

SYLVANIA

**RADIO-REVEIL CD
AVEC TELECOMMANDE
ET COFFRAGE**

MODELE SCR2608

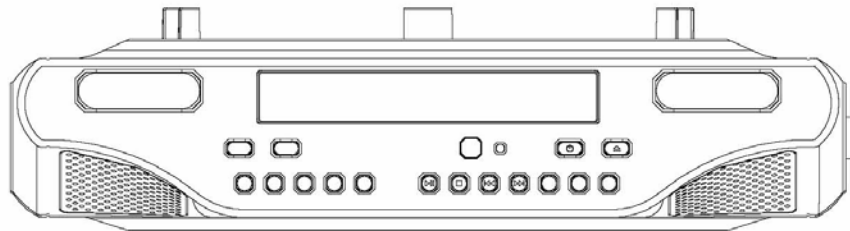

MODE D'EMPLOI



Avant d'utilisation, lisez bien ce mode d'emploi et suivez les instructions;

Conservez ce manuel pour toute utilisation future.

INSTRUCTIONS IMPORTANTES DE SECURITE

 <p>Ce symbole représentant un éclair dans un triangle noir est destiné à alerter l'utilisateur de la présence de tension électrique non isolée pouvant provoquer un choc électrique.</p>	<p>ATTENTION RISQUE DE CHOC ELECTRIQUE NE PAS OUVRIR</p> <p>AFIN DE REDUIRE TOUT CHOC ELECTRIQUE , N'OUVRIR NI LE DEVANT NI L'ARRIERE DE L 'APPAREIL . FAIRE APPEL A UN PROFESSIONNEL EN CAS DE BESOIN</p>	 <p>Ce symbole représentant un point d'exclamation dans un triangle noir signifie que l'utilisation d'un appareil est liée au suivi d'une notice d'emploi comportant des instructions précises et importantes.</p>
--	---	---

AFIN D'EVITER UN COURT-CIRCUIT OU UNE DECHARGE ELECTRIQUE, NE PAS EXPOSER CET APPAREIL A L'EAU OU A L'HUMIDITE .

CES IMPORTANTES INSTRUCTIONS DE SECURITE SONT APPLICABLES A CET APPAREIL ET DONNENT À L'UTILISATEUR LES INFORMATIONS SUIVANTES :

- Toutes les mises en garde décrites doivent être strictement observées.
- Toutes les instructions doivent être bien suivies
- L'appareil ne devra pas être utilisé près d'une source humide ou pouvant produire des éclaboussures (douche, évier, piscine et autres)
- Aération/Ventilation : Prendre soin de ne pas obstruer la ventilation de l'appareil lors de son utilisation en le recouvrant par exemple d'une couverture dans un lit ou en le plaçant dans un meuble fermé
- Ne pas utiliser cet appareil près d'une source de chaleur tel que radiateurs, dessus d'un four ou d'une cheminée, (inclus amplificateurs) qui dégagent de la chaleur
- Alimentation : Cet appareil doit être utilisé uniquement selon les normes décrites dans le mode d'emploi ou inscrites sur la plaque arrière de l'appareil.
- Prise de terre ou polarisation : toutes précautions doivent être prises pour s'assurer que celles-ci ne sont pas défectueuses.
- Protection du cordon d'alimentation : placer soigneusement le cordon afin qu'il ne soit ni piétiné ni écrasé par un objet mis dessus ou à côté et faire particulièrement attention à ce que les fiches du cordon et les sorties situées sur l'appareil soient dégagées.
- Entretien : l'appareil sera entretenu suivant les recommandations du fabricant.
- Non-utilisation : il est recommandé de débrancher l'appareil en cas de non-utilisation prolongée
- Bien s'assurer qu'aucun objet ou liquide ne puisse tomber à l'intérieur de l'appareil.
- Dommages nécessitant l'appel d'un personnel qualifié :
 - * Corde ou fiche endommagés
 - * Appareil ayant pris l'eau ou l'humidité
 - * Mauvais fonctionnement de l'appareil ou changement dans son fonctionnement
 - * Objet infiltré ou liquide tombé dans l'appareil
 - * Chute de l'appareil et/ou corps de l'appareil abîmé
- Réparations : Toutes autres réparations que celles décrites et permises dans le mode d'emploi devront être faites par un professionnel.
- Ne retirer aucun élément ; le faisceau du laser pourrait endommager les yeux

- Ne pas introduire d'épingle ou tout autre petit objet pointu dans l'appareil qui est équipé d'un système qui arrête automatiquement le laser dès ouverture de son compartiment. Si un objet métallique est introduit dans l'appareil, le laser sera désactivé * Toute chute ou choc pourrait endommager gravement l'appareil.
- Ne pas placer l'appareil dans les situations ci-après
 - * endroit où la chaleur est intense (risque de fausser certains éléments), près des spots lumineux, appareil de chauffage quels qu'ils soient et dégageant 60°C ou plus, sur la plage arrière d'une voiture au soleil, vitres fermées.
 - * endroit susceptible de provoquer de grosses vibrations
 - * endroit humide comme déjà cité,
 - * surfaces non stables.

ATTENTION :

Cet appareil est équipé d'une fiche polarisée (une broche plus large que l'autre) afin de limiter tout risque de choc électrique. Cette fiche doit être utilisée sur une prise adaptée à celle-ci.

La position des broches est bien définie et si vous ne pouvez brancher le cordon correctement, il vous faut faire appel à un personnel spécialisé. Ne pas tenter de bricoler la fiche ou la modifier

>>> Toute autre utilisation ou non respect des instructions prescrites pourrait faire cesser toute garantie <<<

CERTIFICAT DE SECURITE

Ce lecteur CD a été fabriqué et testé afin de convenir aux règles standards de sécurité de la FCC (Federal Communications Commission) et de suivre les exigences de performance requises par le Département de la Santé et Services Humanitaires Américains, ainsi que par l'Administration des Aliments et Drogues (FDA) – Standards des performances 21 CFR – sous-chapitre J ;

INFORMATIONS IMPORTANTES EXIGÉES PAR LE FCC

Le circuit du CD peut entraîner des interférences avec d'autres radios situées tout près. Eteindre l'appareil en cas de non-utilisation ou l'éloigner des autres appareils.

Le dispositif utilisé remplit les conditions requises par la clause 15 des règles du FCC. Il est soumis à deux conditions : (1) il ne doit pas causer d'interférences importantes et (2) il doit être capable de capter des interférences sans altération de son fonctionnement.

NOTE: Cet équipement a été testé et déclaré conforme aux limites de la classe B des appareils à système digital. Ces limites ont été définies afin d'obtenir une protection acceptable contre des interférences préjudiciables dans un endroit privé. Il génère, utilise, et peut émettre des énergies fréquentielles radio et s'il n'est pas correctement installé et utilisé suivant les instructions, il peut causer des interférences très gênantes dans la réception.

Afin de corriger ces interférences, l'utilisateur pourra suivre les procédures suivantes :

- * Ré-orienter l'antenne réceptrice
- * Augmenter l'écart entre l'appareil et le récepteur
- * Brancher l'appareil dans une prise de courant ayant un circuit différent que celle à laquelle le récepteur est branché
- * Vérifier la source d'alimentation ou faire appel à un technicien radio/TV

SECURITE DE LASER

CET ENSEMBLE UTILISE UN SYSTEME DE LASER OPTIQUE DANS LE MECANISME DECRIT AVEC UN SYSTEME DE SECURITE INCORPORE. NE TOUCHER AUCUN ELEMENT. UNE EXPOSITION A LA LUMIERE DU FAISCEAU LASER INVISIBLE PEUT ENDOMMAGER GRAVEMENT LES YEUX. CE LECTEUR CD NE DOIT NI ETRE MODIFIE NI REPARÉ PAR L'UTILISATEUR QUI FERA APPEL A DU PERSONNEL QUALIFIE. LE MECANISME DU LASER CORRESPOND A LA POINTE DE LECTURE D'UN LECTEUR-ENREGISTREUR. LE SYSTEME LASER DE L'APPAREIL EST TOUT A FAIT INOFFENSIF LORS DE SON UTILISATION ET CONFORME AUX INSTRUCTIONS DU FABRICANT COMME INDIQUEES.

DESCRIPTION DES FONCTIONS

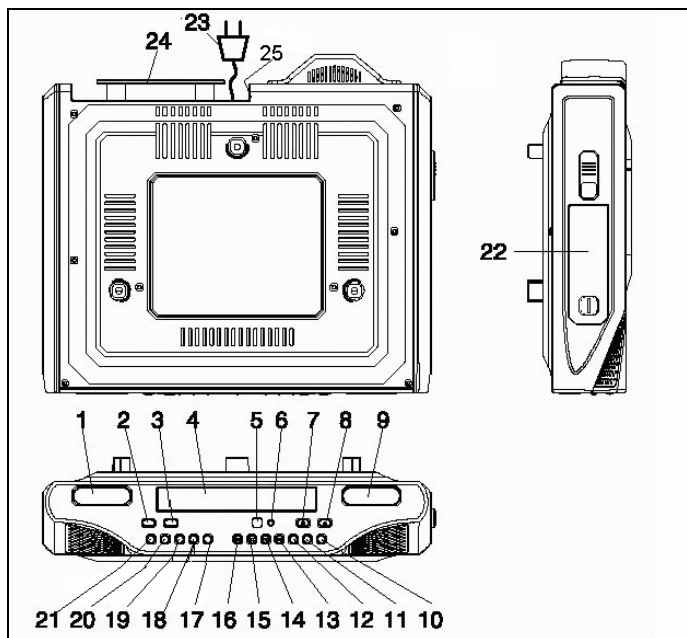

APPAREIL

1. ECRAN LCD-A (CD –RADIO – REVEIL)
2. AUGMENTATION DU VOLUME
3. BAISSÉ DU VOLUME
4. TIROIR DU CD
5. DÉTECTEUR DE TELECOMMANDE
6. INDICATEUR DE MARCHE
7. MARCHÉ/ARRÊT ALARME
8. OUVERTURE /FERMETURE DU TIROIR DE CD
9. ÉCRAN LCD-B POUR MINUTEUR
10. RÉGLAGE DES MINUTES (MINUTEUR)
11. RÉGLAGE DES HEURES (MINUTEUR)
12. STÉRÉO/MONO (POUR RADIO FM SEULEMENT)
13. AVANCÉ RAPIDE (SKIP >>>)
14. REBOBINÉ ARRIÈRE (SKIP <<<)
15. ARRÊT SUR STATION RADIO
16. MARCHE/PAUSE
17. TOUCHE DE RADIO
18. TOUCHE DE CD
19. ÉCRAN /RÉGLAGE ALARME
20. MEMOIRE/RÉGLAGE REVEIL
21. RÉPÈTE/RAPPEL DE MÉMOIRE
22. COMPARTIMENT DES PILES
23. CORDE D'ÉLECTRIQUE
24. SUPPORT DU CORDE D'ÉNERGIE
25. ANTENNE FM

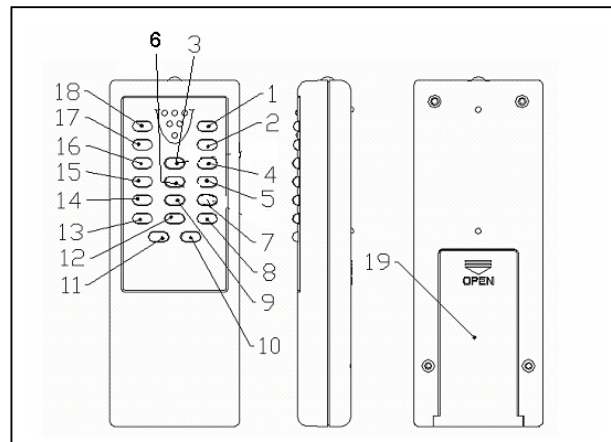

TELECOMMANDE

1. MARCHE/ARRET
2. LECTURE/PAUSE
3. AVANCÉ RAPIDE (SKIP >>>|)
4. AUGMENTATION DU VOLUME
5. BAISSÉ DU VOLUME
6. RETOUR ARRIÈRE (SKIP |<<<)
7. ÉCOUTE ALEATOIRE (CD)
8. MUTE
9. MÉMOIRE CD/RADIO
10. SOMMEIL
11. RÉGLAGE ALARME
12. PAUSE
13. REGLAGE EQUALIZEUR (EQ)
14. TOUCHE DYSFUNCTIONNEMENT
(N'EST PAS APPLIQUÉ SUR CETTE UNITÉ)
15. RÉPÉTITION
16. SÉLÈCTION (CD – RADIO)
17. ARRÊT SUR STATION RADIO
18. MARCHE/ARRÊT ALARME
19. COMPARTIMENT DES PILES
INSEREZ 2 PILES TYPE AAA DE 1.5V EN
RESPECTANT LE SENS DES POLARITES +/-
PILES ALCALINES INDIQUÉES.
SVP, ENLEVEZ LES PILES EN CAS DE NON-
UTILISATION PROLONGÉE.

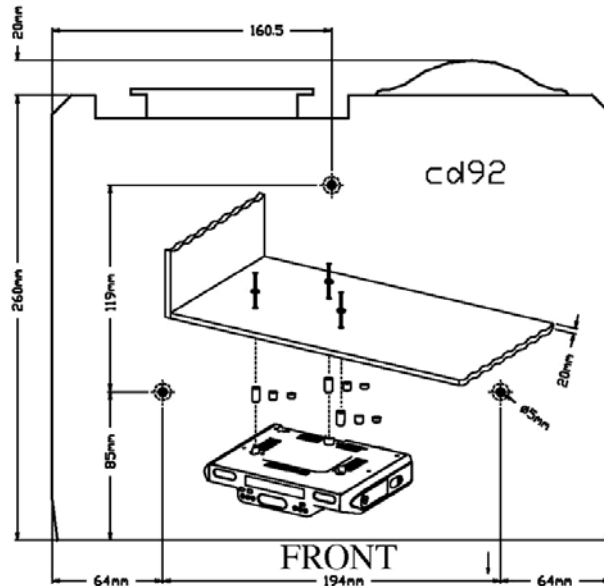

DEVANT

MONTAGE DU DESSOUS DE L'APPAREIL

Fig. 1

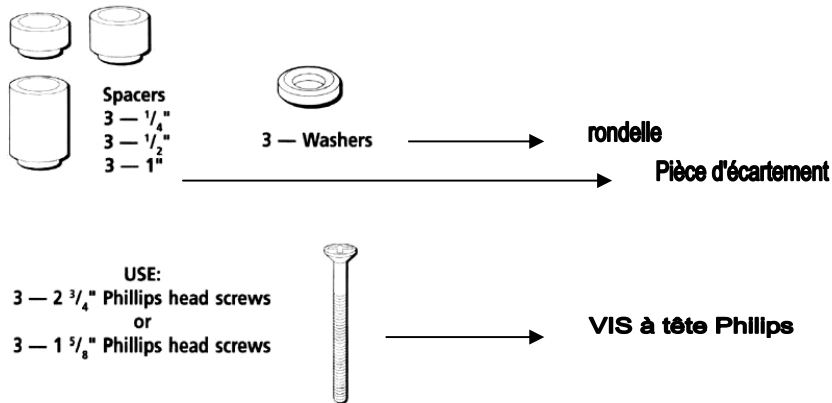

OUTILS NECESSAIRES

- * PERCEUSE ET FORET 1/4"
- * RÈGLE OU METRE
- * ALÈNE OU CLOU
- * CISEAUX
- * TOURNEVIS
- * NIVEAU (facultatif)
- * RUBAN ADHESIF TRANSPARENT
- * LUNETTES DE PROTECTION

PIECES FOURNIES

1. PIÈCES D'ECARTEMENT
(3 Pces de 1/2 " et 3 Pces de 1")
2. RONDELLES (3 Pces)
3. VIS A TÊTE PHILIPS
(3 Pces de 2 3/4" et 3 Pces de 1 5/8")
4. PATRON DE MONTAGE

AVANT MONTAGE

Videz le contenu du coffrage sous lequel l'appareil sera monté et nettoyez le dessous pour enlever toute trace de résidu graisseux ou collant éventuelle. Nous recommandons un montage par le côté AVANT du coffrage.

IMPORTANT : Pour un montage plus solide, les vis doivent être introduites dans une profondeur de 3/8" minimum. Si la longueur totale du fond de la tablette du coffrage est supérieure de 1 3/4 au fond du surplomb, il faudra en fabriquer un autre, à l'aide d'une planche en contreplaqué, en utilisant le patron afin de localiser les lignes centrales pour percer les trous de 1/4" ; cette planche pourra être située entre le bas de la tablette et les pièces d'écartement. Bien s'assurez que la planche est aussi épaisse que l'excédent de 1 3/4 et utilisez des vis plus longues (type 10-32) disponibles dans toutes les grandes surfaces.

Coupez le patron selon la ligne indiquée. La dimension du patron et les positions des trous pour les vis sont identiques aux positions du dessus de la radio-réveil.

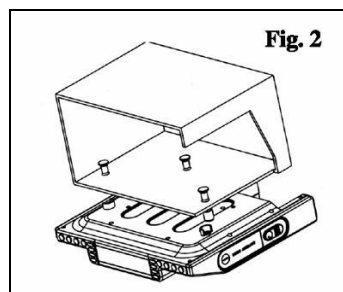

PROCÉDURE DE MONTAGE

ÉTAPE 1.

Si le coffre de votre appareil n'est pas plus grand que le coffrage (patron) :

- a) Positionnez le patron à l'endroit souhaité sur le dessus du coffre et faites coïncider les côtés avant
- b) Collez le patron et passez à l'étape suivante

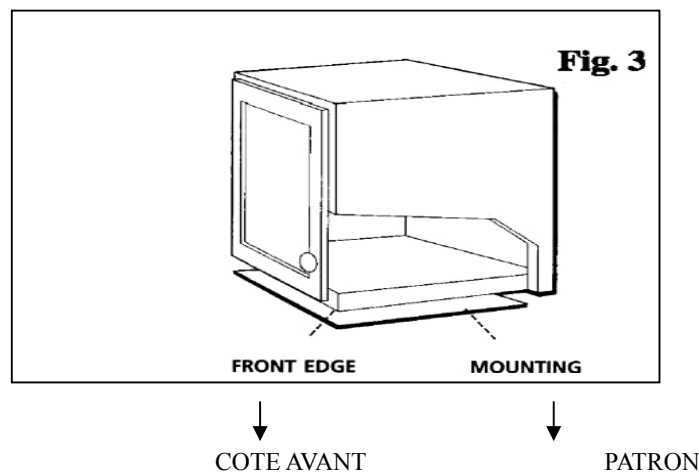

Si votre coffret a un excédent

a) Mesurez l'épaisseur du surplus

b) Pliez le devant du patron comme indiqué, en suivant la ligne en pointillés

c) Collez la portion pliée derrière le surplus et collez le patron dessous

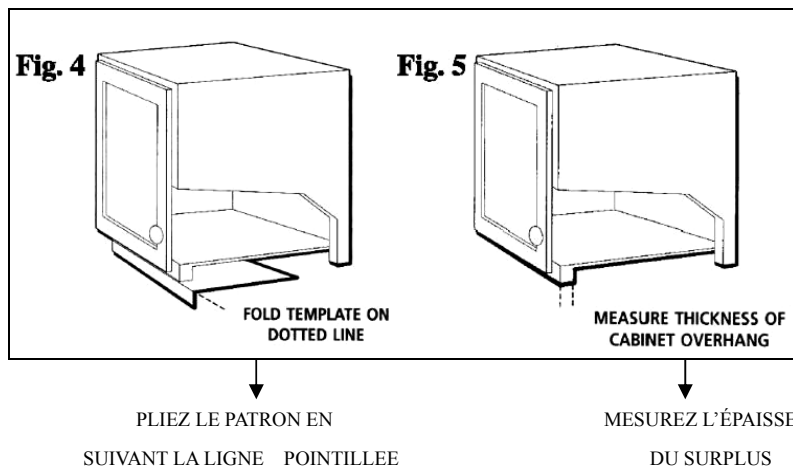

ÉTAPE 2

Percez des trous de 1/4" de diamètre sous le coffrage aux endroits indiqués sur le patron

CONSEILS :

Avec des coffrages en bois, vous devrez probablement marquer les endroits où vous devez faire les trous avec un clou ou allène. Assurez-vous de tenir fermement votre perceuse contre le coffrage afin d'éviter tout dérapage incontrôlable. Pour remédier à cette éventualité, vous devez utiliser un ruban adhésif transparent à apposer sur les marques.

ÉTAPE 3

Enlevez le patron et nettoyez les éclats de bois à l'intérieur et au dessus du coffre.

ÉTAPE 4

Si votre coffret n'a pas d'excédent, passez à l'étape 5

Sinon, utilisez les pièces d'écartement pour arriver à la bonne hauteur

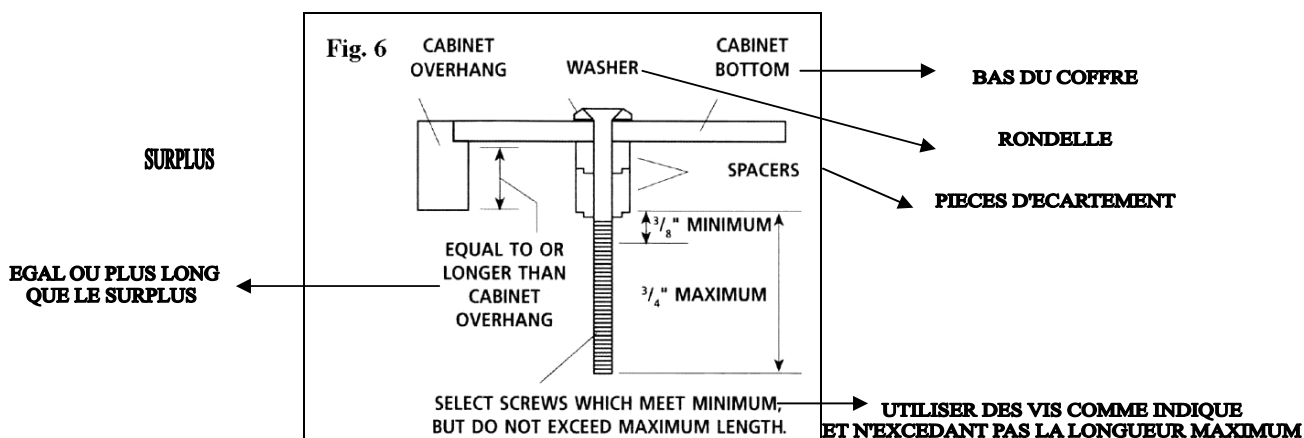

ÉTAPE 5

Placez les vis par l'intérieur. Les rondelles doivent être utilisées sur des coffrages métal ou bois si vous ne fraisez pas les trous. Le côté plat doit être en dessous. Mettez ensuite les vis dans les trous. Si votre coffret n'a pas de surplus, allez à l'étape 7.

ÉTAPE 6

Tenez les vis la tête en bas pendant que vous installez les pièces d'écartement sur les vis sous le coffrage. Assurez vous bien de bien pousser ces pièces jusqu'à ce qu'elles s'emboîtent parfaitement

ÉTAPE 7

Positionnez la radio sous les vis et vissez légèrement les 3 vis pour bien faire coïncider les emplacements. Vissez à fond quand tout est en bien en place.

SUPPORT DU CORDE (Situé en arrière de l'unité)

Enroulez la longueur non utilisée une fois le cordon branché dans la prise murale sur ce support afin de le protéger contre tout dommage.

VISUALISATION DE L'ECRAN AVEC TOUTES FONCTIONS

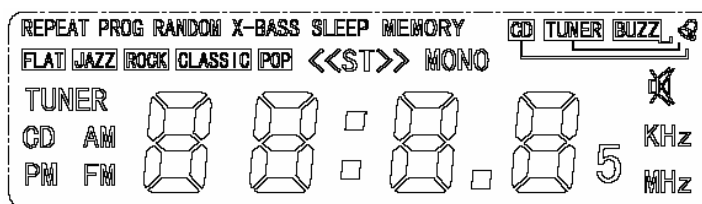

ALIMENTATION : 120 V/60 Hz – Branchement sur prise de courant murale

ATTENTION :

- Bien vérifier que votre source d'alimentation est compatible avec l'appareil HI-FI (120V/60Hz)
- Ne pas toucher le cordon ou la prise murale avec des mains humides
- Débrancher le cordon en cas de non-utilisation prolongée
- Ne pas empoigner la fiche du cordon lors de son débranchement et ne pas tirer le cordon pour éviter tout risque de choc électrique causé par un câble endommagé

PRECAUTIONS A PRENDRE AVEC LES PILES

- Tenez des piles hors portée des enfants et des animaux
- Ne pas utiliser des piles rechargeables avec cet appareil
- Insérez les piles en respectant le sens des polarités (+/-). Toute erreur de disposition pourrait entraîner une blessure ou avarie.
- Enlevez les piles usagées régulièrement ou en cas de non utilisation prolongée
- Ne jamais jetez les piles dans un foyer et ne pas les exposez à une source de chaleur intense
- RAPPEL : toute pile usagée doit être déposée dans un lieu mis à la disposition du public dans la plupart des magasins.
- Bien suivre les instructions de sécurité du fabricant des piles.

COMPARTIMENT DES PILES

Une pile DC 9V (non fournie) peut être installée en cas de coupure de courant pour prendre le relais. En cas de panne de courant, le système de l'horloge continuera de fonctionner bien qu'aucun affichage ne soit visible. Toutes les fonctions et affichages reprendront en temps réel dès rétablissement du courant.

Open the compartment door by rotating the lock in the direction of the arrow ↻.

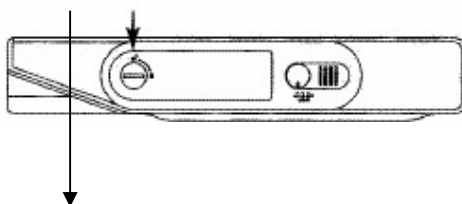

OUVRIR LE COMPARTIMENT EN TOURNANT DANS LE SENS DE LA FLECHE

RÉGLAGE DE L'HORLOGE

1. En position mode CD ou RADIO, appuyez sur "Display/AL. Set" une fois pour mémoriser le mode
2. Appuyez sur la touche MEMOIRE (MEMORY/C-ADJ) 2 secondes et réglez l'heure qui clignote

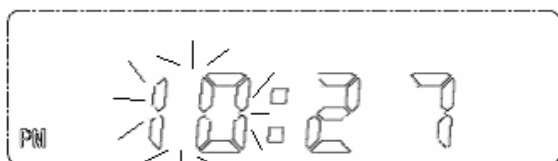

3. Appuyez sur SKIP >> ou SKIP << pour régler l'heure (avancez ou reculez)
ex. passez de 10 :27 à 9 :27, utiliser la touche SKIP <<

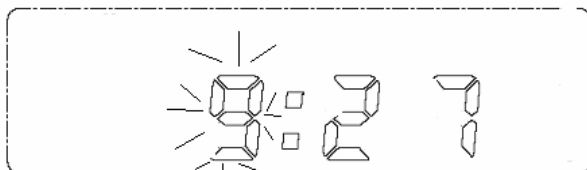

4. Appuyez à nouveau sur MEMORY/C ADJ pour le réglage des minutes qui vont clignoter

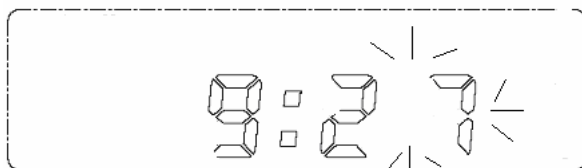

et procédez comme ci-dessus pour les heures

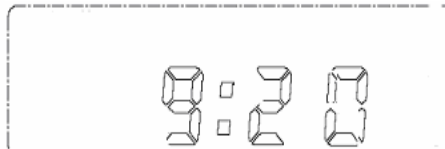
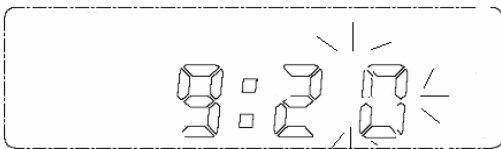

NOTE : POUR LE RÉGLAGE, LES HEURES DE MINUIT À MIDI SERONT PRÉCÉDÉES DU SIGNAL 'AM' ET DE MIDI A MINUIT, DU SIGNAL 'PM'. LE RÉGLAGE EST CORRECTEMENT TERMINÉ QUAND LES CHIFFRES NE CLIGNOTENT PLUS.

RÉGLAGE D'ALARME

1. En mode CD ou RADIO, Appuyez sur « Display/AL.Set » DEUX FOIS pour mémoriser le mode ALARME (Vous verrez apparaître une petite icône représentant une cloche qui clignotera (🔔))

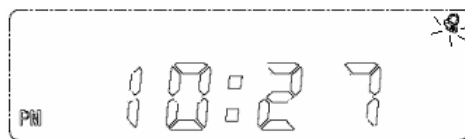

2. Appuyez sur « MEMORY/C-ADJ » deux secondes pour le réglage des heures

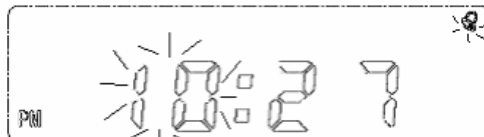

3. Appuyez sur « SKIP <<< » ou « SKIP >>> » pour confirmer les heures

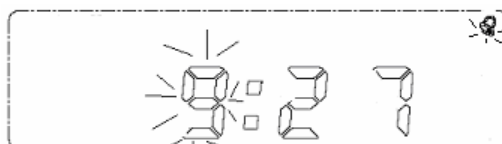

4. Appuyez sur « MEMORY/C-ADJ » deux secondes pour le réglage des minutes

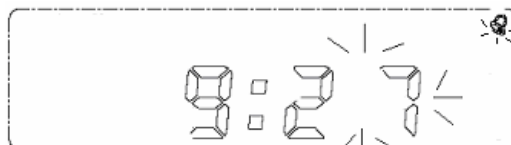

5. Appuyez sur « SKIP <<< » ou « SKIP >>> » pour confirmer les minutes

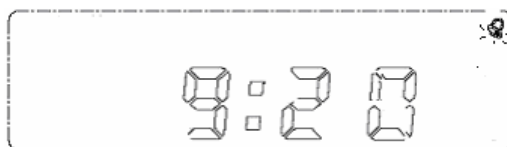

LE RÉGLAGE EST MAINTENANT TERMINÉ

RÉVEIL À L'AIDE DU 'BUZZER'

a) Utilisez la touche « AL.SET KEY » (sur la télécommande) jusqu'à ce que BUZZ s'affiche

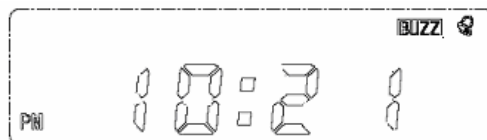

b) le buzzer fonctionnera durant 3 minutes à l'heure indiquée

c) Pour arrêter l'alarme, appuyez sur « Power/AL.OFF »

RÉVEIL A L'AIDE DU CD

- a) Allumez l'appareil en appuyant- sur 'Power/AL.OFF' (MARCHE/ARRET ALARME)
- b) Insérez un CD dans le tiroir
- c) Refermez le tiroir
- d) Répétez l'étape a)
- e) Appuyez sur « AL.SET » (sur la télécommande) jusqu'à obtenir le mode CD qui s'affichera à l'écran



- f) Utilisez « SKIP <<<< » ou « SKIP >>>> » pour sélectionner la plage musicale recherchée tant que le sigle CD clignotera.
- g) Le morceau choisi se mettra en marche à l'heure de l'alarme programmée.
- h) Pour arrêter la lecture, appuyez soit sur « STOP » ou sur « POWER/AL OFF ».

RÉVEIL A L'AIDE DE LA RADIO

- a) Allumez l'appareil en appuyant sur 'Power/AL OFF'
- b) Appuyez sur la touche RADIO
- c) Appuyez sur « STOP/Bande » (Arrêt sur station) pour choisir votre fréquence (AM ou FM)
- d) Choisissez votre station et réglez le volume sonore
- e) Appuyez à nouveau sur 'Power/AL OFF'
- f) Appuyez sur « AL.SET » (sur la télécommande) jusqu'à obtenir l'affichage de « TUNER » (RADIO)

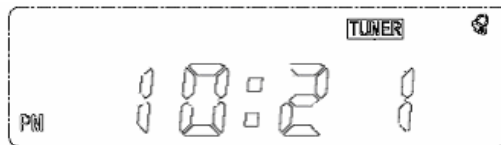

- g) La radio se mettra en marche à l'heure de l'alarme programmée

FONCTION 'SNOOZE'

Vous pouvez arrêter l'alarme qui se remettra en marche après 9 minutes, en utilisant cette touche sur la télécommande.

UTILISATION DE LA FONCTION 'TEMPS D'ÉCOUTE' (SLEEP)

A l'aide de la touche 12 de la télécommande , vous pourrez choisir votre temps d'écoute

90>80>70>60>50>40>30>20>10>9>8>7>6>5>4>3>2>1 5MINUTES°

Le signe SLEEP s'affichera pour confirmer votre sélection

Pour annuler, appuyez à nouveau sur cette même touche et le signal disparaîtra

Le système s'arrêtera automatiquement dès la fin du temps programmé.

FONCTION 'MINUTERIE' (TIMER) (0 :01-----11:59)

1. Utilisez les touches 10 et 11 pour régler les minutes et les heures en maintenant les touches enfoncées (de 12 : à 0 : pour les heures et de :59 à 0 : pour les minutes)
2. Lorsque le temps arrive à zéro, le système sonnera durant 3 minutes
3. Pour arrêter l'alarme de minuterie, appuyez simplement les touches 10 et 11

NOTE : le lecteur CD ou la RADIO s'arrêtent lorsque l'alarme MINUTERIE fonctionne.

VOLUME DU SON

Ajustez au niveau souhaité à l'aide des touches 2 et 3 – le niveau s'affichera à l'écran durant 2 secondes.

SON MUET

Pour arrêter momentanément le son, appuyez sur la touche de la télécommande (8)

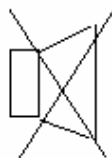

Arrêt

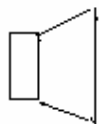

Marche

Le niveau du volume va de 01 à 40



PRESELECTION ÉQUALISEUR

En mode marche, enfoncer le bouton EQ pour sélectionner le type d'effet souhaité Standard, JAZZ , Classique et Populaire

ÉCOUTEZ DE LA RADIO

Utilisez la touche POWER/AL.OFF (7)

En mode RADIO, vous verrez s'afficher :

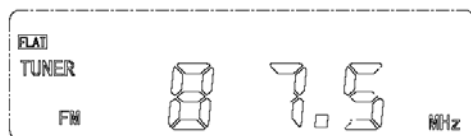

Quand la radio est éteinte, l'écran reviendra au mode Horloge

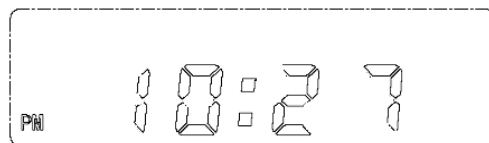

FONCTIONNEMENT DE LA RADIO

NOTE : En mode RADIO, appuyez simplement sur la touche (19)

1. Appuyez sur POWER/AL. pour allumer
 2. Appuyez sur RADIO pour sélectionner ce mode
 3. Sélectionnez votre fréquence (AM ou FM) à l'aide de la touche STOP BAND (15)
 4. Utilisation des touches pour la RADIO
 - a- utilisation manuelle :
 - choisissez une fréquence plus élevée à l'aide du bouton SKIP >>> (13)
 - ou moins élevée à l'aide du bouton SKIP <<<< (14)
 - b- sélection automatique :
 - maintenir les touches SKIP (13) ou (14) enfoncées jusqu'à ce que les fréquences défilent
 - lorsqu'une fréquence audible d'une station a été trouvée, le défilement s'arrêtera ou
 - vous pourrez l'arrêter vous-même en appuyant à nouveau sur les mêmes touches
- Répéter l'opération jusqu'à ce que vous ayez trouvé la station recherchée.

5. Ajustez le volume

6. Sélectionnez MONO ou STÉRÉO avec la touche (12) lorsque vous êtes en fréquence FM.

Il est cependant possible que pour une raison ou une autre, le signal FM soit trop faible et l'écoute sera très mauvaise ; retournez alors en mode MONO pour une meilleure écoute.

NOTE : pour une meilleure réception, bien déployer l'antenne FM incorporée et l'orienter de la meilleure façon possible.

PRÉSÉLECTION DES STATIONS

1. Sélectionnez AM/FM ainsi que votre station comme décrit ci-dessus

2. Appuyez sur la touche MEMORY/C-ADJ (20) ; la lettre « P » clignotera alors à l'écran .

Faites alors défiler les stations à l'aide des touches (13) et (14) pour changer le n° de série par lequel la station doit être mémorisée et rappelée (N°1 à 15 en AM et 1 à 15 en FM = 30)

3. Confirmez le n° en appuyant à nouveau sur la touche 20 (la lettre « P » restera affichée sans clignoter)

4. Répétez l'opération pour mémoriser les stations de 1 à 15

NOTE : le n° de série de la station que vous aurez choisi ne peut être annuler qu'en le remplaçant par une autre station.

RAPPEL MEMOIRE

Pour rappeler les stations enregistrées avec un n°, sélectionner d'abord le mode AM ou FM, et appuyez sur la touche (21) REPEAT MEM. puis faire défiler les numéros à l'aide des touches SKIP.

NOTE : les stations mémorisées ne peuvent être conservées qu'avec l'utilisation sur courant électrique. En cas de coupure de courant, les mémoires seront effacées.

UTILISATION DU LECTEUR CD

Allumez et positionnez sur CD (18) – le nombre de plages musicales s'affichera alors.

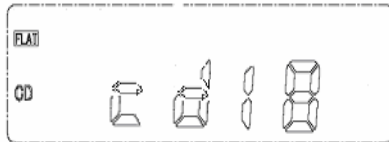

Si le tiroir est ouvert ou qu'il n'y a pas de disque placé, vous verrez s'afficher 00.

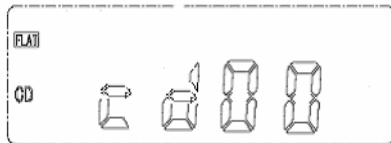

LECTURE DU CD

1. Allumer toujours avec la même touche (7)

2. Sélectionnez le mode CD

3. Ouvrez ou fermez le tiroir avec la touche (8)

4. Insérez votre CD (face imprimée sur le dessus)

5. Refermez le tiroir

Vous verrez alors s'afficher :

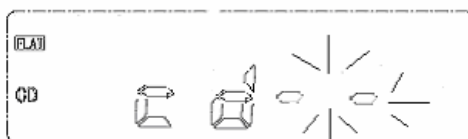

Puis le nombre de plages musicales :

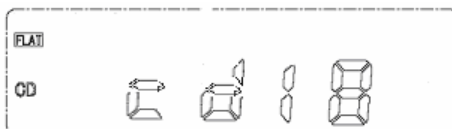

6. Appuyez alors sur PLAY/PAUSE (touche 16) et l'écoute commencera avec le premier titre



7. Appuyez à nouveau sur la touche 16 pour suspendre l'écoute : l'écran va se mettre à clignoter

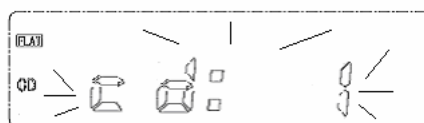

NOTE : vous pouvez passer d'un titre à un autre (précédent ou suivant) en utilisant les touches SKIP , en mode PAUSE.

8. Pour arrêter l'écoute, utilisez la touche STOP/BAND (15)

UTILISATION « SKIP » (SAUT)

Durant l'écoute

pour revenir en arrière SKIP I<<<<

pour avancer SKIP I>>>>

Appuyez deux fois sur la même touche pour revenir au titre précédent

Appuyez une fois pour revenir au début du titre en cours

ORDRE SÉLECTIF D'ÉCOUTE

Vous pouvez choisir l'ordre d'écoute des titres d'un CD jusqu'à 20 titres

1. Allumez l'appareil (7)
2. Positionnez sur mode CD
3. Ouvrez le tiroir et insérez votre disque CD
4. Refermez le tiroir
5. En mode CD, appuyez sur MEMORY/C (20) jusqu'à voir s'afficher "MEMORY" – "Cd :01"
6. Utilisez les touches SKIP pour choisir les titres
7. Appuyez sur la touche MEMORY/C (20) pour confirmer l'ordre des titres qui défilent
8. Répétez les opérations 6 et 7 ci-dessus
9. Utilisez la touche PLAY/PAUSE pour l'écoute
10. Pour annuler le programme, appuyez sur STOP/BAND deux fois.

REPETITION

*** Pour réécoutez un seul titre :

Appuyez sur la touche REPEAT/MEM/ (21) lors de l'écoute du titre concerné. Vous verrez apparaître le mot « REPEAT » à l'écran qui clignotera ;

--- Pour réécouter un autre titre, utilisez les touches SKIP

--- Pour annuler la répétition, appuyez sur la touche « 21 » deux fois.

*** Pour réécouter tous les titres

Appuyez deux fois sur la touche (21) durant l'écoute. Le mot REPEAT s'affichera sans clignoter

--- Tous les titres passeront continuellement

--- Pour arrêter, appuyez à nouveau sur la touche REPEAT/MEM (21)

RÉSOLUTION DE PROBLÈMES POUVANT SURVENIR

SYMPTOMES	CAUSE	SOLUTION
LE SYSTEME NE MARCHE PAS	- Vérifiez que le cordon est bien branché	- Branchez à nouveau
LE CD N'EST PAS ENTRAINE	- Le disque n'est pas correctement inséré - Le disque est défectueux ; - Le tiroir n'est pas bien fermé ; - Il y a de la condensation sur le disque	- Remettre le disque en bonne position - Essayer un autre disque CD - Fermer le tiroir soigneusement - Essuyer le disque avec un chiffon doux et propre
LE SON EST MAUVAIS ET IRREGULIER	- Il peut y avoir de la poussière sur le disque ou il est défectueux	Nettoyer ou remplacer le disque
BRUIT OU SON DEFORME DANS LA RADIO	- La station n'est pas bien positionnée en AM ou FM - L'appareil n'est pas bien tourné	- Re-sélectionner la station et la fréquence - Tourner l'appareil jusqu'à obtention d'une réception correcte

ENTRETIEN ET MAINTENANCE

POUR LES CD

* Ne prenez pas le CD par la surface mais uniquement par ses bords

* Ne collez pas d'étiquette ou adhésif sur le CD

* N'exposez pas vos CD aux rayons du soleil ou près d'un appareil dégageant de la chaleur

* Ne laissez pas vos CD dans une voiture restant au soleil

APPAREIL

* Afin d'éviter tout choc électrique, débranchez le cordon lors du nettoyage

* Nettoyez le coffret de l'appareil avec un chiffon doux et propre en faisant attention aux éléments plastiques

* Savon liquide et chiffon légèrement humide peuvent être utilisés pour le panneau avant.