

IROX

**RADIO-CONTROLLED
ANALOG ALARM-CLOCK
(SWISS SIGNAL "HBG")**

ORBIT

INSTRUCTION MANUAL

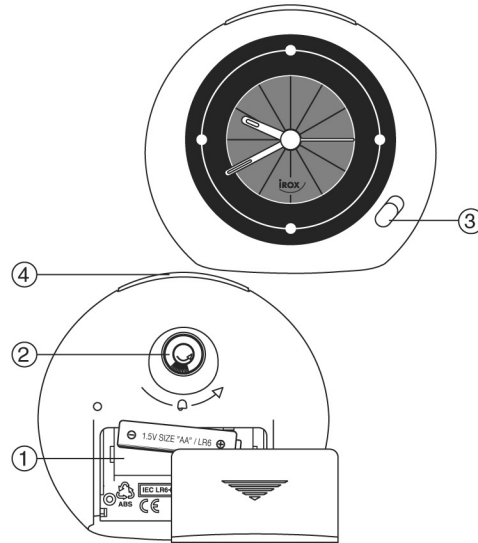

1. HOW TO START

1a) Insert a 1.5 V AA, ensuring correct polarity (1). Hands move to 4, 8, or 12 o'clock position. Clock is now searching for a signal. Allow up to 4 minutes for the clock to automatically set itself via radio signal. During reception the clock should not be moved. If the clock fails to set, change place preferably near a window or it may also help to turn the clock by 90°, remove battery and reinsert after 1 min.

2. ALARM FUNCTIONS

2a) Set alarm time

Turn the set-alarm knob (2) in the direction of the arrow in order to set the alarm time. **Never turn the set-alarm knob in the opposite direction since this could damage the works.**

2b) Switch On alarm

Push the alarm ON/OFF button (3) downward. At the set alarm time, the alarm sounds and the face is automatically illuminated for 5 seconds.

2c) Interrupt alarm (snooze)

Press the button on top (4) of the alarm clock. The alarm is interrupted for approx. 4-5 minutes and then sounds again. The snooze function can be repeated 6 times within approx. 30 minutes of the set alarm time.

2d) Automatic switch-off

If the alarm is not interrupted or switched off, it stops automatically after approx. 2 minutes. It is re-activated 12 hours later at the set time. Switch off alarm
To switch off the alarm, press the alarm ON/OFF button (3) down.

3. ILLUMINATION

3a) To be able to read the face of your alarm clock even when it is dark, briefly press the button (4) on the top of the alarm clock. The illumination function is activated for 5 seconds.



Attention! Please dispose of used batteries in an ecologically safe manner.

IROX

**ANALOGER
FUNK-WECKER
(SWISS SIGNAL "HBG")**

ORBIT

BEDIENUNGSANLEITUNG

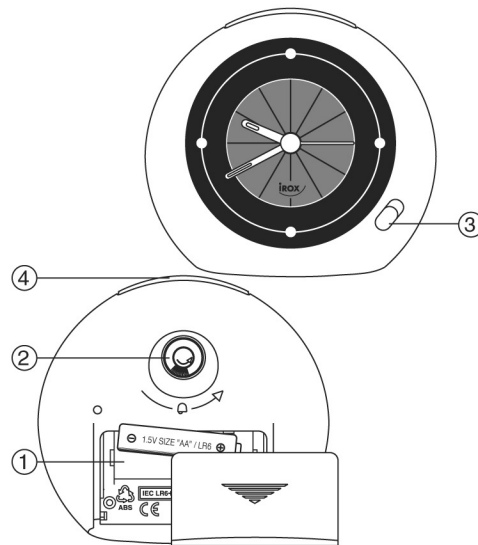

1. INBETRIEBNAHME

1a) Setzen Sie eine Batterie des Typ AA 1.5 V in das Batteriefach (1) ein und beachten Sie die richtige Polarität. Der Stunden- und Minuten-Zeiger der Uhr wandert danach automatisch auf die 4, 8 oder 12 Uhr Position. Die Uhr beginnt jetzt mit der Suche nach dem Funk-Zeitsignal "HBG". Warten Sie bis zu 5 Minuten bis sich die Uhr selber einstellt. Falls sich die Uhr nicht selber einstellt platzieren Sie den Wecker zum Beispiel in der Nähe eines Fenster oder drehen den Wecker um 90°. Entfernen Sie danach die Batterie und setzen diese nach 1 Minute wieder ein.

2. ALARM FUNKTION

2a) Alarmzeit einstellen

Drehen Sie am Alarminstellungs-Knopf (2) auf der Rückseite des Weckers bis Ihre gewünschte Weckzeit mit Hilfe des grauen Zeigers eingestellt ist. ACHTUNG: Drehen Sie den Alarminstellungs-Knopf nur in der mit einem Pfeil markierten Richtung, sonst können Schäden im Uhrwerk entstehen.

2b) Alarm einschalten

Betätigen Sie den Alarm ON/OFF Schalter (3) nach unten. Der Alarm ist somit eingeschaltet und wird zur eingestellten Weckzeit ertönen. Während des Alarms wird die Hintergrundbeleuchtung des Weckers für die Dauer von 5 Sekunden aktiviert.

2c) Weckwiederholung (SNOOZE)

Während des Alarms drücken Sie die SNOOZE-Taste (4). Der Alarm wird für die nächsten 4-5 Minuten ausgeschaltet, danach wird der Alarm wiederholt. Der Alarm kann mit Hilfe der SNOOZE-Taste bis zu 6 mal wiederholt werden.

2d) Alarm ausschalten

Falls der Alarm nicht mit Hilfe der SNOOZE-Taste unterbrochen wurde schaltet er sich nach 2 minütigem Erörten automatisch ab und wird 12 Stunden später wiederholt. Um den Alarm dauerhaft auszuschalten betätigen Sie die den Alarm ON/OFF Schalter (3) nach oben.

3. HINTERGRUNDBELEUCHTUNG

3a) Um die Uhrzeit im Dunkeln ablesen zu können betätigen Sie bitte die Taste (4). Die Hintergrundbeleuchtung wird für die Dauer von 5 Sekunden aktiviert.



Achtung! Bitte entsorgen Sie gebrauchte Batterien bei einer dafür vorgesehen Abgabestelle!

IROX

**RÉVEIL ANALOGUE
RADIO PILOTÉE
(SIGNAL SUISSE "HBG")**

ORBIT

MODE D'EMPLOI

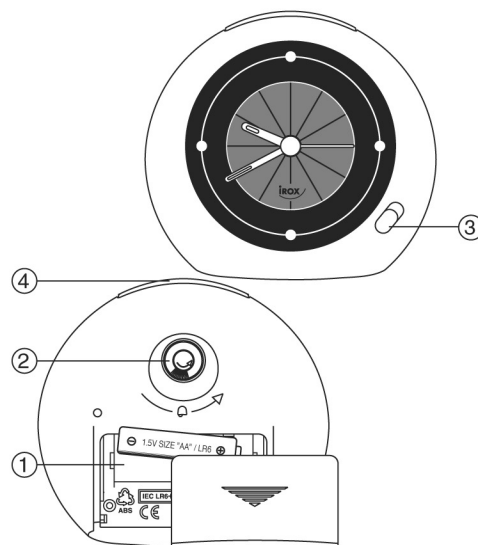

1. MISE EN FONCTION

1a) Placez une pile de type AA 1.5 V dans le compartiment à pile en veillant à respecter les polarités. L'afficheur des heures et des minutes se déplace alors sur les positions 4, 8 ou 12 de l'horloge. L'appareil procède ensuite à la recherche du signal radio "HBG". Attendez jusqu'à 5 minutes pour que l'horloge se programme automatiquement. Si la programmation ne se fait pas, placez l'appareil à proximité d'une fenêtre, par exemple, ou tournez le de 90°. Ôtez la pile et remettez la après une minute.

2. FONCTION ALARME

2a) Programmation de l'alarme

Tourner le bouton de réglage de l'alarme (2), situé au dos de l'appareil, jusqu'à l'obtention de l'heure de réveil désirée à l'aide du pointeur gris. ATTENTION: ne tournez le bouton de réglage de l'alarme que dans le sens indiqué par la flèche sans quoi l'appareil pourrait être endommagé.

2b) Activation de l'alarme

Faites glisser le commutateur d'alarme ON/OFF (3) vers le bas. L'alarme est active et sonnera à l'heure sélectionnée. Durant la sonnerie, le rétroéclairage du réveil s'activera durant 5 secondes.

2c) Alarme à répétition (SNOOZE)

Durant la sonnerie, appuyez sur la touche SNOOZE (4). La sonnerie sera désactivée durant les 4-5 prochaines minutes puis l'appareil sonnera à nouveau. L'alarme peut être répétée jusqu'à six fois grâce avec la touche SNOOZE.

2d) Désactivation de l'alarme

Si l'alarme n'est pas interrompue à l'aide de la touche SNOOZE, elle s'éteint automatiquement après deux minutes de tonalité. Elle sera répétée 12 heures plus tard. Pour désactiver définitivement l'alarme, faites glisser le commutateur d'alarme ON/OFF (3) vers le haut.

3. RETROECLAIRAGE

3a) Pour consulter l'heure dans l'obscurité, pressez la touche (4). Le rétroéclairage s'allumera pour une durée de 5 secondes.



Attention ! Veuillez éliminer les piles en les rapportant aux points de collecte prévus à cet effet.

IROX

**SVEGLIA
CON OROLOGIO
RADIOCOMANDATO
(SEGNALE SVIZZERO "HBG")**

ORBIT

MODULO DI USO

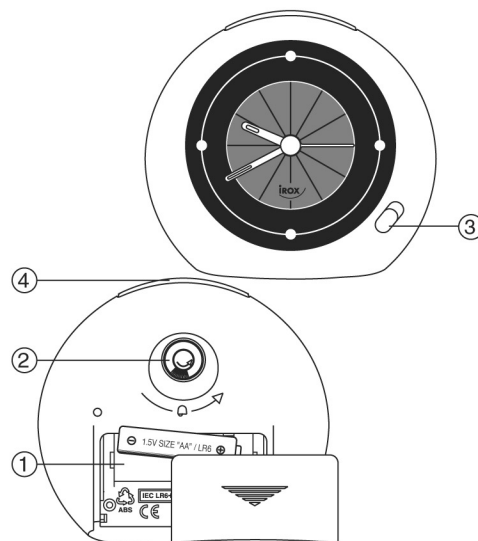

1. MESSA IN FUNZIONE

1a) Mettere una pila di tipo AA 1.5 V nell'apposito scompartimento facendo attenzione alle polarità. L'affissione delle ore e dei minuti si muove sulle posizioni 4, 8 o 12 dell'orologio. L'orologio comincia la ricerca del segnale "HBG". Aspettare 5 minuti per la regolazione automatica dell'orologio. Se l'apparecchio non si regola da solo, metterlo a prossimità di una finestra o girarlo di 90°. Togliere la pila e rimetterla dopo un minuto.

2. FUNZIONE SVEGLIA

2a) Regolazione della sveglia

Girare il tasto di regolazione della sveglia (2) dietro l'apparecchio fino ad ottenere l'ora di sveglia auspicata con l'indicatore grigio. ATTENZIONE: girare il tasto di regolazione unicamente nel senso indicato dalla freccia, altrimenti l'apparecchio può essere danneggiato.

2b) Attivare la sveglia

Premere sul tasto di sveglia ON/OFF (3) verso il basso. La sveglia è attiva e suonerà all'ora scelta. Durante la suoneria, la luce posteriore della sveglia sarà attiva durante 5 secondi.

2c) Sveglia a ripetizione (SNOOZE)

Durante la suoneria, premere sul tasto SNOOZE (4). La sveglia si arresta 4-5 minuti, poi suonerà di nuovo. La sveglia può essere ripetuta con il tasto SNOOZE fino a 6 volte.

2d) Disattivazione della sveglia

Se la sveglia non è interrotta con il tasto SNOOZE, si disattiverà automaticamente dopo due minuti di suoneria. Sarà ripetuta 12 ore dopo. Per disattivare la sveglia in modo definitivo, premere sul tasto di sveglia ON/OFF (3) verso l'alto.

3. LUCE POSTERIORE

3a) Per consultare l'ora nell'oscurità, premere sul tasto (4). La luce posteriore sarà attiva per una durata di 5 secondi.



Attenzione ! Le pile usate devono essere ritornate ai punti di raccolta previsti a questo scopo.