

CASTOR

REFRIGERATEUR KOELKAST CM 1040 T

MODE D'EMPLOI GEBRUIKSAANWIJZING

SOMMAIRE

Avertissements et conseils importants.page	3
Installation.page	4
Mise en place.page	4
Branchement électriquepage	4
Nettoyagepage	4
Réversibilité de la portepage	5
Alignement du dessus de l'appareil avec les meubles de cuisinepage	5
Utilisationpage	6
Fonctionnement - Réglage de la températurepage	6
Réfrigération des alimentspage	6
Éléments modulablespage	6
Fabrication de cubes de glacepage	6
Dégivrage.page	6
Entretienpage	7
Nettoyage périodique.page	7
Périodes d'arrêt prolongépage	7
Remplacement de l'ampoulepage	7
Anomalies de fonctionnementpage	7
Conditions de garantiepage	8

AVERTISSEMENTS ET CONSEILS IMPORTANTS

Il est très important que cette notice d'utilisation soit gardée avec l'appareil pour toute future consultation. Si cet appareil devait être vendu ou transféré à une autre personne, assurez-vous que la notice d'utilisation suive l'appareil, de façon à ce que le nouvel utilisateur puisse être informé du fonctionnement de celui-ci et des avertissements relatifs.

Ces avertissements sont donnés pour votre sûreté et pour celle d'autrui.

Nous vous prions donc de bien vouloir les lire attentivement avant d'installer et d'utiliser l'appareil.

- Cet appareil a été conçu pour être utilisé par des adultes. Veillez donc à ce que les enfants n'y touchent pas ou qu'ils ne l'utilisent pas comme un jouet.
- Une éventuelle modification à l'installation électrique de votre maison qui devait être nécessaire pour l'installation de l'appareil ne devra être effectuée que par du personnel qualifié.
- Il est dangereux de modifier ou d'essayer de modifier les caractéristiques de cet appareil.
- Assurez-vous, après avoir installé l'appareil, que celui-ci ne repose pas sur le câble d'alimentation.
- Les réfrigérateurs et/ou congélateurs ménagers sont destinés uniquement à la conservation et/ou congélation des aliments et des boissons.
- Un produit décongelé ne doit jamais être recongelé.
- Suivez les indications du fabricant pour la conservation et/ou congélation des aliments.
- L'appareil se réchauffe sensiblement au niveau du condenseur et du compresseur. Veillez à ce que l'air circule librement tout autour de l'appareil. Une ventilation insuffisante entraînerait un mauvais fonctionnement et des dommages sur l'appareil. Suivez les instructions données pour l'installation.
- Débranchez toujours la prise de courant avant de procéder au nettoyage intérieur et extérieur de l'appareil et au remplacement de la lampe d'éclairage (pour les appareils qui en sont équipés).
- A cause du système de transport, l'huile contenue dans le compresseur pourrait s'écouler dans le circuit réfrigérant. Attendez 2 heures au moins avant de brancher l'appareil pour permettre à l'huile de refluer dans le compresseur.
- Dans tous les appareils de réfrigération et congélation il y a des surfaces qui se couvrent de givre. Suivant le modèle, ce givre peut être éliminé automatiquement (dégivrage automatique) ou bien manuellement. N'essayez jamais d'enlever le givre avec un objet métallique, vous risqueriez d'endommager irréparablement l'évaporateur. N'employez pour cela que la spatule en plastique livrée avec l'appareil. De même, ne décollez jamais les bacs à glace avec un couteau ou tout autre objet tranchant.
- Ne placez ni bouteilles ni boîtes de boissons gazeuses dans le congélateur/compartiment à basse température, elles pourraient exploser.
- Ne consommez pas certains produits tels que les bâtonnets glacés toute de suite après les avoir sortis de l'appareil; la température très basse à laquelle ils se trouvent peut provoquer des brûlures.
- Cet appareil est lourd. Faites attention lors du déplacement.
- En cas de panne, n'essayez pas de réparer l'appareil vous-même. Les réparations effectuées par du personnel non qualifié peuvent provoquer des dommages. Contactez le service après-vente le plus proche et n'exigez que des pièces détachées originales.
- **Cet appareil ne contient pas, dans son circuit de réfrigérant et ses matières isolantes, de gaz réfrigérant nocifs à la couche d'ozone; toutefois, l'appareil doit être mis au rebut d'une manière convenable et conformément aux dispositions en vigueur pour la protection de l'environnement.**

INSTALLATION

Si ce nouvel appareil, muni de fermeture magnétique remplace un modèle avec fermeture de la porte à ressort, nous vous conseillons de rendre celle-ci inutilisable avant de mettre de côté l'ancien appareil afin d'éviter que des enfants puissent s'y renfermer en jouant mettant ainsi leur vie en danger.

Mise en place

Placer l'appareil loin d'une source de chaleur (radiateurs, poêles, rayons solaires trop intenses, etc.).

Pour obtenir de bons résultats, l'appareil doit être placé dans un local où la température est comprise entre +16°C et +32°C (Classe N), +10°C et +32°C (Classe SN).

La classe d'appartenance est indiquée sur la plaque signalétique.

Contrôler que l'air puisse circuler sans obstacles derrière, au-dessus et en-dessous du réfrigérateur. Pour un meilleur rendement de l'appareil, la distance minimum entre la partie supérieure de l'appareil et l'élément de cuisine se trouvant éventuellement au-dessus doit être d'au moins 100 mm (Fig. 1-A).

La solution préférable reste toutefois celle qui est illustrée sur la Fig. 1-B (sans élément au-dessus). L'appareil peut également être juxtaposé à d'autres éléments à condition de garantir la circulation de l'air au-dessus et en dessous.

Un ou plusieurs pieds réglables situés à la base du réfrigérateur permettent de le mettre de niveau avec précision.

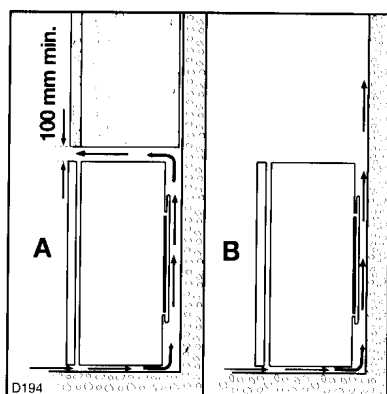

Fig. 1

Branchement électrique

Contrôlez, avant de brancher l'appareil, que le voltage et la fréquence indiqués sur la plaque signalétique correspondent à ceux de votre réseau. Tolérance admise: $\pm 6\%$.

Pour l'adaptation de l'appareil à des voltages différents, l'adjonction d'un autotransformateur d'une puissance adéquate est indispensable.

Important

Vérifiez si la prise de courant murale est en bon état et apte à recevoir la fiche du cordon d'alimentation de l'appareil.

Cette dernière est conforme aux normes en vigueur et comporte un logement pour mise à la terre. Cette fiche peut être branchée sur n'importe quel socle de prise de courant standard, qui toutefois doit être muni d'une broche raccordée à la terre.

Notre responsabilité ne saurait être engagée pour tout incident ou accident provoqué par une mise à la terre inexistante ou défectueuse.

Cet appareil est conforme à la directive C.E.E. N. 87/308 du 2.6.87 concernant la suppression des interférences radioélectriques.

Nettoyage

L'appareil étant convenablement installé, nous vous conseillons de le nettoyer soigneusement avec de l'eau tiède savonneuse, pour enlever l'odeur caractéristique de «neuf».

N'utilisez pas de produits abrasifs, poudre à récurer, éponge métallique.

Réversibilité de la porte

Avant toute opération débrancher l'appareil.
Pour l'inversion de la porte, opérer de la façon suivante:

Dévisser la charnière inférieure (6).

Démonter la porte (5);

Dévisser l'axe (3) de la charnière et le revisser sur le côté opposé;

Dévisser le pied (7) et le revisser sur le côté opposé;

Remonter la porte et la charnière inférieure (dans les trous déjà prévus);

Démonter la poignée (4) et la remonter sur le côté opposé (les trous de fixation sont déjà prévus).

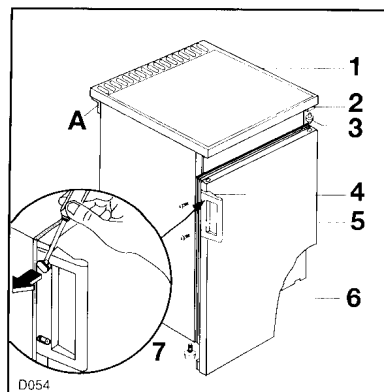

Fig. 2

Alignement du dessus de l'appareil avec les meubles de cuisine

Cet appareil est livré, le plan de travail (1) aligné à la porte. Pour aligner l'appareil aux meubles de cuisine, procédez comme suit:

Enlevez les deux vis arrière (A) fixant le plan de travail (1).

Déplacez le plan de travail (1) en avant jusqu'à la position désirée.

Revissez les vis.

Fonctionnement - Réglage de la température

Tourner le bouton du thermostat dans le sens des aiguilles d'une montre jusqu'à la position désirée (au-delà de la position «O»); la position intermédiaire est généralement la plus indiquée. La température est réglée automatiquement et peut être augmentée (moins froid) en tournant le bouton vers les numéros plus bas ou bien diminuée (plus froid) en tournant le bouton vers les numéros plus élevés.

La position correcte doit être choisie en tenant compte du fait que la température interne dépend des facteurs suivants:

- température ambiante
- fréquence d'ouverture des portes
- quantité d'aliments conservés
- emplacement de l'appareil.

L'arrêt du fonctionnement s'obtient en mettant la flèche du bouton sur le symbole «O».

Réfrigération des aliments

Le compartiment réfrigérateur convient pour le refroidissement des aliments et des boissons.

Pour obtenir les meilleurs résultats, il est indispensable de suivre les indications suivantes:

ne jamais introduire d'aliments ou liquides chauds ou tièdes dans le réfrigérateur; couvrir ou envelopper tous les aliments (surtout les aliments épicés ou à forte odeur); ne pas couvrir les clayettes avec du papier, du carton ou des feuilles de plastique qui empêcheraient à l'air de circuler librement à travers les grilles.

Nous préconisons aussi ce qui suit:

les aliments cuits, plats froids, gélatines, etc.: doivent être bien couverts et peuvent être placés sur n'importe quelle clayette dans le réfrigérateur;

les fruits et légumes: doivent être lavés avant de les placer dans le bac prévu au bas du réfrigérateur;

le beurre et le fromage: doivent être placés dans des récipients appropriés ou enveloppés dans du papier aluminium ou avec une pellicule de polyéthylène pour éviter qu'ils ne se dessèchent;

le lait en bouteilles: bien fermer les bouteilles et les placer dans la contre-porte;

la viande crue (boeuf, porc, agneau, volaille): doit être emballée dans des sacs en plastique et placée dans le bac à viande spécial ou sur la clayette supérieure, juste en-dessous de l'évaporateur.

Les bananes, les pommes de terre, les oignons et l'ail, sauf si en confectons, ne doivent pas être placés dans le réfrigérateur.

Eléments modulables

Clayettes

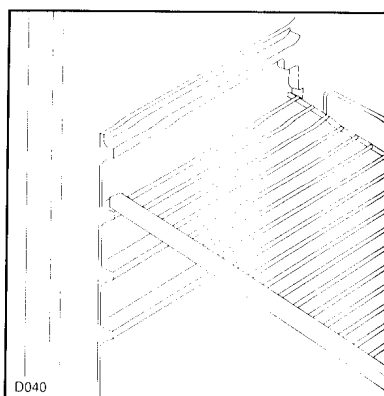

Fig. 3

Les glissières se trouvant sur les parois de la cuve permettent de positionner les clayettes à différentes hauteurs, selon vos besoins.

Contre-porte

Il est possible de changer de place les balconnets. A cet effet procéder comme suit:

Dégager les balconnets en agissant dans le sens indiqué par les flèches. Remonter les balconnets à la hauteur désirée.

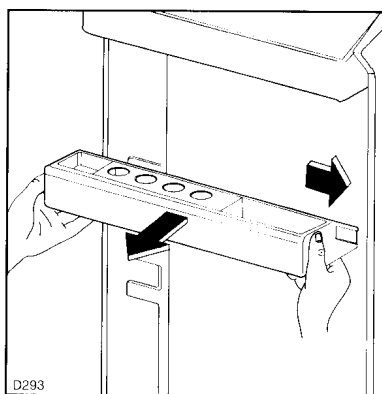

Fig. 4

Fabrication de cubes de glace

Le réfrigérateur est fourni avec un ou plusieurs bacs à glaçons, qui doivent être remplis d'eau potable et placés dans le compartiment prévu. Ne pas utiliser d'ustensiles métalliques pour décoller les bacs à glaçons.

Dégivrage

Au cours du fonctionnement normal, l'évaporateur dans le compartiment réfrigérateur se couvre progressivement de givre.

Ce givre est un isolant thermique et doit être éliminé, sinon il y aura une forte diminution du refroidissement à l'intérieur du réfrigérateur et une augmentation de la consommation d'électricité.

Pour effectuer le dégivrage, procéder comme suit: appuyer sur le bouton situé au centre du bouton du thermostat;

à la fin du dégivrage, le fonctionnement reprendra automatiquement; il faudra toutefois enlever l'eau qui se sera écoulée dans la bassine située sous l'évaporateur.

ENTRETIEN

Débrancher l'appareil avant toute opération.

Nettoyage périodique

Nettoyer l'intérieur à l'eau tiède additionnée de bicarbonate de soude.

Nettoyer l'extérieur avec un aérosol de cire aux silicones.

Nettoyer le condensateur et le motocompresseur avec une brosse ou un aspirateur. Cette opération améliorera le fonctionnement et permettra de réduire la consommation énergétique.

Périodes d'arrêt prolongé

Durant les périodes d'arrêt, prendre les précautions suivantes:

débrancher l'appareil;

enlever tous les aliments;

dégivrer et nettoyer l'intérieur et tous les accessoires;

laisser la porte entrouverte pour faciliter la circulation de l'air à l'intérieur et éviter la formation de mauvaises odeurs.

Remplacement de l'ampoule

L'ampoule est accessible à travers l'ouverture prévue à cet effet dans le diffuseur.

Dévissez l'ampoule et remplacez-la par un modèle semblable.

La puissance est indiquée sur le diffuseur.

ANOMALIES DE FONCTIONNEMENT

Si l'appareil présente des anomalies de fonctionnement, il est bon de contrôler:

- qu'il est bien branché dans la prise de courant;
- que le courant arrive à la prise;
- que le bouton du thermostat se trouve sur la bonne position.

De plus:

Si l'appareil est trop bruyant, vérifier que les côtés ne touchent pas les meubles qui peuvent provoquer du bruit ou des vibrations et que les tuyaux du groupe réfrigérant ne vibrent pas.

Si l'inconvénient subsiste après les contrôles susdits, appeler le Centre de service après-vente le plus proche.

Pour une intervention rapide, fournir au moment de l'appel le sigle du modèle et le numéro matricule de l'appareil figurant sur la plaque signalétique placée à l'intérieur de l'appareil, en bas à gauche.

**CES CONDITIONS DE GARANTIE
NE SONT PAS APPLIQUEES
POUR LES APPAREILS ACHETES EN FRANCE.**

CONDITIONS DE GARANTIE - SERVICE APRES-VENTE

En cas d'appel en garantie aux fins de réparation gratuite, l'original de la facture d'achat correspondante ou la quittance doit être produit ou envoyé avec l'appareil à réparer.

Conditions générales de garantie

1 Le fabricant accorde un an de garantie sur l'appareil mentionné sur la facture d'achat correspondante, à valoir à partir de la date d'achat. Si une panne se produit pendant cette période pour causes de défauts de matériel et/ou de fabrication l'acheteur a droit à une réparation gratuite.

1a Pour les aspirateurs conçus pour un usage ménager, la période de garantie générale est de deux ans. Les accessoires sont soumis à une usure directe; ces articles de consommation sont en conséquence exclus de la garantie.

2 Le fabricant accorde un an de garantie sur les réparations effectuées par son service après-vente et sur les matières neuves montées à cette occasion, la garantie prenant cours à partir de la date de réparation. Si une panne se produit pendant cette période, et est la conséquence directe des travaux de réparations effectués ou de la matière nouvelle montée à cette occasion, l'acheteur a droit à une réparation gratuite. L'exécution des réparations ne prolonge pas la période générale de garantie couvrant l'ensemble de l'appareil.

3 Les interventions du service après-vente au domicile ne se font que pour les appareils de grandes dimensions difficiles à transporter tels que: lave-linge, sèche-linge, lave-vaisselle, réfrigérateurs, congélateurs-armoires ou bahuts, fours, cuisinières et appareils encastrés.

3a Le principe illustré au point 3 ci-dessus vaut également pour les réfrigérateurs de caravane pourvu que l'endroit où se trouve l'appareil soit situé à l'intérieur des frontières nationales et soit accessible normalement par des routes ouvertes à la circulation. En outre, au moment de l'intervention, l'appareil et son propriétaire ou son remplaçant dûment autorisé doivent être présents sur le lieu d'intervention convenu.

4 Si d'après l'avis du fabricant, l'appareil repris au point 3 ci-dessus doit être transporté à l'atelier du service après-vente, ce transport s'effectuera de la façon établie par le fabricant, aux frais, risques et périls de ce dernier.

5 Tous les appareils non mentionnés sous les points 3 et 3a, ainsi que les appareils qui possèdent les caractéristiques de fonctionnement concernées, mais dont le transport est facile, doivent être envoyés franco à l'adresse du service après-vente ou y être présentés. Pendant la période de garantie générale, le renvoi s'opère aux frais du fabricant.

6 Si un défaut se produit pendant la période de garantie générale et que l'appareil n'est pas réparable, celui-ci sera remplacé gratuitement.

Extensions de la garantie

7 Pour les motocompresseurs de réfrigérateurs/congélateurs (à l'exclusion du relais de démarrage et du disjoncteur thermique) il est accordé une période de garantie dégressive en mesure de 20% par an, laquelle court 5 années après la date d'achat de l'appareil mentionné sur la facture d'achat correspondante, avec réparation entièrement gratuite pendant la période de garantie générale. Après la période de garantie générale, les frais de déplacement, de main-d'oeuvre et des pièces éventuelles seront mises en compte.

Exclusions de la garantie

8 L'exécution gratuite des travaux de réparation et/ou de remplacement définis aux points y relatifs qui précèdent ne s'applique pas si:

- aucune facture d'achat ou quittance sur laquelle apparaît au moins la date d'achat et l'identification de l'appareil ne peut être présentée ou n'a été envoyée avec l'appareil à réparer;
- l'appareil est utilisé pour d'autres buts que des buts ménagers pour lesquels l'appareil a été conçu;
- l'appareil n'a pas été installé, manipulé, ou utilisé conformément aux indications figurant dans les prescriptions d'installation ou la notice d'utilisation;
- l'appareil a été réparé ou modifié de façon inappropriée par des personnes non qualifiées.

8a Si l'appareil a été encastré, sous-encastré, suspendu ou placé de manière telle que le temps nécessaire pour son enlèvement et son encastrement prend au total plus de trente minutes, les frais supplémentaires occasionnés seront facturés à son propriétaire.

8b Les détériorations dues à un encastrement anormal réalisé avec le consentement du propriétaire d'un appareil ne peuvent pas être réclamées au fabricant, ni à son service après-vente.

8c Les détériorations, telles que rayures, chocs ou rupture d'éléments amovibles ou démontables, qui n'ont pas été rapportées au fabricant au moment de la livraison, ne rentrent pas dans la garantie.

Avis important

Cet appareil a été conçu de manière telle que la sécurité en soit garantie. Des réparations inappropriées peuvent toutefois mettre cette sécurité en danger. Pour obtenir cette sécurité et pour prévenir également tous dommages éventuels, il est conseillé de faire exécuter les réparations exclusivement par des personnes qui possèdent les qualifications professionnelles requises. Nous vous conseillons de faire exécuter vos réparations et/ou vos vérifications par votre vendeur ou par le SERVICE ELGROEP et de n'exiger que des pièces DISTRI PARTS d'origine.



Belgique



Bergensesteenweg 719
1502 Halle (Lembeek)

Dépannages à domicile:

Tel.: 02-3630444
Fax: 02-3630400

Pièces détachées:

Tel.: 02-3630555
Fax: 02-3630500
Telex: 22915 eluxbe

Luxembourg / Luxemburg



3, Route d'Arlon
L-8009 Strassen

Dépannages à domicile:
Kundendienst:

Tel.: 45 33 50
Fax: 45 84 34

Pièces détachées:
Ersatzteile:

Tel.: 45 33 50
Fax: 45 84 34