



**SECHE-LINGE  
TROMMELDROGER**

**CCD 230 RE**

# SOMMAIRE

<b>Avertissements et conseils importants</b> . . . . .	Page	3
<b>Description de l'appareil</b> . . . . .	Page	4
<b>Caractéristiques techniques</b> . . . . .	Page	4
<b>Installation</b> . . . . .	Page	5
■ Emplacement . . . . .	Page	5
■ Raccordement électrique . . . . .	Page	5
■ Installation en colonne . . . . .	Page	5
<b>Utilisation</b> . . . . .	Page	6
■ Bandeau de commandes . . . . .	Page	6-7
■ Guide de séchage . . . . .	Page	8
■ Nos conseils . . . . .	Page	9
■ Comment procéder . . . . .	Page	10
<b>Entretien</b> . . . . .	Page	11
■ Nettoyage extérieur . . . . .	Page	11
■ Nettoyage du filtre . . . . .	Page	11
■ Nettoyage du condenseur d'air . . . . .	Page	11
■ Vidange du bac d'eau de condensation . . . . .	Page	12
<b>En cas d'anomalie de fonctionnement</b> . . . . .	Page	13



# AVERTISSEMENTS ET CONSEILS IMPORTANTS

**Lisez attentivement cette notice d'utilisation avant d'utiliser votre appareil.**

**Conservez cette notice pour toute future consultation. Si cet appareil devait être vendu ou transféré à une autre personne, assurez-vous que la notice suive l'appareil de façon à ce que le nouvel utilisateur puisse être informé du fonctionnement de celui-ci.**

- **Les avertissements suivants sont donnés pour votre sécurité. Nous vous prions de bien vouloir les lire attentivement avant d'installer et d'utiliser l'appareil.**

## Installation

- A réception de l'appareil, il est nécessaire de faire les «réserves d'usage» en présence du livreur (dégâts esthétiques par exemple).
- Si l'installation électrique de votre habitation nécessite une modification pour le branchement de votre appareil faites appel à un électricien qualifié.
- Assurez-vous, après avoir installé l'appareil, que celui-ci ne repose pas sur le câble d'alimentation.

## Utilisation

- Votre appareil est destiné à un usage domestique.  
Ne l'utilisez pas à des fins commerciales ou industrielles ou pour d'autres buts que celui pour lequel il a été conçu.
- Débranchez toujours l'appareil après son utilisation.
- Tout le linge à sécher doit être essoré avant d'être introduit dans le tambour. Plus la vitesse d'essorage sera importante, plus courte sera la durée du séchage d'où économie d'énergie.
- Ne séchez pas d'articles ayant été traités avec des produits chimiques, tels que les produits utilisés pour le nettoyage à sec, car ils pourraient provoquer une explosion.
- Contrôlez qu'un briquet n'est pas resté dans une poche.
- Ne séchez en aucun cas des chaussures (tennis, etc.), car elles pourraient s'encaster entre le hublot et le tambour, bloquant ce dernier.

- Laissez la porte entrouverte lorsque le sèche-linge n'est pas utilisé pour préserver le joint de porte, mais veillez à ce que les enfants ne s'enferment pas dans l'appareil.
- Le filtre doit être nettoyé après chaque utilisation.
- N'utilisez jamais l'appareil avec un filtre endommagé ou sans filtre. Cela pourrait provoquer un incendie.

## Dépannage

- N'essayez jamais de réparer l'appareil vous-même. Les réparations effectuées par du personnel non qualifié peuvent provoquer des dommages importants.
- Seul un Service Après-Vente recommandé est habilité à intervenir. En cas d'intervention, exigez des pièces de rechange certifiées constructeur.

## Sécurité

- Il est dangereux de modifier ou d'essayer de modifier les caractéristiques techniques de cet appareil.
- Cet appareil a été conçu pour être utilisé par des adultes. Veillez donc à ce que les enfants n'y touchent pas ou qu'ils ne l'utilisent pas comme un jouet.
- Les enfants en bas âge et les petits animaux domestiques peuvent se glisser dans le tambour du sèche-linge. Contrôlez le tambour avant de mettre l'appareil en fonctionnement.



## Protection de l'environnement

- Tous les matériaux marqués par le symbole  sont recyclables.  
Pour qu'ils puissent être «récupérés» (recyclés) il est nécessaire de les déposer dans les déchetteries prévues à cet effet (renseignez-vous auprès des autorités locales).
- Si vous procédez à la mise à la casse de votre appareil, veillez à mettre hors d'usage ce qui pourrait représenter un danger: coupez le câble d'alimentation au ras de l'appareil et détériorez le dispositif de fermeture de la porte.



## DESCRIPTION DE L'APPAREIL

- 1 Plan de travail
- 2 Bac d'eau de condensation/  
guide programmes
- 3 Touche ouverture de porte
- 4 Touche séchage délicat
- 5 Touche suppression alarme
- 6 Touche départ
- 7 Voyants
- 8 Programmateur/Minuteur
- 9 Voyant de fonctionnement
- 10 Filtre
- 11 Fermeture de porte
- 12 Plaque signalétique
- 13 Grille d'aération
- 14 Condenseur d'air
- 15 Pieds réglables

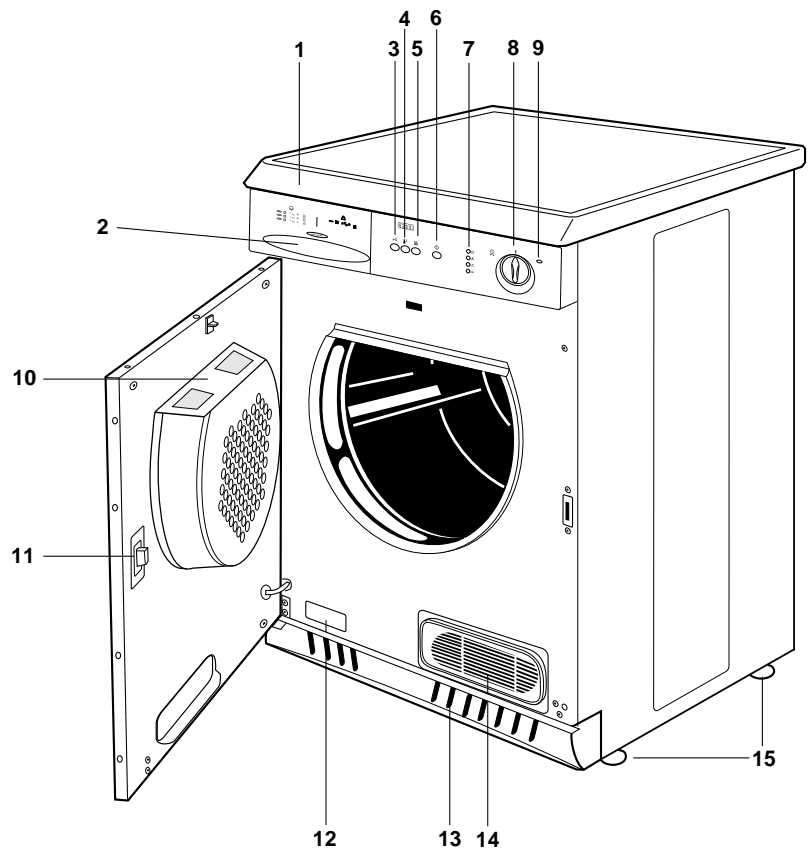

## CARACTERISTIQUES TECHNIQUES

DIMENSIONS:	hauteur	85 cm
	largeur	60 cm
	profondeur	60 cm
<hr/>		
PUISSANCE DE BRANCHEMENT:		220/230 V/50 Hz
PUISSANCE TOTALE ABSORBEE:		2600 W
FUSIBLE:		16 A
<hr/>		
CAPACITE DE SECHAGE:	coton, lin	5 kg
	synthétiques	2 kg
<hr/>		
CONSOMMATIONS:	coton, lin	3,9 kWh (5 kg prêt à ranger)
	coton, lin	3,1 kWh (5 kg prêt à repasser)



Cet appareil est conforme aux Directives Communautaires suivantes:  
- 73/23 CEE 19/02/73 (Basse tension) et modifications successives;  
- 89/336 CEE 03/05/89 (Compatibilité Electromagnétique) et modifications successives.

# INSTALLATION

## Emplacement

L'installation de votre appareil nécessite un local convenablement aéré.

Pour que l'appareil fonctionne dans les meilleures conditions, il est indispensable de le mettre parfaitement de niveau (emploi d'un niveau à bulle) en agissant sur les quatre pieds réglables.

Un fonctionnement correct exige une arrivée d'air exempte de poussière, ainsi qu'une évacuation de l'air chaud à travers les fentes d'aération situées à l'avant, en bas, dans le socle du sèche-linge.

**Ne démontez pas les pieds, ne limitez pas la circulation de l'air au sol par des tapis à longs poils, des moulures, etc.** Il pourrait se produire une accumulation de chaleur qui nuirait au bon fonctionnement du moteur ou risquerait de l'endommager.

### Remarque:

La chaleur dégagée par le sèche-linge peut atteindre jusqu'à 60°C. Tenez compte de ce facteur lors de l'installation de l'appareil sur des revêtements de sol sensibles.

Pendant le fonctionnement du sèche-linge, la température ambiante ne doit pas dépasser +35°C; sinon, il faut ouvrir une porte ou une fenêtre.

L'air doit pouvoir circuler librement à l'arrière de l'appareil. Les grilles d'aspiration ne doivent pas être obstruées.

## Raccordement électrique

Ce sèche-linge ne peut être branché qu'en 220-230V/ 50 Hz, 16 A.

Utilisez un socle de prise de courant comportant une borne de mise à la terre qui doit être obligatoirement raccordée conformément aux normes en vigueur.

Vérifiez que le compteur et les fusibles peuvent supporter l'intensité absorbée par l'appareil, en tenant compte des autres appareils électriques branchés.



**Notre responsabilité ne saurait être engagée en cas d'incident ou d'accident provoqué par une mise à la terre défectueuse ou inexistante.**

## Installation en colonne

Ce sèche-linge peut être installé en colonne sur certains lave-linge de notre marque à chargement frontal. La fixation de ces deux appareils s'effectue à l'aide du kit vendu sur demande. Ce kit est à commander auprès de votre revendeur. Les instructions de montage se trouvent dans l'emballage.

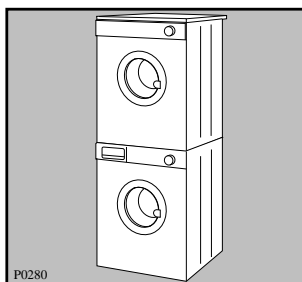

# UTILISATION

## Bandeau de commandes

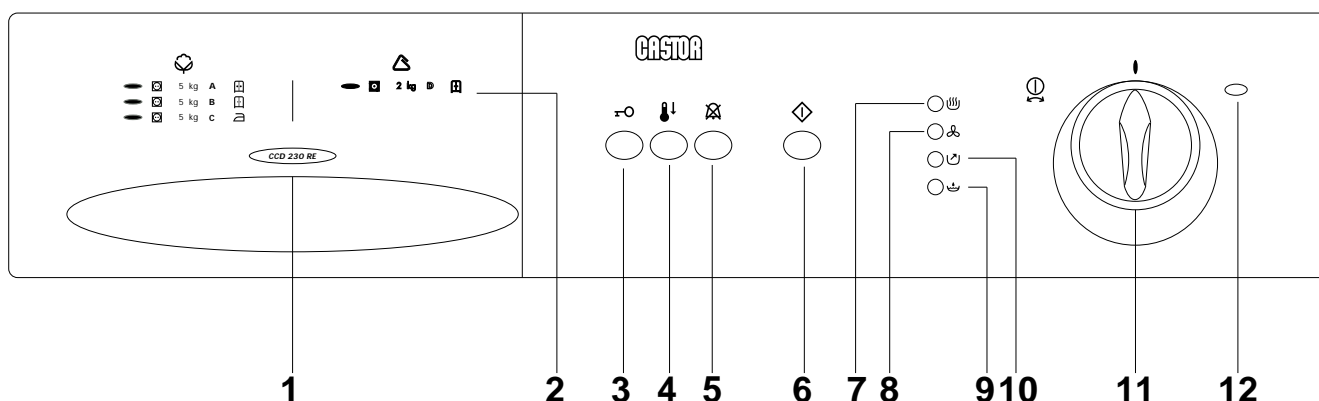

### 1 Bac d'eau de condensation

Il doit être vidé après chaque cycle de séchage.

### 2 Carte programmes

Elle vous aide à choisir le programme de séchage convenant le mieux à votre linge.

### 3 Touche ouverture de porte/arrêt programme

Appuyez sur cette touche pour ouvrir la porte: le programme éventuellement en cours s'interrompt.

### 4 Touche séchage délicat

L'enclenchement de cette touche permet d'effectuer un séchage à une température inférieure pour du linge délicat.

**Cette touche n'est à utiliser que lors du séchage chronométrique des synthétiques.**

### 5 Touche suppression signal sonore

Des signaux sonores retentissent durant la phase «anti-froissage».

Enclenchez cette touche lors de la programmation si vous souhaitez supprimer ce signal.

**Important:** Un signal sonore d'une minute retentit lorsque le bac d'eau de condensation est plein, même si la touche a été enclenchée.

### 6 Touche départ

Appuyez sur cette touche pour mettre le sèche-linge en marche après avoir sélectionné le programme.

**Si la porte est ouverte en cours de programme, cette touche doit être enclenchée à nouveau après fermeture de la porte pour continuer le programme.**

Cette touche doit être enclenchée aussi après une coupure de courant et après avoir vidé et remis en place le bac d'eau de condensation en cours de programme.

### 7 Voyant de séchage

Ce voyant indique que l'appareil est en phase de séchage.

### 8 Voyant «phase de refroidissement»

Ce voyant indique que l'appareil est en phase de refroidissement. En fin de séchage, une phase de refroidissement de 9 minutes est prévue pour éviter le froissement du linge.

### 9 Voyant du bac d'eau de condensation

Il clignote lorsque le bac d'eau de condensation est plein.

### 10 Voyant «fin de programme»

Ce voyant clignote (alternativement avec le voyant ) à la fin du programme (après la phase de refroidissement) et pendant la phase «anti-froissage» pour vous rappeler que le filtre doit être nettoyé et le bac vidé.

Il s'éteint en ouvrant la porte ou en tournant le programmateur sur "0".

## 11 Programmateur/Minuteur

Il vous permet de sélectionner un séchage électronique (**graduations en lettres**) ou chronométrique (**graduations en minutes**).

### **Le séchage à contrôle électronique (automatique)**

L'appareil fonctionne dans ces programmes à l'aide de sondes qui testent le degré d'humidité du linge.

Il vous suffit d'afficher le programme (A à D) en fonction de la catégorie de linge et du degré de séchage désiré.

### **Minuterie complémentaire (Séchage chronométrique)**

Un minuteur gradué jusqu'à 90 minutes vous permet de parfaire le séchage si nécessaire ou d'utiliser votre sèche-linge indépendamment du système de contrôle électronique pour de petites charges.

En sélectionnant un temps de séchage court tenez compte du fait que pendant les 9 dernières minutes du cycle, une phase de refroidissement est prévue pour éviter le froissement du linge.

Pour annuler un programme en cours tournez le programmateur/minuteur sur "0".









A la fin du séchage tournez le programmateur/minuteur sur "0" avant de sortir le linge.

## 12 Voyant de fonctionnement

Il s'allume en affichant le programme/temps de séchage et s'éteint en tournant le programmateur sur "0" ou en ouvrant la porte.

# Guide de séchage



## Séchage électronique

Type de linge et étiquetage des articles	Degré de séchage souhaité	Charge maxi <sup>(1)</sup> en kg	Position du programmeur
 Coton 	très sec 	5	A
	prêt à ranger 	5	B (*)
	prêt à repasser 	5	C (*)
 Synthétiques 	prêt à ranger 	2	D (*)

(\*) Suivant normes CEI 1121.

## Séchage chronométrique (Minuterie complémentaire)

### Coton et lin

Degré de séchage	Vitesse d'essorage	Charge maxi <sup>(1)</sup> en kg	Temps de séchage
Prêt à ranger 	800 à 1000 tr/min.	3,5 2	75 à 90 min. 60 à 75 min.
	1000 à 1200 tr/min.	3,5 2	60 à 75 min. 45 à 60 min.
Prêt à repasser 	800 à 1000 tr/min.	3,5 2	60 à 75 min. 45 à 60 min.
	1000 à 1200 tr/min.	3,5 2	45 à 60 min. 30 à 45 min.

### Synthétiques : enclenchez la touche

Degré de séchage	Vitesse d'essorage	Charge maxi <sup>(1)</sup> en kg	Degré de séchage
Prêt à ranger 	Essorage court à 650 tr/min.	2	45 à 60 min.
		1	30 à 45 min.
		0,5	20 min.

(1) En aucun cas, le tambour ne doit être rempli en totalité (exclure par exemple les grandes couettes).

La durée du séchage est variable selon:

- la nature du linge
- l'importance de la charge
- l'intensité de l'essorage

### Charge

Il est souvent difficile d'estimer le poids des articles à sécher. C'est pourquoi nous vous conseillons de remplir le tambour:

- en totalité mais sans pression excessive, pour le linge en coton, lin, médis.
- à moitié de son volume pour les cotons traités et les fibres synthétiques.
- au tiers environ de son volume pour les articles très fragiles.



## **i** Nos conseils

- Ne surchargez pas le tambour de votre sèche-linge (5 kg de linge de coton sec ou 2 kg de linge synthétique sec max.). Pour les articles particulièrement fragiles, il est recommandé de réduire encore la charge. Une surcharge du tambour prolongerait anormalement le temps de séchage et pourrait être cause du froissement du linge. Nous vous donnons à titre indicatif les poids moyens des pièces les plus communes:

Drap	700-1000 g
Nappe	400-500 g
Torchon	70-120 g
Serviette	50-100 g
Serviette-éponge	150-250 g
Peignoir	1000-1500 g
Chemise d'homme	200-300 g
Taie d'oreiller	100-200 g
Pyjama	400-500 g
Chemise de nuit	200-250 g



### Important:

- Ne faites jamais sécher en machine:
  - les lainages, les soieries et les voilages, les articles en chlorofibres (Thermolactyl etc....).
  - les matières caoutchoutées, les tissus plastifiés et les articles ouatinés (anoraks, couettes etc...)
  - les articles ayant été précédemment nettoyés avec des produits inflammables
  - les tissus ayant tendance à s'effiloche.
- Conformez-vous scrupuleusement aux étiquettes d'entretien de votre linge et assurez-vous que l'article peut être séché en machine.
  - Séchage en tambour à haute température
  - Séchage en tambour à température modérée
  - Séchage en tambour interdit
- Fermez les boutons pression et les fermetures à glissière et recousez les boutons si nécessaire.
- Veillez à nouer les ceintures et les rubans des vêtements avant de les introduire dans le tambour.
- Vous obtiendrez un séchage homogène si vous prenez la précaution de trier chaque catégorie de linge selon son épaisseur, par exemple séchez séparément les tissus-éponges.
- Séchez un par un les articles tels que housses de couette, draps, draps housse afin d'éviter qu'ils ne s'enroulent et forment des noeuds.
- Retournez sur l'envers les articles molletonnés et pelucheux, ainsi que les poches de pantalon afin d'éviter les épaisseurs longues à sécher.
- Tout le linge à sécher doit être essoré avant de procéder au séchage.
- Evitez de sécher le linge trop longtemps: vous économiserez de l'énergie et éviterez également la formation de faux plis dans le linge.
- L'adjonction d'assouplissant au dernier rinçage (en lave-linge) permet de réduire l'électricité statique sur le linge.
- Choisissez, pour les tissus en coton épais, un temps ou un programme de séchage qui rend le linge prêt au repassage (c'est-à-dire imprégné de l'humidité que requiert un repassage immédiat). Si le repassage ne peut pas se faire immédiatement, enroulez le linge pour obtenir un degré d'humidité uniforme.
- Les articles tissés ont tendance à rétrécir. Un séchage excessif renforce cet effet. Il faut, par conséquent, sélectionner une durée de séchage très courte pour ces textiles. Nous vous recommandons de tenir compte des possibilités de rétrécissement de ces textiles lors de nouvelles acquisitions.
- Si le linge devait être encore humide à la fin du séchage, affichez un temps supplémentaire **d'au moins 20 minutes**.

## **i** Comment procéder

Avant la première utilisation de votre sèche-linge, faites-le fonctionner pendant 20 minutes environ, en chargeant le tambour de quelques chiffons humides (essorés), ceci afin d'éliminer d'éventuelles traces de poussières ou de graisses.

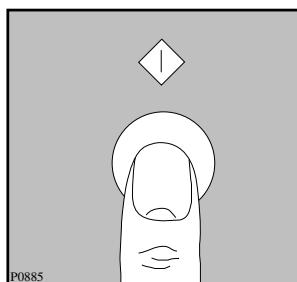
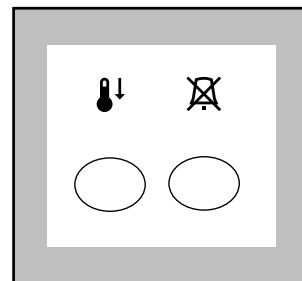
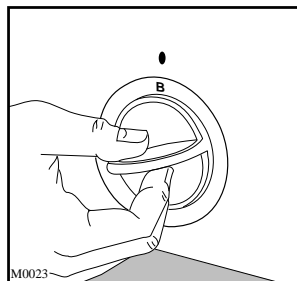

### **Pour sécher votre linge:**

1. Branchez l'appareil.
2. Dépliez les pièces de linge une à une et introduisez-les dans le tambour.
3. Fermez le hublot.
4. Sélectionnez le temps ou le programme de séchage: le voyant de fonctionnement s'allume.
5. Enclenchez éventuellement la touche  et/ou .
6. Appuyez sur la touche «départ»: le séchage commence et le voyant  s'allume.





Tous les programmes de séchage se terminent par une phase de refroidissement de 9 minutes (le voyant  est allumé).

Si le linge n'est pas retiré en fin de cycle, le sèche-linge effectue la phase **anti-froissage** (durée: 30 minutes maximum).

Si vous n'avez pas enclenché la touche , un signal sonore se fera entendre toutes les 10 secondes. Les voyants  et  clignotent alternativement.

Tournez le programmateur sur "0" et sortez le linge immédiatement: le voyant de fonctionnement s'éteint.

Si vous n'intervenez pas durant cette phase, le sèche-linge s'arrête automatiquement et le voyant de fonctionnement reste allumé. Les voyants  et  clignotent alternativement.

### **Après chaque utilisation**

- Tournez le programmateur sur "0".
- Débranchez l'appareil.
- Videz le bac d'eau de condensation et nettoyez le filtre (voir pages suivantes).

# ENTRETIEN

**Débranchez l'appareil avant toute opération d'entretien.**

## Nettoyage extérieur

Utilisez de l'eau savonneuse. Rincez et séchez soigneusement.

### Important:

N'utilisez jamais de produits abrasifs ou caustiques.

## Nettoyage du filtre

Situé à l'intérieur de la porte, le filtre doit être nettoyé après chaque utilisation.

Enlevez le filtre en tirant sur la poignée vers le haut, nettoyez-le en passant les doigts sur le tamis et remettez-le en place.

Un tamis obstrué diminuerait l'efficacité du séchage.

**N'utilisez jamais votre sèche-linge sans le filtre.**

La quantité de peluches recueillies sur le filtre ne doit pas vous inquiéter, elle est due à une usure normale du linge et non à un mauvais fonctionnement de l'appareil.

Un frottement des fibres et du tissu se produit pendant l'utilisation et le lavage du linge provoquant une formation de peluches. Si le séchage du linge est effectué sur un séchoir ou un fil ces peluches s'envolent, tandis qu'à l'intérieur du sèche-linge elles s'accumulent et se gonflent fortement sous l'action du séchage.

Enlevez les peluches tout autour du logement du filtre et dans la cavité située au bas de la contreporte immédiatement après chaque séchage avec un chiffon humide.

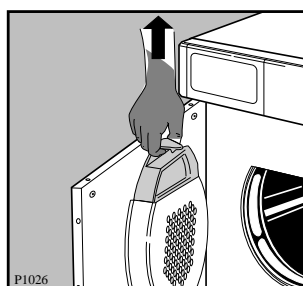

## Nettoyage du condenseur d'air

**Nettoyez le condenseur d'air** de temps en temps. Lors d'un emploi fréquent du sèche-linge, effectuez cette opération 3 à 4 fois par an.

Sortez le coffret et enlevez les peluches qui y adhèrent. Nettoyez-le avec une brosse et rincez éventuellement comme indiqué sur la figure ci-contre.

Nettoyez aussi l'extérieur du condenseur d'air et le cas échéant, enlevez également les peluches.

**Attention:** Ne faites jamais fonctionner l'appareil sans condenseur d'air.

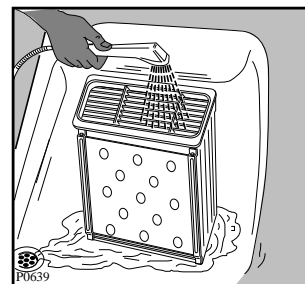
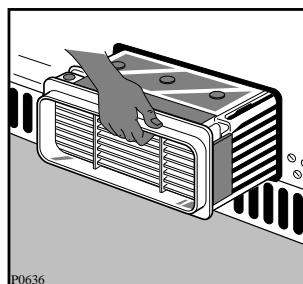

## Vidange du bac d'eau de condensation

Videz le bac d'eau de condensation de manière à obtenir un séchage correct du linge au cours du séchage suivant (l'eau extraite du linge pendant le séchage se condense à l'intérieur du sèche-linge et est récupérée dans le bac d'eau de condensation).

Pour cela, tirez le bac, videz l'eau et remettez-le en place en l'enfonçant bien à fond.

Si la vidange du bac d'eau de condensation n'est pas régulièrement faite, une sécurité se déclenche.

Le voyant correspondant s'allume et le programme s'interrompt automatiquement.

### Introduisez à fond le bac.

**Remarque:** L'eau de condensation récupérée peut s'utiliser dans un fer à repasser à vapeur. Effectuez alors le filtrage de cette eau (par exemple dans un filtre à café).

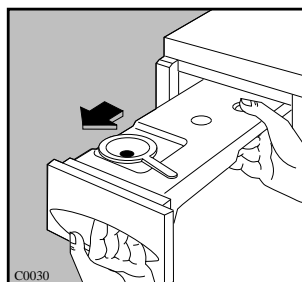

C0030

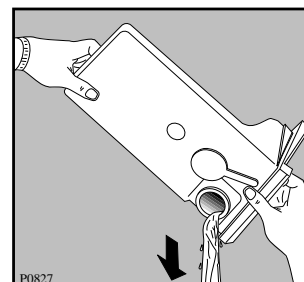

P0827

# EN CAS D'ANOMALIE DE FONCTIONNEMENT

En cas d'anomalie ou de panne, nous vous conseillons de lire attentivement ce qui suit avant d'appeler votre service après-vente.

## **Le sèche-linge ne démarre pas:**

- porte mal fermée
- appareil non branché
- mauvais état du fusible au compteur
- coupure de courant
- bac d'eau de condensation plein ou positionné incorrectement (le voyant correspondant est allumé)
- touche départ non enclenchée
- temps ou programme de séchage pas affichés

## **Le résultat de séchage n'est pas satisfaisant**

- le temps ou le programme choisis conviennent au linge?
- le filtre et/ou le condenseur d'air ont-ils été nettoyés?
- le tambour n'est-il pas surchargé?
- le bac d'eau de condensation est-il plein? Est-il positionné correctement?

Si vous appelez un service après-vente, indiquez-lui le modèle, le numéro de produit et le numéro de série de l'appareil. Ces indications figurent sur la plaque signalétique.

# INHOUD

<b>Waarschuwingen en belangrijke adviezen</b> . . . . .	Blz.	15
<b>Beschrijving van de machine.</b> . . . . .	Blz	16
<b>Technische gegevens</b> . . . . .	Blz.	16
<b>Installatie</b> . . . . .	Blz.	17
■ Plaatsen . . . . .	Blz.	17
■ Elektrische aansluiting . . . . .	Blz.	17
■ Verbindingsset . . . . .	Blz.	17
<b>Bediening</b> . . . . .	Blz.	18
■ Bedieningspaneel . . . . .	Blz.	18-19
■ Droogprogramma's . . . . .	Blz.	20
■ Praktische tips . . . . .	Blz.	21
■ Gebruik . . . . .	Blz.	22
<b>Onderhoud</b> . . . . .	Blz.	23
■ De buitenkant . . . . .	Blz.	23
■ Het filter. . . . .	Blz.	23
■ De luchtkondensator. . . . .	Blz.	23
■ Waterhouder legen . . . . .	Blz.	24
<b>Eenvoudige storingen</b> . . . . .	Blz.	25