

MODE D'EMPLOI

BEDIENUNGSANLEITUNG

GEBRUIKSAANWIJZING

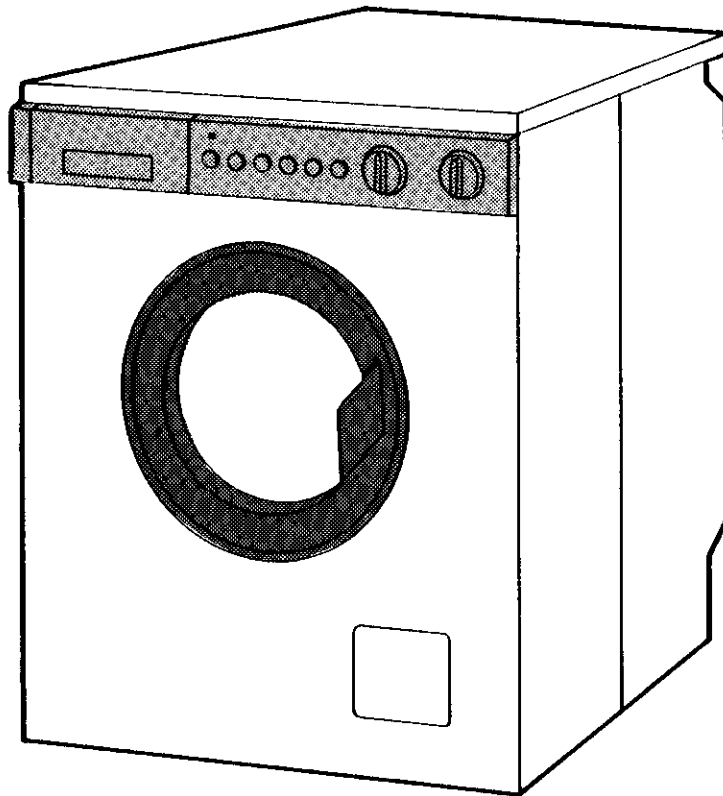

**MACHINE A LAVER
WASCHMASCHINE
WASAUTOMAAT**

C 12 JET

C 14 JET

CASTOR

TABLE DES MATIERES

| | |
|---------|--|
| Page 3 | Votre machine |
| Page 4 | Le tableau de commande |
| Page 6 | Caractéristiques techniques |
| Page 8 | Avertissements |
| Page 9 | Instructions pour l'installation |
| Page 12 | Instructions pour l'utilisation des commandes |
| Page 15 | Conseils pour le lavage |
| Page 16 | Les programmes de lavage |
| Page 18 | Emploi du détergent et des additifs |
| Page 20 | Lavage par exemple de 4 kg de coton blanc à 95°C |
| Page 22 | Lavage par exemple de 2 kg de tissu synthétique fragile à 40°C |
| Page 25 | Entretien |
| Page 26 | Nettoyage du filtre |
| Page 27 | En cas de panne... |
| Page 29 | Garantie |

INHALT

| | |
|----------|--|
| Seite 3 | Ihr Gerät |
| Seite 5 | Die Bedienungsblende |
| Seite 6 | Technische Daten |
| Seite 31 | Wichtige Hinweise |
| Seite 32 | Hinweise für die Installation |
| Seite 35 | Hinweise für die Benutzung der Bedienelemente |
| Seite 38 | Die Waschprogramme |
| Seite 40 | Einfüllen des Waschmittels und der flüssigen Spezialmittel |
| Seite 42 | Sie waschen zum Beispiel 4 kg weiße Baumwolle bei 95°C |
| Seite 44 | Sie waschen zum Beispiel 2 kg Feinwäsche bei 40°C |
| Seite 46 | Ratschläge zum Waschen |
| Seite 48 | Pflege und Instandhaltung |
| Seite 49 | Reinigung des Flusensiebs |
| Seite 50 | Falls irgendetwas nicht funktioniert |

INHOUD

| | |
|--------------|---|
| Bladzijde 3 | Uw toestel |
| Bladzijde 5 | Bedieningspaneel |
| Bladzijde 7 | Technische gegevens |
| Bladzijde 52 | Waarschuwingen |
| Bladzijde 53 | Instructies voor de installatie |
| Bladzijde 56 | Instructies voor het gebruik van de bedieningselementen |
| Bladzijde 59 | Algemene wasadviezen |
| Bladzijde 60 | Wasprogramma's |
| Bladzijde 62 | Gebruik van was- en nabehandelmiddelen |
| Bladzijde 64 | U wast bijvoorbeeld 4 kg katoenen witgoed op 95°C |
| Bladzijde 66 | U wast bijvoorbeeld 2 kg fijne synthetica op 40°C |
| Bladzijde 69 | Onderhoud |
| Bladzijde 70 | Schoonmaken van het filter |
| Bladzijde 71 | Eenvoudige storingen |
| Bladzijde 73 | Garantie |

VOTRE MACHINE

- 1 Tiroir détersif
- 2 Tableau de commande
- 3 Lampe-témoin hublot
- 4 Poignée hublot
- 5 Filtre de vidange
- 6 Vérins réglables
- 7 Tuyau d'arrivée d'eau
- 8 Câble d'alimentation avec fiche
- 9 Tuyau de vidange
- 10 Vis de sécurité transport

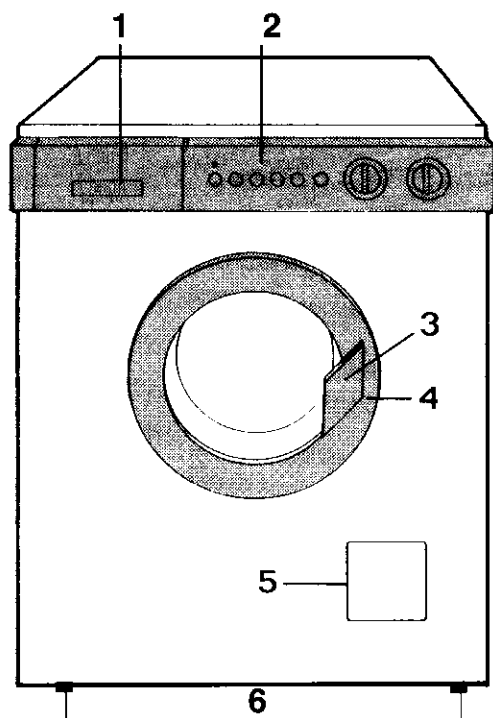

IHR GERÄT

- 1 Waschmittelbehälter
- 2 Bedienungsblende
- 3 Tür-Kontrolllampe
- 4 Griff der Einfülltür
- 5 Flusensieb
- 6 Verstellbare Einschraubfüsse
- 7 Einlaufschlauch
- 8 Netzkabel mit Stecker
- 9 Ablaufschlauch
- 10 Transportsicherung

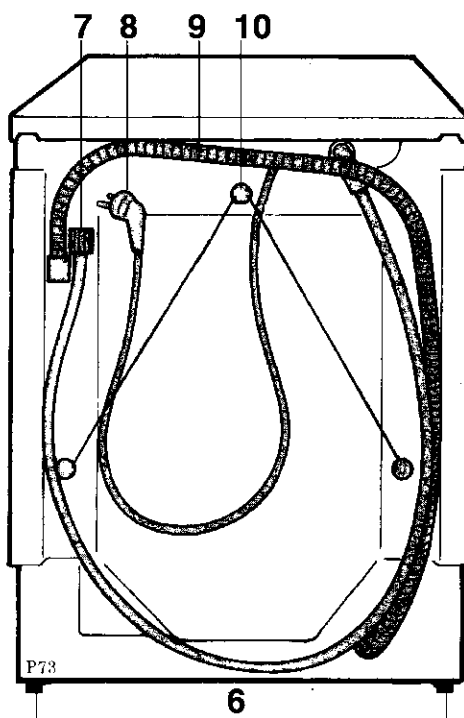

UW TOESTEL

- 1 Wasmiddelbakje
- 2 Bedieningspaneel
- 3 Deur-kontrôlelampje
- 4 Deurvergrendeling
- 5 Afvoerfilter
- 6 Stelvoetjes
- 7 Watertoevoerslang
- 8 Stroomtoevoersnoer (met stekker)
- 9 Waterafvoerslang
- 10 Schroeven transportbeveiliging

CARACTERISTIQUES TECHNIQUES

| | | C 12 | C 14 |
|------------------------------|---------------------------------|----------------------|----------------------|
| DIMENSIONS | Largeur | 60 cm | 60 cm |
| | Hauteur | 85 cm | 85 cm |
| | Profondeur | 57 cm | 57 cm |
| BRANCHEMENT ELECTRIQUE | Tension | 220-230V - 50 Hz | 220-230V - 50 Hz |
| | Puissance maximum absorbée | 2200 W (10A) | 2200 W (10A) |
| PRESSION DE L'EAU | Minimum | 5 N/cm ² | 5 N/cm ² |
| | Maximum | 80 N/cm ² | 80 N/cm ² |
| CHARGE MAXIMUM CONSEILLÉE | Coton, lin | 5 kg | 5 kg |
| | Tissus synthétiques et délicats | 2 kg | 2 kg |
| | Laine | 1 kg | 1 kg |
| VITESSE D'ESSORAGE | Maximum | 850/1200 t/min | 850/1400 t/min |

Cet appareil est conforme à la directive CEE n° 87/308 du 2/6/87 relative à la suppression des interférences radio-électriques.

TECHNISCHE DATEN

| | | C 12 | C 14 |
|-------------------------------|------------------------|----------------------|----------------------|
| ABMESSUNGEN | Breite | 60 cm | 60 cm |
| | Höhe | 85 cm | 85 cm |
| | Tiefe | 57 cm | 57 cm |
| ELEKTRISCHER ANSCHLUSS | Stromspannung | 220-230V - 50 Hz | 220-230V - 50 Hz |
| | Wataufnahme max. | 2200 W (10A) | 2200 W (10A) |
| WASSERDRUCK | Minimum | 5 N/cm ² | 5 N/cm ² |
| | Maximum | 80 N/cm ² | 80 N/cm ² |
| MAXIMALES FASSUNGSVERMÖGEN | Baumwolle, Leinen | 5 kg | 5 kg |
| | Synthetiks, Feinwäsche | 2 kg | 2 kg |
| | Wolle | 1 kg | 1 kg |
| SCHLEUDERDREHZAHL | Maximum | 850/1200 U/min. | 850/1400 U/min. |

Dieses Gerät entspricht der EWG-Richtlinie Nr. 87/308 vom 2/6/87 bezüglich Funkentstörung.

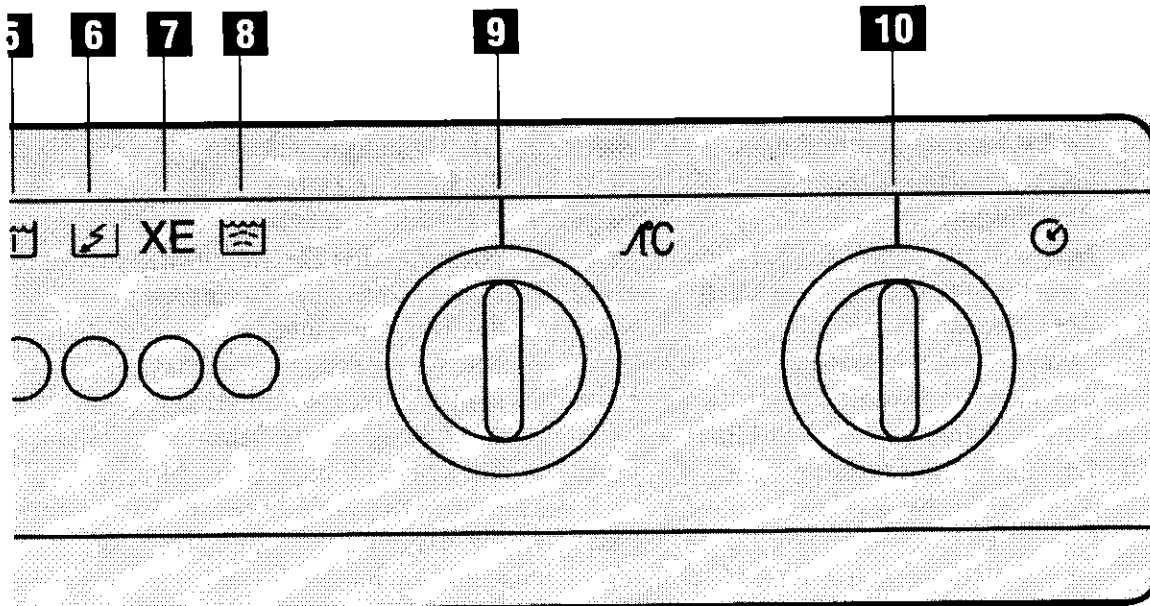

BEDIENINGSPANEEL

1. Wasmiddelbakje
2. Controlelampje
3. AAN/UIT-toets
4. Toets voor gereduceerd centrifugeertoerental
5. Inweken toets
6. Snel-was toets
7. Spaar-toets
8. Superspoel-toets
9. Temperatuurregelaar
10. Programmaknop

DE SYMBOLEN

- | | | | |
|---|-----------------------------------|----|-----------------|
| U | voorweken | I | stop |
| W | hoofdwas | ● | controlelampje |
| W | spoelen | ⏻ | AAN/UIT |
| W | afpompen | XE | spaar-programma |
| ⊙ | centrifugeren | ☼ | wasverzachter |
| * | koud wassen | ▲ | wol |
| ⊙ | kort centrifugeren | | |
| W | snel-was | | |
| ⏻ | Gereduceerd centrifugeertoerental | | |
| W | Superspoel | | |
| ⏻ | Temperatuurregelaar | | |
| ⊙ | Programmaknop | | |
| ⊙ | Normaalwasprogramma's | | |
| ⊙ | Fijnwasprogramma's | | |
| W | Water in de trommel | | |

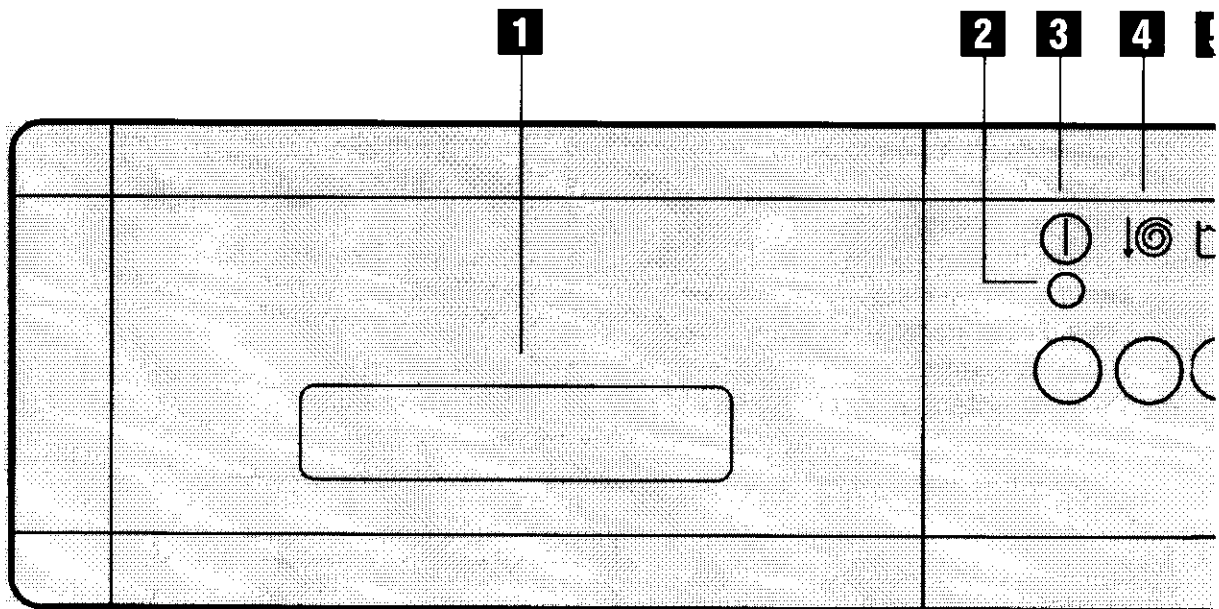

LE TABLEAU DE COMMANDE

1. Tiroir bacs à produits
2. Voyant
3. Touche «marche-arrêt»
4. Touche «réduction essorage»
5. Touche trempage
6. Touche lavage rapide
7. Touche «économie»
8. Touche rinçage supplémentaire
9. Bouton du thermostat réglable
10. Bouton du programmeur

LES SYMBOLES

- | | |
|------------------------|------------------------|
| trempage | stop |
| lavage | ● voyant de |
| rinçage | ⓪ fonctionnement |
| vidange | XE marche/arrêt |
| essorage | ⊗ économie |
| * lavage à froid | ● assouplissant |
| bref essorage | ● laine |
| lavage rapide | |
| réduction essorage | |
| rinçage supplémentaire | |
| thermostat | |
| programmeur | |
| programmes énergiques | |
| programmes délicats | |
| eau dans la cuve | |

DIE BEDIENTUNGSBLENDE

1. Waschmittelbehälter
2. Kontrollampe
3. EIN/AUS-Taste
4. Taste für reduzierte Schleuderdrehzahl
5. Taste für Einweichen
6. Taste für Kurzwäsche
7. Spar-Taste
8. Extra-Spülen-Taste
9. Thermostat-Drehknopf
10. Programmwahlschalter

DIE SYMBOLE

- | | |
|------------------------------|-------------------------|
| Einweichen | Stop |
| Hauptwäsche | ● Betriebskontrolllampe |
| Spülen | ⓪ EIN/AUS |
| Abpumpen | XE Sparprogramm |
| Schleudern | ⊗ Weichspüler |
| * Kaltwäsche | ● Wolle |
| Kurzschleudern | |
| Kurzwäsche | |
| Reduzierte Schleuderdrehzahl | |
| Extra - Spülen | |
| Thermostat | |
| Programmwähler | |
| Normalprogramme | |
| Schonprogramme | |
| Wasser im Bottich | |

TECHNISCHE GEGEVENS

| | | C 12 | C 14 |
|--------------------------------|---------------------|----------------------|----------------------|
| AFMETINGEN | Breedte | 60 cm | 60 cm |
| | Hoogte | 85 cm | 85 cm |
| | Diepte | 57 cm | 57 cm |
| ELEKTRISCHE AANSLUITING | Netspanning | 220-230V - 50 Hz | 220-230V - 50 Hz |
| | Max stroomsterkte | 2200 W (10A) | 2200 W (10A) |
| WATERLEIDINGDRUKGRENZEN | Minimum | 5 N/cm ² | 5 N/cm ² |
| | Maximum | 80 N/cm ² | 80 N/cm ² |
| MAXIMUM AANGERADEN BELADING | Katoen, linnen | 5 kg | 5 kg |
| | Synthetica, fijnwas | 2 kg | 2 kg |
| | Wol | 1 kg | 1 kg |
| CENTRIFUGEERTOERENTAL | Maximum | 850/1200/min. | 850/1400/min. |

Dit apparaat voldoet aan de EEG-richtlijn 87/308 van 2/6/87 met betrekking tot de radio-ontstoring.

Il est très important que cette notice d'utilisation soit gardée avec l'appareil pour toute future consultation. Si cet appareil devait être vendu ou transféré à une autre personne, assurez-vous que la notice d'utilisation suive l'appareil, de façon à ce que le nouvel utilisateur puisse être mis au courant du fonctionnement de celui-ci et des avertissements relatifs.

Ces avertissements ont été rédigés pour votre sûreté et pour celle d'autrui. Nous vous prions donc de bien vouloir les lire attentivement avant d'installer et d'utiliser l'appareil.

-
- ▲ Cet appareil a été conçu pour être utilisé par des adultes. Veillez donc à ce que les enfants n'y touchent pas ou qu'ils ne l'utilisent pas comme un jouet.
 - ▲ Il est dangereux de modifier ou d'essayer de modifier les caractéristiques de cet appareil.
 - ▲ Une éventuelle modification à l'installation électrique de votre maison qui devait être nécessaire pour l'installation de l'appareil ne devra être effectuée que par du personnel qualifié.
 - ▲ Tous travaux hydrauliques nécessaires à l'installation de l'appareil ne seront confiés qu'à un plombier qualifié.
 - ▲ Pour d'éventuels dépannages adressez-vous à un service après-vente autorisé et n'exigez que des pièces détachées originales.
 - ▲ Assurez-vous, après avoir installé l'appareil, que celui-ci ne repose pas sur le câble d'alimentation.
 - ▲ Débranchez toujours la prise de courant et fermez le robinet de l'eau après l'utilisation de l'appareil.
 - ▲ Ne surchargez pas l'appareil. Suivez les instructions données dans la notice d'utilisation.
 - ▲ Contrôlez toujours, avant d'ouvrir le hublot, que l'eau ait été évacuée. Dans le cas contraire effectuez la vidange suivant les indications de la notice d'utilisation.
 - ▲ Cet appareil est lourd. Faites attention lors du déplacement.
 - ▲ L'appareil doit être débridé avant l'utilisation. La non élimination ou l'élimination incomplète des dispositifs de protection pour le transport pourrait occasionner des dommages à l'appareil ou aux meubles. Suivez à ce propos le paragraphe relatif dans la notice d'utilisation.
 - ▲ **Si le sol est recouvert en moquette, ajuster les pieds de façon que l'air puisse circuler autour de l'appareil.**
 - ▲ Pendant le fonctionnement, l'appareil se réchauffe sensiblement au niveau du hublot. Assurez-vous par conséquent que les enfants en bas âge ne s'en approchent pas.
 - ▲ Laissez le hublot entrouvert lorsque l'appareil n'est pas utilisé. Cela dans le but de préserver le joint du hublot et d'éviter la formation d'odeur de moisi.
 - ▲ Ne lavez que des articles qui sont aptes au lavage en machine. Suivez les indications se trouvant sur l'étiquette dont chaque article est muni. En cas de doute, consultez le fournisseur.
 - ▲ Avant le lavage vérifiez l'état du linge:
 - videz les poches
 - fermez les fermetures à glissière
 - recousez, si nécessaire, les boutons
 - ne lavez pas de tissus non ourlés ou déchirés
 - enlevez les taches d'encre, de rouille, d'herbe, de sang, de peinture, etc.
 - ne lavez pas en machine les corsets avec baleines.
 - ▲ Les pièces de monnaie, épingles de sûreté, broches, vis, etc. qui sont restés dans le linge peuvent provoquer des dommages irréparables.
 - ▲ Les articles détachés à l'essence, à l'alcool, au trichloréthylène, etc. ne doivent pas être mis dans un lave-linge. Si de tels détachants sont utilisés avant le lavage en machine, il faudra attendre que le fluide se soit évaporé avant d'introduire les articles dans l'appareil.
 - ▲ Groupez les petits articles, tels que chaussettes, ceintures, etc. dans un petit sac de toile ou une taie. Cela dans le but d'éviter que ces pièces ne puissent se glisser entre le panier et la cuve.
 - ▲ N'utilisez que la quantité de produit assouplissant indiquée par le fabricant. Une quantité excessive pourrait endommager le linge.
 - ▲ Les petits animaux domestiques ont l'habitude de se glisser dans le tambour du lave-linge. Contrôlez le tambour de votre machine avant de mettre l'appareil en fonction.
 - ▲ En cas de panne, n'essayez pas de réparer l'appareil vous-même. Les réparations effectuées par du personnel non qualifié peuvent provoquer des dommages. Contactez le service après-vente le plus proche et n'exigez que des pièces détachées originales.
-

ATTENTION

Avant de mettre en marche la machine, il est indispensable d'enlever les dispositifs de sécurité pour le transport en opérant de la façon suivante:

REMARQUE

Il est conseillé de conserver tous les dispositifs de sécurité pour le transport: ceux-ci devront être remontés en cas de transferts futurs de l'appareil.

1

Dévisser à l'aide d'une clé la vis arrière droite.

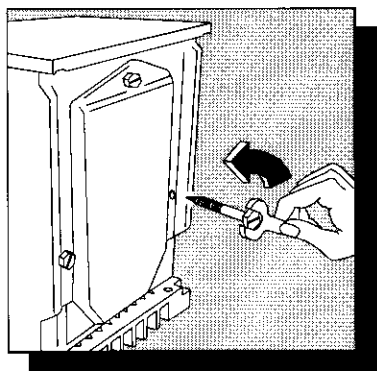

2

Coucher l'appareil sur le dos en faisant attention à ne pas écraser les tuyaux.

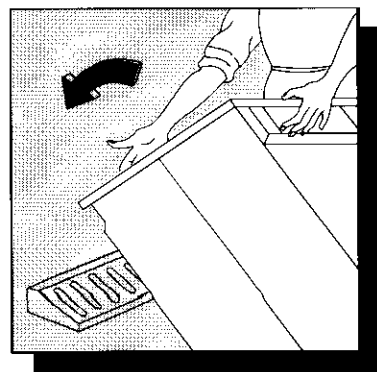

3

Enlever le bloc de polystyrène du fond de la machine.

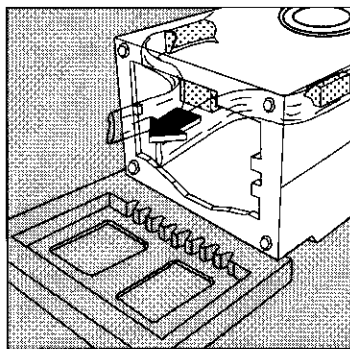

4

Extraire avec beaucoup de soin le sachet droit en nylon, en le tirant vers le centre de l'appareil.

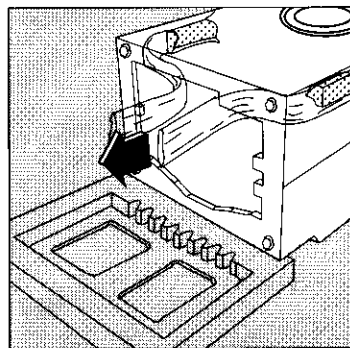

5

Extraire de la même façon le sachet gauche.

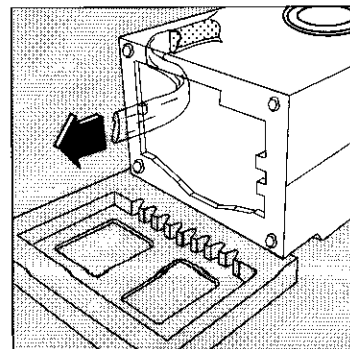

6

Enlever le socle en polystyrène, remettre la machine debout et dévisser les 2 autres vis à l'arrière.

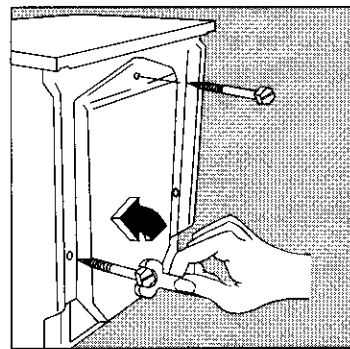

7

Enlever les 3 goujons en plastique.

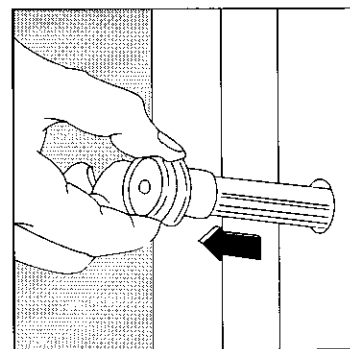

8

Boucher les 3 trous restés libres avec les 3 caches en plastique que vous trouverez à l'arrière de la machine.

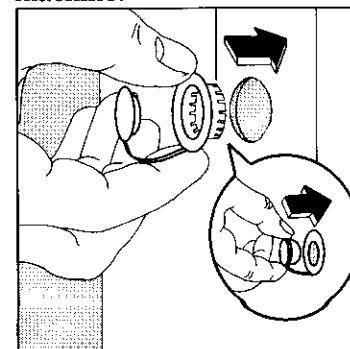

9

Placer le lave-linge sur un sol plat et dur sans qu'il touche le mur, les meubles ou autre objet. Le lave-linge doit se trouver à proximité d'un robinet pour le chargement de l'eau, d'une baignoire ou

d'un lavabo pour la vidange, et d'une prise de courant. En cas de vidange murale, faire contrôler son bon fonctionnement par le plombier ou par l'installateur.

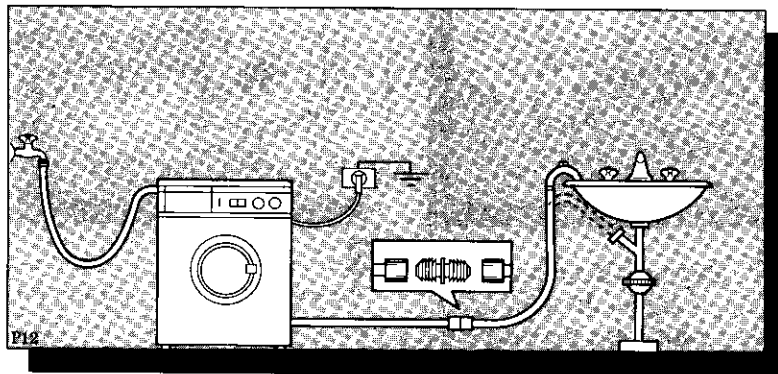

10

Brancher le tuyau d'arrivée de l'eau à un robinet avec extrémité filetée au pas de gaz de 3/4'' après avoir introduit dans l'embout le filtre fourni avec la machine.

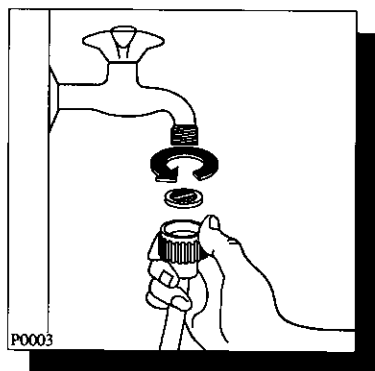

11

Orienter correctement le tuyau en dévissant la bague de serrage. La revisser pour éviter les fuites d'eau.

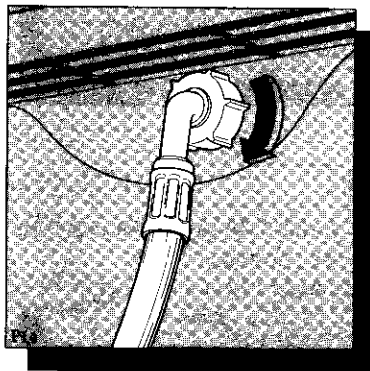

12

Accrocher l'extrémité du tuyau de vidange sur le bord de la baignoire ou du lavabo. Placer la sortie du tuyau à une hauteur comprise entre 60 et 90 cm. La rallonge éventuelle du tuyau de vidange ne doit pas dépasser 180 cm de longueur et doit avoir le même diamètre interne que le tuyau original du lave-linge. Suivant l'emplacement du lavabo ou de la baignoire par rapport à l'appareil, le tuyau de vidange peut être orienté soit à droite, soit au centre, soit à gauche. Pour maintenir l'extrémité du tuyau de vidange en position recourbée, utiliser le support spécial en plastique fourni avec la machine qui peut être fixé au mur. Il permet de maintenir le tuyau dans la bonne position et empêche à celui-ci de se décrocher durant les phases de rinçage avec tous les dommages inhérents aux inondations que cet inconvénient ne manquerait de provoquer.

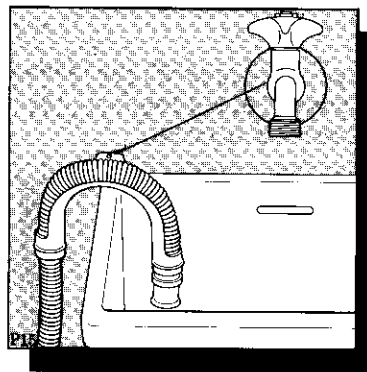

13

Branchement électrique

Avant d'introduire la fiche dans la prise de courant, contrôler que:

1 - la tension d'alimentation de l'installation électrique est conforme à la valeur indiquée dans les caractéristiques techniques; 2 - le compteur, les fusibles, la ligne d'alimentation et la prise de courant sont calibrés pour supporter la charge maximum requise.

S'assurer que la fiche et la prise sont compatibles sans avoir besoin de réducteur, multiprises et adaptateurs variés. Le cas échéant, faire changer la prise de l'installation avec une du type qui convient.

Les normes de prévention des accidents prévoient pour l'appareil le branchement avec une prise de terre efficace.

Le Fabricant décline toute responsabilité en cas d'accident provoqué par la non observation de ces prescriptions.

14

Mettre la machine de niveau dans la position choisie en vissant ou en dévissant les vérins d'appui.

Une mise de niveau précise évite les vibrations, les bruits et les déplacements de la machine durant le fonctionnement. Après la mise de niveau, bloquer les vérins en serrant les bagues.

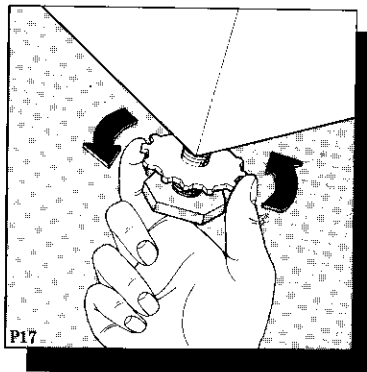

15

Installations particulières

Si le sol est en moquette ou en matériau friable ou s'enfonçant, placer une base d'appui rigide sous les vérins pour éviter les bruits, les vibrations ou les déplacements. Placer la base de façon à ce qu'elle dépasse de quelques centimètres.

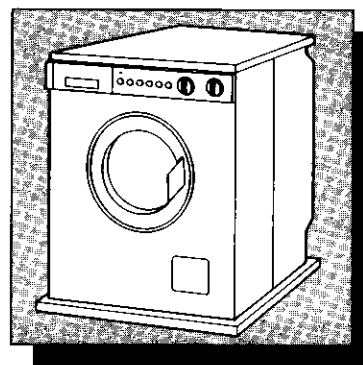

NOTA BENE

L'installation et en particulier le branchement hydraulique et électrique doivent être exécutés par des personnes compétentes ou des techniciens qualifiés.

Si l'appareil est installé dans une pièce où se trouvent de petits animaux, il faut protéger aussi bien l'appareil que les animaux en appliquant un grillage au-dessous de l'appareil.

Pour obtenir les meilleurs résultats de lavage, il est important de bien connaître les commandes de la machine et de les utiliser correctement.

1

TIROIR BACS A

PRODUITS

Dans ce tiroir on verse la lessive et les additifs avant le début du programme.

Sur la poignée du tiroir on trouve également un bref résumé des programmes de lavage.

2

VOYANT ●

Il s'allume quand la machine fonctionne (touche marche/arrêt enfoncée).

3

TOUCHE

MARCHE/ARRET ①

Enfoncer cette touche pour démarrer l'appareil et l'enfoncer à nouveau pour l'arrêter.

4

TOUCHE REDUCTION

ESSORAGE ↓⊙

Permet de réduire la vitesse d'essorage de 1200 ou 1400 (suivant modèle) à 850 t/min.

5

TOUCHE TREMPAGE U

A utiliser avant l'affichage des programmes A et H. Deux fonctions sont possibles:

touche U relâchée

Un trempage à 40°C max. aura lieu: sa durée sera à votre choix. Pour continuer le programme et effectuer les cycles B ou J il faudra presser la touche U. Si vous voulez afficher un autre programme, effectuez d'abord la vidange en positionnant le programmateur sur Q ou P.

touche U pressée

Un prélavage s'effectuera automatiquement (40°C max.) et il sera suivi du lavage «Jet System» (programme B ou J). La température désirée pour le lavage sera sélectionnée au départ.

Normalement le prélavage n'est pas nécessaire avec le lavage «Jet System». Le prélavage devra être effectué si vous désirez éliminer des taches particulièrement difficiles avant de commencer le lavage même.

6

TOUCHE ↙

LAVAGE RAPIDE

Cette touche est pour les programmes C (coton) et K (synthétiques). Elle permet d'abrèger la durée de ces cycles de lavage.

L'utilisation de cette touche est particulièrement indiquée pour laver rapidement des tissus non excessivement sales.

7

TOUCHE ECONOMIE XE

En enfonçant cette touche et en sélectionnant 40°-60°C au lieu de 60°-95°C dans les programmes B et J vous obtiendrez une prolongation du lavage, ce qui vous permettra d'obtenir également de bons résultats, en économisant en même temps de l'énergie.

Pour ce programme nous vous conseillons d'utiliser les poudres de lessive modernes, qui sont actives à de faibles et moyennes températures également.

8

TOUCHE RINÇAGE

SUPPLEMENTAIRE

En enfonçant cette touche avant l'exécution des programmes pour linge de coton et lin, la machine effectuera un rinçage supplémentaire.

À recommander dans les régions où l'eau est très douce et pour les personnes allergiques ou ayant une peau délicate.

9

BOUTON DU

THERMOSTAT

REGLABLE

Enfoncer et tourner ce bouton pour choisir la température de lavage.

Les températures les plus indiquées pour chaque type de lavage figurent dans les tableaux des programmes.

Il est possible de réduire les températures indiquées et même de laver à froid (bouton sur la position ) quand le linge est peu sale ou particulièrement délicat.

De cette façon on économise également l'énergie électrique.

10

BOUTON DU

PROGRAMMATEUR

Pour choisir le programme désiré, enfoncer et tourner ce bouton vers la droite de façon à faire coïncider exactement le programme avec le repère.

Avant de sélectionner un programme ou de changer un programme en cours il faut débrancher l'appareil en appuyant sur la touche MARCHE/ARRET.

MISE EN MARCHÉ

Après avoir chargé le linge et versé la lessive et les additifs dans les bacs respectifs, avant de mettre la machine en marche contrôler que:

- l'appareil est branché
- le robinet d'arrivée de l'eau est ouvert
- le tuyau de vidange est bien placé
- le hublot et le tiroir du détergent sont bien fermés.

Choisir la température de lavage avec le bouton du thermostat réglable.

Enfoncer la(les) touche(s) désirée(s).

Choisir ensuite le programme désiré en enfonçant et en tournant le bouton du programmateur vers la droite.

A ce point, pour faire partir le programme, il suffit de presser la touche ①.

Le voyant s'allume et le programme commence.

ARRÊT (STOP)

Quand le programme est terminé, le bouton du programmateur se porte en position «I» et la machine s'arrête automatiquement.

Lorsqu'on a choisi un programme pour tissus synthétiques, mélangés, soie ou laine, avant d'ouvrir le hublot, il faut vidanger l'eau restée dans la cuve en effectuant le programme de vidange.

Le voyant s'éteint en pressant la touche ①.

N'ouvrir le hublot qu'1 ou 2 minutes après la fin du programme jusqu'à ce que le dispositif de sécurité se débloque.

Le voyant sur le hublot doit être éteint.

Le hublot ne doit être ouvert qu'après la fin du programme!

En cas de besoin, interrompre le fonctionnement de la machine en enfonçant la touche ①.

LES PROGRAMMES

DE LAVAGE

Ce lave-linge est doté du système de lavage Jet System pour un lavage rapide et économique. En effet la machine n'utilise que la quantité d'eau nécessaire pour chaque charge de linge. Cela permet d'importantes économies en matière d'eau, énergie, détergent et temps sans empêcher pour autant d'obtenir de brillants résultats de lavage.

Normalement, avec le lavage Jet System un pré-lavage n'est pas nécessaire.

Les pages qui suivent illustrent tous les programmes sont un guide précis permettant de choisir le programme le plus indiqué pour le type de linge à laver.

- Ne pas remplir excessivement le lave-linge. Pour les premières lessives au moins, peser les charges de linge.

A titre indicatif nous donnons ci-après le poids moyen des pièces de linge les plus courantes:

| | |
|------------------------|-------------|
| drap | 700-1000 g |
| taie d'oreiller | 100- 200 g |
| nappe | 400- 500 g |
| serviette de table | 50- 100 g |
| torchon | 70- 120 g |
| essuie-mains en lin | 100- 150 g |
| essuie-mains en éponge | 150- 250 g |
| drap de bain en éponge | 700-1000 g |
| peignoir | 1000-1500 g |
| chemise d'homme | 200- 300 g |
| tablier de femme | 150- 200 g |

- Charger le linge bien séparé en alternant les pièces de grande dimension et les petites pièces.

- Diviser le linge suivant les types de tissu, la résistance des couleurs et le degré de saleté.

- Eviter de laver du linge non ourlé ou déchiré qui pourrait s'effiloche.

- Avant le lavage, retirer des poches les petits objets qu'elles contiennent éventuellement (pièces de monnaie, clés, vis etc.).

- Avant de laver les rideaux, retirer les crochets de fixation.

- Fermer les boutons à pression, les fermetures à glissière et recoudre les boutons trop lâches.

- Contrôler la solidité des couleurs en lavant séparément les vêtements colorés neufs.

- En cas de lessive regroupant des tissus exigeant des températures différentes, choisir la plus basse.

- Laver le linge blanc seul, sans le mélanger aux couleurs.

- Laver les petites pièces de linge et les accessoires après les avoir mis dans un sachet en toile blanche (mouchoirs, rubans, collants etc.).

- Utiliser un détersif de bonne qualité spécifique pour lave-linge automatique.

- Employer la juste dose de détersif.

- Pour la laine n'utiliser qu'un produit neutre en petite quantité.

- L'eau de javel est un produit très corrosif à utiliser avec précaution et à conserver hors de la portée des enfants.

- Certaines taches sont difficiles à éliminer comme les fruits, le vin, l'herbe, la rouille etc...; il est préférable de les traiter avant le lavage à l'aide de produits spécifiques que l'on trouve normalement dans le commerce.

Dans certains cas, il peut être utile de bien savonner la partie tachée avant le lavage.

- Seule la laine portant le label «Pure laine vierge» - lavable irrétrécissable» peut être lavée en machine avec le programme spécialement prévu à cet usage. Pour les autres types de laine, il est préférable de s'en tenir au lavage à la main ou à sec.









- Une fois le lavage terminé, le linge humide doit être mis à sécher le plus vite possible.

Les vêtements tricotés ou en laine doivent sécher à l'ombre, à plat et jamais étendus sur le fil.

- Après emploi, il est conseillé de toujours débrancher l'appareil et de fermer le robinet d'arrivée de l'eau.

PROGRAMMES POUR COTON ET LIN









Charge de linge conseillée: 5 kg max.

| NATURE DU LINGE | BACS A PRODUITS | POSITION BOUTON THERMOSTAT TOUCHES | POSITION BOUTON PROGRAMMA- TEUR | DESCRIPTION DU PROGRAMME |
|---------------------------|---|---|--|---|
| TREMPAGE |  | 30-40 | A | Trempage à 30°-40°C dont la durée est à votre choix. Voir paragraphe «Touche trempage» |
| BLANCS |  | 95 | B | Lavage à 95°C 4 rinçages Essorage |
| BLANCS COULEURS ECO |  | 60 TOUCHE XE | B | Lavage prolongé à 60°C 4 rinçages Essorage |
| BLANCS COULEURS |  | 60 | B | Lavage à 60°C 4 rinçages Essorage |
| BLANCS COULEURS ECO |  | 40 TOUCHE XE | B | Lavage prolongé à 40°C 4 rinçages Essorage |
| BLANCS COULEURS |  | 30-60 TOUCHE  | C | Bref lavage à 30°-60°C 4 rinçages Essorage |
| RINÇAGES |  | * | D | 4 rinçages avec éventuel additif. Essorage |
| ASSOUPLEISSANT |  | * | F | 1 rinçage avec éventuel additif. Essorage |
| ESSORAGE | | | G | Vidange et essorage |

PROGRAMMES POUR SYNTHETIQUES, MELANGES, SOIE ET LAINE

Charge de linge conseillée: 2 kg max.; laine: 1 kg max.

IMPORTANT: A la fin du dernier rinçage, le lave-linge s'arrête avec l'eau dans la cuve pour éviter la formation de plis dans les tissus. Pour vidanger l'eau sélectionner le programme P (essorage) ou Q (vidange).

| NATURE DU LINGE | BACS A PRODUITS | POSITION BOUTON THERMOSTAT TOUCHES | POSITION BOUTON PROGRAMMA- TEUR | DESCRIPTION DU PROGRAMME |
|--|---|---|--|---|
| SYNTHETIQUES RESISTANTS |  | 30-40 | H | Trempage à 30°-40°C dont la durée est à votre choix. Voir paragraphe «Touche trempage» |
| SYNTHETIQUES RESISTANTS |  | 95 | J | Lavage à 95°C 3 rinçages |
| SYNTHETIQUES ECO |  | 60 TOUCHE XE | J | Lavage prolongé à 60°C 3 rinçages |
| SYNTHETIQUES RESISTANTS |  | 30-60 TOUCHE  | K | Bref lavage à 30°-60°C 3 rinçages |
| LAINES  WOOLMARK |  | 40 | L | Lavage à 40°C 3 rinçages |
| DELICATS |  | 30-40 | M | Lavage à 30°-40°C 3 rinçages |
| RINÇAGES |  | * | N | 3 rinçages avec éventuel additif. |
| ESSORAGE BREF | | | P | Vidange et essorage |
| VIDANGE | | | Q | Evacuation de l'eau |

Un bon résultat de lavage dépend également du choix du détergent et de son dosage correct. Bien doser signifie: éviter le gaspillage et sauvegarder l'environnement.

Bien qu'ils soient biodégradables, les détergents contiennent des substances qui, en grande quantité, compromettent le fragile équilibre écologique de la nature.

N'utiliser que des détergents de bonne qualité et spécifiquement prévus pour le lavage en machine.

EMPLOI DU DÉTERSIF

EN POUDRE

Le détergent en poudre doit être versé avant le début du lavage dans les bacs prévus à cet effet dans le tiroir.

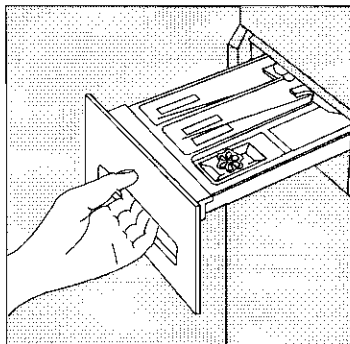

Dans le bac portant le symbole  verser le détergent pour le prélavage ou le trempage.

Dans le bac portant le symbole  verser le détergent pour le lavage.

La quantité de lessive à utiliser est fonction de la dureté de l'eau et du degré de salissure du linge.

Se conformer aux doses et aux instructions préconisées sur les emballages.

Réduire les doses en case de:

- Charges de linge réduites
- Linge peu sale
- Forte formation de mousse durant le lavage

Vous pourrez connaître le degré de «dureté» de l'eau dans votre région en vous adressant au service des Eaux local.

EMPLOI DES ADDITIFS

LIQUIDES

Les éventuels additifs liquides utilisés pour assouplir ou amidonner le linge doivent être versés avant le début du programme dans le bac du tiroir détersifs prévu à cet usage  ; ne dépasser en aucun cas le niveau MAX.

EMPLOI DE DETERSIF

LIQUIDE

On peut utiliser un produit liquide à la place de la lessive en poudre surtout pour le linge peu sale et pour les programmes à moyenne et à basse température.

Dans ce cas il faut sélectionner un programme sans prélavage.

Verser le détersif liquide dans le bac  du tiroir juste avant la mise en route du programme.

LAVAGE PAR EXEMPLE DE 4 KG DE COTON BLANC

Vous devez laver par exemple 4 kg de linge normalement sale. Il s'agit de tissus de coton blanc, résistants aux fortes températures.

1

CHARGEMENT DU LINGE

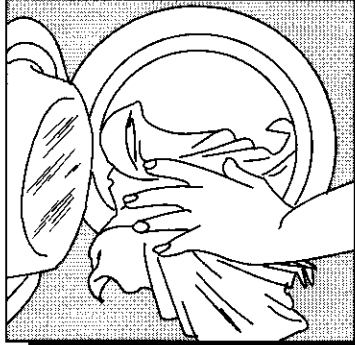

Ouvrir le hublot en tirant la poignée vers l'extérieur. Charger les pièces de linge à laver en les introduisant une à la fois et en les dépliant le plus possible. Fermer le hublot.

2

DOSAGE DU DÉTERSIF

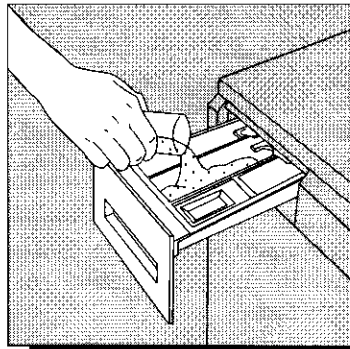

Verser le détersif dans le bac .

3

DOSAGE DES ADDITIFS

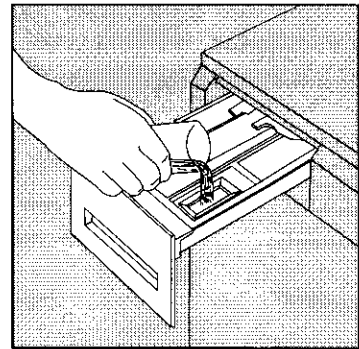

Verser si on le désire l'assouplissant dans le bac  sans dépasser le niveau MAX.

Fermer le tiroir.

4

CHOIX DE LA TEMPERATURE

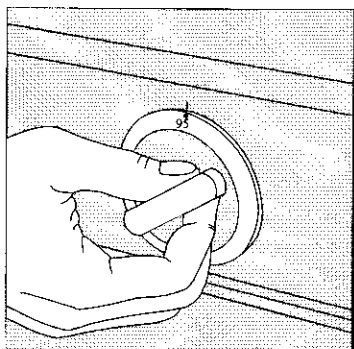

Enfoncer et tourner le bouton du thermostat réglable sur 95°C.

5

CHOIX DU PROGRAMME

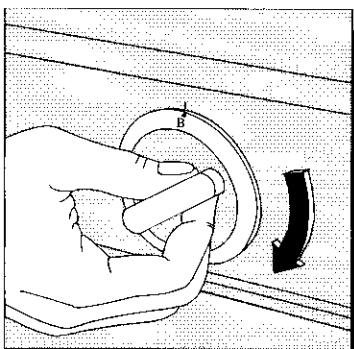



Enfoncer et tourner le bouton «Programmateur» vers la droite jusqu'à ce que la lettre **B** du programme coïncide avec le repère.

6

MISE EN ROUTE DU PROGRAMME

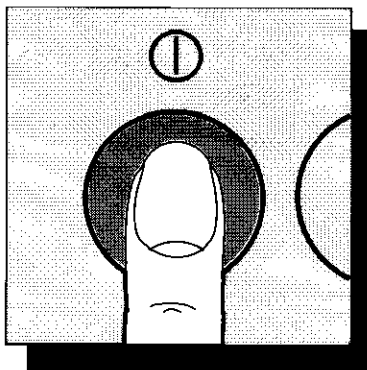
Contrôler que:
– la fiche est bien branchée dans la prise
– le robinet de l'eau est ouvert
– le tuyau de vidange est bien placé.



Enfoncer la touche .
Le voyant s'allume et la machine se met en marche.

7

QUAND LE LAVAGE EST TERMINE

La machine s'arrête automatiquement.

Enfoncer la touche , le voyant s'éteint.

Le hublot est contrôlé par un dispositif de sécurité qui en rend possible l'ouverture seulement 1 - 2 minutes après la fin du programme.

Attendre que le voyant au-dessus de la poignée se soit éteint pour l'ouvrir.

Une fois le programme terminé il est conseillé de débrancher l'appareil et de fermer le robinet d'arrivée de l'eau.

LAVAGE PAR EXEMPLE DE 2 KG DE TISSU

Vous devez laver par exemple 2 kg de linge synthétique. Il s'agit de tissus un peu délicats qui ne supportent pas les fortes températures.

1

CHARGEMENT

DU LINGE

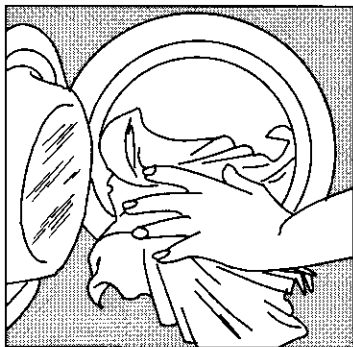



Ouvrir le hublot en tirant la poignée vers l'extérieur. Charger les pièces de linge à laver en les introduisant une à la fois et en les dépliant le plus possible. Fermer le hublot.

2

DOSAGE

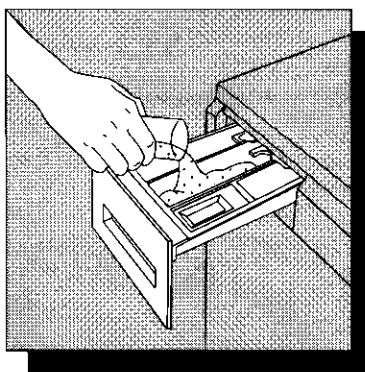
DU DÉTERSIF





Verser le détersif dans le bac .

3

DOSAGE

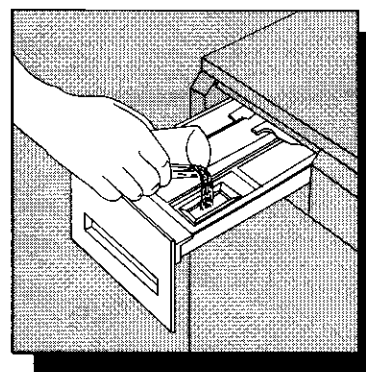
DES ADDITIFS



Verser si on le désire l'assouplissant dans le bac  sans dépasser le niveau MAX.

Fermer le tiroir.

4

CHOIX DE LA TEMPERATURE

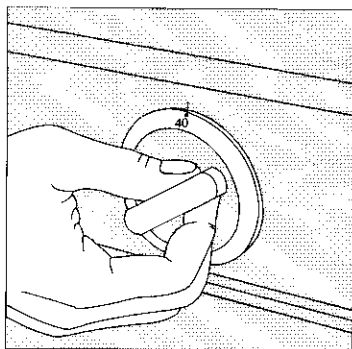

Enfoncer et tourner le bouton du thermostat réglable sur 40°C.

5

CHOIX DU PROGRAMME

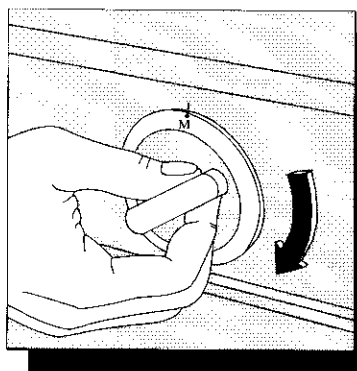

Enfoncer et tourner le bouton «Programmeur» vers la droite jusqu'à ce que la lettre M du programme coïncide avec le repère.

6

MISE EN ROUTE DU PROGRAMME

Contrôler que:

- la fiche est bien branchée dans la prise
- le robinet de l'eau est ouvert
- le tuyau de vidange est bien placé.

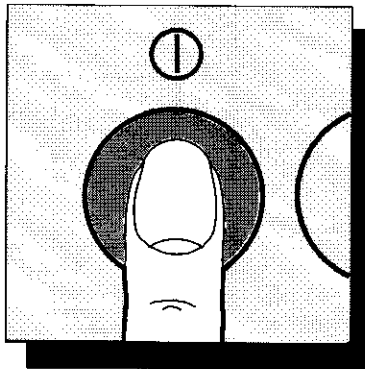



Enfoncer la touche . Le voyant s'allume et la machine se met en marche.

7

STOP AVEC EAU DANS LA CUVE

Après le dernier rinçage, la machine s'arrête avec l'eau dans la cuve pour éviter que des plis ne se forment dans le linge.

Achever par conséquent le programme en effectuant la vidange:

- éteindre la machine en enfonçant la touche ;
- enfoncer le bouton du programmeur et le tourner sur P ou Q;
- enfoncer à nouveau la touche , le voyant s'allume et la machine effectue la vidange.

8

QUAND LE LAVAGE EST TERMINE

La machine s'arrête automatiquement.







Eteindre la machine en enfonçant à nouveau la touche , le voyant s'éteint.



Le hublot est contrôlé par un dispositif de sécurité qui en rend possible l'ouverture seulement 1 - 2 minutes après la fin du programme.





Attendre que le voyant au-dessus de la poignée du hublot se soit éteint pour l'ouvrir.







Une fois le programme terminé il est conseillé de débrancher l'appareil et de fermer le robinet d'arrivée de l'eau.



Symboles internationaux pour l'entretien des textiles

| LAVAGE | | |
|---|---|---|
|  | traitement normal à 95, 60 ou 40 °C | articles en coton sans apprêt infroissable |
|  | agitation réduite, essorage réduit. | certains articles 100 % coton avec apprêt infroissable |
|  | rinçage à température décroissante progressivement. | articles avec apprêt infroissable ou contenant des fibres synthétiques |
|  | agitation fortement réduite, rinçage à froid, essorage normal | articles en laine lavables à la machine à 40 °C |
|  | agitation fortement réduite, rinçage à froid, essorage réduit | articles en laine ou soie lavables à la machine à 30 °C; également pour d'autres articles très délicats |
|  | lavage à la main | articles pouvant uniquement être lavés à la main à une température ne dépassant pas 40 °C |
|  | ne pas laver | |

| BLANCHIMENT | |
|---|---|
| blanchiment au chlore (javel) permis (uniquement à froid et avec une solution diluée) | blanchiment au chlore (javel) proscrit |
|  |  |

| REPASSAGE | | | |
|--|--|---|---|
| température de repassage | | | ne pas repasser (2) |
| élevée (max 200 °C) | moyenne (max 150 °C) | basse (1) (max 110 °C) | |
|  |  |  |  |
| (1) Le traitement à la vapeur présente des risques (2) Le traitement à la vapeur est interdit | | | |

| NETTOYAGE A SEC | | | |
|--|---|---|---|
| tous les solvants usuels | tous solvants sauf le trichloroéthylène | exclusivement solvants pétroliers et R 113 | ne pas nettoyer à sec |
|  |  |  (1) |  |
| certaines restrictions au processus de nettoyage-nettoyage en libre service impossible (2) | | | |
|  |  | | |
| (1) Nettoyage en libre service possible uniquement dans les machines employant le solvant R 113 (2) Les restrictions concernent les sollicitations mécaniques et ou la température de séchage et ou l'addition d'eau au solvant | | | |

| Symbole facultatif pour le SECHAGE après lavage | | |
|---|---|---|
| séchage en tambour permis pas de restrictions en ce qui concerne la température | séchage à température modérée | ne pas sécher en tambour |
|  |  |  |

Copyright ETITEX a.s.b.l.
Avenue des Arts 20, Bte 2, 1040 Bruxelles

La bonne réussite du lavage et le parfait fonctionnement de la machine dépendent d'une série de petites opérations à effectuer de temps en temps.

IMPORTANT

Avant d'effectuer n'importe quelle opération de nettoyage ou l'entretien il est conseillé de débrancher l'appareil.

DETARTRAGE

L'eau couramment utilisée contient du calcaire.

Périodiquement, et plus fréquemment en cas d'eau dure, il est bon d'utiliser un produit adoucissant en poudre en versant une petite dose dans le bac **U** en même temps que le détersif pour le lavage.

On réduit ainsi la formation d'incrustations.

APRES CHAQUE

LAVAGE

Laisser le hublot ouvert pendant quelque temps.

On évite ainsi la formation de moisissures ou de mauvaises odeurs à l'intérieur de la cuve.

NETTOYAGE DE

LA CARROSSERIE

Utiliser exclusivement de l'eau et du savon et essuyer soigneusement.

NETTOYAGE

DU TIROIR

De temps en temps il est nécessaire de nettoyer le tiroir bacs à produits.

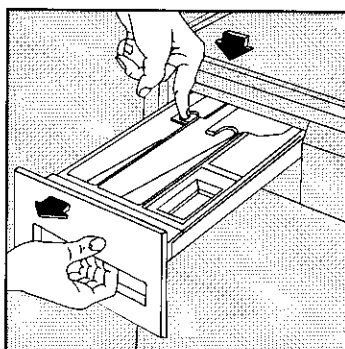

Enlever le tiroir et le laver sous un jet d'eau.

Pour faciliter le nettoyage la partie supérieure du bac des additifs peut être enlevée.

NETTOYAGE DU

LOGEMENT

INTERNE DU TIROIR

Après avoir enlevé le tiroir, utiliser une brosse à dents pour le nettoyage du logement du tiroir en faisant attention à éliminer aussi les résidus de la partie haute du compartiment.

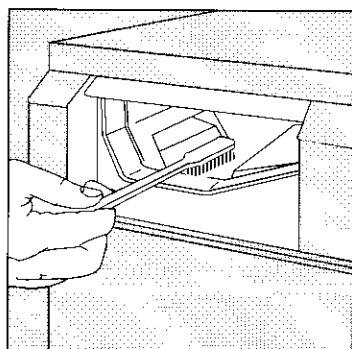

Une fois cette opération terminée, remettre le tiroir en place et procéder à un rinçage à vide.

LES RISQUES LIÉS

AU GEL

Si la machine est exposée à des températures inférieures à 0°C, il est nécessaire de prendre certaines précautions:

— Fermer le robinet d'arrivée de l'eau et dévisser le tuyau de remplissage.

— Sélectionner un programme de lavage et le faire fonctionner quelques secondes.

— Décrocher le tuyau de vidange du support arrière; mettre l'extrémité dans une bassine puis actionner le programme de vidange pendant quelques secondes.

— Quand on désire faire fonctionner à nouveau le lave-linge, s'assurer que la température ambiante est supérieure à 0°C.

NETTOYAGE DU FILTRE

LE FILTRE DE VIDANGE DE L'EAU

Un filtre propre consent à la machine de fonctionner parfaitement. Le filtre recueille les fibres ou les menus objets restés dans les vêtements à laver. Il est donc nécessaire de le nettoyer périodiquement.

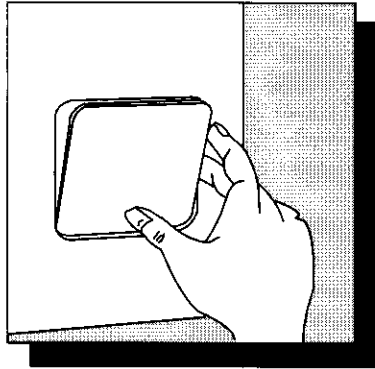

Ouvrir le volet pour accéder au filtre.

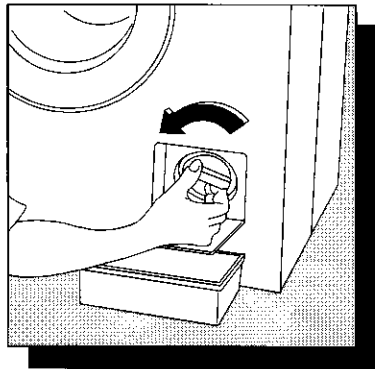

Dévisser le filtre.

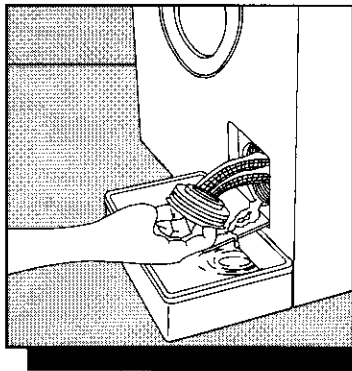

Enlever le filtre.

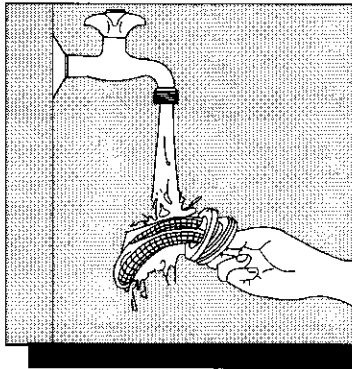

Le nettoyer soigneusement à l'eau courante.

LA CREPINE DU TUYAU DE REMPLISSAGE

Si l'on remarque que la machine prend plus de temps à se remplir, il est conseillé de contrôler que la crépine du tuyau de remplissage ne soit pas bouchée.

Fermer le robinet de l'eau. Dévisser l'embout du tuyau du robinet. Extraire la crépine de son logement avec des tenailles, la nettoyer avec une petite brosse et la remettre en place.

Bien revisser l'embout du tuyau.

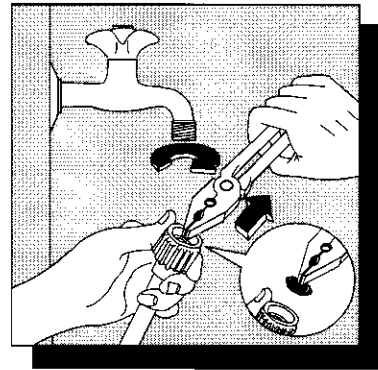

Certains inconvénients dans le fonctionnement peuvent dépendre de simples opérations d'entretien ou d'oublis et peuvent être résolus facilement sans faire appel au Service Après-Vente.

| PROBLEME | CAUSE | SOLUTION |
|--|---|--|
| <p>■ L'appareil ne se met pas en marche (avec voyant éteint)</p> <p>(avec voyant allumé)</p> | <ul style="list-style-type: none"> ● La touche marche/arrêt n'est pas enfoncée ● Le hublot est ouvert ● La fiche n'est pas branchée dans la prise ● La prise de courant n'est pas alimentée ● Le bouton du programmeur n'est pas positionné correctement ● L'eau n'arrive pas | <ul style="list-style-type: none"> ▶ Enfoncer la touche ▶ Fermer le hublot ▶ Brancher l'appareil ▶ Faire remplacer l'éventuel fusible de sécurité ▶ Consulter un électricien qualifié ▶ Enfoncer et tourner le bouton du programmeur exactement sur le programme choisi ▶ Voir les solutions du problème «L'APPAREIL NE SE REMPLIT PAS» |
| <p>■ L'appareil ne se remplit pas</p> | <ul style="list-style-type: none"> ● Le robinet de l'eau est fermé ● L'alimentation est momentanément interrompue ● Le tuyau de remplissage est plié ● La pression de l'eau est trop faible ● La crépine sur le tuyau de remplissage est bouchée | <ul style="list-style-type: none"> ▶ Ouvrir le robinet ▶ Patienter jusqu'à ce qu'elle soit rétablie ▶ Eliminer l'étranglement du tuyau ▶ Si le fait n'est pas occasionnel consulter un plombier qualifié ▶ Nettoyer la crépine |
| <p>■ L'appareil se remplit et se vide</p> | <ul style="list-style-type: none"> ● L'extrémité du tuyau de vidange est située trop bas ● L'extrémité du tuyau de vidange est immergée dans l'eau ● La vidange murale est dépourvue d'évent | <ul style="list-style-type: none"> ▶ Placer l'extrémité du tuyau à la bonne hauteur (entre 60 et 90 cm) ▶ L'extrémité du tuyau de vidange NE DOIT PAS être immergée ▶ Consulter un plombier qualifié |
| <p>■ L'appareil ne vidange pas ou n'essore pas</p> | <ul style="list-style-type: none"> ● Le programme sélectionné ne prévoit pas la vidange ● Le filtre de vidange est bouché ● Le tuyau de vidange est plié ● La conduite de l'installation de vidange est bouchée ● La rallonge du tuyau de vidange n'est pas correcte | <ul style="list-style-type: none"> ▶ Faire partir le programme de vidange ▶ Nettoyer le filtre ▶ Eliminer l'étranglement du tuyau ▶ Consulter un plombier qualifié ▶ Suivre exactement les indications relatives |

■ PROBLEME

■ L'appareil perd de l'eau ou déborde

● CAUSE

- Trop de détersif
- Détersif non adapté
- Le collier de serrage du tuyau de remplissage est desserré
- Le tiroir du détersif ou son logement sont obstrués
- L'extrémité du tuyau de vidange n'est pas bien fixée

▶ SOLUTION

- ▶ Réduire les doses de détersif
- ▶ Utiliser exclusivement un détersif prévu pour le lavage en machine
- ▶ Serrer le collier
- ▶ Nettoyer le tiroir et son logement
- ▶ Bien fixer l'extrémité du tuyau de vidange

■ L'appareil vibre ou fait du bruit

- L'emballage interne n'a pas été retiré
- La machine n'est pas bien mise de niveau
- La machine touche le mur ou les meubles
- La charge de linge est mal répartie

- ▶ Enlever l'emballage interne
- ▶ Régler les vérins de la machine
- ▶ La déplacer; la machine doit reposer librement sur ses vérins de soutien
- ▶ Se rappeler de «dérouler» les grandes pièces de linge (draps par ex.) au moment du chargement

■ Le hublot ne s'ouvre pas

- Le blocage de sécurité est en fonction

- ▶ Attendre 1 ou 2 minutes après la fin du programme avant d'ouvrir le hublot, (le voyant au-dessus de la poignée doit être éteint).

Si après ces contrôles l'inconvénient persiste, s'adresser au centre de service après-vente autorisé le plus proche en indiquant le type de panne, le modèle de l'appareil (Mod.), le numéro de produit (Prod. No.) et le numéro de fabrication (Ser. No.) estampillés sur la plaque signalétique de l'appareil.

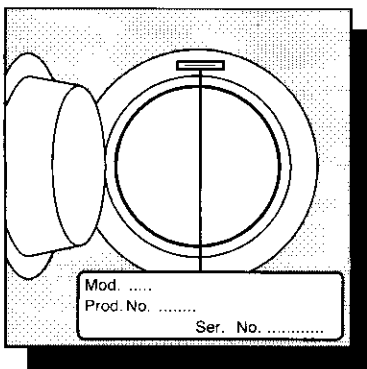

Ces conditions de garantie ne sont pas appliquées pour les appareils achetés en France.

CONDITIONS DE GARANTIE-SERVICE APRES-VENTE

En cas d'appel en garantie aux fins de réparation gratuite, l'original de la facture d'achat correspondante ou la quittance doit être produit ou envoyé avec l'appareil à réparer.

Conditions générales de garantie

- 1 Le fabricant accorde un an de garantie sur l'appareil mentionné sur la facture d'achat correspondante, à valoir à partir de la date d'achat. Si une panne se produit pendant cette période alors qu'elle est due à des défauts de matériel et/ou fabrication l'acheteur a droit à une réparation gratuite.
- 1a Pour les aspirateurs conçus pour un usage ménager, la période de garantie générale est de deux ans. Les accessoires sont soumis à une usure directe; ces articles de consommation sont en conséquence exclus de la garantie.
- 2 Le fabricant accorde un an de garantie sur les réparations effectuées par son service après-vente et sur les matières neuves montées à cette occasion, la garantie prenant cours à partir de la date de la réparation. Si une panne se produit pendant cette période, laquelle est la conséquence directe des travaux de réparations effectués ou de la matière nouvelle montée à cette occasion, l'acheteur a droit à une réparation gratuite. L'exécution des réparations ne prolonge pas la période générale de garantie couvrant l'ensemble de l'appareil.
- 3 Les interventions du service après-vente au domicile ne se font que pour les appareils de grandes dimensions difficiles à transporter tels que, par définition: lave-linge, sèche-linge, lave-vaisselle, réfrigérateurs, congélateurs-armoires ou bahuts, fours, cuisinières et appareils encastrés.
- 3a Le principe défini au point 3 ci-dessus vaut également pour les réfrigérateurs de caravane pourvu que l'endroit où se trouve l'appareil soit situé à l'intérieur des frontières nationales et soit accessible normalement par des routes ouvertes à la circulation. En outre, au moment de l'intervention, l'appareil et son propriétaire ou son remplaçant dûment autorisé doivent être présents au lieu d'intervention convenu.
- 4 Si de l'avis du fabricant, l'appareil tel que repris au point 3 ci-dessus doit être transporté à l'atelier du service après-vente, ce transport s'effectuera de la façon établie par le fabricant, aux frais, risques et périls de ce dernier.
- 5 Tous les appareils non mentionnés sous les points 3 et 3a, ainsi que les appareils qui possèdent les caractéristiques de fonctionnement concernées, mais dont le transport est facile, doivent être envoyés franco à l'adresse du service après-vente ou y être présentés. Pendant la période de garantie générale, le renvoi s'opère aux frais du fabricant.
- 6 Si une défectuosité se vérifiant pendant la période de garantie générale ne peut plus être réparée, l'appareil sera remplacé gratuitement.

Extensions de la garantie

- 7 Pour les motocompresseurs de réfrigérateurs/congélateurs (à l'exclusion du relais de démarrage et du disjoncteur thermique) il est accordé une période de garantie dégressive en mesure de 20% par an, laquelle court 5 années après la date d'achat de l'appareil mentionné sur la facture d'achat correspondante, avec réparation entièrement gratuite pendant la période de garantie générale. Après la période de garantie générale, les frais de déplacement, de main-d'oeuvre et des pièces éventuelles seront portées en compte.

Exclusions de la garantie

- 8** L'exécution gratuite des travaux de réparation et/ou de remplacement tels que définis aux points y relatifs qui précèdent ne s'applique pas si:
- aucune facture d'achat ou quittance sur laquelle apparaît au moins la date d'achat et l'identification de l'appareil ne peut être présentée ou n'a été envoyée avec l'appareil à réparer;
 - l'appareil est utilisé pour d'autres buts que des buts ménagers pour lesquels l'appareil a été conçu;
 - l'appareil n'a pas été installé, manipulé, ou utilisé conformément aux indications figurant dans les prescriptions d'installation ou la notice d'utilisation;
 - l'appareil a été réparé ou modifié de façon inappropriée par des personnes non qualifiées.

8a Si l'appareil a été encastré, sous-encasté, suspendu ou placé de manière telle que le temps nécessaire pour son enlèvement et son encastrement prend au total plus de trente minutes, les frais supplémentaires occasionnés seront facturés à son propriétaire.

8b Les détériorations dues à un encastrement anormal réalisé avec le consentement du propriétaire d'un appareil ne peuvent pas être invoquées vis-à-vis du fabricant, ni de son service après-vente.

8c Les détériorations, telles que rayures, chocs ou rupture d'éléments amovibles ou démontables, qui n'ont pas été portées à la connaissance du fabricant au moment de la livraison, ne rentrent pas dans la garantie.

Avis important

Cet appareil a été conçu de manière telle que la sécurité en soit garantie. Des réparations inappropriées peuvent toutefois mettre cette sécurité en danger. Pour obtenir cette sécurité et pour prévenir également tous dommages éventuels, il est conseillé de faire exécuter les réparations exclusivement par des personnes qui possèdent les qualifications professionnelles requises. Nous vous conseillons de faire exécuter vos réparations et/ou vos vérifications par votre vendeur ou par le SERVICE ELGROEP et de n'exiger que des pièces DISTRI PARTS d'origine.

Belgique



Appareils ménagers

Bergensesteenweg 719
1520 Halle (Lembeek)

Dépannages à domicile:
Tél. 02-3630444
Fax 02-3630400

Pièces détachées:
Tél. 02-3630555
Fax 02-3630500
Telex: 22915. eluxbe

