

Manuel d'utilisation

FlexScan® T965

Moniteur Couleur

FRANÇAIS



SYMBOLES DE SECURITE

Ce manuel utilise les symboles de sécurité présentés ci-dessous. Ils signalent des informations critiques. Veuillez les lire attentivement.



AVERTISSEMENT

Le non respect des consignes données dans un AVERTISSEMENT peut entraîner des blessures sérieuses ou même la mort.



ATTENTION

Le non respect des consignes données dans un ATTENTION peut entraîner des blessures et/ou des dommages au matériel ou au produit.



Indique une action interdite.



Signale la nécessité d'une mise à la terre de sécurité.

Copyright© 2001 EIZO NANA O CORPORATION. Tous droits réservés. Aucune partie de ce manuel ne peut être reproduite, enregistrée dans un système documentaire, ni transmise, sous quelque forme et par quelque moyen que ce soit, électronique, mécanique ou autre, sans l'autorisation préalable et écrite de Eizo Nanao Corporation.

Eizo Nanao Corporation n'est tenu à aucun engagement de confidentialité vis-à-vis des informations ou documents soumis sauf accord préalable de sa part avant réception de ces informations. Tout a été fait pour que ce manuel fournisse des informations à jour, mais les spécifications des moniteurs EIZO peuvent être modifiées sans préavis.

ENERGY STAR est une marque déposée aux Etats-Unis.

Apple et Macintosh sont des marques déposées de Apple Computer, Inc.

VGA est une marque déposée de International Business Machines Corporation.

DPMS est une marque et VESA est une marque déposée de Video Electronics Standards Association.

Windows est une marque déposée de Microsoft Corporation.

ScreenManager, PowerManager, QuickSet et i-Sound sont des marques de Eizo Nanao Corporation.

FlexScan, SuperErgoCoat et EIZO sont des marques déposées de Eizo Nanao Corporation.



Eizo Nanao Corporation est partenaire du programme ENERGY STAR®, et assure sous sa responsabilité la conformité de ce produit aux recommandations d'économie d'énergie ENERGY STAR.

TABLE DES MATIERES

 PRECAUTIONS	4
1. INTRODUCTION	8
1-1. Caractéristiques	8
1-2. Contenu du carton	8
1-3. Commandes et connecteurs	9
2. INSTALLATION	10
2-1. Branchement du moniteur sur l'ordinateur	10
2-2. Préparation à l'utilisation	12
3. REGLAGE DE L'ECRAN	13
3-1. Utilisation du programme ScreenManager	13
3-2. Couleur	15
3-3. Contrastes fins	17
3-4. Economie d'énergie	18
3-5. Verrouillage des réglages	19
3-6. Branchement de deux ordinateurs sur le moniteur	19
4. UTILISATION DU BUS USB (Universal Serial Bus)	20
5. DEPANNAGE	22
6. NETTOYAGE	27
7. CARACTERISTIQUES	28
8. GLOSSAIRE	30

PRECAUTIONS

IMPORTANT !

- Ce produit a été réglé spécialement en usine en fonction de la région de destination prévue. Les performances du produit peuvent être différentes de celles indiquées dans les caractéristiques en cas d'utilisation dans une région différente de celle prévue à l'origine.
- Pour votre sécurité comme pour la bonne utilisation de l'appareil, veuillez lire cette section ainsi que les indications de sécurité portées sur le moniteur (consultez la figure ci-dessous).

[Emplacements des étiquettes de sécurité]

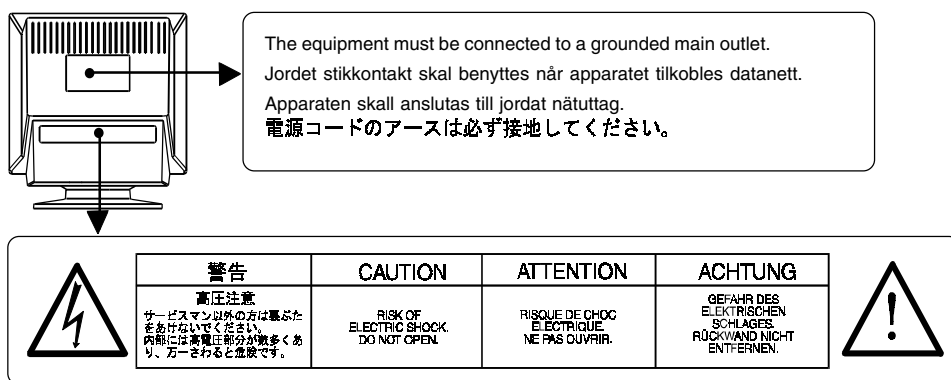

AVERTISSEMENT

- **Si le moniteur fume, sent le brûlé ou émet des bruits anormaux, débranchez immédiatement tous les cordons secteur et prenez contact avec votre revendeur.**

Il peut être dangereux de tenter d'utiliser un moniteur au fonctionnement défectueux.

- **Ne pas démonter la carrosserie ni modifier le moniteur.**

Le démontage de la carrosserie ou la modification du moniteur peuvent causer un choc électrique ou une brûlure.



- **Confiez toute intervention à un technicien qualifié.**

Ne tentez pas de dépanner vous-même cet appareil, l'ouverture ou la dépose des capots vous expose à des tensions dangereuses ou à d'autres dangers.



- **Eloignez les petits objets ou les liquides de l'appareil.**

L'introduction accidentelle de petits objets ou de liquide dans les fentes de ventilation de la carrosserie peuvent entraîner un choc électrique, un incendie ou des dégâts. Si du liquide se répand sur ou à l'intérieur de l'appareil, débranchez immédiatement le cordon secteur. Faire contrôler l'appareil par un technicien qualifié avant de l'utiliser à nouveau.



AVERTISSEMENT

- **Placez le moniteur sur une surface stable et robuste.**

Il y a risque de chute de l'appareil sur une surface inappropriée, qui pourrait entraîner des blessures ou endommager l'appareil. En cas de chute, débranchez immédiatement le cordon secteur et faites contrôler l'appareil par un technicien qualifié avant de l'utiliser à nouveau. Toute utilisation de l'appareil après une chute peut entraîner un incendie ou un choc électrique.



- **Choisissez bien l'emplacement du moniteur.**

Il y a risques de dégâts à l'appareil, d'incendie ou de choc électrique.

- * Ne pas utiliser à l'extérieur.
- * Ne pas utiliser dans des moyens de transport (bateau, avion, trains, automobiles, etc).
- * Ne pas installer l'appareil dans un environnement poussiéreux ou humide.
- * Ne pas installer l'appareil à un endroit exposé directement à la vapeur d'eau.
- * Ne pas placer l'appareil près des appareils de chauffage ou d'humidification.



- **Gardez les sacs plastique d'emballage hors de portée des enfants pour éviter tout risque d'étouffement.**



- **Utilisez le cordon secteur fourni pour le branchement sur la prise secteur standard dans votre pays. Vérifiez la tension d'épreuve du cordon secteur.**

Tout autre branchement peut présenter des risques d'incendie ou de choc électrique.

- **Pour débrancher le cordon secteur, tirez fermement sur la fiche exclusivement.**

Ne jamais tirer sur le câble, au risque d'endommager le cordon ce qui pourrait causer un incendie ou un choc électrique.



- **L'appareil doit être relié à une prise avec terre.**

Tout autre branchement peut présenter des risques d'incendie ou de choc électrique.



⚠ AVERTISSEMENT

- **Utilisez la tension correcte.**

- * L'appareil a été conçu pour utilisation avec une tension de secteur particulière. L'utilisation sur une tension différente de celle spécifiée dans ce manuel pourrait causer un choc électrique, un incendie ou d'autres dégâts.
- * Ne surchargez pas les circuits d'alimentation électrique au risque de causer un incendie ou un choc électrique.
- * Pour un branchement correct du cordon secteur, branchez-le dans le réceptacle du moniteur et directement sur une prise murale. Tout autre branchement peut présenter des risques d'incendie ou de choc électrique.

- **Traitez correctement le cordon secteur.**

- * Ne faites pas passer le cordon sous le moniteur ou autre objet lourd.
- * Ne pas tirer sur le câble et ne pas le fixer.

Cessez d'utiliser tout cordon secteur endommagé. L'utilisation d'un câble défectueux peut entraîner un incendie ou un choc électrique.

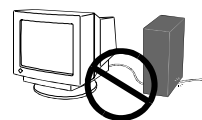

- **Ne touchez pas au cordon secteur ni à la fiche s'ils émettent des étincelles.**

Ne touchez pas à la fiche, au cordon secteur ni au câble si des étincelles apparaissent. Vous risqueriez un choc électrique.

ATTENTION

- **Procédez avec précaution pour transporter l'appareil.**

Débranchez les câbles secteur et de signal puis l'appareil en option. Il est dangereux de déplacer l'appareil avec ses options ou ses câbles. Vous risquez de vous blesser ou d'endommager l'appareil.

- **Ne tentez pas de le déplacer seul. Demandez toujours l'aide d'une autre personne.**

Vous risquez un lumbago en déplaçant l'appareil seul. Remarquez aussi que l'appareil est plus lourd à l'avant qu'à l'arrière.



- **N'obstruez pas les fentes de ventilation de la carrosserie.**

- * Ne placez jamais de livres ni autres papiers sur les fentes de ventilation.
- * N'installez pas le moniteur dans un espace confiné.
- * N'utilisez pas le moniteur couché sur le côté ni à l'envers.
- * Ne retirez jamais le socle pivotant.

Toutes ces utilisations risquent d'obstruer les fentes de ventilation et d'empêcher une circulation d'air normale, et vous font risquer un incendie ou d'autres dégâts.



- **Ne vous asseyez pas sur la carrosserie et n'y placez jamais d'objets lourds.**

Les objets lourds pourraient faire tomber l'appareil et entraîner des blessures.

- **Ne jamais toucher aux fiches électriques avec les mains humides.**

Tout contact avec la fiche électrique les mains humides peut être dangereux et peut causer un choc électrique.



- **Utilisez une prise électrique facilement accessible.**

Ceci vous permettra de débrancher rapidement l'appareil en cas de problème.

- **Nettoyez régulièrement les alentours de la prise.**

L'accumulation de poussière, d'eau ou d'huile sur la fiche ou la prise peut entraîner un incendie.

- **Débranchez le moniteur avant de le nettoyer.**

Le nettoyage du moniteur sous tension peut causer un choc électrique.

- **Si l'appareil ne doit plus être utilisé pendant un certain temps, débranchez le câble secteur de la prise murale par sécurité comme pour éviter toute consommation électrique.**

1. INTRODUCTION

Merci beaucoup pour votre choix d'un moniteur couleur EIZO.

1-1. Caractéristiques

- Tube cathodique totalement plat
- Fréquence de balayage horizontal de 30 à 130kHz
Fréquence de balayage vertical de 50 à 160 Hz
- Compatible avec la norme sRGB
- Le circuit de restauration des couleurs peut assurer la stabilité de la luminosité et des couleurs lors d'une utilisation prolongée
- Modes contraste fin pour régler exactement la luminosité et le contraste de l'écran (voir page 17)
- Système d'économie d'énergie et d'extinction automatique (voir page 18)
- Fonction de verrouillage des réglages pour éviter toute modification accidentelle (voir page 19)
- Double entrée avec configurations de couleurs indépendantes (voir page 19)
- Logiciel "ScreenManager Pro for USB" (pour Windows) inclus pour régler le moniteur à partir d'un PC équipé d'une souris et d'un clavier (voir readmefr.txt sur le CD-ROM).
- Fonction de concentrateur USB (Universal Serial Bus)

1-2. Contenu du carton

Si l'un ou l'autre des éléments ci-dessous est manquant ou endommagé, veuillez prendre contact avec votre revendeur.

- Moniteur
- Cordon secteur
- Câble de signal (MD-C87 ou MD-C100)
- Manuel d'utilisation
- Disquette d'utilitaires EIZO
- Câble USB EIZO (MD-C93)
- Référence rapide
- GARANTIE LIMITÉE

NOTE

- Veuillez conserver les matériaux d'emballage pour tout déplacement ultérieur.

1-3. Commandes et connecteurs

Avant

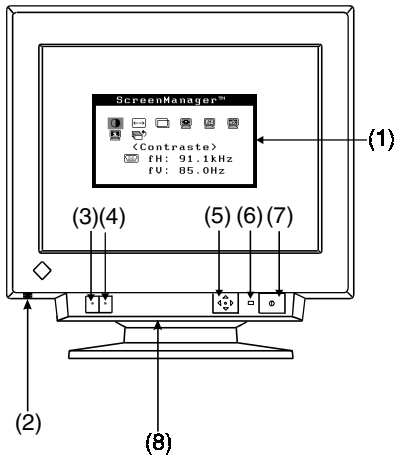

- (1) ScreenManager™
- (2) Port USB*1 avec capot d'accès descendant
Port aval x 1
- (3) Inverseur BNC/D-SUB
- (4) Bouton de AUTO/FINE MODE
Pression brève sur le bouton : sélection du mode de contraste fin
Appui prolongé pendant plus de 2 secondes : fonction de cadrage automatique
- (5) Touches de commande QuickSet™
(désignées ci-dessous par l'expression "panneau de commande")
- (6) Témoin d'alimentation

Couleur	Etat
Vert	Allumé (mode normal)
Vert clignotant	Mode 1 d'économie d'énergie Avertissement préalable à l'extinction du moniteur *2
Jaune	Mode 2 d'économie d'énergie
Jaune clignotant	Mode d'économie d'énergie pendant le délai d'extinction*2

- (7) Interrupteur principal
- (8) Borne d'alimentation*3 (avec capot)

Arrière

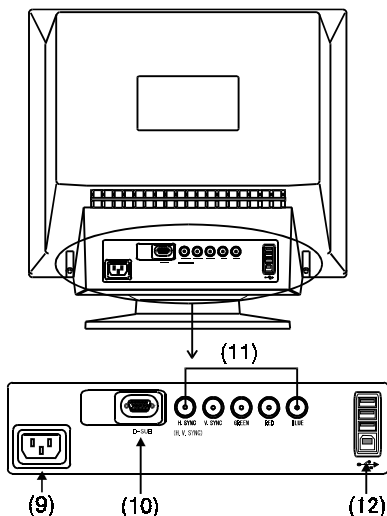

- (9) Connecteur d'alimentation
- (10) Connecteur d'entrée D-sub mini 15 broches
- (11) Connecteur d'entrée BNC
- (12) Ports USB*1
Aval x 3
Amont x 1

*1 Pour plus de détails voir en page 20-21.

*2 Pour plus de détails sur l'extinction automatique, voir page 18.

*3 La borne d'alimentation est pour le système de haut-parleurs *i-Sound* en option.

2. INSTALLATION

2-1. Branchement du moniteur sur l'ordinateur

NOTE

- Vérifiez que l'ordinateur et le moniteur sont tous les deux éteints.

1. Branchez le câble de signal dans le connecteur à l'arrière du moniteur et l'autre extrémité de ce câble sur le connecteur vidéo de l'ordinateur.

Fixez les prises en serrant les vis.

• Carte graphique standard

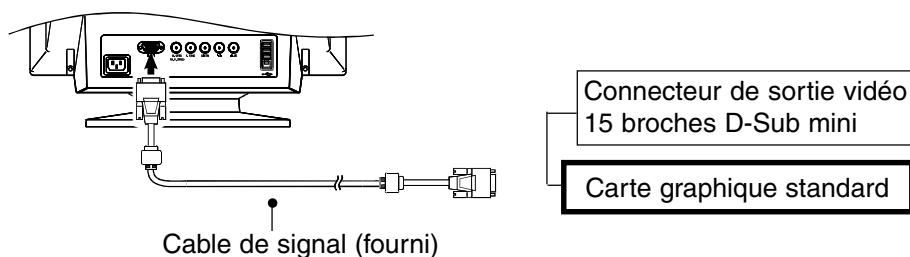

• Macintosh

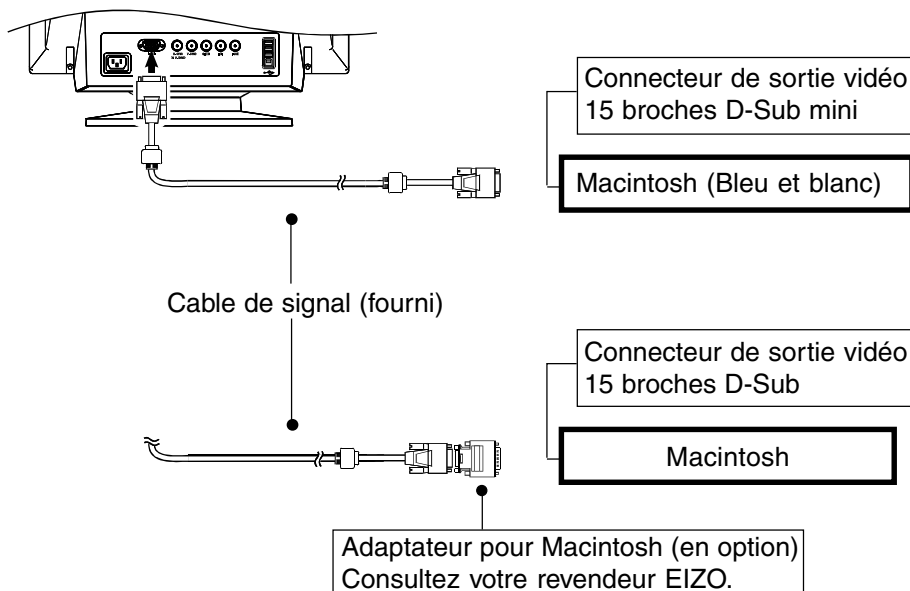

-
- 2.** Branchez le cordon secteur dans le réceptacle à l'arrière du moniteur. Branchez l'autre extrémité du cordon sur une prise murale.

⚠ AVERTISSEMENT

- **Utilisez le cordon secteur fourni pour le branchement sur la prise secteur standard dans votre pays. Vérifiez la tension d'épreuve du cordon secteur.**

Tout autre branchement peut présenter des risques d'incendie ou de choc électrique.

- **L'appareil doit être relié à une prise avec terre.**

Tout autre branchement peut présenter des risques d'incendie ou de choc électrique.



- 3.** Allumez toujours le moniteur avant l'ordinateur.

Le témoin d'alimentation du moniteur doit s'allumer (en vert). Après une brève période de chauffe, l'écran doit afficher une image. Après usage, éteignez l'ordinateur et le moniteur.

(Si aucune image n'apparaît, vérifiez les branchements. Consultez la section "DEPANNAGE" (page 22) pour plus de détails).

NOTE

- En général, pour un confort d'utilisation optimal, placez le moniteur légèrement au-dessous des yeux. L'observation prolongée d'images à l'écran peut fatiguer la vue. Prévoir des pauses si nécessaire. (Nous suggérons une pause de 10 minutes par heure).



2-2. Préparation à l'utilisation

Utilisez la procédure de réglage appropriée à chaque cas.

1. La position ou la dimension de l'image est incorrecte

➔ Appuyez sur le bouton de AUTO/FINE MODE plus de 2 secondes.

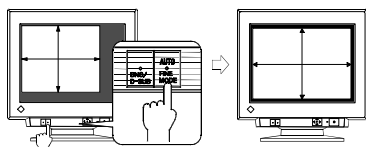

La fonction de cadrage automatique centre alors l'image affichée en alignant les bords avec la carrosserie du moniteur. En général, utilisez le bouton de AUTO/FINE MODE à chaque changement de carte graphique ou de résolution ^{p.31}, ou chaque fois que la position ou la dimension de l'image est incorrecte.

NOTE

- Un appui bref sur le bouton AUTO/FINE MODE permet de passer d'un mode de contraste fin à l'autre.

2. La zone d'affichage est trop large ou trop petite

➔ Modifiez les fréquences d'affichage.

Modifiez les fréquences d'affichage préférentielles en consultant le tableau ci-dessous. Consultez la documentation de l'ordinateur ou de la carte graphique pour connaître ces caractéristiques.

[Fréquence d'affichage verticale maximale (non entrelacé) pour ce modèle]

Fréquence d'affichage verticale maximale (Hz)							
640x480	800x600	1024x768	1280x1024	1600x1200	1600x1280	1920x1440	2048x1536
160	160	160	121	104	97	86	80

NOTE

- Conformité Plug & Play du moniteur
Si votre ordinateur et votre carte graphique sont compatibles avec la norme VESA DDC, la résolution et la fréquence d'affichage appropriées sont réglées automatiquement dès le branchement de l'écran sur l'ordinateur, sans autre réglage manuel.
Si votre ordinateur est compatible Plug & Play, le fichier d'informations sur le moniteur n'est pas nécessaire, sauf pour installation du profil de couleur.

3. Si un réglage supplémentaire est nécessaire

➔ Réglez l'écran à l'aide de ScreenManager (voir page 14).

3. REGLAGE DE L'ECRAN

NOTE

- Laissez chauffer le moniteur au moins 30 minutes avant toute tentative de réglage.

3-1. Utilisation du programme ScreenManager

Utilisez les touches de commande en face avant. Les touches de commande comportent 5 fonctions "Entrée", "Haut", "Bas", "Gauche" et "Droite".

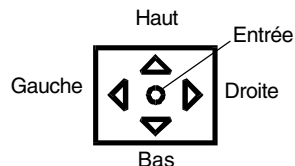

1. Entrée dans le programme ScreenManager

Pour afficher le menu principal de ScreenManager, appuyez sur le bouton "Entrée" du panneau de commandes.

Le menu principal affiche le type du connecteur actif ainsi que la fréquence du signal d'entrée.

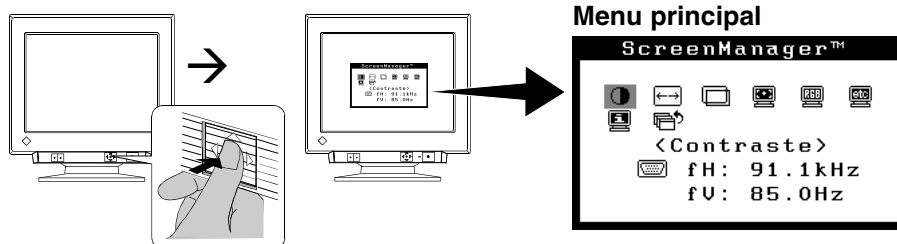

2. Modification des réglages

- (1) Sélectionnez l'icône voulue par les flèches de déplacement.
- (2) Appuyez sur la touche ENTREE pour afficher le menu de choix ou de réglage.
- (3) Utilisez les touches de déplacement pour faire les réglages et modifications voulus.
- (4) Appuyez sur la touche ENTREE pour enregistrer les paramètres et revenir au menu principal.







3. Sortie de ScreenManager

Pour quitter le programme ScreenManager, sélectionnez l'icône "Sortie" et appuyez sur le bouton Entrée. Une double pression sur la flèche vers le bas fait passer instantanément à cette icône de sortie.

NOTE

- Si le programme ScreenManager est inactif pendant 45 secondes ou plus, il sera désactivé automatiquement et le réglage ne sera pas enregistré.
- La luminosité et le contraste peuvent être réglés par les touches Haut, Bas, Gauche et Droite du panneau de commande (touches de raccourci). Appuyez sur la touche centrale du panneau de commande pour enregistrer les paramètres et quitter le programme après le réglage.

Réglages et valeurs

Menu principal	Sous-menu	Réglages et valeurs	Voir page
 Contraste	—	Contraste et luminosité de l'image	—
 Taille	—	Dimension de l'image	—
 Position	—	Position de l'image	—
 Ecran	 Coussin Latéral	Equilibre du coussin latéral	—
	 Trapèze	Distortion	—
	 Inclinaison	Inclinaison	—
	 Uniformité	Uniformité ^{p.31)}	p.24
	 Convergence	Convergence ^{p.30)}	p.24
	 Réduction Moiré	Moiré ^(p.30)	p.23
	 Contrastes fins	Pour modifier le mode film	p.17
	 Filtre du signal 1	Pour faire disparaître une ombre légère des images ou des caractères.	p.23
	 Filtre du signal 2	Pour diminuer l'importance des barres verticales.	p.23
 Couleur	 Mode Couleur	Pour sélectionner un mode de réglage: standard, personnalisé ou sRGB	p.15
	• Standard		p.15
	 K Température	Pour régler la température de couleur ^{p.30)}	p.15
	 Correction Couleur	Pour éliminer les disparités de températures de couleur ou de luminosités dues à l'irrégularité d'un niveau de signal vidéo.	p.15
	 Restaurer Couleur	Pour compenser les variations de luminosité et de couleurs provoquées par une utilisation prolongée, et les ramener aux valeurs d'origine	p.16
	• Personnalisé	Réglage de chaque couleur indépendamment (rouge, vert et bleu).	p.16
	• sRGB	Pour sélectionner le mode RGB. ^{p.31)}	p.16
 Autres	 PowerManager	Paramètres d'économie d'énergie. (en liaison avec le système d'économie d'énergie de l'ordinateur)	p.18
	 Mise en veille	Réglage du mode d'économie d'énergie. (par le délai d'extinction du moniteur)	p.18
	 Démagnétisation	Démagnétisation du moniteur ^{p.31)} .	p.24
	 Bip	Pour activer ou désactiver le signal sonore.	—
	 Position du Menu	Réglage de la position du menu de ScreenManager.	—
	 Langue	Pour sélectionner la langue à utiliser.	—
	 Entrée Priorit.	Pour sélectionner la priorité des signaux d'entrée.	p.19
	 Restaurer	Retour aux réglages d'usine.	p.28
 Information	—	Pour connaître le temps total d'utilisation et la fréquence du signal	—

3-2. Couleur

Dans le menu <Mode Couleur> du menu <Couleur>, le réglage peut être effectué en mode standard (pour régler la température de couleur, la correction de couleur et la restauration des couleurs), en mode personnalisé (pour régler individuellement chaque composante (rouge, vert et bleu)) ou en mode sRGB. Ces modes permettent de régler les paramètres de couleur en fonction de vos préférences.

■ **Le mode <Standard> (pour régler la température de couleur, la correction de couleur et la restauration des couleurs)**

(1) **Pour régler la température de couleur.**

→  **K** Réglez la température de couleur <Température>.

La température de couleur est réglable de 4000 K à 10 000 K, par sauts de 500 K. (Y compris la valeur par défaut de 9300 K)

(2) **Pour éliminer les disparités de températures de couleur ou de luminosités dues à l'irrégularité d'un niveau de signal vidéo**

→  Effectuez le réglage <Correction Couleur>.

La correction de couleur corrige les différences de niveau de signal vidéo pour éliminer les variations de température de couleur ou de luminosité. Pensez à refaire une correction de couleur à chaque changement d'ordinateur (ou de carte graphique) et de signal d'entrée.

(1) Ouvrez le fichier Pattern.html à l'aide d'un navigateur web, ce fichier se trouve sur la disquette d'utilitaires EIZO. Agrandissez la fenêtre.

(2) Effectuez le réglage <Correction Couleur>. Tous les autres réglages sont désactivés pendant la correction. (L'opération prend entre 20 et 30 secondes. Ne changez pas le motif pendant la correction.) Les résultats apparaissent après correction de couleur.

(3) Pour compenser les variations de luminosité et de couleurs provoquées par une utilisation prolongée, et les ramener aux valeurs d'origine

→  Effectuez le réglage <Restaurer Couleur>.

Il est possible de compenser la variation de luminosité et de couleur provoquée par un usage prolongé et les ramener aux valeurs d'usine par défaut.

Utilisez cette fonction à intervalles réguliers (par exemple toutes les 2000 heures d'utilisation) pour assurer la stabilité de la luminosité et des couleurs sur une période d'utilisation prolongée.



(1) Tous les autres réglages sont désactivés pendant la correction.

(L'opération prend environ une minute. Ne changez pas le motif pendant la correction.) Le résultat apparaît après l'opération de restauration des couleurs.

NOTE

- Laissez le moniteur se stabiliser pendant au moins 75 minutes avant d'utiliser cette fonction. Sinon, le message "En Cours!" apparaît à l'écran.
- Le temps total d'utilisation (en heures) est consultable en tant que <Information> sur le menu principal. A chaque utilisation du bouton "Entrée" du panneau de commandes, le temps total d'utilisation s'affiche à la place de la fréquence du signal et inversement.

■ Le mode <Personnalisé> permet de régler indépendamment chaque composante (rouge, vert et bleu)

→ Réglez les valeurs de  <Gain> ^{p.30} et  <Extinction> ^{p.30} pour obtenir la tonalité de couleur voulue.

Choisissez le mode couleur <Mode Couleur> personnalisé <Personnalisé>. Les valeurs affichées en pourcentage (%) pour la coupure et le gain ne sont données que pour référence.

(1) Réglez d'abord la luminosité et le contraste au maximum.

(2) <Température> Choisissez la température de couleur la plus proche de la couleur voulue.

(3) Réglez la valeur de <Extinction> de chaque couleur pour obtenir un niveau de noir uniforme.

(4) Réglez le <Gain> de chaque couleur à la valeur voulue pour obtenir un niveau de blanc correct.

(5) Sélectionnez <Sauvegarder> et appuyez sur la touche Entrée. (Les données de réglage sont perdues si le moniteur est éteint sans enregistrer les valeurs.)

■ Mode <sRGB> pour un réglage en mode sRGB

La sélection du mode <sRGB> supprime la possibilité de réglage de couleur, de luminosité et de contraste. De même, le mode de contraste fin n'est plus modifiable par le bouton de AUTO/FINE MODE.

3-3. Contrastes fins

Les modes de contraste fin utilisent des réglages différents de luminosité et de contraste. Sélectionnez le mode le mieux adapté à l'application utilisée. Le bouton de AUTO/FINE MODE en face avant permet de modifier facilement ce mode.

■ Pour sélectionner le mode approprié

➔ Pression brève sur le bouton de AUTO/FINE MODE

Sélectionnez un des modes décrits ci-dessous pour obtenir la luminosité voulue sur l'écran. Ce bouton fait parcourir les modes de contraste fin dans l'ordre suivant. (Texte->Browser->Image->Graphic->Image Animée->Texte...)

Mode	Adapté à
Texte	• Texte affiché par un programme de traitement de texte ou un tableur
Browser	• Ecran contenant du texte et des images (par exemple page d'accueil)
Image	• Ecran contenant une photo ou une image (contraste augmenté).
Graphic	• Animation ou illustration (le contraste n'est pas augmenté).
Image* ¹	• Images animées (jeux, DVD)
Animée	• Images fixes de luminosité insuffisante

NOTE

- Au changement de mode ou pendant le réglage du contraste, la luminosité de l'écran peut changer pendant une fraction de seconde.
- La température de couleur et la luminosité sont réglables indépendamment dans chacun des modes.
- *Il y a 4 réglages de mode film. Choisissez le mode par le menu <Contrastes fins> du menu <Ecran> (Consultez la section ci-dessous pour plus de détails).

■ Pour modifier le mode film

➔ Utilisez l'option <Image Anim> du <Contrastes fins>

Sélectionnez un mode parmi les 4 disponibles pour régler le contraste ou la dureté.

Choisissez le mode par l'option <Image Anim> du menu <Contrastes fins>.

Image Anim	Contraste augmenté ^{*2}	Dureté augmentée	Adapté à
1Mode	OUI	OUI	DVD et TV plein écran
2Mode	OUI	NON	DVD et TV en fenêtre
3Mode	NON	OUI	Si la luminosité ou la dureté de l'image d'entrée a déjà été compensée.
4Mode	NON	NON	

*²Pour afficher des images nettes, le moniteur contrôle le signal d'entrée puis corrige la tonalité de couleur moyenne et règle le.

3-4. Economie d'énergie

Il existe deux jeux de paramètres d'économie d'énergie, choisissez ceux qui correspondent à votre environnement. Le menu <Autres> permet de régler les paramètres d'économie d'énergie.

NOTE

- Pour contribuer activement à l'économie d'énergie, éteignez le moniteur quand vous ne l'utilisez pas. Pour être certain de réduire à zéro la consommation du moniteur, vous pouvez débrancher son cordon d'alimentation.

■ Pour utiliser le système d'économie d'énergie de l'ordinateur (VESA DPMS ^{p.31})

→  Choisissez "Marche" sur le menu <PowerManager>.

[Procédure]

- (1) Réglez les paramètres d'économie d'énergie de l'ordinateur.
- (2) Choisissez "Marche" sur le menu <PowerManager>

[Système d'économie d'énergie]

Signal de l'ordinateur	Ecran	Témoin
ON	Allumé	Vert
STAND-BY	Effacement d'écran	Vert
SUSPEND	Economie d'énergie (mode 1)	Vert clignotant
OFF	Economie d'énergie (mode 2)	Jaune

■ Pour utiliser le système d'extinction automatique du moniteur

→  Choisissez "Marche" sur le menu <Mise en veille>.

A défaut de système d'économie d'énergie de l'ordinateur, le délai d'extinction permet d'éteindre le moniteur pour le faire entrer en mode d'économie d'énergie après un certain temps d'inactivité.

[Procédure]

Choisissez "Marche" et utilisez les touches droite ou gauche pour choisir la période d'activité. (1 à 23 heures)

Appuyez sur une touche du panneau de commande ou éteignez et rallumez le moniteur pour revenir à l'affichage normal.

[Système d'économie d'énergie]

Heure	Ecran	Témoin
Période d'activité (1-23 (H))	Allumé	Vert
15 dernières minutes de la période d'activité	Avertissement préalable*	Vert clignotant
Après le délai d'inactivité	Mode économie d'énergie	Jaune clignotant

* Pour retarder l'entrée en mode économie d'énergie, appuyez sur une touche du panneau de commande pendant l'avertissement préalable. Le moniteur fonctionnera alors pendant 90 minutes de plus.

3-5. Verrouillage des réglages

La fonction “verrouillage des réglages” permet d’éviter toute modification accidentelle.

Verrouillé	<ul style="list-style-type: none">• Réglages et paramètres de ScreenManager• Bouton de AUTO/FINE MODE
Déverrouillé	<ul style="list-style-type: none">• Réglages de contraste et de luminosité par les touches de raccourcis.• Inverseur BNC/D-Sub

[Pour verrouiller]

Appuyez sur le bouton de AUTO/FINE MODE en allumant le moniteur.

[Pour déverrouiller]

Eteindre le moniteur, maintenir enfoncé le bouton de AUTO/FINE MODE en le rallumant.

3-6. Branchement de deux ordinateurs sur le moniteur

Il est possible de brancher deux ordinateurs au T965 par les bornes BNC/D-Sub à l’arrière du moniteur.

(Exemple)

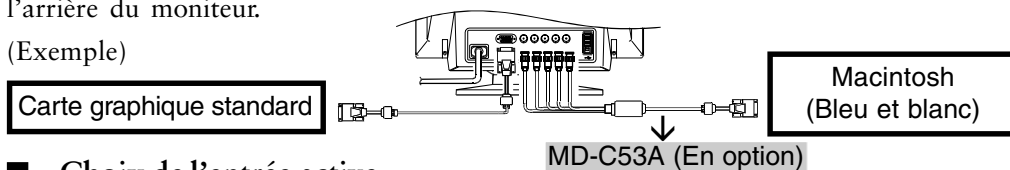

■ Choix de l’entrée active

Chaque pression sur le bouton de sélection BNC/D-Sub fait passer à l’entrée suivante.

[Sélection automatique du signal d’entrée]

Le moniteur détecte automatiquement le signal sur l’entrée BNC ou D-Sub et affiche ce signal. Dans les cas suivants, le signal préférentiel s’affiche automatiquement.

- A l’allumage du moniteur.
- Après sélection d’une priorité par la fonction <Entrée Priorit>, à chaque changement de signal détecté sur l’entrée sélectionnée, le moniteur fait passer l’entrée sur ce signal.

(Pour définir la priorité d’entrée)

- (1) Sélectionnez <Entrée Priorit> sur le menu <Autres>.
- (2) Sélectionnez <Auto> et choisissez l’entrée BNC ou D-SUB.

■ Les réglages peuvent être enregistrés pour chacun des ordinateurs

Les réglages et paramètres suivants peuvent être enregistrés pour chacun des signaux d’entrée. Les réglages et paramètres suivants peuvent être enregistrés pour chaque signal d’entrée.

<Contraste>, <Contrastes fins>, <Température>, <Personnalisés>, <sRGB>, <Filtre du signal 1>, <Filtre du signal 2> et <Correction Couleur>
--

4. UTILISATION DU BUS USB (Universal Serial Bus)

Ce moniteur dispose d'un bus à la norme USB. Il se comporte comme un concentrateur USB quand il est relié à un ordinateur ou à un autre concentrateur, pour permettre la connexion de périphériques compatibles USB par les connecteurs normalisés.

De plus, le logiciel " ScreenManager Pro for USB " permet un contrôle complet de ce moniteur par la souris (Windows 98/Me/2000).

Matériel nécessaire

- Un ordinateur équipé de ports USB ou un autre concentrateur USB relié à l'ordinateur compatible USB
- Windows 98/Me/2000 // Mac OS 8.5.1 ou ultérieur
- Câble USB

NOTE

- La fonction de concentrateur USB peut ne pas fonctionner correctement selon l'ordinateur, le système d'exploitation ou les périphériques. Consultez la documentation de chacun des périphériques pour ce qui concerne leur compatibilité USB.
- Quand le moniteur est éteint, les périphériques connectés aux ports aval ne fonctionnent pas.
- Même quand le moniteur est en mode d'économie d'énergie, les périphériques branchés sur les ports USB du moniteur (amont comme aval) fonctionnent.

Branchement au concentrateur USB (configuration de la fonction USB)

NOTE

- Ne branchez pas les ports aval du moniteur à d'autres périphériques avant d'avoir terminé la configuration de la fonction USB.
- Vous trouverez ci-dessous les procédures pour Windows 98/Me/2000 et pour Mac OS.

1. Branchez le moniteur à l'ordinateur par le câble de signal (voir page 10) et démarrez l'ordinateur.
2. Branchez le port amont du moniteur sur le port aval de l'ordinateur compatible USB ou sur un autre concentrateur compatible USB par le câble USB.

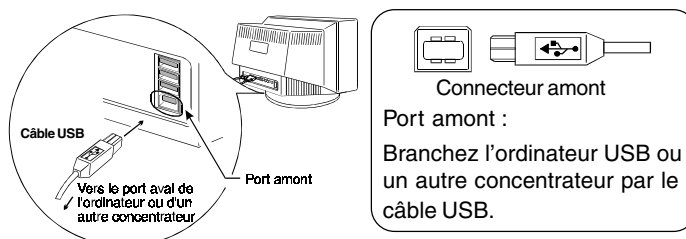

Après le branchement du câble USB, la fonction de concentrateur USB peut être configurée automatiquement.

- 3.** Après la configuration. Le concentrateur USB du moniteur est disponible pour branchement de périphériques USB aux ports avant du moniteur.

(Exemple de connexion)

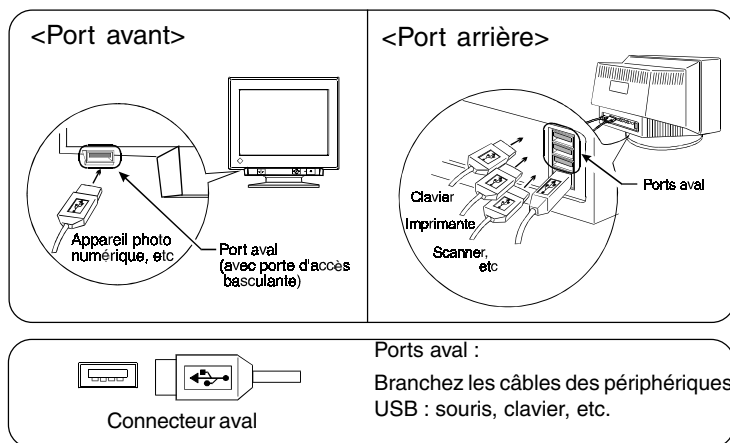
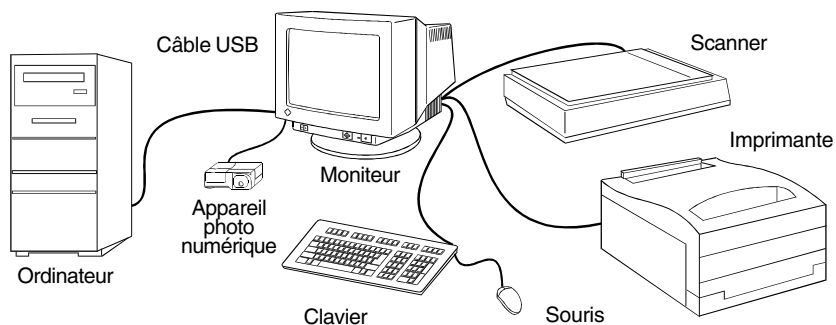



ScreenManager Pro for USB (pour Windows)



Pour en savoir plus sur le programme “ScreenManager Pro for USB”, consultez le fichier readmefr.txt sur le CD-ROM.

5. DEPANNAGE

Si un problème persiste après application des corrections proposées, veuillez prendre contact avec un revendeur EIZO.

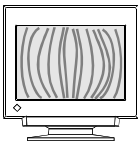

*Les termes entre crochets < > signalent des commandes de ScreenManager

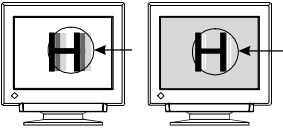
Problèmes	Points à vérifier et solutions possibles
<p>1. Pas d'image</p> <ul style="list-style-type: none"> Etat du témoin : Eteint <hr/> <ul style="list-style-type: none"> Etat du témoin : Vert Etat du témoin : Vert clignotant / jaune Etat du témoin : Jaune clignotant 	<ul style="list-style-type: none"> <input type="checkbox"/> Vérifiez que le cordon secteur est branché correctement. <input type="checkbox"/> Si le problème persiste, éteignez le moniteur quelques minutes avant de le rallumer. <hr/> <ul style="list-style-type: none"> <input type="checkbox"/> Vérifiez les réglages de Contraste et luminosité dans le menu principal de ScreenManager. <input type="checkbox"/> Essayez d'appuyer sur une touche du clavier ou de cliquer avec la souris. (p.18) <input type="checkbox"/> Essayez d'appuyer sur le bouton de AUTO/FINE MODE ou le panneau de commande, ou d'éteindre et de rallumer le moniteur. (p.18)
<p>2. Les messages suivants apparaissent.</p> <ul style="list-style-type: none"> Message d'erreur "No signal detected". 	<p>Ces messages apparaissent quand le signal d'entrée n'est pas correct, même si le moniteur fonctionne correctement. Les messages d'erreur ci-dessous restent à l'écran 30 secondes.</p> <ul style="list-style-type: none"> <input type="checkbox"/> Quand l'image apparaît correctement après quelque temps, le problème ne provient pas du moniteur. (Certains ordinateurs ne fournissent pas de signal de sortie quelque temps après le démarrage). <input type="checkbox"/> Vérifiez que l'ordinateur est allumé. <input type="checkbox"/> Vérifiez que le câble de signal est branché correctement sur la carte graphique ou l'ordinateur. <input type="checkbox"/> Changez l'entrée active en appuyant sur le bouton de sélection BNC/D-Sub en face avant.
<ul style="list-style-type: none"> Le message d'erreur "Out of range" apparaît. A chaque apparition d'un message indiquant une erreur de signal, la fréquence du signal apparaît en rouge. (Exemple) 	<ul style="list-style-type: none"> <input type="checkbox"/> Utilisez le logiciel de la carte graphique pour modifier la fréquence d'affichage. (Consultez le manuel de la carte graphique).
<p>3. L'image à l'écran tremble.</p>	<ul style="list-style-type: none"> <input type="checkbox"/> Vérifiez que le câble de signal est branché correctement sur la carte graphique ou l'ordinateur. <input type="checkbox"/> Le moniteur peut aussi être trop près d'un appareil générant un champ magnétique important. Ce peut être par exemple des haut-parleurs (autres que les haut-parleurs EIZO i-Sound en option), des moteurs électriques, des câbles à haute tension ou d'autres moniteurs. Ce problème peut être détecté en éteignant ou en déplaçant l'appareil qui cause les interférences, ou en déplaçant ou réorientant le moniteur.

Problèmes	Points à vérifier et solutions possibles
3. (Suite)	<ul style="list-style-type: none"> <input type="checkbox"/> L'utilisation du réglage <Réduction Moiré> peut créer une très légère vibration. Pour éliminer cette vibration, utilisez une valeur de réglage plus faible ou 0 %. <input type="checkbox"/> Si le volume du système de haut-parleurs EIZO <i>i-Sound</i> en option est trop élevé, il peut dans certain cas causer une légère vibration. Pour l'éliminer, diminuez le volume des haut-parleurs.
4. L'image scintille.	<ul style="list-style-type: none"> <input type="checkbox"/> Le scintillement apparaît avec un balayage entrelacé, ou un balayage non entrelacé à fréquence trop faible. Tous les moniteurs EIZO peuvent utiliser de hautes fréquences d'affichage en balayage non entrelacé. Si un problème apparaît avec un signal non entrelacé, modifiez les réglages de la carte graphique pour augmenter la fréquence d'affichage (si possible). Consultez le manuel de la carte graphique pour plus de détails.
5. Un motif de moiré apparaît. 	<ul style="list-style-type: none"> <input type="checkbox"/> Réduisez le moiré par la fonction <Réduction Moiré>. <input type="checkbox"/> Changez les dimensions horizontale et verticale de l'image. <input type="checkbox"/> Changez le motif ou le papier peint du bureau pour un fond uni. Pour savoir comment modifier ces motifs ou ce papier peint, consultez la documentation de l'ordinateur ou du système d'exploitation.
6. Une ombre légère apparaît à droite des caractères et images. 	<ul style="list-style-type: none"> <input type="checkbox"/> Changez le mode de la fonction <Filtre du signal 1>. <input type="checkbox"/> Changez la fréquence d'affichage. Consultez le manuel de l'ordinateur ou de la carte graphique pour plus de détails.
7. Plusieurs barres verticales apparaissent à droite des caractères et des images. 	<ul style="list-style-type: none"> <input type="checkbox"/> Réglez la fonction <Filtre du signal 2>.

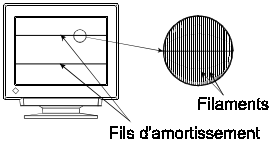
Problèmes	Points à vérifier et solutions possibles
<p>8. Tout l'écran apparaît lumineux ou trop sombre.</p>	<ul style="list-style-type: none"> <input type="checkbox"/> Réglez le <Contraste> (Contraste et luminosité). <input type="checkbox"/> Essayez de modifier le réglage de contraste fin par le bouton de AUTO/FINE MODE. <input type="checkbox"/> Certaines synchronisations de signaux peuvent provoquer ce problème. Pour le corriger, éteignez le moniteur, maintenez enfoncée la touche "bas" en le rallumant. Cette manœuvre change la synchronisation du signal et donne un écran plus lumineux. La répétition de cette manœuvre ramène l'écran à sa luminosité précédente. <input type="checkbox"/> Effectuez le réglage <Correction Couleur>.
<p>9. Les couleurs sont anormales.</p> <ul style="list-style-type: none"> • Tout l'écran apparaît bleuté ou rougeâtre. • La pureté des couleurs n'est pas uniforme. • Mauvaise convergence des couleurs (rouge, vert, bleu). 	<ul style="list-style-type: none"> <input type="checkbox"/> Quand le moniteur n'est pas encore à sa température normale de fonctionnement, l'écran peut être légèrement coloré, par exemple bleuté ou rougeâtre. Ce phénomène vient de l'instabilité du faisceau d'électrons pendant le réchauffage. Attendez environ 30 minutes que la température du moniteur se stabilise pour obtenir la couleur appropriée. <input type="checkbox"/> Utilisez la fonction <Démagnétisation>. <input type="checkbox"/> Revenez aux réglages d'usine par défaut par la fonction <Restaurer>. Notez que tous les paramètres de ScreenManager reviennent alors aux valeurs d'usine par défaut. (p.28) <input type="checkbox"/> Réglez la fonction <Uniformité>. <input type="checkbox"/> Essayez de régler la <Convergence>. La fonction de <Convergence> agit sur la totalité de l'écran. Il n'est pas possible de limiter ce réglage à certaines parties de l'écran. <input type="checkbox"/> Effectuez le réglage <Correction Couleur>. <input type="checkbox"/> Effectuez le réglage <Restaurer Couleur>.
<p>10. La fonction <Correction Couleur> ne fonctionne pas correctement.</p>	<ul style="list-style-type: none"> <input type="checkbox"/> La correction de couleur ne peut pas fonctionner correctement quand le niveau du signal d'entrée est inférieur à 0,5 V c-c ou supérieur à 1,0 V c-c.
<p>11. La fonction <Restaurer Couleur> ne fonctionne pas correctement.</p>	<ul style="list-style-type: none"> <input type="checkbox"/> Laissez le moniteur se stabiliser pendant au moins 75 minutes avant d'utiliser cette fonction. Sinon, le message "En Cours!" apparaît à l'écran.

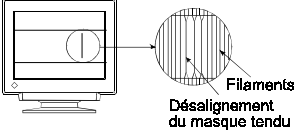
Problèmes	Points à vérifier et solutions possibles
<p>12. La fonction de cadrage automatique ne fonctionne pas correctement.</p>	<ul style="list-style-type: none"> <input type="checkbox"/> Poussez le bouton de AUTO/FINE MODE pendant plus de 2 secondes. (p.12) <input type="checkbox"/> La fonction de cadrage automatique est destinée au Macintosh et compatibles IBM sous Windows. Elle peut ne pas fonctionner correctement dans les cas suivants. <ul style="list-style-type: none"> • Vous utilisez un ordinateur compatible AT sous MS-DOS (sans Windows) • La couleur de fond du papier peint ou du bureau est noire. <input type="checkbox"/> Certains signaux de cartes graphiques peuvent ne pas donner de bons résultats.
<p>13. ScreenManager ou le bouton de AUTO/FINE MODE ne fonctionne pas.</p>	<ul style="list-style-type: none"> <input type="checkbox"/> Le verrouillage des réglages est sans doute activé. Pour le déverrouiller : Eteignez le moniteur, maintenez enfoncé le bouton de AUTO/FINE MODE en le rallumant. (p.19)
<p>14. Deux lignes horizontales fines apparaissent à l'écran.</p> 	<ul style="list-style-type: none"> <input type="checkbox"/> Ces lignes sont les fils d'amortissement du masque tendu. [A propos des fils d'amortissement] Les fils d'amortissement maintiennent le masque tendu du tube cathodique, et se présentent sous forme de fines lignes sombres sur l'écran. Tous les tubes cathodiques à masque tendu EIZO utilisent ces fils horizontaux. Le masque tendu est une grille faite de fils métalliques tendus de haut en bas sur toute la surface de l'écran.

Problèmes	Points à vérifier et solutions possibles
<p>15. Des lignes verticales noires et fines apparaissent à l'écran.</p>  	<p><input type="checkbox"/> Le masque tendu peut être mal aligné. Des chocs ou des vibrations au cours du transport peuvent dans certains cas désaligner le masque tendu. Le problème se présente sous forme d'une ou plusieurs lignes verticales sombres sur l'écran.</p> <p>Dans ce cas, il est possible de :</p> <ol style="list-style-type: none"> 1. Démagnétiser l'écran 2. Tapoter légèrement sur le côté de l'écran (ne pas le frapper violemment). <p>Si aucune de ces méthodes ne donne de résultat, tentez la procédure ci-dessous.</p> <ol style="list-style-type: none"> 1. Affichez un fond blanc lumineux sur la zone où apparaissent les lignes noires, et un fond noir sur les autres zones. (Pour cela, ouvrez par exemple une fenêtre en blanc brillant sur un bureau ou un papier peint noir. Placez la fenêtre de façon à juste couvrir la zone de mauvais alignement). 2. Poussez le contraste et la luminosité au maximum, et laissez l'écran allumé jusqu'à la disparition du problème. Essayez de tapoter sur le côté de l'écran pour faciliter le réalignement. La fenêtre blanche réchauffera la zone mal alignée du masque, qui doit revenir en alignement correct.
<p>16. Configuration de la fonction USB impossible.</p>	<p><input type="checkbox"/> Vérifiez que le câble USB est branché correctement.</p> <p><input type="checkbox"/> Vérifiez que l'ordinateur et le système d'exploitation sont compatibles USB. (Consultez le constructeur de chacun des périphériques pour ce qui concerne sa compatibilité USB.)</p> <p><input type="checkbox"/> Pour utiliser Windows 98/Me/2000, vérifiez les paramètres d'activation du port USB dans le programme Setup du BIOS de l'ordinateur. (Consultez la documentation de l'ordinateur pour plus de détails.)</p>

6. NETTOYAGE

Un nettoyage périodique est recommandé pour conserver son aspect neuf au moniteur et prolonger sa durée de vie. Nettoyez la carrosserie et l'écran comme suit :

NOTE

- **N'utilisez jamais de diluant, de benzine, d'alcool (éthanol, méthanol ou alcool isopropylique), de poudre abrasive ou solvant fort qui pourraient endommager la carrosserie ou le tube cathodique.**



Carrosserie

Pour enlever les taches, utilisez un chiffon doux légèrement humide et un détergent doux. Ne pulvérisiez jamais le produit de nettoyage directement vers la carrosserie.

Surface de l'écran

La surface du tube cathodique peut être nettoyée à l'aide d'un chiffon doux en coton ou de papier optique. Si nécessaire, les taches rebelles peuvent être éliminées en humidifiant un morceau de tissu à l'eau pure pour faciliter la dissolution.

7. CARACTERISTIQUES

Tube cathodique	21" (55 cm), angle de déviation 90° masque tendu avec couche antireflet SuperErgoCoat®		
Pas du masque	0,24 mm		
Fréquence de balayage	Horizontale	30 kHz-130 kHz (automatique)	
	Verticale	50 Hz-160 Hz (automatique)	
Résolution recommandée	1600 points x 1200 lignes		
Zone d'affichage maximale* ¹	400 mm (H) x 298 mm (V) (15,7" (H) x 11,7" (V)) (diagonale d'image visible : 19,6" = 498 mm)		
Alimentation	100-120/200-240 Vca ± 10 %, 50/60 Hz, 2,2 A/1,1 A		
Consommation électrique	Normale/maximale : 160 W/200 W** (**avec haut-parleurs EIZO en option) PowerManager Mode 1 : Inférieure à 10 W PowerManager Mode 2 : Inférieure à 3 W		
Connecteur d'entrée	15 broches D-Sub mini et 5x BNC (commutable)		
Signal d'entrée	Synchro	<ul style="list-style-type: none"> • Séparé, TTL, positif/négatif • Composite, TTL, positif/négatif • Synchro sur le vert, 0,3 Vcc, négatif 	
	Vidéo	<ul style="list-style-type: none"> • Analogique 0,7 Vcc/75 Ω, positif 	
Enregistrement de signaux	20 signaux (prédéfinis en usine sur 2 modes)		
Plug & Play	VESA DDC 2B		
Dimensions	494 mm (L) x 486 mm (H) x 520 mm (P) 19,4" (L) x 19,1" x (H) x 20,5" (P)		
Masse	36,0 kg (79,4 lbs.)		
Température	Fonctionnement : 0°C à 35°C (32°F à 95°F) Stockage : -20°C à 60°C (-4°F à 140°F)		
Humidité	30 % à 80 % d'humidité relative sans condensation		
Certifications et conformités	aux normes		
100-120 Vca	NRTL/C-TÜV, FCC-B, DHHS, TCO'99* ² , EPA ENERGY STAR® Program		
200-240 Vca	CE, CB, TÜV Rheinland/GS, TCO'99* ² , EPA ENERGY STAR® Program, TÜV Eco Circle 2000		
Spécifications du bus USB			
Norme USB	Concentrateur auto-alimenté compatible Rev. 1.1		
Norme de commande de moniteur USB	Compatible Rev. 1.0		
Vitesse de transmission	12 Mbps (maxi), 1,5 Mbps (mini)		
Intensité fournie aux ports aval	500 mA/port (maximum)		
Ports USB	Amont x 1, Aval x 4		

*¹ La taille de l'image est réglable par l'utilisateur à l'aide d'un panneau de commande à microprocesseur. La dimension de l'image affichée peut dépendre de la carte graphique ou de l'ordinateur utilisé.

*² Pour la version de couleur grise (standard).

Valeurs par défaut

Les paramètres par défaut sont les suivants.

<Contraste>	100% / 50%	<Réduction Moiré>	0%
Contrastes fins	Texte	<Filtre du signal 1>	Mode 1
<Filtre du signal 2>	100%	<PowerManager>	Marche
<Couleur>	Standard/9,300K	<Mise en veille>	Arrêt
<Bip>	Marche	<Langue>	English
<Entrée Priorit>	Auto D-Sub	<Image Anim>	1Mode

Signaux prédéfinis

	Resolution	Frequencies		Interlace	Sync Polarity	Niveau du Signal Vidéo
		fH(kHz)	fV(Hz)			
VGA(text)	720 x 400	31.47	70.09	Non	H./Negative V./Positive	0.7V(p-p)/75 Ω
VESA	1600 x 1200	106.25	85.00	Non	H./Positive V./Positive	0.7V(p-p)/75 Ω

Dimensions

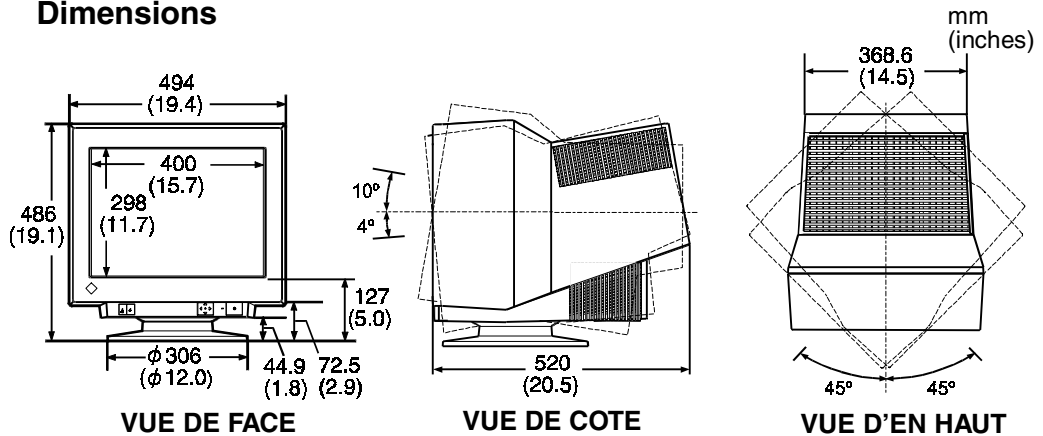

Affectation des Broches

* 15 broches D-Sub mini

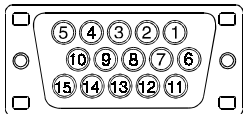

No.	Signal	No.	Signal
1	Red Video	8	Blue ground
2	Green Video / Green composite sync	9	No pin
		10	Ground
3	Blue video	11	(Shorted)
4	Ground	12	Data (SDA)
5	No pin	13	H. Sync / H/V Composite sync
6	Red ground	14	V. Sync
7	Green ground	15	Clock (SCL)

* 5 x BNC



Connector	H. Sync	V. Sync	Green	Red	Blue
Input signal	H. Sync	V. Sync	Green	Red	Blue
Separate sync	H. Sync	V. Sync	Green	Red	Blue
Composite sync	H/V composite sync	N/A	Green	Red	Blue
Sync on green	N/A	N/A	Green composite sync	Red	Blue

8. GLOSSAIRE

Température de couleur

La température de couleur est une méthode de mesure de la tonalité du blanc, indiquée généralement en degrés Kelvin. Aux hautes températures de couleur le blanc apparaît légèrement bleuté, aux températures les plus basses il apparaît rougeâtre. Les moniteurs d'ordinateurs donnent généralement leurs meilleures performances avec des températures de couleur élevées.

5,000 K : Souvent utilisé dans l'imprimerie.

6,500 K : Pour l'affichage d'images vidéo.

9,300 K : Valeur par défaut pour votre moniteur EIZO.

Convergence

La convergence est la capacité du moniteur à illuminer précisément certains points de l'écran et à les aligner de façon à obtenir des couleurs pures.

Extinction et Gain

Toutes les couleurs affichées à l'écran sont produites par combinaison des trois couleurs de lumière rouge, verte et bleu. Par exemple, le blanc est obtenu avec des quantités de lumière à peu près équivalentes de rouge, de vert et de bleu. En théorie, le noir est obtenu par extinction de toutes les lumières rouge, verte et bleue. En fait, la luminosité de chaque couleur n'est jamais nulle à l'écran et chacune des couleurs a un niveau minimal d'émission. La luminosité de ce niveau minimal est appelée Extinction (coupure ou niveau du noir), la luminosité de chaque couleur par rapport à cette valeur d'extinction est appelée Gain.

Démagnétisation

La démagnétisation est une procédure d'élimination des effets du champ magnétique sur le moniteur. Le fonctionnement du moniteur dans un champ magnétique peut avoir des effets indésirables sur la pureté des couleurs. La démagnétisation permet de corriger ce problème.

Moiré

Le moiré est un motif d'interférence formé de lignes sombres ondulées sur l'écran. Ce n'est pas un défaut, mais plutôt un phénomène d'interférence entre l'organisation des points de phosphore sur l'écran et le signal qui crée l'image. Le moiré est souvent un signe de bon réglage de focalisation. Le moiré se remarque le plus avec des motifs de fond gris clair ou utilisant un motif d'un point sur deux. Le moiré ne peut pas être éliminé, mais il peut être réduit par la fonction de réduction correspondante.

sRGB (Standard RGB)

“Norme internationale pour l'espace de couleurs en Rouge, Vert et Bleu.”

Espace de couleurs créé dans le but d'assurer la synchronisation des couleurs par des applications et des périphériques tels que moniteurs, scanners, imprimantes et appareils photo numériques. L'espace de couleurs normalisé sRGB permet aux internautes d'assurer une synchronisation précise des couleurs.

Résolution

La résolution est le nombre de points (pixels) affichés sur l'écran. Un plus grand nombre de points donne une image de définition plus précise (à résolution plus élevée). Pour une dimension d'écran donnée, la taille des points diminue avec leur nombre : une résolution de 640 x 480 (points x lignes) utilise des pixels plus grands qu'une résolution de 1024 x 768. La dimension à l'écran d'une police de caractères peut donc varier en fonction de la résolution. Les résolutions supérieures permettent d'afficher plus d'informations sur l'écran.

Uniformité

L'uniformité est la pureté des couleurs lors de l'affichage d'un écran blanc.

Certains moniteurs présentent des zones bleuâtres ou rougeâtres qui indiquent une mauvaise uniformité du blanc. Certains moniteurs peuvent aussi présenter des zones plus ou moins lumineuses, qui indiquent une erreur d'uniformité de la luminosité.

VESA DPMS

L'acronyme VESA signifie “ Video Electronics Standards Association ” ou association de normalisation de l'électronique vidéo, et DPMS “ Display Power Management Signaling ” ou signaux de gestion des économies d'énergie pour les écrans. DPMS est une norme de communication utilisée par les ordinateurs et les cartes graphiques pour assurer la gestion des économies d'énergie du moniteur.

[Applicable to gray (standard) color version only.]



Congratulations!

You have just purchased a TCO'99 approved and labelled product! Your choice has provided you with a product developed for professional use. Your purchase has also contributed to reducing the burden on the environment and also to the further development of environmentally adapted electronics products.

Why do we have environmentally labelled computers?

In many countries, environmental labelling has become an established method for encouraging the adaptation of goods and services to the environment. The main problem, as far as computers and other electronics equipment are concerned, is that environmentally harmful substances are used both in the products and during their manufacture. Since it is not so far possible to satisfactorily recycle the majority of electronics equipment, most of these potentially damaging substances sooner or later enter nature.

There are also other characteristics of a computer, such as energy consumption levels, that are important from the viewpoints of both the work (internal) and natural (external) environments. Since all methods of electricity generation have a negative effect on the environment (e.g. acidic and climate-influencing emissions, radioactive waste), it is vital to save energy. Electronics equipment in offices is often left running continuously and thereby consumes a lot of energy.

What does labelling involve?

This product meets the requirements for the TCO'99 scheme which provides for international and environmental labelling of personal computers. The labelling scheme was developed as a joint effort by the TCO (The Swedish Confederation of Professional Employees), Svenska Naturskyddsforeningen (The Swedish Society for Nature Conservation) and Statens Energimyndighet (The Swedish National Energy Administration).

Approval requirements cover a wide range of issues: environment, ergonomics, usability, emission of electric and magnetic fields, energy consumption and electrical and fire safety.

The environmental demands impose restrictions on the presence and use of heavy metals, brominated and chlorinated flame retardants, CFCs (freons) and chlorinated solvents, among other things. The product must be prepared for recycling and the manufacturer is obliged to have an environmental policy which must be adhered to in each country where the company implements its operational policy.

The energy requirements include a demand that the computer and/or display, after a certain period of inactivity, shall reduce its power consumption to a lower level in one or more stages. The length of time to reactivate the computer shall be reasonable for the user.

Labelled products must meet strict environmental demands, for example, in respect of the reduction of electric and magnetic fields, physical and visual ergonomics and good usability.

Below you will find a brief summary of the environmental requirements met by this product.

The complete environmental criteria document may be ordered from:

TCO Development

SE-114 94 Stockholm, Sweden

Fax: +46 8 782 92 07

Email (Internet): development@tco.se

Current information regarding TCO'99 approved and labelled products may also be obtained via the Internet, using the address: <http://www.tco-info.com/>

Environmental requirements

Flame retardants

Flame retardants are present in printed circuit boards, cables, wires, casings and housings. Their purpose is to prevent, or at least to delay the spread of fire. Up to 30% of the plastic in a computer casing can consist of flame retardant substances. Most flame retardants contain bromine or chloride, and those flame retardants are chemically related to another group of environmental toxins, PCBs. Both the flame retardants containing bromine or chloride and the PCBs are suspected of giving rise to severe health effects, including reproductive damage in fish-eating birds and mammals, due to the bio-accumulative* processes. Flame retardants have been found in human blood and researchers fear that disturbances in foetus development may occur.

The relevant TCO'99 demand requires that plastic components weighing more than 25 grams must not contain flame retardants with organically bound bromine or chlorine. Flame retardants are allowed in the printed circuit boards since no substitutes are available.

Cadmium**

Cadmium is present in rechargeable batteries and in the colour-generating layers of certain computer displays. Cadmium damages the nervous system and is toxic in high doses. The relevant TCO'99 requirement states that batteries, the colour-generating layers of display screens and the electrical or electronics components must not contain any cadmium.

Mercury**

Mercury is sometimes found in batteries, relays and switches. It damages the nervous system and is toxic in high doses. The relevant TCO'99 requirement states that batteries may not contain any mercury. It also demands that mercury is not present in any of the electrical or electronics components associated with the labelled unit.

CFCs (freons)

The relevant TCO'99 requirement states that neither CFCs nor HCFCs may be used during the manufacture and assembly of the product. CFCs (freons) are sometimes used for washing printed circuit boards. CFCs break down ozone and thereby damage the ozone layer in the stratosphere, causing increased reception on earth of ultraviolet light with e.g. increased risks of skin cancer (malignant melanoma) as a consequence.

Lead**

Lead can be found in picture tubes, display screens, solders and capacitors. Lead damages the nervous system and in higher doses, causes lead poisoning. The relevant TCO'99 requirement permits the inclusion of lead since no replacement has yet been developed.

* Bio-accumulative is defined as substances which accumulate within living organisms.

** Lead, Cadmium and Mercury are heavy metals which are Bio-accumulative.

For U.S.A, Canada, etc. (rated 100-120 Vac) Only

FCC Declaration of Conformity

We, the Responsible Party EIZO NANA O TECHNOLOGIES INC.
5710 Warland Drive, Cypress, CA 90630
Phone: (562) 431-5011

declare that the product Trade name: EIZO
Model: FlexScan T965

is in conformity with Part 15 of the FCC Rules. Operation of this product is subject to the following two conditions: (1) this device may not cause harmful interference, and (2) this device must accept any interference received, including interference that may cause undesired operation.

This equipment has been tested and found to comply with the limits for a Class B digital device, pursuant to Part 15 of the FCC Rules. These limits are designed to provide reasonable protection against harmful interference in a residential installation. This equipment generates, uses, and can radiate radio frequency energy and, if not installed and used in accordance with the instructions, may cause harmful interference to radio communications. However, there is no guarantee that interference will not occur in a particular installation. If this equipment does cause harmful interference to radio or television reception, which can be determined by turning the equipment off and on, the user is encouraged to try to correct the interference by one or more of the following measures.

- *Reorient or relocate the receiving antenna.
- *Increase the separation between the equipment and receiver.
- *Connect the equipment into an outlet on a circuit different from that to which the receiver is connected.
- *Consult the dealer or an experienced radio/TV technician for help.

Changes or modifications not expressly approved by the party responsible for compliance could void the user's authority to operate the equipment.

Note

Use the attached specified cable below or EIZO signal cable with this monitor so as to keep interference within the limits of a Class B digital device.

- AC Cord
- Shielded Signal Cable (enclosed)

Canadian Notice

This Class B digital apparatus complies with Canadian ICES-003.

Cet appareil numérique de le classe B est conforme à la norme NMB-003 du Canada.

Hinweis zur Ergonomie :

Dieser Monitor erfüllt die Anforderungen an die Ergonomie nach EK1-ITB 2000 mit dem Videosignal, 1600 Punkte x 1200 Zeilen, RGB analog, 0,7 Vp-p und mindestens 85,0 Hz Bildwiederholfrequenz, non interlaced. Weiterhin wird aus ergonomischen Gründen empfohlen, die Grundfarbe Blau nicht auf dunklem Untergrund zu verwenden (schlechte Erkennbarkeit, Augenbelastung bei zu geringem Zeichenkontrast.)

Recycle Auskunft

Die Rücknahme dieses Produktes nach Nutzungsende übernimmt EIZO in Deutschland zusammen mit dem Partner von Roll MBB Recycling GmbH. Dort werden die Geräte in ihre Bestandteile zerlegt, die dann der Wiederverwertung zugeführt werden. Um einen Abholtermin zu vereinbaren und die aktuellen Kosten zu erfahren, benutzen Sie bitte folgende Rufnummer: 02153-73 35 00. Weitere Informationen finden Sie auch unter der Internet-Adresse: www.eizo.de.

Hinweis

Die Bildröhre dieses Monitors ist frei von Cadmium.