

(D)	Originalbedienungsanleitung/Ersatzteilliste	6
(GB)	Original operating manual/Spare parts list	9
(F)	Notice d'utilisation d'origine/Liste de pièces de rechange	12
(E)	Manual de instrucciones original/Lista de piezas de repuesto	15
(I)	Istruzioni per l'uso originali/Elenco parti di ricambio	18
(NL)	Originele gebruiksaanwijzing/Lijst met reserveonderdelen	21
(S)	Originalbruksanvisning/Reservdelslista	24
(FIN)	Alkuperäiset käyttöohjeet/Varaosaluettelo	27
(DK)	Original brugsanvisning/Reservedelsliste	29
(N)	Originalbruksanvisning/Reservedelsliste	31
(P)	Manual de instruções original/Lista de peças sobresselentes	33
(RUS)	Оригинал Руководства по эксплуатации/Перечень запасных частей	36
(CZ)	Originál návodu k obsluze/Seznam náhradních dílů	39
(PL)	Oryginalna instrukcja eksploatacji/Lista części zamiennych	41

TRC 3

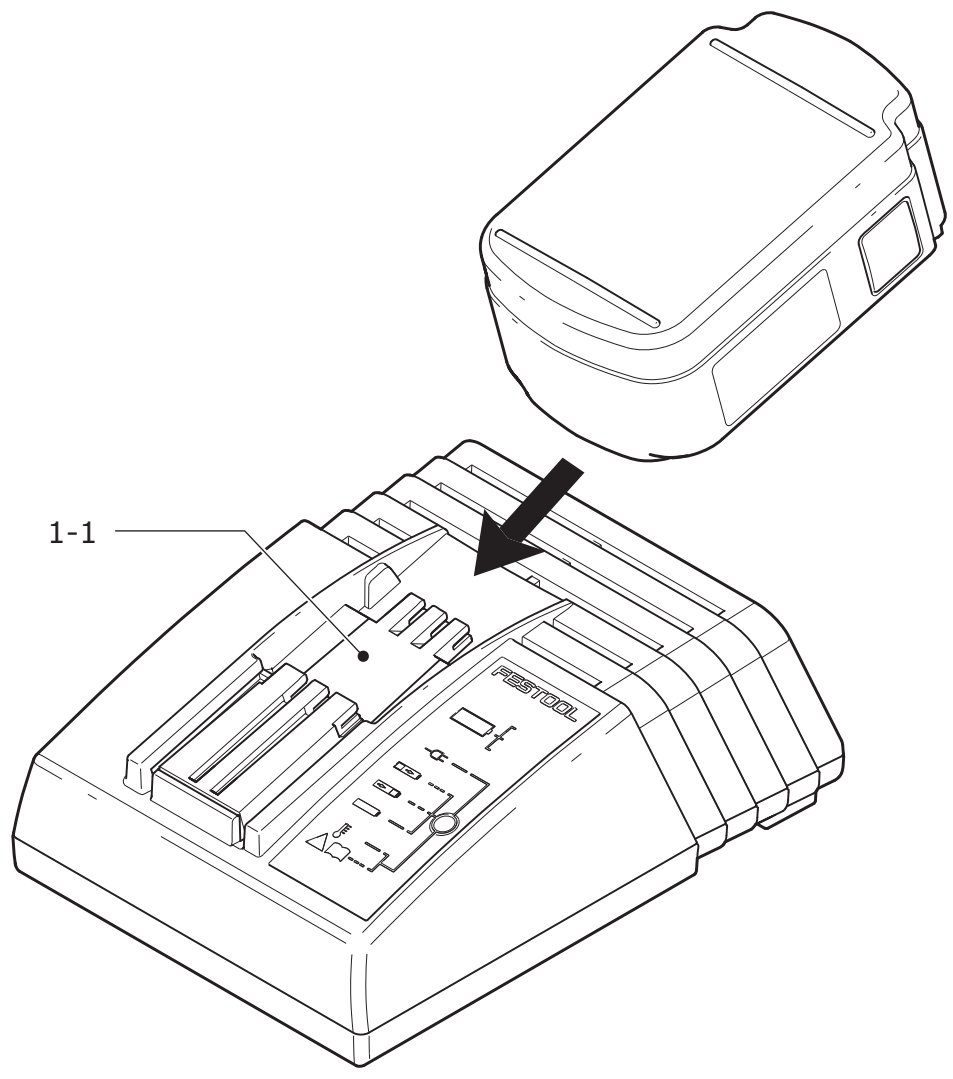

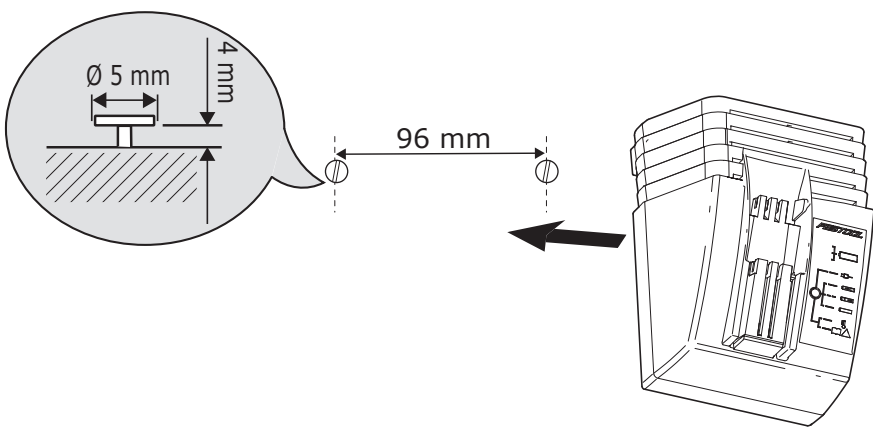

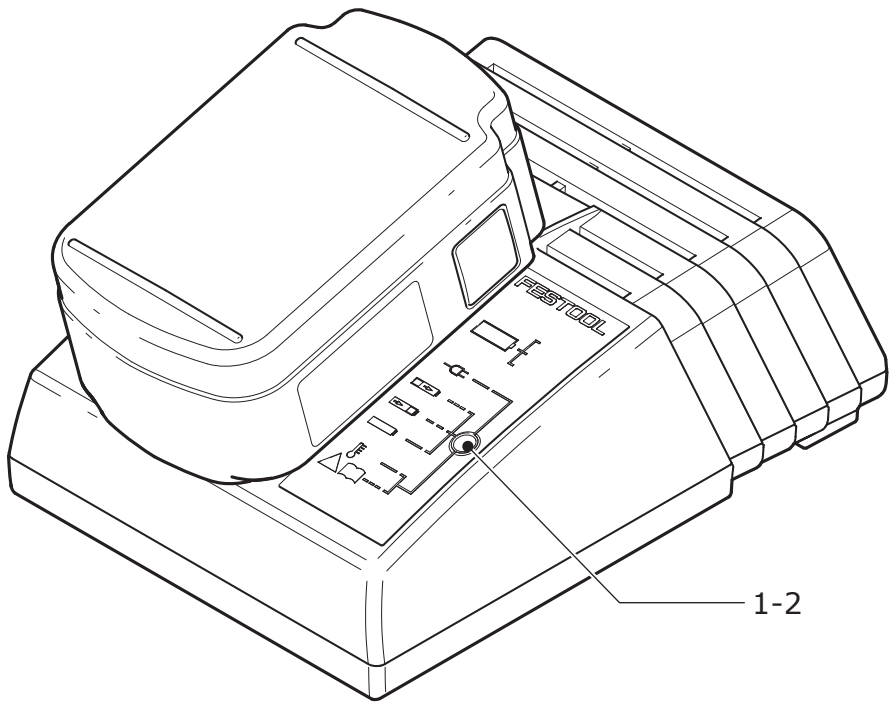

Originalbedienungsanleitung

1	Symbole	6
2	Technische Daten.....	6
3	Bestimmungsgemäße Verwendung	6
4	Sicherheitshinweise.....	6
5	Inbetriebnahme.....	7
6	Wartung und Pflege.....	7
7	Entsorgung	7
8	Gewährleistung	7
9	EG-Konformitätserklärung.....	8

Die angegebenen Abbildungen befinden sich am Anfang der Bedienungsanleitung.

1 Symbole



Warnung vor allgemeiner Gefahr



Warnung vor Stromschlag



Anleitung/Hinweise lesen!

2 Technische Daten

Ladegerät		TRC 3
Netzspannung (Eingang)		220 - 240 V ~
Netzfrequenz		50/60 Hz
Ladespannung (Ausgang)		7,2 - 18 V=
Schnellladung		max. 3 A
Erhaltungsladung pulsierend		ca. 0,06 A
Ladezeiten für	LiIon 1,3 Ah/ 2,6 Ah, 80 %	ca. 22/ 45 min
	LiIon 1,3 Ah/ 2.6 Ah, 100 %	ca. 35/ 70 min
	NiCd 1,3 Ah/ 2,4 Ah	ca. 25/ 50 min
	NiMH 2,0 Ah/ 3,0 Ah	ca. 50/ 70 min
Zulässiger Ladetemperaturbereich		-5 °C bis +45 °C
Temperaturüberwachung		mittels NTC-Widerstand

3 Bestimmungsgemäße Verwendung

Das Ladegerät TRC 3 ist zum Aufladen der aufgeführten Akkupacks bestimmt.

Das Ladegerät ist nur für Innengebrauch geeignet.



WARNUNG

Für Schäden und Unfälle bei nicht bestimmungsgemäßem Gebrauch haftet der Benutzer.

4 Sicherheitshinweise

⚠️ Warnung! Lesen Sie sämtliche Sicherheitshinweise und Anweisungen. Fehler bei der Einhaltung der Warnhinweise und Anweisungen können elektrischen Schlag, Brand und/oder schwere Verletzungen verursachen.

Bewahren Sie alle Sicherheitshinweise und Anleitungen für die Zukunft auf.

- **Dieses Ladegerät und Elektrowerkzeug sind nicht dafür bestimmt, durch Personen (einschließlich Kinder) mit eingeschränkten physischen, sensorischen oder geistigen Fähigkeiten oder mangels Erfahrung und/oder mangels Wissen benutzt zu werden, es sei denn, sie werden durch eine für ihre Sicherheit zuständige Person beaufsichtigt oder erhalten von ihr Anweisungen, wie das Ladegerät bzw. Elektrowerkzeug zu benutzen ist.** Kinder sollten beaufsichtigt werden, um sicherzustellen, dass sie nicht mit dem Ladegerät bzw. Elektrowerkzeug spielen.
- Öffnen Sie den Akkupack und das Ladegerät nicht. Im Inneren des Ladegerätes steht auch nach der Trennung vom Netz eine hohe Kondensatorspannung an.
- Achten Sie darauf, dass am Ladegerät in die Aufnahmen der Akkupacks und durch die Lüftungsschlitze keine Metallteile (z. B.

Metallspäne) ins Geräteinnere gelangen (Kurzschlussgefahr).

- Laden Sie keine Fremd-Akkupacks. Das Ladegerät ist nur zum Laden von Original-Akkupacks geeignet. Ansonsten besteht Brand- und Explosionsgefahr.
- Schützen Sie das Gerät vor Nässe.
- Schützen Sie das Kabel vor Hitze, Öl und scharfen Kanten.
- Kontrollieren Sie regelmäßig den Stecker und das Kabel und lassen Sie diese bei Beschädigung von einer autorisierten Kundendienst-Werkstätte erneuern.

5 Inbetriebnahme

5.1 Akkupack laden [1]

- ▶ Schieben Sie den Akkupack zum Laden bis zum Anschlag auf die Halterung [1-1] des Ladegerätes.
- ▶ In entgegen gesetzter Richtung können Sie den geladenen Akkupack dem Ladegerät entnehmen.

Mit dem Ladegerät können alle Festool Akkupacks der Baureihe BPS und BPC geladen werden. Das Ladegerät erkennt automatisch den eingesetzten Akkutyp (NiCd, NiMH oder Li Ion). In Abhängigkeit von Ladezustand, Temperatur und Spannung des Akkupacks steuert ein Mikroprozessor den Ladevorgang. Wird ein warmer NiMH-Akkupack (> 37 °C) eingesetzt, wird nur mit reduziertem Ladestrom geladen und die Ladezeit verlängert sich.

Die LED [1-2] des Ladegeräts zeigt den jeweiligen Betriebszustand des Ladegerätes an.

LED gelb - Dauerlicht

Ladegerät ist betriebsbereit.

LED grün - schnelles Blinken

Akkupack wird mit maximalem Strom geladen.

LED grün - langsames Blinken

Akkupack wird mit reduziertem Strom geladen, LiIon ist zu 80 % geladen.

LED grün - Dauerlicht

Ladevorgang ist beendet oder wird nicht neu gestartet, da aktueller Ladezustand größer 80%.

LED rot - Blinken

Allgemeine Fehleranzeige, z. B. keine vollständige Kontaktierung, Kurzschluss, Akkupack defekt, usw..

LED rot - Dauerlicht

Akkutemperatur ist außerhalb der zulässigen Grenzwerte.

5.2 Wandbefestigung Ladegerät

Das Ladegerät TRC 3 besitzt an seiner Rückseite zwei Langlöcher. Es kann mithilfe von zwei Schrauben (z. B. Halbrund- oder Flachkopfschraube mit Schaftdurchmesser 5 mm) an einer Wand aufgehängt werden (siehe Abb. [1]).

6 Wartung und Pflege

Beachten Sie die folgenden Hinweise:

- Halten Sie die Lüftungsöffnungen am Elektrowerkzeug und am Ladegerät frei und sauber, damit die Kühlung gewährleistet ist.
- Halten Sie die Anschlusskontakte am Elektrowerkzeug, Ladegerät und Akkupack sauber.

7 Entsorgung

Werfen Sie das Gerät nicht in den Hausmüll! Führen Sie die Geräte, Zubehör und Verpackungen einer umweltgerechten Wiederverwertung zu. Beachten Sie die geltenden nationalen Vorschriften.

8 Gewährleistung

Für unsere Geräte leisten wir auf Material- oder Fertigungsfehler Gewährleistung gemäß den länderspezifischen gesetzlichen Bestimmungen, mindestens jedoch 12 Monate. Innerhalb der Staaten der EU beträgt die Gewährleistungszeit 24 Monate (Nachweis durch Rechnung oder Lieferschein). Schäden, die insbesondere auf natürliche Abnutzung/Verschleiß, Überlastung, unsachgemäße Behandlung bzw. durch den Verwender verschuldete Schäden oder sonstige Verwendung entgegen der Bedienungsanleitung zurückzuführen sind oder beim Kauf bekannt waren, bleiben von der Gewährleistung ausgeschlossen. Ebenso ausgeschlossen bleiben Schäden, die auf die Verwendung von nicht-original Zubehör und Verbrauchsmaterialien (z.B. Schleifteller) zurückzuführen sind.

Beanstandungen können nur anerkannt werden, wenn das Gerät unzerlegt an den Lieferanten oder an eine autorisierte Festool-Kundendienstwerkstätte zurückgesendet wird. Bewahren Sie Bedienungsanleitung, Sicherheitshinweise, Ersatzteilliste und Kaufbeleg gut auf. Im übrigen gelten die jeweils aktuellen Gewährleistungsbedingungen des Herstellers.

Anmerkung

Aufgrund der ständigen Forschungs- und Entwicklungsarbeiten sind Änderungen der hierin gemachten technischen Angaben vorbehalten.

9 EG-Konformitätserklärung

Ladegerät	Serien-Nr.
TRC 3	494635, 494636
Jahr der CE-Kennzeichnung: 2007	

Wir erklären in alleiniger Verantwortung, dass dieses Produkt mit folgenden Richtlinien und Normen übereinstimmt:

2004/108/EG, 2006/95/EG, EN 60335-1, EN EN 60335-2-29, EN 61000-3-2, EN 61000-3-3, EN 61204-3.

Festool GmbH

Wertstr. 20, D-73240 Wendlingen



Dr. Johannes Steimel

Leiter Forschung, Entwicklung, technische Dokumentation

26.04.2010

REACH für Festool Produkte, deren Zubehör und Verbrauchsmaterial:

REACH ist die seit 2007 in ganz Europa gültige Chemikalienverordnung. Wir als „nachgeschalteter Anwender“, also als Hersteller von Erzeugnissen sind uns unserer Informationspflicht unseren Kunden gegenüber bewusst. Um Sie immer auf dem neuesten Stand halten zu können und über mögliche Stoffe der Kandidatenliste in unseren Erzeugnissen zu informieren, haben wir folgende Website für Sie eingerichtet:

www.festool.com/reach

Contents

1	Symbols	9
2	Technical data	9
3	Intended use.....	9
4	Safety instructions	9
5	Operation	10
6	Service and maintenance	10
7	Disposal	10
8	Warranty	10
9	EU Declaration of Conformity.....	11

2 Technical data

Charger		TRC 3
Mains voltage (input)		220 - 240 V ~
Mains frequency		50/60 Hz
Charging voltage (output)		7,2 - 18 V=
Rapid charging		max. 3 A
Conservation charging current, pulsating		approx. 0,06 A
Charging times forr	LiIon 1,3 Ah/ 2,6 Ah, 80 %	approx. 22/ 45 min
	LiIon 1,3 Ah/ 2.6 Ah, 100 %	approx. 35/ 70 min
	NiCd 1,3 Ah/ 2,4 Ah	approx. 25/ 50 min
	NiMH 2,0 Ah/ 3,0 Ah	approx. 50/ 70 min
Permitted charging temperature range		-5 °C to +45 °C
Temperature monitoring		via NTC resistor

3 Intended use

The charger TRC 3 is design for charging the battery packs listed.

The charger is design for internal use only.



WARNING

The user will be liable for damage due to improper use.

4 Safety instructions

Warning! Read all safety warnings and all instructions. Failure to follow the warnings and instructions may result in electric shock, fire and/or serious injury.

Save all warnings and instructions for future reference.

– The charger and power tool are not intended for use by persons (including children) with limited physical, sensory or mental ability or without sufficient experience and/or knowledge,

The specified illustrations appear at the beginning of the Operating Instructions.

1 Symbols



Warning of general danger



Risk of electric shock



Read the Operating Instructions/Notes!

unless they are supervised by a person responsible for their safety or have been instructed on how the charger or power tool is to be used. Children should always be supervised to ensure that they do not play with the charger or the power tools.

- Do not open the battery pack or the charger. Even after disconnection from the mains, there is still a high capacitor voltage inside the charger.
- Make sure that metal objects (such as metal chips) do not collect in the battery pack retaining slots or enter the machine through the air vent slits (danger of short circuit).
- Do not charge battery packs from external manufacturers. The charger is designed for charging original battery packs only. Otherwise there is a danger of fire and explosion.

- Protect the device against water.
- Protect the cable against heat, oil and sharp edges..
- Check the plug and the cable regularly and should either become damaged, have them replaced by an authorised after-sales service workshop.

5 Operation

5.1 Charging the battery pack [1]

- ▶ To charge the battery pack, slide all the way onto the retainer [1-1] on the charger.
- ▶ To remove, slide off the charged battery pack in similar fashion.

All Festool battery packs of the series BPS and BPC can be loaded with the charger. The charger automatically detects the type of the inserted battery (NiCd, NiMH or Li Ion). A microprocessor controls the charging process in line with the charging state, temperature and voltage of the battery pack. If a warm NiMH battery pack (> 37 °C) is inserted, the pack is charged with a reduced charging current and will take longer to charge.

The LED [1-2] on the charger indicates the respective operating status of the charger.

LED yellow - lit continuously

Charger is ready to use.

LED green - flashing quickly

Battery pack is charged to maximum capacity.

LED green - flashing slowly

Battery pack is charged with reduced current, LiIon is charged to 80 %.

LED green - lit continuously

Battery pack is fully charged, or charging is not started again, because the battery is charged to more than 80 %.

LED red - flashing

General fault display, e.g. incomplete contact, short circuit, battery pack faulty, etc.

LED red - lit continuously

Battery temperature is outside the permitted range.

5.2 Charger wall mounting TRC 3

There are two elongated holes on the back of the TRC 3 for mounting the charger to a wall using two screws (e.g. round head or flat head screw with shank diameter of 5 mm).

- ▶ Insert the two screws into the wall at a distance of 96 mm from one another and leave the screw heads protruding approx. 4 mm.

6 Service and maintenance

Observe the following instructions:

- Keep the air slits on the machine and the charger free and clean to ensure adequate cooling.
- Keep the contacts on the machine, charger and battery pack clean.

7 Disposal

Do not throw the power tool in your household waste!! Dispose of machines, accessories and packaging at an environmentally responsible recycling centre. Observe the valid national regulations.

8 Warranty

We offer a warranty for material and production defects for all our tools in accordance with the locally applicable legal provisions, but for a minimum of 12 months. Within the EU member states, the warranty period is 24 months (verification through invoice or delivery note). Damage caused by the operator, natural wear, overloading, incorrect handling or through the use of the equipment not specified in the operating manual, or damage which was known at the time of purchase, is not covered by the warranty. Furthermore, damage caused by the use of non-original accessories and consumable materials (e.g. sanding pads) is also excluded.

Complaints can only be accepted if the tool is returned while still assembled to the supplier or an authorised Festool Customer Service workshop. Keep the operating manual, safety instructions, spare parts list and purchase receipt in a safe place. Otherwise the current warranty conditions of the manufacturer shall apply.

Note

Due to continuous research and development work, we reserve the right to make changes to the technical content of this documentation.

9 EU Declaration of Conformity

Charger	Serial no.
TRC 3	494635, 494636
Year of CE mark: 2007	

We declare under sole responsibility that this product complies with the following directives and standards:

2004/108/EC, 2006/95/EC, EN 60335-1, EN 60335-2-29, EN 61000-3-2, EN 61000-3-3, EN 61204-3.

Festool GmbH

Wertstr. 20, D-73240 Wendlingen, Germany

ppa. Dr. Johannes Steimel

Dr. Johannes Steimel

Head of Research, Development and Technical Documentation

26.04.2010

REACH for Festool products, its accessories and consumable materials:

REACH is a European Chemical Directive that came into effect in 2007. As "downstream users" and product manufacturers, we are aware of our duty to provide our customers with information. We have set up the following website to keep you updated with all the latest news and provide you with information on all the materials used in our existing products:

www.festool.com/reach

Sommaire

1	Symboles	12
2	Caractéristiques techniques.....	12
3	Utilisation en conformité avec les instructions.....	12
4	Consignes de sécurité.....	12
5	Mise en service.....	13
6	Entretien et maintenance.....	13
7	Recyclage	13
8	Garantie	13
9	Déclaration de conformité CE	14

Les illustrations indiquées se trouvent au début de la notice d'utilisation.

1 Symboles



Avertissement de danger général



Risque d'électrocution



Lire les instructions / les remarques !

2 Caractéristiques techniques

Chargeur		TRC 3
Tension de réseau (entrée)		220 - 240 V ~
Fréquence du réseau		50/60 Hz
Tension de charge (sortie)		7,2 - 18 V=
Charge rapide		max. 3 A
Charge de maintien, pulsée		env. 0,06 A
Temps de charge pour	LiIon 1,3 Ah/ 2,6 Ah, 80 %	env. 22/ 45 minutes
	LiIon 1,3 Ah/ 2.6 Ah, 100 %	env. 35/ 70 minutes
	NiCd 1,3 Ah/ 2,4 Ah	env. 25/ 50 minutes
	NiMH 2,0 Ah/ 3,0 Ah	env. 50/ 70 minutes
Plage de température de charge admissible		-5 °C à +45 °C
Surveillance de la température		au moyen d'une résistance CTN

3 Utilisation en conformité avec les instructions

Le chargeur TRC 3 est conçu pour la charge des batteries indiquées.

Le chargeur est seulement approprié pour l'usage à l'intérieur.



AVERTISSEMENT

Seul l'utilisateur est tenu responsable des dommages qui résulteraient d'une utilisation non conforme aux prescriptions.

4 Consignes de sécurité

⚠ Avertissement ! Veuillez lire toutes les consignes de sécurité et instructions. Le non-respect des consignes d'avertissement et des instructions peut occasionner un choc électrique, un incendie et/ou des blessures graves.

Conservez toutes les consignes de sécurité et notices d'instructions pour une référence future.

- **Ce chargeur et cette machine électrique ne sont pas appropriés pour une utilisation par des personnes (y compris enfants) ayant des facultés physiques, sensorielles ou intellectuelles limitées ou par manque d'expérience et/ou manque de connaissances, à moins d'être sous la surveillance d'une personne responsable pour leur sécurité ou d'avoir eu de cette personne des instructions sur l'utilisation du chargeur ou de l'outil électrique.** Les enfants devraient rester sous surveillance, afin de s'assurer qu'ils ne jouent pas avec le chargeur ou la machine électrique.
- N'ouvrez pas la batterie, ni le chargeur. La tension au condensateur à l'intérieur du

chargeur reste élevée même après le débranchement du réseau.

- Assurez-vous qu'aucune particule métallique (p. ex. copeaux métalliques) ne puisse parvenir dans le chargeur au niveau du logement de la batterie, ni à travers les fentes d'aération (risque de court-circuit).
- Ne chargez pas de batteries d'autres origines. Le chargeur est uniquement approprié pour la charge de batteries d'origine. Sinon il y a risque d'incendie et d'explosion.
- Protégez l'appareil contre l'humidité.
- Protégez le câble contre la chaleur, l'huile et les arêtes tranchantes.
- Contrôlez régulièrement le connecteur et le câble, et, en cas d'endommagement, faites les remplacer par un des ateliers de service après-vente agréés.

5 Mise en service

5.1 Charge de la batterie [1]

- ▶ Insérez la batterie à charger jusqu'en butée, dans le logement [1-1] du chargeur.
- ▶ Vous pouvez retirer la batterie chargée dans le sens inverse.

Le chargeur TRC 3 permet de charger toutes les batteries Festool des séries BPS et BPC. Le chargeur reconnaît automatiquement le type de batterie insérée (NiCd, NiMH ou Li-ion). Un microprocesseur pilote le processus de charge, en fonction de l'état de charge, de la température et de la tension de la batterie. Si une batterie NiMH chaude (> à 37 °C) est insérée, la charge s'effectue uniquement avec un courant de charge réduit et le temps de charge est rallongé.

La LED [1-2] du chargeur indique l'état de service respectif du chargeur.

LED jaune - allumée en continu

Le chargeur est opérationnel.

LED verte - clignotement rapide

La batterie est chargée avec le courant maximal.

LED verte - clignotement lent

La batterie est chargée avec un courant réduit, la batterie Li-ion est chargée à 80 %.

LED verte - allumée en continu

Le processus de charge est terminé ou n'est pas redémarré, étant donné que l'état de charge actuel est supérieur à 80 %.

LED rouge - clignotement

Affichage de défaut général, p. ex. pas de contact total, court-circuit, batterie défectueuse, etc.

LED rouge - allumée en continu

La température de la batterie est en-dehors des valeurs limites admissibles.

5.2 Fixation murale du chargeur TRC 3

Le chargeur TRC 3 est pourvu sur sa face arrière de deux trous oblongs. Il peut être fixé à un mur au moyen de deux vis (p. ex. vis à tête demi-ronde ou vis à tête plate, avec un diamètre de tige de 5 mm).

- ▶ Vissez les deux vis dans le mur à une distance de 96 mm, de manière à ce que les têtes de vis se trouvent encore à env. 4 mm du mur.

6 Entretien et maintenance

Observez les consignes suivantes :

- Maintenez les ouvertures d'aération sur la machine électrique et sur le chargeur dans un état propre, afin de garantir le refroidissement.
- Maintenez les contacts de raccordement sur la machine électrique, le chargeur et la batterie dans un état propre.

7 Recyclage

Ne jetez pas les outils électriques avec les ordures ménagères! Éliminez les appareils, les accessoires et les emballages de façon compatible avec l'environnement. Respectez en cela les dispositions nationales en vigueur.

8 Garantie

Nous accordons pour nos appareils une garantie pour tout défaut de matière et vice de fabrication conformément aux spécifications légales de chaque pays considéré, toutefois pour un minimum de 12 mois. À l'intérieur des états de l'Union Européenne, la durée de la garantie est de 24 mois (justificatif par la facture ou le bordereau de livraison). Les dommages provenant en particulier de l'usage naturelle, d'une surcharge, d'une manipulation non conforme ou imputables à l'utilisateur ou à une utilisation contraire à la notice d'utilisation, ou connus au moment de l'achat, sont exclus de la garantie. Sont éga-

lement exclus les dommages résultant de l'utilisation d'accessoires et de consommables (plateau de ponçage par exemple) qui ne sont pas des pièces d'origine Festool.

Les réclamations ne peuvent être acceptées que si l'appareil est renvoyé, sans être désassemblé, au fournisseur ou à un service après-vente Festool agréé. Conservez bien la notice d'utilisation, les consignes de sécurité, la nomenclature des pièces de rechange et l'attestation d'achat. Pour le reste, les conditions de garantie en vigueur du fabricant sont applicables.

Remarque

Nous nous réservons le droit de modifier les caractéristiques techniques mentionnées en raison de nos travaux continus de recherche et de développement.

9 Déclaration de conformité CE

Chargeur	N° de série
TRC 3	494635, 494636
Année du marquage CE :2007	

Nous déclarons sous notre seule responsabilité, que ce produit est conforme aux directives et normes suivantes :

2004/108/CE, 2006/95/CE, NE 60335-1, NE 60335-2-29, NE 61000-3-2, NE 61000-3-3, NE 61204-3.

Festool GmbH

Wertstr. 20, D-73240 Wendlingen



Dr. Johannes Steimel

Directeur recherche, développement, documentation technique

26.04.2010

REACH pour les produits Festool, leurs accessoires et les consommables :

REACH est le nom de la directive sur les produits chimiques applicable à l'ensemble de l'Europe depuis 2007. En notre qualité d'« utilisateur en aval », en l'occurrence de fabricant de produits, nous sommes tenus à un devoir d'information vis-à-vis de notre clientèle. Afin de vous tenir systématiquement informés des dernières nouveautés

ainsi que des substances susceptibles de figurer sur la liste des candidats et rentrant dans la composition de nos produits, nous avons créé le site Internet suivant :

www.festool.com/reach

Índice

1	Símbolos	15
2	Datos técnicos.....	15
3	Uso conforme a lo previsto.....	15
4	Indicaciones de seguridad	15
5	Puesta en servicio.....	16
6	Mantenimiento y cuidado	16
7	Reciclaje.....	16
8	Garantía	16
9	Declaración de conformidad CE...	17

Las figuras indicadas se encuentran al principio del manual de instrucciones.

1 Símbolos



Aviso ante un peligro general



Peligro de electrocución



¡Leer las instrucciones e indicaciones!

2 Datos técnicos

Cargador		TRC 3
Tensión de la red (entrada)		220 - 240 V ~
Frecuencia de la red		50/60 Hz
Tensión de carga (salida)		7,2 - 18 V=
Carga rápida		Máx. 3 A
Corriente de conservación por impulsos		Aprox. 0,06 A
Tiempos de recarga para	LiIon 1,3 Ah/ 2,6 Ah, 80 %	Aprox. 22/ 45 min
	LiIon 1,3 Ah/ 2.6 Ah, 100 %	Aprox. 35/ 70 min
	NiCd 1,3 Ah/ 2,4 Ah	Aprox. 25/ 50 min
	NiMH 2,0 Ah/ 3,0 Ah	Aprox. 50/ 70 min
Rango de temperatura de carga permitido		-5 °C a +45 °C
Control de temperatura		Mediante resistencia NTC

3 Uso conforme a lo previsto

El cargador TRC 3 debe utilizarse únicamente con las baterías mencionadas.

El cargador es solamente apropiado para el uso en el interior.



ADVERTENCIA

El usuario responde de los daños y accidentes que puedan derivarse de un uso no conforme a lo previsto.

4 Indicaciones de seguridad



¡Advertencia! Lea y observe todas las indicaciones de seguridad e instrucciones. Si no se cumplen debidamente las indicaciones de advertencia y las instrucciones puede producirse una descarga eléctrica, fuego y/o lesiones graves.

Guarde todas las indicaciones de seguridad e instrucciones para que sirvan de futura referencia.

- **Por seguridad de las personas (incluidos los niños) que por razones físicas, sensoriales o psíquicas, inexperiencia y/o desconocimiento no estén capacitadas para utilizar este cargador y esta herramienta eléctrica, no deberán hacerlo sin la supervisión de una persona responsable.** Vigile que los niños no jueguen con el cargador o la herramienta eléctrica.
- No abra la batería ni el cargador. Una vez desconectado de la red, en el interior del cargador permanece una elevada tensión de condensador.
- Tenga en cuenta que en el alojamiento del cargador para la batería y en el interior del aparato, a través de las ranuras de ventilación, pueden entrar pequeñas piezas de metal (p. ej., virutas de metal) (peligro de cortocircuito).
- No cargue baterías no originales. El cargador está previsto únicamente para baterías

originales. De lo contrario, existe peligro de incendio y explosión.

- Proteja el aparato de la humedad.
- Proteja el cable de calor, aceite y cantos afilados.
- Controle periódicamente el enchufe y el cable y, en caso de que presenten daños, acuda a un taller autorizado para que los sustituya.

5 Puesta en servicio

5.1 Cargar la batería [1]

- ▶ Introduzca la batería hasta el tope en el soporte [1-1] del cargador.
- ▶ Extraiga la batería ya cargada.

Todos los acumuladores de la serie BPS y BPC pueden cargarse con el mismo cargador. El cargador reconoce automáticamente el tipo de batería introducida (NiCd, NiMH o Li-Ion). Un microprocesador controla el proceso de carga, dependiendo del estado de carga, de la temperatura y de la tensión de la batería. Si se coloca una batería NiMH caliente (> 37 °C), dicha batería se cargará mediante una corriente de carga reducida, lo que alargará el tiempo de recarga.

El LED [1-2] del cargador indica su estado de funcionamiento actual.

LED amarillo: luz permanente

El cargador está listo para el servicio.

LED verde: parpadeo rápido

La batería se carga con la corriente máxima.

LED verde: parpadeo lento

La batería se carga con corriente reducida, Li-Ion se ha cargado hasta un 80%.

LED verde: luz permanente

El proceso de carga ha finalizado o no se volverá a iniciar ya que la carga actual supera el 80%.

LED rojo: parpadeo

Indicadores de error generales, p. ej. no existe contacto, cortocircuito, batería defectuosa, etc.

LED rojo: luz permanente

La temperatura de la batería está fuera del valor límite permitido.

5.2 Fijación mural del cargador TRC 3

En la parte posterior del cargador TRC 3 hay dos orificios alargados. De esta manera, se puede colgar de la pared con ayuda de dos tornillos (p. ej., tornillos semiredondos o de cabeza plana con un diámetro de eje de 5 mm).

- ▶ Atornille ambos tornillos a la pared a una distancia de 96 mm, de manera que las cabezas de tornillo permanezcan a aprox. 4 mm de la pared.

6 Mantenimiento y cuidado

Tenga en cuenta las siguientes advertencias:

- Mantenga siempre limpios los orificios de ventilación de la herramienta eléctrica y del cargador, de manera que pueda garantizarse su refrigeración.
- Mantenga siempre limpios los puntos de conexión de la herramienta eléctrica, el cargador y la batería.

7 Reciclaje

¡No desechar las herramientas eléctricas junto con los residuos domésticos!

Recicle los aparatos, accesorios y embalajes de forma respetuosa con el medio ambiente. Tenga en cuenta la normativa vigente del país.

8 Garantía

Le ofrecemos una garantía por defectos en los materiales o de fabricación de nuestras herramientas conforme a las normativas nacionales vigentes durante un periodo mínimo de 12 meses. El tiempo de validez de la garantía es de 24 meses en los países de la UE (mostrando la factura o el resguardo de entrega). La garantía no cubre los daños producidos por deterioro/desgaste natural, sobrecarga, manejo inadecuado o daños ocasionados por el usuario o por un uso distinto al indicado en el manual de instrucciones, así como tampoco cubre aquellos daños conocidos por el usuario en el momento de la compra. También quedan excluidos los daños provocados a raíz de la utilización de accesorios y materiales de consumo no originales (p. ej., platos lijadores).

Sólo se aceptarán reclamaciones si se envía la herramienta sin desmontar al proveedor o a un taller de servicio autorizado por Festool. Conserve el manual de instrucciones, las in-

dicaciones de seguridad, la lista de piezas de repuesto y el ticket de compra. En otros casos serán válidas las condiciones de garantía del fabricante.

Observación

Sujeto a modificaciones técnicas como resultado de los continuos trabajos de investigación y desarrollo.

9 Declaración de conformidad CE

Cargador	N.º de serie
TRC 3	494635, 494636
Año de certificación CE:2007	

Por la presente declaramos bajo nuestra exclusiva responsabilidad que este producto cumple con las siguientes directivas y normas:

2004/108/CE, 2006/95/CE, EN 60335-1, EN EN 60335-2-29, EN 61000-3-2, EN 61000-3-3, EN 61204-3.

Festool GmbH

Wertstr. 20, D-73240 Wendlingen

ppa. Dr. Johannes Steimel

Dr. Johannes Steimel

Director de investigación, desarrollo y documentación técnica

26.04.2010

Normativa REACH para productos Festool, incluyendo accesorios y material de consumo:

La normativa REACH, vigente desde 2007 en toda Europa, regula el uso de productos químicos. Nosotros, como "usuarios intermedios", es decir, como fabricantes de productos, somos conscientes de nuestra obligación de mantener informados a nuestros clientes. A fin de mantenerle siempre al día de nuestras novedades y de informarle sobre las posibles sustancias utilizadas en nuestros productos, hemos creado para usted la siguiente página web:

www.festool.com/reach

Istruzioni per l'uso originali

1	Simboli.....	18
2	Dati tecnici	18
3	Utilizzo conforme	18
4	Avvertenze per la sicurezza	18
5	Messa in funzione	19
6	Manutenzione e cura	19
7	Smaltimento	19
8	Garanzia.....	19
9	Dichiarazione di conformità CE....	20

Le figure indicate nel testo si trovano all'inizio delle istruzioni per l'uso.

1 Simboli



Avvertenza di pericolo generico



Avvertenza sulla scossa elettrica



Leggere le istruzioni/avvertenze!

2 Dati tecnici

Caricabatterie		TRC 3
Tensione di rete (in ingresso)		220 - 240 V ~
Frequenza di rete		50/60 Hz
Tensione di carica (in uscita)		7,2 - 18 V=
Carica rapida		max. 3 A
Carica di mantenimento a impulsi		ca. 0,06 A
Tempi di carica per	ioni del litio 1,3 Ah/ 2,6 Ah, 80 %	ca. 22/ 45 min
	ioni del litio 1,3 Ah/ 2.6 Ah, 100 %	ca. 35/ 70 min
	NiCd 1,3 Ah/ 2,4 Ah	ca. 25/ 50 min
	NiMH 2,0 Ah/ 3,0 Ah	ca. 50/ 70 min
Intervallo ammesso per la temperatura di carica		da -5 °C a +45 °C
Controllo della temperatura		con resistenza NTC

3 Utilizzo conforme

Il caricabatterie TRC 3 è destinato a ricaricare le batterie elencate.

Il caricabatterie è adatto unicamente per uso interno.



AVVERTENZA

L'utilizzatore risponde per i danni e gli infortuni derivanti da un uso non appropriato.

4 Avvertenze per la sicurezza



Attenzione! Leggere tutte le avvertenze per la sicurezza e le indicazioni. Eventuali errori nell'osservanza

delle avvertenze e delle indicazioni possono provocare scosse elettriche, incendi e/o gravi lesioni.

Conservate tutte le avvertenze di sicurezza e i manuali per riferimenti futuri.

- **Questo caricabatterie e questo utensile elettrico non devono essere utilizzati da persone (compresi bambini) con facoltà psichiche, sensoriali o mentali limitate oppure senza esperienza e/o conoscenze, a meno che vengano sorvegliate da una persona responsabile della loro sicurezza o che abbiano ricevuto da tale persona istruzioni su come usare il caricabatterie o l'utensile elettrico.** I bambini devono essere sorvegliati al fine di garantire che non giochino con il caricabatterie o con l'utensile elettrico.

- Non aprire la batteria o il caricabatterie. Anche dopo averlo scollegato dalla corrente, all'interno del caricabatterie sussiste un'alta tensione del condensatore.

- Prestare attenzione che non vengano introdotte parti metalliche (ad es. trucioli di metallo) all'interno del caricabatterie, in particolare nel vano batterie o attraverso le

feritoie di aerazione (pericolo di cortocircuito).

- Non caricare batterie di altro tipo. Il carica-batterie è destinato esclusivamente a ricaricare batterie originali. In caso contrario c'è pericolo di incendio ed esplosione.
- Proteggere l'apparecchio dall'umidità.
- Proteggere il cavo dal calore, dall'olio e dagli spigoli vivi.
- Controllare regolarmente la spina e il cavo e, in caso di danneggiamenti, rivolgersi ad un centro di Assistenza clienti autorizzato per la sostituzione.

5 Messa in funzione

5.1 Carica delle batterie [1]

- ▶ Per caricarle, spingere fino in fondo le batterie nel supporto [1-1] del caricatore.
- ▶ Procedendo in sequenza inversa è possibile rimuovere le batterie cariche dal caricatore.

Con il caricabatterie è possibile ricaricare tutte le batterie Festool della serie BPS/ BPC. Il caricatore riconosce automaticamente il tipo di batterie inserite (NiCd, NiMH o al litio). A seconda dello stato della carica, della temperatura e della tensione delle batterie, un microprocessore controlla la carica. Se si introduce una batteria calda al NiMH (> 37 °C), si carica solo con corrente ridotta e il tempo di carica si prolunga.

Il LED [1-2] del caricabatterie indica il suo stato di funzionamento.

Spia gialla - luce fissa

Il caricabatterie è pronto all'uso.

LED verde - lampeggio rapido

Le batterie vengono caricate con la corrente massima.

LED verde - lampeggio lento

La batteria è caricata con corrente ridotta, per le batterie al litio la carica è all'80 %.

Spia verde - luce fissa

La procedura di carica è terminata oppure non è stata riavviata, in quanto lo stato della carica è attualmente superiore all'80%.

LED rosso - lampeggiante

Indicazione generale d'errore, ad es. in caso di mancanza di contatto completo, in caso di cortocircuito, di batteria difettosa, ecc..

Spia rossa - luce fissa

La temperatura della batteria è fuori dall'intervallo limite ammesso.

5.2 Fissaggio a parete del caricabatterie

Il caricabatterie TRC 3 ha sul retro due asole. Può essere fissato a parete con due viti (ad es. vite a testa tonda o piatta con diametro codolo di 5 mm) (vedi Fig. [1]).

6 Manutenzione e cura

Osservare le seguenti indicazioni:

- Tenere pulite le feritoie di aerazione sull'utensile elettrico e sul caricabatterie, in modo da garantire un corretto raffreddamento.
- Tenere puliti i contatti di collegamento sull'utensile elettrico, sul caricabatterie e sulle batterie.

7 Smaltimento

Non gettate gli utensili elettrici nei rifiuti domestici! Provvedere ad uno smaltimento ecologico degli utensili elettrici, degli accessori e degli imballaggi! Osservare le disposizioni nazionali in vigore.

8 Garanzia

Per le nostre apparecchiature forniamo una garanzia per difetti del materiale o difetti di produzione conforme alle disposizioni in vigore nei rispettivi Paesi e comunque con una durata minima di 12 mesi. All'interno degli stati dell'UE la durata della garanzia è pari a 24 mesi (comprovata dalla fattura o dal documento d'acquisto). Sono esclusi dalla garanzia eventuali danni che, in particolare, possono essere ricondotti a naturale usura/logoramento, sovraccarico, utilizzo non conforme, oppure danni causati dall'utilizzatore o imputabili ad altri usi contrari a quanto previsto dal manuale d'istruzioni o ancora difetti noti al momento dell'acquisto. Vengono parimenti esclusi anche i danni derivanti dall'impiego di accessori e materiali di consumo (ad es. platorelli) non originali.

Eventuali reclami potranno essere riconosciuti solamente se l'apparecchiatura verrà rispedita, integra, al fornitore o ad un centro di Assistenza clienti autorizzato Festool. Conservate con cura il manuale d'uso, le avver-

tenze di sicurezza, l'elenco delle parti di ricambio e il documento comprovante l'acquisto. Per il resto sono valide le attuali condizioni di garanzia del costruttore.

Nota

In considerazione del continuo lavoro di ricerca e sviluppo ci riserviamo il diritto di apportare eventuali modifiche alle informazioni tecniche contenute nella presente documentazione.

9 Dichiarazione di conformità CE

Caricabatterie	N° di serie
TRC 3	494635, 494636
Anno del contrassegno CE:2007	

Dichiariamo sotto la nostra responsabilità che il presente prodotto è conforme alle seguenti direttive e norme:

2004/108/CE, 2006/95/CE, EN 60335-1, EN 60335-2-29, EN 61000-3-2, EN 61000-3-3, EN 61204-3.

Festool GmbH

Wertstr. 20, D-73240 Wendlingen

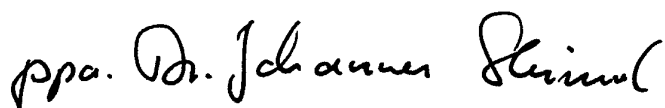

Dr. Johannes Steimel

Direttore Ricerca, Sviluppo, Documentazione
tecnica

26.04.2010

REACH per prodotti Festool, gli accessori e il materiale di consumo:

REACH è l'ordinanza sulle sostanze chimiche valida in tutta Europa dal 2007. Noi, in quanto „utenti finali“, ovvero in quanto fabbricanti di prodotti, siamo consapevoli del nostro dovere di informazione nei confronti dei nostri clienti. Per potervi tenere sempre aggiornati e per informarvi delle possibili sostanze appartenenti alla lista di candidati e contenute nei nostri prodotti, abbiamo organizzato il seguente sito web per voi:

www.festool.com/reach

Originele gebruiksaanwijzing

1	Symbolen	21
2	Technische gegevens.....	21
3	Gebruik volgens de voorschriften	21
4	Veiligheidsvoorschriften	21
5	Inwerkingstelling	22
6	Onderhoud en verzorging.....	22
7	Afvoer.....	22
8	Garantie	22
9	EG-conformiteitsverklaring.....	23

2 Technische gegevens

Oplaadapparaat		TRC 3
Netspanning (ingang)		220 - 240 V ~
Netfrequentie		50/60 Hz
Laadspanning (uitgang)		7,2 - 18 V=
Snellading		max. 3 A
Onderhoudslading, pulserend		ca. 0,06 A
Laadtijden voor	Li-ion 1,3 Ah/ 2,6 Ah, 80 %	ca. 22/ 45 min
	Li-ion 1,3 Ah/ 2.6 Ah, 100 %	ca. 35/ 70 min
	NiCd 1,3 Ah/ 2,4 Ah	ca. 25/ 50 min
	NiMH 2,0 Ah/ 3,0 Ah	ca. 50/ 70 min
Toelaatbaar laadtemperatuurbereik		-5 °C tot +45 °C
Temperatuurbewaking		m.b.v. NTC-weerstand

3 Gebruik volgens de voorschriften

Het oplaadapparaat TRC 3 is bestemd voor het opladen van de vermelde accupacks.

Het oplaadapparaat is alleen geschikt voor binnengebruik.



WAARSCHUWING

De gebruiker is aansprakelijk voor schade en letsel bij gebruik dat niet volgens de voorschriften plaatsvindt.

4 Veiligheidsvoorschriften

⚠ Waarschuwing! Lees alle veiligheidsvoorschriften en aanwijzingen. Wanneer men zich niet aan de waarschuwingen en aanwijzingen houdt, kan dit leiden tot elektrische schokken, brand en/of ernstig letsel.

De vermelde afbeeldingen staan in het begin van de gebruiksaanwijzing.

1 Symbolen



Waarschuwing voor algemeen gevaar



Waarschuwing voor elektrische schok



Handleiding/aanwijzingen lezen!

Bewaar alle veiligheidsinstructies en handleidingen om ze later te kunnen raadplegen.

- Dit oplaadapparaat en elektrisch gereedschap zijn niet bestemd voor gebruik door personen (inclusief kinderen) met beperkte fysieke, sensorische of geestelijke capaciteiten of die gebrek aan ervaring en/of kennis hebben, tenzij zij onder toezicht staan van een persoon die verantwoordelijk is voor hun veiligheid of van hem of haar aanwijzingen hebben gekregen over het gebruik van het oplaadapparaat of het elektrisch gereedschap. Kinderen dienen onder toezicht te staan om ervoor te zorgen dat zij niet met het oplaadapparaat of elektrisch gereedschap spelen.
- Open het accupack en het oplaadapparaat niet. Ook na scheiding van het elektriciteitsnet is in het binnenwerk van het op-

laadapparaat een hoge condensatorspanning aanwezig.

- Let erop dat er geen metalen deeltjes (bij v. metaalspanen) in het binnenwerk van het oplaadapparaat komen via de opnames van het accupack en de ventilatiesleuven (gevaar van kortsluiting).
- Laad geen accupacks van vreemde fabrikanten. Het oplaadapparaat is alleen voor het opladen van originele accupacks geschikt. Anders bestaat brand- en explosiegevaar.
- Bescherm het apparaat tegen vocht.
- Bescherm het snoer tegen hitte, olie en scherpe randen.
- Controleer regelmatig de stekker en de kabel en laat deze bij beschadiging door een geautoriseerde onderhoudswerkplaats vernieuwen.

5 Inwerkingstelling

5.1 Accupack laden [1]

- Om het accupack te laden schuift u het tot de aanslag op de opberghouder [1-1] van het oplaadapparaat.
- In tegengestelde richting kunt u het geladen accupack van het oplaadapparaat verwijderen.

Met het oplaadapparaat kunnen alle Festool accupacks van bouwserie BPS/ BPC worden geladen. Het oplaadapparaat herkent automatisch het ingebrachte accutype (NiCd, NiMH of Li-ion). Afhankelijk van de laadtoestand, de temperatuur en de spanning van het accupack stuurt een microprocessor het laadproces. Wordt er een warm NiMH-accupack (> 37 °C) ingebracht, dan wordt alleen met gereduceerde laadstroom geladen en is de laadtijd langer.

De LED [1-2] van het oplaadapparaat geeft de betreffende bedrijfstoestand van het oplaadapparaat weer.

LED geel - continulicht

Oplaadapparaat is gebruiksklaar.

LED groen - snel knipperen

Accupack wordt met maximale stroom geladen.

LED groen - langzaam knipperen

Accupack wordt met gereduceerde stroom geladen, Li ion is voor 80 % geladen.

LED groen - continulicht

Het laadproces is beëindigd of wordt niet opnieuw gestart omdat de actuele laadtoestand groter is dan 80%.

LED rood - knipperen

Algemene foutindicatie, bijv. geen volledig contact, kortsluiting, accupack defect, etc.

LED rood - continulicht

Accutemperatuur ligt buiten de toelaatbare grenswaarden.

5.2 Wandbevestiging oplaadapparaat

Het oplaadapparaat TRC 3 beschikt aan de achterzijde over twee langgaten. Het kan met behulp van twee schroeven (bijv. halfronde of vlakkopschroeven met schachtdiameter 5 mm) aan een wand worden opgehangen (zie afb. [1]).

6 Onderhoud en verzorging

Neem de volgende aanwijzingen in acht:

- Zorg ervoor dat de ventilatieopeningen van het elektrisch gereedschap en het oplaadapparaat schoon blijven, zodat de koeling gegarandeerd is.
- Zorg ervoor dat de aansluitcontacten van het elektrisch gereedschap, oplaadapparaat en accupack schoon blijven.

7 Afvoer

Geef het apparaat niet met het huisvuil mee! Voer de apparaten, accessoires en verpakkingen op milieuvriendelijke wijze af! Neem de geldende nationale voorschriften in acht.

8 Garantie

Voor onze toestellen verlenen we op materiaal- of productiefouten garantie conform de landspecifieke wettelijke bepalingen, minstens echter 12 maanden. Binnen de lidstaten van de EU bedraagt de garantietermijn 24 maanden (bewijs door rekening of afleveringsbewijs). Schade door natuurlijke slijtage, overbelasting, ondeskundige behandeling of schade veroorzaakt door de gebruiker of door gebruik ingaande tegen de aanwijzingen in de gebruiksaanwijzing of schade die bij de aankoop bekend was, blijft uitgesloten van de garantie. Ook schade die is terug te

voeren op het gebruik van niet-originele accessoires en verbruiksmaterialen (bijv. schuurschijven) wordt niet in aanmerking genomen.

Klachten kunnen alleen aanvaard worden als het toestel volledig naar de leverancier of naar een geautoriseerde Festool-klantendienstwerkplaats teruggestuurd wordt. Bewaar de gebruiksaanwijzing, veiligheidsvoorschriften, onderdelenlijst en het aankoopbewijs zorgvuldig. Voor het overige gelden de actuele garantiebepalingen van de fabrikant.

Opmerking

Wegens de permanente onderzoeks- en ontwikkelingswerkzaamheden zijn wijzigingen aan de hier gegeven technische informatie voorbehouden.

9 EG-conformiteitsverklaring

Oplaadapparaat	Serienr.
TRC 3	494635, 494636
Jaar van de CE-markering: 2007	

Wij verklaren in uitsluitende verantwoording dat dit product overeenkomt met de volgende richtlijnen en normen:

2004/108/EG, 2006/95/EG, EN 60335-1, EN 60335-2-29, EN 61000-3-2, EN 61000-3-3, EN 61204-3.

Festool GmbH

Wertstr. 20, D-73240 Wendlingen

ppa. Dr. Johannes Steimel

Dr. Johannes Steimel

Hoofd onderzoek, ontwikkeling en technische documentatie

26.04.2010

REACH voor producten, accessoires en verbruiksmateriaal van Festool:

REACH is de sinds 2007 in heel Europa toepasselijke chemicaliënverordening. Wij als „downstream-gebruiker“, dus als fabrikant van producten, zijn ons bewust van onze informatieplicht tegenover onze klanten. Om u altijd over de meest actuele stand van zaken op de hoogte te houden en over mogelijke stoffen van de kandidatenlijst in onze producten te informeren, hebben wij de volgende website voor u geopend:

www.festool.com/reach

Originalbruksanvisning

1	Symboler.....	24
2	Tekniska data.....	24
3	Avsedd användning.....	24
4	Säkerhetsanvisningar.....	24
5	Driftstart.....	25
6	Underhåll och skötsel.....	25
7	Återvinning.....	25
8	Garanti.....	25
9	EG-förklaring om överensstämmelse.....	25

De angivna bilderna finns i början av bruksanvisningen.

1 Symboler



Varning för allmän risk!



Varning för elstötar



Läs bruksanvisningen/anvisningarna!

2 Tekniska data

Batteriladdare		TRC 3
Nätspänning (ingång)		220 - 240 V ~
Nätfrekvens		50/60 Hz
Laddningsspänning (utgång)		7,2 - 18 V=
Snabbladdning		max. 3 A
Underhållsladdning, pulserande		ca. 0,06 A
Laddningstider för	Li-jon 1,3 Ah/ 2,6 Ah, 80 %	ca. 22/ 45 min
	Li-jon 1,3 Ah/ 2.6 Ah, 100 %	ca. 35/ 70 min
	NiCd 1,3 Ah/ 2,4 Ah	ca. 25/ 50 min
	NiMH 2,0 Ah/ 3,0 Ah	ca. 50/ 70 min
Tillåtet temperaturområde vid laddning		-5 °C till +45 °C
Temperaturövervakning		med NTC-motstånd

3 Avsedd användning

Batteriladdaren TRC 3 är avsedd för laddning av ovannämnda batterier.

Batteriladdaren är endast lämplig för inomhusbruk.



VARNING

Användaren tar själv ansvar för skador och olyckor som uppstår vid felaktig användning.

4 Säkerhetsanvisningar

⚠ Varning! Läs och följ alla säkerhetsanvisningar och instruktioner. Om man inte följer varningsmeddelanden och anvisningar kan det leda till elstötar, brand och/eller svåra personskador.

Spara alla säkerhetsanvisningar och bruksanvisningar för framtida bruk.

- **Batteriladdaren och elverktyget är inte avsedda att användas av personer (inklusive barn) med begränsad fysisk, sensorisk eller mental förmåga eller bristande erfarenhet och/eller kunskap om apparaternas funktion. I dessa fall måste en person med ansvar för deras säkerhet övervaka arbetet eller informera dem om hur batteriladdaren resp elverktyget ska användas.**Håll barn under uppsikt så att de inte leker med batteriladdaren eller elverktyget.
- Öppna inte batteriet eller batteriladdaren. Inne i batteriladdaren föreligger en hög kondensatorspänning även efter det att den kopplats bort från elnätet.
- Se till att inga metalldelar (t ex metallspån) kommer in i laddaren via batterihållaren eller ventilationsöppningarna (risk för kortslutning).
- Ladda inga batterier av annat fabrikat. Batteriladdaren är endast avsedd för laddning av

originalbatterier. Vid annan användning föreligger brand- och explosionsfara.

- Skydda apparaten mot väta.
- Skydda kabeln mot värme, olja och vassa kanter.
- Kontrollera kontakten och kabeln regelbundet och lämna dem till en auktoriserad serviceverkstad för byte om de är skadade.

5 Driftstart

5.1 Ladda batterier [1]

- ▶ Skjut in batteripaketet som ska laddas så långt det går i hållaren [1-1].
- ▶ Dra ut batteripaketet när laddningen är avslutad.

Med batteriladdaren kan alla Festools batteripaket i BPS/ BPC-serien laddas. Batteriladdaren känner automatiskt av batteritypen (NiCd, NiMH eller Li-jon). En mikroprocessor styr laddningens förlopp beroende på batteripaketets laddningstillstånd, temperatur och spänning. Om ett varmt NiMH-batteripaket (> 37 °C) sätts in, sker laddningen med reducerad laddström och laddningstiden förlängs.

LEDn [1-2] på batteriladdaren visar batteriladdarens aktuella driftstatus.

Gul LED - konstant ljus

Batteriladdaren är driftklar.

Grön LED - snabb blinkning

Batteriet laddas med maximal ström.

Grön LED - långsam blinkning

Batteriet laddas med reducerad ström, Li-jon är laddat till 80 %.

Grön LED - konstant ljus

Laddningen avslutas eller startas inte om, eftersom laddningstatusen är högre än 80 %.

Röd LED - blinkning

Allmän felindikering, t ex ej fullständig kontakt, kortslutning, defekt batteri osv.

Röd LED - konstant ljus

Batteritemperaturen ligger utanför de tillåtna gränsvärdena.

5.2 Vägmontering av batteriladdare

På baksidan av batteriladdaren TRC 3 finns två avlånga hål. Den kan därför monteras på väggen med två skruvar, t ex skruvar med platt eller halvrunt huvud och gängdiameter på 5 mm (se bild [1]).

6 Underhåll och skötsel

Observera följande anvisningar:

- Håll ventilationsöppningarna på elverktyget och batteriladdaren rena, så att kylningen säkerställs.
- Håll anslutningskontaktarna på elverktyget, batteriladdaren och batterierna rena.

7 Återvinning

Kasta inte apparaten i hushållssoporna!

Lämna maskiner, tillbehör och förpackningar till återvinning. Följ gällande nationella föreskrifter.

8 Garanti

Vi lämnar garanti för material- och tillverkningsfel i enlighet med gällande lag/nationella bestämmelser, men minst 12 månader. Inom EU är garantitiden 24 månader (intygas med kvitto eller följesedel). Garantin omfattar inte skador som beror på normalt slitage, överbelastning eller ej avsedd användning samt skador som användaren själv orsakat, som beror på att användaren inte följt bruksanvisningen eller skador som var kända vid köpet. Garantin gäller inte heller skador som orsakas av att användaren inte använt originaltillbehör och -förbrukningsmaterial.

Garantianspråken gäller bara om du lämnar in verktyget i intakt skick till leverantören eller någon av Festools serviceställen. Spara bruksanvisning, säkerhetsanvisningar, reservdelslista och kvitto. I övrigt gäller tillverkarens aktuella garantivillkor.

Obs!

Vi förbehåller oss rätten till tekniska ändringar pga kontinuerligt forsknings- och utvecklingsarbete.

9 EG-förklaring om överensstämmelse

Batteriladdare	Serienr
TRC 3	494635, 494636
År för CE-märkning: 2007	

Vi försäkrar på eget ansvar att denna produkt överensstämmer med följande riktlinjer och normer:

2004/108/EG, 2006/95/EG, EN 60335-1, EN EN 60335-2-29, EN 61000-3-2, EN 61000-3-3, EN 61204-3.

Festool GmbH

Wertstr. 20, D-73240 Wendlingen

ppa. Dr. Johannes Steimel

Dr. Johannes Steimel

Chef för forskning, utveckling, teknisk dokumentation

26.04.2010

REACH för Festool-produkter, tillbehör och förbrukningsmaterial:

REACH är den kemikalieförordning som sedan 2007 gäller i hela Europa. I egenskap av "nedströmsanvändare", dvs tillverkare av produkter, är vi medvetna om den informationsplikt som vi har gentemot våra kunder. För att hela tiden hålla kunderna uppdaterade och informera om eventuella ämnen i våra produkter som återfinns på den sk kandidatlistan, har vi tagit fram denna webbsida:

www.festool.com/reach

Alkuperäiset käyttöohjeet

1	Tunnukset.....	27
2	Tekniset tiedot.....	27
3	Määräystenmukainen käyttö.....	27
4	Turvaohjeet.....	27
5	Käyttöönotto	28
6	Huolto ja hoito.....	28
7	Hävittäminen.....	28
8	Takuu	28
9	EU-vaatimustenmukaisuusvakuutus	28

2 Tekniset tiedot

Latauslaite		TRC 3
Verkköjännite (tulo)		220 - 240 V ~
Verkkotaajuus		50/60 Hz
Latausjännite (lähtö)		7,2 - 18 V=
Pikalataus		Maks. 3 A
Pulssimainen ylläpitolataus		noin 0,06 A
Latausajat malleille	LiIon 1,3 Ah/ 2,6 Ah, 80 %	noin 22/ 45 min
	LiIon 1,3 Ah/ 2.6 Ah, 100 %	noin 35/ 70 min
	NiCd 1,3 Ah/ 2,4 Ah	noin 25/ 50 min
	NiMH 2,0 Ah/ 3,0 Ah	noin 50/ 70 min
Sallittu latauslämpötila-alue		-5 °C ... +45 °C
Lämpötilavalvonta		NTC-vastuksen kanssa

3 Määräystenmukainen käyttö

Latauslaite TRC 3 on tarkoitettu mainittujen akkujen lataamiseen.

Latauslaite soveltuu vain sisäkäyttöön.



VAROITUS

Ohjeiden vastaisesta käytöstä aiheutuneista vahingoista ja onnettomuuksista vastaa koneen käyttäjä.

4 Turvaohjeet

Varoitus! Lue kaikki turva- ja käyttöohjeet. Varoitusten ja ohjeiden noudattamisen laiminlyönti voi aiheuttaa sähköiskun, tulipalon ja/tai vakavia vammoja.

Säilytä kaikki turvaohjeet ja käyttöohjeet myöhempää tarvetta varten.

– Tätä laturia ja sähkötyökalua ei ole tarkoitettu sellaisten henkilöiden (mukaan lukien lapset) käytettäväksi, joiden fyysiset, aistinvaraiset tai henkiset kyvyt ovat vajavaiset tai joilta puuttuu kokemus ja/tai tieto näiden laitteiden käyt-

Mainitut kuvat ovat käyttöoppaan alussa.

1 Tunnukset



Varoitus yleisestä vaarasta



Sähköiskuvaara



Lue ohjeet/huomautukset!

tämiseen, paitsi jos tällaisen henkilön turvallisuuden varmistaa valvova henkilö tai jos tällainen henkilö on saanut valvovalta henkilöltä opastuksen laturin tai sähkötyökalun käyttämiseen. Lapsia on valvottava, jotta he eivät pääse leikkimään laturilla tai sähkötyökalulla.

- Älä avaa akkua eikä latauslaitetta. Latauslaitteen sisällä on suuri kondensaattorijännite vielä sähköverkosta irrottamisen jälkeenkin.
- Huolehdi siitä, ettei latauslaitteessa akkujen kiinnityskohtiin ja tuuletusaukkojen kautta laitteen sisään pääse menemään mitään metalliosia (esim. metallilastuja) (oikosulkuvaara).
- Älä lataa muiden valmistajien akkuja. Latauslaite soveltuu vain alkuperäisten akkujen lataukseen. Muuten syntyy palo- ja räjähdysvaara.
- Suojaa laite kastumiselta.
- Suojaa johto kuumuudelta, öljyltä ja teräviltä reunoilta.
- Tarkasta pistoke ja johto säännöllisesti ja anna valtuutetun huoltokorjaamon vaihtaa ne uusiin, jos havaitset niissä vaurioita.

5 Käyttöönotto

5.1 Akun lataaminen [1]

- ▶ Työnnä akku latausta varten vasteeseen asti latauslaitteen pitimeen [1-1].
- ▶ Ladattu akku otetaan vastakkaiseen suuntaan pois latauslaitteesta.

Tällä laturilla voidaan ladata kaikkia Festoolin BPS/BPC-sarjan akkuja. Latauslaite tunnistaa automaattisesti siihen asetetun akun tyyppin (NiCd, NiMH tai LiIon). Mikroprosessori ohjaa lataustoimenpidettä riippuen akun lataustilasta, lämpötilasta ja jännitteestä. Jos siihen asetetaan lämmin NiMH-akku (> 37 °C), siinä tapauksessa lataaminen tapahtuu vähennetyllä latausvirralla ja latausaika pitenee.

Latauslaitteen LED [1-2] ilmoittaa latauslaitteen kulloisenkin käyttötilan.

Keltainen LED - jatkuva palaminen

Latauslaite on käyttövalmis.

Vihreä LED - nopea vilkkuminen

Akkua ladataan maksimivirralla.

Vihreä LED - hidas vilkkuminen

Akkua ladataan vähennetyllä virralla, LiIon on ladattu 80 %:n verran.

Vihreä LED - jatkuva palaminen

Lataus on saatu päätökseen tai sitä ei aloiteta uudelleen, koska nykyinen varaustila on yli 80%.

Punainen LED - vilkkuminen

Yleinen vikailmoitus, esim. epätäydellinen kosketus, oikosulku, akku vioittunut, yms.

Punainen LED - jatkuva palaminen

Akun lämpötila on sallittujen raja-arvojen ulkopuolella.

5.2 Latauslaitteen seinäkiinnitys

Latauslaitteen TRC 3 taustapuolella on kaksi pitkittäisreikää. Se voidaan kiinnittää seinään kahdella ruuvilla (esim. kupu- tai tasakantaisella ruuvilla, jonka varren halkaisija on 5 mm) (katso kuva [1]).

6 Huolto ja hoito

Noudata seuraavia ohjeita:

- Pidä sähkötyökalun ja latauslaitteen tuuletusaukot puhtaina jäädytyksen takaamiseksi.
- Pidä sähkötyökalun, latauslaitteen ja akun liitäntäkoskettimet puhtaina.

7 Hävittäminen

Älä hävitä laitetta talousjätteen mukana!

Toimita käytöstä poistetut koneet, lisätarvikkeet ja pakkaukset ympäristöä säästävään kierrätykseen. Noudata maakohtaisia määräyksiä.

8 Takuu

Annamme koneillemme materiaali- ja valmistusvirheiden osalta takuun maakohtaisten lakimääräysten mukaan, kuitenkin vähintään 12 kuukaudeksi. EU-maissa takuu-aika on 24 kuukautta (lasku tai vastaanottotodistus toimii tositteena). Takuu ei koske vaurioita, jotka johtuvat luonnollisesta kulumisesta, ylikuormituksesta, epäasianmukaisesta käsittelystä, käyttäjän itse aiheuttamista vahingoista tai käyttöohjeen vastaisesta käytöstä, tai jotka olivat tiedossa ostohetkellä. Takuu ei myöskään kata vaurioita, jotka johtuvat muiden kuin Festoolin valmistamien tarvikkeiden ja kulutusmateriaalien (esim. hiomalautanen) käytöstä.

Voimme hyväksyä takuuvaateet ainoastaan silloin, kun laite lähetetään purkamattomana laitteen toimittajalle tai valtuutetulle Festool-huoltokorjaamolle. Säilytä käyttöohjeet, turvaohjeet, varaosalista ja ostosite hyvässä tallessa. Multa osin pätevät aina viimeisimmät valmistajan takuehdot.

Huomautus

Jatkuvan tutkimus- ja tuotekehitystyön myötä pidätämme oikeudet muutoksiin näihin tekniisiin tietoihin nähden.

9 EU-vaatimustenmukaisuusvakuutus

Latauslaite	Sarjanumero
TRC 3	494635, 494636
CE-hyväksyntämerkinnän vuosi:2007	

Täten vakuutamme vastaavamme siitä, että tämä tuote on seuraavien direktiivien ja normien mukainen:

2004/108/EY, 2006/95/EY, EN 60335-1, EN EN 60335-2-29, EN 61000-3-2, EN 61000-3-3, EN 61204-3.

Festool GmbH

Wertstr. 20, D-73240 Wendlingen

ppa. Dr. Johannes Steimel

Dr. Johannes Steimel

Tutkimus- ja tuotekehitysosaston sekä teknisen dokumentoinnin päällikkö

26.04.2010

REACH Festool-tuotteille, niiden tarvikkeille ja kulutusmateriaaleille:

REACH on vuodesta 2007 lähtien koko Euroopassa voimassaoleva kemikaaleja koskeva asetus. Käytämme kemikaaleja tuotteidemme valmistuksessa ja olemme tietoisia tiedotusvelvollisuudestamme asiakkaillemme. Olemme avanneet asiakkaitamme varten seuraavan Web-sivuston, josta voit aina katsoa viimeisimmät tiedot tuotteissamme mahdollisesti käytettävistä aineista:

www.festool.com/reach

Original brugsanvisning

1	Symboler.....	29
2	Tekniske data.....	29
3	Bestemmelsesmæssig brug.....	29
4	Sikkerhedsanvisninger.....	29
5	Ibrugtagning.....	30
6	Vedligeholdelse og pleje.....	30
7	Bortskaffelse.....	30
8	Garanti.....	30
9	EU-overensstemmelseserklæring	30

De angivne illustrationer findes i tillægget til brugsanvisningen.

1 Symboler



Advarsel om generel fare



Advarsel om elektrisk stød



Læs vejledning/anvisninger!

2 Tekniske data

Batterilader		TRC 3
Netspænding (indgang)		220 - 240 V ~
Netfrekvens		50/60 Hz
Ladespænding (udgang)		7,2 - 18 V=
Hurtig opladning		maks. 3 A
Vedligeholdelsesladning pulserende		ca. 0,06 A
Opladningstid af	LiIon 1,3 Ah/ 2,6 Ah, 80 %	ca. 22/ 45 min
	LiIon 1,3 Ah/ 2.6 Ah, 100 %	ca. 35/ 70 min
	NiCd 1,3 Ah/ 2,4 Ah	ca. 25/ 50 min
	NiMH 2,0 Ah/ 3,0 Ah	ca. 50/ 70 min
Tilladt temperaturområde		-5 °C til +45 °C
Temperaturovervågning		med NTC-modstand

3 Bestemmelsesmæssig brug

Batteriladeren TRC 3 er beregnet til opladning af de anførte batterier.

Batteriladeren er kun beregnet til indendørs brug.



ADVARSEL

Brugeren hæfter for skader og uheld som følge af ukorrekt brug.

4 Sikkerhedsanvisninger

⚠ Advarsel! Læs alle sikkerhedsanvisninger og øvrige anvisninger. Overholdes anvisningerne ikke, er der risiko for elektrisk stød, brand og/eller alvorlige kvæstelser.

Opbevar alle sikkerhedsanvisninger og vejledninger til senere brug.

– Denne batterilader og dette el-værktøj er ikke beregnet til at blive anvendt af personer (inklusive børn) med nedsat fysisk, sensorisk eller psykisk funktionsevne og/eller af personer med manglende erfaring og/eller viden, medmindre

disse personer er under opsyn af en person, som er ansvarlig for deres sikkerhed, eller de har fået instruktioner fra denne person om, hvordan opladeren eller el-værktøjet skal anvendes. Børn skal være under opsyn for at sikre, at de ikke leger med batteriladeren eller el-værktøjet.

- Åbn ikke batteriet og batteriladeren. Også efter afbrydelse fra nettet er der en høj kondensatorspænding inde i batteriladeren.
- Pas på med, at der ikke trænger metaldele (f.eks. metalspånere) ind i batteriholderne eller ind i apparatet gennem ventilationsåbningerne (fare for kortslutning).
- Oplad aldrig batterier fra andre leverandører. Batteriladeren er kun beregnet til opladning af originale batterier. Der er ellers fare for brand og eksplosion.
- Beskyt apparatet mod fugt.
- Beskyt kablet mod varme, olie og skarpe kanter.
- Kontroller jævnligt stik og kabel, og lad et autoriseret serviceværksted udskifte disse ved defekter.

5 Ibrugtagning

5.1 Opladning af batteri [1]

- ▶ Skub batteriet så langt som muligt i batteriladerens holder [1-1] for at oplade det.
- ▶ Det opladede batteri kan tages af batteriladeren i modsat retning.

Opladeren kan oplade alle Festool batterier i serien BPS/ BPC. Batteriladeren genkender automatisk den isatte batteritype (NiCd, NiMH eller Li-ion). En mikroprocessor styrer opladningen afhængig af ladetilstand, temperatur og spænding. Sættes et varmt NiMH-batteri (> 37 °C) i, oplades batteriet med reduceret ladestrøm, og opladningstiden forlænges.

Batteriladerens LED [1-2] viser apparatets aktuelle driftstilstand.

Gul LED - lyser konstant

Batteriladeren er driftsklar.

Grøn LED - blinker hurtigt

Batteriet oplades med maksimal strøm.

Grøn LED - blinker langsomt

Batteriet oplades med reduceret strøm, Li-ion er opladet til 80 %.

Grøn LED - lyser konstant

Batteriet er opladet eller oplades ikke på ny, da det er opladet med over 80 %.

Rød LED - blinker

Generel fejlmelding, f.eks. manglende kontakt, kortslutning, defekt batteri osv.

Rød LED - lyser konstant

Batteriets temperatur ligger uden for det tilladte temperaturområde.

5.2 Vægmontering af batterilader

Batteriladeren TRC 3 har to langhuller på bagsiden og kan hænges op på en væg ved hjælp af to skruer (f.eks. rundhovedet eller fladhovedet skrue med en diameter på 5 mm) (se fig. [1]).

6 Vedligeholdelse og pleje

Overhold følgende anvisninger:

- Hold ventilationsåbningerne på el-værktøjet og batteriladeren rene for at sikre tilstrækkelig køling.
- Hold kontakterne på el-værktøjet, batteriladeren og batteriet rene.

7 Bortskaffelse

Smid ikke maskinen i husholdningsaffaldet! Maskiner, tilbehør og emballage skal tilføres en miljøvenlig form for genbrug! Overhold de gældende nationale regler.

8 Garanti

I henhold til de respektive landes lovmæssige bestemmelser yder vi garanti for materiale- eller produktionsfejl, dog mindst på en periode af 12 måneder. I EU-medlemsstaterne udgør garantiperioden 24 måneder (faktura eller følgeseddel gælder som dokumentation). Garantien dækker ikke fejl, der måtte opstå som følge af naturligt slid, overbelastning, ukorrekt håndtering eller fejl, der forårsages af brugeren eller anden anvendelse, der er i modstrid med brugsanvisningen eller fejl, der var kendt ved købet. Garantien dækker heller ikke fejl, der skyldes anvendelse af ikke-originalt tilbehør og forbrugsmateriale (f.eks. bagskiver).

Reklamationer kan kun anerkendes, hvis maskinen sendes i samlet stand til leverandøren eller til et autoriseret Festool-serviceværksted. Opbevar brugsanvisningen, sikkerhedsanvisninger, reservedelslisten og kvitteringen på et sikkert sted. Desuden gælder de til enhver tid gældende garantibetingelser fra producenten.

Bemærk

Som følge af vores kontinuerlige forsknings- og udviklingsarbejde forbeholder vi os ret til ændringer af de heri anførte tekniske specifikationer.

9 EU-overensstemmelseserklæring

Batterilader	Serienr.
TRC 3	494635, 494636
År for CE-mærkning: 2007	

Vi erklærer som eneansvarlige, at dette produkt er i overensstemmelse med følgende direktiver og standarder:

2004/108/EF, 2006/95/EF, EN 60335-1, EN EN 60335-2-29, EN 61000-3-2, EN 61000-3-3, EN 61204-3.

Festool GmbH

Wertstr. 20, D-73240 Wendlingen

ppa. Dr. Johannes Steimel

Dr. Johannes Steimel

Chef for forskning, udvikling og teknisk dokumentation

26.04.2010

REACH til Festool produkter, tilbehør og forbrugsmateriale:

Kemikalieloven REACH trådte i kraft i 2007 og er gældende i hele Europa. Som "downstream-bruger" af kemikalier, dvs. producent af produkter, tager vi vores informationspligt over for kunderne alvorligt. På følgende hjemmeside finder du altid aktuelle informationer om de stoffer fra kandidatlisten, som vores produkter kan indeholde: www.festool.com/reach

Originalbruksanvisning

1	Symboler.....	31
2	Tekniske data	31
3	Riktig bruk.....	31
4	Sikkerhetsregler	31
5	Igangsetting	32
6	Vedlikehold og pleie	32
7	Avhending	32
8	Garanti.....	32
9	EU-samsvarserklæring.....	32

2 Tekniske data

Lader		TRC 3
Nettspenning (inngang)		220 - 240 V ~
Nettfrekvens		50/60 Hz
Ladespenning (utgang)		7,2 - 18 V=
Hurtiglading		maks. 3 A
Vedlikeholdslading, pulserende		ca. 0,06 A
Ladetid for	LiIon 1,3 Ah/ 2,6 Ah, 80 %	ca. 22/ 45 min
	LiIon 1,3 Ah/ 2.6 Ah, 100 %	ca. 35/ 70 min
	NiCd 1,3 Ah/ 2,4 Ah	ca. 25/ 50 min
	NiMH 2,0 Ah/ 3,0 Ah	ca. 50/ 70 min
Tillatt ladetemperaturområde		-5 °C til +45 °C
Temperaturovervåkning		vha. NTC-motstand

3 Riktig bruk

Laderen TRC 3 er beregnet for lading av de angitte batteriene.

Laderen er kun egnet til innendørs bruk.



ADVARSEL

Brukeren er selv ansvarlig for skader og ulykker som skyldes ikke-forskriftsmessig bruk.

4 Sikkerhetsregler

⚠ Advarsel! Les alle sikkerhetsregler og anvisninger. Hvis advarslene og anvisningene ikke overholdes, kan det føre til elektrisk støt, brann og/eller alvorlige personskader.

Oppbevar alle sikkerhetsmerknader og anvisninger for fremtidig bruk.

– Denne laderen og dette elektroverktøyet må ikke brukes av personer (herunder barn) med begrensede fysiske, sensoriske eller mentale ferdigheter eller personer som ikke har tilstrekkelig erfaring/kunnskaper, med mindre de er

De oppgitte illustrasjonene finnes fremst i bruksanvisningen.

1 Symboler



Advarsel mot generell fare



Advarsel om elektrisk støt



Anvisning/les merknader!

under oppsyn av en person som er ansvarlig for sikkerheten deres, eller har fått informasjon om hvordan de skal bruke laderen/elektroverktøyet, av denne personen. Barn må holdes under oppsyn slik at de ikke leker med laderen eller elektroverktøyet.

- Ikke åpne batteriet og laderen. Inne i laderen er det høy kondensatorspenning også etter at den ikke lenger er koblet til nettet.
- Pass på at det ikke kommer inn metalldele (f.eks. metallspen) i laderen gjennom batteriholderen og gjennom ventilasjonsåpningen (fare for kortslutning).
- Ikke lad opp batterier som ikke er ment til denne laderen. Laderen er bare ment til lading av originale batterier. Ved lading av andre batterier er det fare for brann og eksplosjon.
- Beskytt apparatet mot fuktighet.
- Beskytt kablen mot varme, olje og skarpe kanter.
- Kontroller regelmessig støpsel og kabel, og hvis disse er skadde, må de byttes av en fagmann.

5 Igangsetting

5.1 Lade batteriet [1]

- ▶ Skyv inn batteriet som skal lades i holderen [1-1] på laderen til det stopper.
- ▶ Du tar ut det ferdigladete batteriet fra laderen i motsatt retning.

Laderen kan brukes til å lade alle Festools batterier i serien BPS/ BPC. Laderen kjenner automatisk igjen batteritypen som settes i (NiCd, NiMH eller LiIon). En mikroprosessor styrer ladingen ut fra ladetilstand, temperatur og spenningen i batteriet. Settes det inn et varmt NiMH-batteri (> 37 °C), lades det med redusert ladestrøm, og ladetiden forlenges.

LED-en [1-2] på laderen viser gjeldende driftstilstand for laderen.

Gul LED – lyser kontinuerlig

Laderen er klar til bruk.

Grønn LED – blinker raskt

Batteriet lades med maksimal strøm.

Grønn LED – blinker langsomt

Batteriet lades med redusert strøm, li-ion er 80 % ladet.

Grønn LED – lyser kontinuerlig

Ladingen er avsluttet eller startes ikke på nytt fordi ladenivået er over 80 %.

Rød LED – blinker

Generelle feilvisninger, f.eks. ingen fullstendig kontakt, kortslutning, batteri defekt, osv.

Rød LED – lyser kontinuerlig

Batteritemperaturen er utenfor tillatt grenseverdi.

5.2 Montere laderen på veggen

Laderen TRC 3 har to avlange hull på baksiden. Laderen kan monteres på veggen med to skruer (f.eks. halvrunde eller flathodede skruer med en tangediameter på 5 mm) (se fig. [1]).

6 Vedlikehold og pleie

Ta hensyn til følgende merknader:

- Hold ventilasjonsåpningene på elektroverktøyet og laderen rene slik at de sørger for regelmessig kjøling.
- Hold tilkoblingskontaktene på elektroverktøyet, laderen og batteriet rene.

7 Avhending

Kast aldri apparatet i husholdningsavfallet! Returner maskin, tilbehør og emballasje til et miljøvennlig gjenvinningsanlegg. Følg bestemmelsene som gjelder i ditt land.

8 Garanti

Vi garanterer mot material- og produksjonsfeil på våre maskiner i henhold til nasjonale lover, og minst i 12 måneder. Innenfor EU er garanti-perioden 24 måneder (kvittering eller leverings-seddell må fremlegges som bevis). Skader som skyldes naturlig slitasje, overbelastning, ufagmessig behandling eller skader som er forårsaket av brukeren eller bruk som ikke er i henhold til bruksanvisningen, eller skader som var kjent ved kjøp, dekkes ikke av garantien. Skader som skyldes bruk av ikke-originalt tilbehør og forbruksmateriell (f.eks. slipetallerkener), dekkes heller ikke av garantien.

Reklamasjoner godkjennes kun dersom maskinen sendes umontert tilbake til leverandøren eller et autorisert Festool servicesenter. Oppbevar bruksanvisningen, sikkerhetsforskrifter, reservedelsliste og kjøpsbevis på et trygt sted. Ellers gjelder de til enhver tid gjeldende garantibetingelsene fra produsenten.

Merknad

På grunn av fortløpende forsknings- og utviklingsarbeid tas det forbehold om endringer i de tekniske opplysningene i dokumentet.

9 EU-samsvarserklæring

Lader	Serienr.
TRC 3	494635, 494636
År for CE-merking: 2007	

Vi erklærer under eget ansvar at dette produktet er i samsvar med følgende rådsdirektiver og normer:

2004/108/EG, 2006/95/EG, EN 60335-1, EN 60335-2-29, EN 61000-3-2, EN 61000-3-3, EN 61204-3.

Festool GmbH

Wertstr. 20, D-73240 Wendlingen

ppa. Dr. Johannes Steimel

Dr. Johannes Steimel

Leder for forskning, utvikling, teknisk dokumentasjon

26.04.2010

REACH for Festool-produkter, tilbehør og forbruksmateriell:

REACH har siden 2007 vært gjeldende kjemikalievedtekt over hele Europa. Som produsent av produkter som inneholder kjemikalier, er vi bevisst på vår informasjonsplikt overfor kundene. For at vi alltid skal kunne holde deg oppdatert og gi deg informasjon om mulige stoffer i våre produkter som finnes på listen, har vi opprettet følgende nettside:

www.festool.com/reach

Manual de instruções original

1	Símbolos	33
2	Dados técnicos	33
3	Utilização conforme as disposições	33
4	Indicações de segurança.....	33
5	Colocação em funcionamento	34
6	Manutenção e conservação	34
7	Remoção	34
8	Garantia	34
9	Declaração de conformidade CE ..	35

As figuras indicadas encontram-se no início do manual de instruções.

1 Símbolos



Perigo geral



Advertência de choque eléctrico



Ler indicações/notas!

2 Dados técnicos

Carregador		TRC 3
Tensão da rede (entrada)		220 - 240 V ~
Frequência da rede		50/60 Hz
Tensão de carga (saída)		7,2 - 18 V=
Carga rápida		máx. 3 A
Carga de manutenção pulsante		aprox. 0,06 A
Tempos de carga para	LiIon 1,3 Ah/ 2,6 Ah, 80 %	aprox. 22/ 45 min
	LiIon 1,3 Ah/ 2.6 Ah, 100 %	aprox. 35/ 70 min
	NiCd 1,3 Ah/ 2,4 Ah	aprox. 25/ 50 min
	NiMH 2,0 Ah/ 3,0 Ah	aprox. 50/ 70 min
Faixa admissível da temperatura de carga		-5 °C a +45 °C
Monitorização da temperatura através da resistência NTC (coeficiente de temperatura negativo)		

3 Utilização conforme as disposições

O carregador TRC 3 destina-se a carregar os acumuladores referidos.

O carregador apenas está indicado para a utilização no interior.



ATENÇÃO

Em caso de utilização incorrecta, o utilizador é responsável por danos e acidentes.

4 Indicações de segurança

⚠ Advertência! Leia todas as indicações de segurança e instruções. A não observação das indicações de segurança e instruções pode dar origem a um choque eléctrico, um incêndio e/ou a ferimentos graves.

Guarde todas as indicações de segurança e instruções para futura referência.

- **Este carregador e ferramenta eléctrica não estão destinados a ser utilizados por pessoas (incluindo crianças) com faculdades físicas, sensoriais ou mentais limitadas, ou com falta de experiência e/ou conhecimentos, a não ser que sejam vigiadas por uma pessoa responsável pela sua segurança ou tenham recebido dela instruções relativamente à utilização do carregador ou ferramenta eléctrica.** As crianças devem ser vigiadas, para se assegurar que elas não brincam com o carregador ou ferramenta eléctrica.
- Não abra o acumulador nem o carregador. No interior do carregador, continua a existir uma tensão elevada no condensador, mesmo depois da separação da rede.
- Preste atenção para que, no carregador, não caiam peças metálicas (p. ex., lima-

lhas metálicas) nos suportes dos acumuladores e, através das fendas de ventilação, no interior da ferramenta (perigo de curto-circuito).

- Não carregue acumuladores de outros fabricantes. O carregador destina-se apenas a carregar acumuladores originais. Caso contrário, existe o perigo de incêndio e explosão.
- Proteja a ferramenta da humidade.
- Proteja o cabo do calor, óleo e arestas cortantes.
- Verifique regularmente a ficha e o cabo e, em caso de danificação, mande substituí-los numa oficina de Serviço Após-Venda autorizada.

5 Colocação em funcionamento

5.1 Carregar o acumulador [1]

- ▶ Para carregar o acumulador, empurre para o suporte [1-1] do carregador, até ao batente.
- ▶ No sentido contrário, pode retirar o acumulador carregado do carregador.

Todos os acumuladores Festool da série BPS/BPC podem ser carregados com o carregador. O carregador reconhece automaticamente o tipo de acumulador utilizado (NiCd, NiMH ou Li Ion). Em função do estado de carga, da temperatura e da tensão do acumulador, um microprocessador comanda o processo de carga. Se for aplicado um acumulador NiMH quente (> 37 °C), carrega-se apenas com uma corrente de carga reduzida e o tempo de carga é mais prolongado.

O LED [1-2] do carregador indica o respectivo estado de funcionamento do carregador.

LED amarelo - Luz permanente

O carregador está operacional.

LED verde - Piscar rápido

O acumulador é carregado com a corrente máxima.

LED verde - Piscar lento

O acumulador é carregado com uma corrente reduzida, o LiIon está carregado a 80 %.

LED verde - Luz permanente

O processo de carga está terminado ou não volta a ser iniciado, visto que o estado de carga actual é superior a 80 %.

LED vermelho - Piscar

Indicação de avaria geral, p. ex., mau contacto, curto-circuito, acumulador defeituoso, etc.

LED vermelho - Luz permanente

A temperatura do acumulador está fora dos valores limite admissíveis.

5.2 Fixação mural do carregador

O carregador TRC 3 possui dois furos alongados na parte traseira. Pode ser pendurado numa parede através de dois parafusos (p. ex., parafuso de cabeça semi-redonda ou de cabeça chata com diâmetro do fuste de 5 mm) (consultar imagem [1]).

6 Manutenção e conservação

Observe as seguintes indicações:

- Mantenha as aberturas de ventilação na ferramenta eléctrica e no carregador limpas, de modo a que esteja assegurada a refrigeração.
- Mantenha limpos os contactos de ligação na ferramenta eléctrica, carregador e acumulador.

7 Remoção

Não deite a ferramenta no lixo doméstico! Encaminhe as ferramentas, acessórios e embalagens para um reaproveitamento ecológico! Observe as regulamentações nacionais em vigor.

8 Garantia

Para as nossas ferramentas, oferecemos uma garantia em relação a defeitos do material e de produção de acordo com as regulamentações legais específicas por país, mas com uma duração mínima de 12 meses. Dentro dos países da UE, a garantia tem uma duração de 24 meses (prova através da factura ou da guia de remessa). Os danos causados particularmente por uma deterioração/desgaste natural, sobrecarga, utilização incorrecta ou os danos provocados pelo utilizador ou por outra utilização contrária ao manual de instruções ou os danos que já eram conhecidos no momento da compra são excluídos da garantia. Também se excluem os danos causados pela utilização de acessórios e materiais de desgaste que não sejam originais da Festool (p. ex., pratos de lixar).

As reclamações só podem ser aceites se a ferramenta for devolvida intacta ao fornecedor ou a uma oficina de Serviço Após-venda Festool autorizada. Guarde cuidadosamente o manual de instruções, as indicações de segurança, a lista de peças sobresselentes e o recibo de compra. De resto, são válidas as condições de garantia actuais do fabricante.

Nota

Devido aos constantes trabalhos de pesquisa e desenvolvimento, reserva-se o direito a alterações dos dados técnicos aqui mencionados.

9 Declaração de conformidade CE

Carregador	N.º de série
TRC 3	494635, 494636
Ano da marca CE:2007	

Sob nossa inteira responsabilidade, declaramos que este produto está de acordo com as seguintes directivas e normas:

2004/108/CE, 2006/95/CE, EN 60335-1, EN 60335-2-29, EN 61000-3-2, EN 61000-3-3, EN 61204-3.

Festool GmbH

Wertstr. 20, D-73240 Wendlingen

ppa. Dr. Johannes Steimel

Dr. Johannes Steimel

Director de pesquisa, desenvolvimento, documentação técnica

26.04.2010

REACH para produtos Festool, respectivos acessórios e material de desgaste:

REACH é, desde 2007, o regulamento relativo a produtos químicos, válido em toda a Europa. Nós, enquanto "utilizadores subjacentes", ou seja, fabricante de produtos, estamos conscientes do nosso dever de informar os nossos clientes. Para o manter sempre actualizado e para o informar sobre possíveis materiais da lista de candidatos aos nossos produtos, criámos o seguinte website para si:

www.festool.com/reach

Оригинальное руководство по эксплуатации

1	Символы	36
2	Технические данные	36
3	Применение по назначению	36
4	Указания по технике безопасности	36
5	Начало работы	37
6	Обслуживание и уход	37
7	Утилизация	37
8	Гарантия.....	38
9	Декларация соответствия ЕС	38

Иллюстрации находятся в начале руководства по эксплуатации.

1 Символы



Предупреждение об общей опасности



Предупреждение об ударе током



Соблюдайте руководство по эксплуатации/указания!



2 Технические данные

Зарядное устройство		TRC 3
Сетевое напряжение (на входе)		220 - 240 В ~
Частота сети		50/60 Гц
Зарядное напряжение (на выходе)		7,2 - 18 В=
Быстрая зарядка		макс. 3 А
Ток компенсационной зарядки, импульсный		ок. 0,06 А
Время зарядки для	LiIon 1,3 Ah/ 2,6 Ah, 80 %	ок. 22/ 45 мин
	LiIon 1,3 Ah/ 2.6 Ah, 100 %	ок. 35/ 70 мин
	NiCd 1,3 Ah/ 2,4 Ah	ок. 25/ 50 мин
	NiMH 2,0 Ah/ 3,0 Ah	ок. 50/ 70 мин
Допустимый диапазон температуры зарядки		от -5 °С до +45 °С
Схема контроля температуры	с помощью сопротивления с положительным температурным коэффициентом (ПТК)	

3 Применение по назначению

Зарядное устройство TRC 3 предназначено для зарядки аккумуляторов вышеуказанных типов.

Зарядное устройство подходит только для использования внутри помещений.



Предупреждение

Ответственность за повреждения или травмирование при использовании не по назначению несёт пользователь.

4 Указания по технике безопасности



Внимание! Прочтите все указания по технике безопасности и инструкции. Неточное соблюдение инструкций и предупреждений может стать причиной удара электрическим током, пожара и/или тяжёлых травм.

Сохраняйте все указания по технике безопасности и руководство по эксплуатации.

– Лицам (включая детей) с ограниченными физическими, сенсорными или умственными способностями или не имеющим необходимого опыта и/или знаний запрещается использовать это зарядное устройство и электроинструмент без присмотра или инструктажа со стороны

ответственного лица. Не разрешайте детям играть с зарядным устройством или электроинструментом.

- Не открывайте аккумулятор и зарядное устройство. Внутри зарядного устройства после отключения от сети имеет место высокое напряжение на конденсаторе.
- Не допускайте попадания металлических частиц (например, металлической стружки) внутрь зарядного устройства через гнезда для аккумуляторов и вентиляционные прорези: опасность короткого замыкания!
- Не заряжайте аккумуляторные блоки сторонних производителей. Зарядное устройство может использоваться только для зарядки оригинальных аккумуляторных блоков. В противном случае существует опасность взрыва или пожара.
- Защищайте инструмент от влаги.
- Не допускайте нагрева кабеля, контакта с маслом и острыми кромками.
- Регулярно проверяйте штекер и кабель. В случае повреждения заменяйте их в авторизованных мастерских Сервисной службы.

5 Начало работы

5.1 Зарядка аккумуляторного блока [1]

- ▶ Вставьте аккумулятор для зарядки в держатель [1-1] зарядного устройства до упора.
- ▶ Вынуть заряженный аккумулятор из зарядного устройства можно, потянув его в обратном направлении.

С помощью этого зарядного устройства можно заряжать все аккумуляторы серии BPS/ BPC от Festool. Зарядное устройство автоматически распознает тип аккумулятора (NiCd, NiMH или LiIon). Процессом зарядки управляет микропроцессор в зависимости от состояния заряда, температуры и напряжения аккумулятора. Зарядка нагретого (>37 °C) никель-металлогидридного аккумулятора (NiMH) выполняется только пониженным зарядным током и увеличенным временем зарядки.

Светодиод [1-2] показывает текущий режим работы зарядного устройства.

СД, жёлтый – горит непрерывно

Зарядное устройство готово к эксплуатации.

СД, зелёный – часто мигает

Аккумулятор заряжается максимальным током.

СД, зелёный – редко мигает

Аккумулятор заряжается пониженным током, литиево-ионные аккумуляторы (Li Ion) заряжаются на 80 %.

СД, зелёный – горит непрерывно

Процесс зарядки завершён или не запущен, так как текущий уровень зарядки составляет более 80 %.

СД, красный – мигает

Общий индикатор неисправности, напр. неправильное замыкание контактов, короткое замыкание, неисправность аккумулятора и т. д.

СД, красный – горит непрерывно

Температура аккумулятора превышает допустимое значение.

5.2 Настенный монтаж зарядного устройства

На задней стороне зарядного устройства TRC 3 имеются два продольных отверстия. С помощью двух шурупов (диаметром 5 мм, например, с полукруглой или плоской головкой) устройство можно повесить на стену (см. рис. [1]).

6 Обслуживание и уход

Соблюдайте следующие указания:

- Следите за чистотой вентиляционных прорезей на электроинструменте и зарядном устройстве для обеспечения охлаждения.
- Следите за чистотой соединительных контактов на электроинструменте, зарядном устройстве и аккумуляторе.

7 Утилизация

Не выбрасывайте аппарат вместе с бытовыми отходами! Обеспечьте безопасную для окружающей среды утилизацию аппарата, оснастки и упаковки. Соблюдайте действующие национальные предписания.

8 Гарантия

На наш инструмент мы даём гарантию, распространяющуюся на материалы и дефекты изготовления в соответствии с законодательством каждой из стран, на срок не менее 12 месяцев. В странах ЕС срок гарантии составляет 24 месяца (подтверждение по счёту или накладной). Гарантия не распространяется на повреждения, полученные в результате естественного износа/использования, перегрузки, ненадлежащего использования, повреждения по вине пользователя или при использовании вопреки руководству по эксплуатации, либо известные на момент покупки (уценка товара). Также исключается ответственность за ущерб, вызванный использованием неоригинальной оснастки и расходных материалов (например, шлифтарелок).

Рекламации принимаются к рассмотрению только в том случае, если инструмент поступил к поставщику или в аттестованную мастерскую Сервисной службы Festool в неразобранном виде. Сохраняйте руководство по эксплуатации, указания по технике безопасности, список запасных частей и квитанцию о покупке. В остальном имеют силу действующие на определённый момент условия предоставления гарантии изготовителем.

Примечание

В связи с постоянными исследованиями и новыми техническими разработками фирма оставляет за собой право на внесение изменений в технические характеристики.

9 Декларация соответствия ЕС

Зарядное устройство	Серийный №
TRC 3	494635, 494636
Год маркировки CE:2007	

Под личную ответственность мы заявляем, что данное изделие соответствует следующим стандартам и нормативным документам:

2004/108/EG, 2006/95/EG, EN 60335-1, EN 60335-2-29, EN 61000-3-2, EN 61000-3-3, EN 61204-3.

Festool GmbH

Wertstr. 20, D-73240 Wendlingen



Доктор Йоханнес Штаймель

Руководитель отдела исследований и разработок, технической документации
26.04.2010

REACH для изделий Festool, их оснастки и расходных материалов:

С 2007 года директива REACH является регламентом по химическим веществам, действующим на территории всей Европы. Выступая в роли «привлекаемого участника» этого регламента, мы, как производители изделий, принимаем на себя обязательство предоставлять соответствующую информацию нашим клиентам. Чтобы держать вас в курсе последних событий и предоставлять информацию о веществах, которые включены в список вышеупомянутого регламента и которые могут использоваться в наших изделиях, мы создали специальный веб-сайт:

www.festool.com/reach

Originální návod k použití

1	Symbole	39
2	Technické údaje.....	39
3	Účel použití.....	39
4	Bezpečnostní pokyny.....	39
5	Uvedení do provozu	40
6	Údržba a ošetřování	40
7	Likvidace	40
8	Záruka	40
9	ES prohlášení o shodě	40

2 Technické údaje

Nabíječka		TRC 3
Síťové napětí (vstupní)		220 - 240 V ~
Síťová frekvence		50/60 Hz
Nabíjecí napětí (výstupní)		7,2 - 18 V=
Rychlonabíjení		max. 3 A
Udržovací dobíjení pulzní		cca. 0,06 A
Doby nabíjení	LiIon 1,3 Ah/ 2,6 Ah, 80 %	cca. 22/ 45 min
	LiIon 1,3 Ah/ 2.6 Ah, 100 %	cca. 35/ 70 min
	NiCd 1,3 Ah/ 2,4 Ah	cca. 25/ 50 min
	NiMH 2,0 Ah/ 3,0 Ah	cca. 50/ 70 min
Přípustný rozsah teploty při nabíjení		-5 °C až +45 °C
Sledování teploty		pomocí odporu NTC

3 Účel použití

Nabíječka TRC 3 je určena k nabíjení uvedených akumulátorů.

Nabíječka je vhodná pouze pro použití v interiéru.



VAROVÁNÍ

Za škody a úrazy vzniklé nesprávným použitím odpovídá uživatel.

4 Bezpečnostní pokyny



Výstraha! Přečtěte si všechny bezpečnostní pokyny a instrukce. Chyba při dodržování varovných upozornění a instrukcí může způsobit zásah elektrickým proudem, požár a/nebo vážné zranění.

Všechny bezpečnostní pokyny a návody uschovejte, abyste je mohli použít i v budoucnosti.

- Tuto nabíječku a elektrické nářadí nesmí používat osoby (včetně dětí) s omezenými fyzickými, smyslovými nebo duševními schopnostmi nebo bez příslušných

Uvedené obrázky se nacházejí na začátku návodu k použití.

1 Symboly



Varování před všeobecným nebezpečím



Varování před úrazem elektrickým proudem



Přečtěte si návod/pokyny!

zkušeností a/nebo vědomostí, kromě případů, kdy na jejich bezpečnost dohlíží kompetentní osoba nebo je tato osoba instruuje, jak se nabíječka, resp. elektrické nářadí používá. Na děti je nutné dohlížet, aby bylo zajištěno, že si s nabíječkou, resp. s elektrickým nářadím nebudou hrát.

- Akumulátor ani nabíječku neotevírejte. Uvnitř nabíječky zůstává i po odpojení ze sítě vysoké napětí na kondenzátoru.
- Dbejte na to, aby se dovnitř nabíječky nedostal drážkami pro akumulátor a chladicími otvory žádný kovový předmět (např. železné hobliny) (nebezpečí zkratu).
- Nenabíjejte jiné akumulátory. Nabíječka je vhodná jen pro nabíjení originálních akumulátorů. Jinak hrozí nebezpečí požáru a výbuchu.
- Chraňte zařízení před vlhkostí.
- Kabel chraňte před horkem, olejem a ostrými hranami.
- Kontrolujte pravidelně síťovou zástrčku a kabel a při poškození je nechte vyměnit v autorizovaném zákaznickém servisu.

5 Uvedení do provozu

5.1 Nabíjení akumulátoru [1]

- ▶ Akumulátor, který chcete nabít, zasuňte až nadoraz do držáku [1-1] na nabíječe.
- ▶ Opačným směrem lze nabitý akumulátor z nabíječky vyjmout.

Nabíječku lze použít pro nabíjení všech akumulátorů Festool konstrukční řady BPS/ BPC. Nabíječka automaticky rozpozná typ vloženého akumulátoru (NiCd, NiMH nebo Li-Ion). Proces nabíjení řídí v závislosti na stavu nabití, teplotě a napětí akumulátoru mikroprocesor. Pokud zasunete zahřátý akumulátor NiMH (>37 °C), bude se nabíjet jen omezeným nabíjecím proudem a doba nabíjení se prodlouží.

LED [1-2] nabíječky indikuje příslušný provozní stav nabíječky.

LED žlutá - svítí trvale

Nabíječka je připravena k provozu.

LED zelená - rychle bliká

Akumulátor se nabíjí maximálním proudem.

LED zelená - pomalu bliká

Akumulátor se nabíjí omezeným proudem, lithium-iontový akumulátor je nabitý na 80 %.

LED zelená - svítí trvale

Nabíjení skončilo, nebo se už znovu nespustí, protože aktuální stav nabití je vyšší než 80 %.

LED červená - bliká

Indikace obecné chyby, např. nedokonalý kontakt, zkrat, vadný akumulátor atd.

LED červená - svítí trvale

Teplota akumulátoru překročila přípustné mezní hodnoty.

5.2 Upevnění nabíječky na zeď

Nabíječka TRC 3 má na zadní straně dva oválné otvory. Pomocí dvou šroubů (např. šroubů s půlkulatou nebo plochou hlavou o průměru stopky 5 mm) ji lze pověsit na zeď (viz obr. [1]).

6 Údržba a ošetřování

Dodržujte následující pokyny:

- Chladicí otvory elektrického nářadí a nabíječky udržujte čisté, aby bylo zajištěno chlazení.
- Připojovací kontakty elektrického nářadí, nabíječky a akumulátoru udržujte čisté.

7 Likvidace

Nevyhazujte zařízení do domovního odpadu!

Nechte ekologicky zlikvidovat zařízení, příslušenství a obaly! Dodržujte platné národní předpisy.

8 Záruka

Na naše nářadí poskytujeme na vady materiálu nebo výrobní vady záruku podle zákonných ustanovení jednotlivých zemí, minimálně ovšem 12 měsíců. V rámci zemí EU činí záruční doba 24 měsíců (na základě účtenky nebo dodacího listu). Ze záruky jsou vyloučeny škody způsobené zejména přirozeným opotřebením, přetížením, neodborným zacházením, resp. škody zaviněné uživatelem nebo způsobené jiným použitím v rozporu s návodem k použití a dále škody, které byly známy již při zakoupení. Rovněž jsou vyloučeny škody, které byly způsobeny použitím jiného než originálního příslušenství a spotřebního materiálu Festool (např. brusné talíře).

Reklamacce lze uznat pouze tehdy, pokud je nerozebrané nářadí zasláno zpět dodavateli nebo autorizovanému servisu Festool. Provozní návod, bezpečnostní pokyny, seznam náhradních dílů a nákupní doklad pečlivě uschovejte. Jinak platí vždy aktuální záruční podmínky výrobce.

Poznámka

Na základě neustálého výzkumu a vývoje jsou vyhrazeny změny zde uvedených technických údajů.

9 ES prohlášení o shodě

Nabíječka	Sériové č.
TRC 3	494635, 494636
Rok označení CE:2007	

Prohlašujeme s veškerou odpovědností, že tento výrobek je ve shodě s následujícími směrnici a normami.

2004/108/ES, 2006/95/ES, EN 60335-1, EN EN 60335-2-29, EN 61000-3-2, EN 61000-3-3, EN 61204-3.

Festool GmbH

Wertstr. 20, D-73240 Wendlingen

Johannes Steimel

Johannes Steimel

Vedoucí výzkumu, vývoje, technické dokumentace

26.04.2010

Adresa pro výrobky Festool, jejich příslušenství a spotřební materiál:

REACH je nařízení o chemických látkách, platné od roku 2007 v celé Evropě. Jako následný uživatel, tedy jako výrobce výrobků jsme si vědomi své informační povinnosti vůči zákazníkům. Abychom vás mohli vždy informovat o nejnovějším vývoji a o možných látkách ze seznamu látek v našich výrobcích, vytvořili jsme pro vás následující webovou stránku:

www.festool.com/reach

Oryginalna instrukcja eksploatacji

1	Symbole.....	41
2	Dane techniczne.....	41
3	Użycie zgodne z przeznaczeniem	41
4	Wskazówki dotyczące bezpieczeństwa	41
5	Rozruch.....	42
6	Konserwacja i utrzymanie w czystości	42
7	Usuwanie	42
8	Gwarancja	43
9	Oświadczenie o zgodności z normami UE.....	43

Podane rysunki znajdują się w załączniku instrukcji obsługi.

1 Symbole



Ostrzeżenie przed ogólnym zagrożeniem



Ostrzeżenie przed porażeniem prądem



Instrukcja/przeczytać zalecenia!

2 Dane techniczne

Ładowarka		TRC 3
Napięcie sieciowe (wejście)		220 - 240 V ~
Częstotliwość sieciowa		50/60 Hz
Napięcie ładowania (wyjście)		7,2 - 18 V=
Ładowanie szybkie		maks. 3 A
Ładowanie podtrzymujące pulsacyjne		ok. 0,06 A
Czas ładowania dla	LiIon 1,3 Ah/ 2,6 Ah, 80 %	ok. 22/ 45 min
	LiIon 1,3 Ah/ 2.6 Ah, 100 %	ok. 35/ 70 min
	NiCd 1,3 Ah/ 2,4 Ah	ok. 25/ 50 min
	NiMH 2,0 Ah/ 3,0 Ah	ok. 50/ 70 min
Dopuszczalny zakres temperatury ładowania		-5 °C do +45 °C
Kontrola temperatury	za pomocą tyrystora o ujemnym współczynniku temperaturowym	

3 Użycie zgodne z przeznaczeniem

Ładowarka TRC 3 przeznaczona jest do ładowania niżej wymienionych akumulatorów.

Ładowarka nadaje się tylko do użytku w pomieszczeniach.



OSTRZEŻENIE

Za szkody i wypadki spowodowane użyciem niezgodnym z przeznaczeniem odpowiedzialność ponosi użytkownik.

4 Wskazówki dotyczące bezpieczeństwa



Ostrzeżenie! Należy przeczytać wszystkie zalecenia bezpieczeństwa pracy i instrukcje.

Nieprzestrzeganie ostrzeżeń i instrukcji może spowodować porażenie elektryczne, pożar oraz/lub ciężkie obrażenia.

Wszystkie zalecenia odnośnie bezpieczeństwa pracy i instrukcje należy zachować do wykorzystania w przyszłości.

– Ładowarka i elektronarzędzie nie są przeznaczone do korzystania przez osoby (włącznie z dziećmi) o ograniczonych zdolnościach fizycznych, czuciowych lub umysłowych, lub którym brakuje

doświadczenia oraz/lub wiedzy, chyba że będą one nadzorowane przez osobę odpowiedzialną za ich bezpieczeństwo lub otrzymają instrukcje, w jaki sposób należy korzystać z ładowarki względnie elektronarzędzia. Dzieci powinny być nadzorowane dla zapewnienia, że nie będą się bawiły ładowarką, ani elektronarzędziem.

- Nie wolno otwierać akumulatora ani ładowarki. We wnętrzu ładowarki, również po odłączeniu od sieci zasilającej, obecne jest wysokie napięcie kondensatorowe.
- Należy zwracać uwagę na to, aby żadne elementy metalowe (np. wióry metalowe) nie przedostały się w ładowarkę do uchwytów mocujących akumulatora ani przez szczeliny wentylacyjne do wnętrza urządzenia (niebezpieczeństwo zwarcia).
- Nie należy ładować żadnych akumulatorów innej produkcji. Ładowarka nadaje się tylko do ładowania akumulatorów oryginalnych. W przeciwnym wypadku występuje zagrożenie pożaru i wybuchu.
- Chronić urządzenie przed wilgocią.
- Chronić przewód przed wysoką temperaturą, olejem i ostrymi krawędziami.
- W regularnych odstępach czasu należy sprawdzać wtyczkę i przewód, a w przypadku uszkodzenia należy zlecić ich wymianę autoryzowanemu warsztatowi serwisowemu.

5 Rozruch

5.1 Ładowanie akumulatora [1]

- ▶ Do ładowania nasunąć akumulator do oporu na uchwyt [1-1] ładowarki.
- ▶ W przeciwnym kierunku można zdjąć naładowany akumulator z ładowarki.

Ładowarką można ładować wszystkie akumulatory firmy Festool typoszeregu BPS/BPC. Ładowarka automatycznie rozpoznaje typ podłączonego akumulatora (NiCd, NiMH lub Li Ion). W zależności od stanu naładowania, temperatury i napięcia akumulatora mikroprocesor steruje procesem ładowania. W przypadku podłączenia ciepłego akumulatora NiMH (>37 °C), ładowanie przebiega ze zredukowanym prądem ładowania i czas ładowania ulega wydłużeniu.

Dioda LED [1-2] ładowarki wskazuje aktualny stan pracy ładowarki.

Żółta dioda LED - świecenie ciągle

Ładowarka jest gotowa do pracy.

Zielona dioda LED - szybkie miganie

Akumulator ładowany jest z maksymalnym natężeniem prądu.

Zielona dioda LED - wolne miganie

Akumulator ładowany jest ze zmniejszonym natężeniem prądu, akumulator LiIon naładowany jest w 80 %.

Zielona dioda LED - świecenie ciągle

Proces ładowania zakończył się i nie rozpocznie się na nowo, ponieważ aktualny stan naładowania wynosi ponad 80%.

Czerwona dioda LED - miganie

Ogólne wskazanie zakłócenia, np.: brak pełnego styku, zwarcie, uszkodzenie akumulatora, itp.

Czerwona dioda LED - świecenie ciągle

Temperatura akumulatora wykracza poza dopuszczalną wartość graniczną.

5.2 Mocowanie ładowarki do ściany

Ładowarka TRC 3 posiada z tyłu dwa otwory wzdluzne. Może ona zostać zawieszona na ścianie za pomocą dwóch wkrętów (np. wkręty z łbem półkolistym lub płaskim o średnicy trzpienia 5 mm) (patrz rys. [1]).

6 Konserwacja i utrzymanie w czystości

Należy przestrzegać następujących zaleceń:

- Otwory wentylacyjne narzędzia elektrycznego i ładowarki należy utrzymywać w czystości, aby zapewniona był cyrkulacja powietrza chłodzącego.
- Styki przyłączeniowe narzędzia elektrycznego, ładowarki i akumulatora należy utrzymywać w czystości.

7 Usuwanie

Nie wolno wyrzucać urządzenia wraz z odpadami domowymi! Urządzenia, wyposażenie i opakowania należy przekazać zgodnie z przepisami o ochronie środowiska do odzysku surowców wtórnych. Należy przestrzegać obowiązujących przepisów państwowych.

8 Gwarancja

Na urządzenia produkcji naszej firmy udzielamy gwarancji z tytułu wad materiałowych i błędów produkcyjnych zgodnie z postanowieniami ustawowymi obowiązującymi na terytorium danego kraju, która wynosi co najmniej 12 miesięcy. Na terytorium państw UE czas trwania gwarancji wynosi 24 miesiące (licząc od daty na rachunku lub dowodzie dostawy). Szkody, a zwłaszcza naturalne zużycie, przeciążenie, użytkowanie niezgodne z przeznaczeniem względnie szkody zawinione przez użytkownika lub inne zastosowanie niezgodnie z instrukcją obsługi lub, które znane były w momencie zakupu, nie są objęte gwarancją. Nie są również objęte szkody, powstałe w wyniku stosowania nieoryginalnego wyposażenia i materiałów użytkowych (np. talerze szlifierskie).

Reklamacje mogą zostać uznane tylko wtedy, gdy nierozłożone na części urządzenie zostanie odesłane do dostawcy lub do upoważnionego warsztatu serwisowego firmy. Należy zachować instrukcję obsługi, zalecenia bezpieczeństwa, listę części zamiennych i dowód zakupu. Ponadto obowiązują aktualne w momencie zakupu warunki gwarancyjne producenta.

Uwaga

Ze względu na stałe prace badawcze i rozwojowe zastrzega się zmiany zamieszczonych tu danych technicznych.

9 Oświadczenie o zgodności z normami UE

Ładowarka	Nr seryjny
TRC 3	494635, 494636
Rok oznaczenia CE:2007	

Niniejszym oświadczamy na własną odpowiedzialność, że produkt ten spełnia następujące wytyczne i normy:

2004/108/EG, 2006/95/EG, EN 60335-1, EN EN 60335-2-29, EN 61000-3-2, EN 61000-3-3, EN 61204-3.

Festool GmbH

Wertstr. 20, D-73240 Wendlingen

ppa. Dr. Johannes Steimel

Dr Johannes Steimel

Kierownik Działu Badań, Rozwoju i Dokumentacji Technicznej

26.04.2010

Rozporządzenie REACH dla produktów firmy Festool, ich wyposażenia i materiałów eksploatacyjnych:

REACH jest to rozporządzenie o substancjach chemicznych, które obowiązuje w całej Europie od 2007 r. Firma nasza, jako „użytkownik końcowy”, a zatem jako producent wyrobów jest świadoma obowiązku informowania naszych klientów. W celu dostarczania naszym klientom najnowszych informacji oraz informowania o możliwych substancjach z listy kandydatów w wyrobach naszej firmy, utworzyliśmy następującą stronę internetową:

www.festool.com/reach

