



[®]
gemini



OPERATIONS MANUAL

BEDIENUNGSHANDBUCH
MANUAL DEL OPERADOR
MANUEL D'INSTRUCTIONS

UF-1064 M, H & L

UF-1264 M, H & L

UF-2064 M, H, L, MH & ML

UF-8264 M, H & L

PROFESSIONAL UHF MICROPHONE SYSTEMS

PROFESSIONELLE UHF MIKROPHON SYSTEME
SISTEMAS DE FRECUENCIA UHF PROFESIONALES DEL MICRÓFONO
SYSTÈMES À FRÉQUENCE UHF PROFESSIONNELS DE MICROPHONE



MULTI LANGUAGE INSTRUCTIONS:

English.....	Page 2
Deutsch.....	Page 7
Español.....	Page 10
Français.....	Page 13

UF SERIES

RECEIVERS:

UF-1064

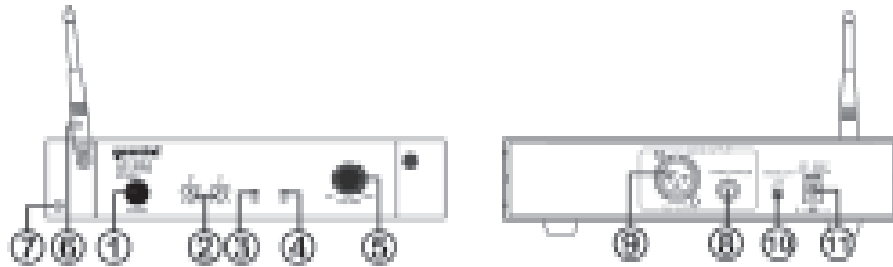

UF-1264

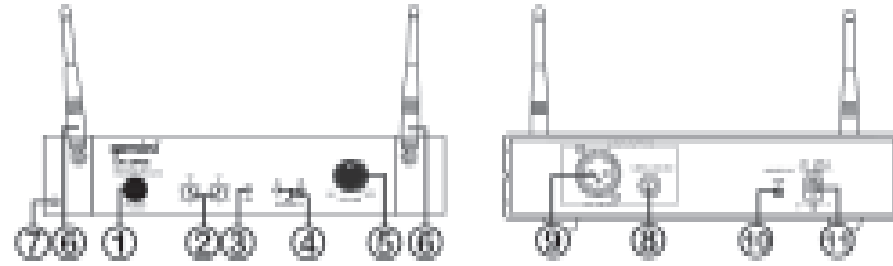

UF-2064

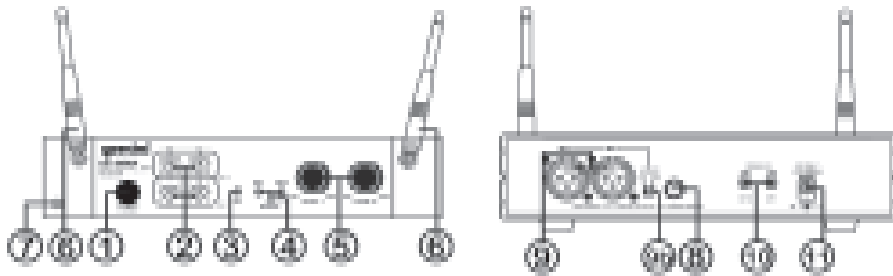

UF-8264

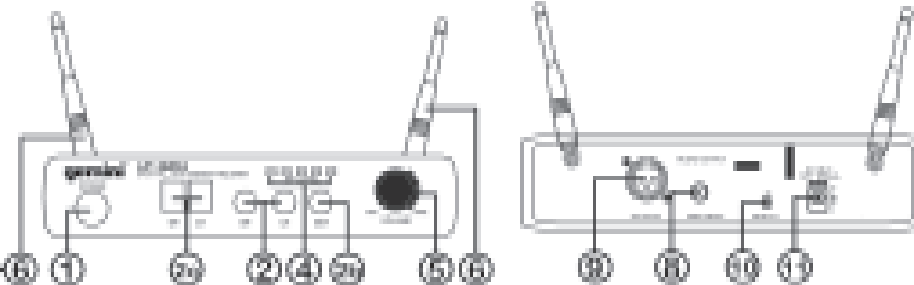

FM-64 MICROPHONE

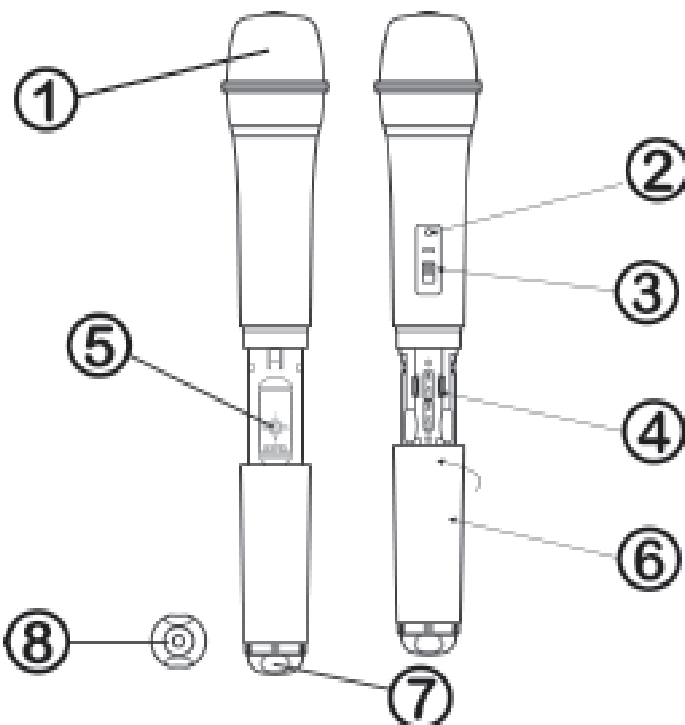

FB-64 TRANSMITTER

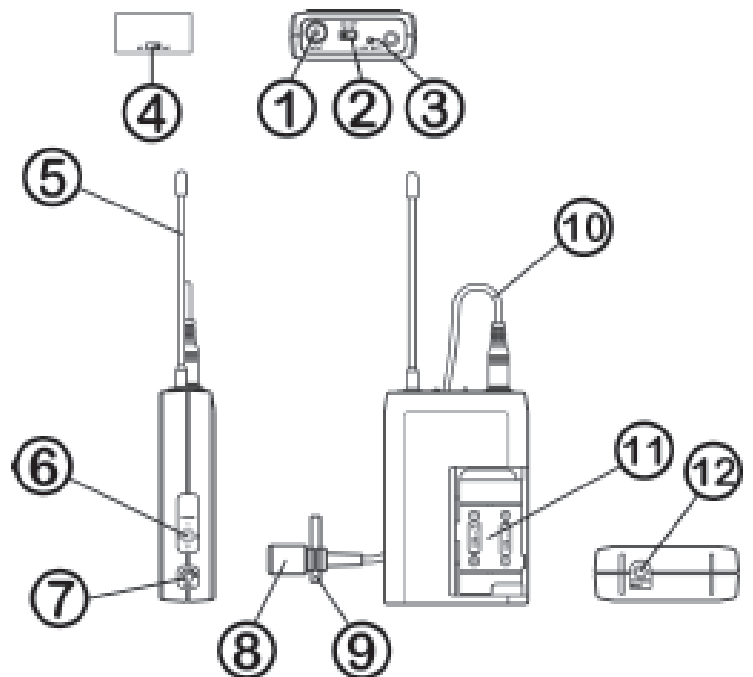

FREQUENCY CHARTS:

USA 790-806 MHZ:

	GROUP 1	GROUP 2	GROUP 3	GROUP 4	GROUP 5	GROUP 6	GROUP 7	GROUP 8
CHANNEL 1	790.375MHz	798.375MHz	790.750MHz	799.125MHz	790.250MHz	798.125MHz	790.875MHz	798.750MHz
CHANNEL 2	791.125MHz	799.875MHz	791.625MHz	800.250MHz	791.500MHz	799.375MHz	791.875MHz	799.625MHz
CHANNEL 3	792.125MHz	800.875MHz	792.750MHz	801.375MHz	792.375MHz	800.375MHz	792.625MHz	800.750MHz
CHANNEL 4	793.250MHz	801.625MHz	793.875MHz	802.125MHz	793.000MHz	801.125MHz	793.625MHz	801.500MHz
CHANNEL 5	794.250MHz	802.750MHz	794.625MHz	803.375MHz	794.375MHz	802.250MHz	794.875MHz	802.875MHz
CHANNEL 6	795.125MHz	803.875MHz	795.625MHz	804.250MHz	795.250MHz	803.125MHz	795.750MHz	803.500MHz
CHANNEL 7	796.250MHz	804.750MHz	796.875MHz	805.125MHz	796.375MHz	804.375MHz	796.750MHz	804.875MHz
CHANNEL 8	797.375MHz	805.375MHz	797.750MHz	805.875MHz	797.125MHz	805.500MHz	797.625MHz	805.750MHz

GERMANY 794-813 MHZ:

	GROUP 1	GROUP 2	GROUP 3	GROUP 4	GROUP 5	GROUP 6	GROUP 7	GROUP 8
CHANNEL 1	794.375MHz	803.750MHz	794.750MHz	804.125MHz	794.875MHz	804.875MHz	795.125MHz	805.250MHz
CHANNEL 2	795.375MHz	805.500MHz	795.625MHz	805.750MHz	795.875MHz	806.125MHz	796.250MHz	806.375MHz
CHANNEL 3	796.500MHz	806.750MHz	796.750MHz	807.125MHz	797.125MHz	807.250MHz	797.375MHz	807.500MHz
CHANNEL 4	797.625MHz	807.750MHz	797.875MHz	808.125MHz	798.125MHz	808.500MHz	798.500MHz	808.750MHz
CHANNEL 5	798.750MHz	808.875MHz	798.875MHz	809.250MHz	799.250MHz	809.500MHz	799.500MHz	809.750MHz
CHANNEL 6	799.875MHz	809.875MHz	800.125MHz	810.125MHz	800.375MHz	810.500MHz	800.625MHz	810.750MHz
CHANNEL 7	801.250MHz	811.125MHz	801.500MHz	811.375MHz	801.750MHz	811.625MHz	802.250MHz	811.750MHz
CHANNEL 8	802.500MHz	812.125MHz	802.750MHz	812.375MHz	803.250MHz	812.500MHz	803.500MHz	812.750MHz

FRANCE/UK 854.25-865 MHZ:

	GROUP 1	GROUP 2	GROUP 3	GROUP 4	GROUP 5	GROUP 6	GROUP 7	GROUP 8
CHANNEL 1	854.375MHz	858.500MHz	854.500MHz	859.250MHz	854.625MHz	859.500MHz	854.750MHz	859.625MHz
CHANNEL 2	854.875MHz	858.875MHz	855.125MHz	859.750MHz	855.250MHz	859.875MHz	855.375MHz	860.250MHz
CHANNEL 3	855.500MHz	859.375MHz	855.625MHz	860.375MHz	855.750MHz	860.500MHz	856.125MHz	860.625MHz
CHANNEL 4	855.875MHz	860.125MHz	856.250MHz	860.875MHz	856.375MHz	861.125MHz	856.625MHz	861.375MHz
CHANNEL 5	856.500MHz	860.750MHz	856.750MHz	861.625MHz	856.875MHz	861.750MHz	857.250MHz	863.250MHz
CHANNEL 6	857.125MHz	861.250MHz	857.375MHz	863.375MHz	857.500MHz	863.500MHz	857.625MHz	863.625MHz
CHANNEL 7	857.750MHz	861.500MHz	857.875MHz	863.750MHz	858.250MHz	864.250MHz	858.375MHz	864.375MHz
CHANNEL 8	858.125MHz	861.875MHz	858.625MHz	864.500MHz	858.750MHz	864.625MHz	859.125MHz	864.750MHz

gemini®

INTRODUCTION:

Congratulations on your purchase of a **GEMINI** wireless system. This state of the art unit includes all the latest features backed by a three year limited warranty. Prior to use, we suggest that you carefully read the instructions.

FEATURES:

- UF-1064 M includes UF-1064 receiver & FM-64 handheld microphone
- UF-1064 H includes UF-1064 receiver, FB-64 belt pack transmitter with mic/line switch & HSM-X3 headset mic with mini XLR
- UF-1064 L includes UF-1064 receiver, FB-64 belt pack transmitter with mic/line switch & LAV-X3 lavalier mic with mini XLR
- UF-1264 M includes UF-1264 diversity receiver & FM-64 handheld microphone
- UF-1264 H includes UF-1264 diversity receiver, FB-64 belt pack transmitter with mic/line switch & HSM-X3 headset mic with mini XLR
- UF-1264 L includes UF-1264 diversity receiver, FB-64 belt pack transmitter with mic/line switch & LAV-X3 lavalier mic with mini XLR
- UF-2064 M includes UF-2064 dual receiver, FM-64 handheld microphone
- UF-2064 H includes UF-2064 dual receiver, 2 FB-64 belt pack transmitters with mic/line switches, & 2 HSM-X3 headset mics with mini XLR
- UF-2064 L includes UF-2064 dual receiver, 2 FB-64 belt pack transmitters with mic/line switches, & 2 LAV-X3 lavalier mics with mini XLR
- UF-2064 MH includes UF-2064 dual receiver, FB-64 belt pack transmitter with mic/line switch FM-64 handheld microphone, & HSM-X3 headset mic with mini XLR
- UF-2064 HL includes UF-2064 dual receiver, 2 FB-64 belt pack transmitters with mic/line switches, HSM-X3 headset mic with mini XLR & LAV-X3 lavalier mic with mini XLR
- UF-2064 ML includes UF-2064 dual receiver, FB-64 belt pack transmitter with mic/line switch & LAV-X3 lavalier mic with mini XLR
- UF-8264 M includes UF-8264 diversity receiver & FM-64 handheld microphone 64 band UHF synthesizer controlled frequencies
- UF-8264 H includes UF-8264 diversity receiver, FB-64 belt pack transmitter with mic/line switch & HSM-X3 headset mic with mini XLR
- UF-8264 L includes UF-8264 diversity receiver, FB-64 belt pack transmitter with mic/line switch & LAV-X3 lavalier mic with mini XLR
- Phase locked loop (PLL) circuitry
- Super high sensitivity with extremely low noise transmission & reception
- Stable & quality SMT assembled PCB module
- Power & RF LEDs
- Squelch control
- UF-8264 comes in hard plastic ABS carry case
- FM-64 has a uni-directional dynamic unit microphone
- HSM-X3 has an electret condenser unit microphone
- LAV-X3 has an electret condenser unit microphone
- FM-64/FB-64 has a rechargeable input for battery recharging

CAUTIONS:

1. All operating instructions should be read before using this equipment.
2. To reduce the risk of electrical shock, do not open the unit. **THERE ARE NO USER REPLACEABLE PARTS INSIDE.** Please refer servicing to a qualified service technician.
3. Do not expose this unit to direct sunlight or to a heat source such as a radiator or stove.
4. Dust, dirt and debris can interfere with the performance of this unit. Make an effort to keep the unit away from dusty, dirty environments, and cover the unit when it is not in use. Dust it regularly with a soft, clean brush.
5. When moving this equipment, it should be placed in its original carton and packaging. This will reduce the risk of damage during transit.
6. **DO NOT EXPOSE THIS UNIT TO RAIN OR MOISTURE.**
7. **DO NOT USE ANY SPRAY CLEANER OR LUBRICANT ON ANY CONTROLS OR SWITCHES.**
8. **REMEMBER, ANY CHANGES MADE TO THE UNIT WITHOUT AUTHORIZATION FROM GEMINI WILL VOID YOUR WARRANTY.**

FCC RULES AND REGULATIONS:

This device complies with part 15 of the FCC rules. Operation is subject to the following two conditions: (1) This device may not cause harmful interference and (2) This device must accept any interference received, including interference that may cause undesired operation.

Notice: The changes or modifications not expressly approved by the party responsible for compliance could void the user's authority to operate the equipment.

Important note, to comply with the FCC RF exposure compliance requirements, no change to the antenna or the device is permitted. Any change to the antenna or the device could result in the device exceeding the RF exposure requirements and void user's authority to operate the device.

UF WIRELESS SYSTEMS:

The **UF** wireless systems are high quality audio products that provide excellent performance under most operating conditions. The different systems available all operate with **UHF** high band frequencies.

Frequency ranges: USA: 790-806 MHz, France/UK 854-865 MHz, & Germany: 794-813 MHz, See page 3 for frequency chart.

WIRELESS NOTES:

- Before setting up, make sure that the transmitter and receiver are tuned to the same frequency.
- Do not use two transmitters in the same frequency. Use good quality batteries to avoid the damage resulting from a defective leaking battery.
- Turn the volume control on the receiver to adjust receiver output level to match input level requirements of an audio mixer or amplifier.

- While checking sound, move the transmitter around the area where you use the system to look for dead spots. If you find any dead spot, change the receiver position. If it does not work, avoid such places.
- To avoid interference, do not put the receiver too near metal object and avoid obstructions between transmitter and receiver.
- Avoid the interference from TV, radio, other wireless appliances and etc.

FUNCTION DESCRIPTIONS:

UF RECEIVERS:

These stationary receivers are for use with our 64-channel selectable transmitters. The receiver operates in UHF band frequency with PLL synthesized control. Powered by 12V DC.

- (1) **POWER BUTTON:** Push the POWER button to turn the receiver on & off.
- (2) **CHANNEL SELECTOR:** 64 different selectable can be selected used by rotating the selector(s) or knobs.
- (2b) **SET:** Push the SET button to lock the selected group and channel.
- (2c) **GR/CH LED:** These LED indicates the power is on, and display which group & channel is on.
- (3) **POWER INDICATOR:** The indicator LED lights when the receiver is ready to operate.
- (4) **RF LEVEL INDICATORS:** These LED lights to indicate that signal is being received. For the UF-1264 the RF LED show the diversity RF signal that is being used A or B. For the UF-2064 the RF LED display which Mic is being received MIC 1 or 2. For the UF-8264 the RF LED is a 5 level RF LEVEL meter that displays the signal strength.
- (5) **LEVEL CONTROL:** Rotary controls adjust the receiver's output level from the microphone to line level for matching the input sensitivity of the mixer or amplifier.
- (6) **ANTENNA:** Fixed-length UHF antenna permanently mounted either on the front or on rear panel.
- (7) **DC OUT:** Connect the supplied cable to the receiver and the microphone, and it takes around 10 hours to charge.
NOTE: THE UF-1064, UF1264, & UF2064 ARE THE ONLY MODELS THAT RECHARGE BATTERIES.
- (8) **UNBALANCED OUTPUT:** Unbalanced 1/4" mono jack audio output provides unbalanced low-impedance output
- (9) **BALANCED OUTPUT:** 3-pin XLR connector provides balanced low-impedance output
- (10) **SQUELCH ADJ.:** The squelch adjusts the output level to prevent from the external noise. Setting the squelch too high will reduce the range of the system. Set the squelch to minimum before turning the receiver on.
- (11) **DC IN:** Input connector for the supplied AC adapter.

FM-64 HANDHELD MICROPHONE:

The handheld microphone operates in UHF band frequency with PLL synthesized control. UHF 64 preprogrammed selectable frequencies to avoid interference. Uni-directional dynamic or uni-directional electret condenser capsules with different characters for various choices. Use 1.5V x 2 AA size rechargeable or regular batteries for low operating cost.

- (1) **GRILLE:** Protects the microphone capsule and helps reduce breath sounds and wind noise. The grille for the various microphone capsules differ in appearance.
- (2) **LOW BATTERY LED:** LED indicates battery status. Switching the power to "ON", the LED flashing once indicates that the transmitter has sufficient power. If the LED stays on, it indicates that the battery has insufficient power and should be changed soon. If the status LED fails to flash, the battery is either dead or not positioned correctly, and you should correct the positioning or change the battery.
- (3) **ON/OFF SWITCH:** Turns transmitter power on and off.
- (4) **BATTERY COMPARTMENT:** Insert two AA batteries into the compartment and make sure that the polarity of batteries is correct.
- (5) **CHANNEL SELECTOR:** Changes transmitter channel setting.
- (6) **BATTERY COVER:** Push to expose battery compartment and channel selector.
- (7) **COLOR CLIP:** This color clip helps to identify the frequency for multi-channel operation.
- (8) **CHARGING INPUT:** The inserted rechargeable batteries can be charged by using the supplied DC-plug cable connection to DC Out on the receiver. It takes up to 10 hours for charging.

FB-64 BODYPACK TRANSMITTER:

The bodypack transmitter operates in UHF band frequency with PLL synthesized control. UHF 64 preprogrammed selectable frequencies to avoid interference. Various uni-directional electret condenser capsule options. Use 1.5V x 2 AA size batteries for low operating cost.

- (1) **INPUT CONNECTOR:** Mini XLR microphone connector, connect the headset or lavalier here.
- (2) **ON/OFF SWITCH:** Turns transmitter power on and off.
- (3) **LOW BATTERY LED:** LED indicates battery status. Switching the power to "ON", the LED flashing once indicates that the transmitter has sufficient power. If the LED stays on, it indicates that the battery has insufficient power and should be changed soon. If the status LED fails to flash, the battery is either dead or not positioned correctly, and you should correct the positioning or change the battery.
- (4) **MIC/LINE SELECTOR (optional for use with mini XLR connector):** This switch sets the audio input either to microphone level or line level.
- (5) **ANTENNA:** Permanently connected, helical antenna.
- (6) **CHANNEL SELECTOR:** Changes transmitter channel setting.
- (7) **GAIN:** The rotary control adjusts the sensitivity of the transmitter's audio to the level of the connected lapel microphone or instrument.
- (8) **MIC. UNIT:** The uni-directional electret condenser unit features the wide frequency response for warm, rich bass and clear sound.
- (9) **TIE CLIP:** Use to clip onto shirt or tie. for free movement.
- (10) **CABLE:** Connect the CABLE to the mini XLR connector to connect to the transmitter
- (11) **BATTERY COMPARTMENT:** Insert two AA batteries into the compartment and make sure that the polarity of batteries is correct.
- (12) **CHARGING INPUT:** The inserted rechargeable batteries can be charged by using the supplied DC-plug cable connection to DC Out on the receiver. It takes up to 10 hours for charging.

To combine two receivers in a 19" standard rack by using 2 short L type plastic racks (L2) and 2 metal connecting plates (C1). (Each system includes a L2 and a C1.)

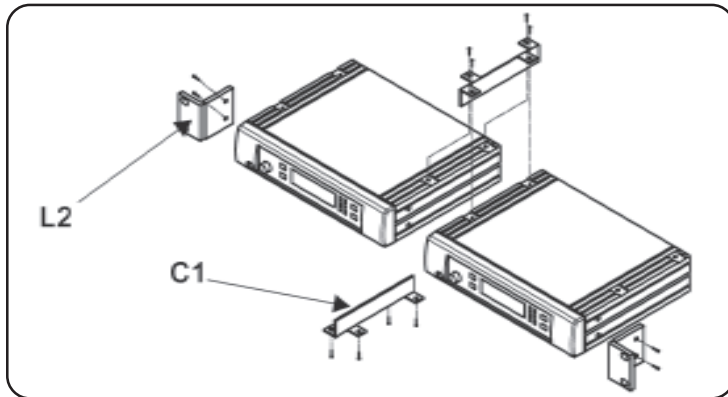

To mount a receiver in a 19" standard rack by using 2 long L type metal racks (L1).

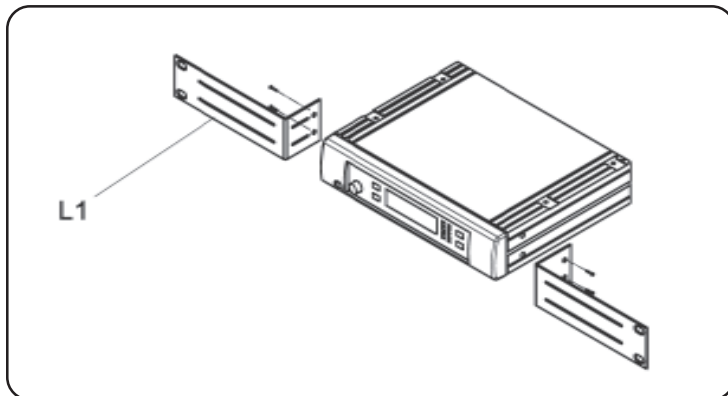

NOTE: THE UF-8264 RECEIVERS CANNOT BE COMBINED WITH EACH OTHER.

CHARGING CONNECTING DIAGRAM:

Connect the supplied DC cable to the receiver and the microphone, and it takes around 10 hours to charge and the LED of transmitter is flashing all the time.

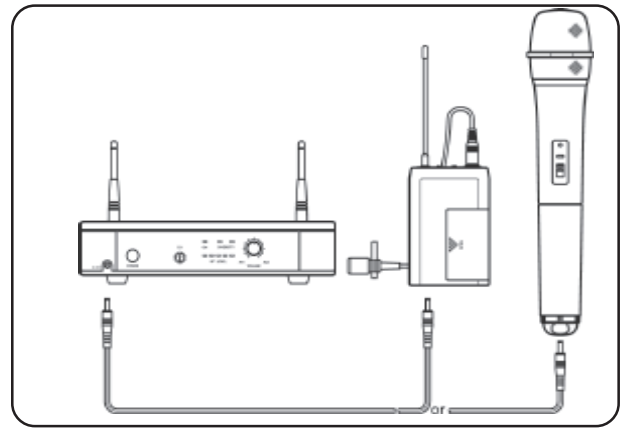

BASIC CONNECTIONS:

Connect the receiver output to the audio mixer or amplifier input, using a standard audio cable with XLR connectors or 1/4" phone plugs. Never use the balance & unbalanced outputs at the same time! This may cause signal loss or increased noise.

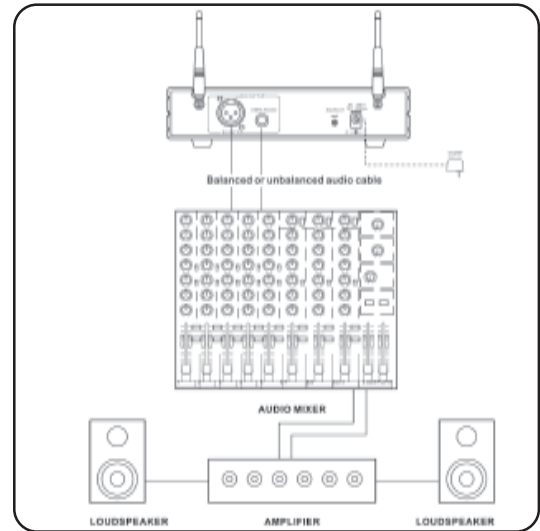

SETTING UP:

Prior to setting up, check that the transmitter and receiver are tuned to the same frequency. Two or above transmitters operating in the same frequency can not be used at the same time and area, so please select the different frequencies which can be used simultaneously at local area.

CONNECTING THE RECEIVER TO POWER:

- Point the antennas upward.
- Check that the voltage of the supplied AC adapter (AC110 or AC220) conforms to the voltage available in local area. Using the wrong AC adapter may cause irreparable damage to the unit.
- Plug the feeder cable of the supplied AC adapter into DC IN socket on the receiver. Then plug the AC adapter into a power outlet.

CONNECTING THE RECEIVER TO AN AUDIO MIXER OR AN AMPLIFIER:

In order to make sure the sound quality and avoid distortion, please adjust the volume level according to following instructions.

INSERTING BATTERIES INTO THE HANDHELD / BODYPACK TRANSMITTER:

- Push to open the battery cover and insert batteries into the battery compartment conforming to the polarity (+)(-) marks. The transmitter can not work with incorrectly inserted batteries.
- When push the ON/OFF switch to "ON" to switch the power on, the LED will flash momentarily. If the battery has sufficient power, the LED flashes once. If the LED stayed on, it indicates that the battery has insufficient power and should be changed soon. If the status LED fails to flash, the battery is either dead or not positioned correctly, and you should correct the positioning or change the battery.
- Push back the battery cover to click it shut.

SETTING UP THE HANDHELD TRANSMITTER:

- Switch the receiver power on and check the frequency and volume level.
- Switch the transmitter and hi-fi appliance (amplifier, tape deck etc.) power on.
- Test the microphone and adjust the levels on your mixer or amplifier.
- When using a standard audio cable with 1/4" phone plugs to plug into the MIC IN on the audio mixer or on the amplifier, please turn the Volume Level Control on the receiver to around 1 o'clock position, the output level for balanced and unbalanced output is about at 77mV.
- When using a standard audio cable with 1/4" phone plugs to plug into the LINE IN on the mixer, please turn the Volume Level Control on the receiver to around MAX position, the output level for unbalanced and balanced output is about at 770mV.

SETTING UP THE BODYPACK TRANSMITTER: CONNECTING A MICROPHONE:

- Open the battery cover. Push the MIC/LINE switch to "MIC" and use the supplied screwdriver to adjust the GAIN at appropriate position.
- Plug the mini XLR connector end of the microphone cable into the audio input connector on the bodypack transmitter.
- Switch the transmitter and hi-fi appliance (amplifier, tape deck etc.) power on.
- Test the microphone and adjust the levels on your mixer or amplifier.

CONNECTING AN INSTRUMENT

- Open the battery cover. Push the MIC/LINE switch to "LINE" and use the supplied screwdriver to adjust the GAIN at appropriate position.
- Plug the 1/4" phone plug of the optional guitar cable to the output jack on the instrument and the mini XLR plug into audio input connector on the bodypack transmitter.
- Switch the transmitter and hi-fi appliance (amplifier, tape deck etc.) power on.
- Play the instrument for testing and adjust the levels on your mixer or amplifier.

TROUBLESHOOTING:

NO SOUND:

Check the power supply of the microphone and receiver.
Check that the transmitter and receiver are tuned to the same frequency.
Check whether the hi-fi appliance is switched on and the receiver output is connected to mixer or amplifier input.
Check whether transmitter is too far away from receiver or SQUELCH control set too high.
Check whether receiver is located too near metal object or there are obstructions between transmitter and receiver.

SOUND INTERFERENCE:

Check the antenna location.
When using 2 or above microphone sets simultaneously, make sure that the chosen frequencies are not interfered.
Check whether the interference comes from other wireless microphones, TV, radio and etc.

DISTORTION:

Check the volume level of the receiver is set too high or too low.
Check whether the interference comes from other wireless microphones, TV, radio and etc.

SPECIFICATIONS:

UF-1064:	
Frequency range:.....	USA: 790-806MHz, Europe: a. France/UK: 854-865MHz, b. Germany: 794- 813MHz
Case.....	Half 19" EIA Case
Receiving System.....	PLL synthesized
Receiving Mode.....	64CH, Single Channel, Non-diversity
Frequency Stability.....	+/- 0.05%
Receiving Sensitivity.....	At 8 dBuV over 80dB S/N ratio
Image & Spurious Rej.....	80 dB minimum
Selectivity.....	> 50dB
Modulation Mode.....	FM
IF Frequency 1st.....	56MHz, 2nd: 10.7MHz
Dynamic Range.....	>96dB
Tone Signal.....	32.768KHz
S/N Response.....	Over 94dB, at 48KHz deviation and 60dBuV antenna input
AF Response.....	50Hz to 15KHz(+/-3dB)
T.H.D.....	<1%(at 1KHz)
Power Supply.....	DC 12 ~ 18V
Audio Output.....	Balanced & unbalanced output
Current Consumption.....	260mA +/- 10mA
Dimension(mm)WxHxD.....	210 x 44 x 165

UF-1264:	
Frequency range:.....	USA: 790-806MHz, Europe: a. France/UK: 854-865MHz, b. Germany: 794- 813MHz
Case.....	Half 19" EIA Case
Receiving System.....	PLL synthesized
Receiving Mode.....	64CH, Single Channel, Switching diversity
Frequency Stability.....	+/- 0.05%
Receiving Sensitivity.....	At 8 dBuV over 80dB S/N ratio
Image & Spurious Rej.....	80 dB minimum
Selectivity.....	> 50dB
Modulation Mode.....	FM
IF Frequency 1st.....	56MHz, 2nd: 10.7MHz
Dynamic Range.....	>96dB
Tone Signal.....	32.768KHz
S/N Response.....	Over 94dB, at 48KHz deviation and 60dBuV antenna input
AF Response.....	50Hz to 15KHz(+/-3dB)
T.H.D.....	<1%(at 1KHz)
Power Supply.....	DC 12 ~ 18V
Audio Output.....	Balanced & unbalanced output
Current Consumption.....	260mA +/- 10mA
Dimension(mm)WxHxD.....	210 x 44 x 165

UF-2064	
Frequency range:.....	USA: 790-806MHz, Europe: a. France/UK: 854-865MHz, b. Germany: 794- 813MHz
Case.....	Half 19" EIA Case
Receiving System.....	PLL synthesized
Receiving Mode.....	64CH, Dual Channel, Non-diversity
Frequency Stability.....	+/- 0.05%
Receiving Sensitivity.....	At 8 dBuV over 80dB S/N ratio
Image & Spurious Rej.....	80 dB minimum
Selectivity.....	> 50dB
Modulation Mode.....	FM
IF Frequency 1st.....	56MHz, 2nd: 10.7MHz
Dynamic Range.....	>96dB
Tone Signal.....	32.768KHz
S/N Response.....	Over 94dB, at 48KHz deviation and 60dBuV antenna input
AF Response.....	50Hz to 15KHz(+/-3dB)
T.H.D.....	<1%(at 1KHz)
Power Supply.....	DC 12 ~ 18V
Audio Output.....	Balanced & unbalanced output
Current Consumption.....	260mA +/- 10mA
Dimension(mm)WxHxD.....	210 x 44 x 165

UF-8264	
Frequency range:.....	USA: 790-806MHz, Europe: a. France/UK: 854-865MHz, b. Germany: 794- 813MHz
Case.....	Mini case
Receiving System.....	PLL synthesized
Receiving Mode.....	64CH, Single Channel, Switching diversity
Frequency Stability.....	+/- 0.05%
Receiving Sensitivity.....	At 8 dBuV over 80dB S/N ratio
Image & Spurious Rej.....	80 dB minimum
Selectivity.....	> 50dB
Modulation Mode.....	FM
IF Frequency.....	1st: 56MHz, 2nd: 10.7MHz
Dynamic Range.....	>96dB
Tone Signal.....	32.768KHz
S/N Response.....	Over 94dB, at 48KHz deviation and 60dBuV antenna input
AF Response.....	50Hz to 15KHz(+/-3dB)
T.H.D.....	<1%(at 1KHz)
Power Supply.....	DC 12 ~ 18V
Audio Output.....	Balanced & unbalanced output
Current Consumption.....	230mA +/- 10mA
Dimension(mm)WxHxD.....	156 x 44 x 140

FM-64	
Mic Type.....	64CH, Handheld microphone
Frequency range:.....	USA: 790-806MHz, Europe: a. France/UK: 854-865MHz, b. Germany: 794- 813MHz
RF Power Output.....	10mW(max.)
Oscillation Mode.....	PLL synthesized
Frequency Stability.....	+/- 0.005%
Maximum Deviation.....	+/-48KHz with limiting compressor
Spurious Emission.....	>60 dB below carrier frequency
T.H.D.....	<1%(at 1KHz)
Chargeable Battery.....	DC 3V(1.5v x 2 AA size batteries)
Tone Key.....	32.768KHz
Mic Unit.....	Uni-directional dynamic unit
LED Indicator.....	Power ON-OFF and low battery
Current Consumption.....	65 +/- 5mA
Dimension(mm)WxHxD.....	267 x 55

FB-64:	
Mic Type.....	64CH, Bodypack transmitter
Frequency range:.....	USA: 790-806MHz, Europe: a. France/UK: 854-865MHz, b. Germany: 794- 813MHz
RF Power Output.....	10mW (max.)
Oscillation Mode.....	PLL synthesized
Frequency Stability.....	+/- 0.005%
Maximum Deviation.....	+/-48KHz with limiting compressor
Spurious Emission.....	>60 dB below carrier frequency
T.H.D.....	<1%(at 1KHz)
Chargeable Battery.....	DC 3V (1.5v x 2 AA size batteries)
Tone Key.....	32.768KHz
Mic Unit.....	Uni-directional condenser unit
LED Indicator.....	Power ON-OFF and low battery
Current Consumption.....	65 +/- 5mA
Dimension(mm)WxHxD.....	66 x 97 x 25

DESIGN AND SPECIFICATIONS SUBJECT TO CHANGE WITHOUT NOTICE.



EINFÜHRUNG:

Herzlichen Glückwunsch zum Erwerb einer drahtlosen **GEMINI** UHF-Anlage. Sie ist nach dem neuesten Stand der Technik hergestellt und mit einer Garantie von drei Jahren versehen. Bitte lesen Sie vor dem Gebrauch der Anlage alle Anweisungen sorgfältig durch.

SYSTEM AUSSTATTUNG:

- UF-1064 M besteht aus dem UF-1064 Empfänger und dem Handsender FM-64
- UF-1064 H beinhaltet den Empfänger UF-1064, den Taschensender FB-64 mit Mic-/Lineschalter und das Headset HSM-X3 mit Mini-XLR-Stecker
- UF-1064 L beinhaltet den Empfänger UF-1064, den Taschensender FB-64 mit Mic-/Lineschalter und das LAV-X3 Lavaliemikrofon mit Mini-XLR-Stecker
- UF-1264 M besteht aus dem UF-1264 Diversity-Empfänger und dem Handsender FM-64
- UF-1264 H beinhaltet den Diversity-Empfänger UF-1264, den Taschensender FB-64 mit Mic-/Lineschalter und das Headset HSM-X3 mit Mini-XLR-Stecker
- UF-1264 L beinhaltet den Diversity-Empfänger UF-1264, den Taschensender FB-64 mit Mic-/Lineschalter und das LAV-X3 Lavaliemikrofon mit Mini-XLR-Stecker
- UF-1264 M besteht aus dem UF-1264 Diversity-Empfänger und dem Handsender FM-64
- UF-1264 H beinhaltet den Diversity-Empfänger UF-1264, den Taschensender FB-64 mit Mic-/Lineschalter und das Headset HSM-X3 mit Mini-XLR-Stecker
- UF-1264 L beinhaltet den Diversity-Empfänger UF-1264, den Taschensender FB-64 mit Mic-/Lineschalter und das LAV-X3 Lavaliemikrofon mit Mini-XLR-Stecker
- UF-2064 M besteht aus dem UF-2064 Doppelpfänger und 2 Handsender FM-64
- UF-2064 H beinhaltet den Doppel-Empfänger UF-2064, 2 Taschensender FB-64 mit Mic-/Lineschalter und 2 Headsets HSM-X3 mit Mini-XLR-Stecker
- UF-2064 L beinhaltet den Doppel-Empfänger UF-2064, 2 Taschensender FB-64 mit Mic-/Lineschalter und 2 LAV-X3 Lavaliemikrofon mit Mini-XLR-Stecker
- UF-2064 MH beinhaltet den Doppel-Empfänger UF-2064, den Handsender FM-64, den Taschensender FB-64 mit Mic-/Lineschalter und das Headset HSM-X3 mit Mini-XLR-Stecker
- UF-2064 HL besteht aus dem UF-2064 Doppelpfänger, 2 Taschensender FB-64 mit Mic-/Lineschalter, 1 Headset HSM-X3 und 1 LAV-X3 Lavaliemikrofon jeweils mit Mini-XLR-Stecker
- UF-2064 ML beinhaltet den Doppel-Empfänger UF-2064, den Handsender FM-64, den Taschensender FB-64 mit Mic-/Lineschalter und das LAV-X3 Lavaliemikrofon mit Mini-XLR-Stecker
- UF-8264 M besteht aus dem UF-8264 Diversityempfänger und dem Handsender FM-64
- UF-8264 H beinhaltet den Diversity-Empfänger UF-8264, den Taschensender FB-64 mit Mic-/Lineschalter und das Headset HSM-X3 mit Mini-XLR-Stecker
- UF-8264 L beinhaltet den Diversity-Empfänger UF-8264, den Taschensender FB-64 mit Mic-/Lineschalter und das LAV-X3 Lavaliemikrofon mit Mini-XLR-Stecker
- Symmetrische und unsymmetrische Ausgänge 64-Band UHF-Frequenzen, Synthesizer gesteuert
- PLL-Schaltkreis Hohe Übertragungsempfindlichkeit bei niedrigstem Rauschen
- Stabile und hochqualitative SMT-Platinen
- LED's für RF-Signal und Einschaltkontrolle im Empfänger
- UF-1264 LED's für 2 x RF-Signal und 1 Einschaltkontrolle im Empfänger
- Regelbare Rauschsperrung (Squelch)
- Kommt in harte Plastik-ABS tragen Kasten
- FM-64 hat ein dynamisches Mikrofon mit Nierencharakteristik und nachladbarem Eingang
- FB-64 Taschensender mit Mini-XLR-Buchse und nachladbarem Eingang
- HSM-X3 ist mit einem Electretkondensatormikrofon mit Nierencharakteristik bestückt
- LAV-X3 ist mit einem Electretkondensatormikrofon mit Nierencharakteristik bestückt

WICHTIGE HINWEISE:

1. Vor Gebrauch der UHF-Anlage bitte alle Anweisungen lesen.
2. Um einen Stromschlag zu vermeiden, das Gerät nicht öffnen. Es beinhaltet keine vom Anwender auszutauschenden Teile. Bitte setzen Sie sich im Servicefall mit Ihrem Händler in Verbindung.
3. Setzen Sie die Anlage keiner großen Wärme (Heizung, Ofen) und keiner direkten Sonnen- einstrahlung aus.
4. Schmutz und Staub können den Betrieb der Anlage stören. Vermeiden Sie daher den Betrieb in staubiger Umgebung und decken Sie die Anlage bei nicht Betrieb ab. Reinigen nur mit einem trocken weichen Tuch.
5. Zum Transport und Schutz gegen Schäden eignet sich am Besten die Originalverpackung-
6. **SETZEN SIE DIE ANLAGE KEINER STARKEN FEUCHTIGKEIT ODER REGEN AUS.**
7. **NEHMEN SIE NIEMALS KONTAKTSPRAYS ODER SPRÜHÖL FÜR DIE SCHALTER UND REGLER**
8. **BITTE DENKEN SIE DARAN DAS BEI JEDEM TECHNISCHEN EINGRIFF INNERHALB DER GARANTIEZEIT DER GARANTIEANSPRUCH ERLISCHT.**

FCC UND RBT BESTIMMUNGEN:

Diese Anlage entspricht den Bestimmungen der RBT für drahtlose UHF-Anlagen und den FCC Bestimmungen nach Teil 15. Der Betrieb muß die folgenden beiden Bedingungen erfüllen: (1) Diese Anlage darf im Betrieb keine Störungen (Interferenzen) verursachen und (2) muß beim Empfang Störungen (Interferenzen) akzeptieren auch solche, die einen normalen Betrieb ausschließen.

Achtung: Änderungen und Modifikationen die vom Hersteller nicht erprobt und zugelassen sind, führen zum Erlöschen der Betriebserlaubnis der Anlage.

Wichtig: Um den Bestimmungen zur Abstrahlung von UHF-Frequenzen zu entsprechen, dürfen an den Geräten oder den Antennen keine Änderungen vorgenommen werden. Jede Änderung kann die UHF-Strahlung verstärken und führt zum Erlöschen der Betriebserlaubnis.

UF drahtlos UHF-Systeme:

Die UF-Serie besteht aus qualitativ hochwertigen Audiosysteme, die unter fast allen Bedingungen hervorragend funktionieren. Die verschiedenen Systeme arbeiten alle im UHF-Bereich. Frequenzbereiche:
USA : 790-806MHz, Frankreich /Großbritannien : 854-865MHz, Deutschland : 794-813MHz, siehe Frequenztabelle Seite 3.

HINWEISE ZUM DRAHTLOS BETRIEB:

- Vor dem Betrieb an einer Audioanlage, Sender und Empfänger auf die gleiche Frequenz einstellen.
- Betreiben Sie nie zwei Sender mit gleicher Frequenz. Nehmen Sie zum Betrieb nur qualitativ hochwertige Batterien um Schäden durch Batterielecks zu vermeiden. Passen Sie den Ausgangspegel des Empfängers mit dem Lautstärkereglern, an die Eingangs-empfindlichkeit Ihres Mixers oder Verstärkers an.
- Beim Soundcheck gehen Sie mit dem Sender den gesamten Anwendungsbereich des Systems ab um eventuelle Empfangslöcher aufzuspueren. Wenn Sie solche Löcher finden sollten, verändern sie die Position des Empfängers und testen sie erneut.
- Um Störungen(Interferenzen) zu vermeiden, stellen Sie den Empfänger nicht zu nahe an Metallgegenstände und arbeiten Sie mit dem Sender nicht zu dicht am Empfänger.
- Vermeiden Sie Störungen durch Radios, Fernseher oder andere Drahtlosanlagen

FUNKTIONSBESCHREIBUNG:

UF-EMPFÄNGER:

Diese stationären Empfänger sind für den Betrieb mit unseren Sendern mit 64 wählbaren Kanälen vorgesehen. Sie arbeiten im UHF-Band mit Synthesizergesteuertem PLL-Schaltkreis. Die Betriebsspannung beträgt 12V Gleichspannung.

- (1) **POWER KNOFF:** Zum Ein- / und Ausschalten diesen Knopf drücken.
 - (2) **CHANNEL SELECTOR:** Mit diesem Kanalwähler können durch Drehen des Knopfes 64 Kanäle eingestellt werden.
 - (2B) **SET:** Zum Speichern des Kanals oder der Gruppe diesen Knopf drücken.
 - (2C) **GR/CH LED:** LED-Display zeigt Gruppe / Kanal und Ein / Aus an
 - (3) **POWER INDICATOR:** LED leuchtet nach dem Einschalten auf.
 - (4) **RF LEVEL INDICATORS:** Diese LED's zeigen ein empfangenes Signal an. Beim UF-1264 wird das Diversitysignal an A oder B angezeigt. Beim UF-2064 wird das RF-Signal von Mic1 oder Mic2 angezeigt. Beim UF-8264 zeigt die LED-Kette die Signastärke an.
 - (5) **LEVEL CONTROL:** Mit den Pegelreglern wird der Ausgangspegel zur Anpassung an den Mixer oder Verstärker eingestellt.
 - (6) **ANTENNA:** Fest montierte UHF-Antenne an der Vorder- oder Rückseite.
 - (7) **DC OUT:** Schließen Sie hier das beigefügte Kabel an um die Senderakkus zu laden. Die Ladedauer beträgt ca. 10 Std.
- HINWEIS : LADUNG IST NUR MIT UF-1064, UF-1264 UND UF-2064 MÖGLICH.**
- (8) **UNBALANCED OUTPUT:** unsymmetrische Klinkenbuchse mit niedriger Impedanz.
 - (9) **BALANCED OUTPUT:** symmetrischer XLR-Steckerausgang mit niedriger Impedanz.
 - (10) **SQUELCH ADJ:** Mit dem Squelchregler wird die Empfängerempfindlichkeit verändert. Je höher der Squelch ist, um so niedriger ist die Eingangsempfindlichkeit und die Reichweite. Setzen Sie den Squelch vor dem Einschalten auf Minimum.
 - (11) **DC IN:** Anschluß für das Steckernetzteil.

FM-64 HANDSENDER:

Der Handsender arbeitet im UHF Band mit Synthesizergesteuertem PLL-Kreis. Zur Vermeidung von Störungen ist der Sender mit 64 wählbaren, vorprogrammierten Kanälen ausgestattet. Als Mikrofonkapsel ist ein dynamisches System und ein Electretkondensatorsystem, jeweils mit Nierencharakteristik verfügbar. Aus Umweltschutzgründen und zur Kostenersparnis verwenden Sie wiederaufladbare 2x 1,5V-Mignon-Nickel-Cadmium-Akkus.

- (1) **GRILLE:** Schützt die Mikrofonkapsel und verringert Atem- und Windgeräusche. Je nach verwendeter Kapsel ist der Schutzkorb unterschiedlich geformt.
- (2) **LOW BATTERY LED:** Die LED zeigt den Batteriestatus an. Wenn die LED nach dem Einschalten einmal kurz aufleuchtet, sind die Batterien in Ordnung. Bleibt die LED leuchten, müssen die Batterien bald gewechselt werden. Leuchtet die LED nicht sind die Batterien leer oder falsch gepolt eingelegt.
- (3) **ON/OFF SWITCH:** Schaltet den Sender Ein und Aus.
- (4) **BATTERY COMPARTMENT:** Achten Sie beim Einlegen der Akkus oder Batterien (2x Mignon) auf die richtige Polung.



(5) **CHANNEL SELECTOR:** Drehen Sie diesen Knopf um den Kanal zu ändern.

(6) **BATTERY COVER:** Abschrauben um das Batteriefach zu öffnen und den Kanalknopf zu bedienen.

(7) **COLOR CLIP:** Diese Farbkappe erleichtert die Markierung der Sender in Mehrkanalanlagen.

(8) **CHARGING INPUT:** Hier das beigefügte Ladekabel anschließen und mit dem Empfänger verbinden um die Akkus aufzuladen (ca. 10 Std.). Ladekabel nicht bei Trockenbatterien verwenden.

FB-64 TASCHESENDE:

Der Taschensender arbeitet im UHF Band mit Synthesizergesteuertem PLL-Kreis. Zur Vermeidung von Störungen ist der Sender mit 64 wählbaren, vorprogrammierten Kanälen ausgestattet. Es können verschiedene Electretkondensatormikrofone an die Mini-XLR-Buchse angeschlossen werden. Verwenden Sie 2x 1,5V Mignon Batterien oder wieder-aufladbare Mignon-Akkus.

(1) **MINI-XLR-BUCHSE:** Schließen Sie hier das beiliegende Electretkondensatormikrofon an

(2) **ON/OFF SWITCH:** Schaltet den Sender Ein und Aus.

(3) **LOW BATTERY LED:** Die LED zeigt den Batteriestaus an. Wenn die LED nach dem Einschalten einmal kurz aufleuchtet, sind die Batterien in Ordnung. Bleibt die LED leuchten, müssen die Batterien bald gewechselt werden. Leuchtet die LED nicht sind die Batterien leer oder falsch gepolt eingelegt.

(4) **MIC/LINE SELECTOR:** Umschalter für Mikrofon- oder Linepegeleingang.

(5) **ANTENNA:** Fest montierte Antenne.

(6) **CHANNEL SELECTOR:** Ändert den Sendekanal.

(7) **GAIN:** Ändert die Eingangsempfindlichkeit für Mikrofon oder Instrument.

(8) **MC.UNIT:** Das Electretkondensatormikrofon mit Nierencharakteristik sorgt mit seinem großen Frequenzumfang für warmen klaren Klang und gute Basswiedergabe.

(9) **TIE CLIP:** Zum Ankleben des Lavaliermikrofons an die Krawatte oder die Knopfleiste.

(10) **CABLE:** Kabel mit Mini-XLR-Stecker zum Anschluß an den Taschensender.

(11) **BATTERY COMPARTMENT:** Legen Sie 2x Mignonbatterien oder Akkus mit richtiger Polung in das Batteriefach.

(12) **CHARGING INPUT:** Hier das beigefügte Ladekabel anschließen und mit dem Empfänger verbinden um die Akkus aufzuladen (ca. 10 Std.). Ladekabel nicht bei Trockenbatterien verwenden.

Um zwei Empfänger zu kombinieren und in ein 19"-Rack einzubauen, sind jedem System ein Plastikwinkel (L2) und ein Metallverbinder (C1) beigelegt.

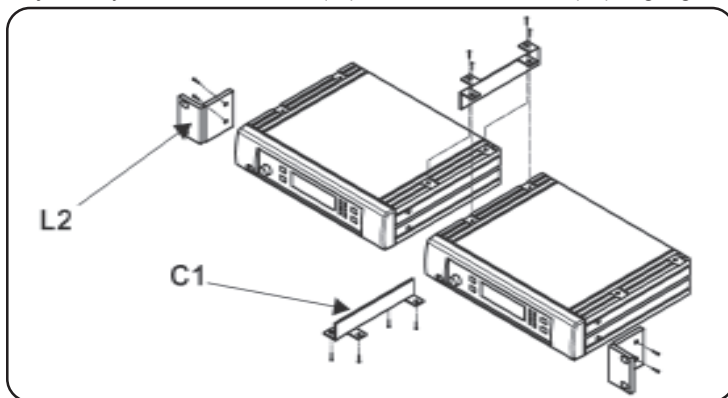

Um einen Receiver in ein 19"-Rack einzubauen, benötigen Sie zwei lange Metallwinkel (L1). Die UF-8264 Empfänger können nicht miteinander verbunden werden.

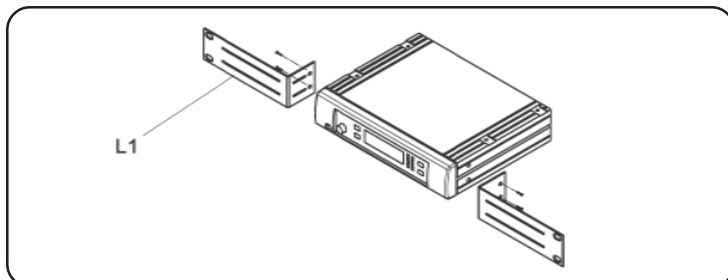

CHARGING CONNECTING DIAGRAM:

Verbinden Sie den Sender mit Hilfe des beigefügten DC-Kabels mit dem Empfänger und laden Sie den Sender in ca. 10 Std. auf.

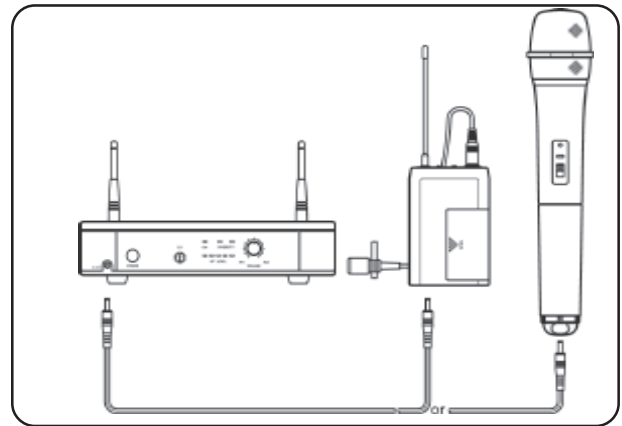

EINSTELLUNGEN UND BETRIEB:

Stellen Sie zuerst sicher, das Sender und Empfänger auf die gleiche Frequenz eingestellt sind. Es können keine zwei Sender gleichzeitig mit der gleichen Frequenz betrieben werden.

ANSCHLIESSEN DER GERÄTE:

Verbinden Sie den Audioausgang mit dem Eingang eines Mixers oder Verstärkers mit Hilfe eines Standard-XLR- oder Klinkenkabels. Benutzen Sie niemals beide Ausgänge gleichzeitig.

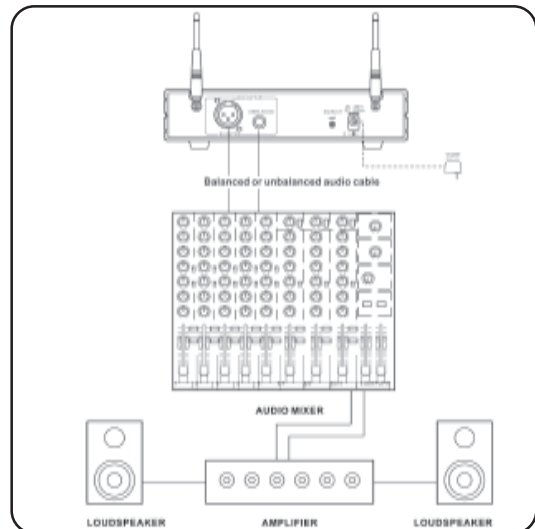

ANSCHLUß DES EMPFÄNGERS AN DAS NETZ:

Die fest montierten Antennen senkrecht stellen. Überprüfen Sie ob das Steckernetzteil für die vorhandene Netzspannung ausgelegt ist (110V oder 220V). Ein falsches Steckernetzteil kann zur Zerstörung des Empfängers führen. Stecken Sie den DC-Stecker des Anschlußkabels in die DC-In-Buchse und das Steckernetzteil in eine Netzsteckdose.

ANSCHLUß AN EINEN MIXER ODER VERSTÄRKER:

Um Verzerrungen zu vermeiden und eine gute Soundqualität zu erreichen beachten Sie bitte nachfolgende Anweisungen.

EINSETZEN DER BATTERIEN IN HAND- UND TASCHESENDE:

Öffnen Sie das Batteriefach und legen Sie die Batterien oder Akkus richtig gepolt ein. (markiert mit + / -) Bei falscher Polung funktionieren die Sender nicht. Schalten Sie den Sender ein. Wenn die LED nach dem Einschalten einmal kurz aufleuchtet, sind die Batterien in Ordnung. Bleibt die LED leuchten, müssen die Batterien bald gewechselt werden. Leuchtet die LED nicht sind die Batterien leer oder falsch gepolt eingelegt. Schließen Sie das Batteriefach wieder bis es hörbar einrastet.

INBETRIEBNAHME DES HANDSENDERS:

Schalten Sie den Empfänger ein und prüfen Sie die Frequenz und den Lautstärkepegel. Schalten Sie den Sender und den Mixer / Verstärker ein. Testen Sie das Mikrofon und stellen Sie die gewünschte Lautstärke ein. Wenn der Empfänger an den Mikrofoneingang des Mixers / Verstärkers angeschlossen ist, drehen Sie den Pegelregler auf ca 1Uhr-Position(ca77mV). Ist der Empfänger an einen Lineeingang angeschlossen drehen Sie den Pegelregler auf maximum(ca770mV).

INBETRIEBNAHME DES TASCHENSENDERS:

A. ANSCHLUß EINES MIKROFONS:

Öffnen Sie das Batteriefach und stellen Sie den Mic/Line-Schalter auf Mic. Justieren Sie mit dem beigelegten Schraubendreher den Gainregler. Stecken Sie den Mini-XLR-Stecker des Mikrofons in die Eingangsbuchse des Taschensenders. Schalten Sie den Taschensender und den Mixer / Verstärker ein. Testen Sie das Mikrofon und stellen Sie die gewünschte Lautstärke ein.

B. ANSCHLUß EINES INSTRUMENTS:

Öffnen Sie das Batteriefach und stellen Sie den Mic/Line-Schalter auf Line. Justieren Sie mit dem beigelegten Schraubendreher den Gainregler. Stecken Sie den Mini-XLR-Stecker des Instrumentkabels in die Eingangsbuchse des Taschensenders und das andere Ende ins Instrument. Schalten Sie den Taschensender, das Instrument und den Mixer / Verstärker ein. Spielen Sie das Instrument und stellen Sie die gewünschte Lautstärke ein.

STÖRUNGSBESEITIGUNG:

KEIN TON HÖRBAR:

Überprüfen Sie die Stromversorgung des Empfängers und die Batterien / Akkus des Senders.

Überprüfen Sie ob Sender und Empfänger auf die gleiche Frequenz eingestellt sind.

Überprüfen Sie Ihre Audioanlage und die Verbindungsleitungen.

Überprüfen Sie die Reichweite bzw. die Quelcheinstellung.

Überprüfen Sie ob ein freier Empfang möglich ist oder sich störende Gegenstände zwischen Sender und Empfänger befinden.

TONSTÖRUNGEN(INTERFERENZEN):

Überprüfen sie die Antennenposition.

Wenn Sie ein Multikanalsystem verwenden, stellen Sie sicher, das sich die Frequenzen nicht gegenseitig beeinflussen.

Überprüfen Sie ob sich andere Störquellen (Radios Fernseher, andere Funksysteme o.ä.) in der Nähe befinden.

VERZERRUNGEN:

Überprüfen Sie die Ausgangspegel des Audiosignals am empfänger und die Eingangsregler des Mixers / Verstärkers.

Überprüfen Sie ob sich andere Störquellen (Radios Fernseher, andere Funksysteme o.ä.) in der Nähe befinden.

TECHNISCHE DATEN:

UF-1064:

Frequenzbereich:.....USA 790-806 MHz, Frankreich und England: 854-865 MHz Deutschland: 794-813 MHz
Gehäuse:.....9,5"-Gehäuse
Empfangssystem:.....PLL-Synthesizer
Empfangsmodus:.....64 Kanäle, einkanalig, kein diversity
Frequenzstabilität:.....0,05%
Empfangsempfindlichkeit:.....bei 8dBuV >80dB S/N-ratio
Rückwärtsdämpfung:.....80dB minimum
Kanaltrennung:.....>50dB
Modulation:.....FM
IF Frequenz:.....1: 56MHz.; 2: 10,7MHz
Dynamikbereich:.....>96dB
Tonfrequenz:.....32,768KHz
Geräuschabstand:.....>94dB bei 48KHz Bandbreite und 60dB Antenneneingang
Audiofrequenzbereich:.....50Hz. bis 15 KHz. (+ / -3dB)
T.H.D.:.....<1% bei 1KHz.
Spannungsversorgung:.....Gleichspannung 12V-18V
Audioausgang:.....symmetrische und unsymmetrische Ausgänge
Stromaufnahme:.....260mA +/- 10mA
Abmessungen(in mm):.....(B) 210.(H) 44.(T) 165

UF-1264:

Frequenzbereich:.....USA 790-806 MHz, Frankreich und England: 854-865 MHz Deutschland: 794-813 MHz
Gehäuse:.....9,5"-Gehäuse
Empfangssystem:.....PLL-Synthesizer
Empfangsmodus:.....64 Kanäle, einkanaliges Diversity(geschaltet)
Frequenzstabilität:.....0,05%
Empfangsempfindlichkeit:.....bei 8dBuV >80dB S/N-ratio
Rückwärtsdämpfung:.....80dB minimum
Kanaltrennung:.....>50dB
Modulation:.....FM
IF Frequenz:.....1: 56MHz.; 2: 10,7MHz
Dynamikbereich:.....>96dB
Tonfrequenz:.....32,768KHz
Geräuschabstand:.....>94dB bei 48KHz Bandbreite und 60dB Antenneneingang
Audiofrequenzbereich:.....50Hz. bis 15 KHz. (+ / -3dB)
T.H.D.:.....<1% bei 1KHz.
Spannungsversorgung:.....Gleichspannung 12V-18V
Audioausgang:.....symmetrische und unsymmetrische Ausgänge
Stromaufnahme:.....300mA +/- 10mA
Abmessungen(in mm):.....(B) 210.(H) 44.(T) 165

UF-2064:

Frequenzbereich:.....USA 790-806MHz, Frankreich und England: 854-865 MHz, Deutschland: 794-813 MHz
Gehäuse:.....9,5"-Gehäuse
Empfangssystem:.....PLL-Synthesizer
Empfangsmodus:.....64 Kanäle, zweikanalig, kein diversity
Frequenzstabilität:.....0,05%
Empfangsempfindlichkeit:.....bei 8dBuV >80dB S/N-ratio
Rückwärtsdämpfung:.....80dB minimum
Kanaltrennung:.....>50dB
Modulation:.....FM
IF Frequenz:.....1: 56MHz.; 2: 10,7MHz
Dynamikbereich:.....>96dB
Tonfrequenz:.....32,768KHz
Geräuschabstand:.....>94dB bei 48KHz Bandbreite und 60dB Antenneneingang
Audiofrequenzbereich:.....50Hz. bis 15 KHz. (+ / -3dB)
T.H.D.:.....<1% bei 1KHz.
Spannungsversorgung:.....Gleichspannung 12V -18V
Audioausgang:.....symmetrische und unsymmetrische Ausgänge
Stromaufnahme:.....260mA +/- 10mA
Abmessungen(in mm):.....(B) 210.(H) 44.(T) 165

UF-8264:

Frequenzbereich: USA 790-806MHz, Frankreich und England: 854-865 MHz, Deutschland: 794-813 MHz
Gehäuse:.....Mini-Gehäuse
Empfangssystem:.....PLL-Synthesizer
Empfangsmodus:.....64 Kanäle, einkanaliges Diversity(geschaltet)
Frequenzstabilität:.....0,05%
Empfangsempfindlichkeit:.....bei 8dBuV >80dB S/N-ratio
Rückwärtsdämpfung:.....80dB minimum
Kanaltrennung:.....>50dB
Modulation:.....FM
IF Frequenz:.....1: 56MHz.; 2: 10,7MHz
Dynamikbereich:.....>96dB
Tonfrequenz:.....32,768KHz
Geräuschabstand:.....>94dB bei 48KHz Bandbreite und 60dB Antenneneingang
Audiofrequenzbereich:.....50Hz. bis 15 KHz. (+ / -3dB)
T.H.D.:.....<1% bei 1KHz.
Spannungsversorgung:.....Gleichspannung 12V-18V
Audioausgang:.....symmetrische und unsymmetrische Ausgänge
Stromaufnahme:.....230mA +/- 10mA
Abmessungen(in mm):.....(B) 156.(H) 44.(T) 140

FM-64:

Typ:.....64 Kanal-Handsender
Frequenzbereich:.....USA 790-806MHz, Frankreich und England: 854-865 MHz, Deutschland: 794-813 MHz
Sendeleistung:.....10mW(max)
Oszillator:.....PLL-Synthesizer
Frequenzstabilität:.....+/- 0,005%
Maximale Bandbreite:.....48KHz.mit Comp.-/ Limiter
Maximale Störstrahlung:.....60dB unter Trägerfrequenz
T.H.D.:.....<1% bei 1KHz.
Spannungsversorgung:.....2x 1,5V Mignonbatterien oder Akkus
Tonfrequenz:.....32,768KHz.
Mikrofonkapsel:.....dynamische Kapsel mit Nierencharakteristik
LED:.....Ein/Aus und Batteriezustand
Stromverbrauch:.....65mA / 5mA
Abmessungen in mm:.....(L) 267 x (Durchmesser) 55

FB-64:

Frequenzbereich:.....USA 790-806MHz, Frankreich und England: 854-865 MHz, Deutschland: 794-813 MHz
Typ:.....Taschensender
Sendeleistung:.....10mW(max)
Oszillator:.....PLL-Synthesizer
Frequenzstabilität:.....0,005%
Maximale Bandbreite:.....48KHz.mit Comp.-/ Limiter
Maximale Störstrahlung:.....60dB unter Trägerfrequenz
T.H.D.:.....<1% bei 1KHz.
Spannungsversorgung:.....2x 1,5V Mignonbatterien oder Akkus
Tonfrequenz:.....32,768KHz.
Mikrofonkapsel:.....Electretkondensatormikrofon mit Nierencharakteristik
LED:.....Ein/Aus und Batteriezustand
Stromverbrauch:.....65mA / 5mA
Abmessungen in mm:.....(B) 66 (H) 97 (T) 25

ÄNDERUNGEN VON TECHNISCHEM DATEN UND DESIGN VORBEHALTEN



INTRODUCCIÓN:

Felicitaciones por su compra de un sistema inalámbrico **Gemini Sound Products**. Su nuevo equipo incorpora los más modernos avances tecnológicos y está respaldado por una garantía de tres años. Sírvase leer todas las instrucciones antes de utilizarlo.

CARACTERÍSTICAS:

- UF-1064 M incluye el receptor UF-1064 y micrófono de mano FM-64
- UF-1064 H incluye el receptor UF-1064, la petaca transmisora FB-64 con selección mic/line y el micrófono de cabeza HSM-X3 con mini XLR
- UF-1064 L incluye el receptor UF-1064, la petaca transmisora FB-64 con selección mic/line y el micrófono lavallier LAV-X3 con mini XLR
- UF-1264 M incluye receptor diversity UF-1264 y micrófono de mano FM-64
- UF-1264 H incluye el receptor diversity UF-1064, la petaca transmisora FB-64 con selección mic/line y el micrófono de cabeza HSM-X3 con mini XLR
- UF-1264 L incluye el receptor diversity UF-1064, la petaca transmisora FB-64 con selección mic/line y el micrófono lavallier LAV-X3 con mini XLR
- UF-2064 M incluye el doble receptor UF-2064 y 2 micrófonos de mano FM-64
- Salida balanceada y desbalanceada
- UF-2064 H incluye el doble receptor UF-2064, 2 petacas transmisoras FB-64 con selección mic/line y 2 micrófonos de cabeza HSM-X3 con mini XLR
- UF-2064 L incluye el doble receptor UF-2064, 2 petacas transmisoras FB-64 con selección mic/line y 2 micrófonos lavallier LAV-X3 con mini XLR
- UF-2064 MH incluye el doble receptor UF-2064, petaca transmisora FB-64 con selector mic/line Micrófono de mano FM-64, y micro de cabeza HSM-X3 con mini XLR
- UF-2064 HL incluye el doble receptor UF-2064, 2 petaca transmisora FB-64 con selector mic/line micro lavallier LAV-X3 y micro de cabeza HSM-X3 con mini XLR
- UF-2064 ML incluye el doble receptor UF-2064, petaca transmisora FB-64 con selector mic/line Micrófono de mano FM-64, y micro lavallier LAV-X3 con mini XLR
- UF-8264 M incluye receptor diversity UF-8264 y micrófono de mano FM-64
- Salida balanceada y desbalanceada
- UF-8264 H incluye receptor diversity UF-8264, petaca transmisora FB-64 con selector mic/line y micrófono de cabeza HSM-X3 con mini XLR
- UF-8264 Se presenta en caja de transporte de plástico duro ABS
- UF-8264 L incluye receptor diversity UF-8264, petaca transmisora FB-64 con selector mic/line y micrófono lavallier LAV-X3 con mini XLR
- Sorties symétrique & asymétrique
- Salida balanceada y desbalanceada
- Sintetizador de 64 bandas UHF
- Circuito de fijación de fase(PLL)
- Súper alta sensibilidad con un mínimo ruido en transmisión y recepción
- Módulo PCB con tecnología SMT de alta calidad
- LEDs en receptor de alimentación y señal
- Control Squelch
- FM-64 incorpora cápsula unidireccional dinámica
- FB-64/FM-64 tiene una entrada recargable para recargar de la batería
- HSM-X3 incorpora cápsula de condensador electret
- LAV-X3 incorpora cápsula de condensador electret
- UF-8264 Display LED de Grupo & Canal
- UF-8264 se presenta en caja de transporte de plástico duro ABS

PRECAUCIONES:

1. Lea detenidamente las instrucciones antes de utilizar el aparato.
2. Para reducir riesgos de shock eléctrico, nunca abra la unidad. **NO HAY PIEZAS REEMPLAZABLES POR EL USUARIO**. En caso de avería acuda a un servicio técnico autorizado.
3. Nunca exponga esta unidad al sol directo ni a fuentes de calor como estufas o radiadores.
4. El polvo o la suciedad pueden interferir el buen funcionamiento de este aparato. Asegúrese de mantener esta unidad libre de polvo, zonas de suciedad y tápela cuando no la use. Límpiela regularmente con un cepillo suave.
5. Al trasladar este equipo, debe utilizar su embalaje original. Esto reducirá el riesgo de daños durante el transporte.
6. **NO EXPONGA ESTA UNIDAD A LLUVIA NI SALPICADURAS.**
7. **NO USE LIMPIADORES DE SPRAY O LUBRICANTES EN NINGUN CONTROL O INTERRUPTORES.**
8. **RECUERDE, CUALQUIER CAMBIO REALIZADO EN LA UNIDAD SIN AUTORIZACION DE GEMINI, ANULARA LA GARANTIA.**

NORMAS FCC Y REGULACION VIGENTE:

Esta unidad cumple con la parte 15 de las normas FCC. La operativa esta sujeta a las siguientes condiciones: (1) Este aparato no puede crear interferencias dañinas y (2) Esta unidad debe aceptar cualquier interferencia recibida, incluyendo las que puedan causar un mal funcionamiento

Nota: Los cambios o modificaciones no expresamente aprobadas por la parte responsable del cumplimiento pueden anular la autorización del usuario a utilizar el equipo.

Nota importante, para cumplir con los requerimientos de exposición a RF del FCC, no cambie ninguna pieza ni la antena. Cualquier cambio de estos elementos puede ocasionar el exceso de exposición a RF anulando la funcionalidad del aparato.

SISTEMA INALAMBRICO UF:

El sistema inalámbrico **UF** es un producto de audio de alta calidad que ofrece excelentes resultados en un amplio abanico de usos. Todos estos sistemas disponibles operan en banda **UHF** entre **Rango frecuencias: USA: 790-806MHz, Francia/UK 854-865MHz, & Alemania: 794-813MHz, Ver Pagina 4** para cuadro de frecuencias.

NOTAS DE INALAMBRICOS:

- Antes de conectar, asegúrese que el transmisor y el receptor estén sintonizados a la misma frecuencia.
- No utilice dos transmisores de la misma frecuencia. Utilice baterías de buena calidad para evitar daños ocasionados por la descarga de las mismas.
- Ajuste el volumen de salida en el receptor según el nivel permitido de su mezclador o amplificador.
- Para evitar interferencias, no coloque el receptor cerca de partes metálicas y evite obstrucciones entre el emisor y receptor.
- Evite interferencias con TV, radio, otras aplicaciones inalámbricas, etc.

DESCRIPCION DE FUNCIONES: RECEPTORES UF:

Este es un receptor estático para su uso con un transmisor de 64 canales seleccionables. El receptor opera en banda UHF con control sintetizado PLL Alimentado por 12V DC.

- (1) **ALIMENTACION:** Conecte para iniciar el funcionamiento.
- (2) **SELECTOR DE CANAL:** 64 diferentes frecuencias pueden ser seleccionadas usando este control rotativo.
- (2b) **SET:** Pulse el botón SET para fijar el grupo y canal seleccionado.
- (2c) **GR/CH LED:** Este LED indica que el aparato esta encendido, y el grupo & canal funcionando.
- (3) **INDICADOR DE ALIMENTACION:** El indicador LED se enciende cuando el receptor esta preparado para funcionar..
- (4) **INDICADORES NIVEL RF:** Estos LED indican que se está recibiendo señal. Para UF-1264 el LED RF indica que una señal RF está siendo usada por A o B. Para UF-2064 el Display RF indica que micrófono está recibiendo MIC 1 o 2. Para UF-8264 el LED RF es un Nivel de 5 LEDS que muestra la potencia de señal.
- (5) **CONTROL DE NIVEL:** Este control rotativo ajusta el nivel de salida del micrófono para nivelarse con la sensibilidad de entrada del amplificador o mesa de mezclas.
- (6) **ANTENA:** Antena de longitud fija de UHF permanentemente montada en la parte delantera o trasera del aparato.
- (7) **SALIDA DC :** Conectar el cable suministrado al receptor y al micrófono, y en aproximadamente 10 horas se cargará.

NOTA: LOS UF-1064, UF1264, & UF2064 SON LOS UNICOS MODELOS QUE RECARGAN BATERIAS.

- (8) **SALIDA DESBALANCEADA:** Salida desbalanceada con jack mono 1/4" creando una salida de baja impedancia.
- (9) **SALIDA BALANCEADA:** Conector de 3-pin XLR para salida de baja impedancia.
- (10) **AJUSTE SQUELCH :** El squelch ajusta el nivel de salida para prevenir la entrada de ruido externo. Poniendo el squelch demasiado alto se reducirá el alcance del sistema. Ajuste el squelch al mínimo antes de encender el receptor.

- (11) **ENTRADA DC:** Entrada de corriente DC para el alimentador suministrado.

MICROFONO DE MANO FM-64:

El micrófono de mano opera en banda UHF con control por sintetizador PLL. Las 64 frecuencias están preprogramadas para evitar interferencias. Cápsulas Unidireccionales dinámicas o de condensador electret unidireccional para varias elecciones. Utilice baterías de 1.5V x 2 AA recargables o baterías convencionales.

- (1) **REJILLA:** Protege la cápsula del micrófono y ayuda a reducir el ruido de la respiración y viento. La rejilla difiere según el modelo.
- (2) **LED DE BATERIA BAJA:** LED indica el nivel de batería. Al encender el interruptor "ON", el LED hace flash una vez indicando que el transmisor tiene suficiente alimentación. Si el LED queda encendido, indica que no hay suficiente batería y debe ser recargada. Si el LED ni siquiera parpadea, la batería esta acabada o colocada en posición incorrecta.
- (3) **INTERRUPTOR ON/OFF:** Enciende o apaga el transmisor.
- (4) **ALOJAMIENTO DE BATERIA:** Inserte dos baterías AA en el compartimiento y asegúrese de la polaridad.
- (5) **SELECTOR DE CANAL:** Cambia el canal de trabajo.
- (6) **TAPA DE BATERIA:** Empuje para abrir el alojamiento de las baterías y el selector de canal.

(7) **CLIP DE COLOR:** Este clip de color ayuda a identificar la frecuencia en operaciones multicanal.

(8) **ENTRADA DE CARGA:** Las baterías recargables pueden ser cargadas usando esta entrada.

TRANSMISOR DE PETACA FB-64:

El transmisor de petaca opera en banda UHF con control sintetizado PLL. Las 64 frecuencias están preprogramadas para evitar interferencias. Varias cápsulas unidireccionales de condensador electret opcionales. Utilice baterías de 1.5V x 2 AA recargables o convencionales.

(1) **CONECTOR:** Mini XLR .

(2) **INTERRUPTOR ON/OFF:** Enciende o apaga el transmisor.

(3) **LED DE BATERIA BAJA:** LED indica el nivel de batería. Al encender el interruptor "ON", el LED hace flash una vez indicando que el transmisor tiene suficiente alimentación. Si el LED queda encendido, indica que no hay suficiente batería y debe ser recargada. Si el LED ni siquiera parpadea, la batería esta acabada o colocada en posición incorrecta.

(4) **MIC/LINE SELECTOR (opcional para usar con el conector mini XLR):** Este interruptor controla si la entrada es señal de micrófono o línea.

(5) **ANTENA:** Antena fija helicoidal de alta ganancia.

(6) **SELECTOR DE CANAL:** Cambia el canal de trabajo.

(7) **GANANCIA:** El control rotativo ajusta la sensibilidad del transmisor al de la fuente receptora .

(8) **MICROFONO:** La cápsula unidireccional electret de condensador consigue una gran riqueza en graves y amplio espectro tonal.

(9) **CLIP DE SUJECCION:** Use el clip para colgar la unidad y tener mayor movilidad.

(10) **CABLE:** Conecte el CABLE al mini XLR conector para conexionar el transmisor.

(11) **ALOJAMIENTO DE BATERIA:** Inserte dos baterías AA en el compartimiento y asegúrese de la polaridad.

(12) **ENTRADA DE CARGA:** Las baterías recargables pueden se cargadas usando el cable de conexion para carga desde el receptor. El tiempo de carga es de 10 horas.

Para combinar dos receptores en un rack estándar de 19" utilice las 2 L cortas de plástico (L2) y 2 patinas metálicas de conexión (C1). (Cada sistema incluye un juego de L2 y C1.)

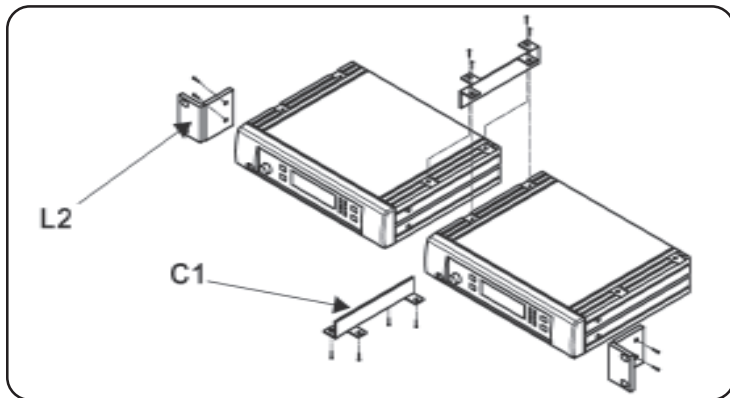

Para montar un solo receptor en un rack estándar de 19" use las 2 L largas de metal (L1).

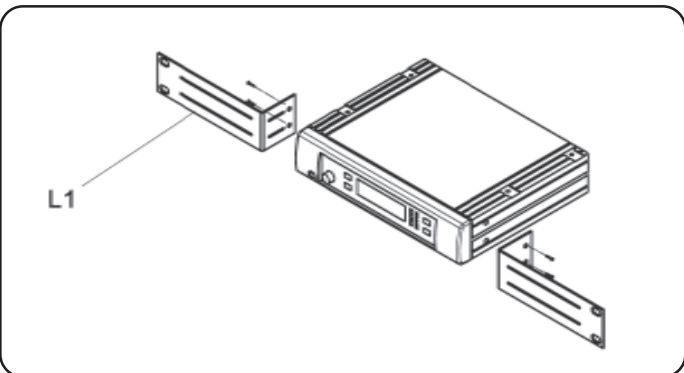

NOTA: EL UF-8264 NO PUEDE SER COMBINADO CON NINGUN OTRO.

DIAGRAMA DE CONEXIÓN DE CARGA:

Conecte el cable suministrado al receptor y al micrófono, y durante 10 horas se cargará. El LED del transmisor esta en flash durante este tiempo.

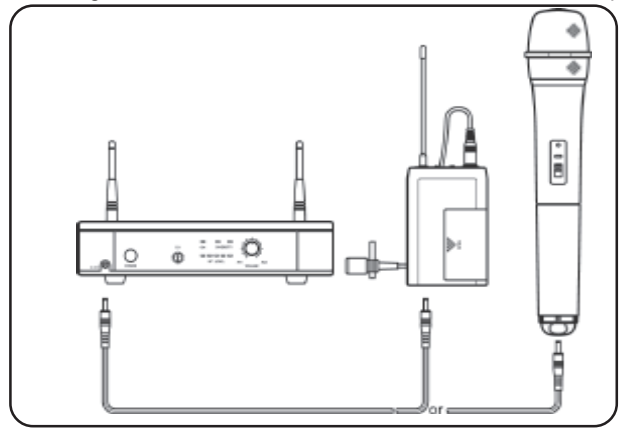

PUESTA EN MARCHA:

Antes de utilizarlo, compruebe que el transmisor y el receptor están sintonizados en la misma frecuencia. Dos o mas transmisores operando en la misma frecuencia no pueden utilizarse en la misma zona, por lo tanto seleccione distintas frecuencias para unidades operando conjuntamente.

CONEXIONES BASICAS:

Conecte el receptor a su mesa de mezclas o amplificador, usando cables estándar de audio con jack 1/4" o XLR. Nunca utilice a la vez las tomas balanceadas y desbalanceadas! Esto crearía una perdida de señal y molestos ruidos.

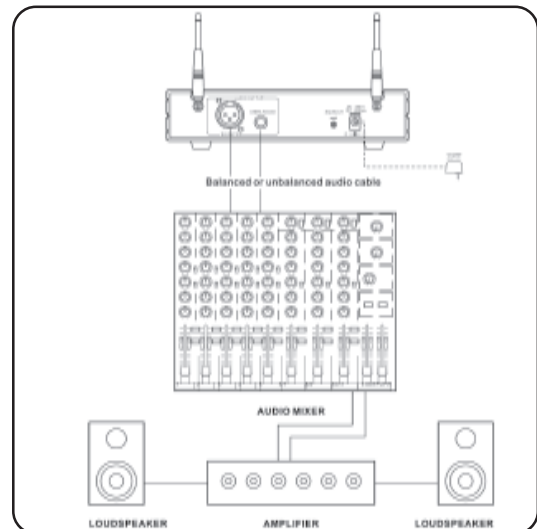

CONECTANDO LA ALIMENTACION:

- Apunte las antenas hacia arriba.
- Compruebe que el voltaje es correcto (AC110 o AC220). Si utiliza un voltaje erróneo puede dañar irreversiblemente los aparatos.
- Conecte el cable del adaptador de alimentación a la toma de corriente.

CONECTANDO EL RECEPTOR AL MEZCLADOR O AMPLIFICADOR:

Para asegurar la calidad del sonido y evitar distorsiones, por favor ajuste el volumen de acuerdo con las siguientes instrucciones.

INSERTE BATERIAS EN EL MICROFONO / TRANSMISOR DE PETACA:

- Pulse para abrir el compartimiento de las baterías e inserte las mismas de acuerdo con la polaridad marcada (+)(-). El transmisor puede ahora funcionar correctamente.
- Al pulsar el interruptor de encendido ON/OFF, el LED para flash momentáneamente. Si las baterías están correctas, el LED flash una vez. Si el LED queda encendido, indica que la batería esta baja. Si el LED no hace flash, la batería esta agotada o la polaridad no es la correcta.
- Coloque de Nuevo la tapa de las pilas.

AJUSTANDO EL TRANSMISOR DE MANO:

- Encienda el aparato y compruebe la frecuencia y volumen.
- Encienda el amplificador donde este conectado.
- Compruebe el micrófono y ajuste niveles en el micro y amplificador.
- Cuando utilice una conexión estándar de audio 1/4" en la entrada MIC IN de su mezclador o amplificador, por favor ajuste el volumen a lo que en un reloj serian la 1 que producirá una salida aproximada de 77mV.
- Cuando utilice una conexión estándar de audio 1/4" en la entrada LINE IN de su mezclador o amplificador, por favor ajuste el volumen a el nivel máximo que producirá una salida aproximada de 770mV.

AJUSTANDO EL TRANSMISOR DE PETACA: CONECTANDO UN MICROFONO:

- Abrir la tapa de pilas. Pulse el selector MIC/LINE a "MIC" y use el destornillador incorporado para ajustar la ganancia a la posición apropiada.
- Conecte el jack mini XLR del final del micrófono a al entrada del transmisor de petaca.
- Encienda su fuente de sonido.
- Compruebe el micrófono y ajuste niveles en el micro y amplificador.

CONECTANDO UN INSTRUMENTO:

- Abrir la tapa de pilas. Pulse el selector MIC/LINE a "LINE" y use el destornillador incorporado para ajustar la ganancia a la posición apropiada.
- Conecte el jack mini XLR del cable opcional para instrumentos a al entrada del transmisor de petaca.
- Encienda su fuente de sonido.
- Compruebe el instrumento musical y ajuste niveles en el transmisor y amplificador.

COMPROBACION DE PROBLEMAS: NO HAY SONIDO:

Compruebe la alimentación en receptor y transmisor.
Compruebe que receptor y transmisor están en la misma frecuencia.
Compruebe las conexiones con la fuente de sonido.
Compruebe que el transmisor no este muy lejos o el squelch muy alto.
Compruebe que el receptor no este muy cerca de objetos metálicos ni interferencias.

INTERFERENCIAS SONORAS:

Compruebe la colocación de la antena.
Si utiliza dos micrófonos compruebe que las frecuencias no se interfieren.
Compruebe si recibe interferencias de otras Fuentes inalámbricas, TV, radio, etc.

DISTORSION:

Compruebe el volumen del receptor por si es demasiado alto o bajo.
Compruebe si recibe interferencias de otras Fuentes inalámbricas, TV, radio, etc.

ESPECIFICACIONES:

UF-1064:	
Frequency range:.....	USA: 790-806MHz, Europe: a. France/UK: 854-865MHz, b. Germany: 794- 813MHz
Case.....	Half 19" EIA Case
Receiving System.....	PLL synthesized
Receiving Mode.....	64CH, Single Channel, Non-diversity
Frequency Stability.....	+/- 0.05%
Receiving Sensitivity.....	At 8 dBuV over 80dB S/N ratio
Image & Spurious Rej.....	80 dB minimum
Selectivity.....	> 50dB
Modulation Mode.....	FM
IF Frequency.....	1st: 56MHz, 2nd: 10.7MHz
Dynamic Range.....	>96dB
Tone Signal.....	32.768KHz
S/N Response.....	Over 94dB, at 48KHz deviation and 60dBuV antenna input
AF Response.....	50Hz to 15KHz(+/-3dB)
T.H.D.....	<1%(at 1KHz)
Power Supply.....	DC 12 ~ 18V
Audio Output.....	Balanced & unbalanced output
Current Consumption.....	260mA +/- 10mA
Dimension(mm)WxHxD.....	210 x 44 x 165

UF-1264:	
Frequency range:.....	USA: 790-806MHz, Europe: a. France/UK: 854-865MHz, b. Germany: 794- 813MHz
Case.....	Half 19" EIA Case
Receiving System.....	PLL synthesized
Receiving Mode.....	64CH, Single Channel, Switching diversity
Frequency Stability.....	+/- 0.05%
Receiving Sensitivity.....	At 8 dBuV over 80dB S/N ratio
Image & Spurious Rej.....	80 dB minimum
Selectivity.....	> 50dB
Modulation Mode.....	FM
IF Frequency.....	1st: 56MHz, 2nd: 10.7MHz
Dynamic Range.....	>96dB
Tone Signal.....	32.768KHz
S/N Response.....	Over 94dB, at 48KHz deviation and 60dBuV antenna input
AF Response.....	50Hz to 15KHz(+/-3dB)
T.H.D.....	<1%(at 1KHz)
Power Supply.....	DC 12 ~ 18V
Audio Output.....	Balanced & unbalanced output
Current Consumption.....	260mA +/- 10mA
Dimension(mm)WxHxD.....	210 x 44 x 165

UF-2064	
Frequency range:.....	USA: 790-806MHz, Europe: a. France/UK: 854-865MHz, b. Germany: 794- 813MHz
Case.....	Half 19" EIA Case
Receiving System.....	PLL synthesized
Receiving Mode.....	64CH, Dual Channel, Non-diversity
Frequency Stability.....	+/- 0.05%
Receiving Sensitivity.....	At 8 dBuV over 80dB S/N ratio
Image & Spurious Rej.....	80 dB minimum
Selectivity.....	> 50dB
Modulation Mode.....	FM
IF Frequency.....	1st: 56MHz, 2nd: 10.7MHz
Dynamic Range.....	>96dB
Tone Signal.....	32.768KHz
S/N Response.....	Over 94dB, at 48KHz deviation and 60dBuV antenna input
AF Response.....	50Hz to 15KHz(+/-3dB)
T.H.D.....	<1%(at 1KHz)
Power Supply.....	DC 12 ~ 18V
Audio Output.....	Balanced & unbalanced output
Current Consumption.....	260mA +/- 10mA
Dimension(mm)WxHxD.....	210 x 44 x 165

UF-8264	
Frequency range:.....	USA: 790-806MHz, Europe: a. France/UK: 854-865MHz, b. Germany: 794- 813MHz
Case.....	Mini case
Receiving System.....	PLL synthesized
Receiving Mode.....	64CH, Single Channel, Switching diversity
Frequency Stability.....	+/- 0.05%
Receiving Sensitivity.....	At 8 dBuV over 80dB S/N ratio
Image & Spurious Rej.....	80 dB minimum
Selectivity.....	> 50dB
Modulation Mode.....	FM
IF Frequency.....	1st: 56MHz, 2nd: 10.7MHz
Dynamic Range.....	>96dB
Tone Signal.....	32.768KHz
S/N Response.....	Over 94dB, at 48KHz deviation and 60dBuV antenna input
AF Response.....	50Hz to 15KHz(+/-3dB)
T.H.D.....	<1%(at 1KHz)
Power Supply.....	DC 12 ~ 18V
Audio Output.....	Balanced & unbalanced output
Current Consumption.....	230mA +/- 10mA
Dimension(mm)WxHxD.....	156 x 44 x 140

FM-64	
Mic Type.....	64CH, Handheld microphone
Frequency range:.....	USA: 790-806MHz, Europe: a. France/UK: 854-865MHz, b. Germany: 794- 813MHz
RF Power Output.....	10mW(max.)
Oscillation Mode.....	PLL synthesized
Frequency Stability.....	+/- 0.005%
Maximum Deviation.....	+/-48KHz with limiting compressor
Spurious Emission.....	>60 dB below carrier frequency
T.H.D.....	<1%(at 1KHz)
Chargeable Battery.....	DC 3V(1.5v x 2 AA size batteries)
Tone Key.....	32.768KHz
Mic Unit.....	Uni-directional dynamic unit
LED Indicator.....	Power ON-OFF and low battery
Current Consumption.....	65 +/- 5mA
Dimension(mm)WxHxD.....	267 x 55

FB-64:	
Mic Type.....	64CH, Bodypack transmitter
Frequency range:.....	USA: 790-806MHz, Europe: a. France/UK: 854-865MHz, b. Germany: 794- 813MHz
RF Power Output.....	10mW (max.)
Oscillation Mode.....	PLL synthesized
Frequency Stability.....	+/- 0.005%
Maximum Deviation.....	+/-48KHz with limiting compressor
Spurious Emission.....	>60 dB below carrier frequency
T.H.D.....	<1%(at 1KHz)
Chargeable Battery.....	DC 3V (1.5v x 2 AA size batteries)
Tone Key.....	32.768KHz
Mic Unit.....	Uni-directional condenser unit
LED Indicator.....	Power ON-OFF and low battery
Current Consumption.....	65 +/- 5mA
Dimension(mm)WxHxD.....	66 x 97 x 25

DISEÑO Y ESPECIFICACIONES SUJETOS A CAMBIO SIN PREVIO AVISO.

gemini®

INTRODUCTION:

Félicitations concernant votre achat d'un ensemble microphone sans fil **GEMINI**. Cet appareil, doté des caractéristiques et technologies les plus récentes, est couvert par une garantie de 3 ans.

CARACTERISTIQUES:

- UF-1064 M incluant un récepteur UF-1064 & un émetteur micro main FM-64
- UF-1064 H incluant un récepteur UF-1064, boîtier émetteur ceinture FB-64 avec niveau commutable (Micro/Ligne) & micro serre-tête HSM-X3 avec connecteur mini XLR
- UF-1064 L incluant un récepteur UF-1064, boîtier émetteur ceinture FB-64 avec niveau commutable (Micro/Ligne) & micro lavalier LAV-X3 avec connecteur mini XLR
- UF-1264 M incluant un récepteur diversity UF-1264 & un émetteur micro main FM-64
- UF-1264 H incluant un récepteur diversity UF-1264, boîtier émetteur ceinture FB-64 avec niveau commutable (Micro/Ligne) & micro serre-tête HSM-X3 avec connecteur mini XLR
- UF-1264 L incluant un récepteur diversity UF-1264, boîtier émetteur ceinture FB-64 avec niveau commutable (Micro/Ligne) & micro lavalier LAV-X3 avec connecteur mini XLR
- UF-2064 M incluant un récepteur UF-2064 & 2 émetteurs micro main FM-64
- UF-2064 H incluant un récepteur UF-2064, 2 boîtiers ceinture émetteur FB-64 avec niveau commutable (Micro/Ligne) & 2 micros serre-tête HSM-X3 avec connecteur mini XLR
- UF-2064 L incluant un récepteur UF-2064, 2 boîtiers ceinture émetteur FB-64 avec niveau commutable (Micro/Ligne) & 2 micros lavalier LAV-X3 avec connecteur mini XLR
- UF-2064 MH incluant un récepteur UF-2064 & un émetteur micro main FM-64, un boîtier ceinture émetteur FB-64 avec niveau commutable (Micro/Ligne) & un micro serre-tête HSM-X3 avec connecteur mini XLR
- UF-2064 HL incluant un récepteur UF-2064, 2 boîtiers ceinture émetteur FB-64 avec niveau commutable (Micro/Ligne), un micro serre-tête HSM-X3 & un micro lavalier LAV-X3 avec connecteur mini XLR
- UF-2064 ML incluant un récepteur UF-2064 & un émetteur micro main FM-64, un boîtier ceinture émetteur FB-64 avec niveau commutable (Micro/Ligne) & un micro lavalier LAV-X3 avec connecteur mini XLR
- UF-8264 M incluant un récepteur diversity UF-8264 & un émetteur micro main FM-64
- Sorties symétrique & asymétrique
- UF-8264 H incluant un récepteur diversity UF-8264, un boîtier ceinture émetteur FB-64 avec niveau commutable (Micro/Ligne) & micro serre-tête HSM-X3 avec connecteur mini XLR
- UF-8264 L incluant un récepteur diversity UF-8264, un boîtier ceinture émetteur FB-64 avec niveau commutable (Micro/Ligne) & micro lavalier LAV-X3 avec connecteur mini XLR
- Sorties symétrique & asymétrique
- 64 fréquences UHF sélectionnables
- Circuit boucle à verrouillage de phase (PLL)
- Grande sensibilité avec très faible bruit de transmission & réception
- Technologie à module intégré SMT stable et de qualité
- Récepteur équipé de leds témoins d'alimentation et de signal RF (UHF)
- Réglage de sensibilité (Squelch Control)
- Micro main FM-64 équipé d'une capsule dynamique uni-directionnelle
- Micro serre-tête HSM-X3 équipé d'une capsule micro électret
- Micro lavalier LAV-X3 équipé d'une capsule micro électret
- FB-64/FM-64 a une entrée rechargeable pour la recharge de batterie
- UF-8264 Récepteur équipé d'un écran LCD (Affichage du groupe & N° de fréquence)
- UF-8264 livré avec malette de transport ABS

ATTENTION:

1. Toutes les instructions doivent être lues avant utilisation de l'appareil.
2. Afin de prévenir tout risque de choc électrique, ne pas démonter l'appareil. **IL N'Y A PAS DE PIÈCES A REMPLACER PAR L'UTILISATEUR DANS L'APPAREIL.** Merci de contacter votre revendeur ou le service technique de votre pays (France: +33 1 69 79 97 79).
3. Ne pas exposer cet appareil directement au soleil ni à toute autre source de chaleur telle qu'un radiateur.
4. Toute poussière, saleté ou débris peut altérer le bon fonctionnement de l'appareil. Conserver cet appareil à l'abri de la poussière et recouvrir le en cas de non utilisation. Nettoyez le régulièrement avec un produit non corrosif.
5. Lorsque que vous transportez votre matériel, veillez à replacer celui-ci dans son emballage d'origine afin de ne pas l'abîmer.
6. **NE PAS EXPOSER CET APPAREIL A LA PLUIE ET L'HUMIDITE.**
7. **NE PAS UTILISER DE SPRAY NETTOYANT, NI DE LUBRIFIANT, SUR L'ENSEMBLE DES BOUTONS ET INTERRUPTEURS.**
8. **TOUTE MODIFICATION DE L'APPAREIL PAR L'UTILISATEUR ENTRAÎNE L'ANNULATION DE LA GARANTIE.**

REGLEMENTATION:

Cet appareil est conforme à l'article 15 de la réglementation FCC (USA) & à la Directive R&TTE 1999/5/EC du 5 mars 1999 (Europe). L'utilisation de cet ensemble est sujette à deux conditions: (1) cet ensemble ne doit pas causer d'interférences nuisibles et (2) cet ensemble doit tolérer les interférences reçues lors de mauvaise manipulation.

Remarque: toute modification non approuvée par l'organisme de régulation peut annuler l'autorisation d'utilisation de l'appareil.

Important: afin de rester en conformité avec la réglementation en vigueur Directive R&TTE 1999/5/EC du 5 mars 1999, aucune modification d'antenne ou de l'appareil n'est autorisée. Toute modification peut entraîner une augmentation de la puissance d'émission et annulera l'autorisation d'utilisation de l'appareil.

Il appartient à l'utilisateur de vérifier auprès de l'ART (Autorisation de Régulation des Télécommunications) que l'usage de cet appareil est autorisé localement.

SYSTEMES SANS-FIL UHF:

Les microphones sans fil UHF sont des produits bénéficiant d'une excellente qualité audio et dotés de performances très élevées. Les différents systèmes **UHF** utilisent des fréquences très élevées (**Ultra Haute Fréquence**) propres à chaque pays, merci de vérifier la conformité de ces dernières en fonction du pays d'utilisation. **Fréquences autorisées: USA / 790-806 MHz, France & UK / 854-865 MHz, Allemagne / 794-813 MHz**, se reporter en page 3 pour le détail des fréquences.

REMARQUES RELATIVES AUX MICROPHONES SANS FIL:

- Avant toute utilisation, assurez-vous que le récepteur et l'émetteur sont réglés sur la même fréquence.
- Ne pas utiliser deux émetteurs sur la même fréquence. Utilisez des piles de qualité (alcaline).
- Régler le volume du récepteur afin d'ajuster le niveau de sortie en fonction des autres niveaux audio de votre installation.
- Tout en vérifiant le son, promenez l'émetteur dans la zone d'utilisation afin de déterminer les mauvaises zones de transmission. Vous pouvez néanmoins améliorer la transmission en modifiant la position de l'émetteur. Si malgré tout le résultat reste mauvais, évitez cette zone lors de l'utilisation.
- Afin d'éviter toute interférence, évitez les objets métalliques à proximité immédiate de votre installation, ainsi que tout obstacle situé entre l'émetteur et le récepteur.
- Evitez la proximité de poste TV et de tout autre appareil utilisant une transmission sans fil.

DESCRIPTIONS DES FONCTIONS:

RECEPTEUR UHF:

Ces récepteurs fonctionnent avec les émetteurs utilisant 64 fréquences sélectionnables (une seule fonctionnant avec l'émetteur et le récepteur!). Le récepteur fonctionne en mode UHF (Ultra Haute Fréquence) avec circuit boucle à verrouillage de phase (PLL). Alimentation par transformateur externe 12V/DC.

- (1) **POWER BUTTON/ALIMENTATION:** Appuyez sur le bouton POWER pour allumer ou éteindre le récepteur.
 - (2) **CHANNEL SELECTOR/SELECTION DE LA FREQUENCE:** 64 fréquences disponibles, sélection de la fréquence d'utilisation par simple rotation du/des potentiomètre(s).
 - (2b) **SET/VERROUILLAGE:** Appuyez sur la touche SET afin de verrouiller le groupe et la fréquence d'utilisation préalablement sélectionnée.
 - (2c) **GR/CH LED – ECRAN A LEDS GROUPE/FREQUENCE:** Cet écran à LEDs permet d'indiquer la mise sous tension de l'appareil, ainsi que le groupe et la fréquence d'utilisation.
 - (3) **POWER INDICATOR/TEMOIN D'ALIMENTATION:** L'indicateur à LED indique que l'appareil est prêt à fonctionner.
 - (4) **RF LEVEL INDICATORS/INDICATEUR DE SIGNAL RF (FREQUENCE PORTEUSE):** Cette LED indique la réception du signal de l'émetteur. Pour le récepteur diversity UF-1264, la LED RF indique la réception du signal A ou B. Pour le récepteur double UF-2064, la LED RF indique la réception du micro 1 ou 2, ou des deux simultanément. Pour le récepteur diversity UF-8264, l'indicateur RF comporte 5 LEDs permettant de visualiser l'intensité et la qualité de la réception.
 - (5) **LEVEL CONTROL/REGLAGE DE NIVEAU:** Le potentiomètre rotatif permet d'ajuster le niveau de sortie du récepteur.
 - (6) **ANTENNA/ANTENNE:** Antenne(s) UHF de réception fixée(s), de façon permanente, au récepteur en face avant ou arrière (UF-8264).
 - (7) **DC OUT/SORTIE ALIMENTATION:** Utilisez le cordon livré avec l'appareil afin de relier l'émetteur au récepteur pour recharger les batteries (10 H de charge sont nécessaires).
- REMARQUE: SEULS LES RECEPTEURS UF-1064, UF-1264, & UF-2064 SONT EQUIPES DE CETTE FONCTION.**
- (8) **UNBALANCED OUTPUT/SORTIE ASYMETRIQUE:** Cette sortie utilise une embase Jack 6.35 et fournit un signal audio asymétrique basse impédance.
 - (9) **BALANCED OUTPUT/SORTIE SYMETRIQUE:** Cette sortie utilise une embase XLR et fournit un signal audio symétrique basse impédance;
 - (10) **SQUELCH ADJ./REGLAGE DE SENSIBILITE:** Le réglage de sensibilité permet d'ajuster le niveau de parasite. Si vous réglez la sensibilité à un niveau trop élevé, cela atténuera la portée de votre système. Régler la sensibilité au minimum avant d'allumer votre récepteur.

(11) DC IN/CONNECTEUR POUR ALIMENTATION EXTERNE (TRANSFO): Entrée pour le transformateur d'alimentation externe (12V/DC).

MICRO MAIN FM-64:

Le micro main FM-64 fonctionne en mode UHF. Il est équipé d'un circuit bouclé à verrouillage de phase (PLL). L'émetteur FM-64 comporte 64 fréquences pré-programmées que vous pouvez sélectionner vous même afin d'éviter toute interférence en cas d'utilisation de plusieurs micros de cette série. Ce micro main est équipé d'une capsule dynamique uni-directionnelle et fonctionne avec 2 piles rechargeables AA 1.5V ou tout autre pile traditionnelle de même type.

(1) GRILLE/GRILLE DE PROTECTION: Permet de protéger la capsule micro et de réduire les bruits de souffle (voix, vent).

(2) LOW BATTERY LED/TEMOIN DE BATTERIE FAIBLE: Cette LED indique l'état des batteries/piles. Commutez la touche power sur "ON", la LED clignote une fois indiquant que les batteries/piles de l'émetteur sont suffisamment chargées. Si la LED reste allumée, cela indique que les batteries/piles sont faibles et doivent être changées ou rechargées très prochainement. Si la LED ne s'allume pas, cela indique que les batteries/piles sont vides et doivent être changées, rechargées ou positionnées correctement.

(3) ON/OFF SWITCH – INTERRUPTEUR MARCHE/ARRET: Permet d'allumer et d'éteindre votre émetteur.

(4) BATTERY COMPARTMENT - EMBLEMMENT POUR PILES/BATTERIES: Insérez deux piles AA dans le compartiment en respectant la polarité.

(5) CHANNEL SELECTOR/SELECTEUR DE FREQUENCE: Permet de sélectionner la fréquence d'utilisation.

(6) BATTERY COVER/CAPUCHON: Dévissez le capuchon afin d'accéder au compartiment batteries/piles et au selecteur rotatif permettant de sélectionner la fréquence d'utilisation.

(7) COLOR CLIP/REPERE DE COULEUR: Permet de repérer facilement la fréquence d'utilisation lorsque plusieurs micros identiques sont utilisés simultanément (une couleur par fréquence).

(8) CHARGING INPUT/PRISE POUR RECHARGER LES BATTERIES: Connecteur permettant de recharger les batteries de l'émetteur au travers du cordon livré avec l'ensemble.

EMETTEUR CEINTURE FB-64:

L'émetteur ceinture FB-64 fonctionne en mode UHF. Il est équipé d'un circuit bouclé à verrouillage de phase (PLL). L'émetteur ceinture FB-64 comporte 64 fréquences pré-programmées que vous pouvez sélectionner vous même afin d'éviter toute interférence en cas d'utilisation de plusieurs micros de cette série. Cet émetteur fonctionne avec 2 piles rechargeables AA 1.5V ou tout autre pile traditionnelle de même type.

(1) INPUT CONNECTOR/ENTREE MICRO: Entrée micro avec embase mini XLR pour micro serre-tête ou micro lavalier.

(2) ON/OFF SWITCH – INTERRUPTEUR MARCHE/ARRET: Permet d'allumer et d'éteindre votre émetteur.

(3) LOW BATTERY LED/TEMOIN DE BATTERIE FAIBLE: Cette LED indique l'état des batteries/piles. Positionnez la touche power sur "ON", la LED clignote une fois indiquant que les batteries/piles de l'émetteur sont suffisamment chargées. Si la LED reste allumée, cela indique que les batteries/piles sont faibles et doivent être changées ou rechargées très prochainement. Si la LED ne s'allume pas, cela indique que les batteries/piles sont vides et doivent être changées, rechargées ou positionnées correctement.

(4) MIC/LINE SELECTOR-COMMUTATEUR DE NIVEAU MICRO ou LIGNE (en option avec connecteur mini XLR): Permet de sélectionner le niveau d'entrée de l'émetteur ceinture: micro ou ligne.

(5) ANTENNA/ANTENNE: Antenne hélicoïdale fixée de façon permanente.

(6) CHANNEL SELECTOR/SELECTEUR DE FREQUENCE: Permet de sélectionner la fréquence d'utilisation.

(7) GAIN/GAIN REGLAGE: Permet de régler le niveau du gain de l'émetteur en cas d'utilisation avec un micro instrument ou lavalier.

(8) MIC. UNIT/MICROPHONE: Micro équipé d'une capsule micro electret uni-directionnelle à condensateur: large bande passante, un son précis d'une grande clarté avec des basses riches et détaillées.

(9) TIE CLIP/PINCE CRAVATE: Utilisez cette pince afin d'attacher le micro à la cravate ou veste pour des mouvements totalement libres.

(10) CABLE/CORDON: Cordon du micro à relier au connecteur mini XLR de l'émetteur ceinture.

(11) BATTERY COMPARTMENT - EMBLEMMENT POUR PILES/BATTERIES: Insérez deux piles AA dans le compartiment en respectant la polarité.

(12) ENTRÉE DE REMPLISSAGE: Les batteries rechargeables insérées peuvent être chargées en employant la jonction de câble assurée de C.C-PRISE au C.C dehors sur le récepteur. Il prend à 10 heures pour le remplissage.

Vous pouvez monter ensemble deux récepteurs, afin d'obtenir un appareil rackable au standard 19" x 1U, en utilisant le kit de racking: 2 équerres (L2) et 2 plaques métalliques (C1). (Chaque système est livré avec un L2 et un C1).

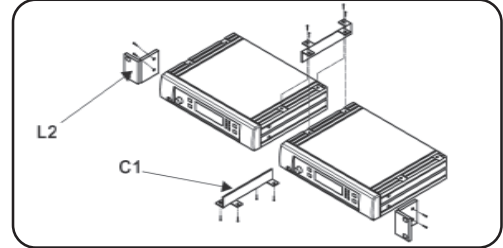

Vous pouvez monter un récepteur en rack 19" x 1U en utilisant les deux équerres métalliques (L1) livrées dans chaque système.

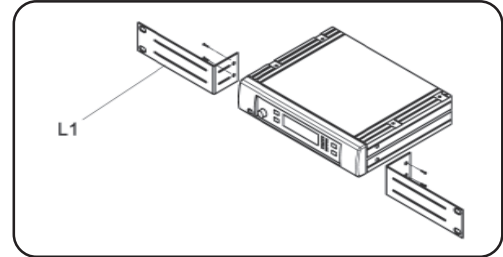

REMARQUE: LES RECEPTEURS UF-8264 NE PEUVENT PAS ETRE MONTES EN RACK.

SCHEMA DE CONNEXION POUR CHARGEMENT DES EMETTEURS:

Relier l'émetteur au récepteur par l'intermédiaire du cordon DC livré avec chaque ensemble, le temps de chargement est d'environ 10 heures et la LED de l'émetteur clignote en permanence.

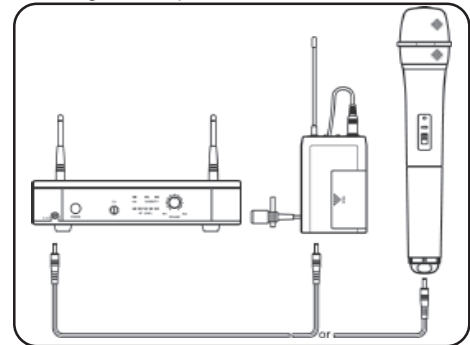

INSTALLATION:

Avant toute installation, assurez-vous que l'émetteur et le récepteur soient réglés sur la même fréquence. 2 ensembles réglés sur la même fréquence ne fonctionneront pas. Assurez vous de la compatibilité des fréquences pouvant fonctionner simultanément dans un même endroit.

CONNECTIONS DE BASE:

Reliez votre récepteur à la console de mixage ou à l'amplificateur en utilisant un câble audio standard équipé de connecteurs XLR ou Jack 6.35 mono. Ne jamais utiliser simultanément la sortie symétrique et la sortie asymétrique! Cela peut provoquer une perte du signal ou détériorer la qualité de ce signal.

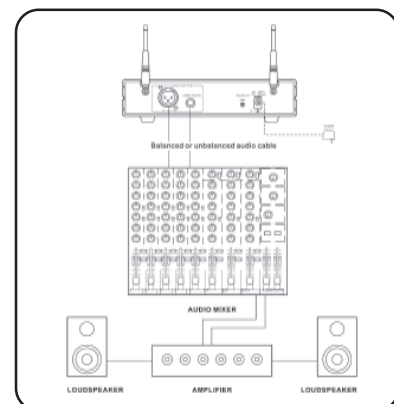

CONNECTIONS DU RECEPTEUR:

- Déployez les antennes de réception.
- Assurez vous de la bonne tension d'alimentation du transformateur externe (AC 110V or AC 230V suivant le pays - **France: AC 230V** -). Le fait de ne pas utiliser la tension d'alimentation correcte détruira irrémédiablement le transformateur externe.
- Connectez le cordon d'alimentation à l'entrée DC IN (11) de votre récepteur, puis reliez le transformateur externe à une prise secteur AC.

CONNECTIONS DU RECEPTEUR A VOTRE INSTALLATION AUDIO:

Afin d'obtenir une qualité sonore optimale et d'éviter tout parasitage, veuillez à régler le niveau sonore en respectant les instructions suivantes

INSERTION DES BATTERIES/PILES DANS L'EMETTEUR:

- Enlever le capot ou capuchon et insérez les batteries/piles en prenant soin de respecter la polarité +/- de ces dernières. L'émetteur ne fonctionnera pas si les batteries/piles ont été insérées de façon incorrecte.
- Positionnez la touche power sur "ON", la LED clignote une fois indiquant que les batteries/piles de l'émetteur sont suffisamment chargées. Si la LED reste allumée, cela indique que les batteries/piles sont faibles et doivent être changées ou rechargées très prochainement. Si la LED ne s'allume pas, cela indique que les batteries/piles sont vides et doivent être changées, rechargées ou positionnées correctement.
- Remettez le capot ou capuchon en place jusqu'à entendre le "clac" de verrouillage.

INSTALLATION/UTILISATION DE L'EMETTEUR MICRO MAIN:

- Positionnez la touche du récepteur power sur "ON", vérifiez la fréquence d'utilisation et le niveau du volume.
- Allumez l'émetteur et le reste de votre installation (console de mixage, amplificateur, lecteur K7, CD, etc...).
- Vérifiez le bon fonctionnement de votre microphone en ajustant le niveau sonore de votre installation (console de mixage, amplificateur).
- Lorsque vous utilisez un cordon audio Jack 6.35 afin de relier le récepteur à l'entrée Micro de votre console de mixage ou de votre amplificateur, réglez le volume général sur 1 heure, le niveau de sortie est alors de 77mV.
- Lorsque vous utilisez un cordon audio Jack 6.35 afin de relier le récepteur à l'entrée Ligne de votre console de mixage, réglez le volume, réglez le volume général de votre amplificateur au maximum, le niveau de sortie (symétrique ou asymétrique) est alors de 770mV.

INSTALLATION/UTILISATION DE L'EMETTEUR CEINTURE CONNECTE A UN MICROPHONE:

- Enlevez le capot du compartiment batteries/piles. Positionnez l'interrupteur MIC/LINE (MICRO/LIGNE) en position "MIC" & utilisez un tournevis afin d'ajuster au mieux la sensibilité (GAIN).
- Connectez la prise mini XLRs du microphone à l'entrée audio de l'émetteur ceinture.
- Allumez (Mettre sous tension) l'émetteur & l'ensemble des éléments de votre installation audio (console de mixage, amplificateur, lecteur K7, CD, etc...).
- Vérifiez le bon fonctionnement de votre microphone en ajustant le niveau sonore de votre installation (console de mixage, amplificateur).

CONNECTION A UN INSTRUMENT:

- Enlevez le capot du compartiment batteries/piles. Positionnez l'interrupteur MIC/LINE (MICRO/LIGNE) en position "LINE" & utilisez un tournevis afin d'ajuster au mieux la sensibilité (GAIN).
- Reliez le Jack 6.35 du cordon à la sortie Jack 6.35 de votre instrument et le connecteur mini XLRs à l'entrée audio de l'émetteur ceinture.
- Allumez (Mettre sous tension) l'émetteur & l'ensemble des éléments de votre installation audio (console de mixage, amplificateur, lecteur K7, CD, etc...).
- Testez votre instrument & réglez le niveau sonore/audio de votre installation en conséquence.

DYSFONCTIONNEMENTS/PROBLEMES:

ABSENCE DE SON:

Vérifiez l'alimentation du récepteur et de l'émetteur.
Vérifiez que le récepteur et l'émetteur soient réglés sur la même fréquence d'utilisation.
Vérifiez que votre installation soit sous tension/allumée et que tous les éléments y sont correctement connectés.
Vérifiez que l'émetteur ne soit pas trop éloigné du récepteur et que le réglage de sensibilité/anti-parasitage (SQUELCH) ne soit pas trop élevé.
Vérifiez que le récepteur ne soit pas à proximité d'un objet métallique, et qu'il n'y ait pas d'objet métallique entre l'émetteur et le récepteur.

INTERFERENCE/PARASITAGE AUDIO:

Vérifiez la position des antennes.
Lorsque vous utilisez deux ensembles, assurez que la fréquence d'utilisation soit différente afin d'éviter toute interférence.
Vérifiez que les interférences ne proviennent pas d'autres micros sans fil, de votre télévision ou de votre radio...

DISTORSION:

Vérifiez que le niveau sonore/audio de votre installation ne soit pas trop élevé ou trop bas.
Vérifiez les interférences éventuelles ne viennent pas d'autres appareils (TV, radio...)

CARACTERISTIQUES TECHNIQUES:

UF-1064:	
Plage de fréquences:	USA: 790-806MHz, Europe: a. France/UK: 854-865MHz, b. Germany: 794-813MHz
Dimensions:	1/2 19" x 1U
Récepteur:	Circuit boucle à verrouillage de phase (PLL)
Mode de réception:	64 Fréquences, Mono-canal, Non-diversity
Stabilité en fréquence:	+/- 0.05%
Sensibilité de réception:	@ 8 dBuV rapport S/N > 80dB
Image & Spurious Rej.	80 dB minimum
Selectivité:	> 50dB
Mode de Modulation:	FM
IF Frequency:	1st 56MHz, 2nd 10.7MHz
Dynamic Range:	>96dB
Tone Signal:	32.768KHz
Rapport Signal/bruit:	> 94dB @ 48KHz deviation and 60dBuV antenna input
Bande passante:	50Hz-15KHz(+/-30B)
Taux de Distorsion Harmonique Total:	<1%(@ 1KHz)
Alimentation:	DC 12 ~ 18V
Niveau de sortie:	Symétrique & Asymétrique
Consommation:	260mA +/- 10mA
Dimensions (mm) Largeur x Hauteur x Profondeur:	210 x 44 x 165

UF-1264:	
Plage de fréquences:	USA: 790-806MHz, Europe: a. France/UK: 854-865MHz, b. Germany: 794-813MHz
Dimensions:	1/2 19" x 1U
Récepteur:	Circuit boucle à verrouillage de phase (PLL)
Mode de réception:	64 Fréquences, Mono-canal, Diversity
Stabilité en fréquence de réception:	+/- 0.05%
Sensibilité de réception:	@ 8 dBuV rapport S/N > 80dB
Image & Spurious Rej.	80 dB minimum
Selectivité:	> 50dB
Mode de Modulation:	FM
IF Frequency:	1st 56MHz, 2nd 10.7MHz
Dynamic Range:	>96dB
Tone Signal:	32.768KHz
Rapport Signal/bruit:	> 94dB @ 48KHz deviation and 60dBuV antenna input
Bande passante:	50Hz-15KHz(+/-30B)
Taux de Distorsion Harmonique Total:	<1%(@ 1KHz)
Alimentation:	DC 12 ~ 18V
Niveau de sortie:	Symétrique & Asymétrique
Consommation:	260mA +/- 10mA
Dimensions (mm) Largeur x Hauteur x Profondeur:	210 x 44 x 165

UF-2064:	
Plage de fréquences:	USA: 790-806MHz, Europe: a. France/UK: 854-865MHz, b. Germany: 794-813MHz
Dimensions:	1/2 19" x 1U
Récepteur:	Circuit boucle à verrouillage de phase (PLL)
Mode de réception:	64 Fréquences, Double-canal, Non-diversity
Stabilité en fréquence de réception:	+/- 0.05%
Sensibilité de réception:	@ 8 dBuV rapport S/N > 80dB
Image & Spurious Rej.	80 dB minimum
Selectivité:	> 50dB
Mode de Modulation:	FM
IF Frequency:	1st 56MHz, 2nd 10.7MHz
Dynamic Range:	>96dB
Tone Signal:	32.768KHz
Rapport Signal/bruit:	> 94dB @ 48KHz deviation and 60dBuV antenna input
Bande passante:	50Hz-15KHz(+/-30B)
Taux de Distorsion Harmonique Total:	<1%(@ 1KHz)
Alimentation:	DC 12 ~ 18V
Niveau de sortie:	Symétrique & Asymétrique
Consommation:	260mA +/- 10mA
Dimensions (mm) Largeur x Hauteur x Profondeur:	210 x 44 x 165

UF-8264:	
Plage de fréquences:	USA: 790-806MHz, Europe: a. France/UK: 854-865MHz, b. Germany: 794-813MHz
Case:	Mini black plastic ABS case
Récepteur:	Circuit boucle à verrouillage de phase (PLL)
Mode de réception:	64 Fréquences, Mono-canal, Switching Diversity
Stabilité en fréquence de réception:	+/- 0.05%
Sensibilité de réception:	@ 8 dBuV rapport S/N > 80dB
Image & Spurious Rej.	80 dB minimum
Selectivité:	> 50dB
Mode de Modulation:	FM
IF Frequency:	1st 56MHz, 2nd 10.7MHz
Dynamic Range:	>96dB
Tone Signal:	32.768KHz
Rapport Signal/bruit:	> 94dB @ 48KHz deviation and 60dBuV antenna input
Bande passante:	50Hz-15KHz(+/-30B)
Taux de Distorsion Harmonique Total:	<1%(@ 1KHz)
Alimentation:	DC 12 ~ 18V
Niveau de sortie:	Symétrique & Asymétrique
Consommation:	260mA +/- 10mA
Dimensions (mm) Largeur x Hauteur x Profondeur:	156 x 44 x 140

FM-64:	
Type de microphone:	Micro main, 64 Fréquences
Plage de fréquences:	USA: 790-806MHz, Europe: a. France/UK: 854-865MHz, b. Germany: 794-813MHz
Niveau de sortie RF:	10mW(max)
Emetteur:	Circuit boucle à verrouillage de phase (PLL)
Stabilité en fréquence de réception:	+/- 0.005%
Maximum Deviation:	+/-48KHz with limiting compressor
Spurious Emission:	>60 dB below carrier frequency
Taux de Distorsion Harmonique Total:	<1%(@ 1KHz)
Batterie rechargeable:	DC 3V(1.5v x 2 AA)
Tone Key:	32.768KHz
Cellule:	Micro main FM-64 équipé d'une capsule dynamique uni-directionnelle
Indicateur LED Indicator:	Power ON-OFF / Témoin de batteries/piles
Consommation:	65 +/- 5mA
Dimensions (mm) Largeur x Hauteur x Profondeur:	267 x 55

FB-64:	
Type de microphone:	64 Fréquences, Emetteur ceinture
Plage de fréquences:	USA: 790-806MHz, Europe: a. France/UK: 854-865MHz, b. Germany: 794-813MHz
Niveau de sortie RF:	10mW (max)
Emetteur:	Circuit boucle à verrouillage de phase (PLL)
Stabilité en fréquence de réception:	+/-48KHz with limiting compressor
Maximum Deviation:	>60 dB below carrier frequency
Spurious Emission:	<1%(@ 1KHz)
Taux de Distorsion Harmonique Total:	<1%(@ 1KHz)
Batterie rechargeable:	DC 3V(1.5v x 2 AA)
Tone Key:	32.768KHz
Indicateur LED Indicator:	Power ON-OFF / Témoin de batteries/piles
Consommation:	65 +/- 5mA
Dimensions (mm) Largeur x Hauteur x Profondeur:	65 x 97 x 25

DANS LE CADRE D'UN SOUCI CONSTANT D'AMELIORATION DE SES PRODUITS, GEMINI SE RESERVE LE DROIT DE MODIFIER SES PRODUITS SANS AUCUN PRE-AVIS.

gemini[®]

IN THE USA: IF YOU EXPERIENCE PROBLEMS WITH THIS UNIT, CALL 1-732-738-9003 FOR GEMINI CUSTOMER SERVICE. DO NOT ATTEMPT TO RETURN THIS EQUIPMENT TO YOUR DEALER.

Parts of the design of this product may be protected by worldwide patents. Information in this manual is subject to change without notice and does not represent a commitment on the part of the vendor. Gemini Sound Products Corp. shall not be liable for any loss or damage whatsoever arising from the use of information or any error contained in this manual. No part of this manual may be reproduced, stored in a retrieval system or transmitted, in any form or by any means, electronic, electrical, mechanical, optical, chemical, including photocopying and recording, for any purpose without the express written permission of Gemini Sound Products Corp. It is recommended that all maintenance and service on this product is performed by Gemini Sound Products Corp. or its authorized agents. Gemini Sound Products Corp. will not accept liability for loss or damage caused by maintenance or repair performed by unauthorized personnel.



**Worldwide Headquarters • 120 Clover Place, Edison, NJ 08837 • USA
Tel: (732) 738-9003 • Fax: (732) 738-9006**

France • Gemini France (GSL) • 1, Allée d'Effiat, Parc de l'Événement, 91160 Longjumeau, France
Tél: + 33 1 69 79 97 70 • Fax: + 33 1 69 79 97 80

Germany • Gemini Sound Products GmbH • Liebigstr. 16, Haus B - 3.0G, 85757 Karlsfeld, Germany
Tel: 08131 - 39171-0 • Fax: 08131 - 39171-9

UK • Gemini Sound Products • Unit C4 Hazleton Industrial Estate, P08 9JU Waterlooville, UK
Tel: 087 087 00880 • Fax: 087 087 00990

Spain • Gemini Sound Products S.A. • Rosello, 516, 08026 Barcelona, Spain,
Tel: 349-3435-0814 • Fax: 3493-347-6961

© Gemini Sound Products Corp. 2004 All Rights Reserved.