



**Systeme Home-cinéma avec DVD intégré
& kit Surround
HCS 455 DivX**

Notice d'utilisation

Préface

La présente notice vous permettra de faire un usage

- conforme et
- sûr

de votre Home-cinéma.

Personnes concernées par la présente notice

La notice d'utilisation est destinée à toutes les personnes susceptibles :

- d'installer,
- d'utiliser
- ou de recycler votre Home-cinéma.

Structuration de la présente notice d'utilisation

Les différents éléments de la notice d'utilisation sont identifiés par des symboles spécifiques, vous permettant de savoir s'il s'agit de :

texte normal,

- d'énumérations ou
- d'étapes à suivre.

Sommaire

Préface	2
Personnes concernées par la présente notice	2
Structuration de la présente notice d'utilisation	2
Quelques remarques concernant la sécurité et l'installation de votre Home-cinéma	5
Consignes de sécurité	5
Conseils utiles	6
Installation de l'appareil	7
Description de l'appareil	8
Etendue de la livraison.....	8
Types de disques acceptés.....	8
Caractéristiques de l'appareil.....	9
Face avant de l'appareil.....	10
L'afficheur multifonctions.....	12
La télécommande	13
Face arrière de l'appareil	16
Fonctions des différentes prises	17
Consignes de manipulation des disques	18
Nettoyage des disques	18
Connexion de votre Home-cinéma	18
Connexion des enceintes.....	19
Connexion des antennes	21
Connexion du téléviseur	21
Connexion du téléviseur	22
Connexion du casque	24
Installation des enceintes	25

Insertion des piles dans la télécommande	27
Réglage des enceintes (son test).....	28
Mise en route/ extinction de votre Home-cinéma.....	29
Sélection de la fonction lecture.....	29
Utilisation du lecteur DVD.....	30
Insertion et lecture d'un disque.....	30
Interrompre la lecture.....	31
Verrouillage des touches (Key Lock)	32
Saut de chapitre/ fonctions de recherche	32
Fonction Pause/Step.....	34
Ralenti (SLOW/F, SLOW/R).....	34
Fonction muet (Mute).....	34
Fonctions de répétition	35
Lecture programmée	36
Lecture aléatoire	36
Ecouter la radio.....	37
Mémorisation d'une chaîne de radio	38
Commutation entre mode stéréo et mono	39
Ecouter une source externe.....	39
Touches de fonction interactives	40
Réglage du son.....	45
Configuration (Setup).....	48
Configurations générales.....	49
Configuration DOLBY NUMERIQUE	51
Préférences.....	52
Dépistage de défauts et remèdes.....	55

Problèmes avec la télécommande.....	55
Problèmes de lecture	56
Problèmes de restitution de l'image.....	57
Problèmes de restitution du son	58
Problèmes de réception radio	60
Problèmes liés aux fonctions spéciales	60
Glossaire des termes utilisés	61
Caractéristiques techniques.....	64
Recyclage de votre système Home-cinéma	65

Quelques remarques concernant la sécurité et l'installation de votre Home-cinéma

Prière de lire attentivement les consignes de sécurité et de conserver la notice d'utilisation pour la consultation ultérieure en cas de question. Veuillez respecter scrupuleusement les mises en garde et les observations de la présente notice d'utilisation et celles portées au dos de l'appareil.



Consignes de sécurité

- Ne pas exposer votre Home-cinéma à la pluie ou à l'humidité, pour éviter tout risque d'incendie ou d'électrocution.
- Ne pas tenter d'ouvrir le boîtier de votre Home-cinéma : cela entraînerait un risque d'électrocution.
- Ce système Home-cinéma utilise du courant alternatif 230 V, 50 Hz. N'essayez en aucun cas de l'alimenter avec un type de tension différent.
- Si des corps étrangers ou des liquides pénètrent dans le système Home-cinéma, débrancher immédiatement le cordon secteur. Faire vérifier votre Home-cinéma par un spécialiste qualifié avant de

la remettre en service, pour éviter tout risque d'électrocution.

-
- Votre Home-cinéma utilise un rayon laser invisible. En cas de manipulation non conforme, celui-ci risque d'endommager vos yeux. Éviter de regarder dans le tiroir ouvert du lecteur.
 - Ce système Home-cinéma a été classé appareil laser de classe 1 (CLASS 1 LASER). L'autocollant correspondant (CLASS 1 LASER PRODUCT) se trouve à l'arrière de l'appareil.

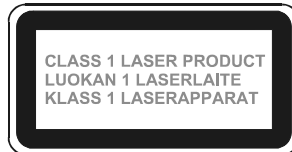

- Régler le volume sur minimum, avant de mettre en route le système audio. Un volume excessif risquerait de provoquer des troubles auditifs.
- Ne jamais laisser des enfants utiliser votre Home-cinéma sans surveillance.
- Les travaux de maintenance sont à effectuer par des spécialistes qualifiés. Le non respect de cette consigne peut entraîner une mise en danger pour vous ou pour d'autres personnes.
- Même éteint, votre système home-cinéma reste branché sur le secteur.

- En cas de non utilisation pendant une période prolongée, débrancher le cordon. Pour cela, il suffit de tirer légèrement sur la fiche du cordon secteur.
- Ne pas poser d'objets lourds sur le cordon secteur.
- Ne jamais tenter de réparer ou de modifier le cordon secteur, cela entraînerait un risque d'électrocution.

Conseils utiles

- Votre Home-cinéma HCS 455 DIVx est un appareil de précision. L'accumulation d'impuretés peut nuire à la qualité de restitution du signal.
- Nous vous recommandons de faire effectuer un contrôle suivi d'un nettoyage toutes les 1.000 heures de service par un spécialiste qualifié.
- N'essayez en aucun cas de nettoyer vous-même l'intérieur de votre Home-cinéma.

Installation de l'appareil

- Installer votre Home-cinéma de manière à ce que les ouvertures d'aération ne soient pas obturées : éviter les surfaces molles telles que tapis, couvertures ou la proximité de matières susceptibles d'obturer les ouvertures telles que rideaux ou tapisseries.
- Ne pas installer votre Home-cinéma à proximité d'une source de chaleur comme par exemple un radiateur. Éviter l'exposition directe au soleil et les endroits particulièrement poussiéreux.
- Utiliser votre Home-cinéma impérativement en position horizontale.
- Tenir votre Home-cinéma et les disques DVD à l'écart d'appareils produisant des champs magnétiques puissants.
- Ne pas poser d'objets lourds sur votre Home-cinéma.
- En transférant votre Home-cinéma d'un environnement froid dans un environnement chaud, il y a un risque de condensation. Dans ce cas, attendre environ une heure avant de mettre en service votre Home-cinéma.

Description de l'appareil

Etendue de la livraison

Veillez vérifier si les accessoires énumérés ci-après sont bien présents :

- votre Home-cinéma
- un caisson de graves
- kit de cinq enceintes avec câbles de branchement
- une télécommande
- un câble péritel
- une antenne circulaire AM (moyennes ondes)
- une antenne FM
- une notice d'utilisation
- deux piles rondes, type « AA », pour la télécommande
- deux pieds pour haut-parleurs, composés de :
 - deux socles,
 - deux tiges servant de pied,
 - deux écrous de fixation et une clé polygonale

Types de disques acceptés

Votre **Home-cinéma HCS 455 DivX** est compatible DVD, CD, CD-R/RW, CD MP3, VCD/SVCD, DivX, CD JPEG et CD KODAK-PICTURE. Tous les types de disques énumérés ci-dessus peuvent être lus sans adaptateur spécial.



Taille du disque : 12 cm
Simple face, simple couche/ Simple face, double couche
Disque DVD PAL/NTSC
Durée : 135 ou 240 minutes maxi.



Taille du disque : 12 cm/8 cm
Type VCD/SVCD et CD
Durée : 74 ou 24 minutes maxi.



Taille du disque : 12 cm/8 cm
Type CD
Durée : 74 ou 24 minutes maxi.

Veillez à lire exclusivement les types de disques énumérés ci-dessus sur votre appareil, pour éviter toute dégradation accidentelle de votre Home-cinéma.

Pour éviter des dysfonctionnements, ne pas utiliser d'adaptateur 8 cm pour vos disques de petit format, l'appareil lit vos disques 8 cm sans adaptateur.

→ Lorsque vous transportez l'appareil, veillez à ce que le tiroir de disque soit vide, pour éviter toute dégradation accidentelle de votre Home-cinéma.

Caractéristiques de l'appareil

- Lecteur multifonctions :
En fonction du disque inséré, (DVD, VCD/SVCD, CD, CDRW, CD MP3, DivX ou CD KODAK-PICTURE), le mode d'utilisation peut varier.
- Tuner FM/ AM (moyennes ondes) avec fonction RDS
- Décodeur Dolby Numérique intégré pour une excellente qualité de son.
- Amplificateur Dolby 5.1 intégré
- Télécommande supportant quasi toutes les fonctions
- DTS :
Lecture de disques DVD enregistrés en Surround DTS.
- Navigation DVD
- Format MP3 :
Votre Home-cinéma lit également les CD MP3 avec une fréquence d'échantillonnage de 32, 44,1 ou 48 kHz.
- Les fichiers MP3 doivent être enregistré avec l'extension correcte.

- Le cas échéant, votre Home-cinéma ne pourra pas restituer tous les fichiers MP3 ou JPEG, car la lecture dépend de la qualité du disque utilisé, du débit binaire et de la structure des fichiers.
- CD KODAK-PICTURE :
Votre Home-cinéma permet de lire les fichiers image de disques CD KODAK ainsi que les fichiers image au format JPEG.

Remarque :

En raison de la non standardisation des procédés d'enregistrement et de protection contre le piratage ainsi que des systèmes de supports vierges, tels que DVD±RW, DVD±RW, CD-R et CD-RW, des erreurs de lecture ou des temporisations peuvent survenir. Ceci n'est pas dû à un défaut de l'appareil.

En sélectionnant certaines fonctions, le symbole «  » (action non autorisée) s'affiche. La fonction sélectionnée ne peut pas être exécutée, car le disque inséré ne la supporte pas.

Dans certains cas, les fonctions effectivement disponibles peuvent différer de celles décrites dans la présente notice.

Face avant de l'appareil

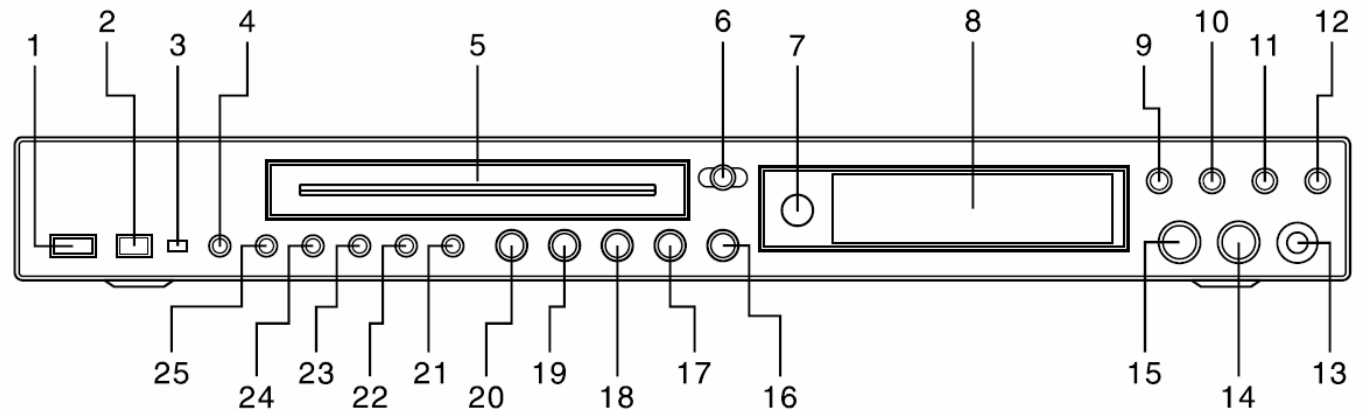

1. Interrupteur principal

2. Touche de veille

3. Témoin de veille

4. Touche TV/AUX

5. Tiroir CD

6. Touche Ouvrir/ Fermer le tiroir

7. Capteur du signal de la télécommande

8. Afficheur

-
- | | |
|---|------------------------------------|
| 9. Touche mode nuit | 18. Touche pause |
| 10. Touche mode Surround | 19. Touche lecture |
| 11. Touche de sélection | 20. Touche arrêt |
| 12. Touche paramétrage des haut-parleurs | 21. Touche mémoire |
| 13. Prise casque | 22. Commutateur Mono/Stéréo |
| 14. Réglage du volume + | 23. Touche radio FM/PO |
| 15. Réglage du volume - | 24. Touche DVD |
| 16. Touche skip « avance » | 25. Touche VIDEO/VCR |
| 17. Touche skip « retour » (SKIP) | |

L'afficheur multifonctions

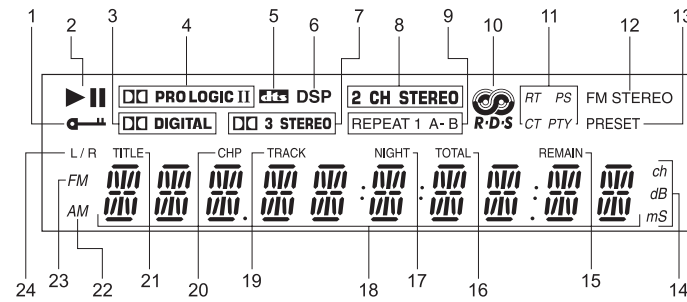

1	Témoin de verrouillage	13	Lecture en cours
2	Symbole lecture/pause	14	Affichage canal / décibel /ms
3	Symbole Dolby Numérique	15	Affichage du temps restant
4	Symbole Dolby Prologic	16	Affichage du temps total
5	Témoin DTS	17	Non disponible
6	Témoin mode DSP	18	Affichage de l'état
7	Témoin Dolby 3 Stéréo	19	Affichage du morceau
8	Témoin 2-canal Stéréo	20	Affichage du chapitre
9	Symboles de répétition	21	Affichage de la plage
10	Témoin RDS	22	Symbole PO
11	Témoins RT/PS/CT/PTY	23	Symbole FM
12	Symbole radio FM stéréo	24	Symbole canal gauche/ droit

La télécommande

La télécommande permet de commander toutes les fonctions de votre Home-cinéma.

Diriger toujours la télécommande sur le capteur situé à l'avant de votre Home-cinéma, pour éviter d'éventuelles perturbations du signal. Aucun obstacle ne doit se trouver entre la télécommande et le capteur.

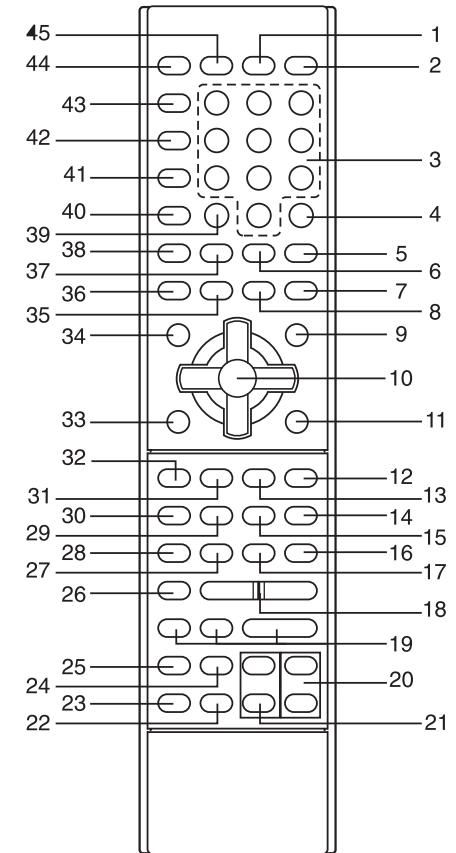

Affectation des touches

1. Touche de fonction	Sélection de la fonction : DVD, VIDEO, TV, TUNER FM, TUNER AM,
2. Interrupteur principal	Mise en route/ arrêt
3. Touches numériques 0 à 9	Sélection directe du titre
4. Effacer	Efface la saisie actuelle
5. ANGLE	Sélection d'un autre angle de prise de vue
6. ZOOM	Agrandir l'image
7. A-B	Définir et répéter un extrait
8. Répétition	Répétition d'un titre, d'un chapitre ou d'un extrait de DVD préalablement sélectionnés
9. Configuration	Appelle ou quitte le menu Setup
10. Touches de curseur	Sélection d'un point de menu
11. Touche Entrée	Confirmer la sélection d'un point de menu

12. Lecture	Démarre la lecture
13. Avance rapide	Active l'avance rapide
14. Arrêt	Arrête la lecture
15. Touche Skip avance	Saut jusqu'au titre suivant
16. PAUSE	Interruption de la lecture, passage en mode arrêt sur image
17. Ralenti avance	Active la fonction du ralenti lors de la lecture du disque
18. VOLUME	Réglage du volume
19. Réglage du volume (+ / -)	Sélection d'un haut-parleur et réglage du volume de ce dernier
20. Radio FM	Réglage de la fréquence radio
21. Changer de chaîne de radio	En mode Radio, passage à la chaîne suivante/ précédente
22. Surround	Modifie les effets audio
23. Touche muet	Coupe le son ou le rétablit
24. Son test	Déclenche un son test

25. RDS	Active la réception d'informations supplémentaires en mode Radio
26. BASS	Réglage des basses
27. Ralenti en mode retour	Active la fonction ralenti retour en cours de lecture du disque
28. Aiguës	Réglage des aiguës
29. Touche skip retour	Saut au chapitre précédent
30. Programme	Programmation de l'ordre de lecture des titres
31. Retour rapide	Active le retour rapide pendant la lecture du disque
32. Randomiseur	Lecture aléatoire des titres du disque
33. Retour	
34. Affichage	Affiche les informations relatives au disque actuellement en cours de lecture
35. Recherche	Recherche d'un titre, d'un chapitre ou d'une position-temps donnée

36. Signets	Définir et retrouver un signet, pour reprendre la lecture à partir de ce dernier.
37. Mode	Sélection du mode audio
38. DVD MENU	Appel du menu principal du DVD
39. DIGEST	Accès direct / sélection de la plage à lire
40. AUDIO MENU	Sélection de la version linguistique
41. Titre - menu	Appel du menu des titres du DVD
42. Sous-titres	Sélection de la langue des sous-titres
43. PBC	Active/ inactive la fonction PBC pendant la lecture de disques CD vidéo
44. Verrouillage des touches	Verrouillage des touches pour protéger l'appareil contre le risque de configurations inopinées
45. Ouverture/Fermeture	Ouvre ou ferme le tiroir de disque

Face arrière de l'appareil

A l'arrière de l'appareil se trouvent différentes prises, permettant de brancher les enceintes, les antennes, le téléviseur ou d'autres sources externes.

Les couleurs des prises correspondent à celles des connecteurs/ câbles pour faciliter le câblage.

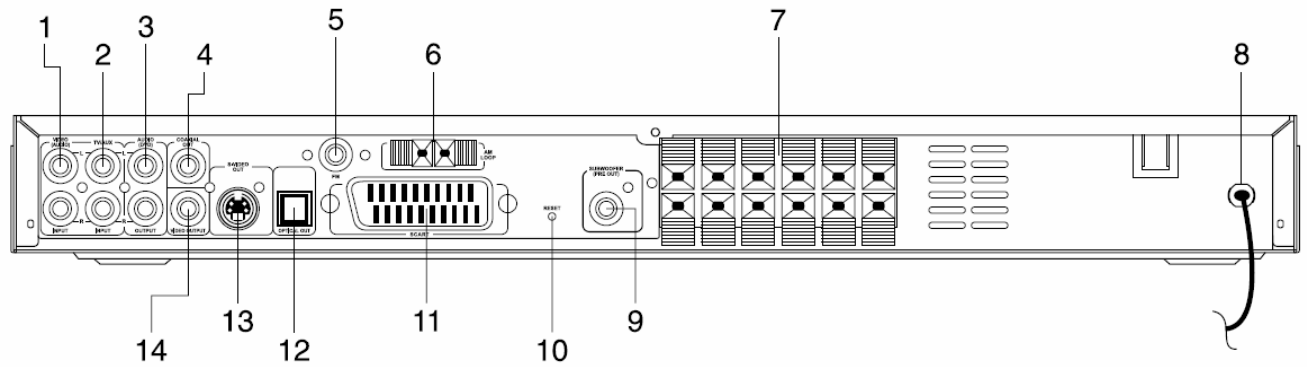

Fonctions des différentes prises

1. Entrée audio stéréo	Connexion des sorties audio de votre magnétoscope.
2. Entrée audio TV/AUX	Connexion des sorties audio de votre téléviseur.
3. Sortie audio en DVD	Sortie audio supplémentaire
4. Sortie audio coaxiale numérique	Connexion d'un décodeur audio externe.
5. Prise d'antenne FM	Connexion de l'antenne FM.
5. Prise d'antenne moyennes ondes	Connexion de l'antenne circulaire PO
7. Prises des enceintes	Connexion des enceintes et du subwoofer
8. Câble secteur	Connexion secteur.

9. Sortie caisson des graves	Sortie supplémentaire.
10. Touche Reset	Réinitialisation des configurations aux paramètres par défaut.
11. Sortie péritel	Connexion de votre téléviseur à l'aide d'un câble péritel.
12. Sortie audio optique numérique	Connexion d'un décodeur audio externe.
13. Sortie S-Vidéo	Connexion de votre téléviseur à l'aide d'un câble S-Vidéo (non fourni).
14. Sortie Vidéo	Connexion d'un magnétoscope.

Consignes de manipulation des disques

- Tenir le disque toujours au niveau des bords.
- Eviter de déposer des empreintes ou des impuretés sur les disques ou de les rayer
- Ne rien inscrire ni coller du papier ou du scotch sur les disques, cela risquerait de perturber la lecture ou de provoquer des sautes.
- Eviter de laisser tomber ou de déformer les disques.
- Insérer toujours le disque face imprimée vers le haut dans le tiroir de disque.
- Insérer toujours un seul disque dans le lecteur.
- Refermer le lecteur uniquement après avoir vérifié la bonne position du disque dans le tiroir.
- Conserver les disques toujours individuellement dans leur boîtier/ leur pochette de protection.

Nettoyage des disques

- Essuyer les disques à l'aide d'un chiffon doux légèrement humidifié à l'eau claire.
- Les aérosols et les détergents sont à proscrire.

→ Frotter toujours depuis le centre en direction du bord.

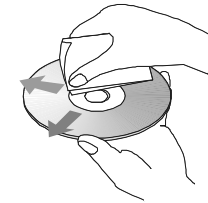

Lors du nettoyage, les mouvements circulaires sont à proscrire, car ils risquent de rayer le disque et d'entraîner des perturbations à la lecture.

Connexion de votre Home-cinéma



Attention !

Avant de brancher votre Home-cinéma sur un poste de télévision ou sur une chaîne HiFi Stéréo/ Surround, il convient d'éteindre les appareils respectifs et de débrancher leur cordon secteur.

Connexion des enceintes

Les couleurs des câbles d'enceinte correspondent à celles des prises de connexion pour faciliter le câblage.

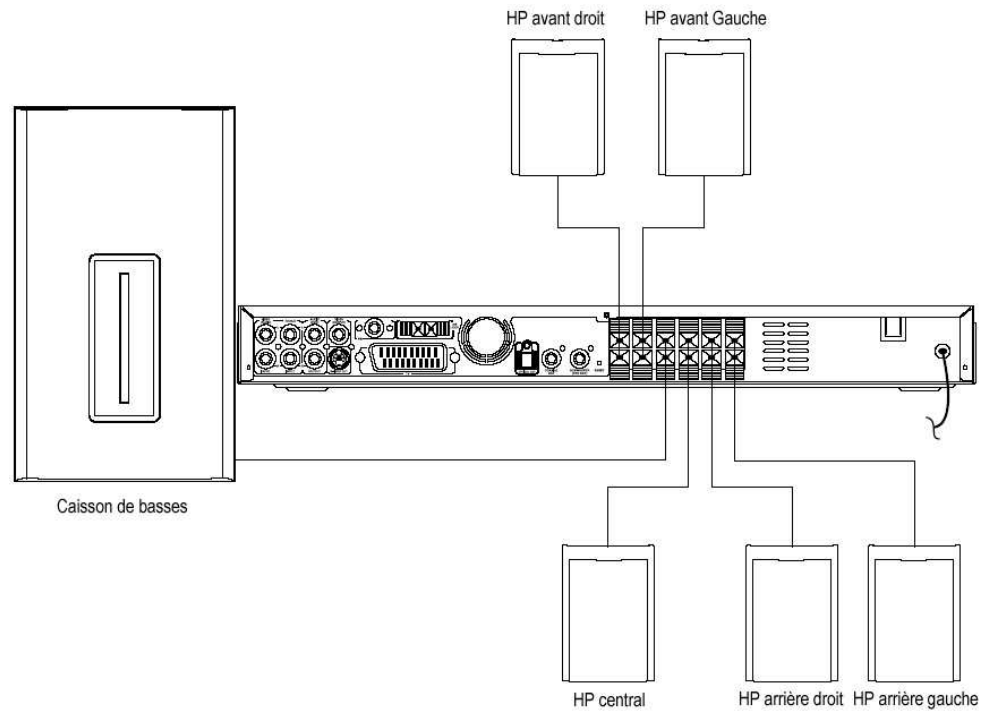

- Brancher les enceintes avant (MAIN SPEAKER) à l'aide du câble rouge/blanc et noir sur les prises rouge/blanche ou noire (repérées « R » et « L ») à l'arrière de votre Home-cinéma.
- Brancher le caisson des graves (SUBWOOFER) à l'aide du câble rose et noir sur la prise rose ou noire (repérée « SUBWOOFER ») à l'arrière de votre Home-cinéma.
- Brancher le haut-parleur central (CENTER SPEAKER) à l'aide du câble vert et noir sur la prise verte ou noire (repérée « CENTER ») à l'arrière de votre Home-cinéma.
- Brancher les haut-parleurs arrière („REAR SPEAKER) à l'aide du câble gris/bleu et noir sur la prise grise/ bleue ou noire (repérées « R » et « L ») à l'arrière de votre Home-cinéma.



Danger d'électrocution !

En cas de contact des extrémités nues des câbles de haut-parleur, il y a un risque de court-circuit. Celui-ci pourrait vous blesser ou endommager l'appareil.

Ainsi, veuillez toujours à ce que les extrémités nues des câbles n'entrent pas en contact entre elles ou avec les prises d'autres haut-parleurs.

Connexion des câbles de haut-parleurs

- Veiller à ce que les extrémités dénudées des câbles présentent une longueur suffisante.
- Presser la touche située sous la prise de connexion et la garder enfoncée.
- Insérer l'extrémité dénudée du câble dans la prise.
- Relâcher la touche pour bloquer le câble.

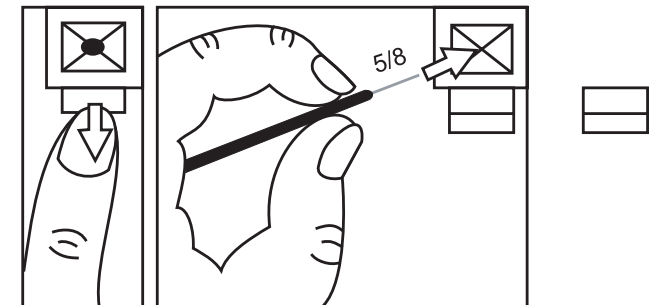

Connexion des antennes

- Connecter l'antenne circulaire AM (moyennes ondes) fournie (« AM-Loop Antenna ») sur les prises situées à l'arrière de votre Home-cinéma. Ce faisant, procéder comme pour les câbles des enceintes.
- Placez votre antenne moyennes ondes le plus loin possible de votre Home-cinéma et d'autres appareils tels que votre téléviseur p. ex., pour éviter des bruits parasites.

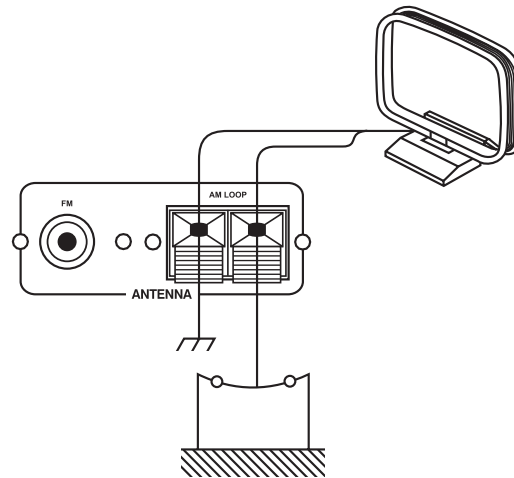

- Connecter l'antenne FM sur la prise FM à l'arrière de votre Home-cinéma.
- Poser l'antenne de préférence en longueur et verticalement, pour obtenir une réception optimale.

Remarque : Connecter votre Home-cinéma sur une antenne de toit si l'antenne fournie s'avère insuffisante. Pour le montage et le réglage de votre antenne de toit, veuillez faire appel à une entreprise spécialisée.

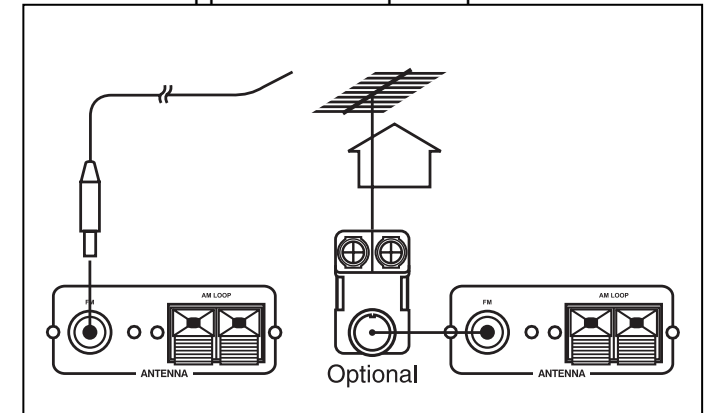

Connexion du téléviseur

Téléviseur avec prise péritel

Si votre poste de télévision possède une prise péritel, brancher votre Home-cinéma sur cette prise, car ce mode de connexion garantit une qualité d'image optimale. Pour ce faire, utiliser le câble péritel fourni.

Ce câble permet de connecter facilement votre Home-cinéma au téléviseur.

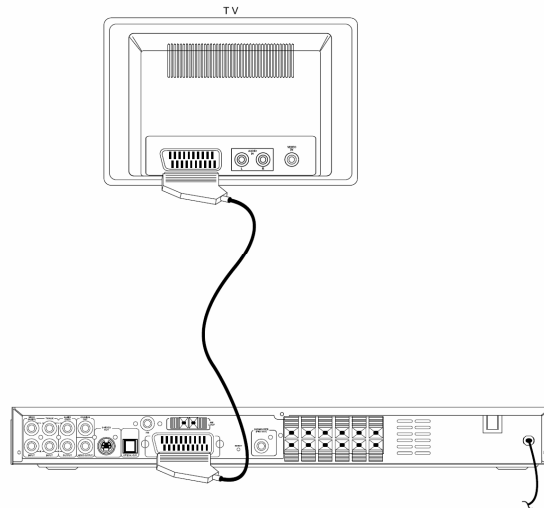

La figure illustre la connexion d'un téléviseur à votre Home-cinéma.

Téléviseur sans prise péritel

Si votre poste de télévision ne possède pas de prise péritel ou si cette prise est déjà utilisée, connecter votre Home-cinéma au poste de télévision à l'aide d'un câble S-Vidéo (non fourni).

→ Connecter le câble S-Vidéo sur la sortie S-Vidéo à l'arrière de votre Home-cinéma et le relier à l'entrée S-Vidéo de votre téléviseur.

Si vous ne disposez ni d'une prise péritel ni d'une prise S-Vidéo, vous pouvez connecter votre téléviseur sur votre Home-cinéma à l'aide d'un câble vidéo.

→ Connecter le câble Vidéo sur la sortie Vidéo à l'arrière de votre Home-cinéma et le relier à l'entrée Vidéo de votre téléviseur.

Vous pouvez restituer le son des émissions TV par l'intermédiaire de votre kit Surround, si votre téléviseur dispose de sorties audio.

- ➔ Connecter les sorties audio de votre téléviseur sur les entrées audio à l'arrière de votre Home-cinéma (« TV/AUX INPUT »).

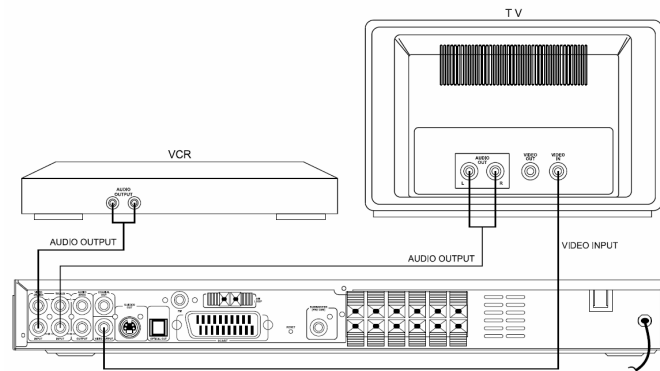

Connexion de votre Home-cinéma par l'intermédiaire d'un un magnétoscope

Vous pouvez également restituer le son de votre magnétoscope stéréo par l'intermédiaire de votre kit Surround.

- ➔ Connecter les sorties audio de votre magnétoscope sur les entrées audio à l'arrière de votre Home-cinéma, repérées « VIDEO (AUDIO) INPUT ».

Remarque : Il est toujours préférable de connecter votre Home-cinéma directement sur votre poste de télévision. Certains disques DVD sont équipés d'une protection contre le piratage.

Si votre Home-cinéma est relié au téléviseur par l'intermédiaire d'un magnétoscope et que vous tentez de lire des disques protégés, l'image peut être perturbée.

Connexion d'un décodeur externe

Votre système Home-cinéma possède une sortie coaxiale et une sortie numérique optique. Vous pouvez y connecter p. ex. un appareil d'enregistrement (graveur CD/DVD).

Un décodeur externe supplémentaire n'est pas nécessaire, car votre système Home-cinéma possède déjà un décodeur intégré.

Connexion du casque

Pour lire un disque sans gêner d'autres personnes, vous pouvez brancher un casque. Votre Home-cinéma dispose à cet effet d'une prise de connexion pour casque (PHONES) à l'avant, pour la connexion d'une fiche Jack 6,3 mm.



Risque de troubles auditifs !

Régler systématiquement le volume de la chaîne sur minimum avant de connecter le casque. Le non respect de cette précaution expose l'utilisateur à un risque de troubles auditifs et risque d'entraîner une dégradation du casque. Après avoir réglé le volume sur minimum, chausser le casque et régler le volume souhaité.

Installation des enceintes

L'étendue de livraison de votre Home-cinéma avec kit Surround comprend cinq petites enceintes pour les aigus et les moyennes fréquences ainsi qu'un caisson de graves (basses). Pour obtenir la qualité de son optimale, les enceintes doivent être placées aux positions prévues.

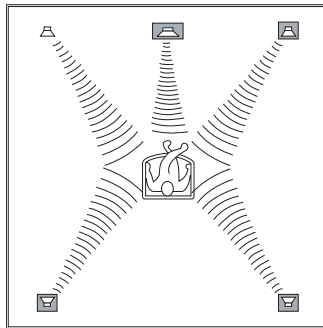

- Pour une sonorisation surround optimale, placer les enceintes à distance égale par rapport à votre position d'écoute.
- Même si toutes les cinq enceintes sont de taille identique, les câbles de connexion sont de longueur différente. Les couleurs des câbles sont assorties aux prises correspondantes sur l'appareil, pour vous faciliter le câblage.

L'enceinte centrale restitue essentiellement les dialogues des personnages du film.

- ➔ Aussi, veiller à placer l'enceinte centrale soit directement au-dessus, soit directement au-dessous du centre de votre poste de télévision.
- ➔ Installer les haut-parleurs avant (gauche et droit) à la même hauteur que l'enceinte centrale, respectivement à gauche et à droite de votre téléviseur.
- ➔ Installer les haut-parleurs arrière (gauche et droit) légèrement au-dessus de la position de vos oreilles, respectivement à gauche et à droite, en retrait de votre position d'écoute.
- ➔ Installer le caisson de graves à l'avant de votre position d'écoute, en le pointant en votre direction. Dans la mesure où l'oreille humaine ne repère pas exactement la provenance des sons graves, vous pouvez également le placer à gauche ou à droite de l'écran de télévision.

Installation des enceintes

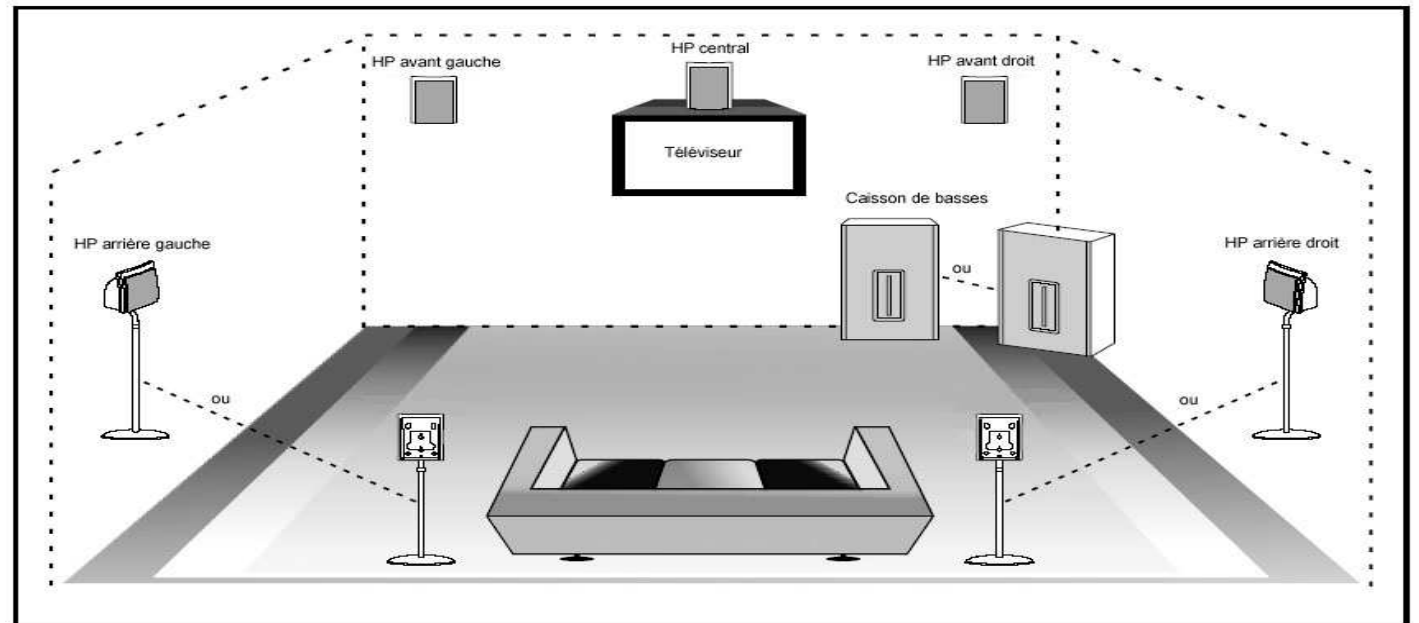

Le caisson de graves produit un son optimal, lorsqu'il est placé sur le sol. Il faut par conséquent éviter de le placer sur une table ou sur un support.

Remarque :

Si les enceintes sont cachées par des rideaux, des meubles ou d'autres objets, la qualité du son se dégrade. Aussi, veiller à placer toutes les enceintes de manière à n'avoir aucun obstacle entre elles et votre position d'écoute.

Insertion des piles dans la télécommande

- Ouvrir le couvercle du logement de piles situé à l'arrière de la télécommande.
- Insérer deux piles rondes type « AA » en respectant la polarité indiquée par les symboles figurant dans le logement de piles.

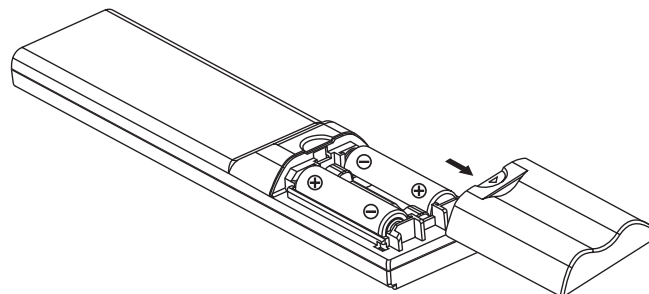

- Refermer correctement le couvercle du logement de piles.

- Remplacer à temps les piles déchargées.
- Remplacer systématiquement les deux piles et ne pas mélanger des piles de type différent.
- La fuite d'une pile risque de dégrader la télécommande. Avant une période de non utilisation prolongée de votre Home-cinéma, veiller à retirer les piles.
- Veiller à ce qu'aucun corps étranger ne pénètre dans la télécommande.

Remarque importante quant à l'élimination des piles :

Les piles sont susceptibles de contenir des substances toxiques fortement dommageables pour l'environnement.

- Pour cette raison, déposer les piles usagées toujours dans des conteneurs à piles prévus à cet effet, conformément à la législation en vigueur. Ne jamais jeter de piles dans les déchets ménagers.

Conseil concernant la télécommande :

Eviter de déposer la télécommande à des endroits extrêmement chauds ou humides.

Réglage des enceintes (son test)

Si vous ne pouvez pas installer les enceintes à distance égale de votre position d'écoute, la fonction « son test » vous permet de régler le volume du haut-parleur central et celui des enceintes arrière de manière à obtenir un effet surround optimal.

Remarque : La fonction « son test » ne permet pas de régler l'enceinte centrale avant.

- Veiller à ce qu'aucun DVD ne soit inséré dans le tiroir de disque de votre Home-cinéma.
- Votre Home-cinéma doit se trouver en mode « Arrêt ».
- Presser la touche « son test » (TEST TONE) de la télécommande.

Pendant quelques secondes, un bruit est audible au niveau de l'enceinte avant gauche. Ce bruit est ensuite restitué par tous les autres haut-parleurs, dans l'ordre ci-après :

- centre → avant droit → arrière droit → arrière gauche → avant gauche → centre → et ainsi de suite, en boucle.
- Si vous n'entendez pas le son test suffisamment fort, augmenter le volume de l'appareil à l'aide de la touche VOLUME (▲).

Attendez d'avoir entendu le bruit plusieurs fois par tous les haut-parleurs. Une fois que le volume est à peu près équivalent au niveau de tous les haut-parleurs, le réglage est parfait.

- Pour quitter la fonction « son test », presser encore une fois la touche « TEST TONE ».

Si le volume de l'enceinte centrale ou des deux enceintes arrière est supérieur ou inférieur à celui des enceintes avant, procéder à un nouveau réglage.

- Attendez d'entendre le bruit au niveau de l'enceinte que vous souhaitez régler.
- Presser ensuite la touche « CH.LEVEL + » ou « CH.LEVEL – » pour augmenter/ baisser le volume de l'enceinte en question. Vous pouvez régler le volume par incréments de 1dB, dans une plage comprise entre +1dB jusqu'à -1dB.
- Vérifier le réglage effectué, en écoutant encore une fois le bruit test de l'ensemble de la boucle des haut-parleurs. Le cas échéant, procéder à un réglage fin.
- Après avoir effectué tous les réglages nécessaires, appuyer encore une fois sur la touche « TEST TONE » pour quitter la fonction « son test ».

Mise en route/ extinction de votre Home-cinéma

→ Presser la touche POWER de votre Home-cinéma.

Le témoin de veilleuse s'allume.

→ Une fois l'appareil en mode veilleuse, presser la touche STANDBY (veilleuse) de votre Home-cinéma ou de la télécommande, pour mettre en route l'appareil.

Le témoin de veilleuse s'éteint.

→ Pour éteindre votre Home-cinéma, réappuyer sur la touche veilleuse (STANDBY).

→ Si vous comptez ne pas utiliser votre Home-cinéma pendant une période prolongée, presser l'interrupteur principal (POWER).

Sélection de la fonction lecture

→ Mettre en route votre Home-cinéma.

→ Si vous souhaitez utiliser une source externe, l'allumer également.

→ Presser la touche de fonction (FUNCTION) de la télécommande.

Vous pouvez également utiliser les touches situées en façade de votre Home-cinéma :

- Pour regarder un film sur DVD, presser la touche DVD.
- Pour écouter la radio, presser la touche TUNER.
- Si vous souhaitez restituer une bande enregistrée sur votre magnétoscope par l'intermédiaire de votre kit surround, presser la touche VIDEO/VCR.
- Si vous souhaitez restituer le son d'une émission TV par l'intermédiaire de votre kit surround, presser la touche TV/AUX.

Utilisation du lecteur DVD

Insertion et lecture d'un disque

- Presser la touche « Ouvrir/ Fermer » de l'appareil ou la touche « EJECT » de la télécommande pour ouvrir le tiroir de disque.

Le message « OPEN » (ouvrir) s'affiche sur l'afficheur.

- Insérer un disque, face imprimée vers le haut, dans le tiroir.
- Affichage sur la touche « Ouvrir/ Fermer » de l'appareil ou sur la touche « EJECT » de la télécommande pour refermer le tiroir de disque.

L'afficheur affiche d'abord « FERMETURE », puis « CHARGEMENT ». La lecture démarre automatiquement. Si vous refermez le tiroir de disque sans avoir inséré de disque, l'afficheur affiche « AUCUN DISQUE ». Si vous avez inséré un disque endommagé, l'afficheur affiche « MAUVAIS DISQUE ».

Si vous avez inséré un DVD, le témoin « DVD-VIDEO » s'affiche sur l'afficheur, tandis que le menu principal ou le menu des titres du DVD s'affiche à l'écran. Si vous avez inséré un CD, le témoin « CD » s'affiche sur l'afficheur. S'il s'agit d'un disque MP3 ou JPEG, le menu correspondant s'affiche à l'écran.

- Lorsque le menu « Disc » d'un DVD s'affiche à l'écran du téléviseur, sélectionner, à l'aide des touches de curseur le point de menu souhaité.
- Presser ensuite la touche Entrée (ENTER). La lecture débute au point de menu (titre) préalablement sélectionnée.

Lecture de disques MP3 et JPEG

Sur ce type de CD, les titres ou les images peuvent être regroupées dans des sous-répertoires. Dans ce cas, ouvrir d'abord le sous-répertoire souhaité, puis sélectionner le titre/ l'image souhaité(e).

Sélection du titre/ de l'image à l'aide des touches numériques

- Insérer le CD dans le tiroir et fermer le tiroir.

Le lecteur lit le CD et affiche le menu du disque à l'écran du téléviseur.

- Saisir le numéro du sous-répertoire souhaité à l'aide des touches numériques puis presser la touche Entrée (ENTER) ou la touche « ► »,

ou

- sélectionner un sous-répertoire grâce aux touches de curseur puis presser la touche Entrée (ENTER) ou la touche « ► ».

Le sous-répertoire sélectionné s'ouvre et vous pouvez voir dans la partie droite de l'écran la liste des titres qu'il contient.

→ Saisir le numéro du titre à l'aide des touches numériques puis presser la touche Entrée (ENTER) ou la touche « ► »,

ou

→ A l'aide des touches de curseur, sélectionner un titre et presser la touche « ► », puis presser la touche Entrée (ENTER) ou la touche « ► ».

Le titre/ l'image sélectionné(e) est lu(e).

Pour les CD JPEG, les images sont lues dans l'ordre automatique.

- Presser la touche PAUSE pour effectuer un arrêt sur image.
- Presser plusieurs fois la touche « ► » pour tourner l'image à droite ; l'appareil effectue une rotation de 90° dans le sens horaire à chaque pression.
- Presser plusieurs fois la touche « ◀ » pour tourner l'image à gauche ; l'appareil effectue une rotation de 90° dans le sens anti-horaire à chaque pression.
- Presser la touche « ▲ » pour inverser l'image de 180° dans le plan horizontal.
- Presser la touche « ▲ » pour inverser l'image de 180° dans le plan vertical.

Interrompre la lecture

→ Presser la touche Arrêt (STOP)(■) pour interrompre la lecture.

La lecture s'interrompt et le message « PRESSER LECTURE POUR CONTINUER » s'affiche à l'écran. Pour les CD MP3 et DivX, la lecture s'arrête immédiatement et le symbole « Arrêt » « ■ » s'affiche à l'écran.

→ Presser la touche « ► » pour reprendre la lecture.

→ Presser la touche « Arrêt » (■) deux fois de suite pour arrêter définitivement la lecture (disques de type DVD, SVCD/VCD et CD).

Remarque : Certains disques (DVD/CD) ne permettent pas de reprendre la lecture (fonction « Resume-Play »).

Si le symbole « ⓧ » (action non autorisée) s'affiche à l'écran, cette fonction n'est pas supportée.

Verrouillage des touches (Key Lock)

Vous pouvez verrouiller les touches de votre Home-cinéma. Dans ce cas, toute saisie doit s'opérer par l'intermédiaire de la télécommande.

→ Presser la touche « Key Lock » (verrouillage).

Le message « KEY LOCK » (verrouillage des touches) et le symbole « clé » s'affichent sur l'afficheur. Dans ce cas, vous ne pouvez plus commander votre Home-cinéma que par le biais de la télécommande, qu'il faudra par conséquent ranger hors de portée des enfants.

→ Pour annuler le verrouillage des touches, réappuyer sur la touche « Key Lock ».

Le message « UNLOCK » (déverrouillage) s'affiche à l'écran, le symbole « clé » disparaît.

Saut de chapitre/ fonctions de recherche

Saut de chapitre (⏮, ⏭)

→ Presser l'une des touches skip « ⏮ » ou « ⏭ » pour sauter au chapitre (DVD) ou au titre/ à l'image (CD/ CD MP3 /CD JPEG) précédent(e) ou suivant(e).

Recherche (⏪, ⏩)

Ces touches permettent de lancer une recherche (avant ou arrière), à différentes vitesses (2x, 4x, 8x ou 16x).

→ Pour ce faire, presser une fois la touche « ⏩ ».

Le symbole « ▶ », suivi de « 2x » s'affiche à l'écran. La lecture s'effectue alors à la vitesse double.

→ Presser plusieurs fois la touche « ⏩ » pour incrémenter la vitesse de recherche.

→ Presser la touche Lecture « ▶ » pour reprendre la lecture à vitesse simple (normale).

Recherche (Search)

Remarque : Vous ne disposez de l'intégralité de cette fonction qu'avec un DVD. Pour la plupart des autres types de disques, vous ne pouvez effectuer qu'une recherche de titre/ d'image ou ne présélectionner qu'une position-temps donnée du disque.

Démarrer la lecture au niveau d'un chapitre ou d'un titre donné

Vous pouvez effectuer une recherche de titre ou de numéro de chapitre ou le sélectionner directement à l'aide des touches numériques 0 à 9.

→ Pour ce faire, presser une fois la touche Recherche (SEARCH) au cours de la lecture.

Le menu « TITRE xx/xx /CHAPITRE __/xx » s'affiche.

- A l'aide des touches de curseur, vous pouvez sélectionner le numéro du titre ou du chapitre souhaité.
- Sélectionner le titre/ chapitre souhaité à l'aide des touches numériques.
- Après avoir opéré votre sélection, presser l'une des touches « ► » ou ENTER.

Démarrer la lecture à partir d'une position-temps donnée du film

Avec votre Home-cinéma, vous pouvez sélectionner comme début de lecture n'importe quelle position-temps du film. Ainsi, si vous connaissez déjà une partie du film, vous pouvez choisir de démarrer la lecture à partir d'un point ultérieur.

→ Presser deux fois la touche SEARCH.

Le menu « TITRE xx/xx suivi de « DUREE -- : -- » s'affiche.

→ Saisir la position-temps (heures, minutes et secondes) à l'aide des touches numériques.

Exemple :

Vous souhaitez démarrer la lecture d'un film à la position-temps une heure, quinze minutes et vingt secondes.

- A l'aide des touches numériques, saisir dans l'ordre la séquence « 0-1-1-5-2-0 ».
- Une fois votre sélection opérée, presser la touche ENTER.

La lecture du film démarre à une heure, quinze minutes et vingt secondes.

Remarque : Pour les CD MP3 et DivX, votre Home-cinéma ne supporte pas cette fonction.

Démarrer la lecture d'un CD audio à partir d'un titre donné

Vous pouvez sélectionner un titre d'une CD directement à l'aide des touches numériques 0 à 9. La lecture démarre alors par ce morceau.

- A l'aide des touches numériques, saisir le numéro du titre souhaité.
- Presser la touche ENTER.

La lecture du morceau de musique sélectionné démarre.

Remarque : Pour les CD MP3 et DivX, votre Home-cinéma ne supporte pas cette fonction.

Fonction Pause/Step

DVD/SVCD/VCD

- Presser la touche « Pause/Step » pour effectuer un arrêt sur image.
- Affichage sur la touche « Pause/Step » pour reprendre la lecture en mode image par image ou appuyer sur la touche Lecture « ► » pour reprendre la lecture à la vitesse normale.

Remarque : La lecture est interrompue, mais le disque continue de tourner.

Ralenti (SLOW/F, SLOW/R)

Ces touches permettent de choisir le mode d'avance (Slow/f) ou de retour ralenti (Slow/r) à différentes vitesses (2x, 4x, 8x, 16x).

- Pour ce faire, presser plusieurs fois la touche souhaitée « Slow/f » ou « Slow/r », jusqu'à atteindre la vitesse d'avance/ de retour arrière souhaitée.
- Presser la touche « ► » pour reprendre la lecture à la vitesse normale.

Remarque : La fonction de ralenti n'est supportée que pour les DVD.

Fonction muet (Mute)

- Pendant la lecture, presser la touche « muet » (MUTE).

Le son est coupé. Le message « MUTING » (muet) clignote sur l'afficheur.

- Pour rallumer le son, réappuyer sur la touche « Muet ».

Le message « MUTING » disparaît. Le ton est rétabli.

Fonctions de répétition

Vous pouvez choisir entre différentes fonctions de répétition. Les fonctions disponibles et l'affichage respectif dépendent du type de disque inséré :

- DVD : titre, chapitre, parties de chapitres
- CD/DivX : pistes individuelles, toutes les pistes.
- CD : titres isolés, tous les titres
- SVCD/VCD : titres isolés, tout le disque

Répéter une scène (Repeat A-B)

➔ Presser, pendant la lecture et au début de la scène que vous souhaitez répéter, la touche « A-B ».

Le symbole «  A » s'affiche sur l'afficheur.

➔ Presser la touche « A-B » à la fin de la scène à répéter.

L'afficheur affiche «  AB ».

La scène sélectionnée est alors répétée à l'infini.

➔ Presser encore une fois la touche « A-B » pour reprendre la lecture normale.

Remarque : Cette fonction n'est pas supportée par tous les DVD.

Répéter un chapitre/ une morceau ou un titre

➔ Pendant la lecture, presser une fois la touche REPEAT.

DVD : L'écran affiche «  CHAPITRE ». Le chapitre en cours est répété.

CD/SVCD : L'écran affiche «  Titre ». Le titre en cours est répété.

DivX : L'écran indique « REPEAT ONE ». La piste en cours est relue.

L'afficheur affiche « REPEAT1 ».

➔ Affichage sur la touche REPEAT.

DVD : L'écran affiche «  Titre ». Le titre en cours est répété.

CD/SVCD : L'écran affiche «  TOUS ». Tous les morceaux du CD sont répétés.

DivX : L'écran indique « REPEAT ALL ». Toutes les pistes en cours est relue.

L'afficheur affiche « REPEAT ».

➔ Appuyer sur la touche REPEAT.

L'afficheur affiche „INACTIF“ ou „REPETITION INACTIVE“. La fonction de répétition est désactivée.

Lecture programmée

Remarque : Cette fonction est inopérante avec les disques MP3, DivX, WMA et JPEG.

Vous pouvez programmer jusqu'à 20 titres.

- En mode « Arrêt » (■), presser la touche « Programme ». Le menu de programmation s'affiche à l'écran.
- Affichage sur la touche « Programme » pour quitter la programmation.

DVD :

Saisir le titre et le chapitre.

01 : TT : __ CH : __

SVCD/VCD/CD :

Saisir le numéro de titre.

01 : TT : __

- Saisir le numéro à deux digits du premier titre et, le cas échéant, du chapitre à l'aide des touches numériques, p. ex. « 03 » pour le troisième titre.
- Pour effacer une erreur de saisie, presser la touche CLEAR.

L'afficheur passe automatiquement au prochain emplacement de programme.

- Saisir les titres souhaités aux emplacements 1 à 10.
- Presser la touche Skip « ►►I » pour programmer les

emplacements 11 à 20.

- Saisir les titres souhaités aux emplacements 11 à 20.
- Presser la touche « ► ».

Les titres préalablement programmés seront lus dans l'ordre de programmation.

Lecture aléatoire

Si vous avez sélectionné cette fonction, tous les titres seront lus dans un ordre arbitraire.

- En mode « Lecture », presser la touche « RANDOM ».

Remarque : Le message « RANDOM » s'affiche à l'écran ; la lecture du titre actuellement en cours ne s'interrompt pas. L'ordre de lecture des titres suivants sera arbitraire.

- Pour mettre fin à la fonction « Random », réappuyer sur la touche « Random ».

Le message « INACTIF » s'affiche à l'écran.

Remarque :

Certains disques DVD ne supportent pas cette fonction.

Écouter la radio

Avec votre Home-cinéma, vous pouvez écouter les chaînes de la bande FM (affichage « FM ») ou moyennes ondes (affichage « AM »).

- ➔ Mettre en route votre Home-cinéma.
- ➔ Sélectionner la fonction Radio à l'aide de la touche Fonction (FUNCTION) de la télécommande ou de la touche TUNER de votre Home-cinéma.
- ➔ Affichage sur la touche, jusqu'à ce que la bande souhaitée s'affiche sur l'afficheur.

L'appareil se règle par défaut sur la dernière chaîne écoutée. Sa fréquence s'affiche sur l'afficheur.

Exemple : FM, 103,5 MHz, réception stéréo

Remarque :

Si vous souhaitez écouter une autre chaîne, il suffit d'en régler la fréquence. Pour ce faire, vous pouvez utiliser la fonction de recherche de chaînes automatique ou effectuer une recherche manuelle.

Fonction de recherche de chaîne automatique

- ➔ Presser l'une des touches « TUNING + » ou « TUNING – » de la télécommande et la maintenir enfoncée.

L'affichage de la fréquence change sur l'afficheur.

- ➔ Relâcher maintenant la touche « TUNING + » ou « TUNING – ».

Votre Home-cinéma recherche la chaîne de radio suivante dans le sens préalablement sélectionné. Dès qu'il capte une chaîne, la recherche s'arrête automatiquement.

- ➔ Répéter cette opération jusqu'à ce que vous ayez trouvé la chaîne souhaitée.

Recherche manuelle d'une chaîne de radio

Si vous connaissez la fréquence de la chaîne recherchée ou si le signal est mauvais, vous pouvez procéder au réglage manuel.

- ➔ Presser brièvement l'une des touches « TUNING + » ou « TUNING – » de la télécommande.

Une nouvelle fréquence s'affiche sur l'afficheur.

- ➔ Affichage sur l'une des touches « TUNING + » ou « TUNING – », jusqu'à ce que la fréquence souhaitée s'affiche.

La chaîne est alors réglée.

Mémorisation d'une chaîne de radio

Votre Home-cinéma vous permet de mémoriser jusqu'à 30 fréquences, et de les présélectionner directement à l'aide des touches numériques 0 à 9 ou de la touche TUNER STATION de la télécommande.

- Mettre en route votre Home-cinéma.
- Sélectionner la fonction Radio et la bande souhaitée.
- Régler maintenant la chaîne souhaitée, à l'aide de la fonction de recherche automatique ou manuelle.
- Presser la touche de mémorisation « MEMORY » de votre Home-cinéma.

Remarque :

La touche de mémorisation (MEMORY) n'existe pas sur votre télécommande.

L'affichage « PRESET » (préréglage) et le numéro de la chaîne « 01 » clignotent sur l'afficheur pendant cinq secondes.

La chaîne sera mémorisée sous le numéro de chaîne 1.

En cas de coupure du courant ou d'extinction de votre Home-cinéma à l'aide de l'interrupteur principal, les chaînes mémorisées seront conservées pendant env. 1 semaine. Au-delà, il faudra procéder à une nouvelle mémorisation.

Régler à présent la chaîne suivante que vous souhaitez mémoriser.

- Affichage sur la touche « MEMORY ».
- Presser l'une des touches « TUNER STATION + » ou « TUNER STATION – », pendant que l'affichage clignote sur l'afficheur, jusqu'à ce que vous ayez réglé le numéro de station souhaité.

La chaîne sera mémorisée sous le numéro de chaîne que vous lui aurez attribué.

- Répéter cette opération jusqu'à ce que vous ayez mémorisé toutes les chaînes souhaitées.

Modifier une chaîne mémorisée

- Régler la nouvelle chaîne
- Presser la touche « MEMORY »
- Sélectionner le numéro de chaîne souhaité, pendant que l'affichage clignote sur l'afficheur.

La nouvelle chaîne est alors mémorisée à la place de l'ancienne.

Sélectionner une chaîne mémorisée

- Mettre le système Home-cinéma en mode Radio.
- Presser plusieurs fois l'une des touches « TUNER STATION + » ou « TUNER STATION – », jusqu'à ce que vous ayez atteint le numéro de chaîne souhaité.

Remarque : Vous pouvez également sélectionner le numéro de la chaîne directement à l'aide des touches numériques 0 à 9.

Le numéro de la chaîne s'affiche sur l'afficheur et vous écoutez la chaîne correspondante.

Commutation entre mode stéréo et mono

Si le signal d'une chaîne FM s'avère trop mauvais (trop de bruit de fond), vous pouvez passer en mode mono, ce qui a l'avantage de réduire le bruit de fond.

- Presser la touche « MONO/ST. » de votre Home-cinéma.

L'afficheur affiche le message « MONO ».

- Pour revenir en mode stéréo, réappuyer sur la touche « MONO/ST. ».

L'afficheur affiche le message « STEREO ».

Ecouter une source externe

Si vous avez connecté des sources externes sur votre appareil comme décrit ci-dessus, comme p. ex. un magnétoscope ou un téléviseur, vous pouvez en restituer le son par le biais de votre kit Surround.

- Presser la touche « VIDEO/VCR » ou « TV/AUX » de votre Home-cinéma.
- Mettre en route la source externe et démarrer la lecture.
- Régler le volume sur votre Home-cinéma ou à l'aide des touches de la télécommande.
- A l'aide de la touche « DSP » de votre Home-cinéma ou de la touche « SURR : » de la télécommande, vous pouvez passer en mode « surround ».

Touches de fonction interactives

Menu sous-titres (Subtitle)

Un disque DVD peut contenir des sous-titres en plusieurs langues. Indépendamment de la langue sélectionnée au niveau du menu « Configuration » (Setup), vous pouvez sélectionner une langue différente pour les sous-titres. Cette option doit toutefois exister sur le DVD que vous souhaitez lire.

- Au cours de la lecture, appuyer plusieurs fois sur la touche « SUBTITLE », jusqu'à ce que la configuration de sous-titres souhaitée s'affiche.
- Pour quitter ce menu, appuyer plusieurs fois sur la touche « SUBTITLE », jusqu'à ce que le message « INACTIF » s'affiche.

Menu DVD

- Presser la touche « Menu DVD ».

Le menu DVD s'affiche à l'écran.

- Sélectionner le titre souhaité à l'aide des touches de curseur.
- Valider votre saisie en pressant la touche « ENTER ».

Menu Titre (TITLE MENU)

A l'aide du « Menu Titre » (ou « menu principal »), vous pouvez sélectionner directement certaines scènes de votre DVD. Ce menu apparaît automatiquement lorsque vous lancez la lecture d'un film. Vous pouvez y accéder également au cours de la lecture.

- Presser la touche « Menu Titre » (TITLE MENU).

Le Menu Titre s'affiche à l'écran.

- Sélectionner le point de menu souhaité à l'aide des touches de curseur.
- Valider votre saisie en pressant la touche « ENTER ».

Menu Audio

Certains disques ont été enregistrés avec plusieurs formats audio. Vous pouvez changer de format audio en cours de lecture.

- Presser plusieurs fois de suite la touche « Menu Audio », jusqu'à ce que la sélection souhaitée s'affiche.

Si le disque inséré ne propose qu'un seul format audio, le symbole « Ⓞ » (action non autorisée) s'affiche à l'écran, ce qui signifie que la fonction est inopérante.

Mode Audio

Au cours de la lecture d'un CD audio ou d'un CD MP3, vous pouvez modifier la configuration de la piste audio.

→ Presser plusieurs fois de suite la touche « Menu Audio », jusqu'à ce que la sélection souhaitée s'affiche.

Mode RDS

Vous pouvez afficher davantage d'informations sur l'afficheur lorsque vous écoutez une chaîne qui diffuse des signaux RDS. Vous reconnaissez ces chaînes par l'allumage du témoin « RDS » sur l'afficheur.

→ Presser la touche RDS jusqu'à ce que l'information souhaitée s'affiche.

En fonction de la chaîne, les informations ci-après sont disponibles :

- PTY (type de programme) – affiche le contenu de l'émission, p. ex. « Pop » ou « Classique ».
- PS (nom de service) – affiche le nom de la chaîne.
- CT (heure) – affiche l'heure.
- RT (texte radio) – affiche une information texte.

Mémoriser des signets pour la lecture

Un signet permet de sélectionner et de retrouver rapidement un point défini du disque. Vous pouvez mémoriser jusqu'à 12 signets par disque.

Remarque : Tous les types de disque ne supportent pas cette fonction.

→ Au cours de la lecture, presser la touche « Signets » (BOOKMARK) de la télécommande.

Le message « Signets » (BOOKMARK) s'affiche à l'écran. La lecture du disque continue.

- Presser la touche « ► » pour marquer la scène actuellement en cours de lecture.
- Si vous avez fait une erreur de saisie, vous pouvez effacer la saisie en pressant la touche « Effacer » (Clear).
- Ensuite, recommencer l'opération en pressant la touche « Signets » (BOOKMARK) au moment souhaité de la lecture.
- Au niveau du menu « Signets » (BOOKMARK), sélectionner la scène souhaitée à l'aide des touches de curseur.
- Démarrer la lecture en pressant la touche « Lecture » (PLAY) (►).
- Pour quitter le menu « Signets » (Bookmark), réappuyer sur la touche « Signets ».

Accès direct/ balayage du contenu (Digest)

Cette fonction permet de lire le début de différents titres/ chapitres pour vous informer de leur contenu.

DVD

Si vous avez inséré un DVD, vous pouvez accéder directement aux différents titres ou chapitres de ce dernier.

➔ Presser la touche « DIGEST » (balayage).

Vous pouvez choisir l'une des options ci-après :

- « Aperçu des titres » - les titres s'affichent ;
 - « Aperçu des chapitres » - les chapitres s'affichent ;
 - « Intervalle de temps » - le film débute à partir de cette position-temps, à intervalles réguliers de 10 minutes (p. ex. 00 :10, 00 :20...).
 - « Intervalle chapitre » - lecture du début de chacun des chapitres.
 - « Aperçu des signets » - tous les signets sont visualisés avec un aperçu image.
- ➔ Sélectionner l'une des options du menu à l'aide des touches de curseur puis valider la saisie en pressant la touche « ENTER ».

➔ Sélectionner ensuite la fonction souhaitée à l'aide des touches de curseur ou des touches numériques et valider votre choix en pressant la touche « ENTER ».

VCD/SVCD

Si vous avez inséré un disque de type VCD/SVCD, vous pouvez accéder directement aux différents titres ou chapitres de ce dernier.

➔ Presser la touche « DIGEST » (balayage).

Vous pouvez choisir l'une des options ci-après :

- « Aperçu des titres » - les titres s'affichent ;
 - « Intervalle disque » - le film débute à partir de cette position-temps, à intervalles réguliers de 10 minutes (p. ex. 00 :10, 00 :20...).
 - « Intervalle titre » - lecture du début de chacun des titres.
- ➔ Sélectionner l'une des options du menu à l'aide des touches de curseur puis valider la saisie en pressant la touche « ENTER ».
- ➔ Sélectionner ensuite la fonction souhaitée à l'aide des touches de curseur ou des touches numériques et valider votre choix en pressant la touche « ENTER ».

CD

Sur un CD audio, cette fonction permet de balayer tous les titres, c'est-à-dire d'écouter env. les 6 premières secondes de chaque titre.

→ Presser la touche « DIGEST » (balayage).

Le lecteur joue successivement le début de chaque titre, dans l'ordre d'enregistrement.

→ Réappuyer sur la touche « DIGEST » pour désactiver cette fonction.

Agrandir (Zoom)

→ Pour agrandir un détail de l'image, presser la touche « Zoom » pendant la lecture.

→ Sélectionner le détail à agrandir à l'aide des touches de curseur.

→ Presser plusieurs fois la touche « Zoom » jusqu'à obtention de l'agrandissement souhaité.

Vous pouvez sélectionner l'un des niveaux d'agrandissement 1,5x, 2x et 4x.

→ Pour désactiver cette fonction, presser plusieurs fois la touche « ZOOM », jusqu'à ce que le message « INACTIF » s'affiche à l'écran.

Remarque :

Cette fonction est inopérante pour les CD JPEG.

Menu de navigation SVCD (PBC)

Certains disques SVCD permettent de contrôler la lecture par le biais d'un menu qui s'affiche sur l'écran du poste de télévision.

→ A l'aide des touches numériques, saisir la sélection souhaitée puis valider votre saisie en pressant la touche « ENTER ».

Angle (Angle de prise de vue)

Certains DVD comportent des scènes filmées, dès la production, suivant plusieurs angles de prise de vue différents. Sur ces DVD, vous pouvez regarder les scènes en question depuis différents angles.



→ Pendant la lecture d'un tel disque DVD, presser la touche « ANGLE » pour regarder la scène depuis un autre angle de prise de vue.

→ Environ deux secondes plus tard, la lecture démarre suivant un autre angle de prise de vue.

→ Réappuyer sur la touche « Angle » pour passer à l'angle de prise de vue suivant.

Si vous ne réappuyez pas sur la touche « Angle », la lecture continue depuis la perspective précédemment sélectionnée.

Exemple d'angles de prise de vue :

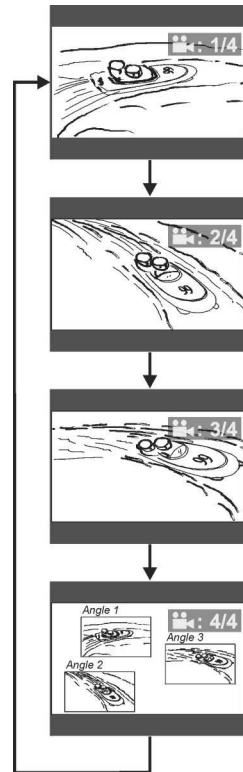

Display

→ Presser la touche « DISPLAY » pour afficher la durée écoulée/ restante du titre/ du chapitre à l'écran.

A chaque pression sur la touche « DISPLAY », l'affichage s'incrémente comme suit à l'écran :

Pour les disques de type DVD, SVCD/VCD et CD, l'affichage indique, dans l'ordre ci-après :

- la durée écoulée d'un titre particulier (CD/SVCD/VCD/DivX) ou d'un chapitre (DVD),
- la durée restante d'un titre particulier (CD/SVCD/VCD/DivX) ou d'un chapitre (DVD),
- la durée totale écoulée (CD) ou la durée écoulée du chapitre (DVD),
- et la durée totale restante (CD) ou la durée restante du chapitre (DVD).

Remarque :

Pour les CD MP3 et WMA, seule la durée écoulée du titre actuel s'affiche.

Réglage du son

Vous pouvez régler le son de votre Home-cinéma selon vos souhaits pendant la lecture d'un disque.

Réglage du volume

Vous pouvez régler le volume de la lecture simultanément pour l'ensemble des enceintes.

- ➔ Pour ce faire, tourner le sélecteur de volume sur votre Home-cinéma ou presser les touches (▲) (augmenter le volume) ou (▼) (baisser le volume) de votre télécommande.

Réglage des basses et des aiguës (Treble et Bass)

Cette fonction vous permet de régler la restitution des fréquences aiguës (Treble) et des graves (Bass).

- ➔ Presser la touche TREBLE de votre télécommande.
- L'afficheur affiche le message « TREBLE » ainsi que la valeur configurée.
- ➔ Presser ensuite l'une des touches « > + » ou « < - » pour augmenter ou baisser les aiguës.
 - ➔ Pour modifier la restitution des basses, presser la touche « BASS » puis régler la valeur comme décrit ci-dessus pour les aiguës.

Réglage de la balance

Si votre position d'écoute se trouve plus près d'un côté de la salle que de son centre, vous pouvez moduler la balance de manière à bénéficier d'un effet surround optimal.

- ➔ Presser la touche « CH.LEVEL » pendant la lecture.

L'afficheur affiche la balance configurée.

Exemple de balance équilibrée (position centrale) :

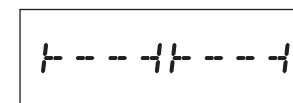

- ➔ Presser la touche « > + » pendant que l'affichage de la balance est actif, pour augmenter le son des enceintes droites.

Ainsi, vous adaptez le volume des enceintes à une position d'écoute décentrée vers la gauche de la salle.

Si la position d'écoute se trouve décentrée à droite, presser la touche « < - ».

Dès que l'affichage de la balance disparaît du display, la nouvelle configuration est mémorisée.

Adapter le volume des enceintes

Cette fonction permet d'adapter le volume :

- de l'enceinte centrale (Center),
- des enceintes arrière (Rear) et
- du caisson de graves (Subwoofer)

selon vos souhaits.

→ Presser la touche « CH.LEVEL » pendant la lecture.

Le haut-parleur s'affiche sur l'afficheur.

→ Réappuyer sur la touche Taste « CH.LEVEL » jusqu'à ce que l'enceinte souhaitée s'affiche.

Les enceintes s'affichent dans l'ordre ci-après :

- « CENTER » (enceinte centrale)
 - « R-REAR » (enceinte arrière droite)
 - « REAR » (deux enceintes arrière)
 - « L-REAR » (enceinte arrière gauche)
 - « SUBB » (caisson de graves)
- Presser ensuite l'une des touches « CH.LEVEL + » pour augmenter le volume de l'enceinte sélectionnée, ou « CH.LEVEL – », pour en baisser le volume.

Modifier le setup des enceintes

Si vous utilisez les enceintes fournies, il vaut mieux ne rien changer à la configuration départ usine. Si vous remplacez les enceintes fournies par des enceintes plus puissantes, la configuration doit être modifiée comme suit :

→ Presser la touche SPK.SETUP de votre Home-cinéma.

→ Presser la touche SELECT pour sélectionner la configuration souhaitée.

Voici les options de configuration possibles :

- Caisson des graves (Subwoofer) :
SUB :ON SUB :OFF
(actif) (inactif)
- Enceinte centrale (Center) :
CENT :NONE CENT :LARGE CENT :SMALL
(aucune) (puissante) (petite)
- Enceintes arrière (Rear) :
REAR :SMALL REAR :NONE
(petite) (aucune)

Si les enceintes arrière sont réglées sur « SMALL » (petites enceintes), vous pouvez les régler sur 6, 8, 9 ou 10 m.

Mode nuit

En mode nuit, vous pouvez lire un disque sans gêner d'autres personnes. En mode nuit, le son est modifié de manière telle que même à faible volume, vous puissiez bénéficier de tous les effets sonores spéciaux.

➔ Presser la touche nuit (NIGHT) de votre Home-cinéma.

Le mode nuit s'active et l'afficheur affiche le message « NIGHT ».

➔ Réappuyer sur la touche NIGHT pour désactiver le mode nuit.

Autres effets sonores

Au cours de la lecture, vous pouvez sélectionner des effets sonores spéciaux. Voici les effets sonores disponibles :

- Pro Logic
- 3 Stéréo
- Concert
- Living (salon)
- Hall
- Bathroom (salle de bains)
- Cave (cave)
- Arena (arène)
- Church (église)
- Stéréo

➔ Pour ce faire, presser la touche Surround (SURR.), jusqu'à ce que l'effet sonore souhaité soit sélectionné.

Configuration (Setup)

A l'aide du menu de configuration (Setup), vous pouvez régler votre Home-cinéma et le kit d'enceintes en fonction de vos souhaits individuels. Les réglages par défaut paramétrés départ usine pour votre Home-cinéma sont les réglages habituels en Europe.

→ Mettre en route votre Home-cinéma.

Avant d'insérer un disque DVD ou autre dans votre Home-cinéma, il convient de vérifier les paramétrages ci-après et de les adapter en fonction de vos souhaits.

→ Presser la touche SETUP.

L'écran affiche le menu setup.

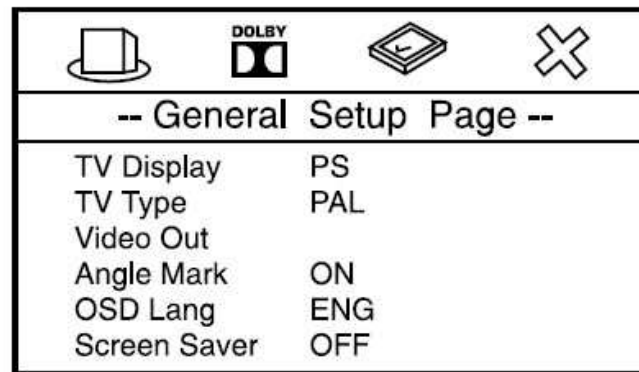

Vous pouvez sélectionner les différents points de menu à l'aide des touches de curseur (◀, ▶, ▲ et ▼).

Remarque : L'option « Préférences » n'est disponible que lorsque vous n'avez pas inséré de DVD.

Pour la configuration, procéder comme suit :

→ Sélectionner un point de menu à l'aide des touches de curseur ◀ et ▶.

L'option en question est alors sélectionnée (surlignée). Les sous-menus y afférents s'affichent.

→ Sélectionner le sous-menu souhaité à l'aide des touches de curseur (▲ et ▼).

→ Presser la touche ENTER pour valider la sélection.

→ Pour accéder à une option du sous-menu, presser la touche « ▶ ».

→ Ensuite, vous pouvez sélectionner un point du sous-menu à l'aide des touches de curseur (▲ et ▼).

→ Presser la touche ENTER pour valider la configuration.

Les configurations sont mémorisées.

→ Presser la touche « ◀ » pour accéder au niveau de menu supérieur.

→ Presser la touche SETUP pour quitter le menu Setup.

Configurations générales

Affichage TV

→ Sélectionner le menu « AFFICHAGE TV ».

Vous disposez de trois variantes de configuration :

Normal (PAN SCAN) :

Pour ce format, un enregistrement en 16/9^e sera modifié afin de placer la principale partie de l'image toujours au centre de l'écran, sous forme d'une image 4/3^e.

→ Sélectionner le sous-menu « NORMAL/PS ».

→ Valider la configuration à l'aide de la touche ENTER.

Letter Box :

Affichage total du format 16/9^e. La taille de l'image étant réduite, vous verrez une barre noire en haut et en bas de l'écran.

→ Sélectionner le sous-menu « NORMAL/LB ».

→ Valider la configuration avec « ENTER » et revenir au menu principal.

Ecran large (LARGE 16 :9) :

Appelé également cinémascope. Si vous souhaitez connecter votre lecteur à un téléviseur avec écran 16/9^e, c'est la configuration à retenir.

→ Sélectionner le sous-menu « LARGE ».

→ Valider la configuration avec « ENTER » et revenir au menu principal.

Type de TV

Vous pouvez configurer ici PAL ou NTSC.

→ Sélectionner « TYPE DE TV » à l'aide des touches de curseur.

→ Entrer dans le sous-menu à l'aide de la touche de curseur.

→ Sélectionner « PAL » pour la région européenne.

→ Valider la configuration avec « ENTER » et revenir au menu principal.

Sortie vidéo

Configurer ici « SIGNAL FBAS » ou « SIGNAL RGB » .

Configurer « SIGNAL FBAS » si vous avez connecté l'appareil sur la prise péritel ou sur la sortie S-vidéo.

Configurer « SIGNAL RGB » si votre poste de télévision possède une prise péritel RGB. Veuillez tenir compte des consignes de la notice de votre téléviseur.

- ➔ Configurer « SORTIE VIDEO » à l'aide des touches de curseur.
- ➔ Entrer dans le sous-menu à l'aide de la touche de curseur.
- ➔ Configurer « SIGNAL FBAS », si vous avez connecté l'appareil sur la prise péritel ou sur la sortie S-vidéo.
- ➔ Configurer « SIGNAL RGB » si vous avez connecté l'appareil sur la prise péritel et que vous possédez un téléviseur qui supporte le signal RGB.
- ➔ Valider la configuration avec « ENTER » et revenir au menu principal.

Configuration de l'angle de prise de vue (ANGLE)

Certains DVD comportent des scènes filmées, dès la production, suivant plusieurs angles de prise de vue différents. Sur ces DVD, vous pouvez regarder les scènes en question depuis différents angles.

- ➔ Sélectionner le menu « ANGLE DE PRISE DE VUE » à l'aide des touches de curseur.

Le symbole ci-après s'affiche à l'écran, si une scène peut être regardée à partir d'angles de prise de vue différents :



- ➔ A l'aide des touches de curseur, sélectionner « ACTIF » si vous souhaitez utiliser cette fonction, ou « INACTIF » si vous ne souhaitez pas bénéficier de cette fonction.
- ➔ Valider la configuration avec « ENTER » et revenir au menu principal à l'aide de la touche de curseur.

Langue du menu d'écran (LANGUE OSD)

Cette option permet de choisir entre l'anglais, l'espagnol, l'allemand et le français pour l'affichage des menus de votre Home-cinéma.

- ➔ Sélectionner le menu « LANGUE OSD ».
- ➔ Entrer dans le sous-menu et sélectionner la langue souhaitée à l'aide des touches de curseur.
- ➔ Valider la configuration avec « ENTER » et revenir au menu principal.

Ecran de veille

L'économiseur sert à protéger l'écran. Il s'allume automatiquement après une minute, p. ex. si l'appareil se trouve en mode « Arrêt » ou en mode pause.

- ➔ Sélectionner le menu « ECONOMISEUR TV ».
- ➔ A l'aide des touches de curseur, sélectionner « ACTIF » si vous souhaitez utiliser l'économiseur, ou « INACTIF » si vous ne souhaitez pas bénéficier de cette fonction.
- ➔ Valider la configuration avec « ENTER » et revenir au menu principal à l'aide de la touche de curseur.

Configuration DOLBY DIGITAL

Ce menu vous permet de configurer l'amplitude de la bande son. Vous pouvez baisser le volume des sons très forts ou augmenter le volume des sons faibles, pour adapter la restitution du son à vos souhaits.

- ➔ Sélectionner le sous-menu « DYNAMIQUE ».

Une jauge s'affiche à l'écran, qui vous permet de configurer la compression dynamique, subdivisée en huit niveaux, depuis « INACTIF » jusqu'à « 100 % ».

- ➔ Configurer le niveau souhaité à l'aide des touches de curseur ▲ et ▼.
- ➔ Valider la configuration avec « ENTER ».
- ➔ Revenir au menu principal. La configuration est à présent mémorisée.

Préférences

Remarque : Ce menu n'est accessible que si aucun disque n'est inséré dans le tiroir.

Vous pouvez sélectionner ici la langue audio, la langue des sous-titres et le verrouillage parental ainsi que la langue du menu « disque » et la configuration du mot de passe.

Langue du menu audio (AUDIO)

Cette fonction permet de configurer la langue du menu audio. Vous pouvez choisir entre l'anglais, le français, l'espagnol, l'allemand et le japonais.

- Entrer dans le sous-menu à l'aide de la touche « ► » puis sélectionner la langue souhaitée.
- Valider la configuration avec « ENTER » et revenir au menu principal.

Langue des sous-titres (SOUS-TITRES)

Cette fonction permet de configurer la langue du menu des sous-titres. Vous pouvez choisir entre l'anglais, le français, l'espagnol, l'allemand et le japonais ou l'option « INACTIF ».

- Entrer dans le sous-menu et sélectionner la langue souhaitée à l'aide des touches de curseur.
- Valider la configuration avec « ENTER » et revenir au menu principal.

Langue du menu « disque »

Cette fonction permet de configurer la langue du menu « disque ». Vous pouvez choisir entre l'anglais, le français, l'espagnol, l'allemand et le japonais.

- Entrer dans le sous-menu à l'aide de la touche de curseur.
- Sélectionner la langue souhaitée à l'aide des touches de curseur.
- Valider avec « ENTER ».

Verrouillage parental (Verrouillage)

Si un DVD est équipé d'un tel verrouillage, vous pouvez configurer ici le niveau du verrouillage.

Dans ce cas, une éventuelle modification du verrouillage passe par la saisie d'un mot de passe spécifique. Le niveau 1 (1G) convient aux enfants sans limitation d'âge ; le niveau 8 (8Adult) est réservé aux adultes.

Remarque : Si vous configurez comme niveau de verrouillage « 8ADULT », le verrouillage est désactivé.

- ➔ Entrer dans le sous-menu à l'aide de la touche « ► ».
- ➔ A l'aide des touches de curseur, sélectionner le niveau de verrouillage souhaité.

Désignation du menu	Signification*
1 G	Convient aux enfants sans limitation d'âge.
2	Convient aux enfants sous surveillance.
3 PG	Convient aux enfants sous surveillance d'adultes.
4 PG 13	Convient aux enfants jusqu'à 13 ans sous surveillance d'adultes.
5	Convient aux adolescents jusqu'à 17 ans ; la surveillance d'un adulte est conseillée.
6 PG-R	Convient aux adolescents jusqu'à 17 ans ; la surveillance d'un adulte est fortement recommandée.
7 NC 17	Convient aux adolescents de plus de 17 ans.
8 ADULT	Réservé aux adultes
INACTIF	Verrouillage parental inactif



→ Valider ensuite avec « ENTER ».

Le logiciel vous demande de saisir un mot de passe. Celui-ci se compose d'une séquence de 4 chiffres. Départ usine, le numéro de code paramétré est 1234.

→ Saisir votre code à 4 chiffres et réappuyer sur « ENTER ».

Remarque :

Il est expressément rappelé que la signification/ la définition des différents niveaux constitue seulement une préconisation du fabricant. Ces propositions ne sauraient prétendre à une validité universelle.

Modification du mot de passe

Vous avez la possibilité de modifier le mot de passe. Pour ce faire, procédez comme suit :

→ A l'aide de la touche « ► », entrer dans le sous-menu « MODIFIER ».

→ Appuyer sur la touche « Enter ».

→ Saisir, à l'aide des touches numériques, votre code à quatre chiffres dans le menu « MOT DE PASSE ».

Le code programmé départ usine est 1234.

Ensuite, le curseur se déplace automatiquement dans le menu « NOUVEAU MOT DE PASSE ».

→ Saisir le nouveau code à quatre chiffres dans le menu « NOUVEAU MOT DE PASSE ».

Ensuite, le curseur se déplace automatiquement dans le menu « VALIDER NOUVEAU MOT DE PASSE ».

→ Dans le menu suivant « VALIDER NOUVEAU MOT DE PASSE », veuillez confirmer (saisir une deuxième fois) votre nouveau mot de passe.

En cas de faute de frappe lors de la deuxième saisie du mot de passe, le curseur revient au menu « NOUVEAU MOT DE PASSE ». Dans ce cas, veuillez recommencer la saisie du mot de passe.

→ Valider la saisie avec la touche « ENTER » et revenir au menu principal à l'aide des touches de curseur.

Le nouveau code est à présent mémorisé.

Dépistage de défauts et remèdes

Si votre Home-cinéma ne fonctionne pas comme prévu, vérifiez tout d'abord les symptômes énumérés dans les tableaux ci-après.

Par principe, la première opération à effectuer en cas de problème consiste à presser la touche RESET à l'arrière de votre Home-cinéma. Cette opération réinitialise l'appareil, qui retrouve ses configurations par défaut, ce qui permet de résoudre un certain nombre de problèmes.

Dans certains cas, le défaut peut être dû à un autre appareil. Aussi, il convient de vérifier également d'éventuels autres appareils électriques connectés au Home-cinéma.

Si le défaut persiste malgré les vérifications ci-après, veuillez prendre contact avec le fabricant.

Problèmes avec la télécommande

Symptôme	Cause probable/ remède
La télécommande ne fonctionne pas	<p>La télécommande est trop éloignée de l'appareil. La distance ne doit pas excéder 6 m maxi.</p> <p>L'angle par rapport au capteur IR est excessif. Cet angle ne doit pas excéder 45°.</p> <p>Pointer la télécommande sur le capteur.</p> <p>Les piles de la télécommande sont déchargées. Remplacer les piles.</p> <p>Un obstacle se trouve entre la télécommande et le capteur. Éliminer l'obstacle ou pointer la télécommande en évitant ce dernier.</p>

Problèmes de lecture

Symptôme	Cause probable/ remède
Après la fermeture du tiroir, celui-ci se rouvre automatiquement.	Disque sale ou déformé.
Le symbole «  » (action non autorisée) s'affiche à l'écran.	La fonction sélectionnée est inopérante sur ce disque. Cette commande n'est pas prise en charge par l'appareil.
Lecture impossible	Insertion incorrecte du disque dans le tiroir. Insérer le disque correctement dans le tiroir, face imprimée vers le haut. Le code-pays du DVD ne correspond pas à celui de votre appareil. Insérer un autre DVD. Vous avez inséré un mauvais disque. N'insérer que des disques compatibles avec votre système Home-cinéma.

Symptôme	Cause probable/ remède
Lecture impossible (suite)	Une sécurité interne à l'appareil s'est enclenchée. Débrancher le cordon secteur, attendre un moment et le rebrancher. De l'humidité s'est formée dans votre Home-cinéma. Enlever le disque et attendre pendant environ une heure, en laissant votre système Home-cinéma allumé.
Aucun menu ne s'affiche et la lecture du DVD démarre directement	Le disque DVD a une fonction de démarrage automatique. Ceci n'est ni un défaut du DVD, ni de votre Home-cinéma.
La lecture s'arrête automatiquement	Certains disques comportent un signal de pause automatique. Ceci n'est ni un défaut du DVD, ni de votre Home-cinéma .

Problèmes de restitution de l'image

Symptôme	Cause probable/ remède
Le symbole «  » (action non autorisée) s'affiche à l'écran	La fonction sélectionnée est inopérante sur ce disque
Les configurations ont été remises à zéro.	En cas de coupure de courant ou après avoir débranché le cordon secteur, les configurations de l'appareil sont remises à zéro.
Vous avez connecté votre Home-cinéma sur votre magnétoscope et l'image est perturbée	Connecter votre Home-cinéma directement à votre téléviseur par l'intermédiaire du câble péritel.
Image perturbée après enregistrement sur un magnétoscope.	Cet appareil possède un dispositif de protection anti-piratage. En conjonction avec des disques également équipés d'une telle protection anti-piratage, le système empêche une lecture claire.
Pas d'image ou luminosité trop faible.	Vérifier les connexions. Les configurations du poste de télévision sont erronées, le téléviseur est éteint ou ne se trouve pas en mode AV.

Image distordue ou inadaptée au format de l'écran

Les configurations du Setup TV pour le rapport hauteur / largeur de l'image sont erronées.

Configurer le format d'image adéquat.

Le rapport hauteur sur largeur est défini par le disque DVD.

Problèmes de restitution du son

Symptôme	Cause probable/ remède
Pas de signal audio ou signal distordu, bruit ou bourdonnement.	<p>Le disque est sale. Nettoyer le disque comme il est décrit au chapitre « Nettoyage des disques ».</p> <p>Les fiches de connexion ne sont pas bien enfichées dans les prises ou sont branchées sur des prises inadaptées. Connecter les fiches comme il faut.</p> <p>Fiches ou prises sales.</p> <p>L'appareil se trouve en mode « Pause ».</p> <p>Les câbles se trouvent trop près d'un transformateur, d'un moteur, de votre téléviseur ou d'un tube fluorescent. Poser les câbles à une distance mini. de 3 m de ce type de sources de perturbation.</p>

Symptôme	Cause probable/ remède
Pas de signal audio ou signal très faible	<p>Le câble de liaison est défectueux. Remplacer le câble.</p> <p>L'appareil n'est pas dans le mode de service adéquat. Sélectionner la fonction adéquate.</p> <p>Si le message « MUTING » clignote sur l'afficheur, presser la touche MUTE (muet). Vérifier la configuration des enceintes dans le menu de configuration des enceintes (Spk. Setup). Le cas échéant, modifier les configurations.</p>
Différence de volume considérable entre le son DVD et CD	<p>Le DVD lu a été enregistré au format Audio DTS. La différence de volume entre CD et DVD est due à la différence des techniques d'enregistrement du son.</p>

Problèmes de restitution du son (suite)

Symptôme	Cause probable/ remède
Lors de la lecture d'un DVD, le son surround n'est pratiquement pas perceptible	Désactiver le Dolby Surround dans le menu de configuration (Setup) (INACTIF). Les enceintes ne sont pas correctement connectées ou réglées. Certaines scènes du DVD ont été enregistrées en son mono ou stéréo seulement.
Aucun son perceptible du caisson de graves	Le disque a été enregistré en Dolby Pro Logic ou en 2 canal-stéréo. Presser la touche « SURR. » de la télécommande pour sélectionner l'un des modes « Pro Logic » ou « Stéréo ». Caisson des graves désactivé au niveau du setup des enceintes (« OFF » c'est-à-dire INACTIF). L'activer en le mettant sur « ON ».
Vous n'entendez que le son de l'enceinte centrale	Ce phénomène peut apparaître temporairement sur certains disques ; ceci n'est ni un défaut du DVD, ni de votre Home-cinéma.

Symptôme	Cause probable/ remède
Vous n'entendez pas de son ou seulement un son très faible de l'enceinte centrale ou des enceintes arrière	La configuration du setup des enceintes est « NONE » (aucune). Modifier la configuration en sélectionnant soit « LARGE », soit « SMALL ». Le mode audio sélectionné est « 3-Stéréo ». Sélectionner le mode audio adéquat. Le volume des enceintes en question est trop faible. Augmenter le volume.
Le son est plus fort du côté gauche que du côté droit ou vice-versa, ou les signaux audio proviennent du mauvais côté	Balance des enceintes mal réglée ou enceintes inversées. Régler la balance ou connecter les enceintes dans le sens prévu.
Son perturbé lors de la lecture de disques MP3 au format MPEG 2.0.	C'est un dysfonctionnement que l'on ne saurait exclure. Dans ce cas, l'appareil restitue uniquement l'image. Ceci n'est ni un défaut du DVD, ni de votre Home-cinéma.

Problèmes de réception radio

Symptôme	Cause probable/ remède
Réglage des chaînes de radio impossible	<p>Les antennes sont mal connectées ou posées au mauvais endroit.</p> <p>La réception des chaînes de radio est trop faible.</p> <p>Régler les chaînes manuellement ou une connecter une antenne extérieure à votre Home-cinéma.</p> <p>Vous n'avez pas programmé de chaînes de radio.</p> <p>Programmer les chaînes souhaitées sur votre Home-cinéma.</p> <p>Votre Home-cinéma n'est pas en mode « Radio ».</p> <p>Sélectionner la fonction Radio (« TUNER ») à l'aide de la touche Fonction (FUNCTION) ou de la touche TUNER de votre Home-cinéma.</p>

Problèmes liés aux fonctions spéciales

Symptôme	Cause probable/ remède
Les messages visualisés à l'écran s'affichent dans la mauvaise langue	<p>Le disque ne supporte pas la langue que vous avez sélectionnée.</p> <p>Mauvaise configuration au niveau du menu « Langue OSD ».</p> <p>Modifier la configuration dans le menu « Setup ».</p>
Vous ne pouvez pas régler la langue de la bande son pendant la lecture	<p>Le disque ne supporte pas cette fonction ou ne comporte pas de bande son dans une langue différente.</p>
Vous ne pouvez pas désactiver ou modifier la langue des sous-titres au cours de la lecture d'un DVD	<p>Cette fonction est inopérante sur ce disque.</p>
Vous ne pouvez pas sélectionner les différents angles de prise de vue	<p>Presser la touche « ANGLE ». Le symbole « Angle » doit figurer sur l'écran pour bénéficier de cette fonction.</p> <p>Cette fonction est inopérante sur ce disque.</p>

Glossaire des termes utilisés

Dolby Numérique (« 5.1 » ou « AC-3 »)

Le système de sonorisation « Surround » utilisé dans les salles de cinéma (Surround Numérique) offre au maximum 5.1 pistes audio, fournissant des données numériques comprimées au format AC-3.

Dolby Pro Logic

Procédé qui permet de générer une sonorisation Surround à partir d'un disque stéréo enregistrée en Dolby Surround. Dans ce mode, les enceintes arrière ne restituent qu'un son mono.

DTS

DTS est un système de sonorisation Surround différent du système Dolby Numérique (AC-3). Toutes les données font l'objet d'un traitement numérique. Avec ce procédé, les enceintes arrière restituent du son stéréo.

DVD

Le DVD est un disque optique à très haute densité de données, permettant de stocker des données image et des données son de très haute qualité au format numérique. Cela requiert une technologie de compression vidéo spécifique (MPEG) et une technologie d'enregistrement permettant d'atteindre une densité de données considérable.

Les disques DVD permettent une restitution haut de gamme de signaux vidéo et audio tout en un ; un film de fiction entier rentre sans problème sur un disque DVD. Un disque DVD se compose de deux disques solidement collés, d'une épaisseur unitaire de 0,6 mm.

Angle de prise de vue

Certains DVD comportent des scènes enregistrées simultanément sous plusieurs angles de prise de vue différents. Avec ce type de disques, vous pouvez utiliser la touche « ANGLE » pour visionner la scène en question depuis différents angles ou perspectives. Les disques mettant en œuvre cette technique sont appelés « disques multi-angles » (Multi-Angle-Discs).

Numéro de chapitre

Ces numéros sont consignés sur le DVD. Un film est découpé en chapitres qui portent des numéros. Ces nu-

méros permettent de sélectionner rapidement des séquences ou des scènes spécifiques. Plusieurs chapitres forment un titre.

Verrouillage parental

Cette fonction a été proposée par des parents. Les limitations correspondantes sont consignées dans les données du disque et permettent d'opérer un verrouillage sur certains films qui ne conviennent pas pour un public d'enfants.

MPEG

Cette abréviation signifie « Moving Picture Experts Group ». Elle désigne un standard de compression de données international pour les images mouvantes. Sur certains DVD, les signaux audio numériques sont également comprimés et enregistrés dans ce format.

Sortie numérique optique

En règle générale, un signal audio est transformé en signal électrique, puis transmis par l'intermédiaire d'un câble depuis un lecteur DVD à un Tuner (ampli). La transformation de ce signal analogique en un signal numérique et sa transmission à l'aide d'un câble optique est appelée « output ou sortie numérique ».

PBC (contrôle de lecture)

Cette fonction concerne les signaux enregistrés sur un CD vidéo (version 2.0) permettant un contrôle de lecture. Les menus consignés sur les disques peuvent être utilisés pour la recherche interactive des scènes contenues dans le disque et pour la lecture.

Ce système permet également d'obtenir des arrêts sur image en résolution standard ou haute résolution.

PCM

Cette abréviation signifie « Pulse Code Modulation » (modulation de code d'impulsion) et s'utilise pour les signaux audio numériques. Les signaux audio numériques d'un CD ou d'un DVD sont enregistrés au format PCM.

Codes régionaux (zonage)

Chaque système Home-cinéma et chaque DVD possède un code régional, correspondant à leur zone de commercialisation respective. Si le code régional d'un système Home-cinéma ne correspond pas à celui du DVD, la lecture n'est pas possible.

Titre

Les morceaux de musique d'un CD audio sont numérotés. Grâce à ces numéros, on peut sélectionner directement chacun des morceaux.

Rapport hauteur/ largeur

Le rapport hauteur/ largeur de l'image se réfère au rapport existant entre la hauteur et la largeur de l'écran du téléviseur. Les téléviseurs normaux possèdent un rapport de 4/3^e, tandis que l'écran large possède un rapport de 16/9^e. Ce type de rapport vous permet de visionner des images grand format.

Numéro de titre

Les numéros de titre se réfèrent aux titres des films (la plus grande unité possible d'un DVD). Dans la mesure où un DVD possède une très grosse capacité de mémoire, on peut enregistrer plusieurs films sur un seul DVD. Si un DVD contient deux films ou plus, ces films seront numérotés titre 1, titre 2 etc.

Sous-titres

Par sous-titre, on entend la traduction des dialogues incrustés en bas de l'écran, dans une langue autre que la langue de la version originale du film. Sur un même DVD, vous pouvez trouver plusieurs langues de sous-titres différentes. Grâce à la fonction « sous-titres », vous pouvez sélectionner la langue souhaitée.

WMA

Format sonore de la société Microsoft, semblable au format MP3. Les fichiers WMA se caractérisent par une bonne qualité sonore et une forte compression des données. Les fichiers WMA peuvent être protégés grâce au système DRM (Digital Rights Management System) avant la copie.

DivX et MPEG-4

DivX est un procédé de codage pour films, permettant de bénéficier d'une qualité d'image acceptable, malgré une forte compression. Le lecteur de DVD lit les films ISO MPEG-4, ainsi que les vidéos au format DivX-3, DivX-4 et DivX-5.

Caractéristiques techniques

Dimensions (largeur x hauteur x profondeur) :	430 mm x 54 mm x 324 mm
Poids : (Home-cinéma)	Env. 5,3 kg
Tension d'alimentation :	230 V AC , 50 Hz
Puissance absorbée (système intégral) :	350 W
Conditions d'environnement :	+5 °C jusqu'à +35°C 5 % jusqu'à 90 % d'humidité relative (sans condensation) Température de stockage : -15 °C jusqu'à 54 °C
Image :	NTSC/PAL
Code régional :	Région 2
Types de disques supportés :	DVD – diamètres 12 cm et 8 cm CD – diamètres 12 cm et 8 cm
Plages de fréquence :	DVD (audio) – 20 Hz jusqu'à 22 KHz (fréquences d'échantillonnage 48 KHz et 96 KHz) CD audio – 20 Hz jusqu'à 20 KHz
Rapport signal/ bruit :	> 70 dB
Laser	Longueur d'onde 655 nm, classe 1

Radio :	Radio numérique FM/AM 87,5-108.0 MHz (FM) 531-1602 kHz (AM)
Enceintes :	5 enceintes
Puissance :	20 Watts, (8 Ohms à 1 kHz, THD 10%)
Dimensions (largeur x hauteur x profondeur) :	Avant et arrière LS 88 mm x 129 mm x 82 mm
Poids (l'unité) :	0,5 kg
Dimensions (largeur x hauteur x profondeur) :	Enceinte centrale LS 150 mm x 85 mm x 150 mm
Poids (l'unité) :	0,8 kg
Caisson des graves :	Enceinte réflexe
Puissance :	50 Watts (12 Ohms à 1kHz, THD 10%)
Dimensions (largeur x hauteur x profondeur) :	230 mm x 290 mm x 319 mm
Poids :	4,6 kg
Pieds pour haut-parleurs :	2 pieds
Poids :	5 kg
Hauteur réglable :	75–120 cm sans palier

Spécifications du système Home-cinéma

Ce produit contient des technologies protégées par le droit de propriété intellectuelle. Ces droits sont protégés par différents brevets déposés aux Etats-Unis et par les droits de propriété intellectuelle de Macrovision Corporation et d'autres titulaires. L'utilisation de ces technologies protégées par le droit de propriété intellectuelle présuppose l'autorisation de Macrovision Corporation. A défaut de stipulations divergentes, cette autorisation concerne exclusivement l'utilisation privée ou autre, dans une mesure strictement limitée. La reconstruction de la technologie et le démontage de l'appareil sont prohibés.

Ce produit satisfait aux directives ci-après :

- Directive basse tension (73/23/CEE),
- Directive CEM (89/336/CEE) et
- Directive « Marquage CE » (93/68/CEE).

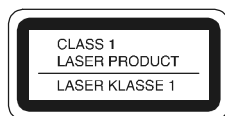

Recyclage de votre système Home-cinéma

Faites recycler votre Home-cinéma par une entreprise de recyclage agréée ou par l'organisme de recyclage de votre commune. Respectez les contraintes de la législation en vigueur. En cas de doute, prière de prendre contact avec votre organisme de recyclage compétent.

Visitez notre site : www.dual.fr