

**DUNSTABZUGSHAUBE**

**HOTTE DE VENTILATION**

**CAPPA D'ASPIRAZIONE**

**DA 55.1**

# Chère cliente, cher client

Veillez lire attentivement ce mode d'emploi. Observez avant tout le chapitre "Règles de sécurité".

Conservez ce mode d'emploi afin de pouvoir le consulter ultérieurement, et remettez-le à l'éventuel propriétaire ultérieur de l'appareil.



Ce triangle d'avertissement et/ou les termes de signalisation "**Attention!**", "**Prudence!**" soulignent des indications qui sont importantes pour votre sécurité ou pour la capacité de fonctionnement de l'appareil. Ils doivent impérativement être respectés.

1. Ce symbole vous guide pas à pas dans la manipulation de cet appareil.
2. ...
3. ...



Ce symbole précède des informations complémentaires concernant la manipulation et l'utilisation pratique de cet appareil.



Ce symbole signale des conseils et des indications relatifs à l'utilisation économique et écologique de l'appareil.

Ce mode d'emploi contient des indications permettant d'éliminer soi-même des pannes qui pourraient éventuellement survenir. Voir chapitre "Que faire si ...".

Si ces indications ne devaient pas suffire, vous avez deux points de consultation chez lesquels on pourra vous aider:

- Le point de service après-vente à proximité de chez vous (voir chapitre "Service après-vente") ou



Vous y recevrez une réponse à chaque question concernant l'équipement ou l'utilisation de votre appareil. Bien entendu, vos désirs, suggestions ou critiques sont également bienvenus. Notre objectif est de poursuivre l'amélioration de nos produits et prestations de services au profit de notre clientèle.

- En cas de problèmes techniques, notre service après-vente se tient à tout moment à votre disposition (vous trouverez les adresses et numéros de téléphone au chapitre "Service après-vente").

Veillez également prendre en considération le chapitre "Service".

**Après vous avez pris connaissance du mode d'emploi,  
nous vous prions, de renvoyer la carte de garantie remplie  
le service après-vente à Mägenwil.**



Cet appareil est conforme  
à la directive CEE 72/23,  
CEE 89/336, CEE 90/396, CEE 93/68

# Tables des matières

<b>Règles de sécurité</b> .....	<b>22</b>
Sécurité électrique .....	22
Sécurité pour les enfants .....	22
Sécurité durant l'utilisation .....	22
Sécurité lors du nettoyage .....	22
<b>Elimination</b> .....	<b>23</b>
Eliminer le matériel d'emballage .....	23
Consignes d'élimination .....	23
<b>Votre hotte d'aspiration</b> .....	<b>24</b>
Vue de dessus de l'appareil .....	24
<b>Avant la première utilisation</b> .....	<b>24</b>
Premier prénettoyage .....	24
<b>Manipulation et régulation de la hotte d'aspiration</b> .....	<b>25</b>
Mise en marche .....	25
Déclencher .....	25
Eclairage .....	25
<b>Nettoyage et entretien</b> .....	<b>26</b>
Nettoyage extérieur .....	26
Nettoyage du filtre métallique .....	26
Nettoyage de l'espace de filtration .....	26
Nettoyage du tiroir en verre .....	27
Remplacer le charbon actif dans le filtre .....	27
<b>Remplacement des lampes</b> .....	<b>28</b>
<b>Que faire si</b> .....	<b>29</b>
<b>Instructions d'installation</b> .....	<b>30</b>
Règles de sécurité .....	30
Montage pour l'air d'évacuation .....	30
Montage pour recyclage de l'air .....	31
Description du montage .....	32
Montage du filtre au charbon actif .....	34
Raccordement électrique / alimentation .....	34
Caractéristiques techniques .....	35
Prescriptions, normes, directives .....	35
<b>Service</b> .....	<b>36</b>
Avant de faire appel au service après-vente .....	36
Vous voulez solliciter le service après-vente .....	36
<b>Service après-vente</b> .....	<b>56</b>
Point de vente de rechange .....	56
Garantie .....	56
<b>ThermaPhon</b> .....	<b>57</b>

# Règles de sécurité

La sécurité de cet appareil est conforme à la réglementation reconnue en matière de technique ainsi qu'aux prescriptions de sécurité applicables. Néanmoins, nous estimons devoir vous familiariser avec les consignes de sécurité suivantes.

L'observation de ce mode d'emploi, ainsi que des instructions d'installation, est la condition préalable à notre engagement de garantie.

## Sécurité électrique

Vérifier si la hotte d'aspiration n'a pas subi de dommages de transport. Un appareil endommagé ne peut en aucun cas être installé. En cas de sinistre, veuillez vous adresser à votre fournisseur.

La hotte d'aspiration ne doit jamais être mise en service, si le câble d'alimentation ou le cache de commande est endommagé.

Ne jamais retirer la fiche de la prise en saisissant le câble, mais saisir au contraire la fiche elle-même.

Avant de procéder à la mise en service, assurez-vous que la tension nominale et le type de courant indiqués sur la plaque signalétique concordent avec la tension de secteur et le type de courant disponibles au lieu d'installation. Pour la protection électrique nécessaire, voir les instructions d'installation.

Les réparations doivent être effectuées exclusivement par l'un de nos points de service après-vente. En outre, il faut toujours utiliser des pièces de rechange originales.

Les transformations ou modifications sur la hotte d'aspiration ne sont pas autorisées pour des raisons de sécurité.

En cas de dérangements, mettre l'appareil hors circuit, puis retirer la fiche de la prise de courant.

Ne jamais retirer la fiche de la prise en saisissant le câble, mais saisir au contraire la fiche elle-même.

## Sécurité pour les enfants

Les éléments d'emballage (par ex. feuilles, styropor) peuvent représenter un danger pour les enfants. Risque d'étouffement!

Tenir les éléments d'emballage hors de portée des enfants.

## Sécurité durant l'utilisation

N'utiliser la hotte d'aspiration que pour évacuer l'air au niveau de la cuisinière. Si l'appareil est utilisé à d'autres fins que celles prévues, ou s'il est mal manipulé, le fabricant ne pourra être tenu responsable des dommages éventuels.

Il est interdit de flamber sous l'appareil, que ce soit à l'arrêt ou en marche (risque d'incendie).

Ne jamais utiliser la hotte d'aspiration sans filtre à graisses.

Si vous deviez vendre l'appareil ou le remettre à un tiers, veuillez alors à ce que l'appareil soit remis complet avec cette notice, afin que le nouvel utilisateur puisse s'informer sur le mode de travail de l'appareil.

Si vous laissez la hotte d'aspiration sans surveillance durant une période prolongée, par ex. pendant les vacances, assurez-vous que tous les interrupteurs se trouvent sur la position ARRÊT.

## Sécurité lors du nettoyage

Nettoyer régulièrement le filtre à graisses, en cas d'encrassement trop important, il y a risque d'incendie.

Entretenez et nettoyez régulièrement la hotte d'aspiration. Vous éviterez ainsi les coûteuses interventions du service après-vente. Observez en outre le chapitre «Nettoyage et entretien».

# Élimination

## Éliminer le matériel d'emballage



Tous les éléments d'emballage sont recyclables, et les feuilles et parties en mousse dure doivent être marquées de manière appropriée. Éliminez correctement, s. v. p., le matériel d'emballage et les éventuels appareils anciens.

Veillez observer les règlements nationaux et régionaux ainsi que le marquage du matériel (séparation du matériel, ramassage des déchets, dépôts de matières valables).

## Consignes d'élimination



L'appareil ne doit pas être enlevé avec les déchets domestiques.

Vous pouvez obtenir des renseignements sur les dates de passage ou les points de collecte auprès du service de nettoyage urbain local ou de l'administration communale.



**Attention!** Veuillez rendre inutilisables les anciens appareils ayant fini de servir, avant de les éliminer, sectionner le câble d'alimentation.

# Votre hotte d'aspiration

## Vue de dessus de l'appareil

- 1 Tiroir
- 2 Interrupteur à coulisse ventilateur
- 3 Interrupteur à coulisse lumière
- 4 Lumière
- 5 Filtre métallique
- 6 Plaque signalétique

## Accessoires spéciaux

- 7 Ressorts d'arrêt
- 8 Ressorts à cran d'arrêt
- 9 Filtre au charbon actif

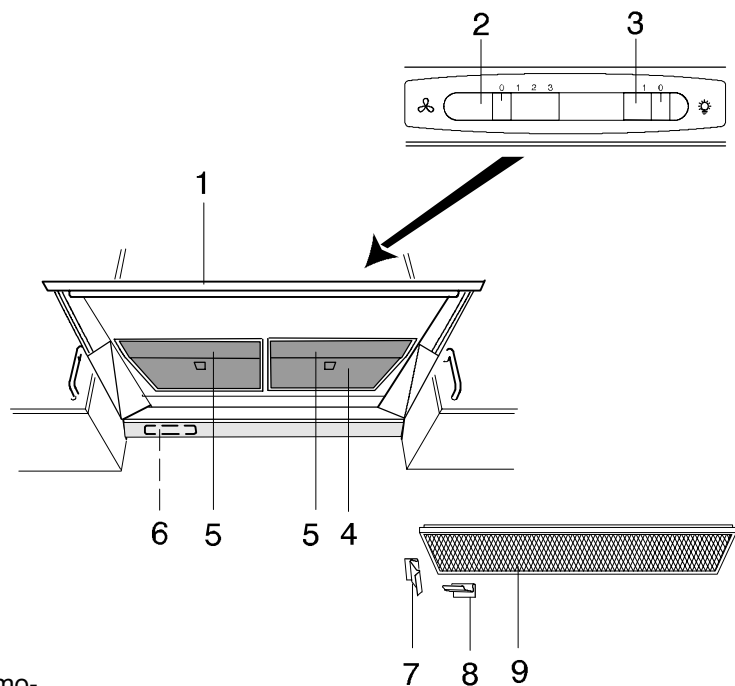

La hotte d'aspiration peut être installée pour deux modes d'exploitation différents.

## Système d'évacuation de l'air

Les fumées générées au-dessus du foyer sont nettoyées dans les filtres à graisse, puis acheminées à l'air libre au moyen d'une conduite d'air d'évacuation.

## Système de recyclage de l'air

Si une conduite d'air d'évacuation n'est pas réalisable pour des raisons de construction, la hotte d'aspiration peut être équipée d'un filtre au charbon actif supplémentaire retenant les bactéries et les odeurs. L'air épuré retourne ensuite dans l'espace de la cuisine.

Le filtre au charbon actif est disponible comme accessoire spécial.

# Avant la première utilisation

## Premier prénettoyage

Nettoyer les parties extérieures au moyen d'un chiffon imbibé d'une solution de lavage douce, afin d'éliminer les éventuelles traces de fabrication.



**Attention!** Ne pas employer de détergents agressifs ou abrasifs! La surface pourrait en être endommagée.

# Manipulation et régulation de la hotte d'aspiration

## Mise en marche

En tirant sur le tiroir (1), on enclenche automatiquement le ventilateur sur la position présélectionnée sur l'interrupteur à coulisse (2), sauf si cette position se trouve tout à gauche sur l'interrupteur, position **0**. Le volume d'air peut être réglé au moyen de l'interrupteur à coulisse (2).

Position		Mode de cuisson
<b>0</b>	arrêt	
<b>1</b>	puissance faible	tenir au chaud, pocher, cuire à feu doux au-dessous du point d'ébullition
<b>2</b>	puissance moyenne	étuver, cuire à la vapeur, cuire à petit feu, bouillir
<b>3</b>	puissance maximale	cuire, rôtir, frire

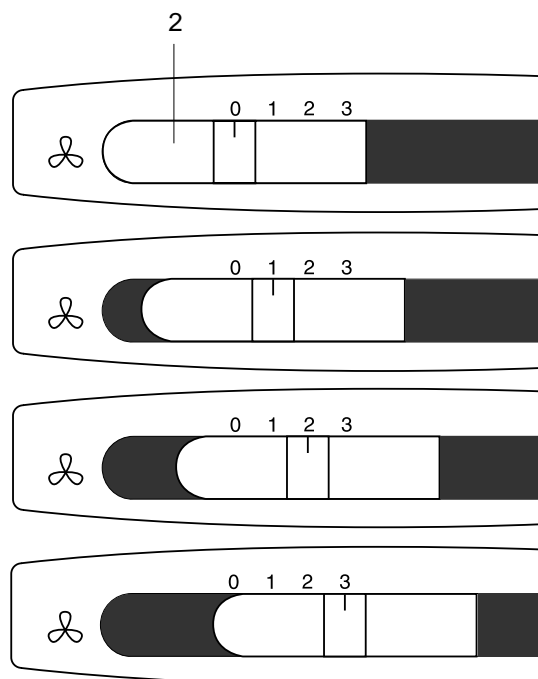

## Déclencher

Repousser le tiroir (1) jusqu'à la butée, le ventilateur s'arrête.

## Eclairage

L'interrupteur à coulisse (3) permet d'enclencher ou de déclencher la lumière.

Position **0** - la lumière est déclenchée

Position **I** - la lumière est enclenchée

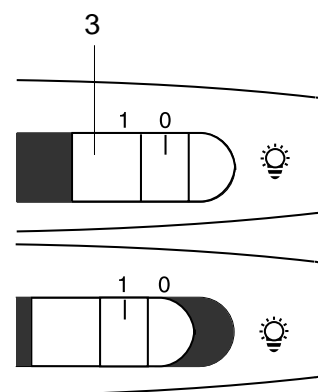

# Nettoyage et entretien



**Prudence!** Ne pas employer de détergents agressifs, de brosses, d'éponges rayantes ou de la poudre à récurer.

## Nettoyage extérieur

Nettoyer les organes extérieurs avec une solution de lavage douce.

## Nettoyage du filtre métallique



**Attention!** La non-observation de ces instructions de nettoyage peut générer un risque d'incendie!

### Retirer le filtre métallique

1. Soulever le filtre métallique (5) en exerçant à l'arrière une pression vers le haut, puis le retirer vers l'avant.

### Nettoyer le filtre métallique

2. Laver le filtre métallique (5) dans le lave-vaisselle ou dans une solution de lavage pour vaisselle, toutes les **2 à 4** semaines, puis rincer à chaud et bien laisser sécher.



Disposer le filtre dans le lave-vaisselle de façon à ce que l'eau puisse s'écouler correctement.



Un changement de couleur des filtres est normal, leur fonction n'est cependant pas affectée.

### Remettre en place le filtre métallique

3. Engager le filtre métallique (5) à l'arrière en y exerçant une pression vers le haut, puis l'encliqueter à l'avant.

## Nettoyage de l'espace de filtration

Nettoyer l'espace de filtration avec une solution de lavage douce, à chaque remplacement ou nettoyage de filtres métalliques.

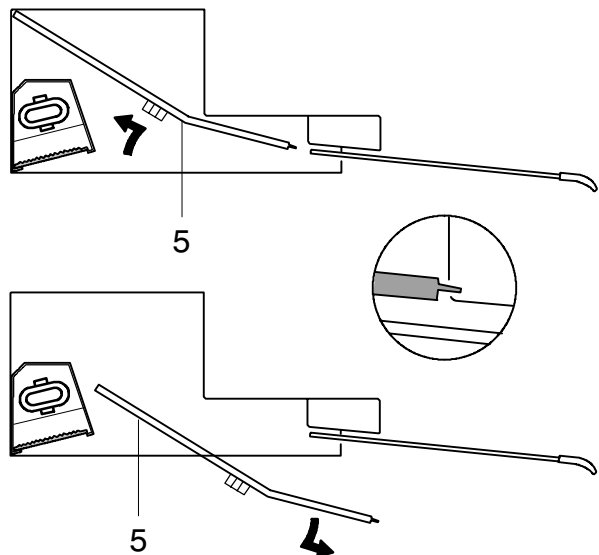
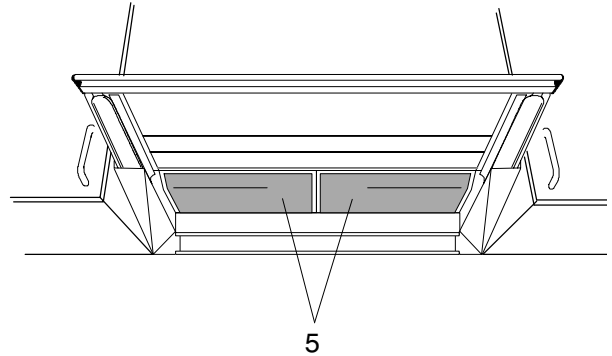



# Nettoyage du tiroir en verre

## Retirer le tiroir en verre

1. Retirer le tiroir en verre (1) jusqu'à la butée.
2. Relever les ressorts (7) fixés sur les rails d'extraction (6) en exerçant une pression des index vers le haut, puis retirer avec précaution le tiroir en verre (1).

 **Attention!** Rentrer de nouveau les rails d'extraction (6) (risque de se blesser).

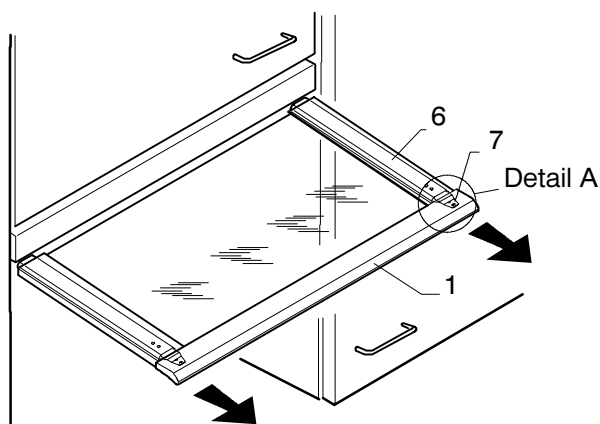

## Nettoyer le tiroir en verre

3. Nettoyer le tiroir en verre au moyen d'un produit lave-vitres approprié.

## Réintroduire la tirette en verre

4. Tirer un peu les deux rails coulissants (6).
5. Introduire la tirette en verre (1) nettoyée dans les rails coulissants, puis la pousser jusqu'à ce que les ressorts (7) s'encliquettent.

 **Prudence!** Contrôler si les ressorts sont correctement encliquetés.

Detail A

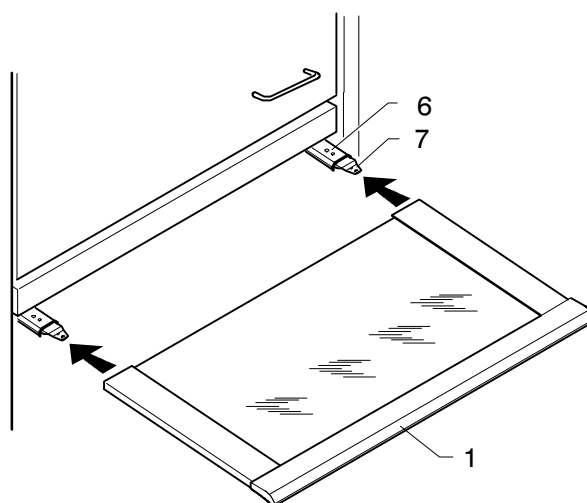
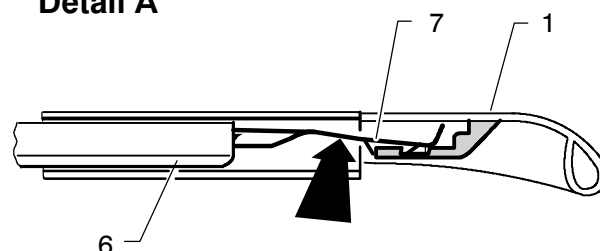

# Remplacer le charbon actif dans le filtre

pour autant que l'appareil ait été équipé pour le fonctionnement avec recyclage de l'air.

## Retirer le filtre au charbon actif

1. Retirer le filtre métallique.
2. Tirer à l'avant, vers le bas, le filtre au charbon actif, puis le retirer vers l'avant.

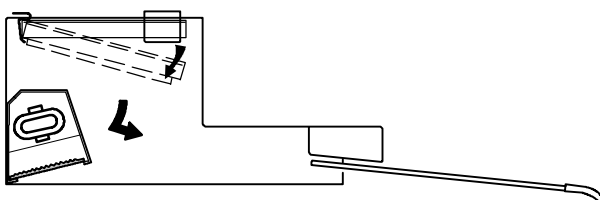

## Remplacement du charbon actif



**Prudence!** Le charbon du filtre doit être changé au moins une fois par an.

3. Visser le filtre au charbon actif.
4. Eliminer le charbon usé.
5. Introduire un nouveau charbon.  
(charbon de rechange N° 009 424 024-29/8)
6. Visser le filtre au charbon actif.

## Mettre en place le filtre au charbon actif

7. Glisser vers le haut le filtre au charbon actif avec joint, d'abord dans les ressorts de butée, puis l'encliqueter à l'avant.
8. Mettre en place le filtre métallique.

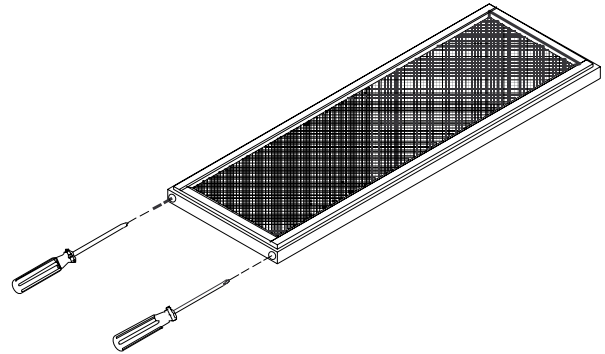

## Remplacement des lampes

- Interrupteur à coulisse (3) sur la position 0.

**Couper le courant de la hotte. (Tirer la fiche ou dévisser le fusible.)**

- Soulever le cache de lampe et le retirer à l'arrière vers le bas.



Lors du remplacement de la lampe, utiliser le même modèle (lampe à flamme 25W E14).

- Si nécessaire, nettoyer le cache de lampe dans une solution de lavage douce, et bien sécher. Remettre en place en introduisant l'avant vers le haut puis en rentrant l'arrière.



Veillez observer que la surface lisse du cache de lampe doit être à l'extérieur.

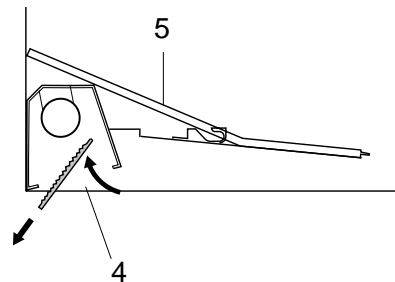
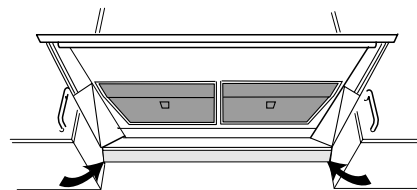

# Que faire si . . .

Dérangement	Cause	Solution
Hotte ne fonctionne pas. Moteur du ventilateur ne marche pas.	- pas de courant électrique	- vérifier si la protection est en ordre (fusible) est en ordre - vérifier si le câble d'alimentation est bien enfiché
	- tiroir n'est pas sorti	- tirer le tiroir
Pas de lumière	- lampe incandescente défectueuse	- remplacer la lampe incandescente
Il y a une forte dépression dans la pièce.	- portes et fenêtres fermant très bien	- ouvrir la porte ou les fenêtres, mais toutefois pas à proximité immédiate des foyers.
Dégagement de fumée quand la cheminée est en service.	- dépression	- monter une vanne pour amenée d'air externe
Formation de gouttes de graisse Encrassement trop rapide du filtre Salissure importante du boîtier de la hotte Graisses et dépôts sur le meuble Eau de condensation sur les parois	- hotte s'enclenche trop tard	- enclencher à temps la hotte
	- bouillir de l'eau sans avoir enclenché la hotte	
	- marche sur une puissance d'aspiration trop faible - il règne une dépression trop forte dans la pièce	- utiliser le niveau supérieur - rendre possible l'alimentation en air
Salissures importantes à l'arrière des filtres et dans les conduites d'évacuation d'air	- vitesse de l'air trop élevée	- utiliser la hotte à un niveau inférieur - rendre possible l'alimentation en air
	- il règne une dépression trop forte dans la pièce	
Formation d'eau de condensation sur le tiroir Puissance d'aspiration insuffisante	Haute résistance à l'air dû à: - un tuyau d'évacuation d'air ayant un diamètre trop petit, - un tuyau d'évacuation d'air mal monté.	- utiliser un tuyau d'évacuation d'air de 125 mm de diamètre - mieux monter le tuyau d'évacuation d'air



Les appareils endommagés ne doivent pas être utilisés. En cas de dérangement ou de défectuosité, veuillez déclencher les protections ou les dévisser.



Ne procéder à aucune intervention sur l'appareil. Des travaux effectués de manière non conforme peuvent être la cause de dommages matériels et corporels.

Si ces conseils ne vous permettent pas d'éliminer les dérangements ou les défectuosités, veuillez vous adresser au service après-vente.

# Instructions d'installation

## Règles de sécurité



**Attention!** La distance de sécurité entre la surface de cuisson et la hotte doit être de 50 cm pour les foyers électriques, et d'au moins 70 cm pour les cuisinières à gaz.

En cas d'intervention du service l'appareil doit être coupé du secteur, retirer la fiche de courant.

Il faut observer scrupuleusement les directives générales sur l'exploitation d'appareils électriques, les prescriptions du fournisseur d'électricité compétent, ainsi que les indications contenues dans ces instructions d'installation.

## Montage pour l'air d'évacuation

Les fumées générées au-dessus du foyer sont nettoyées dans les filtres à graisse, puis acheminées à l'air libre au moyen d'une conduite d'air d'évacuation.



**Attention!** L'air évacué ne doit pas être dirigé dans la cheminée, s'il y a des gaz d'échappement provenant d'autres appareils entraînés par une énergie non électrique. Il faut assurer une ventilation suffisante, si la hotte et des appareils fonctionnant avec une énergie non électrique sont utilisés en même temps.

En outre, il faut observer les réglementations de la police cantonale du feu.

## Exigences relatives à la conduite d'air d'évacuation

- diamètre 125 mm
- tube d'air d'évacuation à paroi lisse
- pose optimale offrant la résistance à l'air la plus petite possible.



**Attention!** Si ces exigences ne sont pas observées, le débit d'air baissera.

Montage avec armoire à condiments hauteur 635 mm (5/6), neuve et montage avec armoire à condiments hauteur 508 mm (4/6) avec la porte 635 mm (5/6), marché de remplacement.

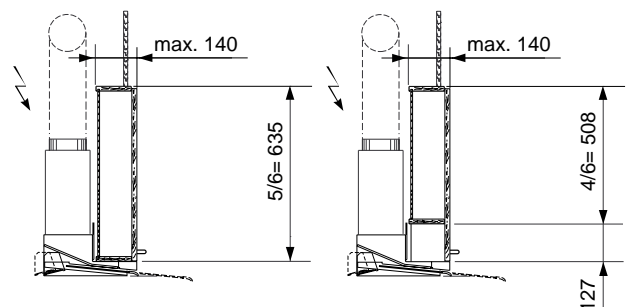
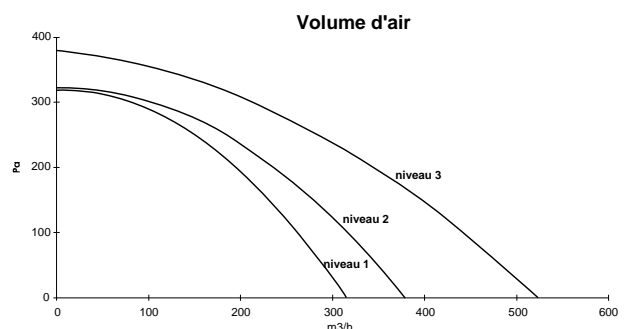
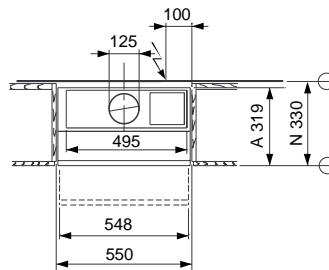
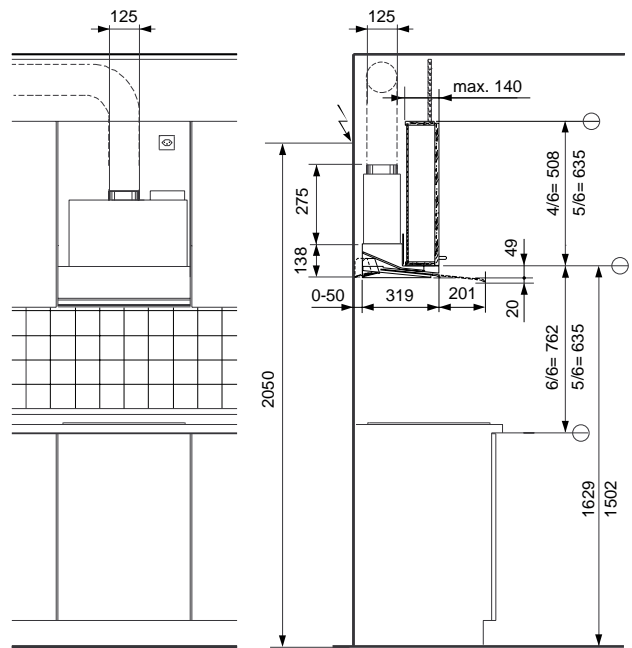

# Montage pour recyclage de l'air

Si une conduite d'air d'évacuation n'est pas réalisable pour des raisons de construction, la hotte d'aspiration peut être équipée d'un filtre au charbon actif supplémentaire retenant les bactéries et les odeurs. L'air épuré retourne ensuite dans l'espace de la cuisine.



**Prudence!** Pour le fonctionnement avec recyclage de l'air, il faut retirer les volets de retenue, sinon la hotte d'aspiration ne fonctionnera pas.

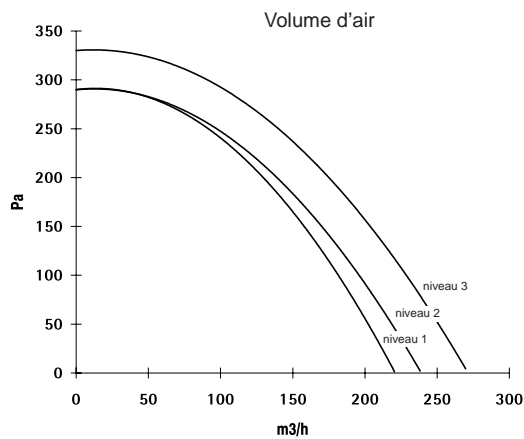

Grille de ventilation min. 200 cm<sup>2</sup>

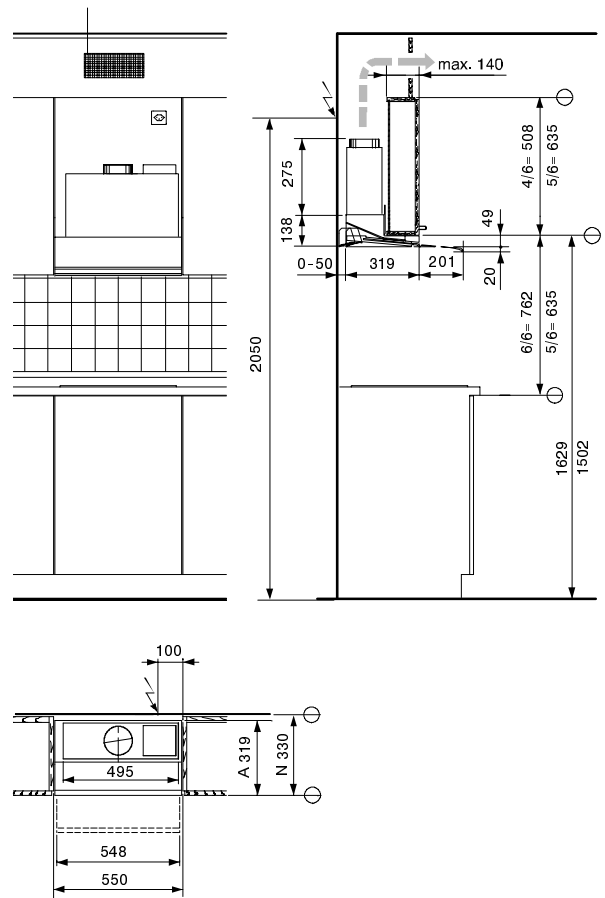

## Dépose des volets de retenue

1. Placer verticalement le volet de retenue
2. Pousser vers un côté (1.) et sortir l'autre côté vers le haut (2.).

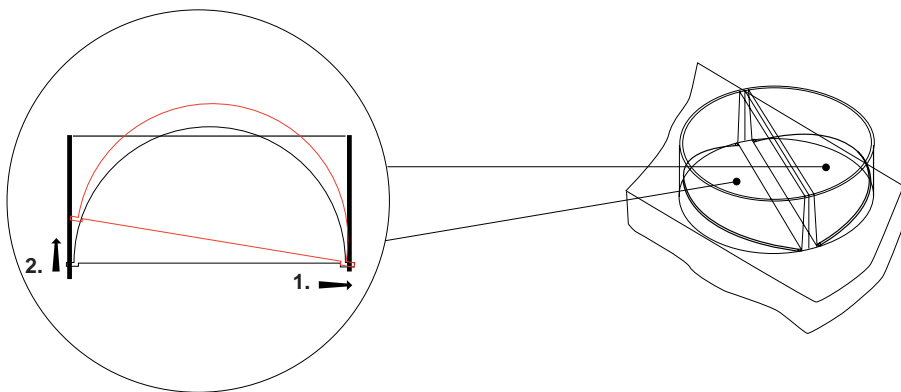

## Description du montage



**Prudence!** Avant de monter la hotte d'aspiration, il faut déposer les coins en polystyrène expansé dans les parois latérales, les filtres et le tiroir en verre (voir chapitre «Nettoyage et entretien»).



**Prudence!** Les vis et les chevilles sont conçues pour une épaisseur de la paroi de 16mm au minimum



**Prudence!** La hotte d'aspiration doit être fixée dans le meuble au moyen de 6 vis ainsi qu'avec les doigts de fixation prescrits (I, II), respectivement 2 x à droite et 2 x à gauche.

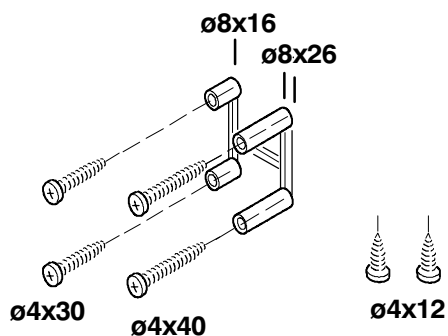

1. Pointer les trous dans le meuble, à droite et à gauche, au moyen d'un gabarit de perçage.

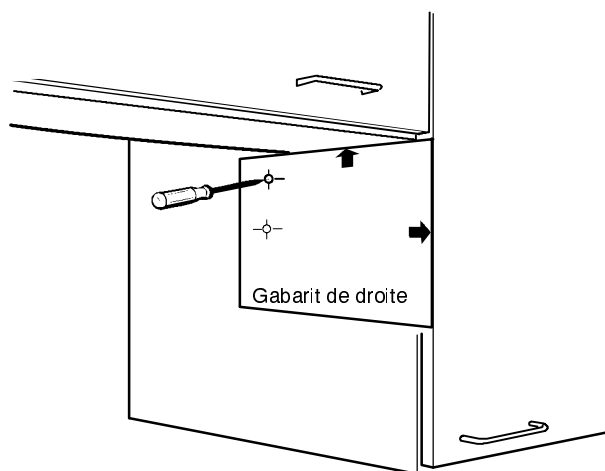

2. Fixer la cheville (I) avec une vis.

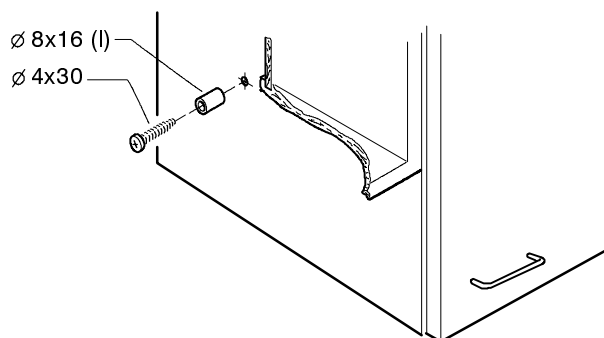

## Montage dans une armoire supérieure

- a Tracer les languettes à l'avant et à l'arrière.
- b Casser et extraire les languettes à partir du haut.

## Montage entre deux armoires supérieures



Pour le montage entre deux armoires supérieures, ne pas retirer la languette.

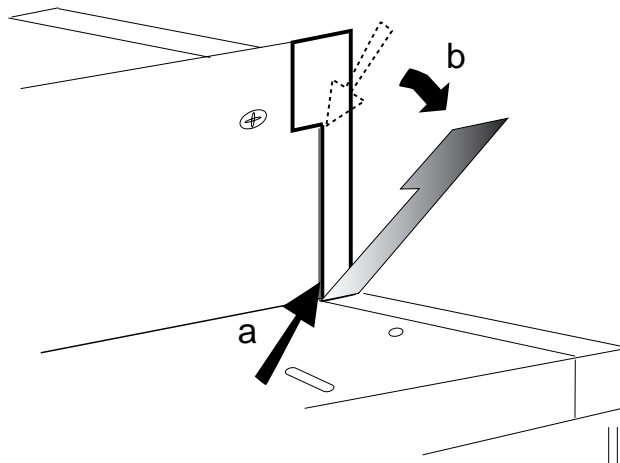

3. Soulever la hotte d'aspiration jusqu'au niveau du doigt, puis la glisser dans le guidage/support (selon flèche).

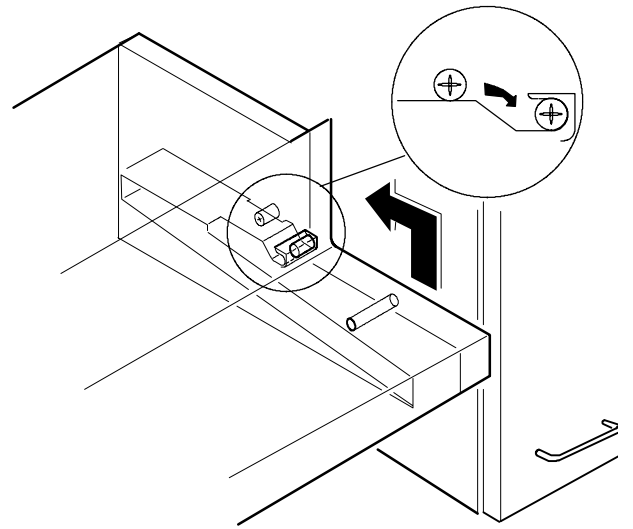

4. Tout de suite après l'encliquetage, procéder immédiatement au vissage du doigt (II) de fixation.



**Prudence!** Doigt de fixation selon **détail A** (chanfrein pour la tête de vis).

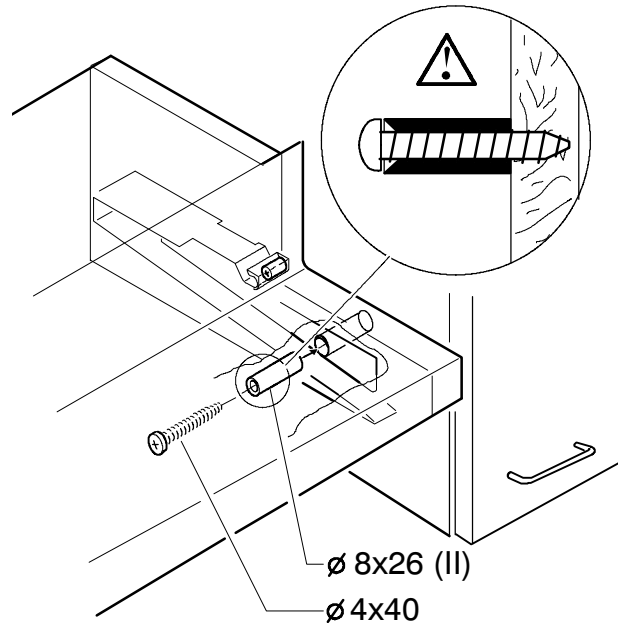

Après la fixation latérale de la hotte de ventilation celle-ci doit être fixée en plus vers le haut.

5. Fixer la hotte de ventilation à travers les deux trous à l'armoire supérieure avec les deux vis (4x20) fournies avec l'équipement.

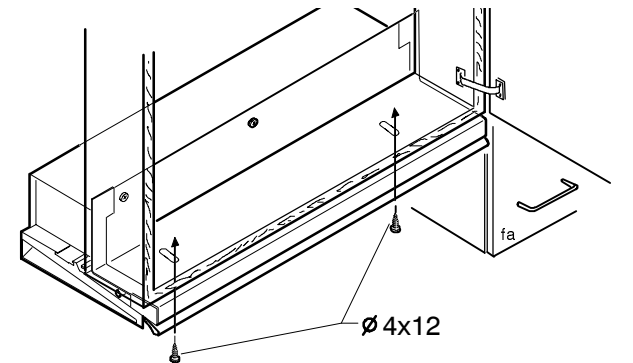

6. Enficher la fiche du câble de raccordement dans la prise de courant appropriée.



**Prudence!** La fiche doit être accessible après le montage.

7. Pousser le boîtier de lampe (selon la flèche) contre la paroi.

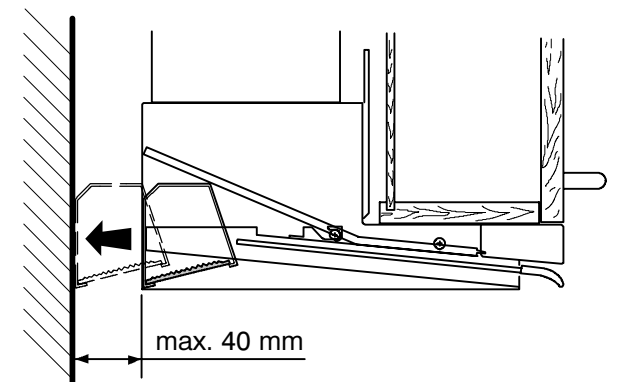

## Montage du filtre au charbon actif

Valable seulement pour l'exploitation avec recyclage de l'air.

**! Prudence!** Les quatre ressorts doivent être utilisées pour assurer un fonctionnement optimal.

1. Tirer le dispositif de déchargement (1).
2. Sortir le filtre métallique (5).
3. Insérer les ressorts d'arrêt (8) derrière à gauche et à droite du côté longitudinal de l'ouverture d'évacuation entre le boîtier en tôle et celui en plastique jusqu'à la butée.
4. Insérer les ressorts à cran d'arrêt (9) devant sur les côtés étroits de l'ouverture d'évacuation entre le boîtier en tôle et celui en plastique jusqu'à la butée.
5. Introduire le filtre à charbon actif (10) avec le joint vers le haut, d'abord derrière dans les ressorts d'arrêt (8), puis l'encliqueter devant.
6. Introduire le filtre métallique (5).

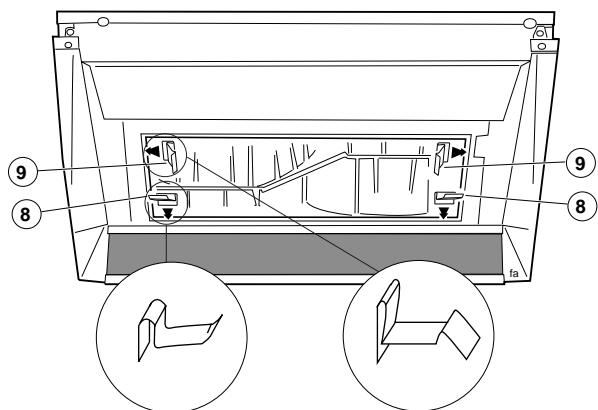
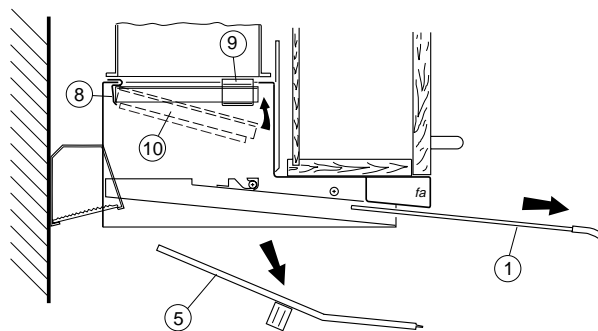

## Raccordement électrique / alimentation

**! Attention!** Le raccordement électrique doit être effectué par un installateur concessionnaire.

**! Prudence!** La fiche doit être accessible après le montage.

Il faut prévoir une prise de courant du type 12 ou 13. La longueur du câble de raccordement est d'environ 1 m.

Lors du remplacement de la ligne de raccordement, il faut prévoir un type de câble équivalent au moins à H05RR-F (Numéro de pièce 375 043 200).

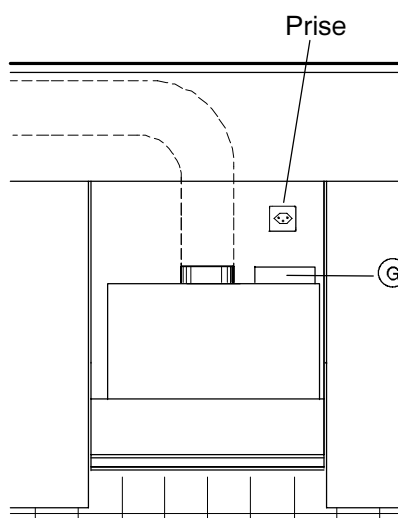

## Installation d'une vanne externe d'amenée d'air

Il y a la possibilité de faire installer une vanne externe d'amenée d'air par un spécialiste électricien.

L'ouverture (B) dans le couvercle (G), avec arrêt de traction, est prévue pour raccorder un câble externe. Raccordement au moyen d'un connecteur AMP 6,3 x 0,8 mm sur les bornes numéros 5, N, E, et selon le type de vanne sur L (en permanence sous tension).

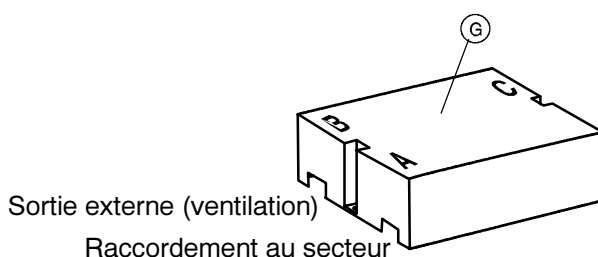



# Caractéristiques techniques

## Encombrement

Hauteur totale	413 mm
Hauteur d'appareil visible	49 mm
Largeur	548 mm
Profondeur	320 mm
Profondeur avec tiroir ouvert	520 mm

## Distance minimale par rapport à la surface de cuisson

Foyer électrique	500 mm
Foyer au gaz	700 mm

## Tension de raccordement

**230 V ~ 50 Hz**

## Puissance absorbée

Puissance totale	240 W
Puissance max. de la lampe	2x25 W

**Poids total 9.650 Kg**

## Prescriptions, normes, directives



Cet appareil est conforme aux directive CE  
73/23/CEE du 19.02.1973 (Directive sur la basse tension)  
89/336/CEE du 03.05.1989 (Directive CEM y compris directive de modification 92/31/CEE)  
90/683/CEE.

# Service

Le service après-vente Therma met un personnel qualifié à la disposition de ses clients.

## Avant de faire appel au service après-vente

Assurez-vous que vous n'avez fait aucune erreur de manipulation.

Contrôlez votre hotte d'aspiration «Que faire si . . .».

## Vous voulez solliciter le service après-vente

- Notez les indications suivantes que vous trouverez sur la plaque signalétique de votre appareil:
  - Numéro de série
  - Désignation de modèle
  - N° de produit
- Veuillez toujours indiquer ces données si:
  - vous demandez l'intervention du service après-vente
  - vous commandez des pièces de rechange ou des accessoires
  - vous avez des questions d'ordre technique

La plaque signalétique se trouve dans le boîtier de la lampe.

- Notez minutieusement vos observations, vous simplifierez ainsi l'analyse préliminaire et le travail de nos techniciens.
- Composez le numéro de service **0848 848 999**. Votre appel sera automatiquement dévié vers le point de service le plus proche.
- Soyez là lorsque le technicien se présentera à votre domicile, car il a besoin d'informations.

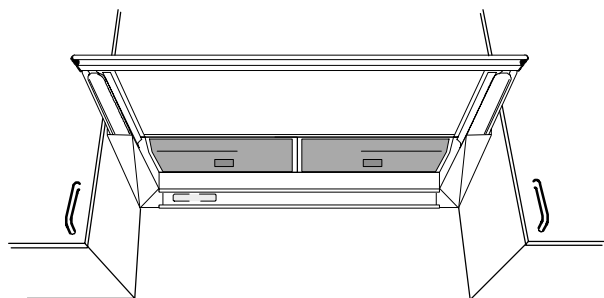
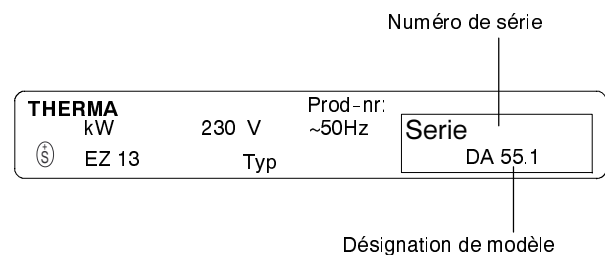

# Kundendienst Service après-vente Servizio dopo vendita

## 5506 Zürich-Mägenwil

Industriestrasse 10  
Tel. 01 / 405 88 11  
Fax 01 / 405 88 18

## 8400 Winterthur

Bürglistrasse 27  
Tel. 01 / 405 88 06  
Fax 01 / 405 88 18

## 8718 Schänis

Biltenerstasse  
Tel. 01 / 405 88 01  
Fax 01 / 405 88 18

## 7000 Chur

Comercialstrasse 19  
Tel. 071 / 388 20 50  
Fax 071 / 388 20 49

## 9200 Gossau

Poststrasse 10  
Tel. 071 / 388 20 50  
Fax 071 / 388 20 49

## 4133 Pratteln

Rheinpark-Center,  
Netzibodenstrasse 23 b  
Tel. 062 / 889 95 72  
Fax 062 / 889 95 85

## 6032 Emmen

Buholzstrasse 1  
Tel. 062 / 889 95 71  
Fax 062 / 889 95 85

## Kundendienst-Administration

### 5506 Mägenwil

Tel. 062 / 889 91 31  
Fax 062 / 889 91 21

## 1028 Prévèrenge

Le Trési 6  
Tél. 021 / 803 24 10  
Fax 021 / 803 23 05

## 3966 Réchy

Route de Grône  
Tél. 021 / 803 24 10  
Fax 021 / 803 23 05

## 6916 Grancia

Zona Industriale E  
Tel. 091 / 994 29 71  
Fax 091 / 994 38 46

Eine Nummer für die ganze Schweiz  
Pour toute la Suisse un seul numéro téléphone  
Un unico numero telefonico per tutta la Svizzera



## 3063 Ittigen/Bern

Ey 5  
Tel. 031 / 925 31 41  
Fax 031 / 925 31 30

## Administration du service

### 5506 Mägenwil

Tel. 062 / 889 91 31  
Fax 062 / 889 91 21

## Amministrazione servizio

### 5506 Mägenwil

Tel. 062 / 889 91 31  
Fax 062 / 889 91 21

## Ersatzteilverkauf

Vento des pièces de rechange

Vendita di pezzi di ricambio

Tel. 062 / 889 91 05

oder  
ou  
oppure

Fax 062 / 889 91 10

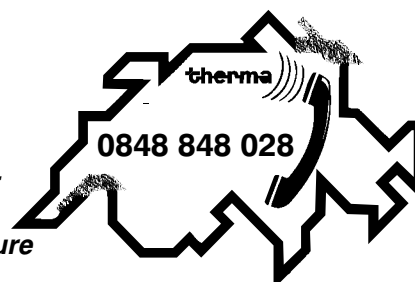

## Garantie

Wir gewähren auf allen Produkten, die in der Schweiz gekauft und in Betrieb sind, eine einjährige Voll-Garantie, gerechnet ab Lieferdatum an den Endverbraucher. Massgebend für den Garantieanspruch ist die Faktura oder ein entsprechender Verkaufsbeleg.

## Garantie

L'utilisateur final de tout produit acheté et utilisé en Suisse, bénéficie d'une garantie complète d'une année à partir de la date de livraison. La facture ou le justificatif d'achat correspondant fait foi en la matière.

## Garanzia

Per questo prodotto concediamo una garanzia di 12 mesi a partire della data di vendita. La garanzia è valida dietro presentazione della fattura o dello scontrino d'acquisto.

# ThermaPhon

## Der telefonische Beratungsdienst der Therma

Montag bis Freitag  
09.00 – 12.00 Uhr

## Le service d'information téléphonique de Therma

Lundi à vendredi de  
09.00 – 12.00 Uhr

## Il servizio di consulenza telefonica della Therma

Lunedì-venerdì dalle ore  
09.00 – 12.00 Uhr

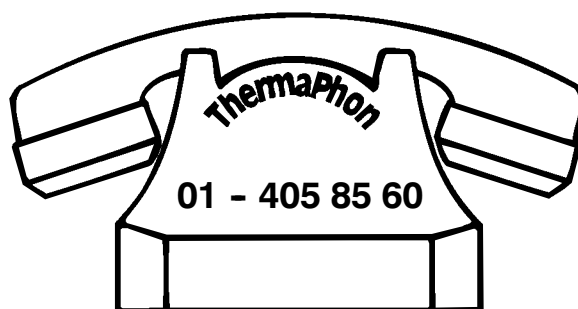

Für Auskünfte, Ratschläge und Tips rund um die Anwendung von Haushaltgeräten.

Eine Dienstleistung, die für Ihre Anliegen rund um die Haushaltgeräte täglich für Sie bereit steht.

Nutzen Sie das **ThermaPhon**, zum Beispiel für:

- **prompte Auskunft** bei Fragen zur Bedienung der Apparate
- **hilfreiche Ratschläge** bezüglich Unterhalt und Pflege der Haushaltgeräte
- **nützliche Tips** beim Kochen, Backen, Lüften, Kühlen und Spülen
- **kompetente Beratung** bei der Wahl eines Gerätes, das Ihren Wünschen entsprechen soll

Pour renseignements, conseils et «astuces» concernant l'utilisation de vos appareils ménagers.

Une prestation de service à votre disposition chaque jour pour toutes questions touchant aux appareils ménagers.

Appelez **ThermaPhon** par exemple pour:

- **renseignements rapides** concernant l'utilisation des appareils
- **conseils judicieux** pour l'entretien et les soins à apporter aux appareils ménagers
- **«astuces» utiles** pour la cuisson en général, la cuisson au four, l'aération, la réfrigération et le rinçage
- **conseils compétents** pour le choix d'un appareil correspondant à vos désirs

Per informazioni, suggerimenti e consigli su tutto quanto concerne l'uso degli elettrodomestici.

Un servizio giornalmente a vostra disposizione per soddisfare le vostre richieste riguardanti gli elettrodomestici.

Utilizzate il servizio **ThermaPhon**, ad esempio per:

- **informazioni immediatamente** sull'impiego degli apparecchi
- **consigli preziosi** in merito alla manutenzione e alla cura degli elettrodomestici
- **suggerimenti utili** per cucinare, arrostitire, ventilare, raffreddare e lavare le stoviglie
- **consulenza competente** per la scelta di un apparecchio che soddisfi le vostre esigenze e i vostri desideri

**A+T Hausgeräte AG**

Badenerstrasse 585  
8048 Zürich

Telefon 01 405 85 00

Telefax 01 405 87 00

**A+T Appareils Ménagers SA**

Le Trési 6  
1028 Préverenges

Téléphone 021 803 24 15

Téléfax 021 803 25 24

**A+T Apparecchi Casalinghi SA**

Centro Montana  
6616 Losone

Telefono 091 791 14 12

Telefax 091 792 18 03

**A+T Apparecchi Casalinghi SA**

Via alla Foce 4  
6933 Muzzano-Piodella

Telefono 091 994 91 25

Telefax 091 994 96 51