

MODE D'EMPLOI

FOUR ENCASTRÉ

BO D.3 P

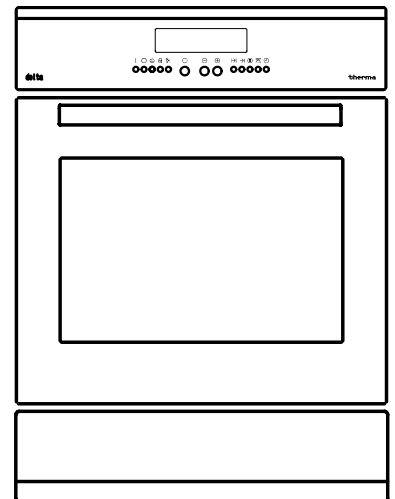

Chère cliente, cher client

Veillez lire attentivement ce mode d'emploi. Observez avant tout le chapitre "Règles de sécurité".

Conservez ce mode d'emploi afin de pouvoir le consulter ultérieurement, et remettez-le à l'éventuel propriétaire ultérieur de l'appareil.



Ils doivent impérativement être respectés.

Ce triangle d'avertissement et/ou les termes de signalisation "**Attention!**", "**Prudence!**" soulignent des indications qui sont importantes pour votre sécurité ou pour la capacité de fonctionnement de l'appareil.

1. Ce symbole vous guide pas à pas dans la manipulation de cet appareil.
2. ...
3. ...



Ce symbole précède des informations complémentaires concernant la manipulation et l'utilisation pratique de cet appareil.



Ce symbole signale des conseils et des indications relatifs à l'utilisation économique et écologique de l'appareil.

Ce mode d'emploi contient des indications permettant d'éliminer soi-même des pannes qui pourraient éventuellement survenir. Voir chapitre "Aide en cas de panne".

Si ces indications ne devaient pas suffire, vous avez deux points de consultation chez lesquels on pourra vous aider:

- Le point de service après-vente à proximité de chez vous (voir chapitre "Service après-vente") ou



Vous y recevrez une réponse à chaque question concernant l'équipement ou l'utilisation de votre appareil. Bien entendu, vos désirs, suggestions ou critiques sont également bienvenus. Notre objectif est de poursuivre l'amélioration de nos produits et prestations de services au profit de notre clientèle.

- En cas de problèmes techniques, notre service après-vente se tient à tout moment à votre disposition (vous trouverez les adresses et numéros de téléphone au chapitre "Service après-vente").

**Après vous avez pris connaissance du mode d'emploi,
nous vous prions, de renvoyer la carte de garantie remplie
le service après-vente à Mägenwil.**

Table des matières

Règles de sécurité	5
Sécurité électrique	5
Sécurité pour les enfants	5
Sécurité durant l'utilisation	5
Sécurité lors du nettoyage	5
Elimination	6
La cuisinière encastrée	7
Vue de l'appareil	7
Tableau synoptique	7
Equipement	8
Avant la première utilisation	9
Réglage de l'heure	9
Nettoyage initial	9
Premier chauffage	9
La commande des fonctions électroniques	10
Remarques générales sur les éléments de commande et d'affichage	10
Le champ d'affichage	11
Les fonctions du four	12
Enclencher/déclencher du four	13
Mise en action des fonctions du four	13
Température du four	13
Minuterie/réveil	14
Tiroir chauffant	14
Programmes automatiques	15
Réglage de la durée de cuisson au four	15
Réglage de l'heure de déclenchement	16
Enclenchement et déclenchement automatiques	17
Sonde à viande	18
Sécurité enfant	19
Symbole de service	19
Applications des fonctions du four	20
Chaleur tournante	20
Gamme pour pizza	20
Grillades	20
Turbogrill	21
Gril à petite surface	21
Gril à grande surface	21
Griller avec la broche tournante	22
Chauffage supérieur et inférieur	22
Séchage	23
Rôtissage à basse température	23
Stérilisation	24
Informations générales sur le rôtissage et la cuisson	25

Nettoyage et entretien	26
Nettoyage du four catalytique	26
Nettoyage du gril, des plaques, des moules et des glissières	26
Filtre à graisse de viande	26
Guides de plaques	27
Récipient réfléchissant	27
Panneau synoptique et porte du four	27
Appareils avec surface en acier inoxydable	28
L'éclairage du four - échange des ampoules	28
Conseil pratiques utiles	29
Si quelque chose ne fonctionne pas	29
Instructions d'installation	30
Montage	30
Connexion électrique	31
Caractéristiques techniques	32
Prescriptions	32
Table de cuisson et de rôtissage	33
Chaleur tournante	33
Chauffage supérieur et inférieur	33
Rôtis à basse température	36
Mode pizza	36
Griller avec la broche tournante	36
Turbo-gril	37
Table de grillage	37
Table de stérilisation	38
Table de séchage	38
Service après-vente	42
Point de vente de rechange	42
Garantie	42
ThermaPhon	43

Règles de sécurité

La sécurité de cet appareil est conforme à la réglementation reconnue en matière de technique ainsi qu'aux prescriptions de sécurité applicables. Néanmoins, nous estimons devoir vous familiariser avec les consignes de sécurité suivantes.

Sécurité électrique

L'appareil doit être raccordé par un installateur électricien concessionnaire. La sécurité électrique des appareils encastrés exige un montage précis, conforme aux normes en vigueur.

- Tout appareil endommagé ne doit pas être utilisé. En cas de dérangement ou de défaut, dévissez puis retirez les fusibles.
- Par sécurité, toute réparation sur place de l'appareil et spécialement de ses organes d'alimentation ne peut être effectuée que par un électricien qualifié ou par un technicien du service de maintenance pour pallier aux dangers d'électrocution. En cas de panne, adressez-vous directement à notre service technique de vente.
- N'utilisez la cuisinière que seulement lorsque celle-ci aura été installée. Vous serez ainsi assuré de ne pas toucher accidentellement des composants électriques.

Sécurité pour les enfants

Éloignez les petits enfants. Ne laissez pas les enfants jouer avec la cuisinière.

Sécurité durant l'utilisation

Cet appareil peut uniquement être utilisé pour la cuisson et le rôtissage d'aliments à usage domestique.

- Avant la première utilisation, le four doit être chauffé à vide. Assurez-vous que l'aération de la pièce est suffisante et enclenchez la hotte d'aération si elle existe. L'apparition d'odeurs lors du premier échauffement est un phénomène normal.
- Les corps de chauffe situés au haut du four assurant le chauffage depuis le dessus et le gril, ainsi que le corps de chauffe inférieur, de même que les parois du four si elles sont chaudes peuvent présenter un **danger de brûlure** si l'on n'y prend pas garde.
- Utilisez des gants thermiques ou un torchon pour retirer sans se brûler les mets cuits.

- Si elle est ouverte, la porte du four ne doit pas être surchargée. Il est interdit de s'asseoir ou de grimper sur celle-ci.
- A part les accessoires livrés, n'utilisez que des plats et des moules de cuisson résistant à la température élevée. Prenez garde aux recommandations du fournisseur.
- Après chaque utilisation, contrôlez que l'appareil est bien éteint.
- Si vous utilisez des ingrédients à base d'alcool dans le four, il est possible qu'un mélange alcool-air légèrement inflammable se forme à l'intérieur. Dans ce cas, ouvrez la porte avec prudence. Ce faisant, éloignez toute présence de braise, d'étincelle ou de feu.

Sécurité lors du nettoyage

- Lors du nettoyage manuel de guides de plaques, éclairage du four et de la porte du four, aucun corps de chauffe ne doit être enclenché. Attendez que le four soit suffisamment refroidi pour pouvoir entrer en contact sans danger avec les organes internes.
- Maintenez toujours votre four parfaitement propre. Les éclaboussures de graisse et les taches dégagent une mauvaise odeur lorsqu'elles chauffent.
- Veillez à la propreté des surfaces assurant l'étanchéité de la porte ainsi que le cadre de la porte.
- Les charnières de la porte du four constituent un danger et elles ne peuvent être démontées et remontées que par un technicien expérimenté faisant partie de notre équipe après-vente.
- L'appareil ne doit pas être nettoyé avec un système de nettoyage à vapeur ou à haute pression pour des raisons de sécurité électrique.

Élimination

Éliminer le matériel d'emballage



Tous les éléments d'emballage sont recyclables, et les feuilles et parties en mousse dure doivent être marquées de manière appropriée. Éliminez correctement, s. v. p., le matériel d'emballage et les éventuels appareils anciens.

Veillez observer les règlements nationaux et régionaux ainsi que le marquage du matériel (séparation du matériel, ramassage des déchets, dépôts de matières valables).

Consignes d'élimination



L'appareil ne doit pas être enlevé avec les déchets domestiques.

Vous pouvez obtenir des renseignements sur les dates de passage ou les points de collecte auprès du service de nettoyage urbain local ou de l'administration communale.



Attention! Veuillez rendre inutilisables les anciens appareils ayant fini de servir, avant de les éliminer, sectionner le câble d'alimentation.

La cuisinière encastrée

Vue de l'appareil



Tableau synoptique



1. Touche d'enclenchement
2. Touche de déclenchement
3. Touche de commande du chauffage du tiroir
4. Touche de commande du dispositif de sécurité pour les enfants
5. Touche de commande pour la sonde pour la viande
6. Touche de commande des fonctions du four
7. Touche de régulateur +/- de température et de durée
8. Touche de commande "durée de cuisson"
9. Touche de commande "fin de cuisson"
10. Touche de commande de l'éclairage du four
11. Touche de commande pour le minuterie / réveil
12. Touche de commande de l'heure

* Le creux dans le verre est causé par la technique de production de l'impression sur le panneau des deux côtés.

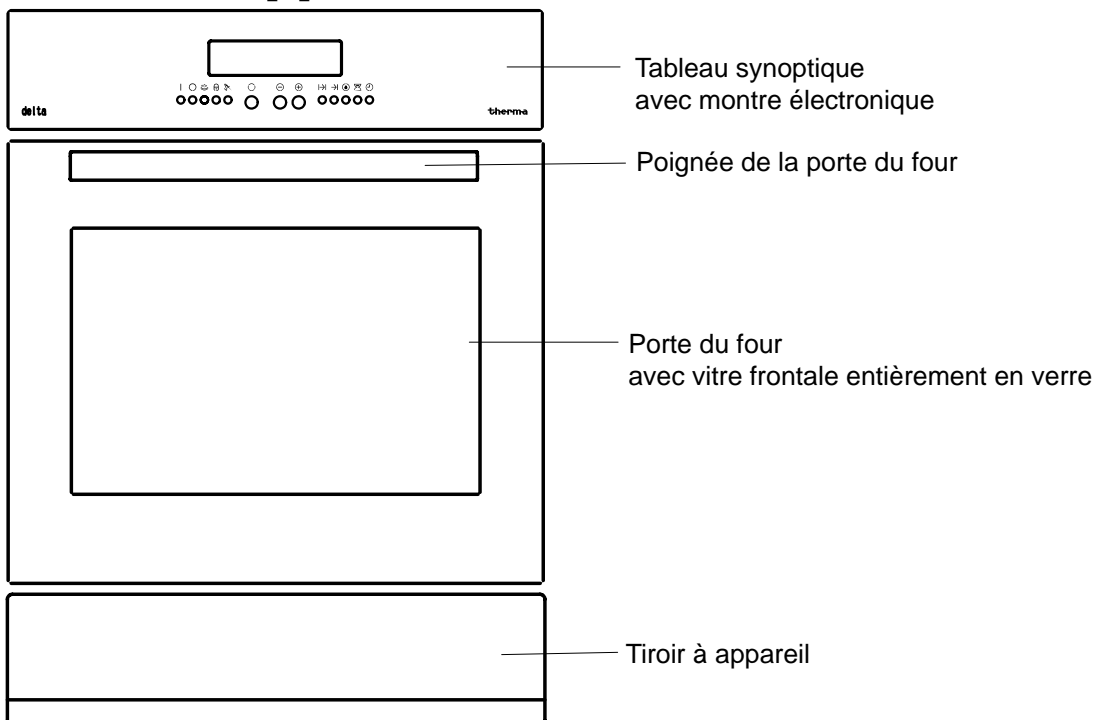
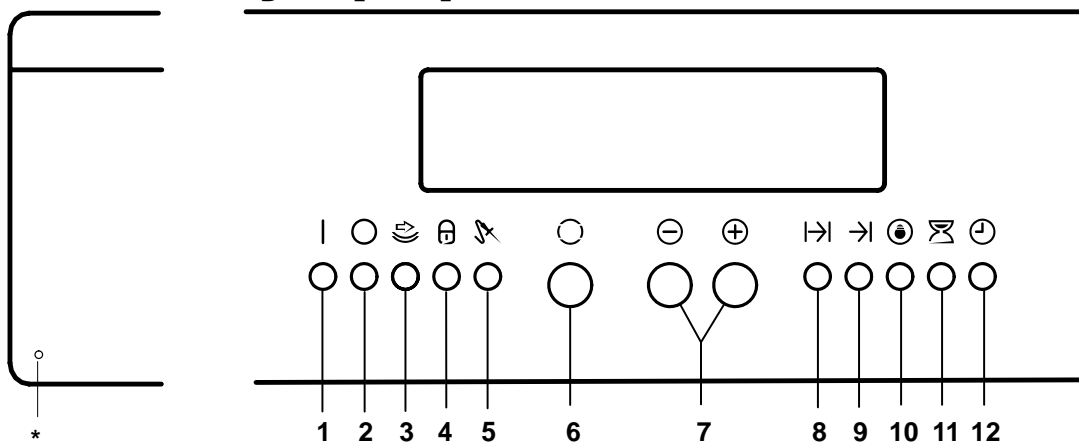
Équipement

- A Rainures de guidage de plaque à pâtisserie
- B Corps de chauffe inférieur
- C Corps de chauffe du gril
- D Corps de chauffe supérieur
- C + D Gril à grande surface
- E + H Éclairage du four
- F Filtre à graisse de viande
- G Ventilation du four
- J Récipient réfléchissant
- K Carré d'entraînement broche
- L Prise située sonde à viande
- 1 - 5 Guides de plaques (rainures)

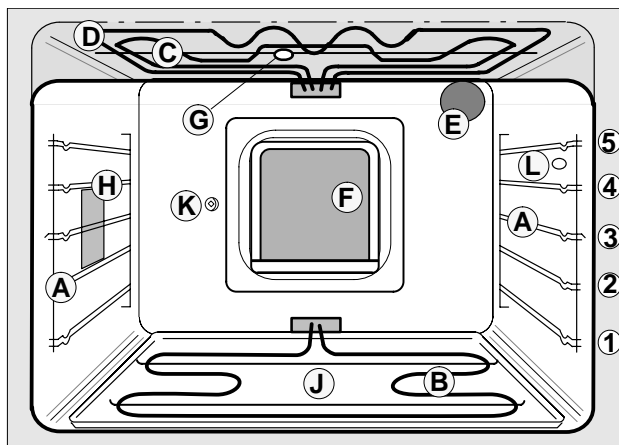

Accessoires du four



A part les accessoires livrés, n'utilisez que des plats et des moules de cuisson résistant à la température élevée. Prenez garde aux recommandations du fournisseur.

Le four est équipé des accessoires suivants:

- 1 Plaque à cuire
- 1 Plaque à cuire à bord haut
- 1 Rôtissoire pour cuire/rôtir/griller
- 1 Broche de gril avec poignée
- 1 Sonde à viande
- 1 Filtre à graisse de viande
- 1 Récipient réfléchissant

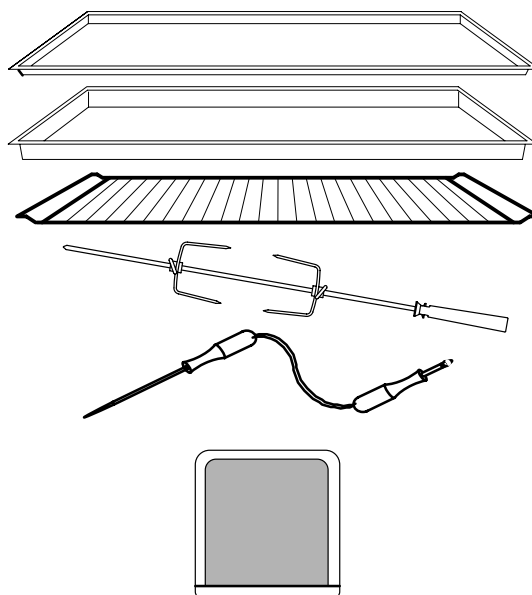

Guides de plaques

Le four est muni de 2 gradins contenant 5 rainures de hauteur différente. Ces hauteurs sont numérotées dans une table allant de 1 à 5, selon l'échelle suivante:

1 = le plus bas, 5 = le plus haut



Enfilez la plaque ou le rôti entre les deux tiges de guidage, ce qui facilite l'entrée et la sortie et assure le maintien pendant la cuisson.

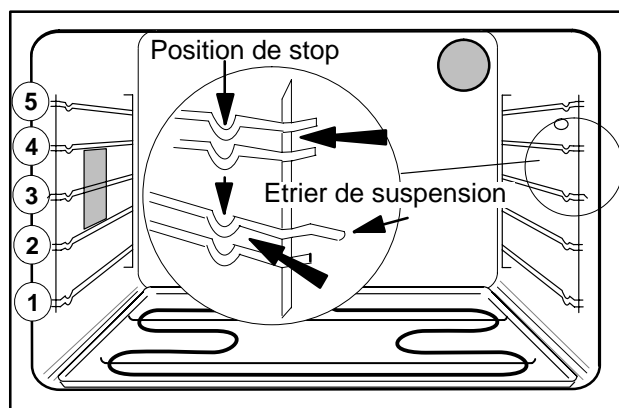

Avant la première utilisation

Réglage de l'heure

Après le raccordement de l'alimentation électrique, l'affichage indique «12:00» en clignotant.

1. Pressez brièvement la touche **12**. Les chiffres 12 00 s'allument fixement, le symbole «:» clignotant entre ceux-ci.
2. Réglez l'heure actuelle en pressant la touche **7** (+) ou (-).

Le réglage de l'heure doit être effectué dans un délai de 4 secondes. Sinon, pressez à nouveau brièvement sur la touche **12**.

4 secondes après le réglage de l'heure à la minute près, le symbole clignotant s'éteint. L'heure est alors fixée.

- Pour entreprendre une correction de l'heure (par exemple lors du passage de l'heure d'été/hiver), pressez à nouveau sur la touche **12** et modifiez le réglage en pressant la touche **7** (+) ou (-). Le signal acoustique n'a aucune signification dans ce cas.

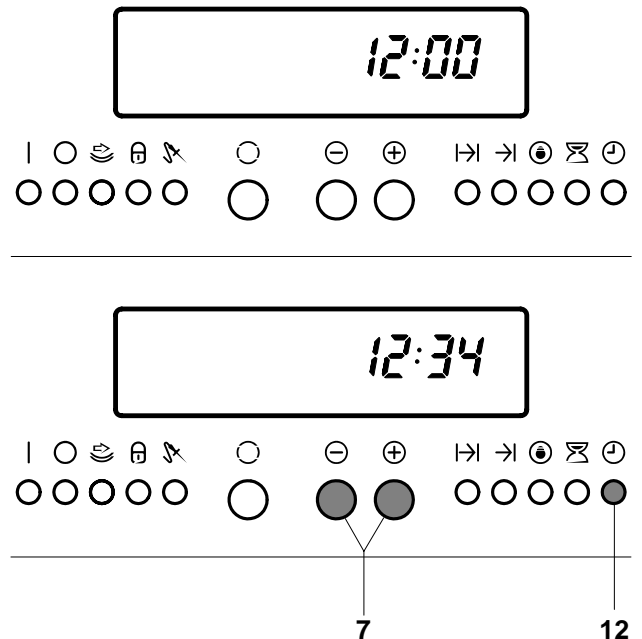

Nettoyage initial



Enlever du four tous les objets qu'il contient, à l'exception de la feuille de réflexion située sous le corps de chauffe inférieur. Enlevez soigneusement les étiquettes qui s'y trouvent encore, ainsi que les feuilles de protection **Ne pas enlever la plaque signalétique de l'appareil!**

Le tableau synoptique et la porte du four doivent être lavés à l'eau chaude contenant un détergent puis séchés.

Vous pouvez y voir plus clair en allumant l'éclairage interne.

- Appuyez sur la touche Marche / Arrêt 1.

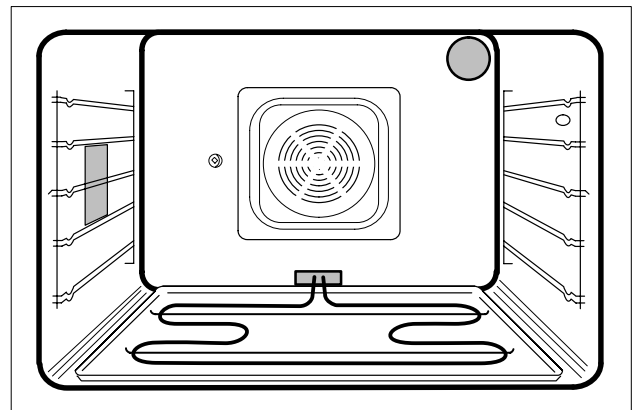

Premier chauffage



Avant la première mise en service, le four doit être chauffé à vide durant quelques instants.

1. Pressez la touche **1**, pour enclencher le four.
2. En touchant la touche **6** à plusieurs reprises, sélectionnez la fonction chauffage supérieur/inférieur.
3. Au moyen de la touche **7** (+) modifiez 250° C.

Laissez fonctionner à cette température le four fermé pendant 60 minutes environ.

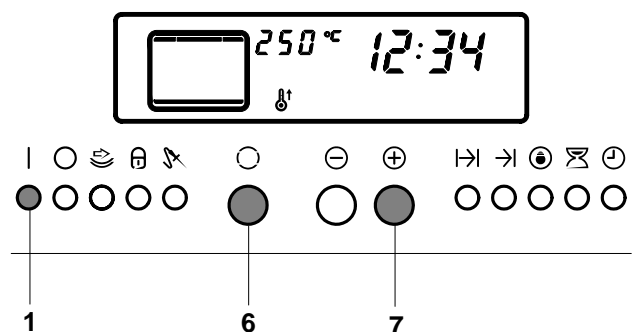

La commande des fonctions électroniques

Remarques générales sur les éléments de commande et d'affichage

Délai de réglage de 4 secondes

Un délai de 4 secondes s'applique à tous les réglages; en d'autres termes, après l'enclenchement de l'appareil, l'étape de réglage suivante doit intervenir durant ce délai. Le signal sonore confirme que les 4 secondes sont écoulées. Vous pouvez réactiver immédiatement la commande en pressant la touche à effleurement correspondant.

Temporisation automatique en fin de cuisson

Après déclenchement de l'appareil le ventilateur de niche continue à fonctionner jusqu'à ce que la température soit descendue au-dessous de 200° C. En dessous de 200° C, le ventilateur de niche fonctionne encore pendant 10 minutes. La chaleur restante est alors affichée jusqu'à ce qu'elle atteigne 40° C.

Déclenchement de sécurité

La commande électronique du four est dotée d'un système de déclenchement automatique au cas où les fonctions et températures étaient activées sans limitation de temps. Selon le niveau de température, le four est automatiquement déclenché:

- Pour réglages jusqu'à 120° C après 12 heures
- Pour réglages jusqu'à 230° C après 6 heures
- Pour réglages jusqu'à 280° C après 3 heures

Le champ d'affichage

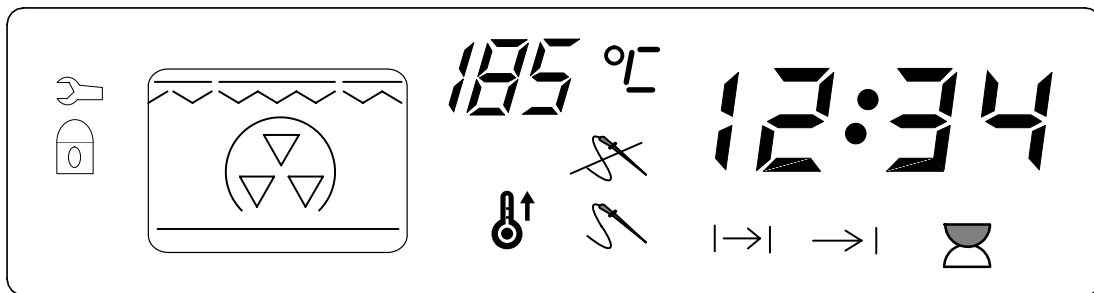

Symboles



Service



Sécurité enfant



Fonctions du four



Température du four



Préchauffage



Sonde à viande ne peut pas être utilisée



Sonde à viande



Durée de cuisson



Fin de cuisson



Minuterie / réveil

Eclairage du four

Lorsque le four est enclenché

On peut allumer et éteindre l'éclairage intérieur en pressant sur la touche 10.

Afficher l'heure réelle

Lorsque le four est éteint



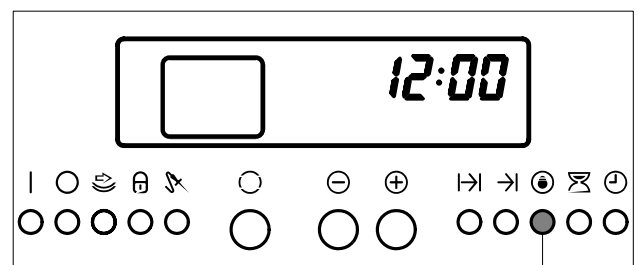







On peut afficher l'heure réelle en pressant sur la touche 10.



10

Les fonctions du four

En pressant plusieurs fois sur la touche **6**, on peut sélectionner la fonction désirée parmi celles qui figurent ci-dessous, présentées dans l'ordre de leur apparition:

- 
Eclairage
 peut être activé seul, p.e. pour nettoyer le four. L'éclairage est enclenché avec n'importe quelle autre fonction.
- 
Air chaud
 Pour rôtir sur 3 niveaux différents. Chauffage par le corps de chauffe de la paroi arrière, avec ventilateur enclenché. Chauffage préréglé à 200°C.
- 
Niveau pour pizzas
 Pour pizzas, gâteaux aux fruits, quiches et tartes. Air chaud tournant avec ventilateur et corps de chauffe inférieur. Chauffage préréglé à 240°C.
- 
Gril Turbo
 Pour griller de gros morceaux de viande. Gril à petites surfaces enclenché avec ventilateur. Chauffage préréglé à 200°C.
- 
Gril pour petites surfaces
 Pour griller par rayonnement des morceaux plats. - Gril à petite surface enclenché avec moteur tournant. Chauffage préréglé à 230°C.
- 
Gril pour grandes surfaces - Chauffage par le corps de chauffe supérieur et le gril à petites surfaces, avec moteur tournant. Chauffage préréglé à 230°C.
- 
Chauffage supérieur
 Pour cuire sur un seul niveau. Chauffage préréglé à 200°C.
- 
Chauffage inférieur
 Pour cuire sur un seul niveau. Chauffage préréglé à 100°C.
- 
Chauffage supérieur/inférieur
 Pour cuire sur un seul niveau. Chauffage préréglé 220°C.
- 
Séchage au four
 Pour sécher des herbes ou dégeler en douceur p.e. tourte à la crème. Chauffage inférieur, avec ventilateur enclenché. Chauffage préréglé à 50°C.
- 
Rôtissage à basse température
 avec corps de chauffe de la paroi arrière enclenché, de même que le ventilateur. Chauffage préréglé à 120/80°C.

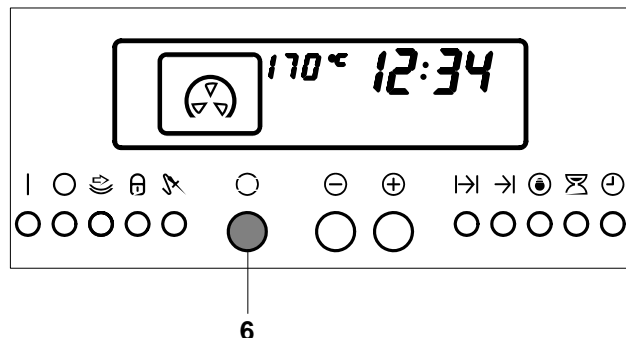

Enclencher/déclencher du four

- Pressez la touche **1** pour enclencher le four.

Avant de régler une fonction, une température ou un temps, il faut en général presser la touche **1**.

Exception: la minuterie.

i Les erreurs de manipulation sont signalées par un bref signal acoustique triple. Dans ce cas, pressez la touche **2** et reprenez dès le début avec la touche **1**.

Les fonctions et températures du four sont enclenchées au moyen de la commande électronique, et arrêtées manuellement au moment désiré touche **2** ou automatiquement lorsque le programme est écoulé.

- Pour arrêter le four, pressez la touche **2**.

Mise en action des fonctions du four

Les fonctions air chaud, niveau pizza, niveau gril, chauffage supérieur/inférieur être sélectionnées à choix pour différentes préparations.

- Au moyen de la touche **6** sélectionnez la fonction désirée. Le symbole représentant la fonction réglée s'allume sur l'affichage.

A chaque fonction est subordonnée un niveau de température déterminé selon la pratique. Si vous ne désirez pas modifier cette température, les corps de chauffe s'enclenchent après un délai de 4 secondes.

Température du four

Lorsqu'une fonction est sélectionnée, une température pré-réglée apparaît sur l'affichage.

- Pouvez sélectionner une valeur comprise entre 40 et 280°C en pressant la touche **7** \oplus ou \ominus .

Avec la fonction air chaud, niveau pizza et chauffage supérieur/ inférieur, il apparaît en outre le symbole «préchauffage» **15**.

Lorsque la température réglée est atteinte, un signal acoustique retentit et le symbole «préchauffage» **15** s'éteint.

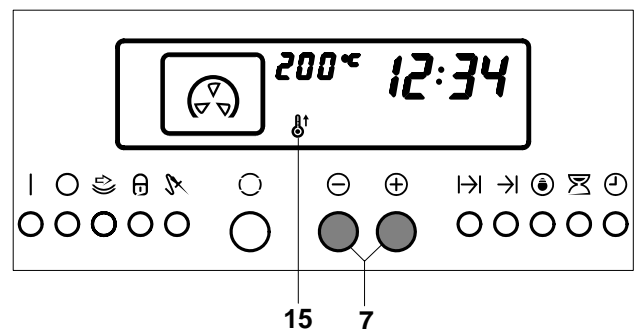
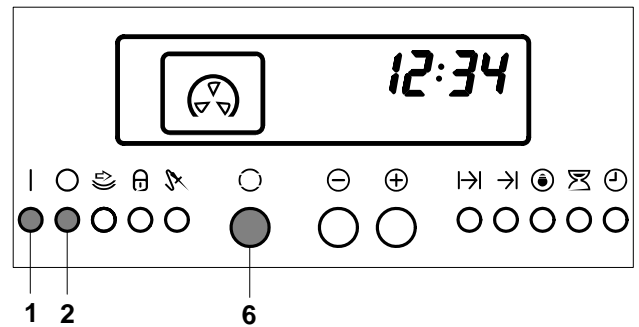

Minuterie/réveil

i La minuterie est utilisable pour surveiller et contrôler les temps de cuisson et autres opérations de cuisine, même indépendamment du four. La minuterie peut être réglée simultanément avec d'autres temps. Dans ce cas, l'affichage indique le réglage de la minuterie, tandis que les réglages automatiques continuent de fonctionner.

1. Pressez la touche **11**. Le symbole minuterie **16** et :00 clignotent sur l'affichage.
2. La pression de la touche **7** \oplus ou \ominus permet de régler le temps de 1 minute à 9 heures/59 minutes.

Environ 4 secondes après le réglage, le temps commence à s'écouler, le symbole de temps **16** s'allume et l'heure actuelle s'affiche.

Un signal acoustique (triple) retentit lorsque le temps réglé est écoulé. Le symbole minuterie **16** clignote et le signal acoustique est répété toutes les 15 secondes. Pour l'annuler, pressez la touche de minuterie **11**. Cette fonction est annulée 2 minutes après que le temps de cuisson est écoulé.

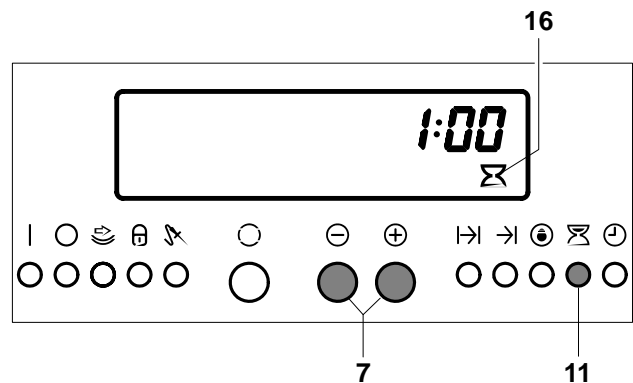

Tiroir chauffant

! **Attention!** Ne stockez pas d'objets combustibles ou sensibles à la chaleur dans le tiroir.

Le tiroir chauffant permet de préchauffer la vaisselle.

- Pressez la touche **1**, pour enclencher le four.

i Si vous utilisez le four et le chauffage du tiroir en même temps, réglez d'abord la fonction du four désirée et ensuite:

- enclenchez le chauffage du tiroir en pressant la touche **3**. Lorsque le chauffage est enclenché, le symbole de la flèche **14** est allumé.

i Distribuer la vaisselle dans le tiroir d'une manière égale. Changer l'ordre de la pile de bas en haut après la moitié du temps de chauffage léger.

La température est auto-réglée.

- Déclencher le chauffage du tiroir avec touche **3**.
- Déclencher le chauffage du tiroir et l'appareil avec touche **2**.

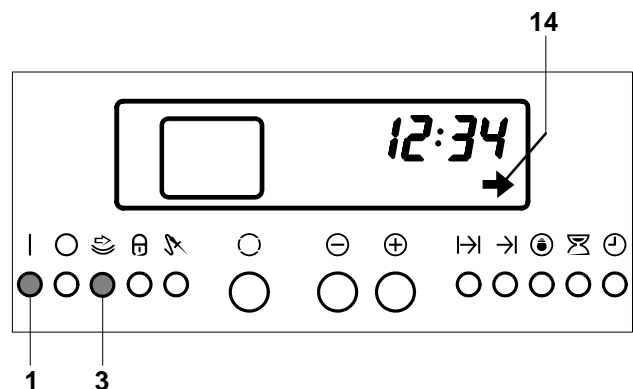

Enclenchement et déclenchement automatiques

Des programmations du four qui démarrent automatiquement à une heure ultérieure, et qui s'arrêtent automatiquement après un temps de cuisson prédéterminé.

Durée de cuisson:

1. Pressez la touche **8**. L'affichage indique 00, «:» et le symbole **17** clignote.
2. Avec la touche **7** \oplus ou \ominus , réglez le temps de cuisson désiré.

L'heure de déclenchement:

3. Pressez la touche **9**. L'affichage indique l'heure actuelle et le symbole **18** clignote.
4. Avec la touche **7** \oplus ou \ominus , réglez l'heure de déclenchement désirée.

Exemple:

Heure actuelle 11:15.

Le temps de cuisson 45 minutes.

Le met doit être prêt à 12h00.

- Réglez avec la touche **8** et **7** \oplus ou \ominus 00.45
- et avec la touche **9** et **7** \oplus ou \ominus 12.00.

La commande enclenche le four automatiquement à 11h15 (12.00 minus 00.45). Après 45 minutes s'arrête automatiquement à 12h00.

- L'affichage indique le moment de déclenchement, «:» et le symbole **18** clignote.

Après 4 secondes, les fonctions du four et l'éclairage sont déclenchés. L'affichage indique le symbole et la fonction choisie (sans cadre), l'heure actuelle et les symboles **17** et **18**.

A cette heure là, la fonction sélectionnée est arrêtée, le symbole **18** disparaît de l'affichage, qui reprend le temps de cuisson écoulé.

Contrôle:

- Contrôlez le temps de cuisson sur l'affichage en pressant la touche **8**, et l'heure de déclenchement avec la touche **9**.

Correction:

- Pressez la touche **8** et/ou **9** et en modifiant le temps de cuisson ou l'heure de déclenchement en pressant la touche **7** \oplus ou \ominus .

Un triple signal acoustique retentit pour vous rendre attentif de la fin de la cuisson. L'affichage indique alors à nouveau l'heure actuelle, et le symbole de la fonction sélectionnée clignote.

Jusqu'au déclenchement automatique du four après 2 minutes, un signal acoustique retentit toutes les 15 secondes.

- Pour arrêter le four et le signal acoustique, pressez la touche **2**.

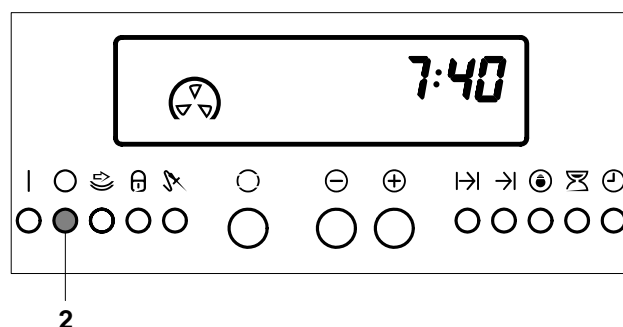
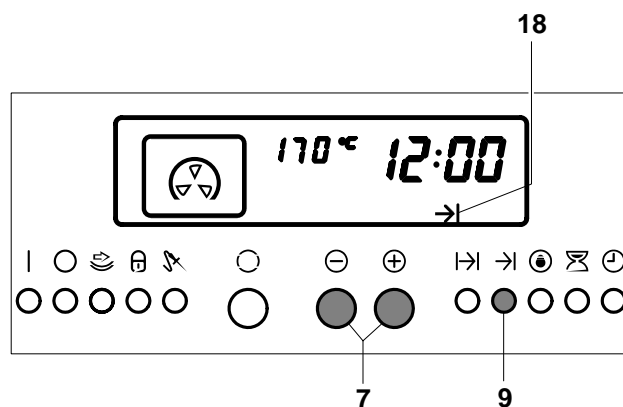
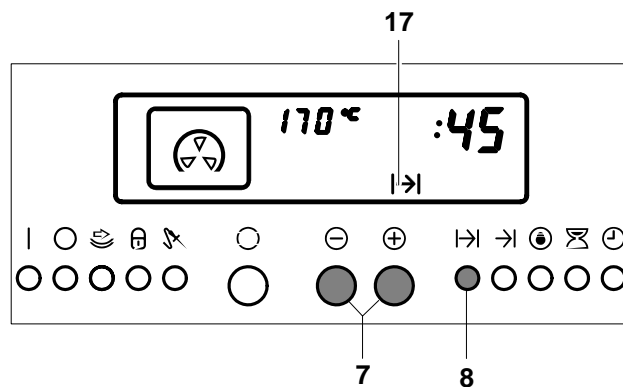

Sonde à viande

Cuisson automatique en fonction de la température à coeur

La sonde à viande mesure la température au coeur du mets. et arrête automatiquement le four lorsque la valeur désirée est atteinte durant la cuisson.

1. Plantez la sonde à viande dans le mets et introduisez la cocotte ou la grille dans le four.
2. Insérez la fiche de la sonde à viande jusqu'au niveau de la poignée dans la prise située sur la paroi droite du four.

Le symbole **19** apparaît sur l'affichage..

3. Après avoir sélectionné la fonction et la température du four, pressez la touche à effleurement **5**.

L'heure sur l'affichage est remplacée par l'indication en degrés Celsius, pré-réglée à 70°C.

4. Au moyen de la touche **7** \oplus ou \ominus , réglez la température à coeur désirée pour votre mets entre 30 et 99°C.

Les températures suivantes sont recommandées pour le coeur du rôti:

Rôti de boeuf	80°C
Rosbif ou filet de boeuf	
très saignant	45°C
saignant	50°C
moyen	60°C
Rôti de porc	80 - 85°C
Rôti d'agneau	70 - 75°C
Rôti de veau	75°C

Sur l'affichage apparaissent le symbole de la fonction, la température du four réglée (rouge), le symbole sonde à viande **19** et la température à coeur.

Contrôle:

- Vous pouvez contrôler la température à coeur réglée en pressant la touche **5**.

Correction:

- Corriger la température à coeur en pressant la touche **7** \oplus ou \ominus .

Un triple signal acoustique retentit lorsque la cuisson est terminée. L'affichage indique alors à nouveau l'heure actuelle, et le symbole de la fonction sélectionnée clignote

Toutes les 15 secondes, un signal retentit durant 2 minutes avant le déclenchement automatique de toutes les fonctions de la commande électronique.

- Pour arrêter le four et le signal acoustique, pressez la touche **2**.

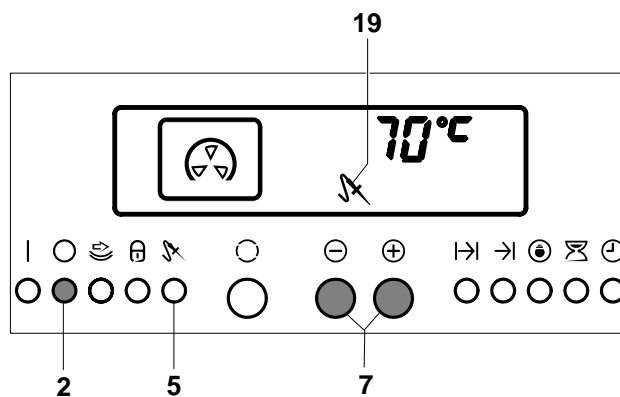
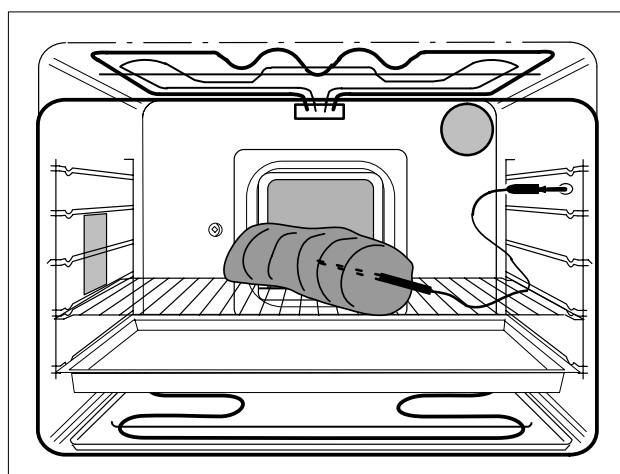
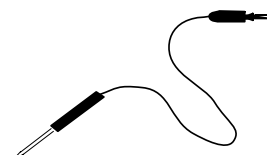
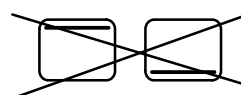

Sécurité enfant

La commande du four peut être protégée contre un enclenchement ou un dérèglement intempestif par un blocage de sécurité. Lorsque ce système est activé, les enfants ne peuvent effectuer aucun réglage sur l'appareil susceptible de provoquer une surchauffe ou créer d'autres dangers. Tirez également profit de cette sécurité en cas d'absence prolongée.

i La sécurité enfant peut uniquement être activée lorsque le four est arrêté.

Activation de la sécurité enfant

i Lorsque la sécurité enfant est activée, il faut presser simultanément sur la touche **4** lors de tout procédé de réglage et de toute correction.

- Pressez ensuite la touche **1** et maintenez les deux touches enfoncées durant 4 secondes environ, jusqu'à ce que le symbole **20** apparaisse sur l'affichage.

Le symbole **20** apparaît sur l'affichage, indiquant que la sécurité enfant est en action.

- Pressez enfin la touche **2**, ce qui déclenche l'appareil.

Désactivation de la sécurité enfant

- Pressez d'abord la touche **2** puis la touche **4**, jusqu'à ce que le symbole **20** disparaisse de l'affichage.

Symbole de service

Les dérangements de la commande électronique sont signalés par le symbole de service **21** s'éclairant sur l'affichage et un code d'erreur spécifique place de l'indication de température.

- Déclenchez alors le fusible, le cas échéant dévissez-le et essayez de réenclencher l'appareil après quelques minutes. Si le symbole de service réapparaît, veuillez prendre contact avec notre service après-vente et indiquez le code d'erreur.
- Pour des raisons de sécurité, le ventilateur du four fonctionne continuellement: le cas échéant, mettez l'appareil hors fonction au moyen du fusible.

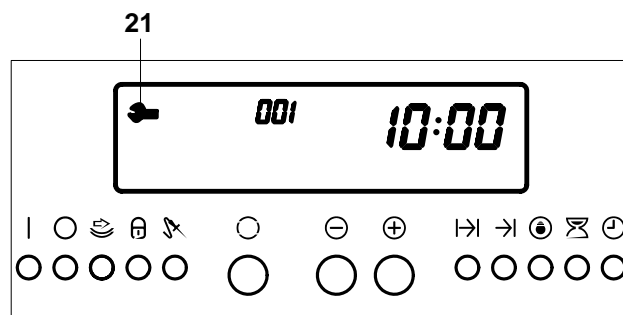
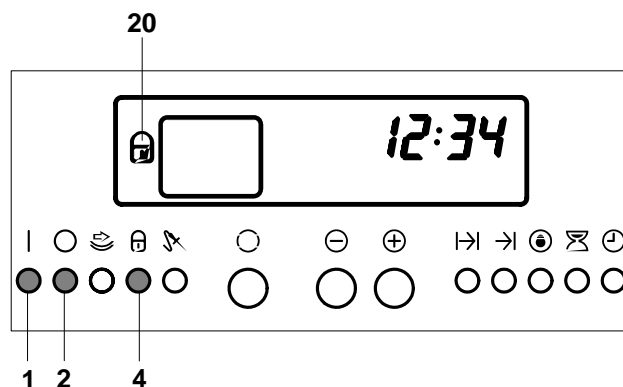

Applications des fonctions du four

Chaleur tournante



Le four entier est chauffé par l'air chaud qui circule intensivement grâce à un ventilateur situé dans la paroi arrière. La température peut être réglée entre 40 et 280°C.

La fonction d'air chaud permet de transmettre plus rapidement que dans la méthode conventionnelle la chaleur à l'aliment à rôtir. La température peut être ainsi réduite d'environ 25°C par rapport à la recette pour le chauffage normal en haut et en bas.

Selon l'aliment à cuire ou à rôtir, on peut utiliser jusqu'à trois niveaux différents. Regardez le table de cuisson et de rôtissage au four page 33.

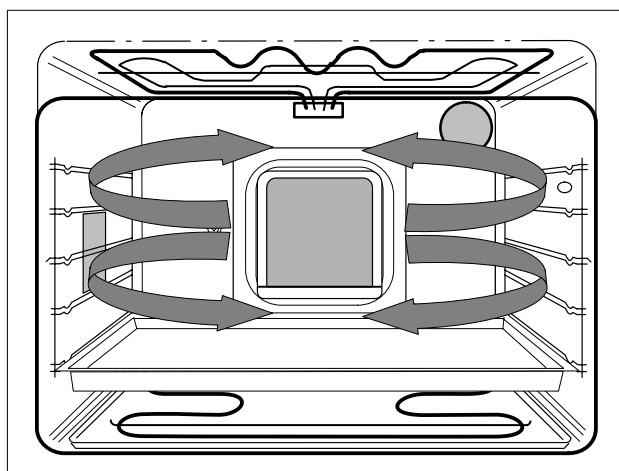

Gamme pour pizza



La fonction pizza est utilisée de préférence pour cuire les gâteaux ne contenant que peu ou pas de sucre, tels que les pizzas, les gâteaux aux fruits ou les quiches. Cette gamme allie la fonction d'air tournant à celle du chauffage inférieur seulement.

La chaleur rayonnée par le corps de chauffe inférieur provoque la formation d'une croûte suffisamment résistante, ce qui évite le ramollissement de la pâte.

 On peut également utiliser les deux échelons supérieurs pour cuire ou pour rôtir, sans que la chaleur circulante s'en trouve modifiée.

Regardez le table de cuisson et de rôtissage au four page 36.

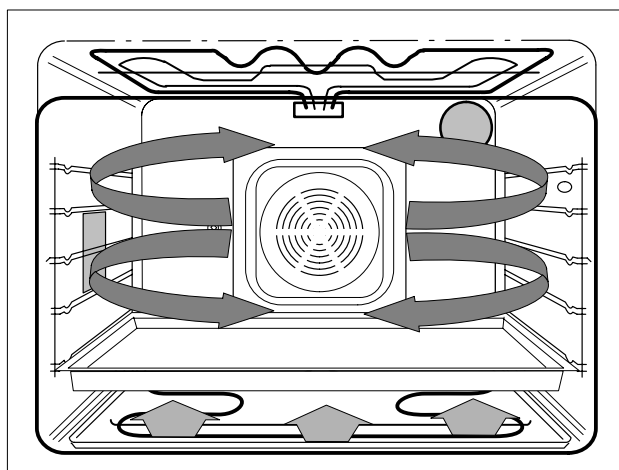

Grillades



 La grillade s'opère généralement **en fermant** la porte du four. Ne laissez cependant pas votre gril sans surveillance.

La chaleur produite par les corps de chauffe rayonne contre le plafond du four et atteint la pièce à rôtir qui est placée en dessous. Les indications concernant la hauteur optimale de celle-ci se trouvent dans la table de grillade a page 37.

Pour griller, il suffit de positionner les sélecteurs de fonction et de température correspondants.

La température doit être adaptée au type de viande, car le thermostat du four assure son service et maintient la température à l'intérieur du domaine assigné, conformément aux valeurs de la table.

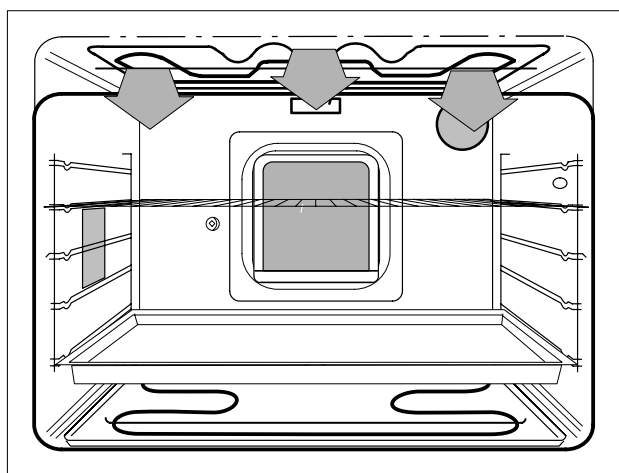

Turbogrill



La fonction turbogrill est intéressante pour rôtir les gros morceaux de viande, les gigots, la volaille, etc. Sélectionnez la fonction turbogrill et une température de 150 à 190°C.

Le gril à petite surface travaille avec le ventilateur pour répartir uniformément la chaleur. Non seulement la surface supérieure, mais aussi tous les côtés sont dorés uniformément.

Les pièces de viande de grande hauteur, les rôtis roulés, les carrés de porc, les jarrets ou la volaille acquièrent une surface bien dorée et croustillante, alors que l'intérieur reste tendre et juteux. Cette méthode de cuisson peut également s'appliquer aux gratins et aux soufflés.

Glissez la plaque à gâteaux dans les glissières à l'échelon 1 ou 2 en posant la grille supportant l'aliment à rôtir immédiatement dessus, ainsi que le montre la figure ci-contre.

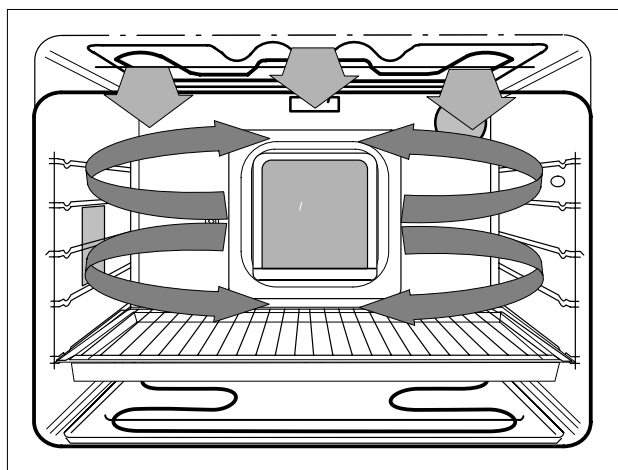

Fonctions de gril à surface

Pour les tranches plates, telles que les steaks, les côtelettes, les petites saucisses, le poisson ou autre. On peut également faire des toasts, brunir du massé-pain ou de la glace, réaliser une crème brûlée, gratiner un soufflé ou brunir un gratin. La chaleur rayonnée par le gril n'étant destinée qu'à brunir la surface et la rendre croustillante il ne faut l'utiliser qu'en fin de cuisson. Regardez la table de grillage page 37.

Si les aliments à griller sont gras, il vaut mieux les éloigner du corps de chauffe.

Glissez les aliments à griller à l'échelon 4 ou 5 selon l'épaisseur. La distance entre les aliments et le corps de chauffe peut varier vers le haut ou vers le bas selon la courbure de la voûte du gril. Il faut glisser la plaque à gâteaux dans les guides au niveau sous pour récupérer le jus et éviter l'encrassement du four.

i Si vous devez effectuer plusieurs grillades consécutives, il faut nettoyer la plaque après chacune d'elles.

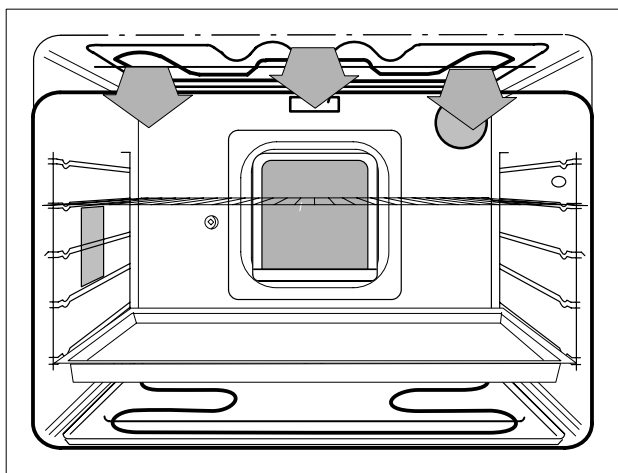

Gril à petite surface



Pour de petites quantités de grillades de tranches plates, le gril à petite surface est particulièrement bien indiqué. Le domaine de température se situe entre 210 et 250° C.

Gril à grande surface



Cette fonction permet de griller des tranches plates ou des demi-poulets sur toute la surface de la plaque. La conjonction du gril à petite surface et du chauffage supérieur permet de maintenir une température réglable entre 210 et 275 °C. Regardez les tables de cuisson page 37.

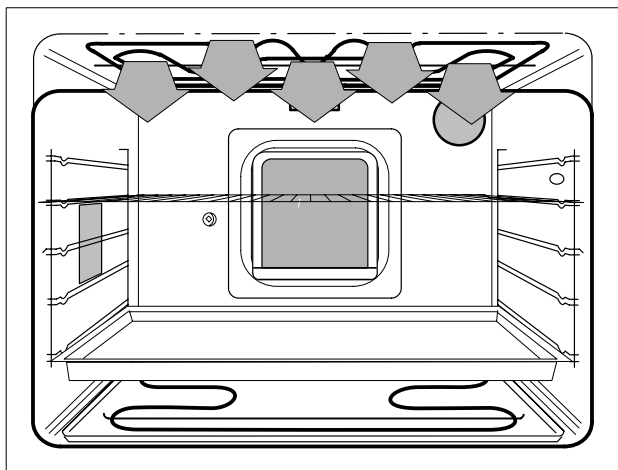

Griller avec la broche tournante

Ce mode de rôtissage allie les fonctions de gril à petite et grande surface avec un moteur électrique faisant tourner la broche.

Le support pivotant de la broche s'installe dans les rails de la partie droite, au niveau 3 et sert de palier avant pour la rotation de la tige.

Le gigot, la volaille ou tout autre aliment est enfilé sur la tige de la broche et retenu par deux agrafes.

La tige de la broche est enfilée dans le carré d'entraînement situé à gauche dans la paroi arrière, puis posé sur le support avant.

La pièce à rôtir va alors tourner lentement au-dessous des corps de chauffe.

Glissez la plaque à gâteaux dans les glissières à l'échelon 1 ou 2 pour récupérer le jus.

Chauffage supérieur et inférieur

Le chauffage simultané en haut et en bas constitue le fonctionnement normal du four. Les corps de chauffe situés au plancher et au plafond de l'enceinte chauffante transmettent leur chaleur aux denrées à cuire. La température peut être réglée entre 40 et 280° C.

Le rôtissage et la cuisson par chauffage en haut et en bas ne sont possibles que sur un seul niveau.

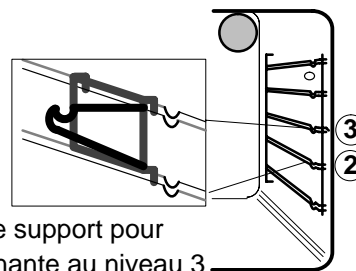

Accrocher le support pour broche tournante au niveau 3

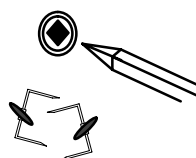

Ficher la tige de la broche tournante dans le carré d'entraînement dans la paroi arrière ...

.. et poser le galet sur le support avant.

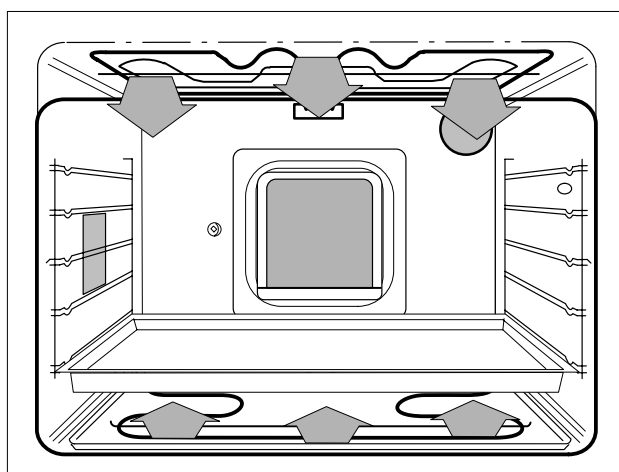
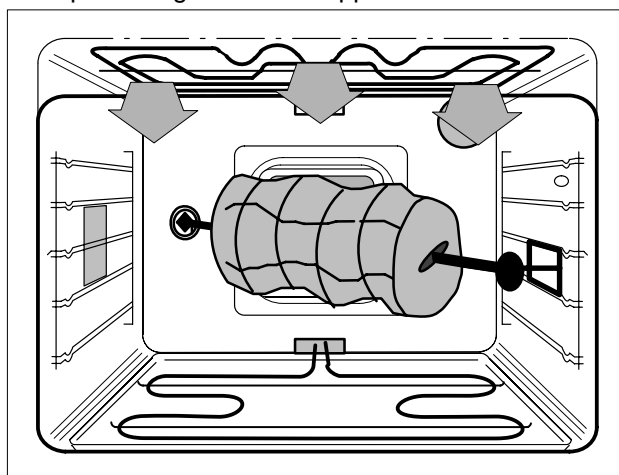

Séchage



Cette fonction combine le chauffage inférieur avec la circulation d'air chaud dans le four.

Le séchage peut s'effectuer sur 3 ou 4 niveaux (voir la table de séchage) en prenant soin d'intervenir de temps en temps les plateaux.

Garnissez la plaque de gâteau avec du papier de protection et disposez les produits à sécher aussi serrés que possible, mais sur une seule couche.

Plaque à séchage comme accessoire spécial, voir la bulletin de commande.

i Laisser ouverte d'environ 2 cm la porte du four, en plaçant un coin en bois.

Vérifier le degré de séchage de vos aliments avant la fin de la durée de séchage prévue:

Il suffit de prendre en main 2 ou 3 morceaux de l'aliment à sécher et de le presser entre le pouce et l'index. Il ne doit plus s'écouler aucun jus, mais le produit séché ne doit pas être cassant.

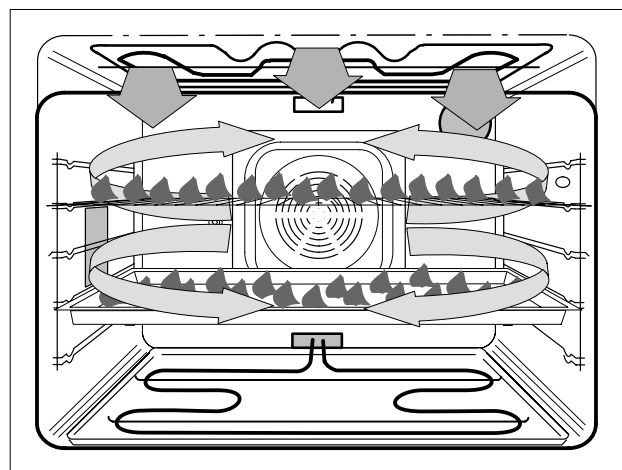

Rôtissage à basse température



“Lo”

Cette fonction permet d'obtenir des rôtis particulièrement croustillants qui restent cependant agréablement juteux.

1. Au moyen la touche **5**, sélectionnez la fonction rôtissage à basse température. L'affichage indique le symbole d'air chaud et “Lo”.

Au bout de 4 secondes les affichages suivants sont lumineux pendant 10 minutes: 120 °C (température de préchauffage) et :10 (temps de préchauffage). Le symbole **11** (préchauffage) reste lumineux jusqu'à ce que la température de 120 °C soit atteinte, puis un signal sonore retentit. La température du four reste alors constante au niveau de 80 °C environ.

2. Le rôti est cuit très chaud dans la rôtissoire. Le rôti peut également être posé sur la grille placée au niveau du milieu

3. La plaque à gâteaux sera glissée à l'échelon 1 pour collecter le jus

Le temps et la température se trouvent dans la table de cuisson page 36.

Les fonctions “Lo”, 80°C, et le symbole restent ensuite enclenchées, de même que la durée réelle de fonctionnement jusqu'à ce que le four soit éteint.

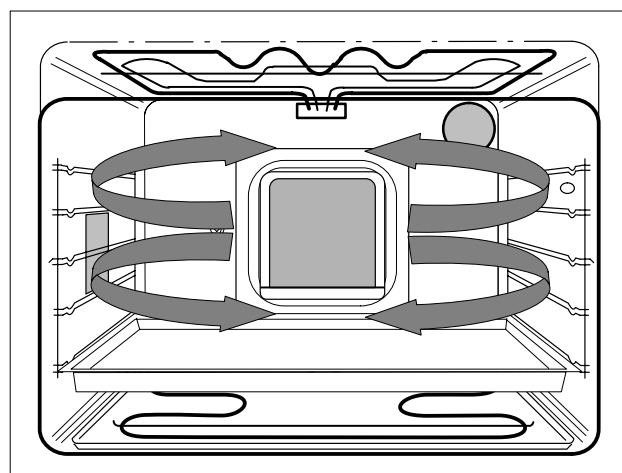

Stérilisation

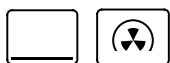

avec chaleur inférieure ou air chaud

Blanchissez tout d'abord vos légumes, refroidissez-les sous l'eau froide et mettez-les dans les bocaux.

Les fruits préparés seront introduits directement dans les bocaux.

i Tous les verres utilisés devront être de même grandeur et en parfait état. Vérifiez l'étanchéité des caoutchoucs de fermeture.

Cuisez séparément de l'eau sucrée ou salée puis terminez le remplissage des bocaux jusqu'au 3/4 de leur hauteur.

Enfilez la plaque à gâteaux dans l'échelon inférieur puis disposez les bocaux bien alignés sur la plaque.

i Les bocaux ne doivent pas se toucher et ne doivent pas entrer en contact avec le four.

Le temps de stérilisation et la température se trouvent dans la table de stérilisation page 38.

i N'ouvrez jamais la porte du four pendant toute la durée de stérilisation.

Lorsque la stérilisation est terminée, retirez les bocaux du four et laissez-les refroidir sur une planche en bois ou sur une couverture, à l'abri de tout courant d'air.

Après refroidissement, vérifiez l'étanchéité de la fermeture. Si le couvercle s'enlève facilement, il faut répéter la stérilisation du bocal correspondant ou utiliser immédiatement son contenu.

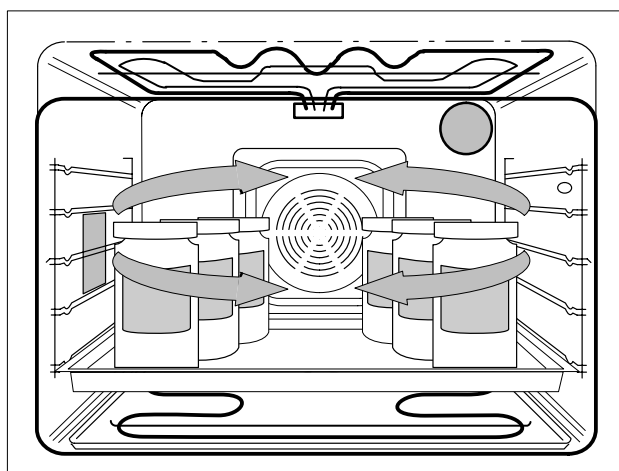
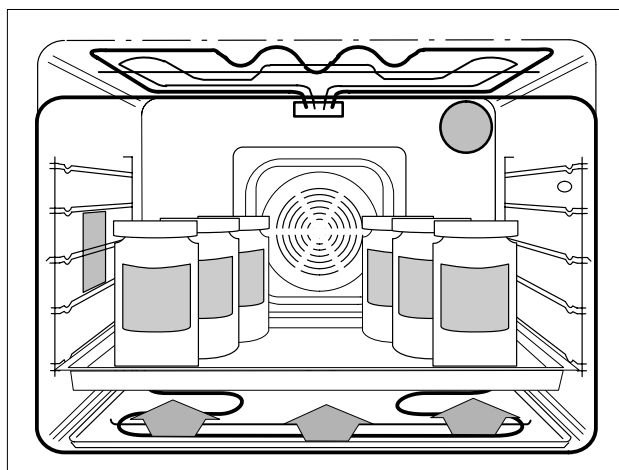

Informations générales sur le rôtissage et la cuisson

Rôtissage avec l'air chaud et chauffage en haut et en bas

Le temps de rôtissage dépend du genre du rôti choisi, de son poids et de sa hauteur. L'usage est de calculer le temps nécessaire par centimètre de hauteur:

- Boeuf, chasse 15 - 18 minutes
- Porc, veau 15 - 18 minutes
- Filet, roastbeef 10 - 12 minutes

Plus le morceau de viande est haut, plus la température du four peut être moins élevée.

L'état de cuisson de la viande peut être testé en pressant dessus avec une cuillère. Si le rôti ne s'enfonce pas, il est cuit.

Laissez le rôti dans le four une dizaine de minutes après l'avoir éteint, pour permettre au jus de s'écouler, ce qui simplifie le découpage.

Rôtir sur le gril

La pièce à rôtir doit être déposée sur le gril avec le côté à dresser tourné vers le haut. Enfilez la plaque du gril dans les glissières 1 ou 2 puis introduisez le gril juste au-dessus sur le rail de la glissière.

Rôtir dans une rôtissoire ou sur la plaque

Poser les gâteaux surgelés comme p.e. la pizza sur la plaque à gâteau couverte de papier de protection pour la cuisson pour éviter la déformation de la plaque de four par suite de grandes différences de température. Mettez le morceau de viande maigre, de chasse ou de hachis directement dans la rôtissoire (récipient à rôtir, en pyrex ou en terre cuite vernie) ou sur la plaque.

Si le temps de cuisson doit dépasser une heure, ajoutez les ingrédients pour la sauce dans la rôtissoire une demi-heure avant la fin de la cuisson, puis laissez dorer et complétez avec un peu d'eau chaude.

Faites rôtir les grands rôtis directement dans la plaque à pâtisserie à bord haut ou sur le gril avec la plaque à pâtisserie à bord haut posée en dessous du gril.

Ustensiles pour rôtir, griller et cuire

Pour rôtir et cuire avec l'air chaud, vous utiliserez de préférence les ustensiles livrés avec l'appareil, à savoir les formes claires et foncées pour la cuisson, la céramique et les formes résistant à la température. Notez que les plaques et les formes métalliques claires nécessitent un temps de cuisson plus long. Veuillez consulter les instructions remises à cet effet par le fabricant.

Les moules à cuire ou les autres ustensiles doivent

être posés sur la plaque à gâteaux.

Pour griller utilisez le gril et la plaque à pâtisserie à bord haut posée en dessous du gril.

Choix de la température

Le fonctionnement à air chaud accélère la transmission de la chaleur à la pièce à cuire par rapport à la méthode conventionnelle. La température indiquée dans la recette pour le chauffage uniquement en haut et en bas peut être diminuée de 25°C.

Filtre à graisse de viande

Installez le filtre à graisse de viande avant de lancer le rôtissage à l'air chaud ou avec le turbogrill. Ce filtre protège l'intérieur du four d'une salissure exagérée.

Il faut par contre enlever ce filtre lors de la cuisson normale. La meilleure répartition de la chaleur permet de diminuer le temps de préparation.

Préchauffage

Le préchauffage n'est plus nécessaire dans la plupart des préparations, car la température préréglée est atteinte très rapidement (Veuillez consulter la table des temps de rôtissage et de cuisson).

Nous recommandons de préchauffer:

- Steaks et tranches de viande, telles que filet, roastbeef, escalope ou côtelette. Les pores de la viande se referment plus rapidement et l'intérieur reste plus juteux.
- Pâtisserie pouvant couler facilement, petits pains, gâteaux, roulades, etc.

Il suffit alors de prérégler la température voulue et d'attendre que celle-ci soit atteinte avant d'introduire les mets.

Remarques sur l'utilisation de la table des temps de cuisson

En cas de températures trop élevées le gâteau cuit vite de haut en bas, il ne lève pas proprement ou il tombe parce que trop peu d'humidité pouvait se dégager.

Si le temps de cuisson est trop long, ou si le dessus de l'aliment à cuire ne brunit pas comme il serait souhaitable, vous mettez une température plus haute.

Le brunissement régulier des gâteaux peut être amélioré en diminuant d'environ 10°C la température de cuisson indiquée et en rallongeant le temps de cuisson mentionné.

Les données de la durée de cuisson peuvent varier en fonction de la grandeur des oeufs utilisés, des possibilités de liaison de la farine et de la matière du moule choisi.

Nettoyage et entretien

Lors du nettoyage de guides de plaques, éclairage du four et de la porte du four, aucun corps de chauffe ne doit être enclenché. Attendez que le four soit suffisamment refroidi pour que vous puissiez toucher sans danger les organes internes. Seul l'éclairage du four peut rester en fonction.

 L'appareil ne doit pas être nettoyé avec un système de nettoyage à vapeur ou à haute pression pour des raisons de sécurité électrique.

Nettoyez régulièrement et à fond votre four lorsqu'il est tiède ou froid. Évitez la combustion des éclaboussures grasses.

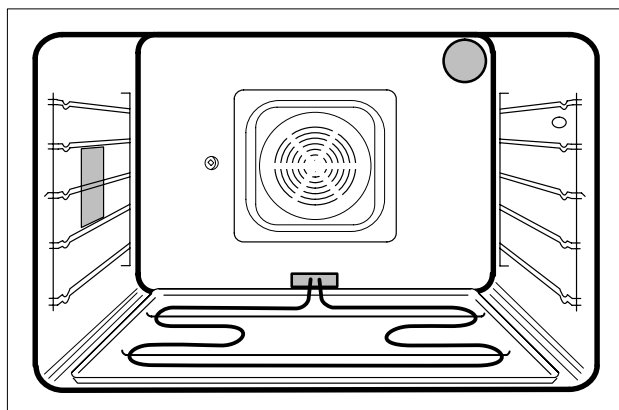



Nettoyage du four catalytique

(surface rugueuse, poreuse)

Votre four est équipé d'un système de nettoyage catalytique chargé de brûler les petits résidus à une température supérieure à 200°C. Les petites taches grasses sur les parois du four sont tout à fait normales. Soyez attentif aux indications suivantes pour un fonctionnement optimal du système de nettoyage.

Après avoir rôti ou grillé un mets produisant de fortes éclaboussures (viande grasse, poulet, etc.), on peut laisser le four vide enclenché à température maximale pendant 5 minutes, puis le laisser refroidir avant de le nettoyer.

 N'utilisez pas de produit pouvant provoquer des griffures, de détergent moussant, de spray pour four ou de paille de fer, car ces produits détruisent les propriétés d'autonettoyage du four.

 N'ouvrez que rapidement le four afin de renforcer l'effet autonettoyant.

 N'utilisez pas de chiffons textiles, car les filoches restent prises dans la rugosité des surfaces autonettoyantes.

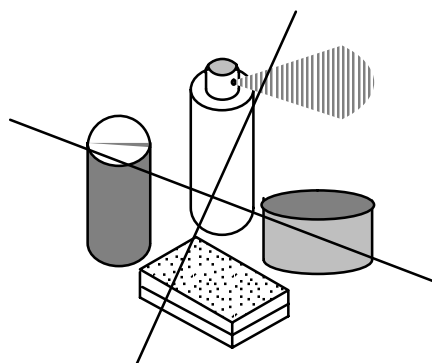

Nettoyage du gril, des plaques, des moules et des glissières

Ces objets doivent être nettoyés à l'aide d'eau chaude savonneuse. Ces pièces ne supportent pas le passage dans la machine à laver la vaisselle.

Filtre à graisse de viande

Après chaque utilisation, nettoyez ce filtre avec une brosse douce et de l'eau chaude savonneuse, ou mettez-le dans le lave-vaisselle. Si l'encrassement est important, il faut le laisser tremper.

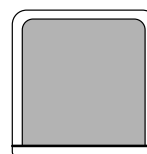

Guides de plaques

Pour faciliter le nettoyage des guides de plaques, on peut les sortir du four.

A la hauteur de la position 3, les supports peuvent être retirés de la paroi par l'avant, puis on dégage l'arrière et on peut sortir le support par l'avant du four.

Pour remonter le support, il suffit de le suspendre par l'arrière, puis d'introduire les crochets de la partie avant dans les trous de la paroi et d'enfoncer le support dans sa position normale.

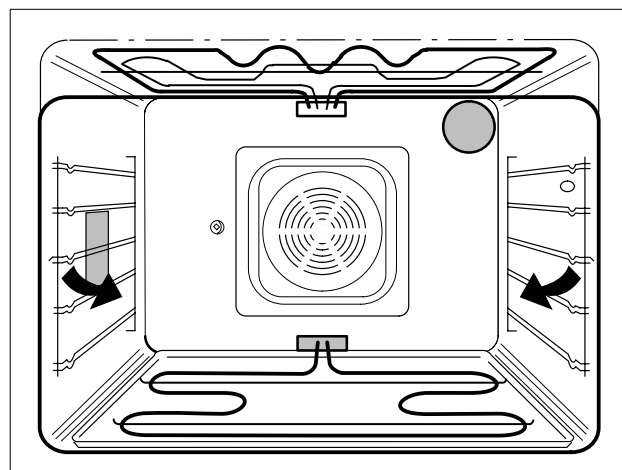

Récipient réfléchissant

 N'utilisez pas de détergent pouvant provoquer des rayures, ni de laine d'acier. Ne pas le nettoyer dans le lave-vaisselle.

Il suffit de laver le récipient après chaque utilisation, à l'aide d'une brosse douce et de l'eau chaude savonneuse. Si l'encrassement est important, il faut le laisser tremper.

 Utilisez une base lisse lors du nettoyage pour empêcher des déformations.

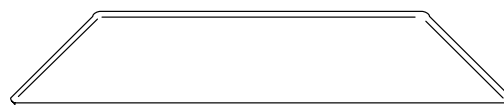

Panneau synoptique et porte du four

 Veillez à la propreté des surfaces assurant l'étanchéité entre la porte et son cadre.

Le panneau de commande et le côté extérieur de la porte du four doivent être nettoyés avec un chiffon humecté d'un détergent ou d'un nettoyant pour les vitres et ensuite séchés.

 **Ne pas utiliser des nettoyants acidifiés agressifs ou des produits de nettoyage pour vitrocéramique!** Ceux-ci détruisent la couche.

N'utiliser que des détergents pour le côté intérieur de la porte du four.

 La vitre intérieure est recouverte d'une couche résistante au rayonnement de la chaleur. Des nettoyants agressifs et gratter ou écurer fortement abîment la couche et diminuent l'effet de résistance au rayonnement de la chaleur.

Lors du nettoyage de la porte faites attention à ce que les étriers reposent fermement sur les charnières, ceci toujours de la porte en direction du four.

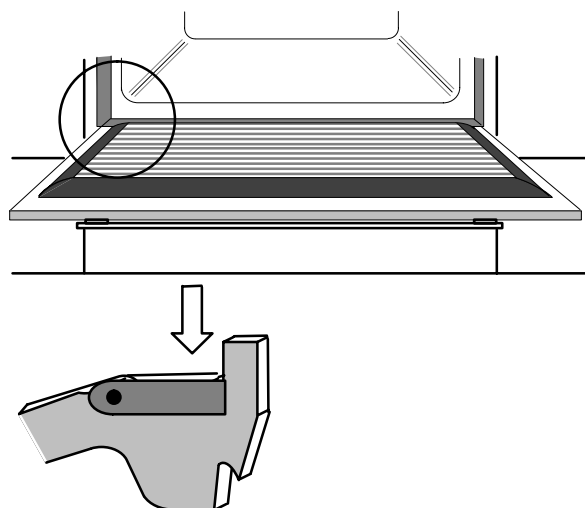

Appareils avec surface en acier inoxydable

 Lors du nettoyage, veillez à ce que la finition de la surface en acier inoxydable ne se fasse pas contre la structure (les fines lignes horizontales). **Pas de mouvements circulaires!**

Pour enlever les taches normales, passez simplement un chiffon doux, propre et humide - des chiffons de microfibre sont particulièrement bons pour ce but.

Les produits égratignants et abrasifs ne sont pas appropriés.

Pour enlever les taches tenaces, servez vous d'un produit approprié à l'acier inox que l'on trouve habituellement dans le commerce. Veuillez observer les instructions relatives à l'emploi de produits de nettoyage et d'entretien.

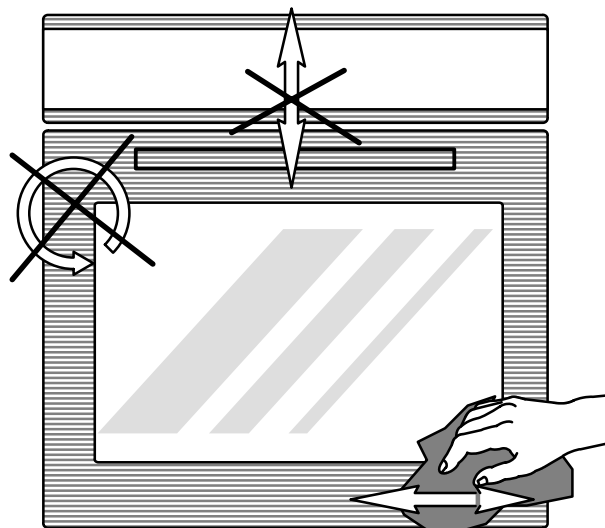

L'éclairage du four - échange des ampoules

 Avant de faire l'échange, il faut obligatoirement déconnecter l'alimentation électrique de tout l'appareil, en enlevant les fusibles.

Il est possible de remplacer soi-même les ampoules défectueuses.

La nouvelle ampoule de 25 watts, à 230/240 volts, avec un culot E 14, doit pouvoir résister à une température de 300 °C. Vous pouvez l'obtenir auprès de notre magasin central de pièces de rechange ou chez un électricien spécialisé.

La lampe en haut à droite dans la face arrière du four est protégée par un verre rond de protection que l'on peut facilement dévisser.

L'ampoule située dans la paroi gauche est recouverte par une protection carrée en verre spécial qu'il faut retirer délicatement à l'aide d'un tournevis à pointe large, ainsi que le montre la figure ci-contre. Au préalable, il est nécessaire d'enlever le rail de guidage gauche de la plaque.

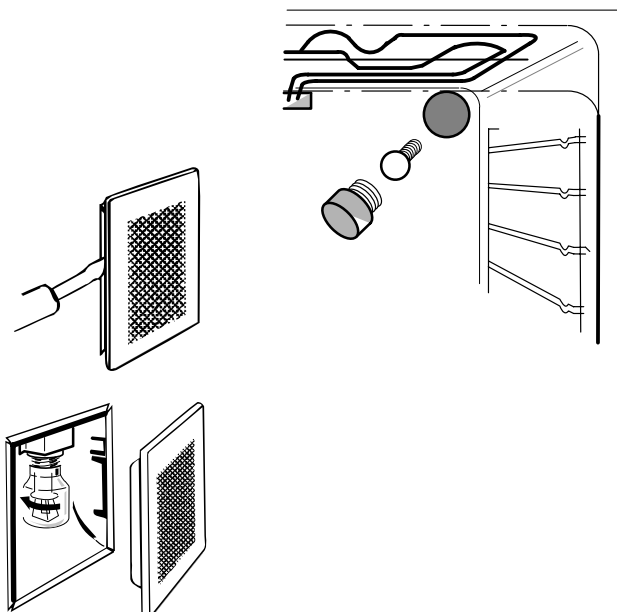

Conseil pratiques utiles

Problème	Cause probable	Solutions
Le rôti ou le soufflé ne monte pas suffisamment	Erreur de température choisie	Consulter la table des températures
Le rôti ne brunit pas	Température trop élevée Mauvais moule utilisé	Élever la température, vérifier l'état de cuisson, s'il le faut, raccourcir le temps Pour chaleur haut et bas, utiliser un moule foncé
Le rôti brunit trop	Température trop élevée	Consulter la table des températures, diminuer la température et raccourcir le temps de cuisson
Le rôti est trop sec	La durée de cuisson est trop longue avec une température trop basse	Consulter la table des températures, augmenter la température et raccourcir le temps de cuisson
Le rôti est trop humide	L'humidité n'a pas pu s'échapper à cause de la température trop élevée Trop d'humidité dans la pâte	Choisir la température la plus basse indiquée dans la table Préparer une pâte moins humide

Si quelque chose ne fonctionne pas

Problème	Cause probable	Solutions
Le four ne fonctionne pas	Panne d'alimentation électrique	Vérifier les fusibles
Le four ne chauffe pas, malgré la sélection de fonction et de température	Le programme automatique a été établi pour s'enclencher plus tard	Supprimer l'enclenchement automatique existant et le programmer à nouveau
L'éclairage du four ne fonctionne pas	L'ampoule est défectueuse	Remplacer l'ampoule regardez page 28
Sonde à viande ne fonctionne pas	La sonde n'est pas fichée correctement ou est défectueuse	Examiner le contact à fiche
Le symbole du service après-vente est allumé	Selon le code de panne	Prévenir le service après-vente
L'heure du jour clignote sur l'horloge électronique.	Une panne d'alimentation électrique s'est produite il y a un moment	Remettre à jour la date et l'heure regardez page 9



Les appareils défectueux ne doivent plus être utilisés. En cas d'incident, dévisser et retirer le fusible. Ne modifiez pas l'appareil. Toute intervention non qualifiée peut causer des dommages matériels ou corporels.

Si les conseils ci-dessus sont insuffisants, veuillez contacter notre service technique.

Instructions d'installation

Four à encastrer, largeur 55 cm (400 V)

Montage



En cas de montage dans des matériaux inflammables, les normes NIBT 2000, chapitre 4.2.2 et les directives de protection contre l'incendie et leurs ordonnances de l'association des assurances incendie cantonales doivent obligatoirement être respectées.

1. Tirer le tiroir d'ustensiles jusqu'à la butée finale, le soulever et l'enlever.
2. Glisser le four dans la niche de façon à obtenir un montage affleuré
3. Fixer le four latéralement, des deux côtés à l'aide des 2 vis (**détail A**).

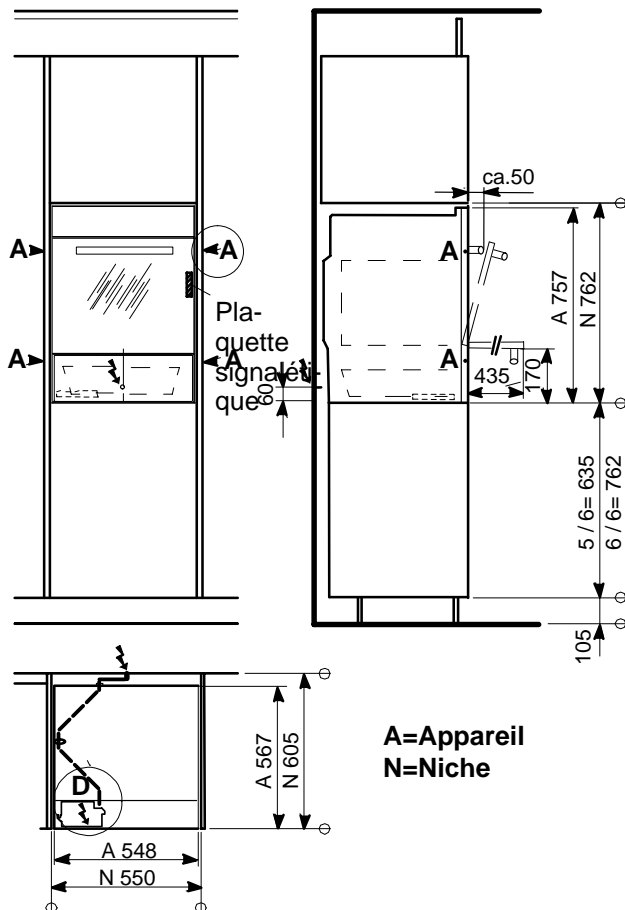

détail A

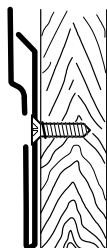

Connexion électrique

La connexion au secteur doit être exécutée par un électricien agréé.

Le câble d'alimentation doit être au moins de type H05VV-F ou supérieur.

L'installation doit posséder un câble d'alimentation avec fiche ou, en cas de raccordement fixe, l'installation électrique domestique doit comporter un dispositif permettant de séparer l'appareil du réseau sur tous les pôles simultanément avec un interstice d'ouverture de contact de min. 3 mm (NIBT 2000).

La connexion électrique par l'intermédiaire d'une prise doit être prévue du côté bâtiment de manière que la prise soit placée hors de l'espace coordonné. En cas de connexion directe prévoir une longueur de câble d'environ 120cm.

1. Ouvrir la boîte de bornes de connexion (**détail D**).
2. Ouvrir la fermeture à déclic de l'arrêt de traction (**détail E**).
3. Raccorder les bornes en se référant au couplage.
4. Assurer l'arrêt de traction en pressant fixe la fermeture à déclic (**détail F**).
5. Refermer la boîte de bornes de connexion
6. Placer le faisceau de cables dans la fixation plastique et vriller (**détail G**).



En cas de service il faut débrancher l'appareil du réseau.

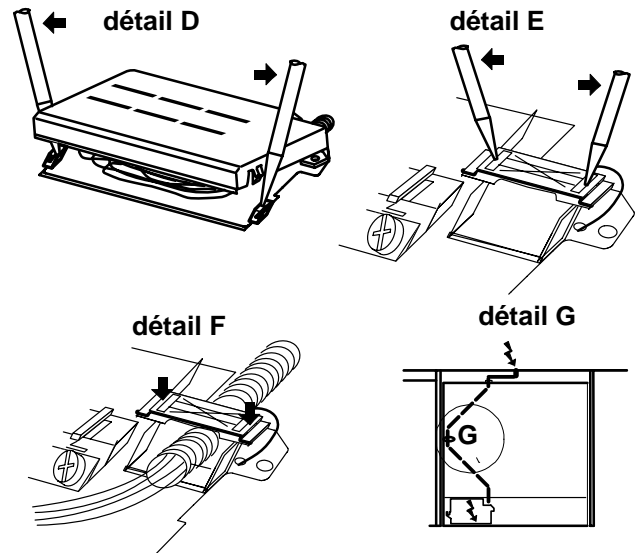

Couplage

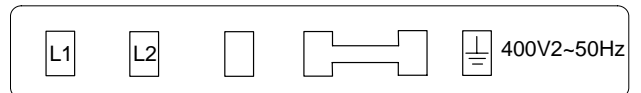

Désignation des phases:
L1, L2, (correspondant à R, S).

Caractéristiques techniques

Dimensions extérieures

Hauteur	75,7 cm
Largeur	54,8 cm
Profondeur	56,7 cm
Profondeur max. avec porte ouverte	100,2 cm
Poids total netto	44,0 kg

Dimensions intérieures du four

Hauteur	29,5 cm
Largeur	40,8 cm
Profondeur	40,6 cm
Volume	49,0 l

Consommation électrique

Chauffage supérieur	1200 W
Chauffage inférieur	1100 W
Corps de chauffe de la paroi arrière	2400 W
Gril à infrarouge	1800 W
Gril à grande surface	3000 W
Turbogrill	1800 W
Gamme de pizza	3500 W
Chauffage du tiroir	500 W

Prescriptions



Cet appareil est conforme aux directives CE
73/23/CEE du 19.02.1973 (Directives sur la basse tension)
89/336/CEE du 03.05.1989 (Directives CEM y compris directives de modification 92/31/CEE)
90/683/CEE.





Veillez inscrire dans ce cadre les données de la plaque signalétique de votre appareil. Vous trouverez la plaque signalétique à droite sur le cadre du four après ouvrir la porte.

Veillez toujours indiquer ces données si:





- vous demandez l'intervention du service après-vente
- vous commandez des pièces de rechange ou des accessoires
- vous avez des questions techniques

Therma	Prod-nr:		
kW	V	~50Hz	Serie
EZ 13	Typ	BO D.3 P	





- Les temps de cuisson indiqués sont des valeurs approximatives
- La méthode recommandée de cuisson, chauffage de supérieur et inférieur ou air chaud est imprimé en **caractère gras**
- Les indications de température qui sont munies d'un astérisque nécessitent un préchauffage à la température indiquée

Table de cuisson et de rôtissage au four	Cuisson au four (Regardez à page 13)							
	Chauffage de supérieur et inférieur 			Air chaud (AC) 			(AC) 	(AC) 
	Temp °C	Temps min.	Rainure	Temp °C	Temps min.	Rainure	2 niveaux	3 niveaux
Tartes (pâte brisée et feuilletée) sans filtre à graisse de viande								
avec fruits frais avec liaison sucrée	230*	40 - 45	2	200*	40 - 45	2	2 + 4	---
avec fruits surgelés avec liaison sucrée	240*	45 - 55	2	210*	40 - 45	2	---	---
Tarte française (sans liaison sucrée)	230*	45 - 50	2	200*	45 - 50	2	---	---
Tarte au fromage	210*	45 - 50	2	190*	40 - 45	2	---	---
Tarte aux champignons	240*	25 - 30	2	210*	35 - 40	2	---	---
Tarte au brocoli / poireau	200*	50 - 55	2	---	---	---	---	---
Tarte surprise	200*	40 - 45	1	---	---	---	---	---
Gâteaux - tourtes (pâte à cake, pâte levée, pâte au seré) sans filtre à graisse de viande								
Biscuit	180*	30 - 35	2	160*	40 - 45	3	---	---
Roulade	240*	6 - 10	3	200*	7 - 10	3	---	---
Gougelhopf	175*	60 - 65	2	160	65 - 70	2	---	---
Apple pie (pâte levée)	175*	50 - 55	2	160	40 - 45	3	---	---
Tranches au rhum, aux oranges ou aux carottes	200	20 - 25	3	180	20 - 25	3	---	---
Cake marbré	180	60 - 70	2	160	60 - 70	2	---	---
Cake tyrolien	180	65 - 70	2	160	65 - 70	2	---	---
Cake à la noix de coco	180	60 - 65	2	160	60 - 65	2	---	---
Tarte aux courgettes douces	180	60 - 65	2	160	55 - 60	3	---	---
Cake aux noix	180	60	2	160	65	2	---	---
Tourte au céré / au fromage	180	90	2	Laisser reposer 10 minutes dans le four éteint				
Petits biscuits (pâte à biscuit, pâte sablée, masse à meringue) sans filtre à graisse de viande								
Pâtisserie soufflée, choux à la crème	210*	40 - 45	3	190	45 - 50	3	2 + 4	---
Fonds de pâte sablée pour tourtes	190*	20 - 25	2	160	25 - 30	2	---	---
Fonds de tartelettes	190*	20 - 25	2	180	20 - 25	3	1 + 4	---
Miroirs	180*	25 - 28	3	160*	20 - 25	3	2 + 4	---
Meringues	90	2h - 3h	3	90	2h - 3h	3	1 + 4	1+3+5
Pâte feuilletée sans filtre à graisse de viande								
Petits salés pour l'apéro	210*	15 - 20	3	190*	15 - 20	3	1 + 4	1+3+5
Croissants au jambon	220*	25 - 28	3	220*	20 - 25	3	1 + 4	1+3+5
Croissants aux amandes							1 + 4	1+3+5
Feuilletés	200*	20 - 25	3	180*	18 - 23	3	1 + 4	---
Filet de porc en croûte	220*	40 - 45	2	210*	40 - 45	2	---	---
Petites saucisses en croûte	220*	20 - 25	3	200*	20 - 25	3	1 + 4	1+3+5



- Les temps de cuisson indiqués sont des valeurs approximatives
- La méthode recommandée de cuisson, chauffage de supérieur et inférieur ou air chaud est imprimé en **caractère gras**
- Les indications de température qui sont munies d'un astérisque nécessitent un préchauffage à la température indiquée









Table de cuisson et de rôtissage au four	Cuisson au four (Regardez à page 13)							
	Chauffage de supérieur et inférieur 			Air chaud (AC) 			(AC) 	(AC) 
	Temp °C	Temps min.	Rainure	Temp °C	Temps min.	Rainure	2 niveaux	3 niveaux
Pâte levée (gâteaux, tresses, pain et pizzas) sans filtre à graisse de viande								
Couronne briochée	190*	35 - 40	2	170	30 - 35	2	---	---
Nid d'abeille (plaque spéciale profonde)	200*	18 - 20	3	200*	18 - 20	3	---	---
Gougelhopf	180*	50 - 60	2	160	50 - 55	2	---	---
Tresse	200	35 - 40	2	190	30 - 35	2	1 + 4	---
Criissant	200*	30	2	180*	28 - 35	3	1 + 4	---
Pain selon taille	220	40 - 45	3	200	45 - 50	3	1 + 4	---
Petits pains	220	18 - 20	3	200	18 - 20	3	1 + 4	---
Jambon cuit dans le pain préchauffer cuire	220* 180	110-120	1	---	---	---	---	---
Petit pain fraîchement cuit	250*	5	2	230*	5	3	1 + 4	---
Petit croissant fraîchement cuit	220*	5	2	200*	5	3	1 + 4	---
Pizza (plaque originale de cuisson)	200*	15 - 20	2	200*	15 - 20	2	---	---
Pizza (plaque en terre cuite - préchauffer 20 min.)	275*	9 - 10	1	240*	8 - 10	1	---	---
Délicatesses du monde entier sans filtre à graisse de viande								
Cake américain aux bananes (USA)	180*	70	2	160*	70	2	---	---
Gâteau au coco d'Itaparica (Brésil)	180	45 - 50	2	---	---	---	---	---
Tourte de Linz (Autriche)	180	40 - 45	2	160	40 - 45	3	---	---
Tourte Sacher (Autriche)	180	50	2	160	50	3	---	---
Savarin (France)	180	25	2	---	---	---	---	---
Spécialités suisses sans filtre à graisse de viande								
Pitte au Prättigau (Grisons)	180	40 - 45	2	160	35 - 40	2	---	---
Pain de poire (Suisse orientale)	200	45 - 50	2	180	45 - 50	2	1 + 4	---
Tourte aux carottes (Argovie)	180*	45 - 50	2	160	50 - 55	2	---	---
Vol au vent glaronais (Glaris)	200*	35 - 40	2	180*	35 - 38	2	---	---
Pain d'épice	180*	18 - 20	3	160*	16 - 18	3	---	---
Tourte du presbytère (Zurich)	220*	35 - 40	2	190*	30 - 35	2	---	---
Biscuits de Noël sans filtre à graisse de viande								
Milans et tous les biscuits à pâte au beurre	180*	15 - 18	3	160*	15 - 20	3	2 + 4	1+3+5
Biscuits à sécher	160*	15 - 20	3	140*	15 - 18	3	2 + 4	1+3+5
Pain d'épice	175*	15 - 25	3	175*	15 - 25	3	2 + 4	1+3+5
Pain d'anis Laisser sécher les biscuits pendant la nuit sur une tôle pour la cuisson au four.	140*	18 - 22	3	130*	18 - 22	3	2 + 4	1+3+5

- Les temps de cuisson indiqués sont des valeurs approximatives
- La méthode recommandée de cuisson, chauffage de supérieur et inférieur ou air chaud est imprimé en **caractère gras**
- Les indications de température qui sont munies d'un astérisque nécessitent un préchauffage à la température indiquée







Table de cuisson et de rôtissage au four	Cuisson au four (Regardez à page 13)							
	Chauffage de supérieur et inférieur 			Air chaud (AC) 			(AC) 	(AC) 
	Temp °C	Temps min.	Rainure	Temp °C	Temps min.	Rainure	2 niveaux	3 niveaux
Toast et Gratins								sans filtre à graisse de viande
Toast Hawaii	240*	10 - 15	2	230*	10 - 15	2	1 + 4	---
Toast Champignons	240*	10 - 15	2	230*	10 - 15	2	1 + 4	---
Gratin de nouilles	200	45 - 55	2	190	40 - 50	2	1 + 4	---
Soufflé aux cerises (moule de 2 litres)	200*	35 - 38	2	---	---	---	---	---
Gratin de pomme de terre	200	60 - 65	2	180	60 - 65	2	1 + 4	---
Tomates garnit avec du fromage	200*	25 - 30	3	190*	25 - 30	3	1 + 4	---
Glace gratinée avec masse à meringue	---	---	---	250*	3 - 4	3	---	---
Légumes, riz, maïs, etc. comme accompagnement								sans filtre à graisse de viande
Mais, couvert	200*	30	2	190*	30	2	---	---
Riz, couvert	200*	30	2	190*	30	2	---	---
Frites au four blanchies	220*	30 - 35	3	200*	30 - 40	3	1 + 4	---
Frites au four (brutes)	230*	30 - 40	3	200*	30 - 40	3	1 + 4	---
Pommes de terre au four / pommes de terre sautées	230*	40 - 45	3	200*	35 - 40	3	1 + 4	---
Pommes duchesse	220*	30 - 35	3	200*	20 - 25	3	1 + 4	---
Curiosités du monde entier								sans filtre à graisse de viande
Moussaka (Grèce)	180*	45 - 50	2	160*	35 - 40	2	---	---
Lasagne (Italie)	200	60 - 65	2	180	55 - 60	2	---	---
Poivron garni (Hongrie)	200*	80 - 90	2	180*	80 - 90	2	---	---
Viande, volaille, gibier et poisson sans grill								avec filtre à graisse de viande
Rôti de porc, 1kg	190*	85 - 90	2	180*	80 - 90	2	---	---
Rôti de veau, 1kg	190*	70 - 85	2	180*	65 - 75	2	---	---
Rôti de bœuf, 1kg	200*	75 - 80	2	190*	75 - 80	2	---	---
Rôti hâché, 1kg	200*	75 - 80	2	190*	60 - 75	2	---	---
Rôti tessinois (au lard)	200*	60 - 65	2	190*	60 - 65	2	---	---
Roastbeef, 1kg	210*	25 - 30	2	200*	25 - 30	2	---	---
Chicken Nuggets (mettre une feuille d'aluminium sur la plaque)	250*	13 - 16	3	230*	13 - 15	3	---	---
Poulet, 1 - 1,2kg	190*	50 - 60	2	180*	50 - 55	2	---	---
Canard, 1,5 - 2kg	180*	65 - 75	2	170*	60 - 65	2	---	---
Oie, 3kg	180*	140 - 190	1	170*	140 - 190	2	---	---
Dinde, 4,5- 5,5kg (sur plaque à gâteau profonde)	160*	210 - 230	2	150*	190 - 220	2	---	---
Rôti de cerf	190*	60 - 70	2	180*	60 - 70	2	---	---
Trites dans la feuille d'aluminium, 300g (utiliser une feuille épaisse)	190*	25 - 30	3	180*	25 - 30	3	1 + 4	---
Filets de truite de 200 grammes	190*	20 - 25	3	180*	20 - 25	3	---	---

- Les temps de cuisson indiqués sont des valeurs approximatives
- La méthode recommandée de cuisson, chauffage de supérieur et inférieur ou air chaud est imprimé en **caractère gras**
- Les indications de température qui sont munies d'un astérisque nécessitent un préchauffage à la température indiquée

Rôtis à basse température		Cuisson au four (Regardez à page 13)							
		Chauffage de supérieur et inférieur 			Air chaud (AC) 			(AC "Lo") 	
		Temp °C	Temps min.	Rainure	Temp °C	Temps min.	Rainure	Temp °C	Temps min.
à précuire dans la poêle avant le rôtissage		avec filtre à graisse de viande							
(à précuire dans la poêle avant le rôtissage)									
Roastbeef, 1 kg	préchauffer cuire	140* 80	85 - 95	2	140* 80	85 - 95	2	120* 80	85 - 95
Rôti de veau, 1 kg	préchauffer cuire	140* 80	100-110	2	140* 80	100-110	2	120* 80	100 - 110
Carré de porc, 1 kg	préchauffer cuire	140* 80	85 - 95	2	140* 80	85 - 95	2	120* 80	85 - 95

Mode pizza	Commutateur de fonction	Température °C	Temps de cuisson en minutes	Rainure
Gâteau aux champignons		210*	25 - 30	2
Tarte au fromage		190*	40 - 45	2
Gâteau aux épinards		190*	30 - 35	3
Tarte avec fruits frais avec liaison sucrée 1 niveau		200*	35 - 40	plaque sur 2
Tarte avec fruits frais avec liaison sucrée 2 niveaux				plaque sur 2 + 4
Tarte avec fruits surgelés avec liaison sucrée		210*	40 - 45	plaque sur 2
Gâteaux aux fruits avec liaison dans un moule en pyrex		210*	35 - 40	1
Pizza ronde (sur plaque à gâteau originale)		200*	8 - 10	plaque sur 2
Pizza (sur pierre à pizza)		240*	7 - 8	1

- Les temps de cuisson indiqués sont des valeurs approximatives

Griller avec la broche tournante	Commutateur de fonction	Température °C	Temps de cuisson en minutes	Température à coeur °C
1 Poulet a 1 kg		220	50 - 60	-
2 Poulets a 1 kg		220	60 - 70	-
Rôti de porc 1 kg		200	60 - 90	80
Gigot 1 kg		210	65 - 75	75
Rôti de veau 1 kg		210	65 - 75	75
Rôti de bœuf 1 kg		210	80 - 90	80

- Les temps de cuisson indiqués sont des valeurs approximatives

Turbo-gril - Pour toutes viandes avec filtre à graisse de viande - Pour toutes viandes sur le gril, plaque sur la rainure 1 - Retourner la viande à la moitié du temps de rôtissage	Commutateur de fonction	Température °C	Temps de cuisson en minutes		Rainure
Gnocchi à la Romaine (semoule)		200	20 - 25		
Gnocchi à la Parisienne (pâte à choux)		200	15 - 18		
Gnocchi à la Piémontaise (pomme de terre)		200	20 - 25		
Gratin de nouilles		200	23 - 28		
Gratin de pomme de terre		200	20 - 23		
Poulet (900 - 1000g)		160	50		
Roulade de porc garnie (2000g)		160	90 - 95		
Table de grillage - avec filtre à graisse de viande - Plaque à gâteau utilisée comme récipient sur la rainure 1 - Préchauffage du four pendant 3 minutes	Commutateur de fonction	Température °C	Temps de cuisson en minutes 1 ^{er} côté 2 ^{ème} côté		Rainure
4 - 8 Côtelettes de porc		275	15	10	
2 - 4 Côtelettes de porc		275	12	12	
Côtelettes de porc marinées		250	12	12	
Steak au filet		250	5	4	
4 Steak au filet		250	6	5	
2 Poulets coupés		250	16	16	
4 Poulets coupés		250	25	18	
1 - 4 cuisses de poulet		250	15	15	
4 - 6 cuisses de poulet		250	20	15	
Saucisses grillées, jusqu'à 6 pièces		250	6	4	
Saucisses grillées, plus de 6 pièces		250	6	4	
Saucisse à griller roulée, jusqu'à 4 pièces		250	10	9	
Saucisse à griller roulée, jusqu'à 6 pièces		250	10	9	
Poisson entier		250	10	---	
Pain toasté (sans garniture) Préchauffer le gril pendant 5 minutes		250	1 - 2	1 - 2	

Rôtissoire avec voûte contre le bas

Rôtissoire avec voûte contre le haut

- Les temps de cuisson indiqués sont des valeurs approximatives



Table de stérilisation	Seulement avec chauffage inférieur ou air chaud sur la rainure inférieure. Les bocaux ne doivent pas se toucher.			
	 ou 			
	Température °C	Stériliser jusqu'à ce que le liquide perle Temps min.	Continuer de stériliser Temps min.	Laisser reposer dans le four éteint Temps min.
Baies				
Fraises Myrtilles Framboises Groseilles mûres	150 - 160	35 - 45	---	---
Groseilles acides	150 - 160	35 - 45	15	---
Fruits à pépins				
Fruits à chère dure Poires Coings Prunes	150 - 160	35 - 45	15	---
Légumes				
Carottes	150 - 160	50	15	60
Champignons	150 - 160	45	30	60
Mixed Pickles	150 - 160	50	15	---
Choux-raves Haricots Petits pois Asperges	150 - 160	50	80 - 120	45 - 60

Table de séchage	Utilisez une plaque à sécher. Vous obtiendrez de meilleurs résultats si vous éteignez le four à la moitié du temps de séchage. Ouvrez ensuite et laissez bien refroidir, de préférence toute la nuit. Finissez ensuite le séchage.	
		
	Température °C	Temps h
Légumes		
Haricots	75	6 - 8
Poivrons (en lamelles)	75	5 - 6
Légumes pour potages	75	5 - 6
Champignons	50	6 - 8
Herbes	40 - 50	2 - 3
Fruits		
Pruneaux	75	8 - 10
Abricots	75	8 - 10
Quartiers de pomme	75	6 - 8
Poires	75	6 - 9

Service après-vente

Kundendienst-Administration

5506 Mägenwil

Tel. 062 / 889 91 31
Fax 062 / 889 91 21

Administration du service

5506 Mägenwil

Tel. 062 / 889 91 31
Fax 062 / 889 91 21

Amministrazione servizio

5506 Mägenwil

Tel. 062 / 889 91 31
Fax 062 / 889 91 21

Kundendienst

5506 Zürich-Mägenwil

Industriestrasse 10
Fax 01 / 405 88 18

Service après-vente

1028 Préverenges

Le Trési 6
Fax 021 / 803 23 05

Servizio dopo vendita

6916 Grancia

Zona Industriale E
Fax 091 / 994 38 46

8604 Volketswil

Hölzliwisenstrasse 12
Fax 01 / 405 88 18

1950 Sion

Route de la picine 10
Fax 027 / 323 85 02

7000 Chur

Comercialstrasse 19
Fax 071 / 388 20 49

**Eine Nummer für die ganze Schweiz
Un numéro pour toute la Suisse
Un unico numero telefonico per tutta
la Svizzera**



9000 St. Gallen

Vonwilstrasse 15
Fax 071 / 260 26 67

Ersatzteilverkauf

Vente des pièces de rechange

Vendita di pezzi di ricambio

Tel. 062 / 889 91 23

*oder
ou
oppure*



4127 Birsfelden

Hauptstr. 52
Fax 061 / 312 40 73

Fax 062 / 889 91 10

6032 Emmen

Buholzstrasse 1
Fax 062 / 889 95 85

3063 Ittigen/Bern

Ey 5
Fax 031 / 925 31 30

Garantie

Für jedes Therma-Produkt wählen wir ab Datum der Auslieferung ein Jahr Vollgarantie. Schadhaft gewordene Teile werden kostenlos ausgebessert oder ersetzt. Unsere Garantieleistung schliesst die Kosten für Arbeits- und Reisezeit wie auch für Ersatzmaterial ein. Für Abnutzung oder Beschädigung, verursacht durch äussere Einflüsse, höhere Gewalt, Eingriffe Dritter oder Nichtbeachtung der Gebrauchsanweisung und Betriebsvorschriften kann die Vollgarantie nicht beansprucht werden.

Garantie

Nous octroyons sur chaque produit Therma une année de garantie à partir de la date de livraison ou de la mise en service. Les pièces défectueuses sont réparées ou remplacées gratuitement. Notre garantie couvre les frais de main-d'oeuvre et de déplacement, ainsi que les pièces de rechange. L'usure ou les dommages causés par des influences extérieures, des cas de force majeure, l'intervention de tiers ou pour des dommages dus à l'inobservation des mode d'emploi ne sont pas couverts par la garantie.

Garanzia

Ogni prodotto Therma beneficia di un anno di garanzia completa a partire dalla data di consegna o dalla sua messa in funzione. Tutti i pezzi danneggiati vengono riparati o cambiati gratuitamente. Nella garanzia sono comprese le spese di manodopera, di viaggio e dei ricambi. Dalla copertura sono esclusi il logoramento ed i danni causati da agenti esterni, forza maggiore, intervento di terzi o la inosservanza delle prescrizioni per l'installazione ed istruzioni per l'uso.

ThermaPhon

Der telefonische Beratungsdienst der Therma

Montag bis Freitag
09.00 - 12.00 Uhr

Le service d'information téléphonique de Therma

Lundi à vendredi de
09.00 - 12.00 Uhr

Il servizio di consulenza telefonica della Therma

Lunedì a venerdì dalle ore
09.00 - 12.00 Uhr

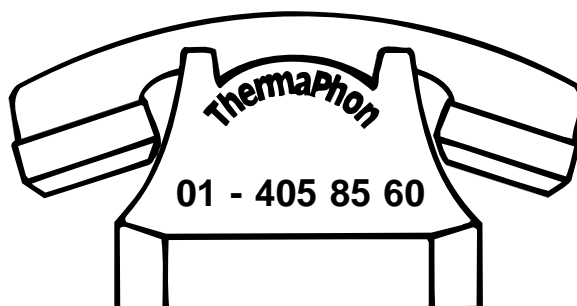

Für Auskünfte, Ratschläge und Tips rund um die Anwendung von Haushaltapparaten.

Eine Dienstleistung, die für Ihre Anliegen rund um die Haushaltapparate täglich für Sie bereit steht.

Nutzen Sie das **ThermaPhon**, zum Beispiel für:

- **prompte Auskunft** bei Fragen zur Bedienung der Apparate
- **hilfreiche Ratschläge** bezüglich Unterhalt und Pflege der Haushaltgeräte
- **nützliche Tips** beim Kochen, Backen, Lüften, Kühlen und Spülen
- **kompetente Beratung** bei der Wahl eines Gerätes, das Ihren Wünschen entsprechen soll

Pour renseignements, conseils et «astuces» concernant l'utilisation de vos appareils ménagers.

Une prestation de service à votre disposition chaque jour pour toutes questions touchant aux appareils ménagers.

Appelez **ThermaPhon** par exemple pour:

- **renseignements rapides** concernant l'utilisation des appareils
- **conseils judicieux** pour l'entretien et les soins à apporter aux appareils ménagers
- **«astuces» utiles** pour la cuisson en général, la cuisson au four, l'aération, la réfrigération et le rinçage
- **conseils compétents** pour le choix d'un appareil correspondant à vos désirs

Per informazioni, suggerimenti e consigli su tutto quanto concerne l'uso degli elettrodomestici.

Un servizio giornalmente a vostra disposizione per soddisfare le vostre richieste riguardanti gli elettrodomestici.

Utilizzate il servizio **ThermaPhon**, ad esempio per:

- **informazioni immediatamente** sull'impiego degli apparecchi
- **consigli preziosi** in merito alla manutenzione e alla cura degli elettrodomestici
- **suggerimenti utili** per cucinare, arrostitire, ventilare, raffreddare e lavare le stoviglie
- **consulenza competente** per la scelta di un apparecchio che soddisfi le vostre esigenze e i vostri desideri

A+T Hausgeräte AG

Badenerstrasse 587

8048 Zürich

Telefon 01 405 85 00

Telefax 01 405 85 85

Internet: www.therma.chE-Mail: info@therma.ch**A+T Appareils Ménagers SA**

Le Trési 6

1028 Préverenges

Téléphone 021 803 24 15

Téléfax 021 803 25 24

Internet: www.therma.chE-Mail: info@therma.ch**A+T Apparecchi Casalinghi SA**

Centro Montana

6616 Losone

Telefono 091 791 14 12

Telefax 091 792 18 03

Internet: www.therma.chE-Mail: info@therma.ch

315 6311 01 / 12.02

 **From the Electrolux Group. The world's No.1 choice**

The Electrolux Group is the world's largest producer of powered appliances for kitchen, cleaning and outdoor use. More than 55 million Electrolux Group products (such as refrigerations, cookers, washing machines, vaccum cleaners, chain saws and lawn mowers) are sold each year for a value of approx. USD 14 billion in more than 150 countries around the world.