

Informations générales pour la sécurité

AVERTISSEMENT

- Pour éviter des blessures graves:

- Il est essentiel de comprendre parfaitement le fonctionnement du système de freinage de la bicyclette. Une mauvaise utilisation du système de freinage est susceptible d'entraîner une perte de contrôle de la bicyclette ou un accident avec risque de blessures graves. Chaque bicyclette ayant un système de freinage particulier, veuillez à bien apprendre les méthodes de freinage et de fonctionnement propres à votre bicyclette (telles que la pression adéquate à appliquer sur le levier de frein et les caractéristiques des commandes de la bicyclette). Pour ce faire, prenez contact avec votre revendeur de bicyclettes professionnel, consultez le mode d'emploi de votre bicyclette et entraînez-vous aux techniques de conduite et de freinage.
- Si l'on actionne le frein avant trop fortement, on risquera de bloquer la roue et de faire tomber le vélo vers l'avant, et des blessures graves risqueront alors de s'ensuivre.
- Les leviers de freins SB-8S20/ST-8S20/SB-7S45/BL-IM60/BL-IM65/BL-IM45 sont équipés d'un mécanisme de commutation de mode. Assurez-vous d'utiliser les BR-IM81-R, BR-IM80-R, BR-IM55-R et BR-IM45-R avec le mécanisme dans la position du mode C.R.

Position de mode C.R

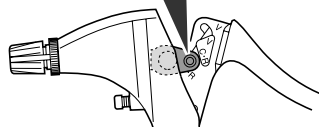

Le C indique la position de mode pour la compatibilité avec les freins cantilever. Le R indique la position de mode pour la compatibilité avec les freins à rouleau.

- Lors de la fixation de l'étrier de frein au cadre, veiller à utiliser un collier d'étrier de frein correspondant à la taille de la base et bien les serrer avec la vis de collier et l'écrou de collier au couple de serrage spécifié. Utiliser un écrou de blocage avec un insert en nylon (écrou auto-bloquant) pour l'écrou de collier. Il est recommandé d'utiliser des pièces standard Shimano pour la vis de collier, l'écrou de collier et le collier d'étrier de frein. De plus, utiliser un collier d'étrier de frein correspondant à la taille de la base. Si l'écrou de collier se détache de l'étrier de frein, ou si la vis de collier ou le collier d'étrier de frein sont endommagés, l'étrier de frein peut tourner sur la base et faire sauter le guidon soudainement, ou la roue de la bicyclette peuvent se bloquer et la bicyclette peut chuter, entraînant des blessures graves.
- Avant de procéder au montage des pièces, se procurer et lire attentivement les instructions de montage.** Des pièces desserrées, usées ou détériorées peuvent être à l'origine d'accidents graves. Il est vivement conseillé de n'utiliser que des pièces de rechange Shimano d'origine.
- Toujours s'assurer du bon fonctionnement des freins avant et arrière avant d'utiliser la bicyclette.
- Si la surface de la route est mouillée, les pneumatiques dérapent plus facilement. Si les pneumatiques dérapent, vous pouvez tomber de la bicyclette. Afin d'éviter cela, réduire la vitesse et actionner les freins tôt et en douceur.
- Lire soigneusement ces instructions techniques de montage et les conserver dans un endroit sûr pour s'y référer ultérieurement.

ATTENTION

- Pour éviter des blessures graves:

- Lorsqu'on utilise le système de frein Shimano Inter-M, éviter d'actionner les freins de façon continue lors de la conduite sur des pentes longues, car ceci produira un échauffement excessif des pièces internes du frein, et les performances du système en souffriront. Ceci peut aussi causer une diminution de la quantité de graisse dans le frein, ce qui peut entraîner des anomalies telles que des freinages brutaux anormaux. Le système de frein Inter-M de Shimano a été conçu sur la base de normes telles que ISO 4210 et DIN 79100-2. Ces normes spécifient les performances pour un poids global de 100 kg. Toutefois, BR-IM81-R est conçu avec un poids global présumé de 130 kg. Si le poids global dépasse 100 kg (130 kg pour BR-IM81-R), il est possible que la force de freinage fournie par le système soit insuffisante pour assurer un freinage correct, et la durée de vie du système pourra aussi être réduite.

- Afin d'obtenir les meilleures performances du frein Shimano Inter-M, veiller à utiliser en combinaison les câbles de frein et des leviers de freins Shimano.

(La quantité de mouvement du câble doit être de 14,5 mm ou plus lorsqu'on appuie sur le levier de frein. Si elle est inférieure à 14,5 mm, la performance de freinage sera diminuée, et les freins risquent de ne pas fonctionner.)
- Si les écrous de moyeu sont des écrous à capuchon, utiliser un cadre dont les extrémités de fourche aient une épaisseur d'au moins 7 mm.

- Vérifier que l'unité du frein soit fermement fixée au moyeu avec la rondelle de fixation de l'unité du frein.

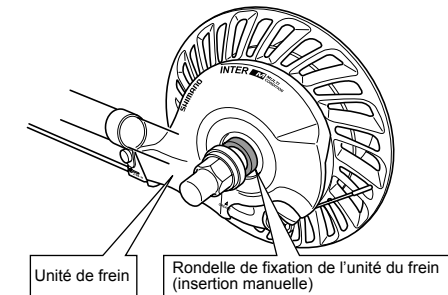

- Vérifier que la roue soit fermement fixée sur le cadre par les écrous de moyeu.

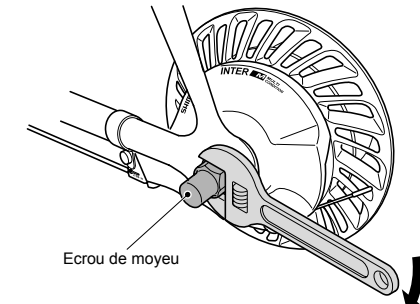

Couple de serrage:
30 – 45 N·m {300 – 450 kgf·cm}

- Vérifier que l'étrier de frein soit bien fixé à la base par le collier d'étrier de frein. Si l'étrier de frein n'est pas bien monté, la performance de freinage sera réduite.

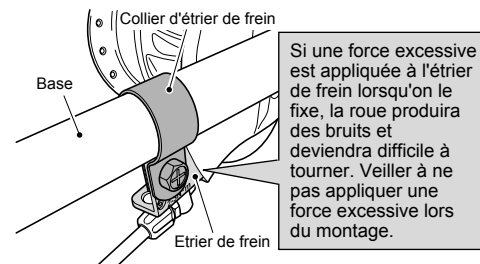

Si une force excessive est appliquée à l'étrier de frein lorsqu'on le fixe, la roue produira des bruits et deviendra difficile à tourner. Veiller à ne pas appliquer une force excessive lors du montage.

Pour poser le vis de collier, serrer le vis de collier tout en maintenant fermement l'écrou de collier avec une clé de 10 mm. Après avoir serré, vérifier que le vis de collier dépasse d'environ 2 – 3 mm de la surface de l'écrou de collier.

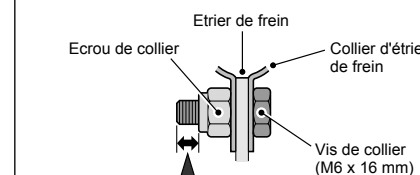

2 – 3 mm

Couple de serrage:
2 – 3 N·m {20 – 30 kgf·cm}

- Si l'une des anomalies suivantes se manifeste lors de l'utilisation des freins, descendre immédiatement de la bicyclette et demandez à votre revendeur d'effectuer les vérifications et les réparations nécessaires.
 - Si un bruit anormal est émis lors du freinage
 - Si la force de freinage est anormalement forte
 - Si la force de freinage est anormalement faible

Dans les cas 1) et 2), la cause peut être un manque de graisse; demandez donc à votre revendeur de graisser le mécanisme avec de la graisse spéciale pour le frein à rouleau. Avant d'appliquer de la graisse, s'assurer de retirer l'unité du câble. Puis, retirer le capuchon de l'orifice de graissage et effectuez un ajustage serré du tube à l'arrière de l'orifice de 12 mm ou plus. Appliquer la quantité appropriée de graisse (approx. 5 g) tout en tournant lentement la roue. Après l'application, vérifier que le freinage soit correctement appliqué et qu'aucun bruit anormal ne soit entendu.

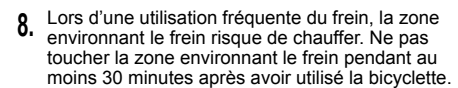
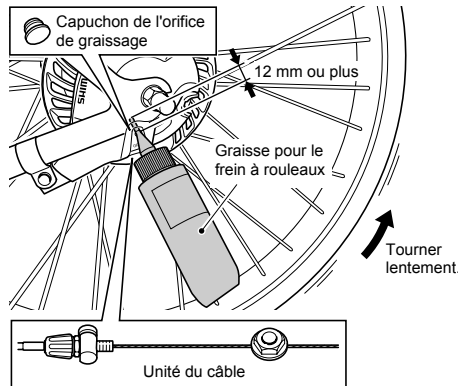

8. Lors d'une utilisation fréquente du frein, la zone environnant le frein risque de chauffer. Ne pas toucher la zone environnant le frein pendant au moins 30 minutes après avoir utilisé la bicyclette.

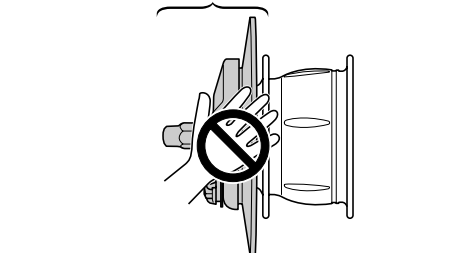

- Si le câble de frein est rouillé, la performance de freinage sera diminuée. Dans ce cas, remplacer le câble de frein par un câble de frein Shimano d'origine et vérifier à nouveau la performance de freinage.

- L'unité de frein ne devra jamais être démontée. Si elle est démontée, elle ne pourra fonctionner correctement plus longtemps.

REMARQUE:

- Utiliser une roue dotée d'un maillage de rayons 3x ou 4x. Il est impossible d'utiliser les roues à maillage radial car les rayons et la roue peuvent être endommagés lorsque les freins sont actionnés, et un bruit de freinage peut être produit.
- Le frein Inter-M diffère des freins conventionnels en ce que l'intérieur du tambour de frein est rempli de graisse. Ceci peut entraîner un léger alourdissement de la rotation de la roue, surtout lorsqu'il fait froid.
- Les pièces ne sont pas garanties contre l'usure naturelle ou la détérioration résultant d'une utilisation normale.
- Pour plus de détails concernant la manipulation ou les réglages, contacter son revendeur.

BR-IM81-R
BR-IM80-R
BR-IM55-R
BR-IM45-R

Frein Inter-M

Instructions de montage

INTER-M

Afin d'obtenir les meilleures performances du frein Shimano Inter-M, veiller à utiliser la combinaison des composants suivants.

Frein	BR-IM81-R/BR-IM80-R BR-IM55-R/BR-IM45-R
Moyeu	SG-8R36/SG-8R31/SG-7R46
Levier	SB-8S20/ST-8S20/SB-7S45/ BL-IM60/BL-IM65/BL-IM45
Câble de frein	

Montage du câble de frein

- Après avoir vérifié que le boulon d'ajustement et l'écrou d'ajustement sont bien serrés, insérer l'unité de support de l'enveloppe extérieure dans le câble interne, dans la direction montrée ci-dessous.

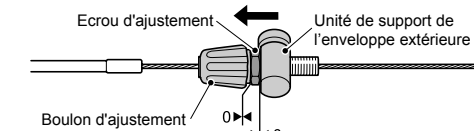

- Après avoir vérifié que le poinçon au côté arrière de l'unité du boulon fixant le câble interne est «R», passer le câble interne à travers l'orifice de l'unité du boulon fixant le câble interne.

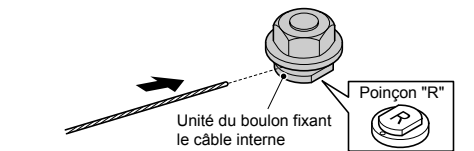

- Placer les pièces comme il est montré sur la figure suivante et serrer l'écrou de fixation du câble interne. A ce moment, si le TL-IM21 est utilisé, il sera possible de monter facilement l'unité du boulon fixant le câble interne.

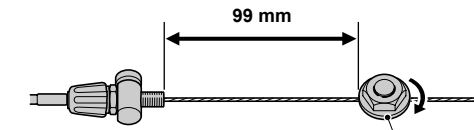

Couple de serrage:
6 – 8 N·m {60 – 80 kgf·cm}

- Aligner le repère de la rondelle (rouge) de fixation du câble interne avec la direction de la rainure de l'unité du bobinoir, insérer l'unité du boulon de fixation du câble interne et la faire coulisser fortement le long de la rainure du bobinoir, aussi loin que possible.

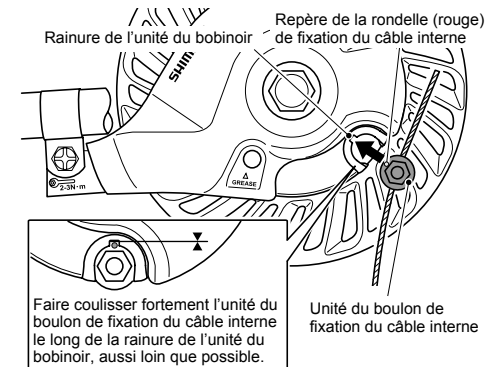

Faire coulisser fortement l'unité du boulon de fixation du câble interne le long de la rainure de l'unité du bobinoir, aussi loin que possible.

- Acheminer le câble interne le long de la rainure de l'unité du bobinoir.

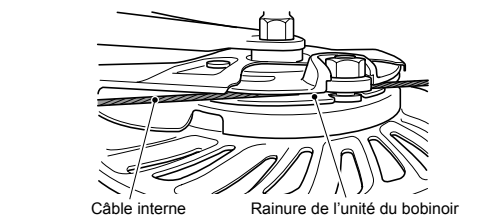

- Insérer l'unité du support de l'enveloppe extérieure dans l'orifice du bras de frein à partir du dessous et la faire coulisser à la section inférieure de l'orifice.

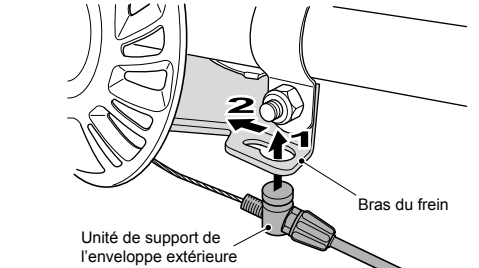

- Après s'être assuré que l'unité du porte-gaine extérieur est insérée aussi loin que possible dans la fente de guidage de l'étrier de frein, installer le capuchon d'extrémité intérieure. Puis, installer le capuchon d'extrémité intérieure, de telle sorte qu'il ne touche pas les ailettes ou les rayons de la roue.

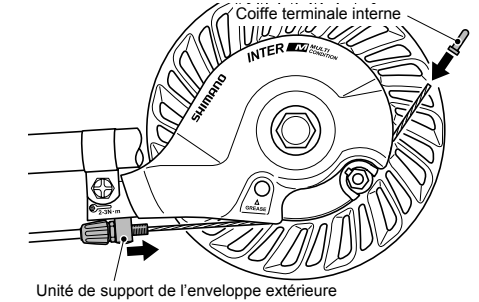

- Tourner le boulon d'ajustement du câble pour serrer le câble interne.

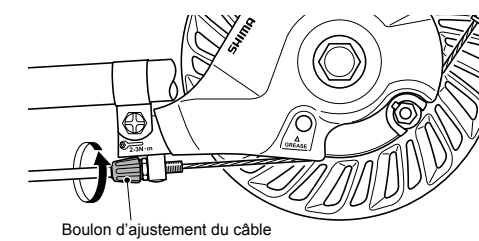

L'installation du câble du frein peut être achevée avec la procédure ci-dessus. Pour l'enlèvement du câble, effectuez la procédure dans l'ordre inverse.

Réglage du câble de frein

- Après s'être assuré que la roue ne tourne pas librement lorsqu'on tire le câble de frein, actionner le levier de frein jusqu'à la poignée environ 10 fois, afin de roder le câble de frein.

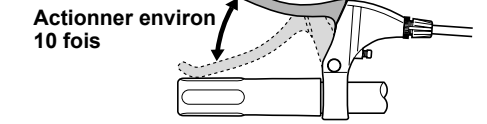

Remarque:

Si on ne rode pas le câble de frein, il faudra à nouveau le régler après une courte période d'utilisation.

- Tourner le boulon de réglage du câble du frein ou du levier de frein de manière qu'il y ait un jeu d'environ 15 mm dans le levier de frein.

(La quantité de jeu du levier de frein est la distance séparant la position de repos du levier de frein et la position à laquelle une force de freinage est soudainement ressentie lorsqu'on actionne le levier de frein.)

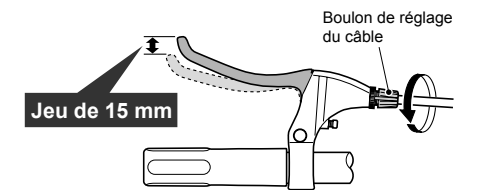

Jeu de 15 mm

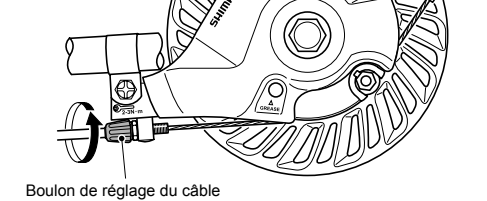

- Actionner le levier de frein pour vérifier la performance de freinage, puis fixer le boulon de réglage du câble à l'aide de l'écrou de réglage du câble.

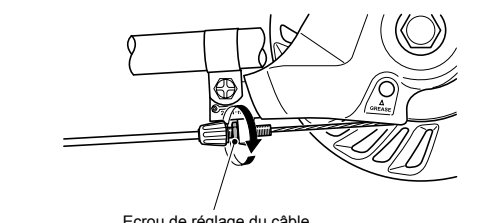

Couple de serrage:
1 – 2 N·m {10 – 20 kgf·cm}

* Des instructions de montage dans d'autres langues sont disponibles sous: <http://techdocs.shimano.com>

Sous réserve de changement des spécifications sans préavis pour l'amélioration du produit. (French)