

hp photosmart
7550

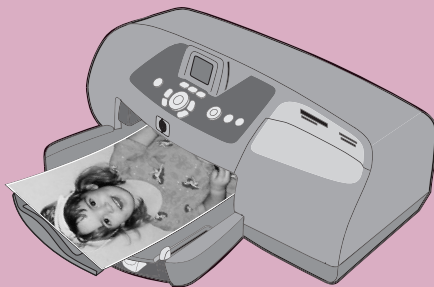

guide des fonctions de base



© Copyright 2002 Hewlett-Packard Company

Tous droits réservés. Aucune partie de ce document ne peut être photocopiée, reproduite ou traduite dans une autre langue sans l'accord écrit préalable de la société Hewlett-Packard.

Les informations contenues dans ce document peuvent être modifiées sans préavis. Hewlett-Packard ne sera pas responsable des erreurs contenues dans ce manuel ni des dommages consécutifs liés à la fourniture, au fonctionnement ou à l'utilisation de ce matériau.

HP, le logo HP et Photosmart sont la propriété de Hewlett-Packard Company.

Microsoft et Windows sont des marques déposées de Microsoft Corporation.
CompactFlash, CF et le logo CF sont des marques commerciales de la CompactFlash Association (CFA).

Mac, le logo Mac et Macintosh sont des marques déposées d'Apple Computer, Inc.

IBM est une marque déposée d'International Business Machines Corporation.

Les autres marques et leurs produits sont des marques commerciales ou des marques déposées de leurs propriétaires respectifs.

Les copyrights de certaines photos figurant dans ce document sont conservés par leurs propriétaires d'origine.

table des matières

1	mise en route	1
	bienvenue	1
	pièces de l'imprimante	2
	face arrière	2
	face avant	3
	panneau de configuration	4
	logements de cartes	5
	voyants indicateurs	5
	informations relatives au papier	6
	chargement du papier dans le bac d'ENTREE	6
	chargement du papier photo dans le bac photo	7
	informations sur les cartouches d'impression	8
	impression en mode réserve	9
	installation ou remplacement des cartouches d'impression	9
	utilisation du panneau de configuration	11
	utilisation des boutons	11
	utilisation des voyants indicateurs	12
	arborescence des menus	13
2	utilisation de votre imprimante avec un appareil photo	15
	impression de photos sélectionnées sur l'appareil photo	15
	sélection et impression de photos	15
	impression de photos depuis une carte mémoire	16
	cartes mémoire prises en charge	16
	insertion d'une carte mémoire	17
	choix des photos à imprimer	19
	impression de photos à partir du panneau de configuration	20

3 utilisation de votre imprimante avec un ordinateur	21
impression depuis un PC sous Windows	21
impression depuis une application logicielle	21
utilisation des icônes d'impression dans la barre des tâches d'un PC	22
impression depuis un Macintosh	25
impression à partir d'une application sous OS X ou OS 9.x	25
4 dépannage	27
problèmes de connexion d'un PC sous Windows	27
problèmes de connexion sur Macintosh	28
impression d'une page de diagnostic	29
problèmes de connexion USB	30
problèmes de l'imprimante	35
problèmes d'impression	39
5 caractéristiques	52
configuration minimale requise	52
caractéristiques	53
index	54

mise en route

1

bienvenue

Merci d'avoir choisi une imprimante hp photosmart ! Elle est accompagnée de la documentation suivante, qui vous aidera à vous familiariser avec son utilisation et à en profiter au maximum :

- **Guide d'installation** — Le *Guide d'installation hp photosmart* est le dépliant fourni avec l'imprimante. Il contient des instructions simples et rapides destinées à vous aider à configurer l'imprimante et à installer le logiciel d'impression.
- **Guide des fonctions de base** — Le *Guide des fonctions de base hp photosmart* est la brochure que vous avez entre les mains. Il comprend un guide de référence rapide qui vous aidera à vous familiariser avec votre nouvelle imprimante. Il décrit l'utilisation des fonctions de base de l'imprimante et contient des informations de dépannage relatives au matériel.
- **Configuration du logiciel et assistance produit** — La brochure *Configuration du logiciel et assistance produit hp photosmart* indique comment installer et configurer le logiciel fourni avec l'imprimante. Elle contient des informations de dépannage relatives au logiciel, indique également comment obtenir de l'assistance auprès de **www.hp.com** et comment contacter les services et assistance hp.
- **Aide en ligne de l'imprimante hp photosmart** — L'aide en ligne est un guide décrivant comment utiliser les fonctions les plus avancées de votre nouvelle imprimante. Elle regroupe également des informations sur l'entretien et la maintenance de l'imprimante, ainsi qu'une section sur la résolution des problèmes plus complexes et sur les messages d'erreur.

Après avoir installé le logiciel hp photosmart sur votre ordinateur, vous pourrez afficher et imprimer l'aide en ligne de l'imprimante hp photosmart.

affichage de l'aide en ligne de l'imprimante hp photosmart

- **PC sous Windows** : dans le menu **Démarrer**, sélectionnez **Programmes, Hewlett-Packard, Imprimante photosmart 130, 230, 7150, 7345, 7350, 7550, Directeur photo et imagerie hp**. Une fois dans **Directeur photo et imagerie hp**, cliquez sur **Aide**.
- **Macintosh** : insérez le CD hp photosmart. Dans le dossier **Users**, sélectionnez votre **langue**, puis cliquez sur le fichier **photosmart 7550.html**.

impression de l'aide en ligne de l'imprimante hp photosmart

- **PC sous Windows** : Cliquez sur **Imprimer** dans la barre de navigation supérieure de la fenêtre de l'aide en ligne de l'imprimante hp photosmart.
- **Macintosh** : Cliquez sur le cadre que vous souhaitez imprimer. Dans le menu **Fichier**, sélectionnez **Imprimer** ou cliquez sur **Imprimer** dans la barre de navigation supérieure du navigateur.

pièces de l'imprimante

face arrière

port USB

Utilisez ce port pour connecter l'imprimante à l'ordinateur

Prise du cordon d'alimentation

Utilisez cette prise pour brancher le cordon d'alimentation qui accompagne l'imprimante

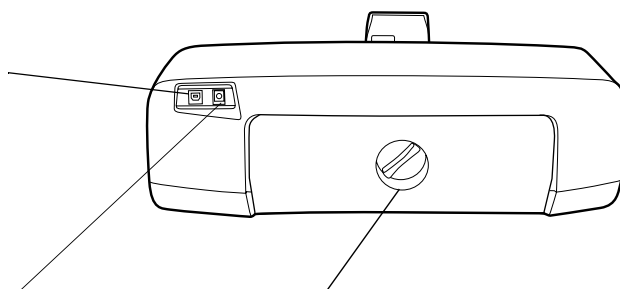

Porte d'accès arrière

S'ouvre pour permettre le dégagement des bourrages

face avant

bac de SORTIE

Ce bac amovible recueille vos photos ou vos documents imprimés

Port de l'appareil photo

Utilisez ce port pour connecter un appareil photo numérique hp à impression directe

Guide de largeur du papier

Réglez le guide contre le bord des feuilles dans le bac d'ENTREE

Bac d'ENTREE

Placez-y les feuilles ou les enveloppes à imprimer

Panneau de configuration

Pour de plus amples informations, reportez-vous à la rubrique **panneau de configuration** en page 4

Ecran LCD

Cet écran affiche les photos et les options de menu

Logements de cartes mémoire

Pour de plus amples informations, reportez-vous à la rubrique **logements de cartes** en page 5

Porte latérale

Ouvrez le capot pour remplacer les cartouches d'impression

Bac photo

Ouvrez le capot pour charger du papier photo 10 x 15 cm dans le bac photo

Extension du bac de SORTIE

Ajustez ce guide pour des longueurs de papier différentes

Guide de longueur du papier

Réglez le guide contre le bord des feuilles dans le bac d'ENTREE

Levier du bac photo

Utilisez ce levier pour enclencher ou retirer le bac photo

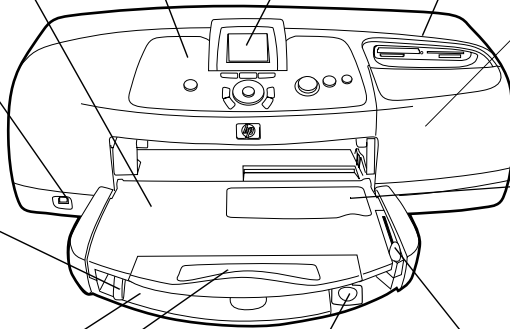

panneau de configuration

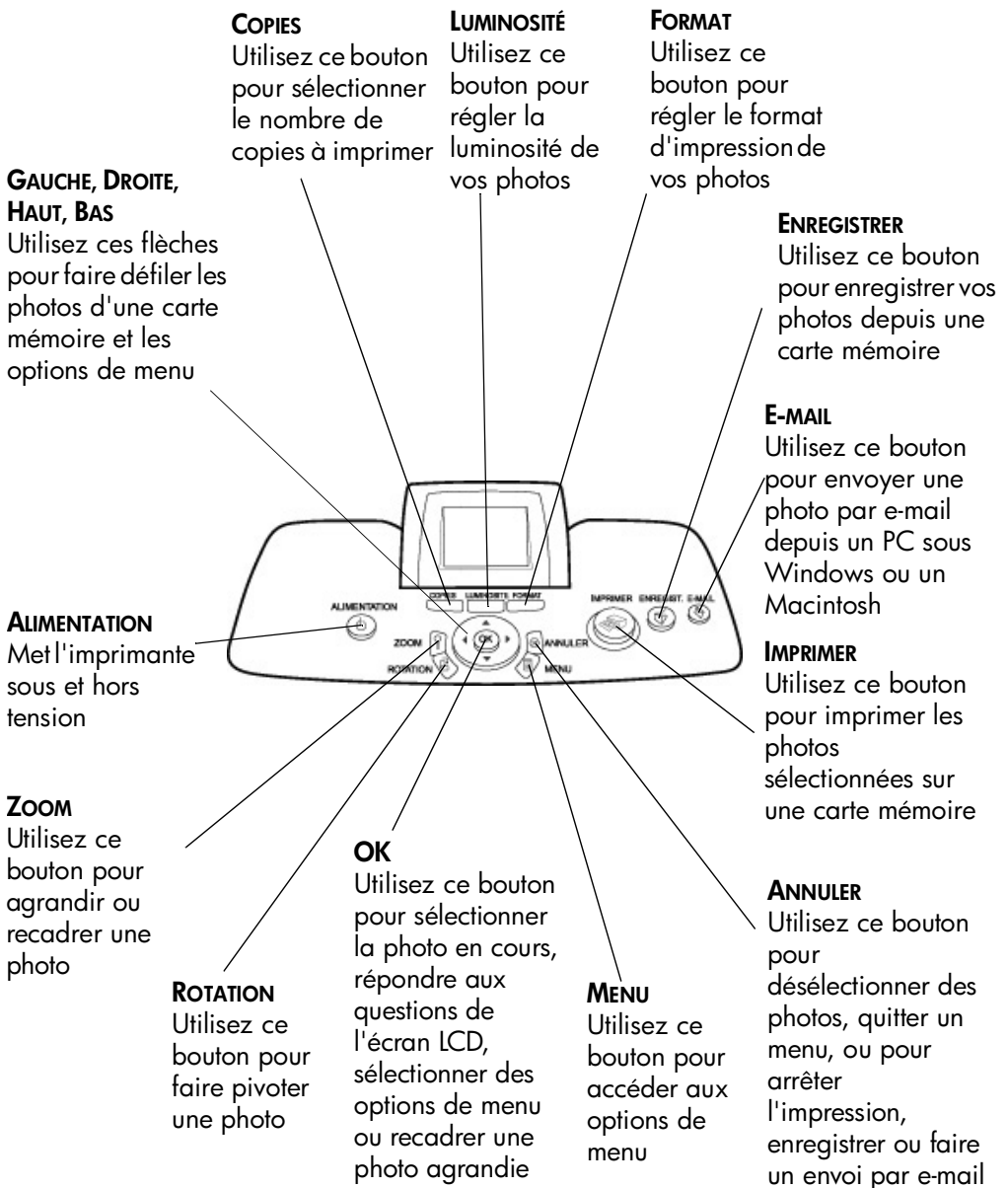

logements de cartes

Logement pour carte mémoire CompactFlash/IBM Microdrive

Insérez une carte mémoire CompactFlash ou IBM Microdrive dans ce logement pour afficher, enregistrer ou pour imprimer vos photos

Logement pour carte mémoire SmartMedia

Insérez une carte mémoire SmartMedia dans ce logement pour afficher, enregistrer ou pour imprimer vos photos

Logement pour carte mémoire MultiMediaCard ou Secure Digital

Insérez une carte mémoire MultiMediaCard ou Secure Digital dans ce logement pour afficher, enregistrer ou pour imprimer vos photos

Logement pour carte mémoire Memory Stick

Insérez une carte mémoire Memory Stick dans ce logement pour afficher, enregistrer ou pour imprimer vos photos

voyants indicateurs

Voyant de l'imprimante Allumé (vert)

L'imprimante est sous tension

Eteint

L'imprimante est hors tension

Clignotant (vert)

L'imprimante est occupée

Clignotant (ambre)

Une intervention est nécessaire

Voyant de la carte mémoire (vert)

La carte mémoire est correctement installée

Eteint

Aucune carte mémoire n'est installée

Clignotant

Des informations sont échangées entre la carte mémoire et l'imprimante ou l'ordinateur

informations relatives au papier

Vous pouvez imprimer sur une grande variété de types et de formats de papier, des planches-contact au papier photo en passant par les enveloppes et les transparents. Pour obtenir d'excellents résultats, nous vous conseillons d'utiliser du papier hp destiné à l'impression jet d'encre.



Si vous utilisez du papier jet d'encre hp, n'oubliez pas d'indiquer le type de papier dans la boîte de dialogue Propriétés de l'imprimante (PC sous Windows) ou Imprimer (Macintosh).

- Utilisez le bac d'ENTREE pour tous les types et tous les formats de papier pris en charge
- Utilisez le bac photo pour imprimer sur du papier photo 10 x 15 cm
- Utilisez la fente dédiée aux enveloppes et située sur le bac de SORTIE pour imprimer sur une enveloppe

Pour de plus amples informations sur les types et les formats de papier, reportez-vous à la rubrique **caractéristiques** en page 52.

chargement du papier dans le bac d'ENTREE

- 1 Soulevez le bac de SORTIE.

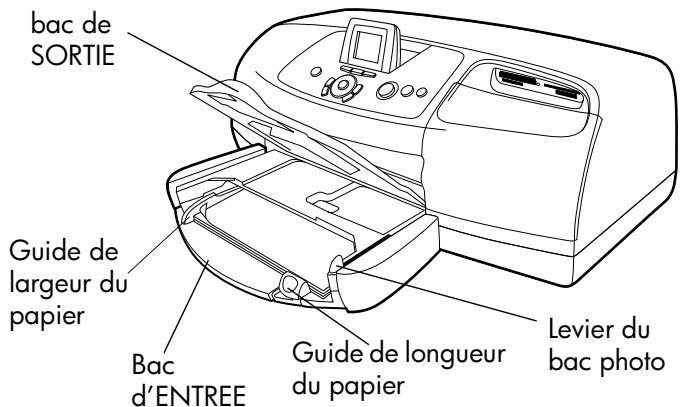

- 2 Tirez le guide de longueur du papier situé sur le bac d'ENTREE, puis faites glisser le guide de largeur vers la gauche en le tirant au maximum.

- 3 Placez une pile de papier dans le bac d'ENTREE.
 - Chargez le papier **face à imprimer vers le bas**. L'imprimante entraîne le papier à l'intérieur, le retourne et l'imprime, avant de faire sortir le document dans le bac de SORTIE, la face imprimée vers le haut.
 - Veillez à toujours charger le papier en orientation portrait, le bord le plus court dirigé vers vous.
 - Attention de ne pas charger trop ou trop peu de papier. Il est difficile pour l'imprimante de saisir une feuille de papier lorsque le bac d'ENTREE n'en contient qu'une ou deux. Il se peut également que le papier ne s'engage pas bien droit dans l'imprimante.
 - N'utilisez qu'un type et qu'un format de papier en même temps. Ne mélangez pas les types et les formats de papier dans le bac d'ENTREE.
- 4 Tirez vers vous au maximum le levier du bac photo. Vous dégagez ainsi le bac photo.
- 5 Réglez les guides de largeur et de longueur contre le bord du papier, sans faire plier ce dernier. Le papier s'engagera ainsi bien droit dans l'imprimante.
- 6 Abaissez le bac de SORTIE.

chargement du papier photo dans le bac photo

Lorsque vous utilisez le bac photo, vous n'êtes pas obligé de vider le bac d'ENTREE.



Lorsqu'il n'y a plus de papier dans le bac photo, l'impression continue sur le papier qui se trouve dans le bac d'ENTREE.

- 1 Tirez vers vous au maximum le levier du bac photo. Vous dégagéz ainsi le bac photo.
- 2 Soulevez le capot du bac photo.
- 3 Chargez le papier dans le bac photo **face à imprimer vers le bas**. Si vous utilisez du papier à onglet, orientez-le de manière à ce que l'onglet entre en dernier dans l'imprimante. L'imprimante entraîne le papier à l'intérieur, le retourne, l'imprime et fait ressortir le document dans le bac de SORTIE, face imprimée vers le haut.
 - Le bac photo accepte jusqu'à 20 feuilles.
 - Attention de ne pas charger trop ou trop peu de papier. Il peut être difficile pour l'imprimante de saisir une feuille de papier lorsque le bac photo n'en contient qu'une ou deux.

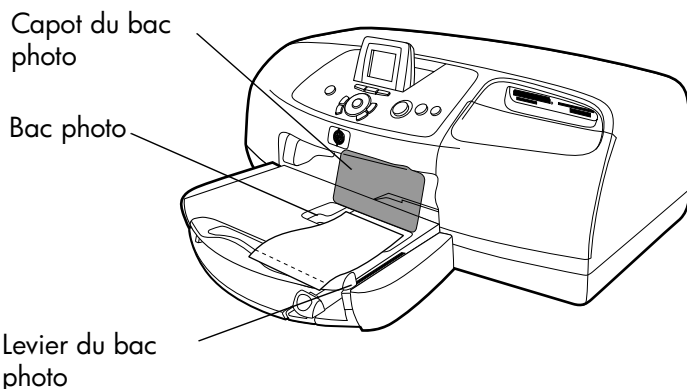

- 4 Abaissez le capot du bac photo.
- 5 Poussez le levier du bac photo en l'éloignant de vous (et en le rapprochant de l'intérieur de l'imprimante) jusqu'à ce qu'il bute contre le bord du papier. Vous engagez ainsi le bac photo.
- 6 Lorsque vous avez fini d'utiliser le bac photo, tirez-le vers vous au maximum. Vous dégagez ainsi le bac photo et l'imprimante utilise le papier qui se trouve dans le bac d'ENTREE.

Reportez-vous à l'aide en ligne de l'imprimante hp photosmart pour de plus amples informations sur :

- Chargement d'une enveloppe
- Chargement d'une pile d'enveloppes
- Chargement de planches-contact et autres supports d'impression de petit format
- Chargement de transparents

informations sur les cartouches d'impression

Votre imprimante hp photosmart 7550 est dotée de magasins pouvant accueillir trois cartouches d'impression :

- **HP n°57 (C6657A)** — cartouche d'impression trichromique
- **HP n°58 (C6658A)** — cartouche d'impression photo
- **HP n°56- (C6656A)** — cartouche d'encre noire

L'impression avec ces trois cartouches vous assure les meilleurs résultats qui soient.

impression en mode réserve

Le mode réserve vous permet de poursuivre vos impressions lorsqu'une de vos cartouches ou les deux tombent en panne, arrivent à court d'encre ou sont incompatibles avec l'imprimante. Si un message d'erreur relatif à la cartouche s'affiche sur l'écran LCD de votre imprimante, retirez la cartouche et refermez la porte latérale pour basculer en mode réserve. Un message vous rappellera que l'imprimante se trouve en mode réserve.

L'impression en mode réserve ralentit l'imprimante et affecte la qualité d'impression.

Si vous imprimez avec seulement une...	Le résultat est le suivant :
cartouche d'encre noire	Les couleurs s'impriment en nuances de gris
cartouche trichromique	Les couleurs s'impriment normalement, mais le noir s'imprime en gris
cartouche photo	Les couleurs s'impriment en niveaux de gris



Même si le mode réserve vous permet d'imprimer, la qualité d'impression est réduite. Pour obtenir une meilleure qualité d'image, veillez à remplacer la cartouche manquante le plus rapidement possible.

installation ou remplacement des cartouches d'impression

Pour obtenir des performances optimales avec votre imprimante, n'utilisez que des consommables hp d'origine, notamment des cartouches d'impression hp d'origine remplies en usine.

Pour optimiser l'utilisation de vos cartouches d'impression, éteignez l'imprimante en appuyant sur le bouton **ALIMENTATION**. Ne débranchez pas l'imprimante et ne coupez pas la source d'alimentation (sur un bloc multiprise, par exemple) tant que le voyant de l'imprimante n'est pas éteint. Cela lui permet de refermer les cartouches d'impression de manière à ce qu'elles soient protégées.

Attention ! Veillez à utiliser les cartouches d'impression appropriées. Les dommages provoqués par la modification ou le remplissage des cartouches d'impression hp sont spécifiquement exclus de la garantie hp.

- 1 Si l'imprimante est hors tension, appuyez sur le bouton **ALIMENTATION** du panneau de configuration pour allumer l'imprimante.
- 2 Chargez du papier normal dans le bac d'ENTRÉE pour que l'imprimante puisse imprimer une page d'étalonnage après installation des cartouches.
- 3 Ouvrez la porte latérale.
- 4 Soulevez le loquet du berceau correspondant à la cartouche à installer ou à remplacer en plaçant votre doigt sous le numéro figurant sur le loquet et en tirant. Le loquet sort alors.
- 5 Si vous remplacez une cartouche d'impression, retirez l'ancienne cartouche, puis recyclez-la ou jetez-la.

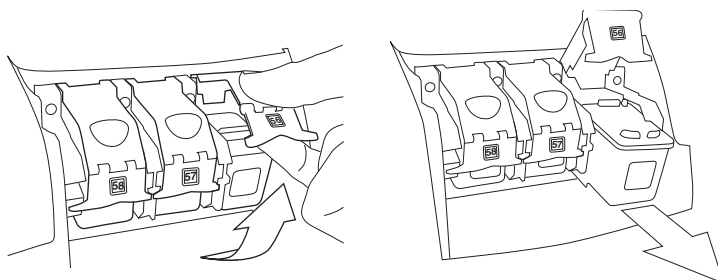

- 6 Retirez la nouvelle cartouche de son emballage.
- 7 Saisissez la languette rose et retirez délicatement la bande adhésive. Veillez à ne retirer que la bande transparente. Ne touchez pas et ne retirez pas les contacts cuivre.

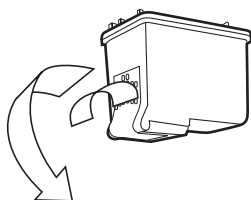

NE TOUCHEZ PAS les buses ni les contacts cuivre. Vous pourriez endommager la cartouche.

- 8 Insérez la cartouche d'impression :
 - Tenez la cartouche de telle sorte que les contacts cuivre soient introduits en premier dans l'imprimante. Alignez les arêtes des côtés gauche et droit situés dans la partie

supérieure de la cartouche sur les rainures à l'intérieur du berceau. Faites glisser délicatement la cartouche dans le berceau, puis poussez-la fermement jusqu'à ce que vous l'entendiez s'enclencher.

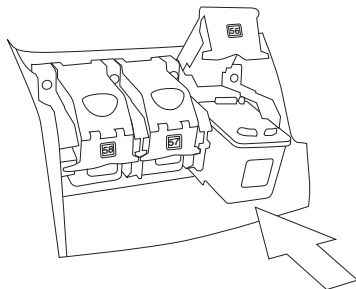

- Abaissez le loquet du berceau. En positionnant un doigt sur le loquet et votre pouce sous le numéro du loquet, maintenez le berceau vers l'avant tout en poussant le loquet vers le bas. Relâchez le loquet pour verrouiller la cartouche.
- 9 Fermez la porte latérale. L'imprimante imprime une page d'étalonnage.

utilisation du panneau de configuration

utilisation des boutons

Le panneau de configuration comporte plusieurs boutons :

- **LUMINOSITÉ** — Utilisez ce bouton pour régler la luminosité de vos photos. Maintenez-le enfoncé pour faire varier rapidement la luminosité.
- **ANNULER** — Utilisez ce bouton pour désélectionner des photos, quitter un menu, ou pour arrêter l'impression, enregistrer ou faire un envoi par e-mail.
- **COPIES** — Utilisez ce bouton pour sélectionner le nombre de copies à imprimer. Maintenez-le enfoncé pour faire varier rapidement le nombre de copies.
- **E-MAIL** — Utilisez ce bouton pour envoyer une photo par e-mail.
- **GAUCHE, DROITE, HAUT, BAS** — Utilisez les boutons fléchés **GAUCHE** ou **DROITE** pour faire défiler toutes les photos d'une carte mémoire. Utilisez les boutons fléchés **HAUT** ou **BAS** pour faire défiler les options de menu ou les photos sélectionnées. Maintenez les flèches enfoncées pour faire varier rapidement la sélection.
- **MENU** — Utilisez ce bouton pour accéder aux options de menu.
- **OK** — Utilisez ce bouton pour sélectionner la photo en cours, répondre aux questions de l'écran LCD, sélectionner des options de menu ou recadrer une photo agrandie.
- **ALIMENTATION** — Met l'imprimante sous et hors tension.

- **IMPRIMER** — Utilisez ce bouton pour imprimer les photos sélectionnées sur une carte mémoire
- **ROTATION** — Utilisez ce bouton pour faire pivoter la photo sélectionnée ou la zone de recadrage par incréments de 90°.
- **ENREGISTRER** — Utilisez ce bouton pour enregistrer les photos sélectionnées depuis une carte mémoire sur votre ordinateur.
- **FORMAT** — Utilisez ce bouton pour régler la taille de vos photos. Maintenez-le enfoncé pour faire varier rapidement le format.
- **ZOOM** — Utilisez ce bouton pour changer l'agrandissement de la photo sélectionnée ou pour la recadrer.

utilisation des voyants indicateurs

Le panneau de configuration comporte deux voyants :

- **Voyant de l'imprimante** — Lorsqu'il est allumé, l'imprimante est sous tension. Lorsqu'il est vert clignotant, l'imprimante est occupée. Lorsqu'il est ambre clignotant, une intervention est nécessaire.
- **Voyant de la carte mémoire** — Lorsqu'il est éteint, aucune carte n'est insérée dans le logement. Lorsqu'il est vert, la carte est correctement insérée. Lorsqu'il est vert clignotant, des informations sont échangées entre la carte mémoire et l'imprimante ou l'ordinateur.

arborescence des menus

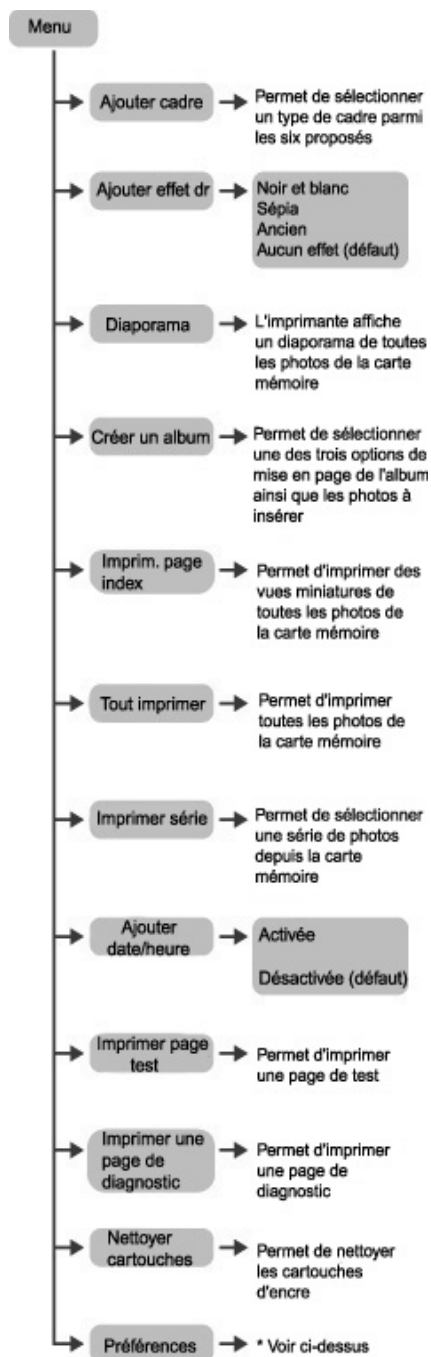

Préférences

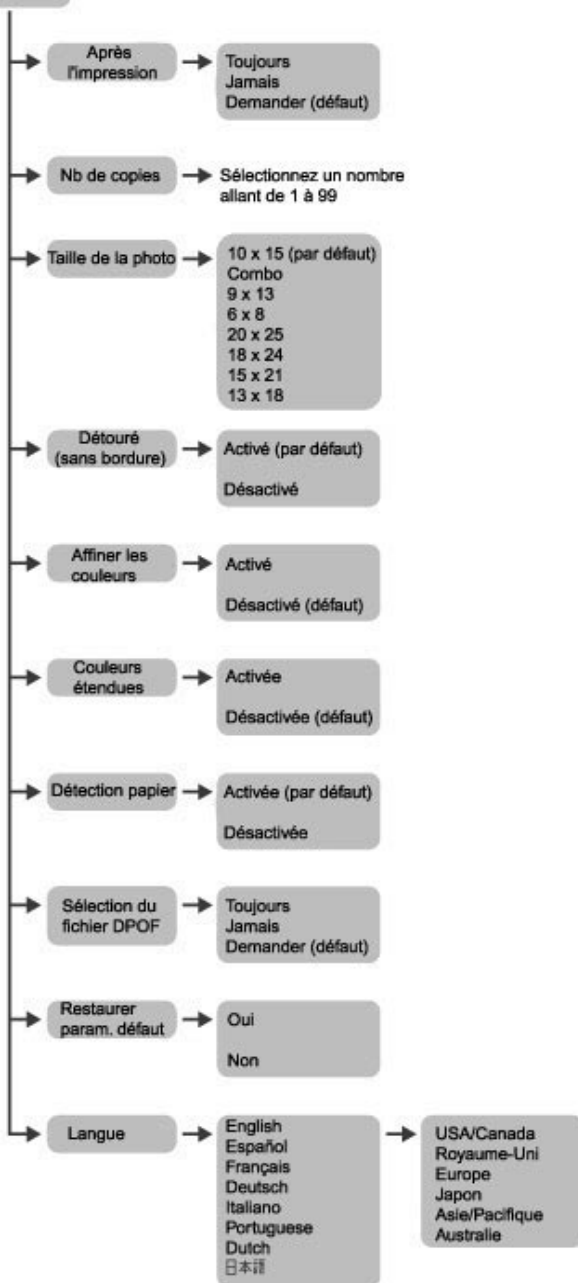

utilisation de votre imprimante avec un appareil photo

2

Votre imprimante hp photosmart 7550 vous permet d'imprimer de superbes photos à partir de votre appareil photo numérique hp à impression directe, le tout sans ordinateur.

impression de photos sélectionnées sur l'appareil photo

Si vous disposez d'un appareil photo numérique hp à impression directe, vous pouvez imprimer des photos sélectionnées sur ce dernier.

sélection et impression de photos

- 1 Sélectionnez les photos à imprimer dans le menu de partage de votre appareil photo.
- 2 Connectez l'appareil photo au port correspondant situé à l'avant de l'imprimante en utilisant pour cela le câble USB fourni avec l'appareil.

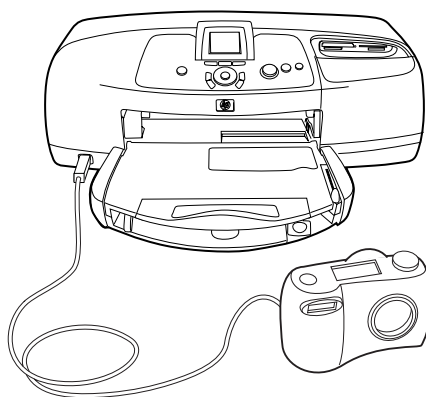

- 3 Lorsque vous connectez l'appareil photo à l'imprimante, le menu des réglages de l'imprimante apparaît sur l'appareil. Utilisez ce menu pour :
 - Modifier votre sélection de photos à imprimer
 - Choisir le type de papier
 - Choisir le format du papier

- 4 Lorsque vous êtes prêt à imprimer, suivez les instructions affichées sur l'écran LCD de votre appareil photo.



Pour en savoir plus sur la sélection des photos sur votre appareil, consultez la documentation fournie avec ce dernier.

impression de photos depuis une carte mémoire

Si votre appareil photo numérique stocke les photos sur une carte mémoire, vous pouvez insérer cette carte dans votre imprimante pour imprimer vos photos sans utiliser d'ordinateur. Vous serez guidé dans ce processus par les messages de l'écran LCD.

Votre imprimante gère sept types différents de cartes mémoire. Ces cartes sont fabriquées par différentes sociétés et présentent diverses capacités de stockage. Vous pouvez vous les procurer à l'endroit où vous avez acheté votre appareil photo numérique ou dans la plupart des magasins d'informatique.

cartes mémoire prises en charge

L'imprimante peut lire les cartes mémoire **CompactFlash™ Association (CFA) certifiées Type I ou II, IBM Microdrive™** (jusqu'à 528 Mo), **SmartMedia™, MultiMediaCard™, Secure Digital™** et **Memory Stick™**.

Attention ! L'emploi d'un autre type de carte mémoire peut endommager la carte et l'imprimante.

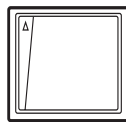

Carte
CompactFlash
Type I ou II

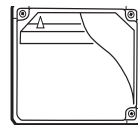

IBM Microdrive
(jusqu'à 528 Mo)

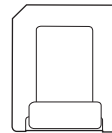

Carte
SmartMedia

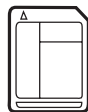

Carte
MultiMediaCard

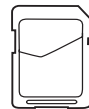

Carte Secure
Digital



Carte Memory
Stick

Si votre appareil photo numérique prend en charge plusieurs formats de fichiers, il est possible qu'il puisse enregistrer les photos sous différents formats tels que JPEG, TIFF non compressé, FlashPix et RAW. Vous pouvez imprimer les fichiers JPEG et les fichiers TIFF non compressés directement depuis la carte mémoire. Pour imprimer d'autres types de fichiers, enregistrez les photos sur votre ordinateur et imprimez-les depuis une application logicielle.

insertion d'une carte mémoire

Après avoir pris des photos avec votre appareil photo numérique, vous pouvez insérer une carte mémoire dans votre imprimante et imprimer immédiatement les photos ou les enregistrer sur votre ordinateur.



L'imprimante ne peut accéder qu'à un seul logement de carte mémoire à la fois.

Lorsque la carte mémoire est correctement insérée, son voyant s'allume. L'écran LCD indique pendant un bref instant le nombre de photos présentes sur la carte, et affiche ensuite la première photo.

Attention ! Ne retirez pas la carte mémoire lorsque le témoin du logement correspondant clignote. Vous pourriez endommager l'imprimante ou la carte mémoire, ou corrompre les informations stockées sur cette dernière.

insertion d'une carte mémoire CompactFlash ou IBM Microdrive

Insérez la carte dans le logement supérieur gauche de telle sorte que l'avant de la carte soit orienté vers le haut. Insérez le bord comportant les alvéoles de connexion en premier dans l'imprimante.

Attention ! En insérant la carte de toute autre manière, vous risquez d'endommager la carte ou l'imprimante.

Poussez délicatement la carte mémoire dans l'imprimante jusqu'à ce qu'elle bute. Il se peut qu'elle ne s'insère pas complètement dans l'imprimante. Si vous tentez d'enfoncer la carte au-delà de la butée, vous risquez d'endommager la carte et l'imprimante.

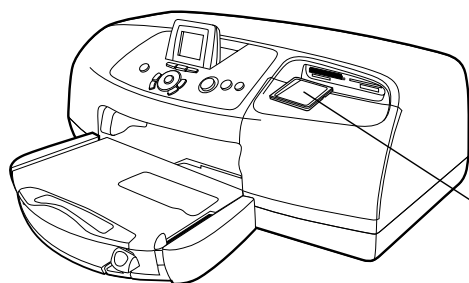

Carte mémoire
CompactFlash ou
IBM Microdrive

insertion d'une carte mémoire MultiMediaCard ou Secure Digital

Insérez la carte mémoire dans le logement inférieur gauche de telle sorte que l'avant de la carte soit orienté vers le haut et que le côté comportant les contacts métalliques soit orienté vers les bas. L'extrémité comportant les contacts métalliques s'insère en premier dans l'imprimante.

Attention ! En insérant la carte de toute autre manière, vous risquez d'endommager la carte ou l'imprimante.

Poussez délicatement la carte mémoire dans l'imprimante jusqu'à ce qu'elle bute. Il se peut qu'elle ne s'insère pas complètement dans l'imprimante. Si vous tentez d'enfoncer la carte au-delà de la butée, vous risquez d'endommager la carte et l'imprimante.

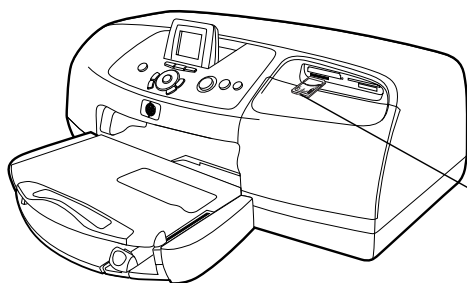

Carte mémoire
MultiMediaCard
ou SecureDigital

insertion d'une carte mémoire SmartMedia

Insérez la carte dans le logement supérieur droit de telle sorte que l'avant de la carte (le côté noir) soit orienté vers le haut et que le côté comportant les contacts métalliques soit orienté vers le bas. L'extrémité comportant les contacts métalliques s'insère en premier dans l'imprimante.

Attention ! En insérant la carte de toute autre manière, vous risquez d'endommager la carte ou l'imprimante.

Poussez délicatement la carte mémoire dans l'imprimante jusqu'à ce qu'elle bute. Il se peut qu'elle ne s'insère pas complètement dans l'imprimante. Si vous tentez d'enfoncer la carte au-delà de la butée, vous risquez d'endommager la carte et l'imprimante.

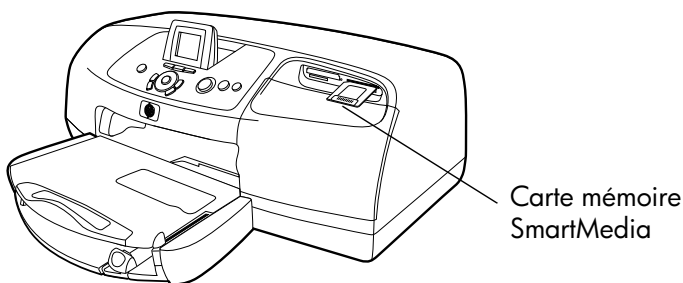

insertion d'une carte mémoire Memory Stick

Insérez la carte mémoire dans le logement inférieur droit de telle sorte que le côté comportant les contacts métalliques soit orienté vers le bas. L'extrémité comportant les contacts métalliques s'insère en premier dans l'imprimante.

Attention ! En insérant la carte de toute autre manière, vous risquez d'endommager la carte ou l'imprimante.

Poussez délicatement la carte mémoire dans l'imprimante jusqu'à ce qu'elle bute. Il se peut qu'elle ne s'insère pas complètement dans l'imprimante. Si vous tentez d'enfoncer la carte au-delà de la butée, vous risquez d'endommager la carte et l'imprimante.

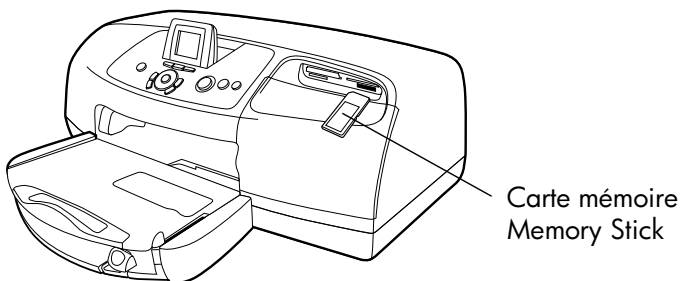

choix des photos à imprimer

Vous pouvez choisir les photos à imprimer en les affichant sur l'écran LCD de l'imprimante ou en imprimant une page d'index.

affichage des photos sur l'écran LCD

- 1 Insérez une carte mémoire dans le logement approprié de l'imprimante.
- 2 Attendez que la première photo stockée sur la carte s'affiche sur l'écran LCD et appuyez sur la flèche **GAUCHE** ou **DROITE** pour afficher les photos. Chaque fois que vous appuyez sur une flèche, une nouvelle photo s'affiche sur l'écran LCD.

impression d'une page d'index des photos

- 1 Insérez une carte mémoire dans le logement approprié de l'imprimante.
- 2 Attendez que la première photo stockée sur la carte s'affiche sur l'écran LCD, puis appuyez sur le bouton **MENU** du panneau de configuration de l'imprimante.
- 3 Utilisez la flèche **BAS** pour sélectionner **Imprim. page index** sur l'écran LCD, puis appuyez sur le bouton **OK**.

Pour de plus amples informations concernant l'impression et l'enregistrement de photos depuis une carte mémoire, consultez l'aide en ligne de l'imprimante hp photosmart.

impression de photos à partir du panneau de configuration

L'impression de photos depuis une carte mémoire se résume à insérer la carte mémoire dans le logement de l'imprimante, à sélectionner les photos que vous souhaitez imprimer et à appuyer sur le bouton **IMPRIMER**.

- 1 Insérez une carte mémoire dans le logement approprié de l'imprimante.
- 2 Attendez que la première photo stockée sur la carte s'affiche sur l'écran LCD et appuyez sur la flèche **GAUCHE** ou **DROITE** pour afficher la photo que vous souhaitez imprimer.
- 3 Appuyez sur les boutons **COPIES**, **LUMINOSITÉ** ou **FORMAT** pour régler les paramètres d'impression.



Pour imprimer plusieurs photos à la fois, appuyez sur le bouton **OK** pour sélectionner chaque photo.

- 4 Appuyez sur le bouton **IMPRIMER**.

Pour de plus amples informations sur l'impression d'une ou de plusieurs photos, sur l'impression d'une série de photos, ou sur l'impression de photos dans des formats variés, consultez l'aide en ligne de l'imprimante hp photosmart.

utilisation de votre imprimante avec un ordinateur

3

Votre imprimante hp photosmart 7550 peut être utilisée avec toute application logicielle exécutée sur un PC sous Windows ou sur Macintosh et autorisant l'impression. Vous pouvez imprimer toutes sortes de projets, tels que les pages d'un album photo, des cartes de vœux ou des bulletins d'informations.

Si vous savez déjà utiliser une imprimante avec votre ordinateur, vous pouvez imprimer de la façon habituelle. Si l'impression est pour vous quelque chose de nouveau ou si vous vous posez certaines questions, lisez ce chapitre.

Lorsque vous imprimez depuis votre ordinateur, les paramètres du logiciel de votre ordinateur sont prioritaires par rapport à ceux du panneau de configuration de l'imprimante.

impression depuis un PC sous Windows

impression depuis une application logicielle

- 1 Dans le menu **Fichier** de votre application, sélectionnez **Imprimer**.
- 2 Dans la boîte de dialogue d'impression, sélectionnez les pages et le nombre de copies à imprimer.

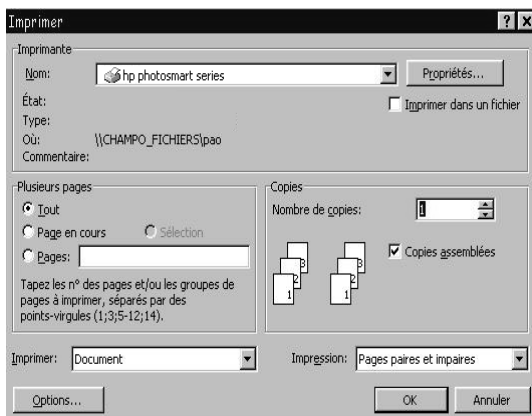

- 3 Pour accéder à des paramètres plus avancés, cliquez sur **Propriétés**. Définissez les propriétés de l'imprimante (telles que la qualité d'impression et le type de papier), puis cliquez sur **OK**.

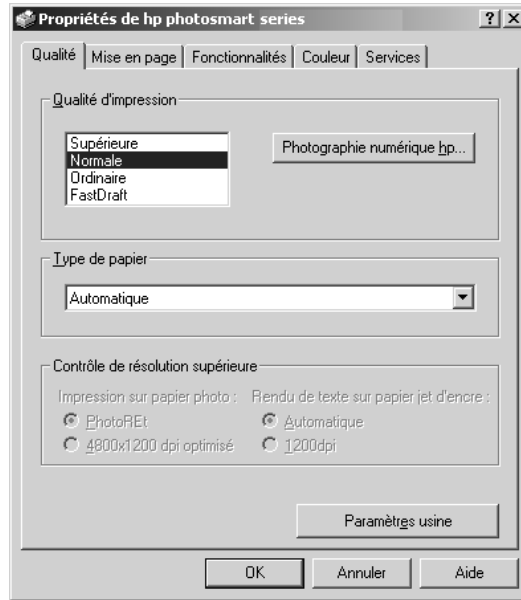

Pour de plus amples informations sur les réglages disponibles, cliquez sur ? situé dans l'angle supérieur droit de la boîte de dialogue des propriétés de l'imprimante, puis sur l'élément à propos duquel vous recherchez des explications. Vous pouvez également cliquer sur **Aide**.

- 4 Cliquez sur **OK** pour lancer l'impression.

Reportez-vous à l'aide en ligne de l'imprimante hp photosmart pour de plus amples informations sur :

- la modification des paramètres d'impression par défaut
- l'agrandissement, la rotation et le recadrage des photos
- le réglage des couleurs et de la luminosité d'une photo
- l'impression d'albums photo et de pages d'index

utilisation des icônes de la barre des tâches d'un PC Windows

Lorsque vous avez installé le logiciel de l'imprimante, deux icônes s'affichent dans la barre des tâches d'un PC sous Windows :

- L'icône de l'imprimante hp photosmart
- L'icône de la carte mémoire hp photosmart

Ces icônes vous aident à effectuer toute une série de tâches.



icône de l'imprimante hp photosmart

Utilisez cette icône pour accéder à la boîte de dialogue des propriétés de l'imprimante, pour sélectionner une imprimante par défaut ou pour accéder à la Boîte à outils.

- Un clic sur l'icône affiche la boîte de dialogue des propriétés de l'imprimante.
- Un clic droit sur l'icône affiche le menu ci-dessous. Vous pouvez ensuite sélectionner un élément du menu.

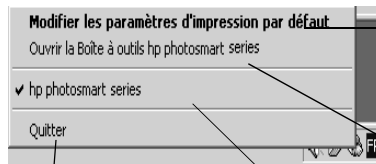

Cliquez ici pour fermer le menu et supprimer l'icône de l'imprimante de la barre des tâches. Pour fermer le menu sans retirer l'icône de la barre des tâches, cliquez en dehors du menu

Cliquez ici pour ouvrir la boîte de dialogue des propriétés de l'imprimante



Cliquez ici pour ouvrir la Boîte à outils hp photosmart

Sélectionnez dans la liste des imprimantes installées, l'imprimante hp photosmart que vous souhaitez utiliser. Une coche indique l'imprimante sélectionnée

icône de la carte mémoire hp photosmart

L'icône de la carte mémoire permet de connaître l'état de l'imprimante, d'accéder aux photos stockées sur votre carte mémoire et d'afficher les boîtes de dialogue de connexion.

L'apparence de l'icône indique l'état de l'imprimante.

	Lorsque l'icône de la carte mémoire est verte, une carte mémoire est insérée dans l'imprimante et celle-ci est prête à accéder aux photos stockées sur la carte mémoire.
	Lorsque l'icône de la carte mémoire est grise, aucune carte mémoire n'est insérée dans l'imprimante.
	Lorsqu'un "x" rouge apparaît sur l'icône de la carte mémoire, la connexion entre l'imprimante et l'ordinateur a été perdue. Pour imprimer à partir de l'ordinateur, vous devez rétablir la communication. Reportez-vous à la rubrique problèmes de connexion d'un PC sous Windows en page 27 pour de plus amples informations sur le rétablissement de la communication.

Un clic droit sur l'icône de la carte mémoire affiche le menu ci-dessous. Vous pouvez ensuite sélectionner un élément du menu.

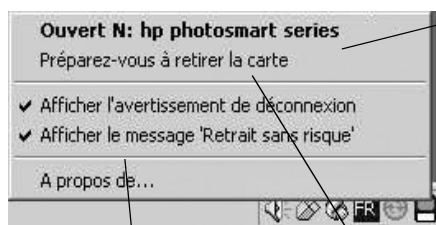

Cliquez pour ouvrir l'Explorateur Windows dans lequel vous pouvez déplacer, copier, supprimer ou ouvrir des photos. Un double clic sur l'icône de la carte mémoire ouvre l'Explorateur Windows

Cliquez sur l'une des lignes "Afficher..." si vous souhaitez que les messages de connexion apparaissent lorsque l'imprimante a perdu la communication ou tente de la rétablir avec votre ordinateur. Une coche indique que le message s'affichera

Cliquez pour retirer la carte mémoire de l'imprimante

Reportez-vous à l'aide en ligne de l'imprimante hp photosmart pour de plus amples informations sur :

- la sélection des propriétés de l'imprimante
- l'utilisation de la Boîte à outils hp photosmart
- l'utilisation du Directeur photo et imagerie hp

impression depuis un Macintosh

impression à partir d'une application sous OS X ou OS 9.x



La procédure décrite ici s'applique à OS X. Sous OS 9.x, les étapes peuvent être présentées de manière légèrement différente. Vérifiez que vous avez sélectionné votre imprimante photosmart dans le Centre d'impression (OS X) ou dans le Sélecteur (OS 9.x) avant de commencer à imprimer. Pour de plus amples informations, consultez la brochure *Configuration du logiciel et assistance produit hp photosmart* fournie avec l'imprimante.

- 1 Dans le menu **Fichier** de votre application, sélectionnez **Format d'impression (Page Setup)**.
- 2 Dans le menu déroulant **Pour (Format for)**, sélectionnez **photosmart 7550 (photosmart 7550)**, puis les attributs de page (tels que le format du papier, l'orientation et la mise à l'échelle) de votre projet. Après avoir sélectionné les attributs de page, cliquez sur **OK (OK)**.

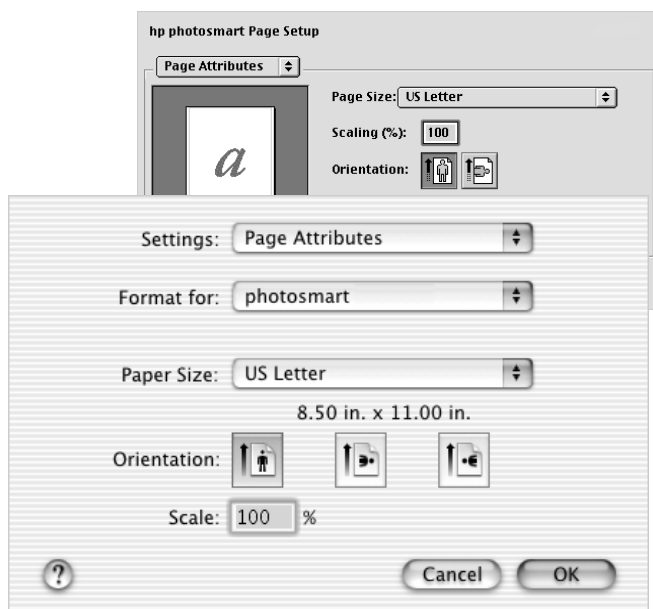

utilisation de votre imprimante avec un ordinateur : impression depuis un Macintosh

- 3 Dans le menu **Fichier** de votre application, sélectionnez **Imprimer (Print)**.
- 4 Sélectionnez les paramètres d'impression appropriés à votre projet. Utilisez le menu déroulant pour accéder aux autres panneaux.

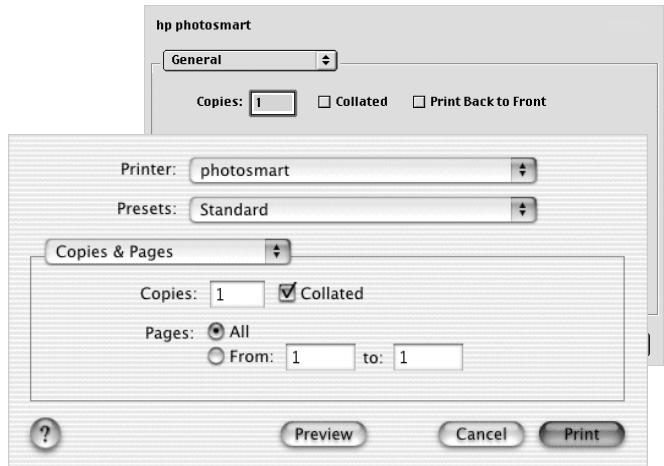

- 5 Cliquez sur **Imprimer (Print)** (OS X) ou sur **OK (OK)** (OS 9.x) pour lancer l'impression.



Pour de plus amples informations sur les réglages disponibles, cliquez sur le ? situé dans le coin inférieur gauche de la boîte de dialogue (OS X uniquement).

Reportez-vous à l'aide en ligne de l'imprimante hp photosmart pour de plus amples informations sur :

- la modification des paramètres d'impression par défaut
- l'agrandissement, la rotation et le recadrage des photos
- le réglage des couleurs et de la luminosité d'une photo
- l'impression d'albums photo et de pages d'index

dépannage

4

Votre imprimante hp photosmart a été conçue pour être fiable et facile à utiliser. En cas de problème, les pages suivantes vous aideront à trouver rapidement une réponse. Avant de commencer, vérifiez tout d'abord que :

- Tous les câbles reliant l'imprimante et l'ordinateur sont solidement connectés.
- Vous utilisez la version la plus récente du logiciel. Consultez le site www.hp.com pour surveiller l'apparition de mises à jour du logiciel. Pour nous contacter, consultez la brochure *Configuration du logiciel et assistance produit hp photosmart* fournie avec l'imprimante.

problèmes de connexion d'un PC sous Windows

Si vous utilisez votre imprimante hp photosmart avec un PC sous Windows, elle requiert une connexion continue à l'ordinateur. Ce dernier utilise ce lien de communication pour recevoir des informations sur l'imprimante.

Si la connexion entre votre PC sous Windows et votre imprimante hp photosmart est perdue, un message d'avertissement s'affiche sur l'écran de votre ordinateur.

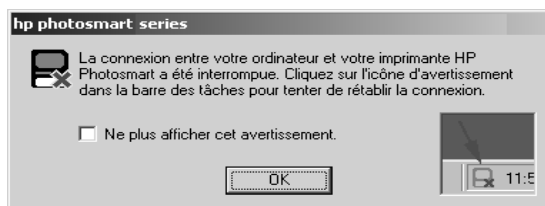

Les possibles causes d'une perte de connexion sont les suivantes :

- Il se peut que l'ordinateur ne soit pas connecté à l'imprimante, ou que celle-ci ne soit pas sous tension ou ne soit pas branchée sur une prise secteur.
- Il se peut que vous utilisiez un concentrateur USB ou une station d'accueil à laquelle plusieurs périphériques sont connectés. L'accès aux autres périphériques peut entraîner une interruption temporaire de la connexion à l'imprimante. Le cas échéant, attendez que l'ordinateur n'accède plus au périphérique utilisé ou reliez l'imprimante directement à l'ordinateur.

Lorsqu'une connexion est interrompue, la barre des tâches de Windows affiche l'icône suivante : 

Pour vous reconnecter, essayez l'une des solutions suivantes :

- Vérifiez que le câble USB est solidement connecté à l'ordinateur et au port USB situé à l'**arrière** de l'imprimante.
- Vérifiez que le cordon d'alimentation de l'imprimante est bien branché et que l'imprimante est reliée à une prise secteur et est sous tension.
- Si la connexion n'est pas rétablie, cliquez avec le bouton droit sur l'icône de la carte mémoire dont la connexion est interrompue, puis sélectionnez **Nouvelle connexion hp photosmart series** dans le menu.

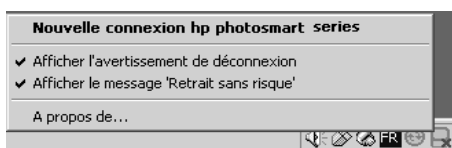

Si une boîte de dialogue hp photosmart s'affiche, cliquez sur **Réessayer** pour essayer de rétablir la connexion.

problèmes de connexion sur Macintosh

Si vous utilisez votre imprimante hp photosmart avec un ordinateur Macintosh, l'imprimante requiert une connexion continue à l'ordinateur. Ce dernier utilise ce lien de communication pour recevoir des informations sur l'imprimante.

Si la connexion entre votre Macintosh et votre imprimante hp photosmart est perdue, un message d'avertissement s'affiche sur l'écran de votre ordinateur.

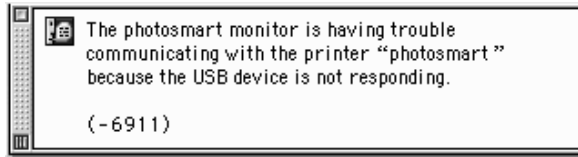

Les possibles causes d'une perte de connexion sont les suivantes :

- Il se peut que l'ordinateur ne soit pas connecté à l'imprimante, ou que celle-ci ne soit pas sous tension ou ne soit pas branchée sur une prise secteur.
- Il se peut que vous utilisiez un concentrateur USB ou une station d'accueil à laquelle plusieurs périphériques sont connectés. L'accès aux autres périphériques peut entraîner une interruption temporaire de la connexion à l'imprimante. Le cas échéant, attendez que l'ordinateur n'accède plus au périphérique utilisé ou reliez l'imprimante directement à l'ordinateur.

Pour vous reconnecter, essayez l'une des solutions suivantes :

- Vérifiez toutes les connexions
- Vérifiez que le câble USB est solidement connecté à l'ordinateur et au port USB situé à **l'arrière** de l'imprimante
- Vérifiez que le cordon d'alimentation de l'imprimante est bien branché
- Vérifiez que l'imprimante est reliée à une prise secteur et est sous tension

impression d'une page de diagnostic

Vous pouvez imprimer une page de diagnostic pour contrôler l'état des cartouches et vérifier que le papier est correctement chargé.

- 1 Dans le panneau de configuration de l'imprimante, appuyez sur bouton **MENU**.
- 2 Utilisez la flèche **BAS** pour sélectionner **Imprimer une page de diagnostic**, puis appuyez sur le bouton **OK**.

Une page de diagnostic s'imprime. Elle contient des informations concernant votre imprimante et les niveaux d'encre des cartouches.

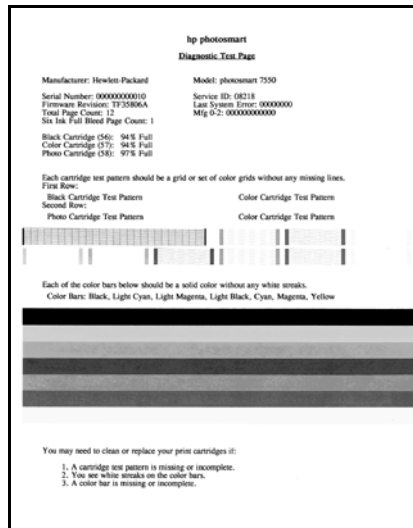

problèmes de connexion USB

Problème	Cause possible	Solution
Mon imprimante est connectée à un câble USB par l'intermédiaire d'un autre périphérique USB ou d'un concentrateur et lorsque je tente d'imprimer, un message d'erreur s'affiche.	<p>Votre imprimante n'obtient peut-être pas les données correctes de l'autre périphérique ou du concentrateur.</p> <p>OU</p> <p>La communication bidirectionnelle entre l'imprimante et l'ordinateur a été interrompue par un autre périphérique relié au concentrateur.</p>	<p>Essayez l'une des solutions suivantes :</p> <ul style="list-style-type: none"> • Branchez l'imprimante directement sur le port USB de l'ordinateur. • Vérifiez que le câble USB est solidement connecté à l'ordinateur et au port USB situé à l'arrière de l'imprimante. • Essayez de débrancher les autres périphériques USB du concentrateur, puis relancez l'impression du document.
	Le câble USB est trop long.	Vérifiez que la longueur de votre câble USB est prise en charge par l'imprimante. Pour de plus amples informations, reportez-vous à la rubrique caractéristiques en page 52.

Problème	Cause possible	Solution
<p>Lorsque je connecte l'imprimante à mon ordinateur par un câble USB, un message d'erreur m'indique VOUS AVEZ CONNECTÉ VOTRE ORDINATEUR AU PORT USB SITUÉ À L'AVANT DE L'IMPRIMANTE.</p>	<p>Vous avez branché votre ordinateur sur le port destiné à l'appareil photo et situé à l'avant de l'imprimante. Ce port ne doit être utilisé que pour connecter un appareil photo numérique hp à impression directe à l'imprimante.</p>	<p>Essayez de brancher le câble USB sur le port USB situé à l'arrière de l'imprimante. Si le message d'erreur s'est affiché pendant que vous installez le logiciel de l'imprimante, procédez comme suit :</p> <p>PC sous Windows</p> <ol style="list-style-type: none"> 1 Désinstallez le logiciel de l'imprimante. Pour cela, introduisez le CD dans l'ordinateur, cliquez sur Désinstaller le logiciel hp photosmart, puis suivez les instructions qui s'affichent sur l'écran de l'ordinateur. 2 Lorsque la désinstallation est terminée, redémarrez l'ordinateur. 3 Branchez le câble USB sur le port USB situé à l'arrière de l'imprimante. 4 Réinstallez le logiciel de l'imprimante. Reportez-vous aux instructions de la brochure <i>Configuration du logiciel et assistance produit</i>. <p>Macintosh</p> <ol style="list-style-type: none"> 1 Désinstallez le logiciel de l'imprimante. Pour cela, introduisez le CD dans l'ordinateur, sélectionnez Désinstaller à partir du programme d'installation, puis suivez les instructions qui s'affichent à l'écran. 2 Lorsque la désinstallation est terminée, redémarrez l'ordinateur. 3 Branchez le câble USB sur le port USB situé à l'arrière de l'imprimante. 4 Réinstallez le logiciel de l'imprimante. Reportez-vous aux instructions de la brochure <i>Configuration du logiciel et assistance produit</i>.

Problème	Cause possible	Solution
<p>PC sous Windows uniquement Mon imprimante est connectée à l'aide d'un câble USB et, lorsque j'essaie d'imprimer, un message indique ERREUR LORS DE L'ÉCRITURE SUR DOT4.</p>	<p>La connexion USB présente un problème.</p>	<p>Essayez l'une des solutions suivantes :</p> <ul style="list-style-type: none"> • Débranchez le câble USB de votre ordinateur, puis rebranchez-le. • Vérifiez que le câble est solidement connecté à l'ordinateur et au port USB situé à l'arrière de l'imprimante. • Redémarrez l'ordinateur.
<p>PC sous Windows uniquement Lorsque je relie l'imprimante et l'ordinateur par un câble USB, l'Assistant Ajout de nouveau matériel/ Matériel détecté n'apparaît pas. <i>(suite page suivante)</i></p>	<p>Peut-être n'utilisez-vous pas Windows 98, 2000, ME ni XP.</p>	<p>Vérifiez que votre ordinateur utilise le système d'exploitation Windows 98, 2000, ME ou XP et qu'il est connecté au port USB situé à l'arrière de l'imprimante par l'intermédiaire d'un câble USB.</p>
	<p>Votre câble USB ne fonctionne peut-être pas ou est mal connecté.</p>	<p>Essayez l'une des solutions suivantes :</p> <ul style="list-style-type: none"> • Vérifiez que le câble USB est solidement connecté à l'ordinateur et au port USB situé à l'arrière de l'imprimante. • Débranchez, puis rebranchez le câble USB de votre imprimante. • Débranchez le cordon d'alimentation de l'imprimante, puis rebranchez-le. • Si cela ne suffit pas, essayez de brancher un autre câble USB.
	<p>Le câble USB est trop long.</p>	<p>Vérifiez que la longueur de votre câble USB est prise en charge par l'imprimante. Pour de plus amples informations, reportez-vous à la rubrique caractéristiques en page 52.</p>

Problème	Cause possible	Solution
<p>(suite de la page précédente) PC sous Windows uniquement Lorsque je relie l'imprimante et l'ordinateur par un câble USB, l'Assistant Ajout de nouveau matériel/ Matériel détecté n'apparaît pas.</p>	<p>Vous n'avez pas activé la prise en charge du bus USB.</p>	<p>Débranchez le cordon d'alimentation et le câble USB de l'imprimante, puis rebranchez-les. OU Essayez l'une des solutions suivantes :</p> <ol style="list-style-type: none"> 1 Sous Windows 98, 2000 ou ME, cliquez sur Démarrer, Paramètres, Panneau de configuration. Sous Windows XP, cliquez sur Démarrer, Panneau de configuration. 2 Sous Windows 98, 2000 ou ME, double-cliquez sur l'icône Système. Sous Windows XP, cliquez sur Performances et maintenance, puis sur l'icône Système. 3 Sous Windows 98, 2000 ou ME, cliquez sur l'onglet Gestionnaire de périphériques. Sous Windows XP, cliquez sur l'onglet Matériel, puis sur l'icône Gestionnaire de périphériques. 4 Cliquez sur l'icône (+) située en regard de l'option Contrôleur de bus USB. Si un contrôleur d'hôte USB et un concentrateur USB racine apparaissent, le bus USB est probablement activé. Si vous ne les voyez pas, reportez-vous à la documentation de l'ordinateur ou contactez le fabricant pour plus d'informations sur l'activation et la configuration du bus USB.

Problème	Cause possible	Solution
<p>PC sous Windows uniquement</p> <p>Lorsque j'ai branché un câble USB entre l'imprimante et l'ordinateur, l'Assistant Ajout de nouveau matériel/Matériel détecté est apparu, mais l'imprimante n'a pas été installée. Depuis, ce message n'apparaît plus.</p>	<p>L'installation n'a pas été menée à son terme : elle a été annulée ou une erreur s'est produite.</p>	<p>Essayez l'une des solutions suivantes :</p> <ol style="list-style-type: none"> 1 Débranchez le câble USB de l'ordinateur. 2 Débranchez le cordon d'alimentation de l'imprimante, puis rebranchez-le. 3 Désinstallez le logiciel de l'imprimante. Pour cela, introduisez le CD dans l'ordinateur, cliquez sur Désinstaller le logiciel hp photosmart, puis suivez les instructions qui s'affichent sur l'écran de l'ordinateur. 4 Lorsque la désinstallation est terminée, redémarrez l'ordinateur. 5 Rebranchez le câble USB à l'ordinateur. Vérifiez qu'il est solidement connecté à l'ordinateur et au port USB situé à l'arrière de l'imprimante. 6 Réinstallez le logiciel de l'imprimante. Reportez-vous aux instructions de la brochure <i>Configuration du logiciel et assistance produit</i>.
<p>PC sous Windows uniquement</p> <p>Lorsque je relie l'ordinateur et l'imprimante par un câble USB, le message PÉRIPHÉRIQUE INCONNU s'affiche.</p>	<p>De l'électricité statique s'est accumulée dans le câble reliant l'ordinateur à l'imprimante. OU Votre câble USB est peut-être défectueux. OU Votre câble USB est peut-être mal connecté. OU Le logiciel n'a pas pu identifier l'imprimante ; la connexion imprimante-USB est peut-être défectueuse.</p>	<p>Essayez l'une des solutions suivantes :</p> <ol style="list-style-type: none"> 1 Débranchez le câble USB de l'imprimante. 2 Débranchez le cordon d'alimentation de l'imprimante. 3 Attendez environ 10 secondes. 4 Rebranchez le cordon d'alimentation sur l'imprimante. 5 Rebranchez le câble USB sur le port situé à l'arrière de l'imprimante. 6 Si PÉRIPHÉRIQUE INCONNU s'affiche toujours dans l'Assistant Ajout de nouveau matériel/Matériel détecté, recherchez la cause de l'erreur sur le site www.hp.com ou contactez les Services et assistance hp, dont vous trouverez les coordonnées dans la brochure <i>Configuration du logiciel et assistance produit</i> fournie avec l'imprimante.

Problème	Cause possible	Solution
<p>Macintosh uniquement</p> <p>Mon imprimante est connectée à un câble USB par l'intermédiaire d'un autre périphérique USB ou d'un concentrateur et la communication a été perdue entre l'imprimante et mon ordinateur.</p>	<p>Votre imprimante n'obtient peut-être pas les données correctes de l'autre périphérique ou du concentrateur.</p> <p>OU</p> <p>La communication bidirectionnelle entre l'imprimante et l'ordinateur a été interrompue par un autre périphérique relié au concentrateur.</p>	<p>Essayez l'une des solutions suivantes :</p> <ul style="list-style-type: none"> • Branchez l'imprimante directement sur le port USB de l'ordinateur. • Vérifiez que le câble USB est solidement connecté à l'ordinateur et au port USB situé à l'arrière de l'imprimante. • Essayez de débrancher les autres périphériques USB du concentrateur, puis relancez l'impression du document.
	<p>Le câble USB est trop long.</p>	<p>Vérifiez que la longueur de votre câble USB est prise en charge par l'imprimante. Pour de plus amples informations, reportez-vous à la rubrique caractéristiques en page 52.</p>

problèmes de l'imprimante

Problème	Cause possible	Solution
<p>L'impression est très lente.</p> <p>(suite page suivante)</p>	<p>Votre ordinateur ne dispose pas de la configuration minimale requise.</p>	<p>Vérifiez la quantité de RAM (mémoire) disponible et la vitesse d'horloge de votre ordinateur. Reportez-vous à la rubrique caractéristiques en page 52 pour connaître la configuration minimale requise.</p>
	<p>Trop de programmes sont en cours d'exécution.</p>	<p>Fermez tous les programmes ouverts qui ne sont pas indispensables.</p>

Problème	Cause possible	Solution
(suite de la page précédente) L'impression est très lente. (suite page suivante)	Le logiciel de l'imprimante que vous utilisez est peut-être trop ancien.	Recherchez sur le site www.hp.com la mise à jour la plus récente du logiciel. Pour nous contacter, consultez la brochure <i>Configuration du logiciel et assistance produit</i> fournie avec l'imprimante. PC sous Windows Utilisez le logiciel Mise à jour Web de hp pour savoir quelle version du pilote de l'imprimante vous utilisez. Macintosh Utilisez la boîte de dialogue Imprimer (OS 9.X) ou le Centre d'impression (OS X) pour savoir quelle version du pilote de l'imprimante vous utilisez.
	Vous imprimez un document complexe contenant des graphiques ou des photographies. OU Vous essayez d'imprimer une photo à haute résolution.	Essayez l'une des solutions suivantes : <ul style="list-style-type: none"> • Libérez de l'espace sur votre disque dur. Si l'espace libre de votre disque dur est inférieur à 100 Mo, les temps de traitements peuvent être ralentis. • Soyez patient. Les documents volumineux et complexes contenant des graphiques ou des photos s'impriment plus lentement que les documents texte.
	Il se peut qu'une page soit en train de sécher dans le bac de SORTIE.	Dans ce cas, l'écran LCD affiche le message : "Séchage de la page... Pour enchaîner sur la page suivante, retirez page humide et appuyez sur OK." Vous pouvez suivre ces instructions ou simplement attendre. L'impression se poursuit lorsque l'encre est sèche.

Problème	Cause possible	Solution
<p>(suite de la page précédente) L'impression est très lente. (suite page suivante)</p>	<p>Vous avez peut-être choisi 4800x1200 dpi optimisé.</p>	<p>PC sous Windows</p> <ol style="list-style-type: none"> 1 Dans l'onglet Qualité de la boîte de dialogue des propriétés de l'imprimante, réglez la qualité d'impression sur Supérieure et le type de papier sur Papier photo. Sous Contrôle de résolution supérieure, sélectionnez PhotoREt au lieu de 4800x1200 dpi optimisé. 2 Relancez l'impression. <p>Macintosh</p> <ol style="list-style-type: none"> 1 Dans le panneau Type de papier/Qualité, désélectionnez Photo haute résolution. 2 Relancez l'impression.
	<p>Vous utilisez un concentrateur USB et d'autres périphériques USB sont en cours d'utilisation.</p>	<p>Essayez l'une des solutions suivantes :</p> <ul style="list-style-type: none"> • Branchez le câble USB directement de l'ordinateur au port USB situé à l'arrière de l'imprimante, sans utiliser de concentrateur. • Evitez d'utiliser d'autres périphériques reliés à un concentrateur pendant l'impression.
	<p>L'option Type de papier est peut-être réglée sur Automatique.</p>	<p>Lorsque le type de papier est réglé sur Automatique, l'imprimante mesure les caractéristiques du papier avant de définir le réglage approprié. Cela peut prendre quelques secondes de plus. Pour éviter cela, sélectionnez un type de papier spécifique avant l'impression.</p> <p>PC sous Windows</p> <ul style="list-style-type: none"> • Sélectionnez le type de papier approprié dans l'onglet Qualité de la boîte de dialogue des propriétés de l'imprimante. <p>Macintosh</p> <ul style="list-style-type: none"> • Sélectionnez le type de papier approprié dans le panneau Type de papier/Qualité de la boîte de dialogue d'impression.
	<p>Vous imprimez peut-être en mode réserve. L'imprimante entre en mode réserve lorsqu'une des deux cartouches est manquante.</p>	<p>Remplacez la cartouche manquante par une nouvelle.</p>

Problème	Cause possible	Solution
(suite de la page précédente) L'impression est très lente.	Il se peut que vous ayez sélectionné les paramètres Affiner couleurs ou Couleurs étendues dans le panneau de configuration de l'imprimante.	Désactivez ces paramètres pour accélérer le processus d'impression. Pour de plus amples informations, reportez-vous à la rubrique définition des paramètres par défaut de votre imprimante de l'aide en ligne.
L'imprimante ne s'allume pas.	L'imprimante a absorbé trop de puissance.	Débranchez le cordon d'alimentation de l'imprimante et attendez environ 10 secondes. Rebranchez le cordon d'alimentation et appuyez sur le bouton ALIMENTATION pour remettre l'imprimante sous tension.
	L'imprimante est branchée sur un bloc multiprise dont l'interrupteur est éteint.	Branchez le bloc multiprise.
Le voyant d'impression est vert clignotant mais aucune impression n'est en cours.	L'imprimante traite actuellement les informations.	Attendez. L'imprimante a besoin de temps pour finir le traitement des informations.
Le voyant d'impression est ambre clignotant.	Une intervention est nécessaire.	Essayez l'une des solutions suivantes : <ol style="list-style-type: none"> 1 Lisez les instructions éventuellement affichées sur l'écran LCD de l'imprimante et sur l'écran de l'ordinateur. 2 Si cela ne fonctionne pas et si un appareil photo numérique est connecté à l'imprimante, lisez les instructions affichées sur l'écran LCD de l'appareil photo. 3 Si cela ne fonctionne pas, éteignez l'imprimante. Débranchez le cordon d'alimentation, attendez une minute, puis rebranchez-le. Rallumez ensuite l'imprimante.

Problème	Cause possible	Solution
Le voyant d'impression est rouge clignotant.	Une erreur fatale s'est produite.	Essayez l'une des solutions suivantes : 1 Eteignez l'imprimante. Débranchez le cordon d'alimentation, attendez une minute, puis rebranchez-le. Rallumez ensuite l'imprimante. 2 Si cela ne fonctionne pas, consultez le site www.hp.com ou contactez les Services et assistance hp, dont vous trouverez les coordonnées dans la brochure <i>Configuration du logiciel et assistance produit</i> fournie avec l'imprimante.
PC sous Windows uniquement L'icône de la carte mémoire dont la connexion est interrompue s'affiche dans la barre des tâches. 	Il existe un problème de connexion ou de communication entre l'imprimante et l'ordinateur.	Cliquez sur l'icône de la carte mémoire, puis sur Connexion dans la boîte de dialogue. Si le problème de connexion persiste, essayez l'une des solutions suivantes : <ul style="list-style-type: none"> • Vérifiez que le câble USB est solidement connecté à l'ordinateur et au port USB situé à l'arrière de l'imprimante. • Débranchez le câble USB de votre ordinateur, puis rebranchez-le. • Débranchez le cordon d'alimentation de l'imprimante, puis rebranchez-le.
L'imprimante ne reconnaît pas le fichier de la carte mémoire.	Votre carte mémoire contient des types de fichiers que votre imprimante ne peut pas lire.	Configurez votre appareil photo pour qu'il enregistre les images dans un format de fichier reconnu par l'imprimante. Reportez-vous à la rubrique caractéristiques de l'aide en ligne pour obtenir la liste des types de fichiers pris en charge, ainsi que la documentation de votre appareil photo. Vous saurez alors comment configurer votre appareil photo pour qu'il enregistre des formats de fichiers spécifiques.

problèmes d'impression

Problème	Cause possible	Solution
Le papier photo ne s'introduit pas correctement dans l'imprimante. (suite page suivante)	Le bac photo n'est pas engagé.	Engagez le bac photo en le poussant jusqu'à ce qu'il bute contre le bord du papier.

Problème	Cause possible	Solution
<p>(suite de la page précédente)</p> <p>Le papier photo ne s'introduit pas correctement dans l'imprimante.</p>	L'humidité ambiante est excessivement élevée ou excessivement faible.	<p>Essayez l'une des solutions suivantes :</p> <ul style="list-style-type: none"> • Introduisez le papier photo dans le bac photo jusqu'à ce qu'il bute. • Chargez une feuille de papier photo à la fois.
<p>Le papier ne s'introduit pas correctement dans l'imprimante.</p> <p>OU</p> <p>Le papier ne sort pas correctement de l'imprimante.</p>	Trop de papier est chargé dans le bac d'ENTREE.	Retirez du papier du bac d'ENTREE, puis relancez l'impression.
	Les guides du papier ne sont pas correctement placés.	Vérifiez que le guide de largeur et le guide de longueur du papier sont placés contre les bords du papier sans le faire plier.
	Le papier est trop mince ou trop épais.	Pour de plus amples informations sur les grammages de papier pris en charge, reportez-vous à la rubrique caractéristiques de l'aide en ligne de l'imprimante.
	Le papier est plissé ou plié.	Essayez avec un autre papier.
<p>Aucune page ne sort de l'imprimante.</p> <p>(suite page suivante)</p>	Une intervention est nécessaire.	Lisez les instructions affichées sur l'écran LCD de l'imprimante.
	L'imprimante est hors tension ou une connexion est mauvaise.	<p>Essayez l'une des solutions suivantes :</p> <ul style="list-style-type: none"> • Vérifiez que l'imprimante est sous tension. • Vérifiez que le cordon d'alimentation est bien branché.
	Le bac d'ENTREE est vide.	Vérifiez que le papier est correctement chargé dans le bac d'ENTREE. Suivez les instructions indiquées dans la rubrique chargement du papier dans le bac d'ENTREE en page 6.
	La porte latérale de l'imprimante est peut-être ouverte.	Fermez la porte latérale de l'imprimante.

Problème	Cause possible	Solution
<p>(suite de la page précédente) Aucune page ne sort de l'imprimante. (suite page suivante)</p>	<p>Du papier peut être coincé dans l'imprimante.</p>	<p>Essayez l'une des solutions suivantes :</p> <ul style="list-style-type: none"> • Vérifiez les instructions affichées sur l'écran LCD de l'imprimante. • Retirez le papier du bac d'ENTREE et du bac de SORTIE. • Si vous imprimez des étiquettes, vérifiez qu'une étiquette ne s'est pas décollée de sa feuille pour se loger à l'intérieur de l'imprimante. <p>Si du papier est encore coincé dans l'imprimante, procédez comme suit :</p> <ol style="list-style-type: none"> 1 Mettez l'imprimante hors tension. 2 Débranchez l'imprimante, ouvrez la porte d'accès arrière en tournant le bouton dans le sens inverse des aiguilles d'une montre, puis retirez la porte. 3 Retirez délicatement le papier coincé dans l'imprimante, puis replacez la porte d'accès arrière. 4 Rebranchez l'imprimante et rallumez-la. 5 Lorsque le bourrage est dégagé, réimprimez le document. <p>En cas de bourrage papier lorsque vous imprimez sur du papier photo 10 x 15 cm, essayez l'une des solutions suivantes :</p> <ul style="list-style-type: none"> • Introduisez le papier photo dans le bac photo jusqu'à ce qu'il bute. • Chargez une feuille de papier photo à la fois.
	<p>Le berceau des cartouches d'impression est peut-être bloqué.</p>	<p>Essayez l'une des solutions suivantes :</p> <ul style="list-style-type: none"> • Vérifiez les messages d'erreur affichés sur l'écran LCD. • Retirez le papier qui se trouve sur la trajectoire du berceau, puis appuyez sur le bouton OK.
	<p>Le problème peut provenir d'une cartouche d'impression.</p>	<p>Essayez l'une des solutions suivantes :</p> <ul style="list-style-type: none"> • Vérifiez les messages d'erreur affichés sur l'écran LCD. • Imprimez une page de diagnostic et remplacez les cartouches le cas échéant.

Problème	Cause possible	Solution
(suite de la page précédente) Aucune page ne sort de l'imprimante.	L'imprimante traite actuellement des informations.	Pour de plus amples informations, reportez-vous à la rubrique problèmes de l'imprimante en page 35.
Macintosh OS 9.x uniquement Aucune page ne sort de l'imprimante.	La mémoire allouée à l'application PrintMonitor est insuffisante.	Allouez plus de mémoire à l'application dans la boîte de dialogue Lire les informations.
La page qui sort de l'imprimante est blanche.	Les cartouches d'impression peuvent être à court d'encre.	Imprimez une page de diagnostic et remplacez les cartouches le cas échéant.
	Vous aviez lancé une tâche d'impression que vous avez annulée.	Si vous annulez une impression avant que cette dernière ait commencé et si l'imprimante avait déjà chargé une feuille pour l'imprimer, elle éjecte cette feuille avant d'imprimer la tâche suivante.
	Vous essayez d'imprimer une télécopie.	Essayez l'une des solutions suivantes : 1 Enregistrez la télécopie dans un format graphique, par exemple au format TIFF. 2 Placez-la dans un document de traitement de texte et imprimez-la à partir de ce document.
	Vous imprimez en mode réserve avec la cartouche d'encre noire uniquement et l'impression d'images sans bordure est activée. L'imprimante ne peut pas imprimer des photos en nuances de gris sans bordure au format 10 x 15 cm.	Remplacez les cartouches manquantes par de nouvelles cartouches. OU Désactivez la fonction d'impression sans bordure. Consultez la section impression en mode réserve en page 9 pour de plus amples informations sur l'impression en mode réserve.

Problème	Cause possible	Solution
Le document ou la photo ne se sont pas imprimés avec les paramètres d'impression sélectionnés.	Les paramètres par défaut de l'imprimante peuvent être différents de ceux définis dans l'application. Les paramètres d'impression d'une application sont prioritaires sur les paramètres par défaut de l'imprimante.	<p>PC sous Windows</p> <ul style="list-style-type: none"> • Dans le menu Fichier de l'application, sélectionnez Imprimer, puis cliquez sur Propriétés pour définir les paramètres d'impression souhaités. <p>Macintosh</p> <ul style="list-style-type: none"> • Dans le menu Fichier de l'application, sélectionnez Imprimer, puis définissez les paramètres d'impression souhaités.
	Les paramètres d'impression peuvent avoir été définis différemment pour une photo ; ces paramètres sont prioritaires sur les paramètres par défaut de l'imprimante.	<ol style="list-style-type: none"> 1 Désélectionnez la photo si elle est encore sélectionnée. 2 Définissez les paramètres par défaut de l'imprimante, et réimprimez la photo. Elle doit s'imprimer avec les paramètres par défaut.
Le type de papier est réglé sur Automatique , mais l'imprimante éjecte le papier au moment de l'impression.	L'imprimante est directement exposée à la lumière du soleil ce qui fausse la mesure du capteur utilisé pour détecter le type de papier.	Déplacez l'imprimante et entreposez-la à l'abri du soleil.
Certaines parties du document manquent ou ne se trouvent pas où elles devraient. <i>(suite page suivante)</i>	Vous avez sélectionné une mauvaise orientation du papier.	<p>PC sous Windows</p> <ul style="list-style-type: none"> • Vérifiez que vous avez sélectionné l'orientation correcte (portrait ou paysage) dans l'onglet Mise en page de la boîte de dialogue des propriétés de l'imprimante et dans la boîte de dialogue Mise en page de l'application. <p>Macintosh</p> <ul style="list-style-type: none"> • Vérifiez que vous avez sélectionné la bonne orientation (portrait ou paysage) dans la boîte de dialogue Format d'impression.

Problème	Cause possible	Solution
<p>(suite de la page précédente)</p> <p>Certaines parties du document manquent ou ne se trouvent pas où elles devraient.</p>	<p>Vous avez sélectionné un mauvais format de papier.</p>	<p>PC sous Windows</p> <ul style="list-style-type: none"> • Vérifiez que vous avez sélectionné le bon format de papier dans l'onglet Mise en page de la boîte de dialogue des propriétés de l'imprimante et dans la boîte de dialogue Mise en page de l'application. <p>Macintosh</p> <ul style="list-style-type: none"> • Vérifiez que vous avez sélectionné le bon format de papier dans la boîte de dialogue Format d'impression.
	<p>Vous avez choisi des marges incorrectes dans votre application.</p>	<p>Vérifiez que les marges sont définies à l'intérieur de la surface imprimable. Reportez-vous à la rubrique caractéristiques de l'aide en ligne de l'imprimante pour de plus amples informations.</p>
	<p>Vous avez laissé Impression d'affiches (PC sous Windows) ou Disposition (Macintosh) activé par mégarde.</p>	<p>PC sous Windows</p> <ul style="list-style-type: none"> • Désactivez Impression d'affiches dans l'onglet Fonctionnalités de la boîte de dialogue des propriétés de l'imprimante. <p>Macintosh</p> <ul style="list-style-type: none"> • Dans le panneau Disposition par feuille de la boîte de dialogue d'impression, réglez le nombre de pages par feuille à 1.
	<p>Vous avez peut-être mal réglé la mise à l'échelle du texte ou des graphiques, ou le document présente des problèmes de format de fichier.</p>	<p>Vérifiez que le texte et les graphiques sont correctement mis à l'échelle et que les formats de fichier sont compatibles avec votre document.</p>
<p>Le document est imprimé dans un coin ou est décentré.</p> <p>(suite page suivante)</p>	<p>Le papier n'a pas été correctement chargé.</p>	<p>Essayez l'une des solutions suivantes :</p> <ul style="list-style-type: none"> • Vérifiez l'orientation du papier dans le bac d'ENTREE. • Assurez-vous que le guide de largeur et le guide de longueur du papier sont placés contre les bords du papier. <p>Pour connaître les instructions relatives au chargement du papier, reportez-vous à la rubrique chargement du papier dans le bac d'ENTREE en page 6.</p>

Problème	Cause possible	Solution
<p>(suite de la page précédente)</p> <p>Le document est imprimé dans un coin ou est décentré.</p>	<p>Les cartouches d'impression ne sont peut-être pas correctement calibrées.</p>	<p>PC sous Windows</p> <ul style="list-style-type: none"> Dans l'onglet Services du périphérique de la Boîte à outils hp photosmart, cliquez sur Calibrer le périphérique. <p>Macintosh</p> <ul style="list-style-type: none"> Dans le panneau Calibrage de l'utilitaire à jet d'encre hp, cliquez sur Aligner.
<p>La qualité d'impression est mauvaise.</p> <p>(suite page suivante)</p>	<p>Vous imprimez peut-être en mode réserve. L'imprimante entre en mode réserve lorsqu'une ou deux des cartouches est manquante.</p>	<p>Remplacez les cartouches manquantes par de nouvelles cartouches.</p>
	<p>Vous imprimez en mode réserve avec la cartouche d'encre noire uniquement et l'impression d'images sans bordure est activée.</p>	<p>Remplacez les cartouches manquantes ou désactivez l'impression sans bordure. Pour de plus amples informations sur l'impression en mode réserve, reportez-vous à la rubrique impression en mode réserve en page 9.</p>
	<p>Vous avez peut-être trop agrandi la photo.</p>	<p>Appuyez sur le bouton ZOOM une ou plusieurs fois pour réduire l'agrandissement.</p>
	<p>Les cartouches d'impression peuvent être à court d'encre.</p>	<p>Imprimer une page de diagnostic. OU</p> <p>PC sous Windows</p> <ul style="list-style-type: none"> Vérifiez le niveau d'encre des cartouches dans l'onglet Niveau d'encre estimé de la Boîte à outils hp photosmart. <p>Macintosh</p> <ul style="list-style-type: none"> Vérifiez le niveau d'encre dans l'utilitaire à jet d'encre hp. <p>Si la cartouche est épuisée, remplacez-la.</p>

Problème	Cause possible	Solution
<p>(suite de la page précédente) La qualité d'impression est mauvaise. (suite page suivante)</p>	<p>Vous n'utilisez peut-être pas le type de papier le mieux adapté à votre document.</p>	<p>Essayez l'une des solutions suivantes :</p> <ul style="list-style-type: none"> • Vérifiez que le type de papier convient à l'imprimante. Pour obtenir des résultats optimaux, utilisez du papier hp destiné à l'impression jet d'encre. Pour de plus amples informations sur les types de papier, reportez-vous à la rubrique caractéristiques en page 52. • Choisissez un papier tout particulièrement adapté à vos sorties (photographies, transparents, etc.) plutôt que du papier ordinaire.
	<p>Vous imprimez sur la mauvaise face du papier.</p>	<p>Vérifiez que le papier est chargé face à imprimer vers le bas.</p>
	<p>Vous n'avez pas sélectionné le bon type de papier dans le logiciel de l'imprimante.</p>	<p>PC sous Windows</p> <ul style="list-style-type: none"> • Vérifiez que vous avez sélectionné le type de papier correct dans l'onglet Qualité de la boîte de dialogue des propriétés de l'imprimante. <p>Macintosh</p> <ul style="list-style-type: none"> • Vérifiez que vous avez sélectionné le type de papier correct dans le panneau Type de papier/Qualité de la boîte de dialogue d'impression.
	<p>Vous devez nettoyer les cartouches d'impression.</p>	<p>Dans le panneau de configuration de l'imprimante, appuyez sur le bouton MENU, puis sur la flèche BAS pour sélectionner Nettoyer les cartouches d'encre, et enfin sur le bouton OK.</p> <p>OU</p> <p>PC sous Windows</p> <ul style="list-style-type: none"> • Dans l'onglet Services du périphérique de la Boîte à outils hp photosmart, cliquez sur Nettoyer les cartouches d'encre. <p>Macintosh</p> <ul style="list-style-type: none"> • Dans le panneau Nettoyage de l'utilitaire à jet d'encre hp, cliquez sur Nettoyer.

Problème	Cause possible	Solution
<p>(suite de la page précédente) La qualité d'impression est mauvaise. (suite page suivante)</p>	<p>Si des impressions en noir et blanc comportent encore des rayures blanches et si vous avez déterminé que les cartouches contiennent encore suffisamment d'encre, l'une des cartouches fuit peut-être.</p>	<p>PC sous Windows</p> <ol style="list-style-type: none"> 1 Sélectionnez Supérieure au lieu de Ordinaire ou FastDraft dans l'onglet Qualité de la boîte de dialogue des propriétés de l'imprimante. 2 Pendant une journée, sélectionnez la qualité d'impression la plus élevée pour imprimer. 3 Le lendemain, revenez à la qualité d'impression souhaitée. <p>Macintosh</p> <ol style="list-style-type: none"> 1 Sélectionnez Supérieure au lieu de Ordinaire ou FastDraft dans l'onglet Type de papier/Qualité de la boîte de dialogue d'impression. 2 Pendant une journée, sélectionnez la qualité d'impression la plus élevée pour imprimer. 3 Le lendemain, revenez à la qualité d'impression souhaitée.
	<p>Vos cartouches d'impression sont mal alignées.</p>	<p>PC sous Windows</p> <ul style="list-style-type: none"> • Si les couleurs et le noir sont décalés sur la page imprimée, ouvrez l'onglet Services du périphérique de la Boîte à outils hp photosmart, puis cliquez sur Calibrer le périphérique. <p>Macintosh</p> <ul style="list-style-type: none"> • Si les couleurs et le noir sont décalées sur la page imprimée, ouvrez le panneau Calibrage dans l'utilitaire à jet d'encre hp, puis cliquez sur Aligner.
	<p>Si l'impression semble délavée ou terne, vous utilisez peut-être le mode Ordinaire ou FastDraft.</p>	<p>PC sous Windows</p> <ul style="list-style-type: none"> • Cliquez sur Normal ou sur Supérieure, plutôt que sur Ordinaire ou sur FastDraft, dans l'onglet Qualité de la boîte de dialogue des propriétés de l'imprimante. <p>Macintosh</p> <ul style="list-style-type: none"> • Cliquez sur Normal ou sur Supérieure, plutôt que sur Ordinaire ou sur FastDraft, dans le panneau Type de papier/Qualité de la boîte de dialogue d'impression.

Problème	Cause possible	Solution
(suite de la page précédente) La qualité d'impression est mauvaise.	Si l'impression semble délavée ou terne, vous utilisez peut-être le mode réserve. L'imprimante passe en mode réserve lorsqu'il manque l'une des cartouches d'impression.	<ul style="list-style-type: none"> • Vérifiez que toutes les cartouches sont bien installées et qu'elles ne sont pas épuisées. • Si vous imprimez en mode réserve, remplacez la cartouche manquante par une nouvelle.
	Vous n'avez pas sélectionné la qualité d'impression Supérieure .	<p>PC sous Windows</p> <ul style="list-style-type: none"> • Cliquez sur Supérieure dans l'onglet Qualité de la boîte de dialogue des propriétés de l'imprimante. <p>Macintosh</p> <ul style="list-style-type: none"> • Cliquez sur Supérieure dans le panneau Type de papier/Qualité de la boîte de dialogue d'impression.
	Si l'impression "bave", le réglage de qualité sélectionné utilise sans doute trop d'encre pour le type de papier choisi.	<p>PC sous Windows</p> <ul style="list-style-type: none"> • Cliquez sur Ordinaire ou sur FastDraft, plutôt que sur Supérieure ou sur Normal, dans l'onglet Qualité de la boîte de dialogue des propriétés de l'imprimante. <p>OU</p> <ul style="list-style-type: none"> • Réduisez la quantité d'encre en cliquant sur Fonctionnalités avancées dans l'onglet Fonctionnalités de la boîte de dialogue des propriétés de l'imprimante et en faisant glisser le curseur du Volume d'encre. <p>Macintosh</p> <ul style="list-style-type: none"> • Cliquez sur Ordinaire ou sur FastDraft, plutôt que sur Supérieure ou sur Normal, dans le panneau Type de papier/Qualité de la boîte de dialogue d'impression. <p>OU</p> <ul style="list-style-type: none"> • Réduisez la quantité d'encre. Dans le panneau Type de papier/Qualité de la boîte de dialogue d'impression, sélectionnez l'onglet Encre. Faites glisser les curseurs pour régler la densité d'encre.
Les photos ne s'impriment pas correctement. (suite page suivante)	Vous n'avez pas correctement chargé le papier photo.	Chargez le papier photo face à imprimer vers le bas . Si vous utilisez du papier à onglet, l'onglet doit être placé de manière à entrer en dernier dans l'imprimante.

Problème	Cause possible	Solution
<p>(suite de la page précédente)</p> <p>Les photos ne s'impriment pas correctement.</p>	<p>Le papier photo ne s'est pas introduit correctement dans l'imprimante.</p>	<p>Procédez comme suit, après avoir vérifié l'absence de bourrage :</p> <ul style="list-style-type: none"> • Introduisez le papier photo dans le bac photo jusqu'à ce qu'il bute. • Chargez une feuille de papier photo à la fois.
	<p>Vous n'avez pas sélectionné le bon type ou le bon format de papier.</p>	<p>PC sous Windows</p> <ol style="list-style-type: none"> 1 Vérifiez que vous avez sélectionné du papier photo hp dans l'onglet Qualité de la boîte de dialogue des propriétés de l'imprimante. 2 Indiquez le format du papier photo dans le champ Format de papier. <p>Macintosh</p> <ol style="list-style-type: none"> 1 Dans la boîte de dialogue Format d'impression, sélectionnez le format de la photo. 2 Dans le panneau Type de papier/Qualité de la boîte de dialogue d'impression, sélectionnez Papier photo comme type de papier et indiquez le type de papier photo utilisé. 3 Cliquez sur OK pour imprimer le document.
	<p>Vous avez utilisé la boîte de dialogue Format d'impression de votre application pour sélectionner le format ou le type de papier.</p>	<p>PC sous Windows</p> <ul style="list-style-type: none"> • Dans le menu Fichier de l'application, sélectionnez Imprimer, puis cliquez sur Propriétés pour définir le format et le type de papier corrects. <p>Macintosh</p> <ul style="list-style-type: none"> • Dans le menu Fichier de l'application, sélectionnez Format d'impression pour définir le format de papier. • Dans le menu Fichier de l'application, sélectionnez Imprimer pour définir le type de papier correct.
	<p>Une ou plusieurs cartouches sont presque à court d'encre.</p>	<p>Vérifiez que toutes les cartouches sont bien installées et qu'elles ne sont pas épuisées.</p>

Problème	Cause possible	Solution
<p>Les photos sélectionnées à l'aide des numéros de l'écran LCD de l'appareil photo n'ont pas été imprimées. D'autres photos ont été imprimées à la place.</p>	<p>Il se peut que votre appareil photo attribue à vos photos des numéros qui ne correspondent pas à ceux qui leur sont attribués par l'imprimante.</p>	<p>Imprimez une page d'index. Utilisez le numéro inscrit sur la page d'index pour sélectionner les photos que vous souhaitez imprimer. Pour de plus amples informations, consultez la rubrique impression d'une page d'index des photos en page 20.</p>
<p>Les photos marquées pour l'impression dans mon appareil photo n'ont pas été imprimées.</p>	<p>Certains appareils photo numériques tels que les HP 318 et HP 612 vous permettent de marquer des photos pour l'impression à la fois dans la mémoire interne de l'appareil et sur la carte mémoire. Si vous déplacez des photos de la mémoire interne de l'appareil sur la carte mémoire, les marques ne sont pas transférées.</p>	<p>Marquez vos photos pour l'impression après les avoir transférées de la mémoire interne de l'appareil sur la carte mémoire.</p>
<p>Lorsque le type de papier est réglé sur Automatique, la qualité d'impression est différente de ce qu'elle est lorsque le type de papier spécifique correspondant est sélectionné.</p>	<p>Lorsque le type de papier est réglé sur Automatique, la qualité d'impression est automatiquement réglée sur Normale. Lorsque le type de papier est réglé sur un type spécifique, la qualité d'impression par défaut peut être différente.</p>	<p>PC sous Windows</p> <ul style="list-style-type: none"> Sélectionnez le type de papier approprié dans l'onglet Qualité de la boîte de dialogue des propriétés de l'imprimante, puis choisissez la qualité d'impression souhaitée. <p>Macintosh</p> <ul style="list-style-type: none"> Sélectionnez le type de papier approprié dans le panneau Type de papier/Qualité de la boîte de dialogue d'impression, puis choisissez la qualité d'impression souhaitée.

Problème	Cause possible	Solution
Le type de papier est réglé sur Automatique , mais l'imprimante n'utilise pas le meilleur mode d'impression pour le papier.	Le papier est déchiré, rayé ou froissé. OU Le papier est de couleur sombre ou contient des fibres métalliques.	Si le papier est endommagé, de couleur sombre ou s'il contient des fibres métalliques, le capteur peut ne pas correctement détecter son type et son format. Vérifiez que le papier est propre et n'est pas déchiré ni froissé, qu'il est de couleur claire et qu'il ne contient pas de fibres métalliques. PC sous Windows <ul style="list-style-type: none"> Sélectionnez le type de papier approprié dans l'onglet Qualité de la boîte de dialogue des propriétés de l'imprimante. Macintosh <ul style="list-style-type: none"> Sélectionnez le type de papier approprié dans le panneau Type de papier/Qualité de la boîte de dialogue d'impression.
	Vous utilisez du papier à en-tête ou du papier à lettre avec un motif imprimé en haut de la feuille.	Configurez manuellement le type de papier au lieu de sélectionner Automatique .

Reportez-vous à l'aide en ligne de l'imprimante hp photosmart pour de plus amples informations sur :

- L'impression d'une page de diagnostic
- Les problèmes logiciels
- Les problèmes de connexion USB
- Les problèmes de l'imprimante
- Les problèmes d'impression
- Les messages d'erreur

caractéristiques

5

configuration minimale requise

Composant	PC sous Windows minimum	Macintosh minimum
Système d'exploitation	Windows 98, 2000 Professional, ME, XP Home et XP Professional	Macintosh® OS 9.x, OS X 10.1 ou plus récent
Processeur	Pentium® II (ou équivalent) ou supérieur	G3 ou supérieur
RAM	64 Mo (128 Mo recommandés)	OS 9.x : 64 Mo (128 Mo recommandés) OS X : 128 Mo
Espace disque disponible	500 Mo	300 Mo
Ecran vidéo	800 x 600, 16 bits ou supérieur	800 x 600, 16 bits ou supérieur
Lecteur de CD-ROM	4x	4x
Connexion	Port et câble USB	Port et câble USB
Navigateur	Microsoft® Internet Explorer 5.5 ou supérieur	

caractéristiques

Consultez l'aide en ligne de l'imprimante hp photosmart pour en connaître les caractéristiques supplémentaires.

Capacité en entrée du bac papier	100 feuilles format Lettre US 24 feuilles de papier photo format 10 x 15 cm 15 enveloppes 40 planches-contact 20 feuilles de papier banderole 20 feuilles d'étiquettes 25 transparents 40 cartes Hagaki
Capacité en sortie	50 feuilles de papier grammage 9 kg, formats A et A4 20 feuilles de papier format 10 x 15 cm 10 enveloppes 10 cartes
Types de supports d'impression	Papier (ordinaire, jet d'encre, photo et banderole) Enveloppes Transparents Étiquettes Cartes (planches-contact, cartes de vœux, Hagaki) Supports pour transferts
Carte mémoire	CompactFlash I, II (inclut IBM Microdrive jusqu'à 528 Mo) Memory Stick MultiMediaCard Secure Digital SmartMedia
Dimensions	513,4 x 163,9 x 386 mm
Poids	6,5 kg
Prise en charge USB	USB 2.0 vitesse maximale (Windows 98, 2000 Professional, ME, XP Home et Professional, Mac OS 9.x et OS X 10.1). La longueur du câble USB ne doit pas être supérieure à 3 mètres.

index

A

aide en ligne de l'imprimante hp photosmart 1
appareils photo numériques
impression de photos 15
impression de photos depuis des cartes
mémoire 16

B

bac d'ENTREE 3, 6
bac de SORTIE 3
bac photo
chargement du papier photo 7
levier 3
boîte de dialogue Format d'impression
(Macintosh) 25
boîte de dialogue Propriétés (PC sous
Windows) 21
bouton Alimentation 4, 12
bouton Annuler 4, 11
bouton Copies 4, 11
bouton E-mail 4, 11
bouton Enregistrer 4, 12
bouton Format 4, 12
bouton Luminosité 4, 11
bouton Menu 4, 11
bouton OK 4, 11
bouton Rotation 4, 12
bouton Zoom 4
boutons, panneau de configuration 4, 11

brochure Configuration du logiciel et
assistance produit hp photosmart 7550 1

C

cartes mémoire
icône 23
impression depuis 16
insertion 17
logements de cartes 5
prises en charge 16
voyant indicateur 5, 17
cartouches d'impression
installation et remplacement 9
mode réserve 9
niveau d'encre 30
chargement
papier dans le bac d'ENTREE 6
papier dans le bac photo 7
configuration minimale requise 52

D

dépannage
impression d'une page de diagnostic 29
problèmes d'impression 39–51
problèmes de connexion d'un PC sous
Windows 27
problèmes de connexion sur Macintosh 28
problèmes de connexion USB 30–35
problèmes de l'imprimante 35–39
documentation 1

F

flèches 4, 11

G

guide d'installation hp photosmart 7550 1

guide des fonctions de base hp photosmart
7550 **1**

I

icônes **23**

icônes de la barre des tâches **22, 23**

icônes, barre des tâches d'un PC sous
Windows **23**

impression

boîte de dialogue (Macintosh) **25**

boîte de dialogue (PC sous Windows) **21**

bouton **4, 12**

depuis des cartes mémoire **16**

depuis le panneau de configuration **20**

depuis une application logicielle d'un PC
sous Windows **21**

depuis une application sur Macintosh **25**

page d'index des photos **20**

voyant **5**

imprimante

diagrammes **2–5**

documentation **1**

icône **23**

panneau de configuration **11**

problèmes **35–39**

utilisation avec un ordinateur. Voir PC sous
Windows ou Macintosh

indicateurs, voyants **5, 12, 17**

installation des cartouches d'impression **9**

L

logement pour carte mémoire CompactFlash **5**

logement pour carte mémoire IBM Microdrive
5

logement pour carte mémoire MemoryStick **5**

logement pour carte mémoire MultiMedia **5**

logement pour carte mémoire SecureDigital **5**

logement pour carte mémoire SmartMedia **5**

M

Macintosh

configuration minimale requise **52**

impression depuis **25**

problèmes de connexion **28**

mode réserve **9, 45**

N

niveau d'encre **30**

O

ordinateur. Voir PC sous Windows ou
Macintosh

P

page d'index **20**

page de diagnostic **29**

panneau de configuration **4, 11**

papier

chargement dans le bac d'ENTREE **6**

chargement du papier photo dans le bac
photo **7**

guides **3**

présentation **6**

PC sous Windows

configuration minimale requise **52**

icônes de la barre des tâches **22**

impression depuis **21**

problèmes de connexion **27**

photos

affichage **20**

impression à partir du panneau de
configuration **20**

impression de photos depuis des cartes
mémoire **16**

impression de photos sélectionnées sur
l'appareil photo **15**

page d'index **20**

photos sélectionnées sur l'appareil photo,
impression **15**

port de l'appareil photo **3**

port USB **2, 30–35**

porte d'accès arrière **2**

porte latérale **3**

prise du cordon d'alimentation **2**

problèmes d'impression **39–51**

R

remplacement des cartouches d'impression **9**

V

voyants indicateurs **5, 12, 17**



Imprimé sur papier recyclé
Imprimé en Allemagne, 06/02



ENERGY STAR[®] est une marque déposée aux Etats-Unis.

En tant que partenaire d'ENERGY STAR[®], la société Hewlett-Packard a déterminé que ce produit répondait aux directives d'ENERGY STAR[®]

concernant l'économie d'énergie.



i n v e n t

www.hp.com

©2002 Hewlett-Packard Company

Q1605-90189

