

Imprimante HP Deskjet D730



Aide Windows



Imprimante HP Deskjet D730

Aide sur le logiciel HP Photosmart



© 2007 Hewlett-Packard Development Company, L.P.

Avis publiés par la société Hewlett-Packard

Les informations contenues dans ce document sont sujettes à des modifications sans préavis.

Tous droits réservés. Toute reproduction, adaptation ou traduction de ce matériel est interdite sans l'accord écrit préalable de Hewlett-Packard, sauf dans les cas permis par la législation relative aux droits d'auteur.

Les seules garanties applicables aux produits HP sont celles stipulées dans les déclarations de garantie expresses jointes auxdits produits et services. Aucun élément du présent document ne peut être considéré comme une garantie supplémentaire. HP ne saurait être tenu pour responsable des erreurs ou omissions de nature technique ou rédactionnelle qui pourraient subsister dans ce document.

Marques déposées

Windows et Windows XP sont des marques déposées de Microsoft Corporation aux États-Unis. Windows Vista est une marque ou une marque déposée de Microsoft Corporation aux États-Unis et/ou dans d'autres pays.

Accessibilité

Votre imprimante HP comprend plusieurs caractéristiques facilitant son utilisation par les personnes atteintes de handicaps.

Déficience visuelle

Le logiciel d'impression est accessible aux non-voyants et aux malvoyants via l'utilisation des options et des fonctionnalités d'accessibilité Windows. Il prend également en charge la plupart des technologies d'aide telles que les lecteurs d'écran, les lecteurs Braille et les applications de saisie vocale. Le texte ou les icônes simples figurant sur les boutons et onglets colorés du logiciel et de l'imprimante HP permettent aux utilisateurs atteints de daltonisme d'effectuer l'action appropriée.

Handicap moteur

Les utilisateurs atteints de handicaps moteurs peuvent lancer les fonctions du logiciel d'impression via des commandes clavier. Le logiciel prend également en charge les options d'accessibilité Windows, telles que les StickyKeys, ToggleKeys, FilterKeys et MouseKeys. Les utilisateurs dont la

force et le champ d'action sont limités peuvent actionner les portes, les boutons, les bacs d'alimentation et les guides papier de l'imprimante.

Assistance

Pour plus d'informations sur l'accessibilité de ce produit et sur les engagements de HP en la matière, consultez le site Web de HP à l'adresse suivante : www.hp.com/accessibility.

Sommaire

1	Bienvenue	5
2	Fonctions spéciales	7
3	Mise en route	
	Présentation rapide de l'imprimante	8
	Boutons et voyants	9
	Bouton et voyant d'alimentation	9
	Bouton d'annulation	10
	Bouton et voyant de reprise	10
	Voyants d'état des cartouches d'impression	11
	Bac d'alimentation	12
	Déploiement du bac d'alimentation	12
	Utilisation du bac d'alimentation	13
	Fermeture du bac d'alimentation	13
	Cartouches d'encre	14
	Mode d'économie d'encre	15
	Sortie en mode d'économie d'encre	16
	Abandon du mode d'économie d'encre	16
4	Connexion de l'imprimante	
	USB	17
5	Impression de photos	
	Impression de photos sans bordures	18
	Impression de photos avec une bordure	20
	Impression de photos sur du papier ordinaire	21
	Retouche photo avec les technologies HP Real Life	22
	Exif Print	23
	Stockage et manipulation du papier photo	23
	Economie d'encre et d'argent lors de l'impression de photos	24
6	Impression d'autres documents	
	Impression de courriers électroniques	25
	Impression de documents	26
	Impression de lettres	27
	Impression d'enveloppes	28
	Impression de cartes postales	29
	Impression de fiches Bristol et autres supports de petit format	29
	Impression d'étiquettes	30
	Impression de transparents	31
	Impression de brochures	32
	Impression de cartes de vœux	33
	Impression de livrets	34
	Impression d'affiches	35
	Impression de supports pour transfert sur tissus	37

7	Conseils d'impression	
	Impression d'une page de test.....	39
	Raccourcis d'impression.....	40
	Utilisation des raccourcis d'impression.....	40
	Création de raccourcis d'impression.....	40
	Suppression de raccourcis d'impression.....	41
	Définition de l'ordre des pages.....	41
	Impression rapide/économique.....	41
	Impression de plusieurs pages sur une seule feuille de papier.....	42
	Impression en niveaux de gris.....	42
	Impression recto verso.....	43
	Impression ordinaire.....	43
	Aperçu avant impression.....	44
	Définition d'un format de papier personnalisé.....	44
	Sélection d'un type de papier.....	44
	Modification de la vitesse ou de la qualité d'impression.....	45
	Résolution d'impression.....	45
	ppp maximal.....	46
	Redimensionnement d'un document	46
	Reliure de documents recto verso.....	47
	Impression d'une page Web.....	48
	Impression de présentations.....	48
8	Logiciel d'impression	
	Définition du périphérique HP Deskjet comme imprimante par défaut.....	49
	Définition des paramètres par défaut de l'imprimante.....	49
	Boîte de dialogue Propriétés de l'imprimante.....	50
	Aide Qu'est-ce que c'est ?.....	51
	Téléchargement des mises à jour du logiciel d'impression.....	51
9	Maintenance	
	Entretien des cartouches d'impression.....	53
	Numéros de sélection.....	53
	Impression avec une seule cartouche d'encre.....	54
	Remplacement des cartouches d'impression.....	54
	Alignement des cartouches d'encre.....	56
	Nettoyage automatique des cartouches d'encre.....	57
	Affichage des niveaux d'encre estimés.....	57
	Maintenance de l'imprimante.....	58
	Nettoyage des taches d'encre sur la peau et les vêtements.....	58
	Nettoyage manuel des cartouches d'encre.....	58
	Maintenance des cartouches d'encre.....	60
	Boîte à outils de l'imprimante.....	60
10	Achat de fournitures d'impression	61
11	Dépannage	
	Messages d'erreur.....	62

Messages d'erreur des cartouches.....	62
Cartouche d'impression incorrecte ou manquante.....	62
Message signalant un problème de cartouche.....	63
Chariot de cartouches bloqué.....	63
Non-correspondance du papier ou du format de papier.....	65
Manque de papier.....	66
Erreur lors de l'écriture sur le port USB.....	66
La communication bidirectionnelle ne peut pas être établie, ou Aucune réponse de l'imprimante.....	67
Problèmes d'installation.....	67
Les voyants de l'imprimante sont allumés ou clignotent.....	69
Le voyant d'alimentation clignote.....	70
Le voyant de reprise clignote.....	70
Les voyants de mise sous tension et de reprise clignotent simultanément.....	71
Les voyants d'état des cartouches d'impression clignotent ou sont allumés.....	71
L'imprimante n'imprime pas.....	72
Premiers points à vérifier.....	73
Impression impossible.....	73
Si l'imprimante ne fonctionne toujours pas.....	79
Le document s'imprime lentement.....	79
Problèmes relatifs aux cartouches d'encre.....	80
Résolution des messages d'erreur liés aux cartouches.....	80
Blocage du chariot.....	84
Problèmes de papier.....	86
Plus de papier.....	88
Entraînement simultané de plusieurs feuilles.....	92
Les photos ne s'impriment pas correctement.....	92
Vérification du bac d'alimentation.....	93
Vérification des propriétés de l'imprimante.....	93
Problèmes avec des documents sans bordures.....	93
Consignes d'impression sans bordure.....	93
Impression de travers.....	94
Pâleur des bords de la photo.....	94
Photo comportant une bordure indésirable.....	95
La qualité d'impression est médiocre.....	95
Les couleurs sont erronées, imprécises ou délavées.....	96
Les caractères du texte ou les éléments graphiques ne sont pas entièrement imprimés.....	98
L'impression présente une bande de distorsion horizontale dans le bas d'une page imprimée sans bordure.....	101
Présence de stries ou de lignes horizontales sur les impressions.....	102
Les impressions sont pâles ou leurs couleurs sont ternes.....	104
Les impressions sont floues ou brouillées.....	106
Les impressions sont de travers.....	107
L'impression présentent des stries d'encre au dos de la feuille de papier.....	108
Le papier n'est pas chargé depuis le bac d'alimentation.....	108
Le texte présente des contours irréguliers.....	110
Impression de mauvaise qualité.....	111
Persistance des problèmes.....	113

A Assistance HP	
Informations relatives à la garantie des cartouches d'encre.....	114
Procédure d'assistance.....	114
Assistance téléphonique HP.....	114
Période d'assistance téléphonique.....	115
Appel du support technique.....	115
Dépassement de la période d'assistance téléphonique.....	115
B Renseignements techniques	
Spécifications de l'imprimante.....	116
A l'attention des utilisateurs de Windows 2000.....	116
Programme de gestion des produits en fonction de l'environnement.....	117
Utilisation du papier.....	117
Matières plastiques.....	117
Fiches techniques de sécurité du matériel.....	117
Programme de recyclage.....	117
Programme de reprise et de recyclage des consommables HP.....	117
Notification - Energy Star®.....	117
Disposal of waste equipment by users in private households in the European Union.....	119
Spécifications légales.....	119
FCC statement.....	120
Notice to users in Korea.....	120
VCCI (Class B) compliance statement for users in Japan.....	121
Notice to users in Japan about the power cord.....	121
Toxic and hazardous substance table.....	121
Imprimante HP Deskjet D730 Declaration of conformity.....	122
Index.....	123

1 Bienvenue

Bienvenue dans l'aide sur l'imprimante HP Deskjet D730. Pour plus de détails sur l'utilisation combinée de votre ordinateur et de votre imprimante, consultez le tableau suivant et sélectionnez la rubrique appropriée. Vous pouvez également utiliser le sommaire de la sous-fenêtre de gauche pour localiser des informations.

Si vous utilisez le produit avec un ordinateur sous Windows 2000, il est possible que certaines fonctionnalités soient indisponibles. Pour plus d'informations, reportez-vous à la section « [A l'attention des utilisateurs de Windows 2000](#), » page 116.

 **Remarque** Pour plus d'informations sur l'installation du logiciel, reportez-vous au guide de démarrage fourni avec l'imprimante.

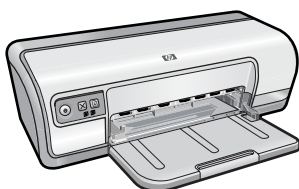

Section	Désignation
« Fonctions spéciales , » page 7	Découvrir certaines des fonctions spéciales de l'imprimante.
« Mise en route , » page 8	Apprendre à faire fonctionner l'imprimante et à utiliser et remplacer les cartouches d'encre.
« Connexion de l'imprimante , » page 17	Apprendre à connecter l'ordinateur à l'imprimante.
« Impression de photos , » page 18	Apprenez à imprimer des photos, à régler l'apparence des photos avant l'impression, à installer une cartouche, à stocker et manipuler le papier photo et à partager des photos avec vos amis et votre famille.
« Impression d'autres documents , » page 25	Apprenez à imprimer divers documents, y compris les courriers électroniques, les cartes de vœux, les enveloppes, les étiquettes, les affiches, les livrets, les transparents et les supports pour transfert sur tissu.
« Conseils d'impression , » page 39	Apprendre à utiliser les raccourcis d'impression, à sélectionner un type de papier, à modifier la résolution de l'impression, à définir l'ordre des pages, à imprimer plusieurs pages sur une seule feuille, à prévisualiser un document et à utiliser l'impression recto verso.
« Logiciel d'impression , » page 49	Apprendre à définir l'imprimante HP Deskjet comme imprimante par défaut, à définir des paramètres d'impression par défaut et à télécharger des mises à jour du logiciel d'impression.

(suite)

Section	Désignation
« Maintenance , » page 53	Apprendre à installer et à entretenir les cartouches d'encre, à voir le volume d'encre restant dans une cartouche, à imprimer une page de test et à supprimer les taches d'encre.
« Dépannage , » page 62	Trouver une solution à un problème matériel ou logiciel.
« Assistance HP , » page 114	Contacter le service d'assistance HP.
« Achat de fournitures d'impression , » page 61	Commander des fournitures pour l'imprimante.
« Spécifications de l'imprimante , » page 116	Découvrir la capacité papier, les spécifications et autres caractéristiques de l'imprimante.
« Programme de reprise et de recyclage des consommables HP , » page 117	Découvrir comment recycler les cartouches d'encre.

2 Fonctions spéciales

Félicitations ! L'appareil HP Deskjet est équipé de nombreuses fonctionnalités étonnantes :

- **Convivialité** : Facilité d'installation et d'utilisation.
- **Impression sans bordure** : Imprimez jusqu'au bord du papier des photos 10 x 15 cm à l'aide de la fonction d'impression sans marge. Pour plus d'informations, voir « [Impression de photos sans bordures](#), » page 18.
- **Niveaux d'encre estimés** : Déterminez le niveau d'encre approximatif dans chaque cartouche d'impression grâce à l'option **Niveaux d'encre estimés**, accessible via la Boîte à outils de l'imprimante. Pour plus d'informations, voir « [Affichage des niveaux d'encre estimés](#), » page 57.
- **Mode d'économie d'encre** : effectuez des impressions avec une seule cartouche. Pour plus d'informations, voir « [Mode d'économie d'encre](#), » page 15.

3 Mise en route

- [Présentation rapide de l'imprimante](#)
- [Boutons et voyants](#)
- [Bac d'alimentation](#)
- [Cartouches d'encre](#)
- [Mode d'économie d'encre](#)

Présentation rapide de l'imprimante

Cliquez sur les liens ci-dessous pour en savoir plus sur les caractéristiques de l'imprimante.

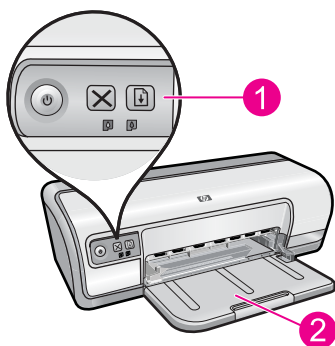

1	« Boutons et voyants, » page 9
2	« Bac d'alimentation, » page 12

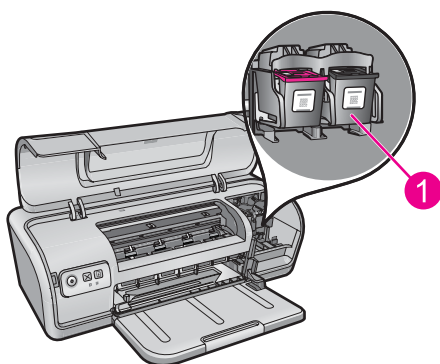

1	« Cartouches d'encre, » page 14
---	---

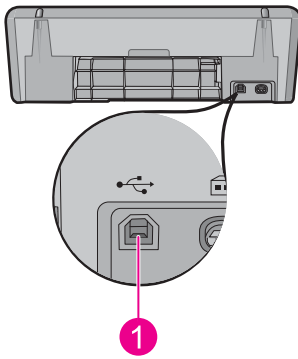

1 Port « [Connexion de l'imprimante](#), » page 17

Boutons et voyants

Les boutons de l'imprimante permettent de mettre l'appareil sous tension ou hors tension et d'annuler ou de redémarrer une tâche d'impression. Les voyants vous donnent des indications visuelles sur l'état de l'imprimante.

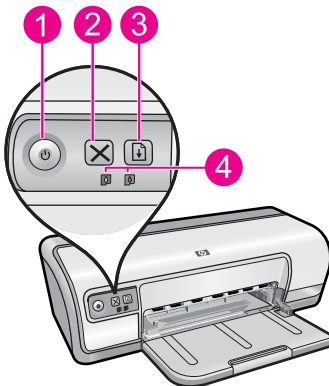

- | | |
|---|--|
| 1 | « Bouton et voyant d'alimentation , » page 9 |
| 2 | « Bouton d'annulation , » page 10 |
| 3 | « Bouton et voyant de reprise , » page 10 |
| 4 | « Voyants d'état des cartouches d'impression , » page 11 |

Bouton et voyant d'alimentation

Appuyez toujours sur le bouton d'alimentation pour mettre l'imprimante sous tension ou hors tension. La mise sous tension de l'imprimante peut prendre quelques secondes.

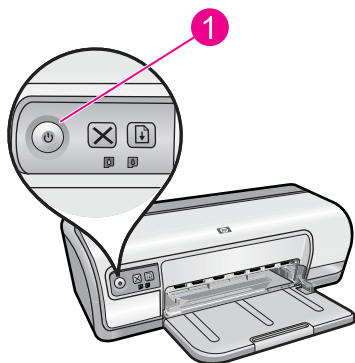

1 | Bouton et voyant d'alimentation

Le bouton d'alimentation clignote lorsque l'imprimante traite une tâche d'impression.

△ **Attention** Utilisez toujours le bouton d'alimentation pour allumer et éteindre l'imprimante. L'utilisation d'une rallonge, d'un parasurtenseur ou d'une prise murale avec interrupteur pour la mise sous tension ou hors tension risque d'endommager l'imprimante.

Bouton d'annulation

Appuyez sur **Annuler** pour annuler la tâche d'impression en cours.

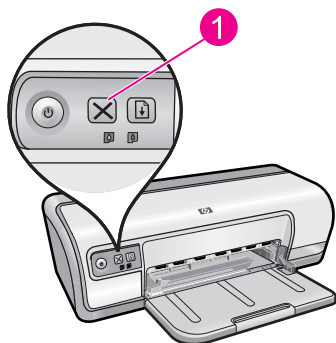

1 | Bouton d'annulation

Bouton et voyant de reprise

Le voyant de reprise clignote lorsqu'une action est nécessaire (chargement de papier, résolution d'un bouchage, ...). Une fois le problème résolu, appuyez sur le bouton de reprise pour continuer l'impression.

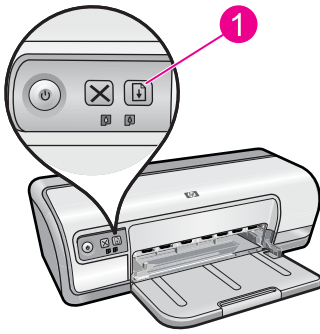

1 Bouton et voyant de reprise

Voyants d'état des cartouches d'impression

Les voyants d'état des cartouches se trouvent sur le panneau de commande.

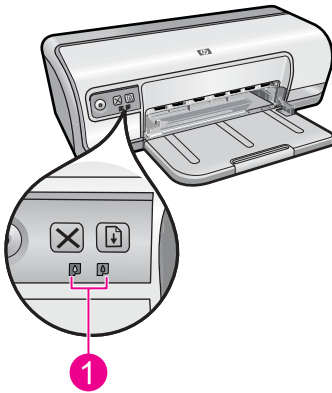

1 Voyants d'état des cartouches d'impression

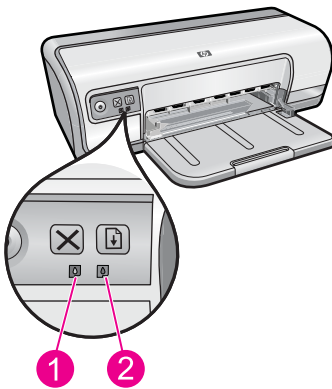

1 Cartouche d'impression trichromique

2	Voyant de la cartouche d'encre noire
---	--------------------------------------

1. Le voyant d'état de gauche représente la cartouche trichromique installée sur la gauche du chariot.
 - Il est allumé en continu lorsque la cartouche d'impression trichromique est presque vide.
 - Il clignote lorsque la cartouche d'impression trichromique nécessite une intervention.
2. Le voyant d'état de droite représente la cartouche d'encre noire, qui est installée sur la droite du chariot.
 - Il est allumé en continu lorsque la cartouche d'encre noire est presque vide.
 - Il clignote lorsque la cartouche d'encre noire nécessite une intervention.

Pour plus de détails, reportez-vous à la section « [Les voyants d'état des cartouches d'impression clignotent ou sont allumés](#), » page 71.

Bac d'alimentation

Pour plus d'informations sur le bac d'alimentation, sélectionnez l'une des sections ci-dessous :

- [Déploiement du bac d'alimentation](#)
- [Utilisation du bac d'alimentation](#)
- [Fermeture du bac d'alimentation](#)

Déploiement du bac d'alimentation

Pour déployer le bac d'alimentation

1. Abaissez le bac d'alimentation.

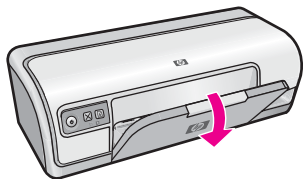

2. Sortez l'extension du bac.

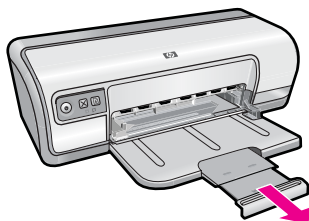

3. Lorsque vous imprimez en mode brouillon rapide, relevez la butée de l'extension du bac.

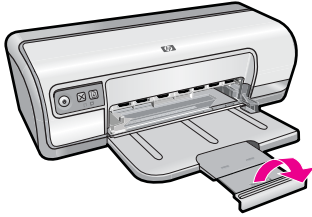

Utilisation du bac d'alimentation

Vous pouvez imprimer sur différents formats de support en faisant glisser le guide-papier vers la droite ou la gauche. L'imprimante dépose les pages imprimées dans le bac d'alimentation.

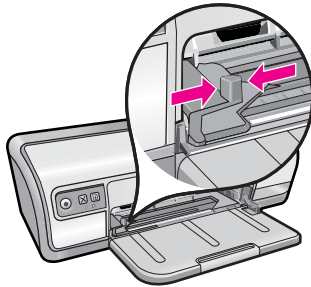

Fermeture du bac d'alimentation

Pour fermer le bac d'alimentation

1. Retirez le papier ou tout autre support du bac d'alimentation.
2. Si la butée d'extension du bac est relevée, abaissez-la.

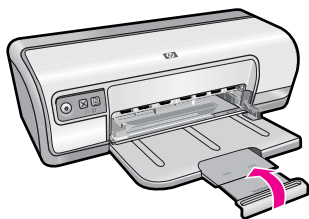

3. Poussez l'extension du bac vers le bac d'alimentation.



4. Relevez le bac d'alimentation.

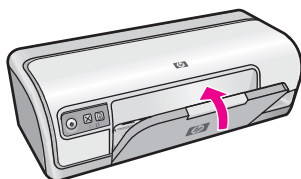

Cartouches d'encre

Deux cartouches d'encre peuvent être utilisées dans l'imprimante.

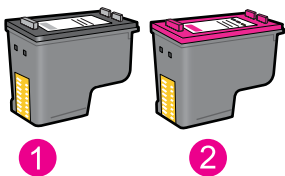

1	Cartouche d'encre noire
2	Cartouche d'encre trichromique

 **Remarque** L'emballage de votre imprimante n'inclut peut-être qu'une seule cartouche d'encre trichromique. Pour un résultat optimal, installez une cartouche d'encre noire en plus de la cartouche d'encre trichromique. Vous pouvez imprimer sans cartouche noire mais cela peut ralentir l'impression et les couleurs imprimées peuvent différer de celles que vous verriez si une cartouche noire et une cartouche trichromique étaient installées.

Pour plus d'informations sur la commande des cartouches d'impression, reportez-vous à la rubrique « [Achat de fournitures d'impression](#), » page 61.

Rubriques associées

- « [Achat de fournitures d'impression](#), » page 61
- « [Maintenance des cartouches d'encre](#), » page 60

Mode d'économie d'encre

En mode d'économie d'encre, l'imprimante utilise une seule cartouche d'impression. Ce mode est activé lorsque l'on retire une cartouche d'impression du chariot des cartouches.

 **Remarque** Lorsque l'imprimante fonctionne en mode d'économie d'encre, un message s'affiche à l'écran. Si le message s'affiche alors que deux cartouches d'encre sont installées dans l'imprimante, vérifiez que vous avez bien retiré le ruban adhésif de protection des deux cartouches. Lorsque le ruban adhésif recouvre les contacts de la cartouche, l'imprimante ne peut pas détecter que celle-ci est installée.

Pour retirer l'adhésif plastique qui protège une cartouche d'impression

- ▲ Maintenez la cartouche d'impression de sorte que les bandes de cuivre se trouvent en bas et face à l'imprimante, puis ôtez précautionneusement l'adhésif.

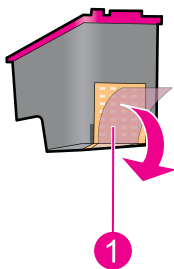

1	Retrait du ruban adhésif
---	--------------------------

 **Attention** Ne touchez ni les buses d'encre, ni les contacts en cuivre des cartouches d'impression. Si vous touchez ces pièces, vous risquez de boucher les buses, d'empêcher l'écoulement de l'encre et de perturber la connexion électrique. Ne retirez pas les bandes cuivrées. Ces contacts électriques sont nécessaires au fonctionnement de l'imprimante.

Pour plus d'informations sur le mode d'économie d'encre, reportez-vous aux sections suivantes :

- [Sortie en mode d'économie d'encre](#)
- [Abandon du mode d'économie d'encre](#)

Sortie en mode d'économie d'encre

L'impression en mode d'économie d'encre peut entraîner un ralentissement de l'imprimante et avoir une incidence sur la qualité des impressions.

Cartouche d'encre installée	Résultats
Cartouche d'encre noire	Impression des couleurs en niveaux de gris.
Cartouche d'encre trichromique	Les couleurs sont imprimées mais le noir apparaît en gris.

Abandon du mode d'économie d'encre

Installez deux cartouches d'encre dans l'imprimante pour quitter le mode d'économie d'encre.

Pour plus d'informations sur l'installation d'une cartouche d'impression, reportez-vous à la section « [Remplacement des cartouches d'impression](#), » page 54.

4 Connexion de l'imprimante

- [USB](#)

USB

L'imprimante est connectée à l'ordinateur par l'intermédiaire d'un câble USB (Universal Serial Bus).

 **Remarque** Pour des performances d'impression optimales, utilisez un câble compatible USB 2.0.



Pour plus d'informations sur la connexion de l'imprimante par câble USB, reportez-vous au guide de démarrage fourni avec l'imprimante.

 **Remarque** Le câble USB n'est peut-être pas fourni avec votre imprimante.

5 Impression de photos

Le logiciel d'impression propose plusieurs fonctions pour faciliter l'impression des photos numériques et en améliorer la qualité.

Apprendre à imprimer des photos



« [Impression de photos sans bordures](#), »
page 18.



« [Impression de photos avec une bordure](#), »
page 20.

Apprendre à effectuer d'autres tâches d'impression de photos

- Imprimer une photo au format Exif Print si vous disposez d'un logiciel prenant en charge ce format. Pour plus de détails, reportez-vous à la section « [Exif Print](#), » page 23.
- Eviter de gondoler le papier photo à chaque impression. Pour plus d'informations sur le stockage du papier photo, reportez-vous à la section « [Stockage et manipulation du papier photo](#), » page 23.
- Economiser plus en utilisant le papier photo polyvalent HP. Pour plus de détails, reportez-vous à la section « [Economie d'encre et d'argent lors de l'impression de photos](#), » page 24.

Impression de photos sans bordures

L'impression sans bordure permet d'imprimer jusqu'aux bords de certains types de papier et d'utiliser divers formats.

 **Remarque** Si vous utilisez le produit avec un ordinateur sous Windows 2000, il est possible que certaines fonctionnalités soient indisponibles. Pour plus de détails, reportez-vous à la section « [A l'attention des utilisateurs de Windows 2000](#), » page 116.

Conseils importants

- Utilisez un format de papier sans marge approprié. Pour obtenir la liste complète des formats de support pris en charge, reportez-vous au logiciel d'impression.
- N'imprimez pas des photos sans bordure en mode d'économie d'encre. L'imprimante doit toujours contenir deux cartouches d'encre.
Pour plus d'informations, reportez-vous à la section « [Mode d'économie d'encre](#), » page 15.
- Ouvrez le fichier dans un logiciel, par exemple HP Photosmart, et redimensionnez la photo. Vérifiez que le format correspond à celui du papier que vous voulez utiliser.
- Pour garantir une résistance maximale à la décoloration, utilisez le papier photo avancé HP.

- Vérifiez que le papier photo utilisé est plat. Pour savoir comment éviter que le papier ne gondole, reportez-vous aux « [instructions de stockage du papier photo](#), » page 23.
- Ne dépassez pas la capacité du bac d'alimentation : 30 feuilles de papier photo.

Préparation à l'impression

1. Faites glisser le guide-papier complètement vers la gauche.
2. Vérifiez que le papier photo est plat.
3. Chargez du papier photo dans la partie droite du bac. La face à imprimer doit être tournée vers le bas et le bord le plus court doit être orienté vers l'imprimante.
4. Poussez le papier dans l'imprimante jusqu'à ce qu'il soit calé.
5. Faites glisser le guide-papier pour le positionner contre le papier.

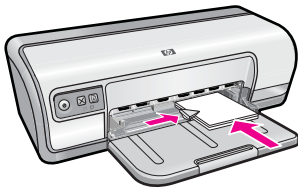

Imprimer

 **Remarque** Si le logiciel comporte une option d'impression de photos, suivez les instructions du logiciel. Dans le cas contraire, procédez de la manière suivante :

1. Ouvrez la photo sous un logiciel permettant la retouche d'image, comme HP Photosmart.
2. Ouvrez la « [Boîte de dialogue Propriétés de l'imprimante](#), » page 50.
3. Cliquez sur l'onglet **Raccourcis d'impression**.
4. Dans la liste **Raccourcis d'impression**, cliquez sur **Impression de photo sans bordure**, puis sélectionnez les options suivantes :
 - **Qualité d'impression** : **Normale** ou **Supérieure**

 **Remarque** Pour obtenir la qualité ppp maximale, cliquez sur l'onglet **Avancés** et sélectionnez **Activé** dans la liste déroulante **ppp maximal**. Pour plus de détails, reportez-vous à la section « [ppp maximal](#), » page 46.

- **Type de papier** : type de papier photo approprié
 - **Format de papier** : format de papier photo sans bordure approprié
 - **Orientation** : **Portrait** ou **Paysage**
5. Si nécessaire, configurez les paramètres HP Real Life Technologies. Pour plus de détails, reportez-vous à la section « [Retouche photo avec les technologies HP Real Life](#), » page 22.
 6. Sélectionnez les autres paramètres d'impression appropriés, puis cliquez sur **OK**.

Utilisez l'aide **Qu'est-ce que c'est ?** pour en savoir plus sur les fonctions de la boîte de dialogue Propriétés de l'imprimante. Pour plus de détails, reportez-vous à la section « [Aide Qu'est-ce que c'est ?](#), » page 51.

Impression de photos avec une bordure

 **Remarque** Si vous utilisez le produit avec un ordinateur sous Windows 2000, il est possible que certaines fonctionnalités soient indisponibles. Pour plus de détails, reportez-vous à la section « [A l'attention des utilisateurs de Windows 2000,](#) » page 116.

Conseils importants

- Pour garantir une résistance maximale à la décoloration, utilisez le papier photo HP Advanced.
- Vérifiez que le papier utilisé est plat.
- Ne dépassez pas la capacité du bac d'alimentation : 80 feuilles de papier.

Préparation à l'impression

1. Faites glisser le guide-papier complètement vers la gauche.
2. Vérifiez que le papier photo est plat.
3. Chargez du papier photo dans la partie droite du bac. La face à imprimer doit être tournée vers le bas et le bord le plus court doit être orienté vers l'imprimante.
4. Poussez le papier dans l'imprimante jusqu'à ce qu'il se bloque.
5. Faites glisser le guide-papier pour le positionner contre le papier.

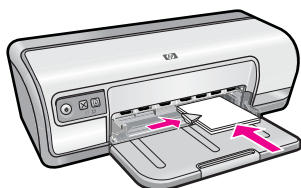

1 | Photos petit format

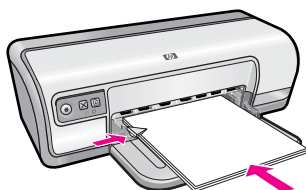

2 | Photos grand format

Imprimer

 **Remarque** Si le logiciel comporte une option d'impression de photos, suivez les instructions du logiciel. Dans le cas contraire, procédez de la manière suivante :

1. Ouvrez la photo sous un logiciel permettant la retouche d'image, comme HP Photosmart.
2. Ouvrez la « [Boîte de dialogue Propriétés de l'imprimante](#), » page 50.
3. Cliquez sur l'onglet **Raccourcis d'impression**.
4. Dans la liste **Raccourcis d'impression**, cliquez sur **Impression de photo avec des bordures blanches**, puis sélectionnez les options suivantes :
 - **Qualité d'impression** : **Normale** ou **Supérieure**



Remarque Pour obtenir la qualité ppp maximale, cliquez sur l'onglet **Avancés** et sélectionnez **Activé** dans la liste déroulante **ppp maximal**. Pour plus de détails, reportez-vous à la section « [ppp maximal](#), » page 46.

- **Type de papier** : type de papier photo approprié
 - **Format de papier** : format de papier photo approprié
 - **Orientation** : **Portrait** ou **Paysage**
5. Si nécessaire, configurez les paramètres HP Real Life Technologies. Pour plus de détails, reportez-vous à la section « [Retouche photo avec les technologies HP Real Life](#), » page 22.
 6. Sélectionnez les autres paramètres d'impression appropriés, puis cliquez sur **OK**.
- Utilisez l'aide **Qu'est-ce que c'est ?** pour en savoir plus sur les fonctions de la boîte de dialogue Propriétés de l'imprimante. Pour plus de détails, reportez-vous à la section « [Aide Qu'est-ce que c'est ?](#), » page 51.

Impression de photos sur du papier ordinaire

Conseils importants

- Pour garantir une résistance maximale à la décoloration, utilisez le papier photo HP Advanced.
- Vérifiez que le papier utilisé est plat.
- Ne dépassez pas la capacité du bac d'alimentation : 80 feuilles de papier.

Préparation à l'impression

1. Faites glisser le guide-papier complètement vers la gauche.
2. Chargez du papier ordinaire dans la partie droite du bac. Le côté à imprimer doit être tourné vers le bas.
3. Poussez le papier dans l'imprimante jusqu'à ce qu'il soit calé.



Remarque Selon le format du papier, celui-ci peut dépasser du bord du bac.

4. Faites glisser le guide-papier pour le positionner contre le papier.

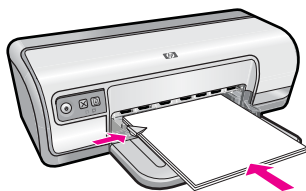

Imprimer

 **Remarque** Si le logiciel comporte une option d'impression de photos, suivez les instructions du logiciel. Dans le cas contraire, procédez de la manière suivante :

1. Ouvrez la photo sous un logiciel qui permet la retouche d'image, comme HP Photosmart.
2. Ouvrez la « [Boîte de dialogue Propriétés de l'imprimante](#), » page 50.
3. Cliquez sur l'onglet **Raccourcis d'impression**.
4. Dans la liste **Raccourcis d'impression**, cliquez sur **Impression de photo sur papier ordinaire**, puis sélectionnez les options suivantes :
 - **Qualité d'impression** : **Normale**, **Supérieure** ou **Brouillon**.
 - **Type de papier** : Type de papier ordinaire approprié
 - **Format de papier** : **Lettre** ou **A4**
 - **Orientation** : **Portrait** ou **Paysage**.
5. Le cas échéant, modifiez les paramètres de « [Retouche photo avec les technologies HP Real Life](#), » page 22.
6. Sélectionnez les autres paramètres d'impression appropriés, puis cliquez sur **OK**.

Utilisez l'« [Aide Qu'est-ce que c'est ?](#), » page 51 pour en savoir plus sur les fonctions de la boîte de dialogue Propriétés de l'imprimante.

Retouche photo avec les technologies HP Real Life

Technologies HP Real Life améliore la qualité des photos imprimées.

Dans la plupart des cas, il n'est pas nécessaire de modifier le paramètre d'impression par défaut **Bases**. Le paramètre Bases améliore la netteté des images que vous imprimez ainsi que la qualité et la clarté des images en basse résolution, comme celles téléchargées sur Internet.

Vous pouvez sélectionner le paramètre **Plein** si les images que vous imprimez sont sous-exposées ou surexposées, si elles contiennent des zones sombres ou des yeux rouges, ou si les couleurs sont délavées.

Vous pouvez également spécifier l'option **Désactivée** si vous préférez modifier l'image manuellement dans un logiciel comme HP Photosmart.

 **Conseil** Vous pouvez supprimer la coloration rouge des yeux sur la photo en mode **Désactivée** ou **Bases** ; pour cela, sélectionnez l'option **Suppression de l'effet yeux rouges**.

Pour modifier les paramètres des technologies HP Real Life :

1. Ouvrez la « [Boîte de dialogue Propriétés de l'imprimante](#), » page 50.
2. Cliquez sur l'onglet **Fonctionnalités**.
3. Dans la liste déroulante **Retouche photo** des technologies HP Real Life, sélectionnez le paramètre approprié pour la photo que vous imprimez.

Exif Print

Exif Print (Exchangeable Image File Format 2.2) est un format d'image numérique international qui simplifie la photographie numérique et qui améliore les photos imprimées. Lorsqu'une photo est prise à l'aide d'un appareil photo numérique compatible Exif, le format Exif Print capture des informations telles que la durée d'exposition, le type de flash et la saturation des couleurs et les stocke dans le fichier d'image. Le logiciel d'impression exploite ensuite ces informations pour apporter automatiquement des améliorations à l'image et obtenir un résultat optimal.

Pour imprimer des photos au format Exif Print amélioré, vous devez disposer des éléments suivants :

- Appareil photo numérique compatible Exif Print
- Logiciel photo compatible Exif Print, comme HP Photosmart

Pour imprimer des photos au format Exif Print amélioré

1. Ouvrez la photo sous un logiciel prenant en charge le format Exif Print qui permet la retouche d'image, comme HP Photosmart.
2. Ouvrez la « [Boîte de dialogue Propriétés de l'imprimante](#), » page 50.
3. Cliquez sur l'onglet **Fonctionnalités**.
4. Dans la liste déroulante **Type de papier**, cliquez sur **Plus**, puis sélectionnez le type de papier photo approprié.
5. Dans la liste déroulante **Qualité d'impression**, cliquez sur **Normale** ou **Supérieure**.

 **Remarque** Pour obtenir la qualité ppp maximale, cliquez sur l'onglet **Avancés** et sélectionnez **Activé** dans la liste déroulante **ppp maximal**. Pour plus de détails, reportez-vous à la section « [ppp maximal](#), » page 46.

6. Sélectionnez les autres paramètres d'impression appropriés, puis cliquez sur **OK**. Le logiciel d'impression optimise automatiquement l'image imprimée.

Stockage et manipulation du papier photo

Suivez ces instructions pour préserver la qualité du papier photo HP.

Stockage

- Conservez le papier photo non utilisé dans un sac en plastique. Stockez-le emballé à plat dans un endroit frais.
- Lorsque vous souhaitez imprimer sur ce papier, ne retirez que les feuilles dont vous avez besoin. Une fois l'impression terminée, rangez le papier photo non utilisé dans le sac en plastique.
- Ne laissez pas de papier photo non utilisé dans le bac d'alimentation. Le papier pourrait gondoler, risquant ainsi de nuire à la qualité de vos photos.

Manipulation

- Tenez toujours le papier photo par ses bords. Les traces de doigt sur le papier photo nuisent à la qualité de l'impression.
- Si les coins du papier photo gondolent de plus de 10 mm (0,4 pouces), aplatissez-le en le mettant dans le sac plastique, puis en le courbant doucement dans la direction opposée jusqu'à ce qu'il soit bien plat.
Le papier photo doit être plat pour être imprimé.

Economie d'encre et d'argent lors de l'impression de photos

Pour économiser de l'argent et de l'encre lors d'impressions de photos, utilisez le papier photo polyvalent HP et définissez la qualité d'impression sur **Normale**.

Le papier photo polyvalent HP est conçu pour créer des photos de qualité en utilisant moins d'encre.

 **Remarque** Pour des photos haute qualité, utilisez le papier photo HP Advanced et définissez la qualité d'impression sur **Supérieure** ou sur **ppp maximal**. Pour plus d'informations sur l'activation du mode ppp maximal, reportez-vous à la section « [ppp maximal](#), » page 46.

6 Impression d'autres documents



« [Courriers électroniques](#), »
page 25



« [Documents](#), »
page 26



« [Lettres](#), » page 27



« [Enveloppes](#), »
page 28



« [Cartes postales](#), »
page 29



« [Fiches Bristol](#), »
page 29



« [Étiquettes](#), »
page 30



« [Transparents](#), »
page 31



« [Brochures](#), »
page 32



« [Cartes de vœux](#), »
page 33



« [Livrets](#), » page 34



« [Affiches](#), »
page 35



« [Supports pour transferts sur tissus](#), »
page 37

« [Conseils d'impression](#), » page 39 : consultez les conseils d'impression afin de réduire vos coûts et vos efforts tout en optimisant la qualité de vos impressions.

« [Logiciel d'impression](#), » page 49 : découvrez le logiciel d'impression.

Impression de courriers électroniques

Conseils importants

Ne dépassez pas la capacité du bac d'alimentation : 80 feuilles de papier ordinaire.

Préparation à l'impression

1. Faites glisser le guide-papier complètement vers la gauche.
2. Chargez du papier ordinaire dans la partie droite du bac. Le côté à imprimer doit être tourné vers le bas.
3. Poussez le papier dans l'imprimante jusqu'à ce qu'il soit calé.
4. Faites glisser le guide-papier pour le positionner contre le papier.

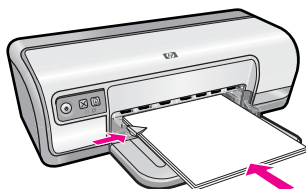

Impression

1. Ouvrez la « [Boîte de dialogue Propriétés de l'imprimante](#), » page 50.
2. Cliquez sur l'onglet **Raccourcis d'impression**.
3. Dans l'onglet **Raccourcis d'impression**, cliquez sur **Impression ordinaire** ou **Impression rapide/économique**, puis indiquez les paramètres d'impression suivants :
 - **Type de papier** : Papier ordinaire
 - **Format de papier** : format de papier approprié
4. Sélectionnez tous les autres paramètres d'impression utiles, puis cliquez sur **OK**.

Utilisez l'aide **Qu'est-ce que c'est ?** pour en savoir plus sur les fonctions de la boîte de dialogue Propriétés de l'imprimante. Pour plus de détails, reportez-vous à la section « [Aide Qu'est-ce que c'est ?](#), » page 51.

Impression de documents

Conseils importants

- Pour vos brouillons, utilisez l'option « [Impression rapide/économique](#), » page 41.
- Pour économiser du papier, utilisez l'option « [Impression recto verso](#), » page 43.
- Ne dépassez pas la capacité du bac d'alimentation : 80 feuilles de papier.

Préparation à l'impression

1. Faites glisser le guide-papier complètement vers la gauche.
2. Chargez du papier ordinaire dans la partie droite du bac. Le côté à imprimer doit être tourné vers le bas.
3. Poussez le papier dans l'imprimante jusqu'à ce qu'il soit calé.



Remarque Selon le format du papier, celui-ci peut dépasser du bord du bac.

4. Faites glisser le guide-papier pour le positionner contre le papier.

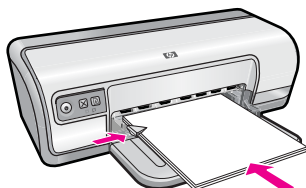

Impression

1. Ouvrez la « [Boîte de dialogue Propriétés de l'imprimante](#), » page 50.
2. Cliquez sur l'onglet **Raccourcis d'impression**.
3. Dans l'onglet **Raccourcis d'impression**, cliquez sur **Impression ordinaire**, puis indiquez les paramètres d'impression suivants :
 - **Type de papier** : **Papier ordinaire**
 - **Format de papier** : format de papier approprié
4. Sélectionnez les paramètres d'impression suivants :
 - **Qualité d'impression** si vous voulez une qualité d'impression autre que Normale
 - **Impression recto verso** si vous voulez imprimer sur les deux faces du papier.
Pour plus d'informations, reportez-vous à la section « [Impression recto verso](#), » page 43.
5. Sélectionnez les autres paramètres d'impression appropriés, puis cliquez sur **OK**.

Utilisez l'aide **Qu'est-ce que c'est ?** pour en savoir plus sur les fonctions de la boîte de dialogue Propriétés de l'imprimante. Pour plus de détails, reportez-vous à la section « [Aide Qu'est-ce que c'est ?](#), » page 51.

Impression de lettres

Conseils importants

- Pour plus d'informations sur l'impression d'une enveloppe pour vos lettres, reportez-vous à la section « [Enveloppes](#), » page 28.
- Ne dépassez pas la capacité du bac d'alimentation : 80 feuilles de papier.

Préparation à l'impression

1. Faites glisser le guide-papier complètement vers la gauche.
2. Chargez du papier ordinaire dans la partie droite du bac. Le côté à imprimer doit être tourné vers le bas.



Remarque Si vous utilisez du papier à en-tête, la face imprimée doit être placée vers le bas en direction de l'imprimante.

3. Poussez le papier dans l'imprimante jusqu'à ce qu'il soit calé.
4. Faites glisser le guide-papier pour le positionner contre le bord du papier.

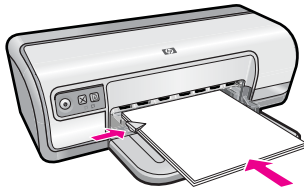

Impression

1. Ouvrez la « [Boîte de dialogue Propriétés de l'imprimante](#), » page 50.
2. Cliquez sur l'onglet **Raccourcis d'impression**.

3. Dans la liste **Raccourcis d'impression**, cliquez sur **Impression de présentation**, puis indiquez les paramètres d'impression suivants :
 - **Type de papier** : **Papier ordinaire**
 - **Format de papier** : format de papier approprié
4. Sélectionnez les autres paramètres d'impression appropriés, puis cliquez sur **OK**.

Utilisez l'aide **Qu'est-ce que c'est ?** pour en savoir plus sur les fonctions de la boîte de dialogue Propriétés de l'imprimante. Pour plus de détails, reportez-vous à la section « [Aide Qu'est-ce que c'est ?](#), » page 51.

Impression d'enveloppes

Conseils importants

- Évitez d'utiliser des enveloppes qui présentent les caractéristiques suivantes :
 - Rabats ou fenêtres
 - Bords épais, irréguliers ou recourbés
 - Revêtements brillants ou en relief
 - Froissées, déchirées ou endommagées
- Vous pouvez imprimer une ou plusieurs enveloppes.
- Alignez les bords des enveloppes avant d'insérer ces dernières dans le bac d'alimentation.
- Ne dépassez pas la capacité du bac d'alimentation : 10 enveloppes.

Préparation à l'impression

1. Faites glisser le guide-papier complètement vers la gauche.
2. Chargez les enveloppes dans la partie droite du bac. Le côté à imprimer doit être tourné vers le bas. Le rabat doit être placé du côté gauche.
3. Poussez les enveloppes dans l'imprimante jusqu'à ce qu'elles soient calées.
4. Faites glisser le guide-papier pour le positionner contre le bord des enveloppes.

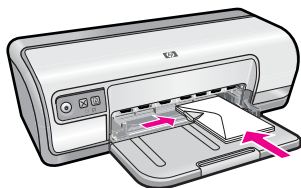

Impression

1. Ouvrez la « [Boîte de dialogue Propriétés de l'imprimante](#), » page 50.
2. Cliquez sur l'onglet **Fonctionnalités**, puis sélectionnez les paramètres d'impression suivants :
 - **Type de papier** : **Papier ordinaire**
 - **Taille** : format d'enveloppe approprié
3. Sélectionnez les autres paramètres d'impression appropriés, puis cliquez sur **OK**.

Utilisez l'aide **Qu'est-ce que c'est ?** pour en savoir plus sur les fonctions de la boîte de dialogue Propriétés de l'imprimante. Pour plus de détails, reportez-vous à la section « [Aide Qu'est-ce que c'est ?](#), » page 51.

Impression de cartes postales

Conseils importants

Ne dépassez pas la capacité du bac d'alimentation : 20 cartes postales.

Préparation à l'impression

1. Faites glisser le guide-papier complètement vers la gauche.
2. Chargez des cartes dans la partie droite du bac. La face à imprimer doit être tournée vers le bas, le petit côté étant dirigé vers l'imprimante.
3. Poussez les cartes dans l'imprimante jusqu'à ce qu'elles soient calées.
4. Faites glisser le guide-papier pour le positionner contre le bord des cartes.

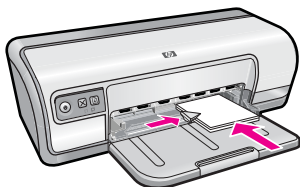

Impression

1. Ouvrez la « [Boîte de dialogue Propriétés de l'imprimante](#), » page 50.
2. Cliquez sur l'onglet **Fonctionnalités**, puis indiquez les paramètres d'impression suivants :
 - **Type de papier** : cliquez sur **Plus**, puis sur **Papiers spéciaux** et sélectionnez un type de carte approprié.
 - **Qualité d'impression** : **Normale** ou **Supérieure**
 - **Taille** : format de carte approprié
3. Sélectionnez les autres paramètres d'impression appropriés, puis cliquez sur **OK**.

Utilisez l'aide **Qu'est-ce que c'est ?** pour en savoir plus sur les fonctions de la boîte de dialogue Propriétés de l'imprimante. Pour plus de détails, reportez-vous à la section « [Aide Qu'est-ce que c'est ?](#), » page 51.

 **Remarque** Pour plus d'informations sur la résolution du message relatif au manque de papier, reportez-vous à la section « [Plus de papier](#), » page 88.

Impression de fiches Bristol et autres supports de petit format

Conseils importants

Ne dépassez pas la capacité du bac d'alimentation : 30 cartes.

Préparation à l'impression

1. Faites glisser le guide-papier complètement vers la gauche.
2. Chargez des cartes dans la partie droite du bac. La face à imprimer doit être tournée vers le bas, le petit côté étant dirigé vers l'imprimante.
3. Poussez les cartes dans l'imprimante jusqu'à ce qu'elles soient calées.
4. Faites glisser le guide-papier pour le positionner contre le bord des cartes.

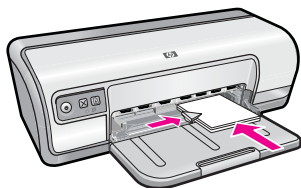

Impression

1. Ouvrez la « [Boîte de dialogue Propriétés de l'imprimante](#), » page 50.
2. Cliquez sur l'onglet **Fonctionnalités**, puis indiquez les paramètres d'impression suivants :
 - **Type de papier** : **Papier ordinaire**
 - **Taille** : format de carte approprié
3. Sélectionnez les autres paramètres d'impression appropriés, puis cliquez sur **OK**.

Utilisez l'aide **Qu'est-ce que c'est ?** pour en savoir plus sur les fonctions de la boîte de dialogue Propriétés de l'imprimante. Pour plus de détails, reportez-vous à la section « [Aide Qu'est-ce que c'est ?](#), » page 51.

 **Remarque** Pour plus d'informations sur la résolution du message relatif au manque de papier, reportez-vous à la section « [Plus de papier](#), » page 88.

Impression d'étiquettes

Conseils importants

- Utilisez uniquement des étiquettes en papier, en plastique ou transparentes conçues spécialement pour les imprimantes jet d'encre.
- Utilisez uniquement des feuilles d'étiquettes entières.
- Assurez-vous que les étiquettes ne sont pas collantes ou froissées et qu'elles ne se détachent pas de la feuille de protection.
- Ne dépassez pas la capacité du bac d'alimentation : 20 feuilles d'étiquettes (utilisation uniquement avec des feuilles de format Lettre ou A4).

Préparation à l'impression

1. Faites glisser le guide-papier complètement vers la gauche.
2. Déramez la pile pour séparer les feuilles d'étiquettes, puis alignez les bords.
3. Chargez les feuilles d'étiquettes dans la partie droite du bac. Le côté étiquette doit être placé vers le bas.

4. Poussez les feuilles à l'intérieur de l'imprimante jusqu'à ce qu'elles soient bloquées.
5. Faites glisser le guide-papier pour le positionner contre les feuilles.

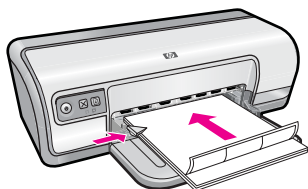

Impression

 **Remarque** Si le logiciel comporte une option d'impression d'étiquettes, suivez les instructions fournies avec le logiciel. Dans le cas contraire, suivez les instructions ci-dessous.

1. Ouvrez la « [Boîte de dialogue Propriétés de l'imprimante](#), » page 50.
2. Cliquez sur l'onglet **Raccourcis d'impression**.
3. Dans l'onglet **Raccourcis d'impression**, cliquez sur **Impression ordinaire**, puis indiquez les paramètres d'impression suivants :
 - **Type de papier** : **Papier ordinaire**
 - **Format de papier** : format de papier approprié
4. Cliquez sur **OK**.

Utilisez l'aide **Qu'est-ce que c'est ?** pour en savoir plus sur les fonctions de la boîte de dialogue Propriétés de l'imprimante. Pour plus de détails, reportez-vous à la section « [Aide Qu'est-ce que c'est ?](#), » page 51.

Impression de transparents

Conseils importants

- Pour obtenir un résultat optimal, utilisez un Film transparent jet d'encre HP Premium.
- Ne dépassez pas la capacité du bac d'alimentation : 30 transparents.

Préparation à l'impression

1. Faites glisser le guide-papier complètement vers la gauche.
2. Chargez des transparents dans la partie droite du bac. La face à imprimer doit être tournée vers le bas et la bande adhésive doit être dirigée vers le haut et vers l'imprimante.
3. Introduisez doucement les transparents dans l'imprimante jusqu'à ce qu'ils soient bien en place, de façon à ce que les bandes adhésives ne se chevauchent pas.
4. Faites glisser le guide-papier pour le positionner contre le bord des transparents.



Impression

1. Ouvrez la « [Boîte de dialogue Propriétés de l'imprimante](#), » page 50.
2. Cliquez sur l'onglet **Raccourcis d'impression**.
3. Dans la liste **Raccourcis d'impression**, cliquez sur **Impression de présentation**, puis indiquez les paramètres d'impression suivants :
 - **Type de papier** : cliquez sur **Plus**, puis sélectionnez un type de film transparent approprié.
 - **Format de papier** : format de papier approprié
4. Sélectionnez les autres paramètres d'impression appropriés, puis cliquez sur **OK**.

Utilisez l'aide **Qu'est-ce que c'est ?** pour en savoir plus sur les fonctions de la boîte de dialogue Propriétés de l'imprimante. Pour plus de détails, reportez-vous à la section « [Aide Qu'est-ce que c'est ?](#), » page 51.

Impression de brochures

Conseils importants

- Ouvrez le fichier dans un logiciel et attribuez-lui un format de brochure. Vérifiez que le format correspond à celui du papier sur lequel la brochure doit être imprimée.
- Ne dépassez pas la capacité du bac d'alimentation : 30 feuilles de papier pour brochure.

Préparation à l'impression

1. Faites glisser le guide-papier complètement vers la gauche.
2. Chargez du papier dans la partie droite du bac. Le côté à imprimer doit être tourné vers le bas.
3. Poussez le papier dans l'imprimante jusqu'à ce qu'il soit calé.
4. Faites glisser le guide-papier pour le positionner contre le papier.

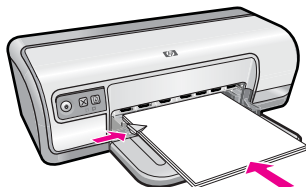

Impression

1. Ouvrez la « [Boîte de dialogue Propriétés de l'imprimante](#), » page 50.
2. Cliquez sur l'onglet **Fonctionnalités**.
3. Indiquez les paramètres d'impression suivants :
 - **Qualité d'impression** : **Supérieure**
 - **Type de papier** : cliquez sur **Plus**, puis sélectionnez un papier jet d'encre HP approprié.
 - **Orientation** : **Portrait** ou **Paysage**
 - **Taille** : format de papier approprié
 - **Impression recto verso** : **Manuelle**
Pour plus d'informations, reportez-vous à la section « [Impression recto verso](#), » page 43.
4. Cliquez sur **OK** pour imprimer.

Utilisez l'aide **Qu'est-ce que c'est ?** pour en savoir plus sur les fonctions de la boîte de dialogue Propriétés de l'imprimante. Pour plus de détails, reportez-vous à la section « [Aide Qu'est-ce que c'est ?](#), » page 51.

Impression de cartes de vœux

Cartes de vœux

- Dépliez les cartes prépliées, puis placez-les dans le bac d'alimentation.
- Pour un résultat optimal, utilisez le papier cartes de vœux HP.
- Ne dépassez pas la capacité du bac d'alimentation : 20 cartes.

Préparation à l'impression

1. Faites glisser le guide-papier complètement vers la gauche.
2. Déramez la pile pour séparer les cartes de vœux, puis alignez les bords.
3. Chargez les cartes de vœux dans la partie droite du bac. Le côté à imprimer doit être tourné vers le bas.
4. Poussez les cartes dans l'imprimante jusqu'à ce qu'elles soient calées.
5. Faites glisser le guide-papier pour le positionner contre le bord des cartes.

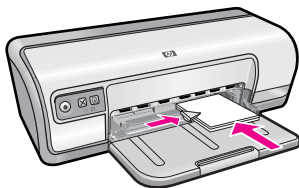

Impression

 **Remarque** Si le logiciel comporte une option d'impression de cartes de vœux, suivez les instructions du logiciel. Dans le cas contraire, suivez les instructions ci-dessous.

1. Ouvrez la « [Boîte de dialogue Propriétés de l'imprimante,](#) » page 50.
2. Cliquez sur l'onglet **Fonctionnalités**, puis indiquez les paramètres d'impression suivants :
 - **Qualité d'impression** : **Normale**
 - **Type de papier** : cliquez sur **Plus**, puis sélectionnez un type de carte approprié.
 - **Taille** : format de carte approprié
3. Sélectionnez les autres paramètres d'impression appropriés, puis cliquez sur **OK**.

Utilisez l'aide **Qu'est-ce que c'est ?** pour en savoir plus sur les fonctions de la boîte de dialogue Propriétés de l'imprimante. Pour plus de détails, reportez-vous à la section « [Aide Qu'est-ce que c'est ?,](#) » page 51.

Impression de livrets

Lors de l'impression d'un livret, les pages du document sont automatiquement classées et redimensionnées, de façon à être dans l'ordre une fois les feuilles pliées.

Dans le cas d'un livret de quatre pages imprimées sur le recto et le verso du papier, par exemple, les pages sont classées et imprimées de la façon suivante :

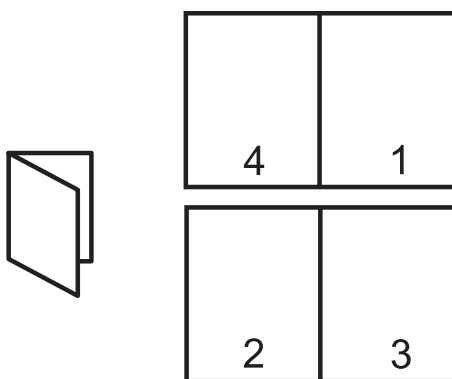

Conseils importants

Ne dépassez pas la capacité du bac d'alimentation : 80 feuilles de papier.

Préparation à l'impression

1. Faites glisser le guide-papier complètement vers la gauche.
2. Chargez du papier ordinaire dans la partie droite du bac. Le côté à imprimer doit être tourné vers le bas.
3. Poussez le papier dans l'imprimante jusqu'à ce qu'il soit calé.
4. Faites glisser le guide-papier pour le positionner contre le papier.

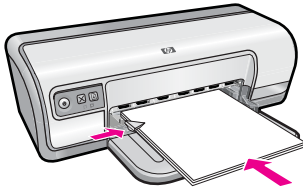

Impression

1. Ouvrez la « [Boîte de dialogue Propriétés de l'imprimante](#), » page 50.
2. Cliquez sur l'onglet **Raccourcis d'impression**.
3. Dans la liste **Raccourcis d'impression**, cliquez sur **Impression recto verso**.
4. Dans la liste déroulante **Impression recto verso**, choisissez l'une des options de reliure suivantes :
 - **Livret à reliure bord gauche**
 - **Livret à reliure bord droit**
5. Sélectionnez les autres paramètres d'impression appropriés, puis cliquez sur **OK**.
6. Lorsqu'un message vous y invite, rechargez les pages imprimées dans le bac d'alimentation, comme illustré ci-dessous.

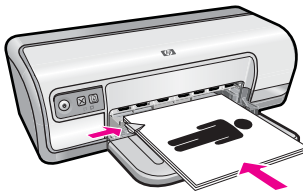

7. Cliquez sur **Continuer** pour terminer l'impression du livret.

Utilisez l'aide **Qu'est-ce que c'est ?** pour en savoir plus sur les fonctions de la boîte de dialogue Propriétés de l'imprimante. Pour plus de détails, reportez-vous à la section « [Aide Qu'est-ce que c'est ?](#), » page 51.

Impression d'affiches

Conseils importants

- Pour l'impression d'affiches, les sections de l'affiche sont automatiquement disposées sur des feuilles que vous pouvez coller à l'aide de ruban adhésif. Une fois les sections d'une affiche imprimées, coupez les bords des feuilles, puis utilisez du ruban adhésif pour relier les feuilles.

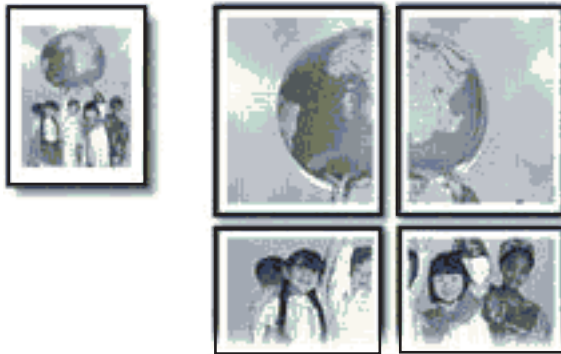

- Ne dépassez pas la capacité du bac d'alimentation : 80 feuilles de papier.

Préparation à l'impression

1. Faites glisser le guide-papier complètement vers la gauche.
2. Chargez du papier ordinaire dans la partie droite du bac. Le côté à imprimer doit être tourné vers le bas.
3. Poussez le papier dans l'imprimante jusqu'à ce qu'il soit calé.
4. Faites glisser le guide-papier pour le positionner contre le bord du papier.

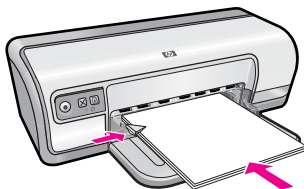

Impression

1. Ouvrez la « [Boîte de dialogue Propriétés de l'imprimante](#), » page 50.
2. Cliquez sur l'onglet **Fonctionnalités**, puis indiquez les paramètres d'impression suivants :
 - **Type de papier** : **Papier ordinaire**
 - **Orientation** : **Portrait** ou **Paysage**
 - **Taille** : format de papier approprié
3. Cliquez sur l'onglet **Avancé**, puis sur **Caractéristiques de l'imprimante**.
4. Dans la liste déroulante **Impression d'affiches**, sélectionnez le nombre de feuilles pour l'affiche.
5. Cliquez sur le bouton **Sélectionner les fenêtres...**
6. Vérifiez que le nombre de fenêtres sélectionné correspond au nombre de feuilles de l'affiche, puis cliquez sur **OK**.
7. Sélectionnez les autres paramètres d'impression appropriés, puis cliquez sur **OK**.

Utilisez l'aide **Qu'est-ce que c'est ?** pour en savoir plus sur les fonctions de la boîte de dialogue Propriétés de l'imprimante. Pour plus de détails, reportez-vous à la section « [Aide Qu'est-ce que c'est ?](#), » page 51.

Impression de supports pour transfert sur tissus

Conseils importants

- Lors de l'impression d'une image inversée, le texte et les images sont inversés horizontalement par rapport à leur disposition à l'écran.



- Ne dépassez pas la capacité du bac d'alimentation : 10 supports pour transfert sur tissus.

Préparation à l'impression

1. Faites glisser le guide-papier complètement vers la gauche.
2. Chargez le support pour transfert sur tissus dans la partie droite du bac. Le côté à imprimer doit être tourné vers le bas.
3. Poussez le support dans l'imprimante jusqu'à ce qu'il soit calé.
4. Faites glisser le guide-papier pour le positionner contre le support.

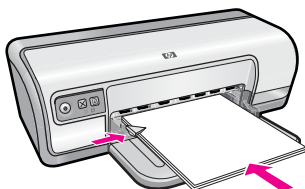

Impression

-  **Remarque** Si le logiciel inclut une option d'impression de supports pour transfert sur tissus, suivez les instructions du logiciel. Dans le cas contraire, suivez les instructions ci-dessous.

1. Ouvrez la « [Boîte de dialogue Propriétés de l'imprimante,](#) » page 50.
2. Cliquez sur l'onglet **Fonctionnalités**, puis indiquez les paramètres d'impression suivants :
 - **Qualité d'impression** : **Normale** ou **Supérieure**
 - **Type de papier** : Cliquez sur **Plus**, puis sur **Papiers spéciaux** et enfin sur **Autres papiers spéciaux**.
 - **Taille** : format de papier approprié
3. Cliquez sur l'onglet **Avancé**.
4. Cliquez sur **Caractéristiques de l'imprimante**, puis définissez **Image inversée** sur **Activée**.



Remarque Certains logiciels prenant en charge les supports pour transfert sur tissus ne nécessitent pas l'impression d'une image inversée.

5. Sélectionnez les autres paramètres d'impression appropriés, puis cliquez sur **OK**.
Utilisez l'aide **Qu'est-ce que c'est ?** pour en savoir plus sur les fonctions de la boîte de dialogue Propriétés de l'imprimante. Pour plus de détails, reportez-vous à la section « [Aide Qu'est-ce que c'est ?,](#) » page 51.

7 Conseils d'impression

Apprenez à utiliser les raccourcis d'impression, à sélectionner un type de papier, à modifier la résolution de l'impression, à définir l'ordre des pages, à imprimer plusieurs pages sur une seule feuille, à prévisualiser un document et à utiliser l'impression recto verso. Sélectionnez l'un des liens suivants :

Vérifiez votre imprimante

- « [Connexion de l'imprimante](#), » page 17.
- « [Impression d'une page de test](#), » page 39.

Gagnez du temps !

- « [Raccourcis d'impression](#), » page 40.
- « [Définition de l'ordre des pages](#), » page 41.

Economisez de l'argent !

- « [Impression rapide/économique](#), » page 41.
- « [Impression de plusieurs pages sur une seule feuille de papier](#), » page 42.
- « [Impression en niveaux de gris](#), » page 42.
- « [Impression recto verso](#), » page 43.

Améliorez la qualité des impressions

- « [Définition d'un format de papier personnalisé](#), » page 44.
- « [Sélection d'un type de papier](#), » page 44.
- « [Modification de la vitesse ou de la qualité d'impression](#), » page 45.
- « [Résolution d'impression](#), » page 45.
- « [ppp maximal](#), » page 46.
- « [Redimensionnement d'un document](#), » page 46.

Impression d'une page de test

Vous pouvez imprimer une page de test afin de vérifier que la qualité d'impression depuis l'ordinateur est satisfaisante.

Pour imprimer une page de test

1. Chargez du papier ordinaire blanc neuf au format Lettre ou A4 dans le bac à papier.
2. Ouvrez la « [Boîte à outils](#), » page 60 de l'imprimante.
3. Dans l'onglet Services du périphérique, cliquez sur le bouton **Imprimer une page de test**.
La boîte de dialogue Imprimer une page de test s'affiche.
4. Cliquez sur le bouton **Imprimer la page**.
Jetez ou recyclez la page de test.

Raccourcis d'impression

Utilisez les raccourcis d'impression pour imprimer avec les paramètres d'impression que vous utilisez souvent. Le logiciel d'impression inclut plusieurs raccourcis d'impression conçus spécialement, disponibles dans la liste Raccourcis d'impression.



Remarque Lorsque vous sélectionnez un raccourci d'impression, les options d'impression appropriées s'affichent automatiquement. Vous pouvez les laisser en l'état ou les modifier.

Cette section contient les rubriques suivantes :

- [Utilisation des raccourcis d'impression](#)
- [Création de raccourcis d'impression](#)
- [Suppression de raccourcis d'impression](#)

Utilisation des raccourcis d'impression

Utilisez l'onglet Raccourcis d'impression pour les tâches d'impression suivantes :

- « [Impression ordinaire](#), » page 43
- « [Impression de photo sur papier ordinaire](#), » page 21
- « [Impression de photo sans bordure](#), » page 18
- « [Impression de photo avec bordures blanches](#), » page 20
- « [Impression recto verso](#), » page 43
- « [Impression de présentations](#), » page 48
- « [Impression rapide/économique](#), » page 41
- « [Impression d'un livret](#), » page 34

Création de raccourcis d'impression

En plus des raccourcis d'impression disponibles dans la liste Raccourcis d'impression, vous pouvez créer vos propres raccourcis.

Si vous imprimez fréquemment sur du film transparent par exemple, vous pouvez créer un raccourci d'impression en sélectionnant le raccourci Impression de présentation, en changeant le type de papier sur Film transparent jet d'encre HP Premium et en enregistrant le raccourci modifié sous un nouveau nom ; par exemple, Transparents de présentation. Après avoir créé un raccourci d'impression, sélectionnez-le lorsque vous imprimez sur un film transparent au lieu de modifier les paramètres d'impression à chaque fois.

Pour créer un raccourci d'impression

1. Ouvrez la « [Boîte de dialogue Propriétés de l'imprimante](#), » page 50.
2. Cliquez sur l'onglet **Raccourcis d'impression**.
3. Dans la liste **Raccourcis d'impression**, cliquez sur un raccourci d'impression. Les paramètres d'impression du raccourci sélectionné s'affichent.

4. Modifiez les paramètres d'impression pour obtenir ceux que vous souhaitez pour le nouveau raccourci d'impression.
5. Dans la case **Saisir nouveau nom de raccourci ici**, saisissez le nom du nouveau raccourci d'impression, puis cliquez sur **Enregistrer**.
Le raccourci est ajouté à la liste.

Suppression de raccourcis d'impression

Vous pouvez supprimer les raccourcis d'impressions inutilisés.

 **Remarque** Seuls les raccourcis que vous avez créés peuvent être supprimés. Les raccourcis HP d'origine ne peuvent pas être supprimés.

Pour supprimer un raccourci d'impression

1. Ouvrez la « [Boîte de dialogue Propriétés de l'imprimante](#), » page 50.
2. Cliquez sur l'onglet **Raccourcis d'impression**.
3. Dans la liste **Raccourcis d'impression**, cliquez sur le raccourci d'impression que vous souhaitez supprimer.
4. Cliquez sur **Supprimer**.
Le raccourci est supprimé de la liste.

Définition de l'ordre des pages

L'ordre des pages détermine l'ordre dans lequel imprimer votre document multipage.

Pour définir l'ordre des pages

1. Ouvrez la « [Boîte de dialogue Propriétés de l'imprimante](#), » page 50.
2. Cliquez sur l'onglet **Avancé**.
3. Cliquez sur **Options du document**, puis sur **Options de mise en page**.
4. Sélectionnez l'une des options suivantes d'**ordre des pages** :
 - **Première à la dernière page** : imprime en dernier la première page du document.
Ce paramètre fait gagner du temps : vous n'avez pas besoin de réorganiser les pages imprimées. Ce paramètre constitue le meilleur choix pour la plupart des documents.
 - **Dernière à la première page** : imprime en dernier la dernière page du document.
5. Sélectionnez les autres paramètres d'impression appropriés, puis cliquez sur **OK**.

Impression rapide/économique

L'impression rapide/économique permet d'imprimer des documents en qualité brouillon.

Pour utiliser l'impression rapide/économique

1. Ouvrez la « [Boîte de dialogue Propriétés de l'imprimante](#), » page 50.
2. Cliquez sur l'onglet **Raccourcis d'impression**.

3. Dans la liste **Raccourcis d'impression**, cliquez sur **Impression rapide/économique**.
4. Indiquez les paramètres d'impression souhaités, puis cliquez sur **OK**.

Impression de plusieurs pages sur une seule feuille de papier

Vous pouvez imprimer jusqu'à 16 pages sur une même feuille.

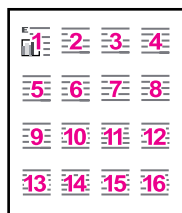
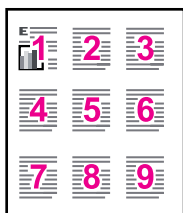

Pour imprimer plusieurs pages sur une seule feuille de papier

1. Ouvrez la « [Boîte de dialogue Propriétés de l'imprimante](#), » page 50.
2. Cliquez sur l'onglet **Fonctionnalités**.
3. Dans la liste déroulante **Pages par feuille**, sélectionnez le nombre de pages à imprimer sur chaque feuille de papier.
4. Sélectionnez une mise en page pour les pages dans la liste déroulante **Ordre des pages**.
Un aperçu de l'ordre des pages s'affiche en haut de l'onglet Fonctionnalités.
5. Sélectionnez les autres paramètres d'impression appropriés, puis cliquez sur **OK**.

Impression en niveaux de gris

Vous pouvez imprimer une photo en noir et blanc au lieu de l'imprimer en couleurs.

Pour imprimer en niveaux de gris

1. Ouvrez la « [Boîte de dialogue Propriétés de l'imprimante](#), » page 50.
2. Cliquez sur l'onglet **Couleur**.
3. Cliquez sur **Imprimer en niveaux de gris**.
4. Dans la liste déroulante **Imprimer en niveaux de gris**, sélectionnez l'une des options suivantes :
 - **Haute qualité** : utilise toutes les couleurs disponibles permettant d'imprimer une photo en niveaux de gris. Cette option crée des nuances naturelles de niveaux de gris.
 - **Noir uniquement** : utilise l'encre noire afin d'imprimer une photo en niveaux de gris. Les niveaux de gris sont créés via plusieurs modèles de points noirs, ce qui peut générer une image à grains.
5. Sélectionnez les autres paramètres d'impression appropriés, puis cliquez sur **OK**.

Impression recto verso

Utilisez l'impression recto verso pour imprimer sur les deux faces du papier. L'impression recto verso permet d'économiser le papier et de préserver les ressources naturelles.

Pour créer un document imprimé sur les deux faces avec une reliure, reportez-vous à la section « [Reliure de documents recto verso](#), » page 47.

Pour imprimer un document recto verso

1. Ouvrez la « [Boîte de dialogue Propriétés de l'imprimante](#), » page 50.
2. Cliquez sur l'onglet **Raccourcis d'impression**.
3. Dans la liste déroulante **Raccourcis d'impression**, cliquez sur **Impression recto verso**.
4. Dans la liste déroulante **Impression recto verso**, cliquez sur **Manuelle**.
5. Sélectionnez les autres paramètres d'impression appropriés, puis cliquez sur **OK**.
L'imprimante traite les pages impaires en premier.
6. Après l'impression des pages impaires, rechargez les pages imprimées, face imprimée vers le haut.

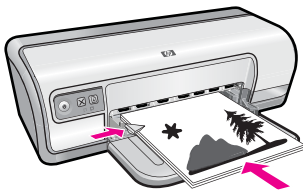

7. Cliquez sur **Continuer** pour imprimer les pages paires.

Impression ordinaire

Utilisez l'option Impression ordinaire pour imprimer rapidement des documents. Pour plus de détails, voir :

- « [Impression de documents](#), » page 26
- « [Impression de courriers électroniques](#), » page 25

Aperçu avant impression

Utilisez l'option d'aperçu avant impression pour afficher une impression sur votre écran avant de lancer l'impression. Si l'aperçu semble incorrect, annulez la tâche d'impression et modifiez les paramètres.

Pour prévisualiser un document imprimé

1. Ouvrez la « [Boîte de dialogue Propriétés de l'imprimante](#), » page 50.
2. Cliquez sur l'onglet **Fonctionnalités** ou sur l'onglet **Couleur**.
3. Cochez la case **Afficher l'aperçu avant impression**.
4. Sélectionnez les autres paramètres d'impression appropriés, puis cliquez sur **OK**. Avant l'impression du document, un aperçu apparaît.
5. Procédez de l'une des manières suivantes :
 - Cliquez sur **OK** pour imprimer le document.
 - Cliquez sur **Annuler** pour annuler la tâche d'impression. Réglez les paramètres d'impression avant d'essayer d'imprimer à nouveau le document.

Définition d'un format de papier personnalisé

La boîte de dialogue **Format de papier personnalisé** permet de définir une impression sur un format de papier spécial.



Remarque Cette fonction n'est disponible que pour certains types de papier.

Pour définir un format de papier personnalisé

1. Ouvrez la « [Boîte de dialogue Propriétés de l'imprimante](#), » page 50.
2. Cliquez sur l'onglet **Fonctionnalités**.
3. Dans la liste déroulante **Taille**, sélectionnez **Personnaliser**.
La boîte de dialogue Format de papier personnalisé apparaît.
4. Dans la boîte de dialogue **Nom**, saisissez le nom du format de papier personnalisé.
5. Dans les zones **Largeur** et **Longueur**, saisissez les dimensions du format de papier personnalisé.
Les dimensions minimales et maximales sont indiquées en dessous de ces zones.
6. Cliquez sur l'unité de mesure : **Pouces** ou **Millimètres**.
7. Cliquez sur **Enregistrer** pour enregistrer le format de papier personnalisé.
8. Cliquez sur **OK** pour fermer la boîte de dialogue **Format de papier personnalisé**.
9. Pour utiliser le format de papier personnalisé, sélectionnez son nom dans la liste déroulante **Taille**.

Sélection d'un type de papier

Pour imprimer un document de meilleure qualité, HP vous recommande de sélectionner un type de papier spécifique.

Pour sélectionner un type de papier spécifique

1. Ouvrez la « [Boîte de dialogue Propriétés de l'imprimante](#), » page 50.
2. Cliquez sur l'onglet **Fonctionnalités**.
3. Cliquez sur **Plus** dans la liste déroulante **Type de papier**, puis sélectionnez le type de papier que vous souhaitez utiliser.
4. Cliquez sur **OK**.
5. Sélectionnez les autres paramètres d'impression appropriés, puis cliquez sur **OK**.

Modification de la vitesse ou de la qualité d'impression

L'imprimante HP Deskjet sélectionne automatiquement un paramètre de qualité d'impression et de vitesse selon le type de papier choisi. Vous pouvez également modifier le paramètre de qualité d'impression pour personnaliser la vitesse et la qualité de l'impression.

Paramètres de qualité du papier

- **Brouillon rapide** produit un résultat de qualité brouillon avec la plus grande vitesse d'impression tout en utilisant moins d'encre.
- **Normale** offre le meilleur équilibre entre qualité d'impression et vitesse et est approprié à la plupart des documents.
- **Supérieure** offre le meilleur équilibre entre haute qualité et vitesse et vous pouvez l'utiliser pour les impressions de haute qualité. Pour la plupart des documents, l'impression est cependant plus lente qu'avec l'option Normale.

 **Remarque** Pour obtenir la qualité ppp maximale, cliquez sur l'onglet **Avancés** et sélectionnez **Activé** dans la liste déroulante **ppp maximal**. Pour plus de détails, reportez-vous à la section « [ppp maximal](#), » page 46.

Pour sélectionner une qualité d'impression et une vitesse

1. Ouvrez la « [Boîte de dialogue Propriétés de l'imprimante](#), » page 50.
2. Cliquez sur l'onglet **Fonctionnalités**.
3. Dans la liste déroulante **Type de papier**, sélectionnez le type de papier que vous avez chargé.
4. Dans la liste déroulante **Qualité d'impression**, sélectionnez le paramètre de qualité approprié à votre projet.

Résolution d'impression

Le logiciel de l'imprimante affiche la résolution d'impression en points par pouce (ppp). La résolution en ppp varie en fonction du type de papier et de la qualité d'impression que vous sélectionnez dans le logiciel d'impression.

Pour afficher la résolution d'impression

1. Ouvrez la « [Boîte de dialogue Propriétés de l'imprimante](#), » page 50.
2. Cliquez sur l'onglet **Fonctionnalités**.

3. Dans la liste déroulante **Type de papier**, sélectionnez le type de papier que vous avez chargé.
4. Dans la liste déroulante **Qualité d'impression**, sélectionnez la qualité d'impression appropriée à votre projet.
5. Cliquez sur le bouton **Résolution** pour afficher la résolution d'impression en ppp.

ppp maximal

Utilisez le mode ppp maximal pour imprimer des images haute résolution et nettes.

Pour tirer le meilleur parti de ce mode, utilisez-le pour imprimer des images haute résolution (des photos numériques, par exemple). Lorsque vous sélectionnez le paramètre ppp maximal, le logiciel d'impression affiche la résolution en points par pouce (ppp) optimale utilisée par l'imprimante HP Deskjet. L'impression en mode ppp maximal est prise en charge uniquement si vous utilisez du papier photo HP Advanced.

L'impression en ppp maximal prend plus de temps que l'impression avec d'autres paramètres et requiert un espace disque plus important.

Pour imprimer en mode ppp maximal

1. Ouvrez la « [Boîte de dialogue Propriétés de l'imprimante](#), » page 50.
2. Cliquez sur l'onglet **Avancé**.
3. Dans la zone **Caractéristiques de l'imprimante**, sélectionnez **Activé** dans la liste **ppp maximal**.



Remarque Pour désactiver le mode ppp maximal, sélectionnez l'option **Désactivé** dans la liste déroulante.

4. Cliquez sur l'onglet **Fonctionnalités**.
5. Dans la liste déroulante **Type de papier**, cliquez sur **Plus**, puis sélectionnez le type de papier approprié.
6. Dans la liste déroulante **Qualité d'impression**, choisissez **ppp maximal**.



Remarque Pour afficher le ppp maximal que l'HP Deskjet va imprimer, cliquez sur **Résolution**.

7. Sélectionnez les autres paramètres d'impression appropriés, puis cliquez sur **OK**.

Redimensionnement d'un document

Utilisez le logiciel d'impression pour imprimer un document formaté pour un format de papier sur un autre format de papier. Cette fonction peut être utile si vous n'avez pas le bon format de papier disponible.

Par exemple, si votre document a été mis en forme pour du papier de type Lettre mais que vous n'avez pas de papier de ce format, vous pouvez imprimer le document dans un autre format de papier disponible.

Pour redimensionner un document pour un format de papier différent

1. Ouvrez la « [Boîte de dialogue Propriétés de l'imprimante](#), » page 50.
2. Cliquez sur l'onglet **Fonctionnalités**.

3. Cliquez sur **Mettre à l'échelle du papier**, puis sélectionnez le format de papier cible dans la liste déroulante.
Le format de papier cible est le format de papier sur lequel vous imprimez et non le format pour lequel le document a été mis en forme.
4. Sélectionnez les autres paramètres d'impression appropriés, puis cliquez sur **OK**.

Reliure de documents recto verso

Si vous souhaitez relier des pages imprimées pour en faire un livre, vous pouvez régler les paramètres d'impression pour la reliure.

Vous pouvez relier les documents imprimés sur les deux faces en reliure livre (reliure par le côté) ou en reliure bloc-notes (reliure par le haut). La reliure livre est le type de reliure le plus courant.

Pour imprimer un document sur les deux faces avec une reliure livre

- ▲ Suivez les « [instructions](#), » page 43 de l'impression recto verso de base.

Pour imprimer un document sur les deux faces avec une reliure bloc-notes

1. Ouvrez la « [Boîte de dialogue Propriétés de l'imprimante](#), » page 50.
2. Cliquez sur l'onglet **Fonctionnalités**.
3. Dans la liste déroulante **Impression recto verso**, cliquez sur **Manuelle**.
4. Cochez les cases suivantes :
 - **Retourner les pages vers le haut**
 - **Conserver la mise en page**
5. Sélectionnez les autres paramètres d'impression appropriés, puis cliquez sur **OK**.
L'imprimante traite les pages impaires en premier.
6. Après l'impression des pages impaires, rechargez les pages imprimées, face imprimée vers le haut selon l'orientation du document (portrait ou paysage).

Figure 7-1 Portrait

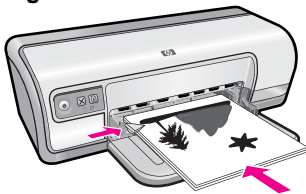

Figure 7-2 Paysage



7. Cliquez sur **Continuer** pour imprimer les pages paires.

Impression d'une page Web

Vous pouvez imprimer une page Web sur l'appareil HP Deskjet à partir de votre navigateur.

Si votre ordinateur est équipé d'Internet Explorer version 6.0 ou supérieure, vous pouvez utiliser l'**impression Web intelligente HP** pour garantir une impression simple et pouvant être affichée dans l'aperçu avant impression. Cette opération est possible grâce à un contrôle du contenu et à des paramètres d'impression. La fonction **Impression Web intelligente HP** est accessible depuis la barre d'outils d'Internet Explorer. Pour plus d'informations sur l'**Impression Web intelligente HP**, reportez-vous au fichier d'aide correspondant.

Pour imprimer une page Web

1. Assurez-vous que le bac d'alimentation contient du papier.
2. Dans le menu **Fichier** de votre navigateur Web, cliquez sur **Imprimer**.

 **Conseil** Pour obtenir les meilleurs résultats, sélectionnez l'option **Impression Web intelligente HP** dans le menu **Fichier**. Lorsque l'option est sélectionnée, elle est signalée par une coche.

La boîte de dialogue **Imprimer** apparaît.

3. Vérifiez que l'appareil est défini comme imprimante par défaut.
4. Si votre navigateur Web prend l'appareil en charge, sélectionnez les éléments de la page Web que vous voulez inclure dans l'impression.
Par exemple, dans Internet Explorer, cliquez sur **Options** pour sélectionner les options **Tel qu'à l'écran**, **Le cadre sélectionné seulement** et **Imprimer tous les documents liés**.
5. Cliquez sur **Imprimer** ou sur **OK** pour imprimer la page Web.

 **Conseil** Pour imprimer correctement des pages Web, vous devrez peut-être définir l'orientation de l'impression sur **Paysage**.

Impression de présentations

Utilisez l'option d'impression de présentations pour imprimer des documents de haute qualité tels que des lettres, brochures ou transparents. Pour plus de détails, voir :

- « [Impression de lettres](#), » page 27
- « [Impression de brochures](#), » page 32
- « [Impression de transparents](#), » page 31

8 Logiciel d'impression

La plupart des paramètres d'impression sont automatiquement gérés par l'application logicielle. Vous ne devez les modifier manuellement que lorsque vous changez la qualité d'impression, que vous imprimez sur des types de papiers spécifiques ou des transparents ou que vous utilisez des fonctions spéciales.

Cette section contient les rubriques suivantes :

- [Définition du périphérique HP Deskjet comme imprimante par défaut](#)
- [Définition des paramètres par défaut de l'imprimante](#)
- [Boîte de dialogue Propriétés de l'imprimante](#)
- [Aide Qu'est-ce que c'est ?](#)
- [Téléchargement des mises à jour du logiciel d'impression](#)

Définition du périphérique HP Deskjet comme imprimante par défaut

Vous pouvez définir le périphérique HP Deskjet comme imprimante par défaut et l'utiliser à partir d'un logiciel quelconque. L'appareil est alors automatiquement sélectionné dans la liste déroulante des imprimantes lorsque vous cliquez sur **Imprimer** dans le menu **Fichier** d'un logiciel.

Utilisateurs Windows Vista :

1. Dans la barre des tâches de Windows, cliquez sur **Démarrer**, puis sur **Panneau de configuration**.
2. Cliquez sur **Imprimantes**.
3. Cliquez avec le bouton droit sur l'icône HP Deskjet, puis cliquez sur **Définir comme imprimante par défaut**.

Sous Windows XP

1. Dans la barre des tâches de Windows, cliquez sur **Démarrer**, puis sur **Imprimantes et télécopieurs**.
2. Cliquez avec le bouton droit de la souris sur l'icône HP Deskjet, puis cliquez sur **Définir comme imprimante par défaut**.

Sous Windows 2000

1. Dans la barre des tâches de Windows, cliquez sur **Démarrer**, pointez sur **Paramètres**, puis cliquez sur **Imprimantes**.
2. Cliquez avec le bouton droit de la souris sur l'icône HP Deskjet, puis cliquez sur **Définir comme imprimante par défaut**.

Définition des paramètres par défaut de l'imprimante

Le périphérique HP Deskjet utilise les paramètres d'impression par défaut pour tous les documents sauf si vous en indiquez d'autres.

Pour gagner du temps lors de l'impression, définissez les paramètres d'impression par défaut sur les options que vous utilisez souvent. Grâce à cette fonction, vous n'avez plus besoin de définir les options chaque fois que vous utilisez l'imprimante.

Pour modifier les paramètres d'impression par défaut

1. Double-cliquez sur l'icône HP Digital Imaging Monitor sur le côté droit de la barre des tâches Windows.

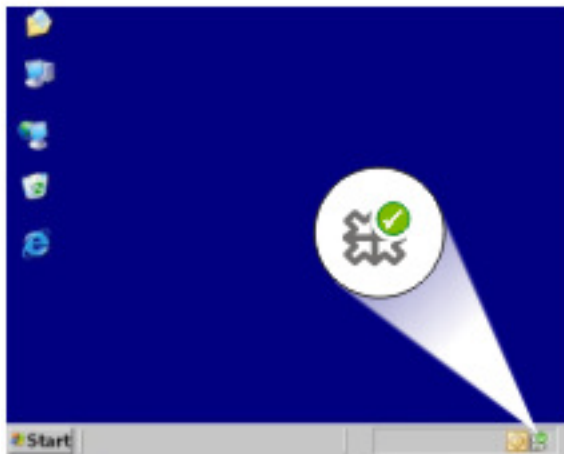

1	Icône HP Digital Imaging Monitor
---	----------------------------------

Le Centre de solutions HP s'affiche.

2. Dans le Centre de solutions HP, cliquez sur **Paramètres**, placez le pointeur sur **Paramètres d'impression**, puis cliquez sur **Paramètres de l'imprimante**.
3. Modifiez les paramètres et cliquez sur **OK**.

Boîte de dialogue Propriétés de l'imprimante

L'imprimante est contrôlée par le logiciel installé sur l'ordinateur. Le logiciel d'impression, également appelé pilote d'imprimante, vous permet de modifier les paramètres d'impression d'un document.

Pour modifier les paramètres d'impression, ouvrez la boîte de dialogue Propriétés de l'imprimante.

 **Remarque** La boîte de dialogue Propriétés de l'imprimante est également appelée boîte de dialogue Préférences de l'imprimante.

 **Conseil** Utilisez l'aide Qu'est-ce que c'est ? pour en savoir plus sur les fonctions de la boîte de dialogue Propriétés de l'imprimante. Pour plus d'informations, reportez-vous à la section « [Aide Qu'est-ce que c'est ?](#), » page 51.

Pour ouvrir la boîte de dialogue Propriétés de l'imprimante

1. Ouvrez le fichier à imprimer.
2. Cliquez sur **Fichier**, sur **Imprimer**, puis sur **Propriétés** ou **Préférences**.
La boîte de dialogue Propriétés de l'imprimante s'affiche.

 **Remarque** La procédure d'accès à la boîte de dialogue Propriétés de l'imprimante peut varier en fonction du logiciel utilisé.

Aide Qu'est-ce que c'est ?

Utilisez la fonction d'aide Qu'est-ce que c'est ? pour plus d'informations sur les options d'impression disponibles.

Pour utiliser l'aide Qu'est-ce que c'est ?

1. Placez le curseur sur la fonction sur laquelle vous souhaitez obtenir plus d'informations.
2. Cliquez avec le bouton droit de la souris.
La zone Qu'est-ce que c'est ? s'affiche.
3. Placez le curseur sur la zone **Qu'est-ce que c'est ?**, puis cliquez avec le bouton gauche de la souris.
Une explication de la fonction s'affiche.

Téléchargement des mises à jour du logiciel d'impression

Téléchargez les dernières mises à jour du logiciel d'impression régulièrement (à intervalle de quelques mois) pour vous assurer que vous possédez les dernières fonctionnalités et améliorations.

 **Remarque** L'installation de la mise à jour du logiciel d'impression téléchargée depuis le site Web de HP n'actualise pas le logiciel HP Photosmart éventuellement installé sur l'ordinateur. Pour plus d'informations sur la mise à jour du logiciel HP Photosmart, reportez-vous à l'aide du logiciel HP Photosmart.

Pour télécharger une mise à jour du logiciel d'impression

1. Connectez-vous à Internet.
2. Dans le menu **Démarrer** de Windows, cliquez sur **Programmes** ou **Tous les programmes**, puis positionnez le curseur sur **HP** et cliquez sur **Mise à jour HP**.
La fenêtre Mise à jour HP s'affiche.
3. Cliquez sur **Suivant**.
Mise à jour HP recherche des mises à jour du logiciel d'impression sur le site Web HP.
 - Si l'ordinateur est équipé de la plus récente version du logiciel d'impression, la fenêtre **Aucune mise à jour disponible pour votre système** s'affiche dans l'écran de Mise à jour HP.
 - Si la dernière version du logiciel d'impression n'est pas installée sur l'ordinateur, une liste d'options relatives au téléchargement des versions les plus récentes s'affiche dans la fenêtre de Mise à jour HP.
4. Si une mise à jour logicielle est disponible, cochez la case en regard de son nom.

5. Cliquez sur **Installer**.
6. Suivez les instructions à l'écran.

9 Maintenance

L'appareil HP Deskjet requiert peu de maintenance. Vous aurez besoin de remplacer, d'aligner ou de nettoyer les cartouches d'impression de temps à autre. Cette section fournit des instructions permettant de maintenir l'appareil HP Deskjet dans un état de fonctionnement optimal. Effectuez ces procédures d'entretien aussi souvent que nécessaire.

Cette section contient les rubriques suivantes :

- [Entretien des cartouches d'impression](#)
- [Alignement des cartouches d'encre](#)
- [Nettoyage automatique des cartouches d'encre](#)
- [Affichage des niveaux d'encre estimés](#)
- [Maintenance de l'imprimante](#)
- [Nettoyage des taches d'encre sur la peau et les vêtements](#)
- [Nettoyage manuel des cartouches d'encre](#)
- [Maintenance des cartouches d'encre](#)
- [Boîte à outils de l'imprimante](#)

Entretien des cartouches d'impression

Pour remplacer les cartouches d'encre, assurez-vous de disposer des cartouches appropriées, puis installez-les sur le chariot de cartouches d'impression.

- [Numéros de sélection](#)
- [Impression avec une seule cartouche d'encre](#)
- [Remplacement des cartouches d'impression](#)

Numéros de sélection

Lors de l'achat des cartouches d'encre de remplacement, repérez le numéro de sélection de la cartouche recherchée.

Ce numéro peut se trouver à trois endroits.

- Étiquette du numéro de sélection : lisez l'étiquette qui figure sur la cartouche d'encre que vous remplacez.

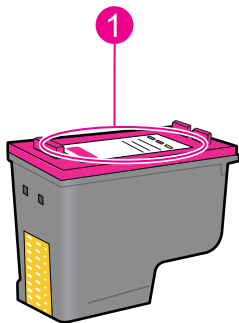

1	Etiquette du numéro de sélection
---	----------------------------------

- Documentation de l'imprimante : pour obtenir une liste des numéros de sélection des cartouches d'encre, consultez le guide de référence livré avec l'imprimante.
- Boîte de dialogue **Informations sur les cartouches d'impression** : pour obtenir la liste des numéros de sélection des cartouches, ouvrez la « [Boîte à outils](#), » [page 60](#) de l'imprimante et cliquez sur l'onglet **Niveau d'encre estimé**, puis sur le bouton d'informations sur les cartouches.

Impression avec une seule cartouche d'encre

L'imprimante peut fonctionner avec une seule cartouche d'encre. Pour plus d'informations, reportez-vous à la section « [Mode d'économie d'encre](#), » [page 15](#).

Remplacement des cartouches d'impression

Lorsque le niveau d'encre de la cartouche d'impression est faible, un message s'affiche sur l'écran de l'ordinateur. Vous pouvez également vérifier les niveaux d'encre à l'aide du logiciel fourni avec le produit. Ces instructions s'appliquent lorsque le niveau d'encre est faible.

 **Remarque** Les avertissements et indicateurs de niveau d'encre fournissent des estimations à des fins de planification uniquement. Lorsqu'un message d'avertissement relatif à un faible niveau d'encre s'affiche, faites en sorte d'avoir une cartouche de remplacement à portée de main afin d'éviter une perte de temps éventuelle. Le remplacement des cartouches d'impression n'est pas nécessaire tant que la qualité d'impression est jugée acceptable.

Remarque L'imprimante peut fonctionner en mode d'économie d'encre. Pour plus d'informations, reportez-vous à la section « [Mode d'économie d'encre](#), » [page 15](#).

 **Avertissement** Conservez les cartouches d'encre, usagées ou neuves, hors de portée des enfants.

Pour installer une cartouche d'encre

1. Appuyez sur le bouton d'**alimentation** pour mettre l'imprimante sous tension.
2. Ouvrez le capot de l'imprimante.
Le support de cartouches se déplace vers le côté droit de l'imprimante.

3. Insérez la cartouche d'encre en appuyant dessus.
4. Faites glisser la cartouche d'impression hors du chariot.

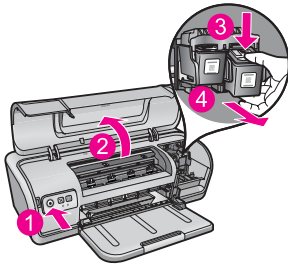

1	Appuyez sur le bouton d'alimentation
2	Ouvrez le capot de l'imprimante
3	Insérez la cartouche d'encre
4	Faites glisser la cartouche d'impression hors du chariot

5. Sortez la nouvelle cartouche d'encre de son emballage et retirez doucement le ruban adhésif. Tenez la cartouche de sorte que la bande de cuivre se trouve en bas et face à l'imprimante.

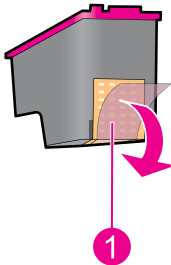

1	Retrait du ruban adhésif
---	--------------------------

△ **Attention** Ne touchez ni les buses d'encre, ni les contacts en cuivre de la cartouche d'impression. Si vous touchez ces parties, vous risquez de boucher les buses, d'empêcher l'écoulement de l'encre et de perturber la connexion électrique. Ne retirez pas les bandes cuivrées. Ces contacts électriques sont nécessaires au fonctionnement de l'imprimante.

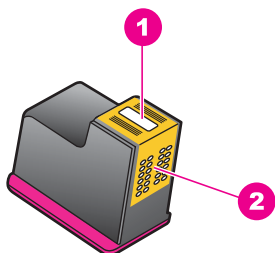

1	Gicleurs d'encre
2	Contacts en cuivre

6. Faites glisser fermement la cartouche d'encre dans le support en l'inclinant légèrement vers le haut jusqu'à ce que vous sentiez une résistance.

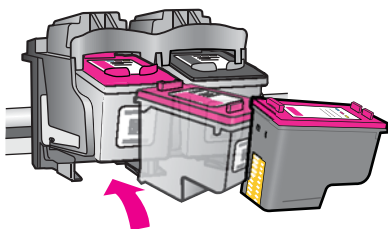

7. Poussez la cartouche à l'intérieur du chariot. Lorsque la cartouche est correctement positionnée, vous entendez un déclic.
8. Fermez le capot de l'imprimante.
9. Alignez les cartouches d'impression afin de garantir une qualité d'impression optimale. Pour plus d'informations, reportez-vous à la section « [Alignement des cartouches d'encre](#), » page 56.

Rubriques associées

- « [Achat de fournitures d'impression](#), » page 61
- « [Maintenance des cartouches d'encre](#), » page 60
- « [Programme de reprise et de recyclage des consommables HP](#), » page 117

Alignement des cartouches d'encre

Après avoir installé une cartouche d'encre, alignez les cartouches afin de garantir une qualité d'impression optimale.

Pour aligner les cartouches d'encre

1. Chargez du papier ordinaire blanc neuf au format Lettre ou A4 dans le bac à papier.
2. Ouvrez la boîte à outils de l'imprimante.
Pour plus d'informations, reportez-vous à la section « [Boîte à outils de l'imprimante](#), » page 60.

3. Cliquez sur **Aligner les cartouches d'encre**.
4. Cliquez sur **Aligner**, puis suivez les instructions à l'écran.
Le produit imprime une page de test, aligne les cartouches d'impression et étalonne l'imprimante. Jetez ou recyclez la page de test.

Nettoyage automatique des cartouches d'encre

Si les pages imprimées présentent un contraste insuffisant ou comportent des traînées d'encre, cela signifie que le niveau d'encre des cartouches est insuffisant ou que les cartouches doivent être nettoyées. Pour plus d'informations, reportez-vous à la section « [Affichage des niveaux d'encre estimés](#), » page 57.

Si les cartouches contiennent suffisamment d'encre, nettoyez-les automatiquement.

Si, après le nettoyage, vos documents présentent encore un contraste insuffisant, nettoyez manuellement les contacts des cartouches d'encre. Pour plus de détails, reportez-vous à la section « [Nettoyage manuel des cartouches d'encre](#), » page 58.

△ **Attention** Ne nettoyez les cartouches d'encre que si cela est nécessaire. Tout nettoyage inutile des cartouches gaspille de l'encre et réduit leur durée de vie.

Pour nettoyer les cartouches d'encre

1. Ouvrez la boîte à outils de l'imprimante.
Pour plus d'informations, reportez-vous à la section « [Boîte à outils de l'imprimante](#), » page 60.
2. Cliquez sur **Nettoyer les cartouches d'encre**.
3. Cliquez sur **Nettoyer**, puis suivez les instructions à l'écran.

Affichage des niveaux d'encre estimés

Suivez les instructions ci-après pour afficher les niveaux d'encre estimés des cartouches installées dans votre imprimante :

 **Remarque** L'encre contenue dans les cartouches est utilisée de différentes manières au cours du processus d'impression, y compris lors de l'initialisation, qui prépare le périphérique et les cartouches en vue de l'impression, ou encore lors de l'entretien des têtes d'impression, qui permet de nettoyer les buses et assurer que l'encre s'écoule en douceur. En outre, une certaine quantité d'encre demeure dans la cartouche après utilisation. Pour plus d'informations, voir www.hp.com/go/inkusage.

Pour vérifier les niveaux d'encre

1. Ouvrez la « [Boîte à outils](#), » page 60 de l'imprimante.
2. Cliquez sur l'onglet **Niveaux d'encre estimés**.
L'onglet **Niveaux d'encre estimés** contient également des informations relatives aux commandes de cartouches d'impression. Pour afficher ces informations, cliquez sur le bouton **Informations sur les cartouches d'impression**.



Remarque Si vous avez installé des cartouches d'impression reconditionnées ou préalablement utilisées sur une autre imprimante, l'indicateur du **Niveau d'encre estimé** sera inexact, voire indisponible.

Maintenance de l'imprimante

Comme l'imprimante HP Deskjet vaporise l'encre sur le papier, des taches d'encre peuvent apparaître.

△ **Attention** N'utilisez en aucun cas une solution de nettoyage, quelle qu'elle soit. Les produits d'entretien ménager et les détergents risquent d'endommager l'aspect extérieur de l'imprimante. Aucun liquide ne doit pénétrer dans l'imprimante. Ne lubrifiez pas la tige métallique qui sert de glissière au chariot contenant les cartouches d'encre. Le bruit émis par le chariot lors de ses déplacements est normal.

Pour nettoyer les taches, les traînées ou l'encre séchée de l'extérieur

1. Mettez le produit hors tension, puis débranchez le cordon d'alimentation.
2. Nettoyez la partie extérieure du produit avec un chiffon doux légèrement humidifié.

Nettoyage des taches d'encre sur la peau et les vêtements

Suivez les instructions ci-après pour enlever les taches d'encre sur la peau et les vêtements :

Surface	Remède
Peau	Lavez la zone concernée avec du savon abrasif.
Vêtements blancs	Nettoyez avec de l'eau de Javel et de l'eau <i>froide</i> .
Vêtements de couleur	Nettoyez avec de l'ammoniaque mousseuse et de l'eau <i>froide</i> .

△ **Attention** Utilisez toujours de l'eau froide pour détacher les vêtements. L'eau tiède ou chaude risque de fixer la couleur de l'encre sur les vêtements.

Nettoyage manuel des cartouches d'encre

△ **Attention** Ne nettoyez pas les contacts de la cartouche d'impression, sauf si vous rencontrez un problème lié à la qualité d'impression et si l'application des autres mesures est restée sans effet. Pour plus de détails, reportez-vous à la section « [La qualité d'impression est médiocre](#), » page 95.

Si l'imprimante HP Deskjet est utilisée dans un milieu poussiéreux, quelques résidus peuvent s'accumuler sur les contacts des cartouches d'encre. Ces débris peuvent provoquer la formation de traînées d'encre sur les pages imprimées. Vous pouvez résoudre le problème en nettoyant manuellement les contacts des cartouches d'encre.

Vous devez disposer des éléments suivants pour nettoyer les cartouches d'encre :

- De l'eau distillée (l'eau du robinet peut contenir des polluants susceptibles d'endommager la cartouche d'encre)
- Des cotons-tiges ou autres matériaux doux non pelucheux qui ne collent pas aux cartouches

Évitez de vous tacher les mains et les vêtements lors du nettoyage de la cartouche d'encre. Pour plus de détails, reportez-vous à la section « [Nettoyage des taches d'encre sur la peau et les vêtements](#), » page 58.

Pour préparer le nettoyage

1. Ouvrez le capot de l'imprimante HP Deskjet.
2. Patientez jusqu'à ce que le support de cartouches se déplace vers le côté droit du HP Deskjet et s'immobilise.
3. Enlevez les cartouches d'encre et placez-les sur une feuille de papier, les bandes de cuivre vers le haut.

△ **Attention** Ne laissez pas les cartouches d'encre hors de l'imprimante HP Deskjet pendant plus de 30 minutes.

Pour nettoyer manuellement les contacts de la cartouche d'encre

1. Imbibez légèrement un coton-tige avec de l'eau distillée, puis égouttez-le bien.
2. Nettoyez délicatement les contacts en cuivre de la cartouche d'encre à l'aide du coton imbibé.

△ **Attention** Ne nettoyez pas les buses de la cartouche d'encre. Si vous touchez les buses d'encre, vous risquez d'empêcher l'écoulement de l'encre et d'endommager les contacts électriques.

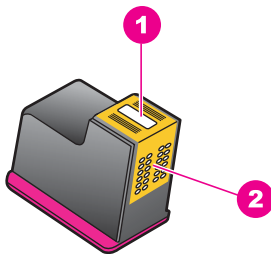

1	Buses d'encre (ne pas toucher)
2	Contacts en cuivre

3. Répétez ce processus jusqu'à ce qu'il n'y ait ni résidu d'encre ni poussière sur le coton.
4. Insérez les cartouches d'encre dans l'imprimante HP Deskjet, puis refermez son capot. Pour plus d'informations, reportez-vous à la section « [Remplacement des cartouches d'impression](#), » page 54.

Maintenance des cartouches d'encre

Suivez ces instructions pour entretenir et stocker les cartouches d'encre HP et garantir une qualité d'impression optimale.

- Dès que vous retirez une cartouche de l'imprimante, stockez-la dans un conteneur étanche en matière plastique afin de protéger la cartouche et éviter que l'encre ne sèche.
- Conservez toutes les cartouches d'encre inutilisées dans leurs emballages scellés d'origine en attendant d'en avoir besoin. Les cartouches d'encre doivent être entreposées à température ambiante (de 15 à 35 °C, ou de 59 à 95 °F).
- Ne retirez le ruban adhésif des buses d'encre qu'au moment d'installer la cartouche dans l'imprimante. Si la bande plastifiée a été ôtée d'une cartouche d'encre, ne tentez pas de la remettre en place. Cela pourrait endommager la cartouche d'encre.

△ **Attention** Eteignez toujours l'imprimante en appuyant sur le bouton de mise en marche avant de débrancher le cordon d'alimentation ou une multiprise. Les cartouches d'impression sont ainsi correctement stockées et protégées. Lorsque vous entreposez l'imprimante, laissez toujours les cartouches d'impression actives à l'intérieur.

Boîte à outils de l'imprimante

La Boîte à outils de l'imprimante propose plusieurs outils permettant d'améliorer les performances de l'imprimante.

Elle permet d'effectuer les tâches suivantes :

- « [Alignement des cartouches d'encre](#), » page 56
- « [Nettoyage automatique des cartouches d'encre](#), » page 57
- « [Impression d'une page de test](#), » page 39
- « [Affichage des niveaux d'encre estimés](#), » page 57

Pour ouvrir la Boîte à outils de l'imprimante.

1. Ouvrez la « [Boîte de dialogue Propriétés de l'imprimante](#), » page 50.
2. Cliquez sur l'onglet **Fonctionnalités**, puis sur le bouton **Services imprimante**. La Boîte à outils s'affiche.

10 Achat de fournitures d'impression

Pour obtenir les numéros de commande des cartouches d'impression, reportez-vous à la documentation imprimée fournie avec l'appareil HP Deskjet. Vous pouvez aussi utiliser le logiciel fourni avec l'appareil HP Deskjet pour trouver les références de renouvellement de la cartouche d'impression. Vous pouvez commander des cartouches d'impression en ligne à partir du site Web HP. Vous pouvez également contacter un revendeur HP local pour vérifier le numéro de commande des cartouches d'encre adaptées à votre périphérique ou acheter des cartouches.

Pour commander du papier et d'autres fournitures HP, accédez à www.hp.com/buy/supplies. Si le système vous y invite, choisissez votre pays/région, suivez les invites pour sélectionner votre produit, puis cliquez sur l'un des liens d'achat de la page.

 **Remarque** Actuellement, certaines portions du site Web HP sont uniquement disponibles en anglais.

Remarque La commande de cartouches d'encre en ligne n'est pas assurée dans tous les pays/toutes les régions. Si elle n'est pas assurée dans votre pays/région, contactez un revendeur HP local pour toute information concernant l'achat de cartouches d'encre.

Pour commander des cartouches d'impression à partir de votre bureau

- ▲ connectez-vous à HP SureSupply . La liste des fournitures d'impression HP d'origine compatibles avec votre périphérique s'affiche, ainsi que des options pour acheter en toute tranquillité les consommables dont vous avez besoin (options variables selon les pays/régions).

Pour commander des fournitures d'impression HP via le Centre de solutions HP

1. Dans le logiciel Centre de solutions HP, cliquez sur **Paramètres**, sélectionnez **Paramètres d'impression**, puis cliquez sur **Boîte à outils de l'imprimante**.

 **Remarque** Vous pouvez également ouvrir la **Boîte à outils de l'imprimante** à partir de la boîte de dialogue **Propriétés d'impression**. Dans la boîte de dialogue **Propriétés d'impression**, cliquez sur l'onglet **Fonctionnalités**, puis sur **Services de l'imprimante**.

2. Cliquez sur l'onglet **Niveau d'encre estimé**.
3. Cliquez sur **Caractéristiques des cartouches**.
Les références de renouvellement de commande des cartouches d'encre apparaissent.
4. Cliquez sur **Acheter en ligne**.
HP envoie des informations détaillées sur l'imprimante à un revendeur en ligne agréé, notamment son numéro de modèle, son numéro de série et ses niveaux d'encre. Les consommables dont vous avez besoin sont pré-sélectionnés ; vous pouvez modifier les quantités, ajouter ou retirer des éléments, puis valider votre commande.

11 Dépannage

- [Messages d'erreur](#)
- [Problèmes d'installation](#)
- [Les voyants de l'imprimante sont allumés ou clignotent](#)
- [L'imprimante n'imprime pas](#)
- [Le document s'imprime lentement](#)
- [Problèmes relatifs aux cartouches d'encre](#)
- [Problèmes de papier](#)
- [Les photos ne s'impriment pas correctement](#)
- [Problèmes avec des documents sans bordures](#)
- [La qualité d'impression est médiocre](#)
- [Impression de mauvaise qualité](#)
- [Persistance des problèmes](#)

Messages d'erreur

Si un message d'erreur s'affiche à l'écran, recherchez la solution au problème parmi les rubriques suivantes :

- [Messages d'erreur des cartouches](#)
- [Non-correspondance du papier ou du format de papier](#)
- [Manque de papier](#)
- [Erreur lors de l'écriture sur le port USB](#)
- [La communication bidirectionnelle ne peut pas être établie, ou Aucune réponse de l'imprimante](#)

Messages d'erreur des cartouches

Si un message d'erreur relatif à une cartouche d'impression s'affiche, consultez l'une des rubriques suivantes :

- [Cartouche d'impression incorrecte ou manquante](#)
- [Message signalant un problème de cartouche](#)
- [Chariot de cartouches bloqué](#)
- [Cartouche installée dans le mauvais logement](#)
- [Cartouches d'impression non HP](#)
- [Cartouche HP authentique précédemment utilisée](#)
- [Encre HP authentique épuisée](#)
- [Niveau d'encre bas](#)
- [Impression en mode d'économie d'encre](#)

Cartouche d'impression incorrecte ou manquante

L'imprimante ne fonctionne que si les bonnes cartouches d'encre sont installées. Si vous recevez un message d'erreur relatif à la cartouche d'encre, cela signifie que l'une des cartouches ou les deux ne peuvent pas être utilisées dans l'imprimante.

Pour résoudre le problème, suivez les instructions de la section « [Résolution des messages d'erreur liés aux cartouches](#), » page 80.

Message signalant un problème de cartouche

L'imprimante ne peut pas imprimer si les cartouches d'encre sont défectueuses ou mal installées.

Si vous recevez un message indiquant un problème avec une cartouche d'encre, suivez les instructions de la section « [Résolution des messages d'erreur liés aux cartouches](#), » page 80 pour le résoudre.

Chariot de cartouches bloqué

Si l'imprimante se bloque alors que vous imprimez un document, suivez les instructions de la section « [Blocage du chariot](#), » page 84.

Cartouche installée dans le mauvais logement

Solution: Installez toujours la cartouche d'encre trichromique dans le compartiment gauche du chariot de cartouches.

Installez toujours la cartouche d'encre noire dans le compartiment droit du chariot de cartouches.

Cause: Si vous recevez ce message d'erreur, cela signifie que la cartouche d'impression est installée du mauvais côté du chariot de cartouches.

Cartouches d'impression non HP

Solution: Suivez les invites qui s'affichent à l'écran pour poursuivre ou pour remplacer les cartouches d'impression indiquées. Pour plus de détails, reportez-vous à la section « [Remplacement des cartouches d'impression](#), » page 54.

HP vous recommande d'utiliser des cartouches d'impression originales HP. En effet, celles-ci sont conçues et testées avec les imprimantes HP pour vous aider à obtenir facilement des résultats exceptionnels à chaque impression.

 **Remarque** HP ne peut pas garantir la qualité ou la fiabilité des consommables non-HP. Les services ou réparations de l'imprimante requis suite à l'utilisation d'une encre périmée ne sont pas couverts par la garantie.

Si vous pensez avoir acheté des cartouches d'impression originales HP, rendez-vous sur le site :

www.hp.com/go/anticounterfeit

Cause: L'appareil a détecté la présence de cartouches d'impression non HP.

Cartouche HP authentique précédemment utilisée

Solution: Vérifiez la qualité du travail d'impression en cours. Si elle est satisfaisante, suivez les invites qui s'affichent à l'écran pour poursuivre.

Il se peut que les niveaux d'encre ne soient pas disponibles pour les cartouches d'impression indiquées. Les avertissements et indicateurs de niveau d'encre fournissent des estimations à des fins de planification uniquement. Lorsqu'un message d'avertissement relatif à un faible niveau d'encre s'affiche, faites en sorte d'avoir une cartouche de remplacement à portée de main afin d'éviter une perte de temps éventuelle. Le remplacement des cartouches d'impression n'est pas nécessaire tant que la qualité d'impression est jugée acceptable.

Cause: Une cartouche d'impression HP authentique a été précédemment utilisée dans une autre imprimante.

Encre HP authentique épuisée

Solution: Suivez les invites qui s'affichent à l'écran pour poursuivre ou pour remplacer les cartouches d'impression indiquées. Pour plus de détails, reportez-vous à la section « [Remplacement des cartouches d'impression](#), » page 54.

Il se peut que les niveaux d'encre ne soient pas disponibles pour les cartouches d'impression indiquées. Les avertissements et indicateurs de niveau d'encre fournissent des estimations à des fins de planification uniquement. Lorsqu'un message d'avertissement relatif à un faible niveau d'encre s'affiche, faites en sorte d'avoir une cartouche de remplacement à portée de main afin d'éviter une perte de temps éventuelle. Le remplacement des cartouches d'impression n'est pas nécessaire tant que la qualité d'impression est jugée acceptable.

HP vous recommande d'utiliser des cartouches d'impression originales HP. En effet, celles-ci sont conçues et testées avec les imprimantes HP pour vous aider à obtenir facilement des résultats exceptionnels à chaque impression.

 **Remarque** HP ne peut pas garantir la qualité ou la fiabilité des consommables non-HP. Les services ou réparations de l'imprimante requis suite à l'utilisation d'une encre périmée ne sont pas couverts par la garantie.

Si vous pensez avoir acheté des cartouches d'impression originales HP, rendez-vous sur le site :

www.hp.com/go/anticounterfeit

Cause: L'encre originale HP contenue dans les cartouches d'impression spécifiées est épuisée.

Niveau d'encre bas

Solution: Les avertissements et indicateurs de niveau d'encre fournissent des estimations à des fins de planification uniquement. Lorsqu'un message d'avertissement relatif à un faible niveau d'encre s'affiche, faites en sorte d'avoir une cartouche de remplacement à portée de main afin d'éviter une perte de temps éventuelle. Le remplacement des cartouches d'impression n'est pas nécessaire tant que la qualité d'impression est jugée acceptable. Si vous avez installé une cartouche d'impression remanufacturée ou reconditionnée, ou encore une cartouche préalablement utilisée sur une autre imprimante, l'indicateur de niveau d'encre peut être inexact, voire indisponible.

Pour plus d'informations sur le remplacement des cartouches d'impression, voir « [Remplacement des cartouches d'impression](#), » page 54.

Cause: Un niveau d'encre insuffisant a été détecté sur au moins l'une des cartouches d'impression, laquelle doit être remplacée rapidement.

Impression en mode d'économie d'encre

Solution: Si vous recevez le message « Impression avec le mode d'économie d'encre » alors que deux cartouches d'encre sont installées dans l'imprimante, vérifiez que vous avez bien retiré le ruban adhésif de protection des deux cartouches. Lorsque le ruban adhésif recouvre les contacts de la cartouche, l'imprimante ne peut pas détecter que celle-ci est installée.

Pour retirer l'adhésif plastique qui protège une cartouche d'impression

- ▲ Maintenez la cartouche d'impression de sorte que les bandes de cuivre se trouvent en bas et face à l'imprimante, puis ôtez précautionneusement l'adhésif.

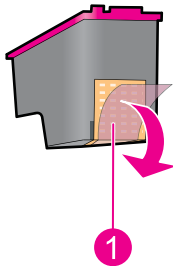

1	Retrait du ruban adhésif
---	--------------------------

- △ **Attention** Ne touchez ni les buses d'encre, ni les contacts en cuivre des cartouches d'impression. Si vous touchez ces pièces, vous risquez de boucher les buses, d'empêcher l'écoulement de l'encre et de perturber la connexion électrique. Ne retirez pas les bandes cuivrées. Ces contacts électriques sont nécessaires au fonctionnement de l'imprimante.
-

Cause: Lorsque l'imprimante détecte qu'une seule cartouche d'encre est installée, elle passe en mode d'économie d'encre. Ce mode d'impression vous permet d'imprimer avec une seule cartouche, mais il ralentit l'imprimante et donne des impressions de moins bonne qualité.

Non-correspondance du papier ou du format de papier

Lors de l'impression d'enveloppes n°10 à partir de l'outil approprié sous Microsoft Word, un message d'erreur indiquant que le **papier est incompatible** ou qu'il est **d'un format inapproprié** s'affiche et les voyants de reprise et des cartouches clignotent.

Essayez les solutions suivantes :

- [Solution 1 : Appuyez sur le bouton de reprise.](#)
- [Solution 2 : Sélectionnez le format de papier sous Microsoft Word](#)

Solution 1 : Appuyez sur le bouton de reprise.

Solution: Lorsque le message d'erreur s'affiche, appuyez sur le bouton **Reprise**. L'enveloppe s'imprimera alors correctement.

Si le problème persiste, passez à la solution suivante.

Solution 2 : Sélectionnez le format de papier sous Microsoft Word

Solution: Avant d'imprimer des enveloppes sous Microsoft Word, définissez le format de papier Enveloppe n° 10 sous l'onglet **Caractéristiques** de la boîte de dialogue **Préférences de l'imprimante**.

 **Remarque** Ne définissez le format de papier ni dans le dossier Imprimantes, ni via l'icône d'imprimante située dans le coin inférieur droit de l'écran (à côté de l'horloge système), car cette modification affecterait toutes les applications. Sélectionnez le format de papier uniquement sous Microsoft Word

Pour sélectionner le format de papier dans Microsoft Word

1. Dans Microsoft Word, cliquez sur **Fichier**, puis sur **Imprimer**.
2. Vérifiez que l'imprimante appropriée est sélectionnée, puis cliquez sur **Propriétés**.
3. Cliquez sur l'onglet **Fonctionnalités**.
4. Dans la liste déroulante **Taille**, sélectionnez **Enveloppe n° 10**.
5. Cliquez sur **OK** pour fermer la boîte de dialogue Propriétés de l'imprimante.
6. Cliquez sur **Annuler** dans la boîte de dialogue Impression.
7. Imprimez l'enveloppe en utilisant la fonctionnalité Enveloppes et étiquettes de Microsoft Word. En principe, l'impression de l'enveloppe s'effectue correctement.

 **Remarque** Une fois l'impression des enveloppes terminée, rétablissez les paramètres de format de papier par défaut.

Manque de papier

Si le message « Manque de papier » apparaît, suivez les consignes de la section « [Plus de papier](#), » page 88.

Erreur lors de l'écriture sur le port USB

L'imprimante ne reçoit peut-être pas de données correctes en provenance d'un autre périphérique USB ou du concentrateur USB. Connectez l'imprimante directement au port USB de l'ordinateur.

La communication bidirectionnelle ne peut pas être établie, ou Aucune réponse de l'imprimante

Si le câble USB est trop long, l'imprimante n'est peut-être pas à même de communiquer avec l'ordinateur.

Si vous recevez ce message d'erreur, vérifiez que la longueur du câble USB n'est pas supérieure à 3 mètres (environ 9,8 pieds).

 **Remarque** Pour des performances d'impression optimales, utilisez un câble compatible USB 2.0.

Problèmes d'installation

Si le programme d'installation du logiciel s'arrête ou échoue, consultez les sections suivantes pour plus d'informations :

- [Le programme d'installation s'arrête](#)
- [Le message « Périphérique inconnu » s'affiche](#)
- [Le nom de l'imprimante ne s'affiche pas](#)

Si malgré cela vous avez toujours des problèmes, consultez l'assistance technique HP à la page www.hp.com/support.

Le programme d'installation s'arrête

Cause: Si le programme d'installation s'arrête lorsqu'il recherche un nouveau matériel, un des problèmes suivants provoque un problème de communication :

- Le câble USB est usagé ou défectueux.
- Un logiciel (par exemple, un programme antivirus) est en cours d'exécution.
- Un autre périphérique, un scanner par exemple, est connecté à l'ordinateur.

Solution:

Pour résoudre le problème

1. Assurez-vous qu'aucun périphérique USB autre que l'imprimante, le clavier et la souris n'est connecté à l'ordinateur.
2. Débranchez puis rebranchez le câble USB.
3. Assurez-vous que l'imprimante est connectée directement à un port USB de l'ordinateur (et non via un concentrateur USB).
4. Si le programme d'installation n'arrive toujours pas à localiser l'imprimante, remplacez le câble USB, puis passez à l'étape suivante.
5. Cliquez sur **Annuler**, puis redémarrez l'ordinateur.
6. Mettez l'imprimante hors tension, puis débranchez le câble USB et le cordon d'alimentation.
7. Quittez le programme antivirus ou d'autres programmes en cours d'exécution sur l'ordinateur.

 **Remarque** Pour quitter un programme antivirus, suivez les instructions du fabricant.

8. Réinstallez le logiciel d'impression :
 - a. Insérez le CD du logiciel d'impression dans le lecteur.
 - b. Suivez les instructions à l'écran. Lorsque le programme d'installation vous y invite, connectez le câble USB et le cordon d'alimentation à l'imprimante, puis assurez-vous que l'imprimante est sous tension.

9. Redémarrez le programme antivirus.



Remarque Ne branchez le câble USB que lorsqu'on vous y invite.

Le message « Périphérique inconnu » s'affiche

Cause: Au cours de l'installation, le message « Périphérique inconnu » peut s'afficher lorsque vous connectez un câble USB entre l'imprimante et l'ordinateur. Un câble USB défectueux peut déclencher ce message.

Solution:



Remarque Ce n'est pas un problème si vous utilisez Windows 2000. Si vous travaillez sous Windows 2000 et que ce message s'affiche, vous pouvez poursuivre l'installation du logiciel.

Pour résoudre le problème

1. Déconnectez le câble USB de l'imprimante.
2. Débranchez le cordon d'alimentation de l'imprimante.
3. Attendez 30 secondes environ.
4. Rebranchez le cordon d'alimentation sur l'imprimante.
5. Rebranchez le câble USB sur l'imprimante.
6. Si le message « Périphérique inconnu » s'affiche encore, remplacez le câble USB.

Le nom de l'imprimante ne s'affiche pas

Solution: Si l'installation du logiciel d'impression semble s'être effectuée correctement mais que le nom de l'imprimante n'apparaît pas dans la liste des imprimantes après avoir cliqué sur **Imprimer** dans le menu **Fichier** ou dans le dossier

Imprimantes du Panneau de configuration, essayez de réinstaller le logiciel d'impression.

Pour réinstaller le logiciel d'impression

1. Quittez le programme antivirus ou d'autres programmes en cours d'exécution sur l'ordinateur.

 **Remarque** Pour quitter un programme antivirus, suivez les instructions du fabricant.

2. Désinstallez le logiciel d'impression :
 - a. Insérez le CD du logiciel d'impression dans le lecteur CD et suivez les instructions à l'écran.

 **Remarque** Si le programme d'installation ne démarre pas automatiquement, cliquez sur la lettre du lecteur de CD dans l'explorateur Windows, puis double-cliquez sur le fichier setup.exe. Par exemple, double-cliquez sur D:\setup.exe.

- b. Lorsque vous y êtes invité, cliquez sur **Supprimer tout**.
3. Réinstallez le logiciel d'impression :
 - a. Insérez le CD du logiciel d'impression dans le lecteur.
 - b. Suivez les instructions à l'écran pour terminer l'installation.
 4. Redémarrez le programme antivirus.

Les voyants de l'imprimante sont allumés ou clignotent

Les voyants de l'imprimante indiquent son état.

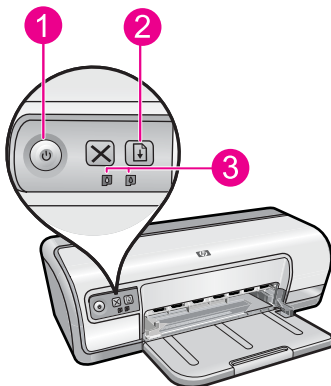

1	« Voyant d'alimentation , » page 9
2	« Voyant de reprise , » page 10
3	« Voyants d'état des cartouches d'impression , » page 11

Pour résoudre le problème provoquant le clignotement des voyants, cliquez sur le lien approprié.

 **Remarque** Il est possible que les voyants clignotent pour plusieurs raisons à la fois ; il peut donc y avoir plusieurs solutions à chaque problème.

- [Le voyant d'alimentation clignote](#)
- [Le voyant de reprise clignote](#)
- [Les voyants de mise sous tension et de reprise clignotent simultanément](#)
- [Les voyants d'état des cartouches d'impression clignotent ou sont allumés](#)

Le voyant d'alimentation clignote

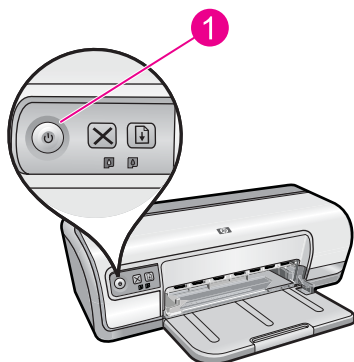

1 | Voyant d'alimentation

Si le voyant d'alimentation clignote, l'imprimante se prépare à imprimer. Le voyant arrête de clignoter lorsque l'imprimante a reçu toutes les données.

Le voyant de reprise clignote

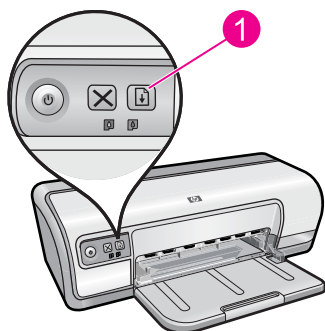

1 | Voyant de reprise

Si le voyant de reprise clignote, vérifiez les points suivants :

- L'imprimante est peut-être à court de papier.
Chargez du papier dans le bac d'alimentation, puis appuyez sur le bouton **Annuler/Reprendre**.
- Il y a peut-être eu un bourrage papier.
Pour plus d'informations sur l'élimination d'un bourrage papier, reportez-vous à la section « [Bourrage papier](#), » page 86.
- L'imprimante est peut-être bloquée.
Pour plus d'informations sur la résolution du problème, reportez-vous à la section « [Blocage du chariot](#), » page 84.

Les voyants de mise sous tension et de reprise clignotent simultanément

Il est peut-être nécessaire de redémarrer l'imprimante.

1. Appuyez sur le bouton d'**alimentation** pour éteindre l'imprimante, puis appuyez à nouveau dessus pour la redémarrer.
Si les voyants continuent de clignoter, passez à l'étape 2.
2. Appuyez sur le bouton d'**alimentation** pour éteindre l'imprimante.
3. Débranchez cordon d'alimentation de l'imprimante de la prise secteur.
4. Rebranchez le cordon d'alimentation de l'imprimante sur la prise secteur.
5. Appuyez sur le bouton d'**alimentation** pour mettre l'imprimante sous tension.

Les voyants d'état des cartouches d'impression clignotent ou sont allumés

L'imprimante est dotée de deux voyants d'état des cartouches d'impression.

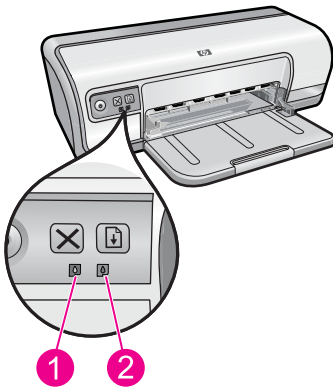

1. Le voyant d'état de gauche représente la cartouche trichromique installée sur la gauche du chariot.
2. Le voyant d'état de droite représente la cartouche d'encre noire, qui est installée sur la droite du chariot.

Si l'un des voyants d'état des cartouches, ou les deux voyants s'allument de manière fixe

- Vérifiez si le niveau d'encre de l'une des cartouches est faible. Pour plus de détails, reportez-vous à la section « [Affichage des niveaux d'encre estimés](#), » page 57.



Remarque Les avertissements et indicateurs de niveau d'encre fournissent des estimations à des fins de planification uniquement. Lorsqu'un message avertissant d'un faible niveau d'encre s'affiche, faites en sorte de disposer d'une cartouche de remplacement afin d'éviter toute perte de temps éventuelle. Le remplacement des cartouches d'impression n'est pas nécessaire tant que la qualité d'impression est jugée acceptable.

- Si aucune des cartouches n'est presque vide, appuyez sur le bouton de **reprise**. Si le voyant d'état des cartouches d'impression reste allumé, mettez l'imprimante hors tension, puis rallumez-la.

Si l'un des voyants d'état des cartouches d'impression, ou les deux voyants clignotent

- Le voyant de gauche clignote lorsque c'est la cartouche trichromique (située à gauche) qui pose problème. Le voyant de droite clignote si c'est la cartouche noire (située à droite) qui pose problème. Pour résoudre ce problème, consultez la section « [Résolution des messages d'erreur liés aux cartouches](#), » page 80.
- Si les deux voyants clignotent, vérifiez que vous avez installé des cartouches appropriées. Pour plus de détails, reportez-vous à la section « [Remplacement des cartouches d'impression](#), » page 54.
- Si l'impression d'un document sans bordure était en cours lorsque le voyant a commencé à clignoter, consultez la section « [Consignes d'impression sans bordure](#), » page 93.

Sinon, procédez de la manière suivante.

1. Soulevez le capot de l'imprimante, retirez la cartouche d'impression située à droite, puis abaissez le capot.
2. Effectuez l'une des actions suivantes.
 - Si le voyant de mise sous tension clignote : Soulevez le capot de l'imprimante, remplacez la cartouche d'impression que vous avez retirée, puis retirez l'autre cartouche. Passez à l'étape 3.
 - Si le voyant de mise sous tension est éteint : La cartouche d'impression que vous avez retirée présente un problème. Passez à l'étape 3.
3. « [Nettoyez manuellement](#), » page 58 la cartouche d'impression. Après avoir nettoyé la cartouche d'impression, réinsérez-la dans l'imprimante. Si le voyant continue de clignoter, « [remplacez la cartouche d'impression](#), » page 53.

L'imprimante n'imprime pas

Si aucune impression n'a lieu, consultez les rubriques suivantes pour plus d'informations :

- [Premiers points à vérifier](#)
- [Impression impossible](#)

- [Si l'imprimante ne fonctionne toujours pas](#)

Premiers points à vérifier

Vérifiez les points suivants si l'imprimante ne fonctionne pas :

- L'imprimante est connectée à la source d'alimentation.
- Les connexions des câbles sont bonnes.
- L'imprimante est sous tension.
- Les cartouches d'encre sont adaptées à l'imprimante et sont correctement installées. Pour plus d'informations, reportez-vous aux sections « [Cartouches d'encre](#), » page 14 et « [Remplacement des cartouches d'impression](#), » page 54.
- Le papier ou un autre support est correctement chargé dans le bac d'alimentation.
- Le capot de l'imprimante est fermé.
- La porte d'accès arrière est fixée.

Impression impossible

Essayez les solutions suivantes :

- [Solution 1 : Assurez-vous que l'imprimante est sous tension](#)
- [Solution 2 : Imprimez une page de test](#)
- [Solution 3 : Effacez le contenu de la file d'attente d'impression](#)
- [Solution 4 : Vérifiez la connexion du câble de l'imprimante](#)
- [Solution 5 : Vérifiez la configuration du pilote d'imprimante](#)
- [Solution 6 : Vérifiez si l'imprimante est en pause ou hors ligne](#)
- [Solution 7 : Videz manuellement la file d'attente d'impression](#)
- [Solution 8 : Redémarrez le spouleur d'impression](#)
- [Solution 9 : Déterminez si l'application logicielle est à l'origine du problème](#)

Solution 1 : Assurez-vous que l'imprimante est sous tension

Solution: Vérifiez le voyant d'alimentation situé à l'avant de l'imprimante. S'il est éteint, l'imprimante est hors tension. Assurez-vous que le cordon d'alimentation est connecté à l'imprimante et branché sur une prise de courant. Appuyez sur le bouton **d'alimentation** pour mettre l'imprimante sous tension.

Cause: Le produit a été mis hors tension.

Si le problème persiste, passez à la solution suivante.

Solution 2 : Imprimez une page de test

Solution: Imprimez une page de test afin de déterminer si le produit peut imprimer et communiquer avec l'ordinateur.

Pour imprimer une page de test

1. Chargez du papier ordinaire blanc neuf au format Lettre ou A4 dans le bac d'alimentation.
2. Ouvrez la « [Boîte à outils](#), » page 60 de l'imprimante.

3. Dans l'onglet Services du périphérique, cliquez sur le bouton **Imprimer une page de test**.

La boîte de dialogue Imprimer une page de test s'affiche.

4. Cliquez sur le bouton **Imprimer la page**.

Jetez ou recyclez la page de test.

Si l'impression de la page de test échoue, assurez-vous que le produit est correctement configuré. Reportez-vous au guide de démarrage fourni avec le produit pour plus d'informations sur sa configuration.

Cause: Le produit n'a pas été correctement configuré.

Si le problème persiste, passez à la solution suivante.

Solution 3 : Effacez le contenu de la file d'attente d'impression

Solution: Redémarrez l'ordinateur pour vider la file d'attente d'impression.

Pour vider la file d'attente d'impression

1. Redémarrez l'ordinateur.
2. Une fois l'ordinateur redémarré, vérifiez la file d'attente d'impression.
 - a. En fonction de votre système d'exploitation, exécutez l'une des opérations suivantes :
 - Windows Vista : Dans la barre des tâches de Windows, cliquez sur **Démarrer, Panneau de configuration**, puis **Imprimantes**.
 - Windows XP : Dans la barre des tâches de Windows, cliquez sur **Démarrer, Panneau de configuration**, puis **Imprimantes et télécopieurs**.
 - Windows 2000 : Dans la barre des tâches de Windows, cliquez sur **Démarrer**, pointez sur **Paramètres**, puis cliquez sur **Imprimantes**.
 - b. Double-cliquez sur l'icône de votre produit pour ouvrir la file d'attente d'impression.

Si aucun travail d'impression n'est en attente, il est possible que l'incident soit résolu.
3. Essayez d'effectuer une nouvelle impression.

Cause: Le redémarrage de l'ordinateur était nécessaire pour vider la file d'attente d'impression.

Si le problème persiste, passez à la solution suivante.

Solution 4 : Vérifiez la connexion du câble de l'imprimante

Solution: Déconnectez le câble USB reliant l'ordinateur au produit, puis reconnectez-le.

Pour débrancher et rebrancher le câble USB

1. Déconnectez le câble USB du produit.
2. Débranchez le câble USB de l'ordinateur.

3. Laissez le câble USB débranché pendant 5 à 6 secondes.
4. Rebranchez le câble USB à l'imprimante et à l'ordinateur

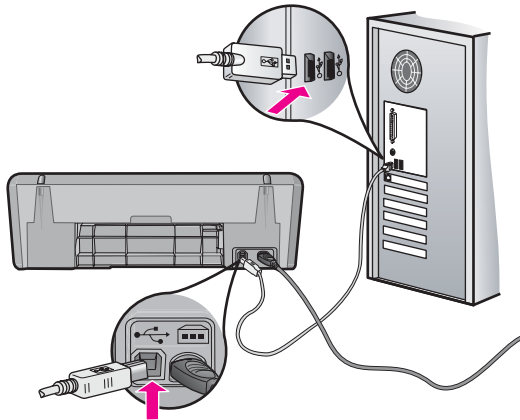

Après reconnexion du câble USB, le produit doit normalement commencer à imprimer les tâches présentes dans la file d'attente.

 **Remarque** Si le produit est connecté via un concentrateur USB, assurez-vous que ce dernier est sous tension. Si tel est le cas, essayez de vous connecter directement à votre ordinateur.

5. Si le produit ne lance pas automatiquement l'impression, démarrez un autre travail d'impression.

Cause: La déconnexion du câble USB était nécessaire.

Si le problème persiste, passez à la solution suivante.

Solution 5 : Vérifiez la configuration du pilote d'imprimante

Solution: Assurez-vous que le produit est défini comme imprimante par défaut et qu'il utilise le pilote d'imprimante approprié.

Pour vérifier que le produit est défini comme imprimante par défaut

1. En fonction de votre système d'exploitation, exécutez l'une des opérations suivantes :
 - Windows Vista : Dans la barre des tâches de Windows, cliquez sur **Démarrer, Panneau de configuration**, puis **Imprimantes**.
 - Windows XP : Dans la barre des tâches de Windows, cliquez sur **Démarrer, Panneau de configuration**, puis **Imprimantes et télécopieurs**.
 - Windows 2000 : Dans la barre des tâches de Windows, cliquez sur **Démarrer**, pointez sur **Paramètres**, puis cliquez sur **Imprimantes**.
2. Assurez-vous que le produit correct est défini comme imprimante par défaut. L'imprimante par défaut est désignée par une coche cerclée de noir.
3. Si l'imprimante par défaut n'est pas le produit approprié, cliquez avec le bouton droit sur le produit correct et sélectionnez **Définir par défaut**.

Pour vérifier le pilote d'imprimante

1. En fonction de votre système d'exploitation, exécutez l'une des opérations suivantes :
 - Windows Vista : Dans la barre des tâches de Windows, cliquez sur **Démarrer, Panneau de configuration**, puis **Imprimantes**.
 - Windows XP : Dans la barre des tâches de Windows, cliquez sur **Démarrer, Panneau de configuration**, puis **Imprimantes et télécopieurs**.
 - Windows 2000 : Dans la barre des tâches de Windows, cliquez sur **Démarrer**, pointez sur **Paramètres**, puis cliquez sur **Imprimantes**.
2. Cliquez avec le bouton droit sur l'icône jouxtant le produit et sélectionnez **Propriétés**.
3. Cliquez sur l'onglet **Ports** pour vérifier que le produit utilise le port approprié. Le port utilisé par le produit est mis en évidence et repéré par une coche. Le produit doit être configuré en vue d'utiliser le port DOT4 ou USB00X (X étant remplacé par un nombre).
4. Si le produit utilise un port incorrect, cliquez sur le port approprié pour le sélectionner. Le port utilisé par le produit est alors mis en évidence et repéré par une coche.
5. Cliquez sur l'onglet **Avancé**.
6. Vérifiez le pilote indiqué dans le menu déroulant **Pilote** afin de vous assurer que le produit utilise le pilote approprié. Le nom de votre produit doit être répertorié en tant que pilote utilisé.
7. Si le pilote sélectionné est incorrect, sélectionnez le pilote approprié dans le menu déroulant **Pilote**.
8. Cliquez sur **OK** pour enregistrer vos modifications.

Cause: Si plusieurs produits sont configurés sur un même ordinateur, il est possible que le produit ne soit pas défini en tant qu'imprimante par défaut ou qu'un pilote d'imprimante incorrect ait été configuré.

Si le problème persiste, passez à la solution suivante.

Solution 6 : Vérifiez si l'imprimante est en pause ou hors ligne

Solution: Assurez-vous que le produit n'a pas été placé en mode pause ou hors ligne

Pour déterminer si l'imprimante est en veille ou hors ligne

1. Selon votre système d'exploitation, exécutez l'une des opérations suivantes :
 - Windows Vista : Dans la barre des tâches de Windows, cliquez sur **Démarrer, Panneau de configuration**, puis sur **Imprimantes**.
 - Windows XP : Dans la barre des tâches de Windows, cliquez sur **Démarrer, Panneau de configuration**, puis sur **Imprimantes et télécopieurs**.
 - Windows 2000 : Dans la barre des tâches de Windows, cliquez sur **Démarrer**, pointez sur **Paramètres**, puis cliquez sur **Imprimantes**.
2. Cliquez deux fois sur l'icône correspondant à votre appareil pour ouvrir la file d'attente d'impression.
3. Dans le menu **Imprimante**, assurez-vous que les options **Suspendre l'impression** et **Utiliser l'imprimante hors connexion** ne sont pas sélectionnées. Si l'une ou l'autre option est cochée, cliquez sur l'option de menu correspondante pour la désactiver. Si l'option **Utiliser l'imprimante en ligne** est présente dans le menu, cochez-la.
4. Si vous avez apporté des modifications, essayez d'effectuer une nouvelle impression.

Cause: Le produit a été mis en pause ou hors ligne.

Si le problème persiste, passez à la solution suivante.

Solution 7 : Videz manuellement la file d'attente d'impression

Solution: Videz manuellement la file d'attente d'impression.

Pour vider manuellement la file d'attente d'impression

1. En fonction de votre système d'exploitation, exécutez l'une des opérations suivantes :
 - Windows Vista : Dans la barre des tâches de Windows, cliquez sur **Démarrer, Panneau de configuration**, puis **Imprimantes**.
 - Windows XP : Dans la barre des tâches de Windows, cliquez sur **Démarrer, Panneau de configuration**, puis **Imprimantes et télécopieurs**.
 - Windows 2000 : Dans la barre des tâches de Windows, cliquez sur **Démarrer**, pointez sur **Paramètres**, puis cliquez sur **Imprimantes**.
2. Double-cliquez sur l'icône de votre produit pour ouvrir la file d'attente d'impression.
3. Dans le menu **Imprimante**, cliquez sur **Annuler tous les documents** ou **Purger le document à imprimer**, puis sur **Oui** pour confirmer.

4. S'il y a encore des documents dans la file d'attente, redémarrez l'ordinateur et essayez à nouveau d'imprimer.
5. Vérifiez à nouveau la file d'attente d'impression pour vous assurer qu'elle est vide et essayez à nouveau d'effectuer l'impression.
Si la file d'attente d'impression n'est pas vide, ou si elle est vide mais que l'impression des travaux continue d'échouer, passez à la solution suivante.

Cause: La file d'attente d'impression devait être vidée manuellement.

Si le problème persiste, passez à la solution suivante.

Solution 8 : Redémarrez le spouleur d'impression

Solution: Redémarrez le spouleur d'impression.

Pour arrêter et redémarrer le spouleur d'impression

1. En fonction de votre système d'exploitation, exécutez l'une des opérations suivantes :
 - Windows XP et Windows Vista : Dans la barre des tâches de Windows, cliquez sur **Démarrer**, puis sur **Panneau de configuration**.
 - Windows 2000 : Dans la barre des tâches de Windows, cliquez sur **Démarrer**, sélectionnez **Paramètres**, puis cliquez sur **Panneau de configuration**.
2. Double-cliquez sur **Outils d'administration**, puis sur **Services**.
3. Parcourez la liste et cliquez sur **Spouleur d'impression**, puis sur **Arrêter** afin d'arrêter le service.
4. Cliquez sur **Démarrer** pour redémarrer le service, puis sur **OK**.
5. Redémarrez l'ordinateur, puis essayez à nouveau d'imprimer.

Cause: Le redémarrage du spouleur d'impression était nécessaire.

Si le problème persiste, passez à la solution suivante.

Solution 9 : Déterminez si l'application logicielle est à l'origine du problème

Solution: Déterminez si l'application logicielle est à l'origine du problème.

Pour vérifier l'application logicielle

1. Fermez, puis rouvrez l'application logicielle.
2. Essayez à nouveau d'imprimer à partir de l'application logicielle.



Remarque Il se peut que l'imprimante ne prenne pas en charge l'impression à partir d'une application DOS. Déterminez si le logiciel est un programme Windows ou DOS en vérifiant la configuration système requise par l'application.

3. Essayez d'imprimer à partir du Bloc-notes, afin de vérifier si le problème est lié à l'application logicielle ou au pilote.

Pour imprimer à partir du Bloc-notes

- a. Dans la barre des tâches de Windows, cliquez sur **Démarrer**, puis **Programmes** ou **Tous les programmes**.
 - b. Cliquez sur **Accessoires**, puis sur **Bloc-notes**.
 - c. Tapez quelques caractères de texte dans le Bloc-notes.
 - d. Cliquez sur **Fichier**, puis sur **Imprimer**.
4. Si l'impression réussit à partir du Bloc-notes, mais échoue à partir de l'application logicielle, contactez le fabricant de cette application pour obtenir une assistance.

Cause: L'application n'a pas fonctionné ou n'a pas pu faire l'interface avec le pilote d'impression.

Si l'imprimante ne fonctionne toujours pas

1. Sélectionnez la section décrivant le mieux le problème :
 - « [Bourrage papier](#), » page 86
 - « [Plus de papier](#), » page 88
 - « [Blocage du chariot](#), » page 84
2. Si l'imprimante ne fonctionne toujours pas, arrêtez puis redémarrez votre ordinateur.

Le document s'imprime lentement

La lenteur du processus d'impression peut être due à plusieurs raisons. Pour de plus amples informations, consultez les rubriques suivantes :

- [Plusieurs programmes sont ouverts](#)
- [Des documents complexes, des graphiques ou des photos sont en cours d'impression](#)
- [Le mode d'impression Supérieure ou ppp maximal est sélectionné](#)
- [L'imprimante est en mode d'économie d'encre](#)
- [Le logiciel d'impression est trop ancien](#)
- [L'ordinateur ne dispose pas de la configuration minimale](#)

Plusieurs programmes sont ouverts

Les ressources de l'ordinateur sont insuffisantes pour une impression à la vitesse optimale.

Pour augmenter la vitesse de l'imprimante, fermez tous les programmes non nécessaires lors de l'impression.

Des documents complexes, des graphiques ou des photos sont en cours d'impression

Les documents contenant des graphiques ou des photos s'impriment plus lentement que les documents comportant du texte.

Le mode d'impression Supérieure ou ppp maximal est sélectionné

L'impression est plus lente lorsque la qualité d'impression est paramétrée sur **Supérieure** ou **ppp maximal**. Pour augmenter la vitesse d'impression, sélectionnez un autre mode de qualité d'impression.

L'imprimante est en mode d'économie d'encre

En mode d'économie d'encre, l'impression peut être plus lente. Pour plus d'informations, reportez-vous à la section « [Mode d'économie d'encre](#), » page 15.

Pour accroître la vitesse d'impression, utilisez deux cartouches d'encre avec l'imprimante.

Le logiciel d'impression est trop ancien

Le logiciel d'impression installé est peut-être trop ancien.

Pour plus d'informations sur la mise à jour du pilote de l'imprimante, reportez-vous à la section « [Téléchargement des mises à jour du logiciel d'impression](#), » page 51.

L'ordinateur ne dispose pas de la configuration minimale

Si l'ordinateur ne dispose pas de suffisamment de RAM ou d'espace disque, le temps de traitement de l'imprimante est plus élevé.

1. Vérifiez que le volume de RAM et d'espace disque dont dispose l'ordinateur, ainsi que la vitesse du processeur, correspondent à la configuration minimale.
La configuration minimale est décrite dans le fichier Lisez-moi fourni avec l'imprimante.
2. Faites de la place sur votre disque dur en supprimant les fichiers inutiles.

Problèmes relatifs aux cartouches d'encre

En cas de ralentissement de l'imprimante ou d'impossibilité de poursuivre l'impression, il se peut qu'un incident affecte la cartouche d'encre. Pour de plus amples informations, consultez les rubriques suivantes :

- [Résolution des messages d'erreur liés aux cartouches](#)
- [Blocage du chariot](#)

Résolution des messages d'erreur liés aux cartouches

Une fois que vous avez installé une cartouche d'impression, le voyant d'état d'une ou des deux cartouches se met à clignoter et l'imprimante ne fonctionne pas. L'un des messages suivants s'affiche sur l'écran de votre ordinateur :

Problème de cartouche d'impression

Cartouche(s) d'impression incorrecte(s)

Installation incorrecte de la/des cartouche(s)

Cartouche(s) d'impression manquante(s)

 **Remarque** Dans les procédures ci-dessous, la cartouche posant problème est identifiée par le voyant qui clignote. Le voyant de gauche clignote lorsque c'est la cartouche trichromique (située à gauche) qui pose problème. Le voyant de droite clignote si c'est la cartouche noire (située à droite) qui pose problème. Si les deux voyants clignotent, soit ce sont les deux cartouches qui sont à l'origine du problème, soit l'imprimante ne parvient pas à déterminer laquelle pose problème.

Pour déterminer la cartouche posant problème

1. Assurez-vous que l'imprimante est sous tension.
2. Ouvrez le capot de l'imprimante. Patientez jusqu'à ce que le support de cartouches se déplace vers le côté droit de l'imprimante et s'immobilise.
3. Retirez la cartouche trichromique installée dans le logement de gauche. Poussez la cartouche vers le bas et faites-la glisser hors du support.

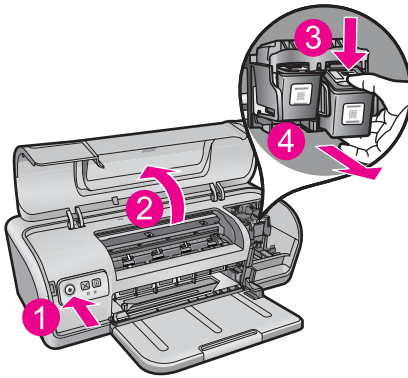

4. Fermez le capot de l'imprimante.
5. Vérifiez si l'erreur est corrigée.
 - Si c'est le cas, c'est la cartouche trichromique qui pose problème.
 - Sinon, passez à l'étape suivante.
6. Ouvrez le capot et réinsérez la cartouche trichromique. Pour ce faire, faites-la glisser dans le logement de gauche. Enfoncez la cartouche jusqu'à ce qu'elle s'enclenche.

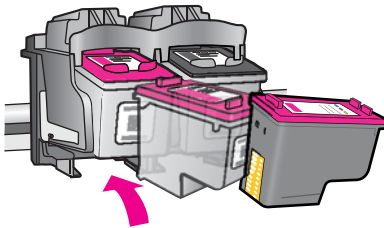

7. Recommencez la procédure pour retirer l'autre cartouche d'impression de son logement (à droite).

8. Vérifiez si l'erreur est corrigée.
 - Si l'erreur est résolue, c'est la cartouche d'encre noire qui pose problème.
 - Sinon, les deux cartouches posent problème.
9. Une fois que vous avez identifié la cartouche posant problème, résolvez l'incident en procédant comme suit.

Effectuez les étapes suivantes dans l'ordre indiqué. Dès que le voyant d'état cesse de clignoter, le problème est résolu.

- [Solution 1 : Retirez les cartouches d'impression puis réinstallez-les](#)
- [Solution 2 : Nettoyez les contacts des cartouches d'impression](#)
- [Solution 3 : Imprimez en mode d'économie d'encre](#)

Solution 1 : Retirez les cartouches d'impression puis réinstallez-les

Solution: Il y a peut-être un faux contact entre la cartouche d'impression et l'imprimante. Le retrait et la réinstallation de la cartouche peuvent peut-être résoudre le problème.

 **Remarque** HP n'est pas en mesure de garantir la qualité des cartouches reconditionnées ou rechargées.

Pour vérifier et installer les cartouches d'impression adéquates

1. Assurez-vous que l'imprimante est sous tension. Appuyez sur le bouton d'alimentation s'il est éteint.
2. Ouvrez le capot de l'imprimante et attendez que le support des cartouches s'immobilise et soit silencieux.
3. Appuyez légèrement sur le bord de la cartouche pour la libérer.
4. Retirez la cartouche et vérifiez-la :

△ **Attention** Ne touchez ni les contacts électriques cuivrés, ni les buses d'encre.

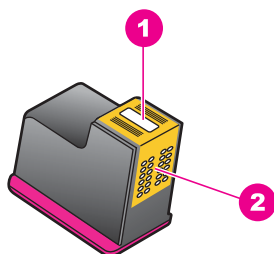

1	Buses d'encre (ne pas toucher)
2	Contacts en cuivre

- Vérifiez qu'aucune poussière ne se trouve sur les contacts électriques.
- Vérifiez que la bande de protection transparente des buses a été retirée.

△ **Attention** Ne retirez surtout pas la bande électrique cuivrée.

5. Consultez le numéro de référence indiqué sur l'étiquette de la cartouche et assurez-vous qu'elle est compatible avec votre imprimante. Les cartouches d'impression compatibles sont répertoriées dans le Guide de référence de l'imprimante fourni avec l'appareil.

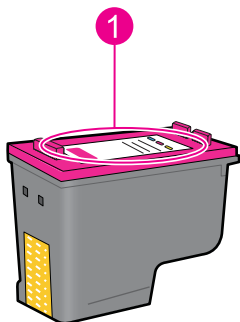

1	Numéro de sélection
---	---------------------

6. Si le numéro de sélection de la cartouche d'impression est incorrect, installez une nouvelle cartouche. Pour plus d'informations, reportez-vous à la section « [Remplacement des cartouches d'impression](#), » page 54.
 7. Fermez le capot de l'imprimante.
- Si le problème persiste, passez à la solution suivante.

Solution 2 : Nettoyez les contacts des cartouches d'impression

Solution: Si le numéro de sélection de la cartouche est correct et si la solution précédente n'a pas permis de résoudre le problème, nettoyez la cartouche d'impression. Pour plus de détails, reportez-vous à la section « [Nettoyage manuel des cartouches d'encre](#), » page 58.

Si le voyant d'état de la cartouche continue de clignoter après le nettoyage, remplacez la cartouche. Pour plus de détails, reportez-vous à la section « [Remplacement des cartouches d'impression](#), » page 54.

Si le problème persiste, passez à la solution suivante.

Solution 3 : Imprimez en mode d'économie d'encre

Solution: Si vous ne disposez pas de cartouche de remplacement, vous avez toujours la possibilité d'imprimer en mode d'économie d'encre. Retirez la cartouche à l'origine du problème et imprimez avec la cartouche restante.

Pour plus de détails, reportez-vous à la section « [Mode d'économie d'encre](#), » page 15.

Blocage du chariot

Le support des cartouches (chariot) peut parfois se bloquer sur un des deux côtés ou au milieu de l'imprimante. Ce problème est appelé blocage de chariot. Lorsqu'il se produit, le message d'erreur **Le support des cartouches est bloqué** peut s'afficher.

Essayez les solutions suivantes :

- [Solution 1 : Mettez l'appareil hors tension, puis sous tension](#)
- [Solution 2 : Résolvez les bourrages papier éventuels](#)
- [Solution 3 : Déplacez le chariot d'impression](#)
- [Solution 4 : Vérifiez la source d'alimentation](#)
- [Solution 5 : Retirez les cartouches d'impression puis réinstallez-les](#)

Solution 1 : Mettez l'appareil hors tension, puis sous tension

Solution: Eteignez l'appareil, puis rallumez-le.

△ **Attention** Vérifiez si des pièces ont été cassées ou mal fixées dans l'appareil. Si c'est le cas, consultez la section www.hp.com/support.

Mettez l'imprimante hors tension

1. Pour mettre l'imprimante hors tension, pressez puis relâchez le bouton d'alimentation. Si la mise hors tension échoue, passez à la solution suivante.
2. Une fois l'imprimante hors tension, appuyez sur le bouton d'alimentation pour la remettre sous tension.



Remarque L'imprimante peut passer par un cycle de chauffe pouvant durer jusqu'à deux minutes. Il est possible que les voyants clignotent et que le chariot se déplace. Attendez que la période de chauffe soit terminée avant de passer à l'étape suivante.

3. Si le voyant d'alimentation est allumé et s'il ne clignote pas, imprimez une page d'auto-test. Pour plus de détails, reportez-vous à la section « [Impression d'une page de test](#), » page 39.

Si le problème persiste, passez à la solution suivante.

Solution 2 : Résolvez les bourrages papier éventuels

Solution: Résolvez tout bourrage papier éventuel de l'imprimante. Pour plus de détails, reportez-vous à la section « [Bourrage papier](#), » page 86.

Si le problème persiste, passez à la solution suivante.

Solution 3 : Déplacez le chariot d'impression

Solution: Si le chariot d'impression est toujours bloqué, essayez de le déplacer comme décrit dans la procédure suivante.

Pour déplacer le chariot d'impression

1. Appuyez sur le bouton d'alimentation pour mettre l'imprimante hors tension, puis débranchez le cordon d'alimentation de l'appareil.
2. Ouvrez le capot de l'imprimante et essayez de déplacer manuellement le chariot d'impression dans le sens latéral.

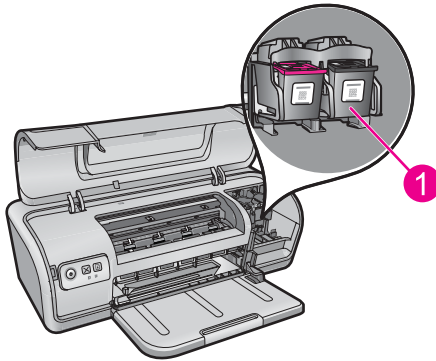

1 | Chariot d'impression dans la trappe arrière

Si le chariot d'impression reste immobile, la maintenance de l'imprimante est nécessaire. Si vous parvenez à déplacer le chariot d'impression, passez à l'étape suivante.

3. Vérifiez que les cartouches d'impression sont correctement fixées sur le chariot et qu'elles ne bougent pas. Vérifiez également qu'aucun objet situé au-dessous ou à proximité du chariot d'impression n'empêche ce dernier de se déplacer.
4. Vérifiez que le chariot d'impression peut se déplacer librement sur toute la longueur de l'appareil. Pour ce faire, poussez-le doucement vers la gauche, puis vers la droite. Retirez tout élément gênant.
5. Remplacez le capot supérieur et rebranchez le cordon d'alimentation.
6. Appuyez sur le bouton d'alimentation pour mettre l'imprimante sous tension.
7. Lancez à nouveau une tâche d'impression pour savoir si cette procédure a résolu le problème.

Si le problème persiste, passez à la solution suivante.

Solution 4 : Vérifiez la source d'alimentation

Solution: Vérifiez que l'imprimante est convenablement branchée à une prise d'alimentation électrique appropriée.

Pour vérifier la source d'alimentation

1. Vérifiez que les cordons d'alimentation utilisés pour l'ordinateur et l'imprimante sont des modèles correspondant à votre pays/région.
2. Débranchez le cordon d'imprimante de toute multiprise ou parasurtenseur et branchez-le directement sur une prise murale.
3. Lancez à nouveau une tâche d'impression pour savoir si cette procédure a résolu le problème.

 **Remarque** Si l'imprimante fonctionne uniquement lorsqu'elle est directement branchée à une prise murale, il est possible que la tension sortant de la multiprise ou du parasurtenseur soit insuffisante pour l'appareil.

Si le problème persiste, passez à la solution suivante.

Solution 5 : Retirez les cartouches d'impression puis réinstallez-les

Solution: Le placement ou l'installation inapproprié(e) des cartouches d'impression peut entraîner un blocage du chariot. Retirez les cartouches d'impression puis réinstallez-les. Pour plus de détails, reportez-vous à la section « [Remplacement des cartouches d'impression](#), » page 54.

Problèmes de papier

Pour solutionner un problème de bourrage ou autres incidents liés au papier, consultez les rubriques suivantes :

- [Bourrage papier](#)
- [L'imprimante ne charge pas le papier](#)
- [Plus de papier](#)
- [Entraînement simultané de plusieurs feuilles](#)

Bourrage papier

Solution: En cas de bourrage papier, vérifiez d'abord la porte d'accès arrière.

 **Remarque** Si des bourrages papier se produisent souvent, essayez d'utiliser un papier à fort grammage. Reportez-vous à la section « [Spécifications de l'imprimante](#), » page 116 pour plus d'informations sur les spécifications du grammage du papier.

Pour éliminer un bouchage papier

1. Retirez le papier du bac à papier.
2. Si vous imprimez des étiquettes, vérifiez si une étiquette ne s'est pas détachée de la feuille d'étiquettes lors du passage dans l'imprimante.
3. Mettez l'imprimante hors tension.
4. Débranchez le câble d'alimentation de l'imprimante de la prise secteur.
5. Retirez la porte d'accès arrière. Appliquez une pression vers la droite à la poignée, puis tirez la porte.

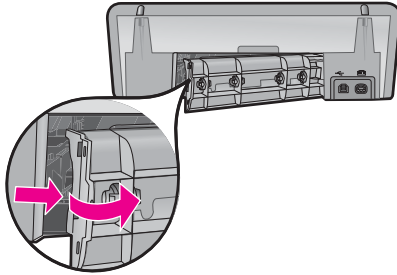

6. Retirez le bouchage papier de l'arrière de l'imprimante, puis remettez correctement en place la porte d'accès arrière.

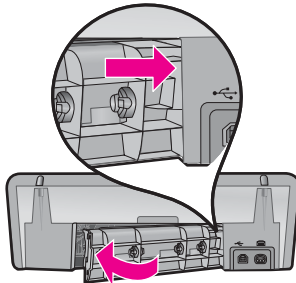

7. Si le bouchage papier ne peut pas être retiré depuis l'arrière de l'imprimante, relevez le capot de l'imprimante, retirez le bouchage depuis l'avant de l'imprimante, puis rabaissez le capot.

△ **Attention** Faites attention lorsque vous retirez le bouchage papier depuis l'avant de l'imprimante, car vous risquez d'endommager celle-ci.

8. Rechargez le papier dans le bac à papier.
9. Rebranchez le câble d'alimentation de l'imprimante sur la prise secteur.
10. Mettez l'imprimante sous tension.
11. Imprimez à nouveau le document.

Cause: Du papier était bloqué à l'intérieur du produit.

L'imprimante ne charge pas le papier

Solution: Essayez une ou plusieurs des solutions suivantes :

- Réduisez le nombre de feuilles dans le bac à papier.
 - Retirez le papier contenu dans le bac à papier, puis rechargez-le.
 - Utilisez un type différent de papier.
 - Ne mélangez pas les types de papier dans le bac d'alimentation.
-

Plus de papier

Essayez les solutions suivantes :

- [Solution 1 : Assurez-vous que le bac contient du papier.](#)
- [Solution 2 : Vérifiez la porte d'accès arrière de l'imprimante](#)
- [Solution 3 : Vérification du papier](#)
- [Solution 4 : Utilisez le kit de nettoyage pour circuit d'alimentation en papier HP](#)
- [Solution 5 : Nettoyez les rouleaux](#)
- [Solution 6 : Contactez l'Assistance HP pour la maintenance.](#)

Solution 1 : Assurez-vous que le bac contient du papier.

Solution: Si le bac est vide, ajoutez du papier.

Cause: Le bac à papier était vide.

Solution 2 : Vérifiez la porte d'accès arrière de l'imprimante

Solution: Si vous avez retiré la porte arrière pour éliminer un bouchage, vous devez la remettre en place. Poussez-la doucement vers l'avant jusqu'à ce qu'elle s'enclenche.

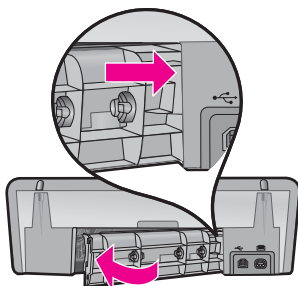

Cause: La porte d'accès arrière a été retirée du produit.

Si le problème persiste, passez à la solution suivante.

Solution 3 : Vérification du papier

Solution: Vérifiez le papier chargé dans le bac d'alimentation, ainsi que les paramètres d'impression.

Vérification du papier contenu dans le bac d'alimentation

1. Lorsque l'appareil est sous tension, débranchez le cordon d'alimentation de l'arrière de l'appareil.
2. Patientez environ 30 secondes, puis reconnectez le cordon d'alimentation à l'arrière de l'appareil.
3. Si l'appareil n'est pas sous tension, allumez-le en appuyant sur le bouton d'alimentation.
4. Retirez la pile de papier présente dans le bac d'alimentation et vérifiez que le papier est de format et de type identiques.
5. Remplacez toute feuille de papier déchirée, poussiéreuse, froissée ou pliée. Si le papier est gondolé, courbez-le doucement dans la direction opposée ou remplacez-le.



Remarque Utilisez du papier ordinaire jusqu'à ce que le problème soit résolu.

6. Taquez la pile de papier sur une surface plane pour en aligner les bords.
7. Vérifiez que la pile de papier contient 10 à 25 feuilles.
8. Insérez la pile de papier dans le bac d'alimentation, en plaçant le bord le plus court vers l'appareil, surface à imprimer vers le bas. Glissez la pile de papier dans l'appareil jusqu'à ce qu'elle soit calée.
9. Faites glisser le guide de largeur de sorte qu'il touche le bord du papier.



Remarque Ne remplissez pas trop le bac, assurez-vous que la pile de papier ne dépasse pas le haut du guide de largeur.

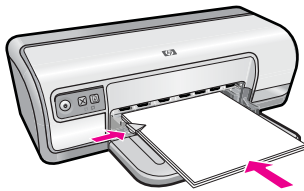

10. Vérifiez que les paramètres d'impression, ainsi que le format et le type de papier, correspondent au papier chargé dans le bac d'alimentation.
Reportez-vous aux tâches suivantes pour plus d'informations sur la vérification et la modification de ces paramètres.
11. Essayez d'effectuer une nouvelle impression.

Pour définir le format du papier

1. Assurez-vous que le bac d'alimentation contient du papier.
2. Dans le menu **Fichier** de votre application logicielle, cliquez sur **Imprimer**.

3. Vérifiez que vous avez sélectionné l'imprimante appropriée.
4. Cliquez sur le bouton qui ouvre la boîte de dialogue **Propriétés de l'imprimante**.
Selon l'application logicielle utilisée, ce bouton peut être **Propriétés, Options, Configuration d'imprimante, Imprimante** ou **Préférences**.
5. Cliquez sur l'onglet **Fonctionnalités**.
6. Dans la zone **Options de redimensionnement**, cliquez sur le format approprié dans la liste **Format**.

Le tableau suivant répertorie les paramètres de format conseillés pour les différents types de papier que vous pouvez charger dans le bac d'alimentation. Veillez à consulter les nombreux choix de la liste **Format** pour déterminer s'il existe déjà un format défini pour le type de papier que vous utilisez.

Type de papier	Paramètres de format conseillés
Papier copie, multiusage ou ordinaire	Lettre ou A4
Enveloppes	Format d'enveloppe approprié
Papiers pour carte de vœux	Lettre ou A4
Fiches Bristol	Format adapté (si les formats proposés ne conviennent pas, vous pouvez définir un format personnalisé)
Papiers jet d'encre	Lettre ou A4
Transferts sur tissu	Lettre ou A
Étiquettes	Lettre ou A4
Papier à en-tête	Lettre ou A4
Papier photo panoramique	Format panoramique adapté (si les formats proposés ne conviennent pas, vous pouvez définir un format personnalisé)
Papiers photo	10 x 15 cm (4 x 6 pouces), avec languette, Lettre, A4 ou format répertorié adapté
Films transparents	Lettre ou A4
Papiers au format personnalisé	Format de papier personnalisé

Pour sélectionner un type de papier spécifique

1. Ouvrez la « [Boîte de dialogue Propriétés de l'imprimante](#), » page 50.
2. Cliquez sur l'onglet **Fonctionnalités**.
3. Cliquez sur **Plus** dans la liste déroulante **Type de papier**, puis sélectionnez le type de papier que vous souhaitez utiliser.
4. Cliquez sur **OK**.
5. Sélectionnez les autres paramètres d'impression appropriés, puis cliquez sur **OK**.

Cause: Un incident s'est produit avec le papier chargé dans le bac d'alimentation, ou les paramètres d'impression sont inappropriés.

Si le problème persiste, passez à la solution suivante.

Solution 4 : Utilisez le kit de nettoyage pour circuit d'alimentation en papier HP

Solution: Certains appareils Deskjet nécessitent l'emploi d'un kit spécial (appelé kit de nettoyage pour circuit d'alimentation en papier HP) pour nettoyer les rouleaux d'alimentation en papier. Pour savoir si votre produit est concerné par ce point, consultez le site Web suivant : www.hp.com/support.

Lancez une recherche sur "HP Paper Feed Cleaning Kit" pour obtenir plus d'informations sur ce kit et vérifier s'il est requis ou non pour votre produit.

Cause: Les rouleaux d'alimentation en papier étaient sales et doivent être nettoyés à l'aide du kit de nettoyage pour circuit d'alimentation en papier HP.

Si le problème persiste, passez à la solution suivante.

Solution 5 : Nettoyez les rouleaux

Solution: Nettoyez les rouleaux.

Assurez-vous de disposer des éléments suivants :

- Un chiffon non pelucheux ou composé d'une matière ne s'effilochant pas et ne laissant aucune fibre.
- De l'eau distillée, filtrée ou en bouteille.

Pour nettoyer les rouleaux

1. Mettez le produit hors tension et débranchez le cordon d'alimentation.
2. Retirez la trappe d'accès arrière pour accéder aux rouleaux.

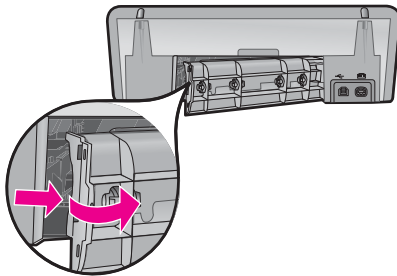

3. Imbibez le chiffon d'eau purifiée ou distillée, essorez-le pour éliminer tout excès d'humidité.
4. Nettoyez les rouleaux en caoutchouc de manière à éliminer toute formation de poussière ou de saleté.
5. Remettez en place la trappe d'accès arrière. Poussez-la doucement vers l'avant jusqu'à ce qu'elle s'enclenche.
6. Rebranchez le cordon d'alimentation et allumez le produit.
7. Essayez d'effectuer une nouvelle impression.

Cause: Le nettoyage des rouleaux était nécessaire.

Si le problème persiste, passez à la solution suivante.

Solution 6 : Contactez l'Assistance HP pour la maintenance.

Solution: Si vous avez procédé à toutes les étapes mentionnées dans les solutions précédentes, contactez le support HP pour obtenir une assistance.

Consultez le site : www.hp.com/support.

Si vous y êtes invité, sélectionnez votre pays/région, puis cliquez sur **Contacteur HP** pour savoir comment contacter le centre d'assistance.

Cause: La maintenance de votre produit est nécessaire.

Entraînement simultané de plusieurs feuilles

Si l'imprimante imprime sur plusieurs feuilles à la fois, vérifiez les points suivants :

- [Grammage du papier](#)
- [Chargement incorrect du papier](#)

Grammage du papier

L'imprimante peut entraîner plusieurs feuilles simultanément si le papier est de grammage inférieur à celui qui est recommandé. Utilisez le papier suggéré dans les spécifications. Pour plus de détails, reportez-vous à la section « [Grammage du papier](#), » page 116.

Chargement incorrect du papier

L'imprimante risque d'imprimer sur plusieurs feuilles de papier en même temps si le papier est chargé trop vers l'arrière de l'imprimante ou si le guide-papier n'est pas bien positionné contre le papier. Rechargez le papier dans le bac, en le poussant jusqu'à ce que vous sentiez une résistance, puis faites glisser le guide-papier pour le positionner contre le papier.

L'imprimante peut également imprimer plusieurs feuilles si différents types de papier sont chargés. Par exemple, du papier photo peut être mélangé à du papier ordinaire. Videz le bac d'alimentation et chargez uniquement le type de papier approprié au document que vous imprimez.

Les photos ne s'impriment pas correctement

Si vos photos ne s'impriment pas correctement, vérifiez l'état du bac photo ou les propriétés d'impression.

- [Vérification du bac d'alimentation](#)
- [Vérification des propriétés de l'imprimante](#)

Vérification du bac d'alimentation

1. Vérifiez que le papier photo est placé dans le bac d'alimentation, face à imprimer vers le bas.
2. Faites glisser le papier vers l'avant jusqu'à ce qu'il soit calé.
3. Faites glisser le guide-papier pour le positionner contre le papier.
N'appuyez pas trop fort sur le guide-papier : le papier risquerait de se courber ou de gondoler.

Pour plus d'informations, voir :

- « [Impression de documents](#), » page 26
- « [Impression de photos](#), » page 18

Vérification des propriétés de l'imprimante

Ouvrez la « [Boîte de dialogue Propriétés de l'imprimante](#), » page 50 et vérifiez les options suivantes :

Onglet	Paramètre
Fonctionnalités	Taille : format de papier approprié Type de papier : papier photo approprié Qualité d'impression : Supérieure ou ppp maximal Remarque Pour plus d'informations sur l'activation du mode ppp maximal, voir « ppp maximal , » page 46.

Problèmes avec des documents sans bordures

En cas de problème lors de l'impression de documents et photos sans bordure, suivez les instructions et solutions présentées dans les rubriques suivantes :

- [Consignes d'impression sans bordure](#)
- [Impression de travers](#)
- [Pâleur des bords de la photo](#)
- [Photo comportant une bordure indésirable](#)

Consignes d'impression sans bordure

Lorsque vous procédez à des impressions de photos ou de brochures sans bordure, respectez les consignes suivantes :

- Vérifiez que le format de papier sélectionné dans la liste déroulante **Format de papier** de l'onglet **Raccourcis d'impression** correspond bien à celui chargé dans le bac d'alimentation.
- Sélectionnez le type de papier approprié dans la liste déroulante **Type de papier** de l'onglet **Raccourcis d'impression**.

- Si vous imprimez en niveaux de gris, sélectionnez **Haute qualité** sous **Imprimer en niveaux de gris** dans l'onglet **Couleur**.
- N'imprimez pas de documents sans bordure en mode d'économie d'encre. L'imprimante doit toujours contenir deux cartouches d'encre lorsqu'elle imprime des documents sans bordure.
Pour plus d'informations, reportez-vous à la section « [Mode d'économie d'encre](#), » page 15.

Impression de travers



Vérifiez qu'il n'y a pas de défaut sur l'image de départ. Par exemple, si vous imprimez une image numérisée, assurez-vous que cette image n'a pas été numérisée de travers.

Si le problème ne provient pas de l'image de départ, procédez comme suit :

1. Retirez tout le papier du bac d'alimentation.
2. Chargez le papier photo correctement dans le bac d'alimentation.
3. Vérifiez que le guide-papier est bien positionné contre le papier.
4. Suivez les instructions de chargement correspondant au type de papier utilisé.

Pâleur des bords de la photo

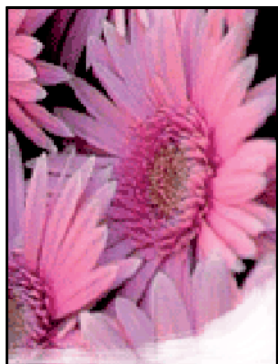

Vérifiez que le papier photo n'est pas gondolé. S'il l'est, placez-le dans un sac en plastique et courbez-le doucement dans la direction opposée jusqu'à ce qu'il soit bien plat. Si le problème persiste, utilisez du papier photo non gondolé.

Pour obtenir des instructions permettant d'éviter que le papier photo ne gondole, voir « [Stockage et manipulation du papier photo](#), » page 23.

Photo comportant une bordure indésirable



Si l'impression comporte une bordure indésirable, procédez de la manière suivante :

- « [Alignez les cartouches d'encre](#), » page 56.
- Ouvrez la « [Boîte de dialogue Propriétés de l'imprimante](#), » page 50, cliquez sur l'onglet **Fonctionnalités**, puis vérifiez que le format de papier sélectionné correspond bien à celui de la photo et à celui chargé dans l'imprimante.
- Vérifiez qu'il n'y a pas de défaut sur l'image de départ. Par exemple, si vous imprimez une image numérisée, assurez-vous que cette image n'a pas été numérisée de travers.
- Vérifiez que le logiciel utilisé prend en charge l'impression sans bordure.

La qualité d'impression est médiocre

Cette section contient les rubriques suivantes :

- [Les couleurs sont erronées, imprécises ou délavées](#)
- [Les caractères du texte ou les éléments graphiques ne sont pas entièrement imprimés](#)
- [L'impression présente une bande de distorsion horizontale dans le bas d'une page imprimée sans bordure](#)
- [Présence de stries ou de lignes horizontales sur les impressions](#)
- [Les impressions sont pâles ou leurs couleurs sont ternes](#)
- [Les impressions sont floues ou brouillées](#)
- [Les impressions présentent des stries verticales](#)
- [Les impressions sont de travers](#)
- [L'impression présentent des stries d'encre au dos de la feuille de papier](#)

- [Le papier n'est pas chargé depuis le bac d'alimentation](#)
- [Le texte présente des contours irréguliers](#)

Les couleurs sont erronées, imprécises ou délavées

Si vos impressions présentent l'un des problèmes de qualité suivants, essayez d'appliquer les solutions présentées dans cette section.

- Le rendu des couleurs est légèrement différent du résultat prévu.
Par exemple, les couleurs de votre graphique ou de votre photo présentent une certaine nuance sur l'écran de votre ordinateur, mais une autre nuance une fois imprimées.
- Vous vous attendiez à obtenir une certaine couleur à l'impression, mais une couleur totalement différente apparaît.
Par exemple, le magenta a été remplacé par le cyan sur l'impression.
- Les couleurs se chevauchent ou semblent avoir bavé sur la page. Les contours présentent un aspect dégradé au lieu d'être nets et précis.
- [Solution 1 : HP recommande l'utilisation de cartouches d'impression HP](#)
- [Solution 2 : Vérifiez le chargement du papier dans le bac d'alimentation](#)
- [Solution 3 : Vérifiez le type de papier](#)
- [Solution 4 : Vérifiez si l'appareil est en mode d'économie d'encre](#)
- [Solution 5 : Vérifiez les paramètres d'impression](#)
- [Solution 6 : Nettoyez les cartouches d'impression](#)

Solution 1 : HP recommande l'utilisation de cartouches d'impression HP

Solution: Vérifiez que vos cartouches d'impression sont des cartouches HP.

HP vous recommande d'utiliser des cartouches d'impression originales HP. En effet, celles-ci sont conçues et testées avec les imprimantes HP pour vous aider à obtenir facilement des résultats exceptionnels à chaque impression.

 **Remarque** HP ne peut pas garantir la qualité ou la fiabilité des consommables non-HP. Les services ou réparations de l'imprimante requis suite à l'utilisation d'une encre périmée ne sont pas couverts par la garantie.

Si vous pensez avoir acheté des cartouches d'impression originales HP, rendez-vous sur le site :

www.hp.com/go/anticounterfeit

Cause: De l'encre d'une marque autre qu'HP a été utilisée.

Si le problème persiste, passez à la solution suivante.

Solution 2 : Vérifiez le chargement du papier dans le bac d'alimentation

Solution: Vérifiez que le papier est correctement chargé et qu'il n'est ni froissé, ni trop épais.

- Chargez le papier, face à imprimer vers le bas. Par exemple, si vous chargez du papier photo glacé, chargez-le face brillante vers le bas.
- Si le papier est trop près de la cartouche lors de l'impression, l'encre peut baver. Ce problème peut se produire lorsque le papier est surélevé, froissé ou très épais (comme c'est le cas avec une enveloppe postale par exemple). Assurez-vous que le papier est à plat dans le bac d'alimentation et qu'il n'est pas froissé.

Pour plus d'informations, voir :

- « [Impression d'autres documents](#), » page 25
- « [Stockage et manipulation du papier photo](#), » page 23

Cause: Le papier était gondolé, trop épais ou chargé incorrectement.

Si le problème persiste, passez à la solution suivante.

Solution 3 : Vérifiez le type de papier

Solution: HP recommande l'utilisation de papier avancé HP ou de tout autre type de papier adapté à l'appareil.

Vérifiez toujours que le papier sur lequel vous imprimez est plat. Pour de meilleurs résultats lors de l'impression d'images, utilisez du papier photo HP Advanced.

Pour plus d'informations, voir :

« [Stockage et manipulation du papier photo](#), » page 23

Cause: Le bac d'alimentation contient un type de papier incorrect.

Si le problème persiste, passez à la solution suivante.

Solution 4 : Vérifiez si l'appareil est en mode d'économie d'encre

Solution: Vérifiez si l'appareil est en mode d'économie d'encre et s'il ne contient qu'une seule cartouche d'impression.

Si l'appareil est en mode d'économie d'encre, la qualité du texte et des photos diffère des impressions effectuées avec toutes les cartouches d'impression.

Si vous êtes satisfait de la qualité d'impression, continuez à utiliser le mode d'économie d'encre. Sinon, réinstallez la cartouche d'impression manquante.

Pour plus d'informations, voir :

- « [Mode d'économie d'encre](#), » page 15
- « [Remplacement des cartouches d'impression](#), » page 54

Cause: Une cartouche d'impression était manquante et l'appareil était configuré en mode d'économie d'encre.

Si le problème persiste, passez à la solution suivante.

Solution 5 : Vérifiez les paramètres d'impression

Solution: Vérifiez les paramètres d'impression.

- Vérifiez les paramètres d'impression pour déterminer si le paramétrage des couleurs est correct ou non.
Par exemple, vérifiez si le document est défini pour être imprimé en niveaux de gris. Vous pouvez également vérifier si les paramètres de couleur avancés (saturation, luminosité ou tonalité des couleurs) sont définis pour modifier l'apparence des couleurs.
- Vérifiez les paramètres de qualité d'impression et assurez-vous qu'ils correspondent au type de papier chargé dans l'appareil.
En cas de superposition des couleurs, sélectionnez un paramètre de qualité d'impression inférieur. Vous pouvez également sélectionner un paramètre plus élevé si vous imprimez une photo de qualité élevée. Dans ce cas, assurez-vous que le bac d'alimentation contient du papier photo HP Premium.

 **Remarque** Sur certains écrans d'ordinateur, le rendu des couleurs peut être différent de celui d'une impression papier. Dans ce cas, ni l'appareil, ni les paramètres d'impression, ni les cartouches ne présentent d'anomalie. Aucun dépannage n'est nécessaire.

Pour plus d'informations, voir :

« [Modification de la vitesse ou de la qualité d'impression](#), » page 45

Cause: Les paramètres d'impression n'ont pas été définis correctement.

Si le problème persiste, passez à la solution suivante.

Solution 6 : Nettoyez les cartouches d'impression

Solution: Imprimez un rapport d'auto-test pour déterminer si le problème provient des cartouches d'impression. Si le rapport d'auto-test indique un problème, nettoyez les cartouches d'impression. Si le problème persiste, vous devrez peut-être remplacer les cartouches.

Cause: Les cartouches d'impression doivent être nettoyées.

Les caractères du texte ou les éléments graphiques ne sont pas entièrement imprimés

Pour résoudre ce problème, essayez de suivre les solutions ci-après. Les solutions sont indiquées dans l'ordre, la solution la plus probable étant indiquée en premier. Si la première solution n'a pas permis de résoudre le problème, essayez les solutions suivantes jusqu'à ce que vous soyez parvenu à solutionner l'incident.

- [Solution 1 : Vérifiez les paramètres d'impression](#)
- [Solution 2 : Vérifiez le type de papier](#)
- [Solution 3 : HP recommande l'utilisation de cartouches d'impression HP authentiques.](#)
- [Solution 4 : Vérifiez les cartouches d'impression](#)
- [Solution 5 : Remplacez la cartouche d'impression](#)

Solution 1 : Vérifiez les paramètres d'impression

Solution: Vérifiez les paramètres d'impression.

- Vérifiez que le paramètre du type de papier correspond au type de papier chargé dans le bac d'alimentation.
- Vérifiez le paramètre de qualité. Utilisez un paramètre de qualité plus élevé pour augmenter la quantité d'encre utilisée à l'impression.

Pour plus d'informations, voir :

- « [Sélection d'un type de papier](#), » page 44
- « [Modification de la vitesse ou de la qualité d'impression](#), » page 45
- « [ppp maximal](#), » page 46

Cause: Les paramètres de type de papier ou de qualité d'impression étaient incorrects.

Si le problème persiste, passez à la solution suivante.

Solution 2 : Vérifiez le type de papier

Solution: HP recommande l'utilisation de papier avancé HP ou de tout autre type de papier adapté à l'appareil.

Vérifiez toujours que le papier sur lequel vous imprimez est plat. Pour de meilleurs résultats lors de l'impression d'images, utilisez du papier photo HP Advanced.

Pour plus d'informations, voir :

« [Stockage et manipulation du papier photo](#), » page 23

Cause: Le bac d'alimentation contenait un type de papier incorrect.

Si le problème persiste, passez à la solution suivante.

Solution 3 : HP recommande l'utilisation de cartouches d'impression HP authentiques.

Solution: Vérifiez que vos cartouches d'impression sont des cartouches HP authentiques.

HP vous recommande d'utiliser des cartouches d'impression originales HP. En effet, celles-ci sont conçues et testées avec les imprimantes HP pour vous aider à obtenir facilement des résultats exceptionnels à chaque impression.

 **Remarque** HP ne peut pas garantir la qualité ou la fiabilité des consommables non-HP. Les services ou réparations de l'imprimante requis suite à l'utilisation d'une encre périmée ne sont pas couverts par la garantie.

Si vous pensez avoir acheté des cartouches d'impression originales HP, rendez-vous sur le site :

www.hp.com/go/anticounterfeit

Cause: De l'encre d'une marque autre qu'HP a été utilisée.

Si le problème persiste, passez à la solution suivante.

Solution 4 : Vérifiez les cartouches d'impression

Solution: Imprimez un rapport d'auto-test pour déterminer si le problème provient des cartouches d'impression. Si le rapport d'auto-test indique un problème, nettoyez les cartouches d'impression. Si le problème persiste, vous devrez peut-être remplacer les cartouches.

Vérifiez l'estimation du niveau d'encre dans les cartouches d'impression.

 **Remarque** Les avertissements et indicateurs de niveau d'encre fournissent des estimations à des fins de planification uniquement. Lorsqu'un message d'avertissement relatif à un faible niveau d'encre s'affiche, faites en sorte d'avoir une cartouche de remplacement à portée de main afin d'éviter une perte de temps éventuelle. Le remplacement des cartouches d'impression n'est pas nécessaire tant que la qualité d'impression est jugée acceptable.

Si les cartouches d'impression contiennent suffisamment d'encre mais qu'un problème persiste, imprimez un rapport d'auto-test pour déterminer si les cartouches d'impression sont à l'origine du problème. Si le rapport d'auto-test indique un problème, nettoyez les cartouches d'impression. Si le problème persiste, vous devrez peut-être remplacer les cartouches.

Pour plus d'informations, voir :

- « [Affichage des niveaux d'encre estimés](#), » page 57
- « [Impression d'une page de test](#), » page 39
- « [Nettoyage automatique des cartouches d'encre](#), » page 57

Cause: Les cartouches devaient être nettoyées ou le niveau d'encre était insuffisant.

Si le problème persiste, passez à la solution suivante.

Solution 5 : Remplacez la cartouche d'impression

Solution: Remplacez la cartouche d'impression indiquée. Vous pouvez également retirer la cartouche d'impression indiquée et effectuer l'impression en mode d'économie d'encre.

Vérifiez que la cartouche d'impression est toujours sous garantie et que la date de garantie n'est pas atteinte.

- Si la date de fin de garantie est dépassée, achetez une nouvelle cartouche d'impression.
- Si la date de fin de garantie n'a pas été atteinte, contactez l'assistance HP. Visitez le site www.hp.com/support. Si vous y êtes invité, sélectionnez votre pays/région, puis cliquez sur **Contacteur HP** pour savoir comment contacter le centre d'assistance.

Cause: La cartouche d'impression était endommagée.

L'impression présente une bande de distorsion horizontale dans le bas d'une page imprimée sans bordure

Essayez les solutions suivantes si vos impressions présentent une bande de distorsion horizontale dans leur partie inférieure.

 **Remarque** Ce problème n'est pas lié aux consommables d'encre. Le remplacement des cartouches d'impression n'est pas nécessaire.

- [Solution 1 : Vérifiez le type de papier](#)
- [Solution 2 : Vérifiez le paramètre de qualité d'impression](#)
- [Solution 3 : Faites pivoter l'image](#)

Solution 1 : Vérifiez le type de papier

Solution: HP recommande l'utilisation de papier avancé HP ou de tout autre type de papier adapté à l'appareil.

Vérifiez toujours que le papier sur lequel vous imprimez est plat. Pour de meilleurs résultats lors de l'impression d'images, utilisez du papier photo HP Advanced.

Pour plus d'informations, voir :

« [Stockage et manipulation du papier photo](#), » page 23

Cause: Le bac d'alimentation contient un type de papier incorrect.

Si le problème persiste, passez à la solution suivante.

Solution 2 : Vérifiez le paramètre de qualité d'impression

Solution: Vérifiez le paramètre de qualité. Utilisez un paramètre de qualité plus élevé pour augmenter la quantité d'encre utilisée à l'impression.

Pour plus d'informations, voir :

- « [Modification de la vitesse ou de la qualité d'impression](#), » page 45
- « [ppp maximal](#), » page 46

Cause: Le paramètre de qualité d'impression sélectionné était insuffisant.

Si le problème persiste, passez à la solution suivante.

Solution 3 : Faites pivoter l'image

Solution: Si le problème persiste, faites pivoter l'image de 180 degrés à l'aide du logiciel fourni avec l'appareil ou d'une autre application pour que les nuances bleue ciel, grises ou brunes ne s'impriment plus au bas de la page.

Cause: La photo a des nuances bleu clair, grises ou brunes qui s'impriment près du bas de la page.

Présence de stries ou de lignes horizontales sur les impressions

Pour résoudre ce problème, essayez de suivre les solutions ci-après. Les solutions sont indiquées dans l'ordre, la solution la plus probable étant indiquée en premier. Si la première solution n'a pas permis de résoudre le problème, essayez les solutions suivantes jusqu'à ce que vous soyez parvenu à solutionner l'incident.

- [Solution 1 : Vérifiez que le papier est correctement chargé](#)
- [Solution 2 : Vérifiez le paramètre de qualité d'impression](#)
- [Solution 3 : Si la cartouche d'impression a subi une chute, patientez avant sa remise en condition.](#)
- [Solution 4 : Nettoyez les buses de la cartouche d'impression.](#)
- [Solution 5 : Vérifiez les cartouches d'impression](#)
- [Solution 6 : Remplacez la cartouche d'impression](#)

Solution 1 : Vérifiez que le papier est correctement chargé

Solution: Vérifiez que le papier est correctement chargé.

Pour plus d'informations, voir :

- « [Impression de documents](#), » page 26
- « [Impression de photos](#), » page 18

Cause: L'alimentation en papier était incorrecte, ou le papier n'était pas correctement chargé.

Si le problème persiste, passez à la solution suivante.

Solution 2 : Vérifiez le paramètre de qualité d'impression

Solution: Vérifiez le paramètre de qualité. Utilisez un paramètre de qualité plus élevé pour augmenter la quantité d'encre utilisée à l'impression.

Pour plus d'informations, voir :

- « [Modification de la vitesse ou de la qualité d'impression](#), » page 45
- « [ppp maximal](#), » page 46

Cause: Le paramètre de qualité d'impression sélectionné était insuffisant.

Si le problème persiste, passez à la solution suivante.

Solution 3 : Si la cartouche d'impression a subi une chute, patientez avant sa remise en condition.

Solution: Laissez la cartouche d'impression au repos pendant une demi-heure.

Cause: Une cartouche d'impression a été secouée ou manipulée sans précaution au cours de l'installation.

Si le problème persiste, passez à la solution suivante.

Solution 4 : Nettoyez les buses de la cartouche d'impression.

Solution: Vérifiez les cartouches d'impression. Si les buses d'encre sont effectivement encombrées, nettoyez la zone les environnant.

Pour plus d'informations, voir :

« [Nettoyage manuel des cartouches d'encre](#), » page 58

Cause: Le nettoyage des buses de la cartouche d'impression était nécessaire.

Si le problème persiste, passez à la solution suivante.

Solution 5 : Vérifiez les cartouches d'impression

Solution: Imprimez un rapport d'auto-test pour déterminer si le problème provient des cartouches d'impression. Si le rapport d'auto-test indique un problème, nettoyez les cartouches d'impression. Si le problème persiste, vous devrez peut-être remplacer les cartouches.

Vérifiez l'estimation du niveau d'encre dans les cartouches d'impression.

 **Remarque** Les avertissements et indicateurs de niveau d'encre fournissent des estimations à des fins de planification uniquement. Lorsqu'un message d'avertissement relatif à un faible niveau d'encre s'affiche, faites en sorte d'avoir une cartouche de remplacement à portée de main afin d'éviter une perte de temps éventuelle. Le remplacement des cartouches d'impression n'est pas nécessaire tant que la qualité d'impression est jugée acceptable.

Si les cartouches d'impression contiennent suffisamment d'encre mais qu'un problème persiste, imprimez un rapport d'auto-test pour déterminer si les cartouches d'impression sont à l'origine du problème. Si le rapport d'auto-test indique un problème, nettoyez les cartouches d'impression. Si le problème persiste, vous devrez peut-être remplacer les cartouches.

Pour plus d'informations, voir :

- « [Affichage des niveaux d'encre estimés](#), » page 57
- « [Impression d'une page de test](#), » page 39
- « [Nettoyage automatique des cartouches d'encre](#), » page 57

Cause: Les cartouches devaient être nettoyées ou le niveau d'encre était insuffisant.

Si le problème persiste, passez à la solution suivante.

Solution 6 : Remplacez la cartouche d'impression

Solution: Remplacez la cartouche d'impression indiquée. Vous pouvez également retirer la cartouche d'impression indiquée et effectuer l'impression en mode d'économie d'encre.

Vérifiez que la cartouche d'impression est toujours sous garantie et que la date de garantie n'est pas atteinte.

- Si la date de fin de garantie est dépassée, achetez une nouvelle cartouche d'impression.
- Si la date de fin de garantie n'a pas été atteinte, contactez l'assistance HP. Visitez le site www.hp.com/support. Si vous y êtes invité, sélectionnez votre pays/région, puis cliquez sur **Contacteur HP** pour savoir comment contacter le centre d'assistance.

Cause: La cartouche d'impression était endommagée.

Les impressions sont pâles ou leurs couleurs sont ternes

Pour résoudre ce problème, essayez de suivre les solutions ci-après. Les solutions sont indiquées dans l'ordre, la solution la plus probable étant indiquée en premier. Si la première solution n'a pas permis de résoudre le problème, essayez les solutions suivantes jusqu'à ce que vous soyez parvenu à solutionner l'incident.

- [Solution 1 : Vérifiez les paramètres d'impression](#)
- [Solution 2 : Vérifiez le type de papier](#)
- [Solution 3 : Vérifiez les cartouches d'impression](#)
- [Solution 4 : Remplacez la cartouche d'impression](#)

Solution 1 : Vérifiez les paramètres d'impression

Solution: Vérifiez les paramètres d'impression.

- Vérifiez que le paramètre du type de papier correspond au type de papier chargé dans le bac d'alimentation.
- Vérifiez le paramètre de qualité. Utilisez un paramètre de qualité plus élevé pour augmenter la quantité d'encre utilisée à l'impression.

Pour plus d'informations, voir :

- « [Sélection d'un type de papier](#), » page 44
- « [Modification de la vitesse ou de la qualité d'impression](#), » page 45
- « [ppp maximal](#), » page 46

Cause: Les paramètres de type de papier ou de qualité d'impression étaient incorrects.

Si le problème persiste, passez à la solution suivante.

Solution 2 : Vérifiez le type de papier

Solution: HP recommande l'utilisation de papier avancé HP ou de tout autre type de papier adapté à l'appareil.

Vérifiez toujours que le papier sur lequel vous imprimez est plat. Pour de meilleurs résultats lors de l'impression d'images, utilisez du papier photo HP Advanced.

Pour plus d'informations, voir :

- « [Stockage et manipulation du papier photo](#), » page 23

Cause: Le bac d'alimentation contenait un type de papier incorrect.
Si le problème persiste, passez à la solution suivante.

Solution 3 : Vérifiez les cartouches d'impression

Solution: Imprimez un rapport d'auto-test pour déterminer si le problème provient des cartouches d'impression. Si le rapport d'auto-test indique un problème, nettoyez les cartouches d'impression. Si le problème persiste, vous devrez peut-être remplacer les cartouches.

Vérifiez l'estimation du niveau d'encre dans les cartouches d'impression.

 **Remarque** Les avertissements et indicateurs de niveau d'encre fournissent des estimations à des fins de planification uniquement. Lorsqu'un message d'avertissement relatif à un faible niveau d'encre s'affiche, faites en sorte d'avoir une cartouche de remplacement à portée de main afin d'éviter une perte de temps éventuelle. Le remplacement des cartouches d'impression n'est pas nécessaire tant que la qualité d'impression est jugée acceptable.

Si les cartouches d'impression contiennent suffisamment d'encre mais qu'un problème persiste, imprimez un rapport d'auto-test pour déterminer si les cartouches d'impression sont à l'origine du problème. Si le rapport d'auto-test indique un problème, nettoyez les cartouches d'impression. Si le problème persiste, vous devrez peut-être remplacer les cartouches.

Pour plus d'informations, voir :

- « [Affichage des niveaux d'encre estimés](#), » page 57
- « [Impression d'une page de test](#), » page 39
- « [Nettoyage automatique des cartouches d'encre](#), » page 57

Cause: Les cartouches devaient être nettoyées ou le niveau d'encre était insuffisant.

Si le problème persiste, passez à la solution suivante.

Solution 4 : Remplacez la cartouche d'impression

Solution: Remplacez la cartouche d'impression indiquée. Vous pouvez également retirer la cartouche d'impression indiquée et effectuer l'impression en mode d'économie d'encre.

Vérifiez que la cartouche d'impression est toujours sous garantie et que la date de garantie n'est pas atteinte.

- Si la date de fin de garantie est dépassée, achetez une nouvelle cartouche d'impression.
- Si la date de fin de garantie n'a pas été atteinte, contactez l'assistance HP. Visitez le site www.hp.com/support. Si vous y êtes invité, sélectionnez votre pays/région, puis cliquez sur **Contacteur HP** pour savoir comment contacter le centre d'assistance.

Cause: La cartouche d'impression était endommagée.

Les impressions sont floues ou brouillées

Pour résoudre ce problème, essayez de suivre les solutions ci-après. Les solutions sont indiquées dans l'ordre, la solution la plus probable étant indiquée en premier. Si la première solution n'a pas permis de résoudre le problème, essayez les solutions suivantes jusqu'à ce que vous soyez parvenu à solutionner l'incident.

- [Solution 1 : Vérifiez les paramètres d'impression](#)
- [Solution 2 : Utilisez une qualité d'image plus élevée](#)
- [Solution 3 : Imprimez l'image sur un format plus petit](#)

Solution 1 : Vérifiez les paramètres d'impression

Solution: Vérifiez les paramètres d'impression.

- Vérifiez que le paramètre du type de papier correspond au type de papier chargé dans le bac d'alimentation.
- Vérifiez le paramètre de qualité. Utilisez un paramètre de qualité plus élevé pour augmenter la quantité d'encre utilisée à l'impression.

Pour plus d'informations, voir :

- « [Sélection d'un type de papier](#), » page 44
- « [Modification de la vitesse ou de la qualité d'impression](#), » page 45
- « [ppp maximal](#), » page 46

Cause: Les paramètres de type de papier ou de qualité d'impression étaient incorrects.

Si le problème persiste, passez à la solution suivante.

Solution 2 : Utilisez une qualité d'image plus élevée

Solution: Utilisez une résolution d'image plus élevée.

Si vous imprimez une photo ou un graphique alors que la résolution est trop faible, l'impression obtenue sera floue ou imprécise.

Dans le cas du redimensionnement d'une photo numérique ou d'un graphique, l'impression obtenue peut être floue ou imprécise.

Cause: La résolution de l'image était insuffisante.

Si le problème persiste, passez à la solution suivante.

Solution 3 : Imprimez l'image sur un format plus petit

Solution: Réduisez la taille de l'image, puis procédez à l'impression.

Si vous imprimez une photo ou un graphique alors que le format d'impression est trop grand, l'impression obtenue sera floue ou imprécise.

Dans le cas du redimensionnement d'une photo numérique ou d'un graphique, l'impression obtenue peut être floue ou imprécise.

Cause: La taille de l'image imprimée était trop grande.

Les impressions présentent des stries verticales

Consultez cette section si vos impressions présentent des lignes, des stries ou des marques dans le sens vertical ou longitudinal de la page.

 **Remarque** Ce problème n'est pas lié aux consommables d'encre. Le remplacement des cartouches d'impression n'est pas nécessaire.

Solution: HP recommande l'utilisation de papier avancé HP ou de tout autre type de papier adapté à l'appareil.

Vérifiez toujours que le papier sur lequel vous imprimez est plat. Pour de meilleurs résultats lors de l'impression d'images, utilisez du papier photo HP Advanced.

Pour plus d'informations, voir :

« [Stockage et manipulation du papier photo](#), » page 23

Cause: Le bac d'alimentation contenait un type de papier incorrect.

Les impressions sont de travers

Essayez les solutions suivantes si vos impressions ne sont pas disposées dans l'axe de la page.

- [Solution 1 : Vérifiez que le papier est correctement chargé](#)
- [Solution 2 : Assurez-vous qu'un seul type de papier est chargé à la fois](#)
- [Solution 3 : Vérifiez la trappe d'accès arrière](#)

Solution 1 : Vérifiez que le papier est correctement chargé

Solution: Vérifiez que le papier est correctement chargé.

Pour plus d'informations, voir :

- « [Impression de documents](#), » page 26
- « [Impression de photos](#), » page 18

Cause: L'alimentation en papier était incorrecte, ou le papier n'était pas correctement chargé.

Si le problème persiste, passez à la solution suivante.

Solution 2 : Assurez-vous qu'un seul type de papier est chargé à la fois

Solution: Ne chargez qu'un seul type de papier à la fois.

Cause: Le bac d'alimentation contenait des types de papier différents.

Si le problème persiste, passez à la solution suivante.

Solution 3 : Vérifiez la trappe d'accès arrière

Solution: Vérifiez que la porte d'accès arrière est bien installée.

Cause: La porte d'accès arrière n'était pas installée correctement.

L'impression présentent des stries d'encre au dos de la feuille de papier

Essayez les solutions suivantes si des stries d'encres sont présentes au dos de vos impressions.

- [Solution 1 : Effectuez l'impression sur une feuille de papier ordinaire](#)
- [Solution 2 : Attendez que l'encre sèche](#)

Solution 1 : Effectuez l'impression sur une feuille de papier ordinaire

Solution: Imprimez une ou plusieurs pages sur du papier ordinaire afin d'éponger l'excès d'encre dans le produit.

Pour éliminer l'excès d'encre à l'aide de papier ordinaire

1. Chargez plusieurs feuilles de papier ordinaire dans le bac principal.
2. Patientez 5 minutes.
3. Imprimez un document contenant peu de texte, ou pas du tout.
4. Contrôlez la présence éventuelle d'encre au dos de la feuille de papier. Si le dos de la feuille contient encore de l'encre, essayez d'effectuer l'impression sur une autre feuille de papier ordinaire.

Cause: Encre accumulée dans le produit à l'endroit où le dos des feuilles de papier repose durant l'impression.

Si le problème persiste, passez à la solution suivante.

Solution 2 : Attendez que l'encre sèche

Solution: Patientez au moins 30 minutes jusqu'à ce que l'encre présente dans le produit sèche, puis essayez de relancer l'impression.

Cause: L'élimination de l'excès d'encre présent dans le produit était nécessaire.

Le papier n'est pas chargé depuis le bac d'alimentation

Pour résoudre ce problème, essayez de suivre les solutions ci-après. Les solutions sont indiquées dans l'ordre, la solution la plus probable étant indiquée en premier. Si la première solution n'a pas permis de résoudre le problème, essayez les solutions suivantes jusqu'à ce que vous soyez parvenu à solutionner l'incident.

- [Solution 1 : Vérifiez que le papier est correctement chargé](#)
- [Solution 2 : Vérifiez les paramètres d'impression](#)
- [Solution 3 : Nettoyez les rouleaux](#)
- [Solution 4 : Contactez l'Assistance HP pour la maintenance.](#)

Solution 1 : Vérifiez que le papier est correctement chargé

Solution: Vérifiez que le papier est correctement chargé.

Pour plus d'informations, voir :

- « [Impression de documents](#), » page 26
- « [Impression de photos](#), » page 18

Cause: Le papier n'était pas correctement chargé.

Si le problème persiste, passez à la solution suivante.

Solution 2 : Vérifiez les paramètres d'impression

Solution: Vérifiez les paramètres d'impression.

- Vérifiez que le paramètre du type de papier correspond au type de papier chargé dans le bac d'alimentation.
- Vérifiez le paramètre de qualité. Utilisez un paramètre de qualité plus élevé pour augmenter la quantité d'encre utilisée à l'impression.

Pour plus d'informations, voir :

- « [Sélection d'un type de papier](#), » page 44
- « [Modification de la vitesse ou de la qualité d'impression](#), » page 45
- « [ppp maximal](#), » page 46

Cause: Les paramètres de type de papier ou de qualité d'impression définis étaient incorrects.

Si le problème persiste, passez à la solution suivante.

Solution 3 : Nettoyez les rouleaux

Solution: Nettoyez les rouleaux.

Assurez-vous de disposer des éléments suivants :

- Un chiffon non pelucheux ou toute autre matière ne s'effilochant pas et ne laissant aucune fibre.
- De l'eau distillée, filtrée ou en bouteille (l'eau du robinet est susceptible de contenir des impuretés risquant d'endommager les cartouches d'impression).

Pour nettoyer les rouleaux

1. Mettez le produit hors tension et débranchez le cordon d'alimentation.
2. Retirez la porte d'accès arrière pour accéder aux rouleaux.

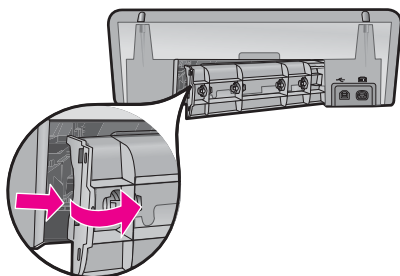

3. Imbibez le chiffon d'eau purifiée ou distillée et essorez-le pour éliminer tout excès d'humidité.
4. Nettoyez les rouleaux en caoutchouc de manière à éliminer toute accumulation de poussière ou de saleté.
5. Remettez en place la porte d'accès arrière. Poussez-la doucement vers l'avant jusqu'à ce qu'elle s'enclenche.
6. Rebranchez le cordon d'alimentation et mettez le produit sous tension.
7. Essayez d'effectuer une nouvelle impression.

Cause: Le nettoyage des rouleaux était nécessaire.

Si le problème persiste, passez à la solution suivante.

Solution 4 : Contactez l'Assistance HP pour la maintenance.

Solution: Si vous avez procédé à toutes les étapes mentionnées dans les solutions précédentes et que le problème n'est toujours pas résolu, contactez le support HP pour obtenir une assistance.

Consultez le site : www.hp.com/support.

Si vous y êtes invité, sélectionnez votre pays/région, puis cliquez sur **Contacteur HP** pour savoir comment contacter le centre d'assistance.

Cause: Une assistance est peut-être nécessaire pour permettre le bon fonctionnement du produit ou du logiciel.

Le texte présente des contours irréguliers

Pour résoudre ce problème, essayez de suivre les solutions ci-après. Les solutions sont indiquées dans l'ordre, la solution la plus probable étant indiquée en premier. Si la première solution n'a pas permis de résoudre le problème, essayez les solutions suivantes jusqu'à ce que vous soyez parvenu à solutionner l'incident.

- [Solution 1 : Utilisez des polices TrueType ou OpenType](#)
- [Solution 2 : Aalignez les cartouches d'impression](#)

Solution 1 : Utilisez des polices TrueType ou OpenType

Solution: Utilisez des polices TrueType ou OpenType pour être assuré que le produit délivrera une impression nette. Lorsque vous choisissez une police, recherchez l'icône TrueType ou OpenType.



icône TrueType



icône OpenType

Cause: La taille de la police était personnalisée.

Certains programmes logiciels proposent des polices personnalisées qui présentent des irrégularités à l'agrandissement ou à l'impression. En outre, si vous imprimez du texte de type bitmap, des irrégularités peuvent apparaître à l'agrandissement ou à l'impression.

Si le problème persiste, passez à la solution suivante.

Solution 2 : Aligned les cartouches d'impression

Solution: Procédez à l'alignement des cartouches d'impression.

Pour plus d'informations, voir :

« [Alignement des cartouches d'encre](#), » page 56

Cause: L'alignement des cartouches d'impression était nécessaire.

Impression de mauvaise qualité

Si votre document ne s'imprime pas correctement, consultez les rubriques suivantes pour résoudre les problèmes constatés :

- [L'alignement du texte et des images est incorrect](#)
- [Le document est mal centré ou de travers](#)
- [Certaines parties du document sont manquantes ou la mise en page est erronée](#)
- [L'enveloppe est imprimée de travers](#)
- [Le document ne reflète pas les nouveaux paramètres d'impression](#)

L'alignement du texte et des images est incorrect

Solution: Si le texte et les images des impressions sont mal alignés, effectuez un alignement des cartouches d'impression.

Pour plus de détails, reportez-vous à la section « [Alignement des cartouches d'encre](#), » page 56.

Le document est mal centré ou de travers

Solution:

1. Vérifiez que le papier est correctement placé dans le bac d'alimentation.
Pour plus de détails, reportez-vous à la section « [Impression de documents](#), » page 26.
2. Vérifiez que le guide papier est bien positionné contre le papier.
3. Imprimez à nouveau le document.

Certaines parties du document sont manquantes ou la mise en page est erronée

Solution: Ouvrez la « [Boîte de dialogue Propriétés de l'imprimante](#), » page 50 et vérifiez les options suivantes :

Onglet	Paramètre
Fonctionnalités	Portrait ou Paysage : vérifiez que l'orientation est adaptée.
	Taille : vérifiez que le format du papier est adapté.
	Mettre à l'échelle du papier : sélectionnez cette option pour mettre du texte et des graphiques à l'échelle du format de papier indiqué dans la liste déroulante correspondante.

Si certaines parties du document sont manquantes, les paramètres de l'imprimante peuvent être remplacés par ceux du logiciel. Sélectionnez les paramètres d'impression appropriés dans le logiciel.

L'enveloppe est imprimée de travers

Solution:

1. Faites glisser le volet de fermeture à l'intérieur de l'enveloppe avant de charger celle-ci dans l'imprimante.
Pour plus d'informations sur le chargement d'enveloppes, reportez-vous à la rubrique « [Impression d'enveloppes](#), » page 28.
2. Assurez-vous que le guide papier est bien positionné contre l'enveloppe.
3. Imprimez à nouveau l'enveloppe.

Le document ne reflète pas les nouveaux paramètres d'impression

Solution: Les paramètres de l'imprimante peuvent différer de ceux du logiciel. Sélectionnez les paramètres d'impression appropriés dans le logiciel.

Persistence des problèmes

Si les problèmes persistent une fois que vous avez appliqué les procédures des sections de dépannage, arrêtez puis redémarrez l'ordinateur.

Si vous rencontrez toujours des difficultés après avoir redémarré votre ordinateur, consultez l'assistance technique de HP à la page www.hp.com/support.

Pour plus d'informations sur la procédure d'assistance, reportez-vous à la section « [Assistance HP](#), » page 114.

A Assistance HP

- [Informations relatives à la garantie des cartouches d'encre](#)
- [Procédure d'assistance](#)
- [Assistance téléphonique HP](#)

Informations relatives à la garantie des cartouches d'encre

La garantie des cartouches HP est applicable lorsque le produit est utilisé dans le périphérique d'impression HP spécifié. Cette garantie ne couvre pas les produits HP rechargés, remis à neuf, reconditionnés ou ayant fait l'objet d'une utilisation incorrecte ou de modifications.

Pendant la période de garantie, le produit est couvert aussi longtemps que la cartouche d'encre n'est pas vide et que la garantie n'a pas atteint sa date d'échéance. La date de fin de garantie, au format AAAA/MM/JJ, se trouve sur le produit comme indiqué :

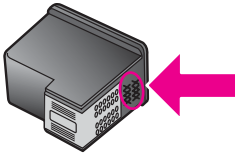

Pour obtenir copie de la déclaration de garantie limitée HP, consultez le manuel de référence livré avec l'imprimante.

Procédure d'assistance

En cas de problème, suivez les instructions ci-dessous

1. Consultez la documentation fournie avec l'appareil HP Deskjet.
2. Visitez le site Web de service et d'assistance en ligne de HP à l'adresse suivante www.hp.com/support. L'assistance en ligne HP est disponible pour tous les clients HP. L'assistance HP constitue le moyen le plus rapide d'obtenir des informations à jour sur les périphériques et l'assistance de spécialistes. Elle offre les services suivants :
 - Un accès rapide à des spécialistes de l'assistance en ligne compétents
 - Des mises à jour du logiciel et du pilote pour votre appareil HP Deskjet
 - Des informations pertinentes sur les produits HP Deskjet et un dépannage des problèmes les plus courants
 - Des mises à jour de périphérique proactives, des alertes d'assistance et des communiqués HP disponibles lors de l'enregistrement du périphérique
3. Pour l'Europe uniquement : contactez votre point de vente local. Si votre périphérique présente un défaut matériel, il vous sera demandé de le rapporter à votre point de vente local. (Ce service est gratuit pendant la période de garantie limitée couvrant le périphérique. Au-delà de la période de garantie, des frais seront appliqués.)
4. Appelez l'assistance HP. Les options d'assistance et la disponibilité varient selon le produit, le pays/la région, ainsi que la langue.

Assistance téléphonique HP

- [Période d'assistance téléphonique](#)
- [Appel du support technique](#)

- [Dépassement de la période d'assistance téléphonique](#)

Période d'assistance téléphonique

L'Amérique du Nord, les pays/zones géographiques d'Asie-Pacifique et l'Amérique Latine (y compris le Mexique) bénéficient d'un an d'assistance téléphonique gratuite. Pour déterminer la durée de l'assistance téléphonique en Europe, au Moyen-Orient et en Afrique, consultez le site www.hp.com/support. Les frais de communication téléphonique standard s'appliquent.

Appel du support technique

Lorsque vous appelez l'assistance HP, vous devez vous trouver devant votre ordinateur et votre imprimante HP Deskjet. Soyez prêt à fournir les informations suivantes :

- Le numéro de modèle du périphérique (figurant sur l'étiquette sur la face avant du périphérique)
- Numéro de série du périphérique (situé en bas du périphérique)



Remarque Le numéro de série du périphérique est également accessible via le logiciel de l'imprimante. Pour accéder au numéro de série du périphérique via le logiciel de l'imprimante, dans la barre des tâches de Windows, cliquez sur **Démarrer > Tous les programmes > HP > Centre de solutions HP**. Sur la page **Aide**, cliquez sur **Informations techniques** dans la section **Outils**.

- Les messages qui s'affichent lorsque survient le problème
- Les réponses aux questions suivantes :
 - Cette situation s'est-elle produite auparavant ?
 - Pouvez-vous la recréer ?
 - Avez-vous ajouté un composant matériel ou logiciel sur l'ordinateur au moment où le problème est survenu ?
 - Un événement s'est-il produit avant cette situation (un orage, le déplacement du périphérique, etc.) ?

Dépassement de la période d'assistance téléphonique

Une fois la période d'assistance téléphonique expirée, toute aide apportée par HP vous sera facturée. Vous pouvez aussi accéder à de l'aide sur le site Web de l'assistance en ligne HP : www.hp.com/support. Contactez votre revendeur HP ou appelez l'assistance téléphonique de votre pays/zone géographique pour plus d'informations sur les options d'assistance disponibles.

B Renseignements techniques

- [Spécifications de l'imprimante](#)
- [A l'attention des utilisateurs de Windows 2000](#)
- [Programme de gestion des produits en fonction de l'environnement](#)
- [Spécifications légales](#)

Spécifications de l'imprimante

Le périphérique HP Deskjet possède les spécifications suivantes.

Spécifications physiques

Dimensions de l'imprimante (sans bac d'alimentation ouvert) : 140,9 mm (H) x 437,7 mm (L) x 307 mm (P) (8,14 pouces (H) x 18,46 pouces (L) x 12,09 pouces (P))

Poids de l'imprimante (sans les cartouches) : 2,8 kg (6,16 lb.)

Poids de l'imprimante (sans les cartouches) : 2,9 kg (6,32 lb.)

Mémoire

Mémoire intégrée de 8 Mo

Configuration minimale requise

Le fichier Lisez-moi contient les configurations logicielles et système minimales.



Remarque Pour des performances d'impression optimales, utilisez un câble compatible USB 2.0.

Capacité du bac d'alimentation

Feuilles de papier ordinaire : Jusqu'à 80

Format du papier

Pour obtenir la liste complète des formats de support pris en charge, reportez-vous au logiciel d'impression.

Grammage du papier

Papier Lettre : 65 à 90 g/m² (16 à 24 livres)

Papier Légal : 70 à 90 g/m² (20 à 24 livres)

Enveloppes : 70 à 90 g/m² (20 à 24 livres)

Cartes : jusqu'à 200 g/m² (110 livres)

Papier photo : jusqu'à 280 g/m² (75 livres)

Rendement des cartouches d'impression

Visitez le site www.hp.com/pageyield pour plus d'informations sur le rendement estimé des cartouches d'impression.

A l'attention des utilisateurs de Windows 2000

Les fonctionnalités de cet appareil sont limitées sous Windows 2000, comme par exemple (liste non exhaustive) :

- Le logiciel HP Photosmart n'est pas disponible.
- L'aide en ligne n'est pas installée, mais peut être téléchargée sur le Web depuis le site www.hp.com/support.

Programme de gestion des produits en fonction de l'environnement

Hewlett-Packard s'engage à fournir des produits de qualité dans le strict respect de l'environnement. Ce produit a été conçu dans une optique de recyclage. Même si le nombre de matériaux utilisés est minimal, la fonctionnalité et la fiabilité de l'imprimante sont garanties. Les pièces ont été conçues pour que les différents matériaux qui les composent se séparent facilement. Les fixations et autres connecteurs sont facilement identifiables et accessibles et peuvent être retirés avec des outils classiques. Les pièces les plus importantes ont été conçues pour être rapidement accessibles en vue de leur démontage et de leur réparation.

Pour plus d'informations, consultez le site Web HP sur la Charte de protection de l'environnement à l'adresse suivante :

www.hp.com/hpinfo/globalcitizenship/environment/index.html

Cette section contient les sections suivantes :

- [Utilisation du papier](#)
- [Matières plastiques](#)
- [Fiches techniques de sécurité du matériel](#)
- [Programme de recyclage](#)
- [Programme de reprise et de recyclage des consommables HP](#)
- [Notification - Energy Star®](#)
- [Disposal of waste equipment by users in private households in the European Union](#)

Utilisation du papier

Ce produit convient à l'utilisation de papier recyclé conformément aux exigences DIN 19309 et EN 12281:2002.

Matières plastiques

Les pièces en plastique d'un poids supérieur à 25 grammes portent une mention conforme aux normes internationales, laquelle facilite l'identification des matières plastiques à des fins de recyclage des produits en fin de vie.

Fiches techniques de sécurité du matériel

Les fiches techniques de sécurité (MSDS) (en anglais) sont disponibles via le site Web de HP à l'adresse suivante :

www.hp.com/go/msds

Programme de recyclage

HP propose un éventail de plus en plus étendu de programmes de retour de produits et de recyclage dans de nombreux pays/de nombreuses régions et a établi des partenariats avec certains des plus grands centres de recyclage électronique au monde. HP conserve des ressources en revendant certains de ses produits les plus réputés.

Pour plus d'informations sur le recyclage des produits HP, consultez le site suivant :

www.hp.com/hpinfo/globalcitizenship/environment/recycle/

Programme de reprise et de recyclage des consommables HP

HP est engagé dans la protection de l'environnement. Le programme de recyclage des consommables jet d'encre HP est disponible dans de nombreux pays/de nombreuses régions et vous permet de recycler gratuitement vos cartouches d'encre usagées. Pour plus d'informations, visitez le site Web HP à l'adresse suivante :

www.hp.com/hpinfo/globalcitizenship/environment/recycle/

Notification - Energy Star®

Ce produit est conçu pour réduire la consommation d'énergie et préserver l'environnement, sans sacrifier les performances. Il est conçu pour réduire la consommation totale d'énergie à la fois durant

le fonctionnement et les périodes d'inactivité du périphérique. Ce produit est conforme à la norme ENERGY STAR®, programme volontaire mis en œuvre afin d'encourager le développement de produits bureautiques utilisant au mieux les sources d'énergie.



ENERGY STAR est une marque déposée aux Etats-Unis de U.S EPA. En tant que partenaire ENERGY STAR, HP déclare que ce produit répond aux normes ENERGY STAR relatives à l'éconergie.

Pour plus d'informations sur les normes ENERGY STAR, visitez le site Web suivant :

www.energystar.gov

Spécifications légales

- [FCC statement](#)
- [Notice to users in Korea](#)
- [VCCI \(Class B\) compliance statement for users in Japan](#)
- [Notice to users in Japan about the power cord](#)
- [Toxic and hazardous substance table](#)
- [Imprimante HP Deskjet D730 Declaration of conformity](#)

FCC statement

FCC statement

The United States Federal Communications Commission (in 47 CFR 15.105) has specified that the following notice be brought to the attention of users of this product.

This equipment has been tested and found to comply with the limits for a Class B digital device, pursuant to Part 15 of the FCC Rules. These limits are designed to provide reasonable protection against harmful interference in a residential installation. This equipment generates, uses and can radiate radio frequency energy and, if not installed and used in accordance with the instructions, may cause harmful interference to radio communications. However, there is no guarantee that interference will not occur in a particular installation. If this equipment does cause harmful interference to radio or television reception, which can be determined by turning the equipment off and on, the user is encouraged to try to correct the interference by one or more of the following measures:

- Reorient the receiving antenna.
- Increase the separation between the equipment and the receiver.
- Connect the equipment into an outlet on a circuit different from that to which the receiver is connected.
- Consult the dealer or an experienced radio/TV technician for help.

For further information, contact:

Manager of Corporate Product Regulations
Hewlett-Packard Company
3000 Hanover Street
Palo Alto, Ca 94304
(650) 857-1501

Modifications (part 15.21)

The FCC requires the user to be notified that any changes or modifications made to this device that are not expressly approved by HP may void the user's authority to operate the equipment.

This device complies with Part 15 of the FCC Rules. Operation is subject to the following two conditions: (1) this device may not cause harmful interference, and (2) this device must accept any interference received, including interference that may cause undesired operation.

Notice to users in Korea

사용자 안내문(B급 기기)

이 기기는 비업무용으로 전자파 적합 등록을 받은 기기로서, 주거지역에서는 물론 모든 지역에서 사용할 수 있습니다.

VCCI (Class B) compliance statement for users in Japan

この装置は、情報処理装置等電波障害自主規制協議会（VCCI）の基準に基づくクラスB情報技術装置です。この装置は、家庭環境で使用することを目的としていますが、この装置がラジオやテレビジョン受信機に近接して使用されると受信障害を引き起こすことがあります。

取り扱い説明書に従って正しい取り扱いをして下さい。

Notice to users in Japan about the power cord

製品には、同梱された電源コードをお使い下さい。

同梱された電源コードは、他の製品では使用出来ません。

Toxic and hazardous substance table

有毒有害物質表						
根据中国《电子信息产品污染控制管理办法》						
零件描述	有毒有害物質和元素					
	鉛	汞	鎘	六價格	多溴联苯	多溴联苯醚
外壳和托盘*	0	0	0	0	0	0
电线*	0	0	0	0	0	0
印刷电路板*	X	0	0	0	0	0
打印系统*	X	0	0	0	0	0
显示器*	X	0	0	0	0	0
喷墨打印机墨盒*	0	0	0	0	0	0
驱动光盘*	X	0	0	0	0	0
扫描仪*	X	X	0	0	0	0
网络配件*	X	0	0	0	0	0
电池板*	X	0	0	0	0	0
自动双面打印系统*	0	0	0	0	0	0
外部电源*	X	0	0	0	0	0

0: 指此部件的所有均一材质中包含的这种有毒有害物質，含量低于SJ/T11363-2006的限制
X: 指此部件使用的均一材质中至少有一种包含的这种有毒有害物質，含量高于SJ/T11363-2006的限制
注：环保使用期限的参考标识取决于产品正常工作的温度和湿度等条件
*以上只适用于使用这些部件的产品

Imprimante HP Deskjet D730 Declaration of conformity



DECLARATION OF CONFORMITY

according to ISO/IEC 17050-1 and EN 17050-1

DoC #: VCVRA-0810-01

Supplier's Name: Hewlett-Packard Company
Supplier's Address: 60 Alexandra Terrace, #07-01 The Comtech, Singapore 118502

declares, that

Product Name and Model: HP Deskjet D730 Printer

Regulatory Model Number:¹⁾ VCVRA-0810

AC Power Adapter: 0957-2242

Product Options: All

conforms to the following Product Specifications and Regulations:

EMC: Class B

CISPR 22:1997 + A1:2000 + A2:2002
 EN 55022:1998 + A1:2000 + A2:2003
 EN 55024:1998 + A1:2001 + A2:2003
 EN 61000-3-2:2000 + A2:2005
 EN 61000-3-3:1995 + A1:2001
 FCC CFR 47 Part 15
 CISPR 24:1997 + A1:2001 + A2:2002

Safety:

EN 60950-1:2001
 EN 60825-1:1994 + A1:2002 + A2:2001
 IEC 60950-1:2001
 IEC 60825-1:1993 + A1:1997 + A2:2001

This device complies with part 15 of the FCC Rules. Operation is subject to the following two conditions: (1) This device may not cause harmful interference, and (2) this device must accept any interference received, including interference that may cause undesired operation.

The product herewith complies with the requirements of the Low Voltage Directive 2006/95/EC and the EMC Directive 2004/108/EC and carries the CE-marking accordingly.

Additional Information:

- 1) This product is assigned a Regulatory Model Number which stays with the regulatory aspects of the design. The Regulatory Model Number is the main product identifier in the regulatory documentation and test reports, this number should not be confused with the marketing name or the product numbers.

Local contact for regulatory topics only:

EMEA: Hewlett-Packard GmbH, HQ-TRE, Herrenberger Strasse 140, 71034 Boeblingen, Germany www.hp.com/go/certificates
 U.S.: Hewlett-Packard, 3000 Hanover St., Palo Alto 94304, U.S.A. 650-857-1501

Index

A

- Accessibilité 2
- alignement des cartouches d'encre 56
- Aperçu avant impression 44
- Appel du support HP 115
- Appel du support technique 115
- Avis publiés par la société Hewlett-Packard 2

B

- Bac d'alimentation
 - déploiement du bac d'alimentation 12
 - fermeture du bac d'alimentation 13
- Bavures d'encre 96
- Boîte à outils 60
- Boîte à outils de l'imprimante 60
- Bourrage papier 86
- Boutons
 - bouton Annuler/Reprendre 10
 - bouton d'alimentation 9
 - bouton d'annulation 10

C

- Caractéristiques de l'imprimante 8
- Cartouche d'encre
 - impression avec une seule cartouche d'encre 15
- cartouches. *voir* cartouches d'impression
- cartouches d'encre
 - alignement 56
- Cartouches d'encre
 - informations relatives aux commandes 57
 - maintenance 60
 - nettoyage automatique 57
 - nettoyage manuel 58
 - numéros de sélection 53

- utilisées avec l'imprimante 14
- cartouches d'impression
 - niveau d'encre bas 64
 - précédemment utilisées 63
 - remplacement 54
- Cartouches d'impression ou d'encre
 - commande 61
- Commande de fournitures 61
- Conseils d'impression 39
- couleur
 - terne 104

D

- dépannage
 - problèmes de télécopie 98
- Dépannage
 - bourrage papier 86
 - certaines parties du document sont manquantes ou la mise en page est erronée 112
 - clignotement du voyant d'état des cartouches d'impression 71
 - consignes d'impression sans bordure 93
 - document mal imprimé 111
 - impression de travers 94
 - imprimante 62
 - imprimante bloquée 84
 - l'alignement du texte et des images est incorrect 111
 - l'enveloppe est imprimée de travers 112
 - l'imprimante ne charge pas le papier 88
 - l'imprimante ne fonctionne pas 73
 - la qualité d'impression est médiocre 95

- le document ne reflète pas les nouveaux paramètres d'impression 112
- le document s'imprime lentement 79
- le nom de l'imprimante ne s'affiche pas 68
- le programme d'installation s'arrête 67
- le voyant d'alimentation clignote 70
- le voyant de reprise clignote 70
- plusieurs pages simultanément 92
- problèmes avec des documents sans bordures 93
- problèmes d'impression des photos 92
- qualité d'impression 96
- tous les voyants clignent 71
- Dépannage de l'imprimante 62
- Dépassement de la période d'assistance 115

E

- encre
 - niveau bas 64
- Encre
 - l'impression présentent des stries d'encre au dos de la feuille de papier 108
- Encre, nettoyage des taches d'encre sur la peau et les vêtements 58
- Entraînement simultané de plusieurs feuilles 92
- entretien
 - cartouches d'impression 53
- Environnement

- programme de gestion des produits en fonction de l'environnement 117
- Exif Print 23
- F**
- Format de papier personnalisé 44
- Fournitures commande 61
- I**
- impression
 - distorsion de l'impression 101
 - pâleur 104
 - photos sur du papier ordinaire 21
 - qualité, dépannage 98, 102, 106
 - stries verticales 107
- Impression
 - 4800x1200 ppp optimisés 46
 - affiches 35
 - aperçu avant impression 44
 - autres documents 25
 - avec une seule cartouche d'encre 15
 - brochures 32
 - cartes de vœux 33
 - cartes postales 29
 - conseils 39
 - courriers électroniques 25
 - définition de l'ordre des pages 41
 - documents 26
 - enveloppes 28
 - étiquettes 30
 - Exif Print 23
 - fiches Bristol et autres supports de petit format 29
 - format de papier personnalisé 44
 - haute qualité 46
 - impression de présentations 48
 - impression ordinaire 43
 - impression recto verso 43
 - lettres 27
 - livrets 34
 - logiciel 49
 - niveaux de gris 42
 - pages Web 48
 - paramètres d'impression 50
 - photos 18
 - photos avec une bordure 20
 - photos numériques 22
 - photos sans bordures 18
 - plusieurs pages sur une seule feuille 42
 - ppp maximal 46
 - qualité, dépannage 96
 - qualité d'impression 45
 - rapide/économique 41
 - redimensionnement de documents 46
 - reliure d'impressions recto verso 47
 - résolution de l'impression 45
 - sélection d'un type de papier 44
 - supports pour transfert sur tissus 37
 - transparents 31
 - vitesse d'impression 45
- Impression d'affiches 35
- Impression d'autres documents 25
- Impression d'enveloppes 28
- Impression d'étiquettes 30
- Impression d'un livret 34
- Impression de brochures 32
- Impression de cartes de vœux 33
- Impression de cartes postales 29
- Impression de courriers électroniques 25
- Impression de documents 26
- Impression de fiches Bristol 29
- Impression de lettres 27
- Impression de mauvaise qualité le document est mal centré ou de travers 112
- Impression de photos
 - photos avec une bordure 20
 - photos sans bordures 18
- Impression de présentations 48
- Impression de supports pour transfert sur tissus 37
- Impression de transparents 31
- Impression en niveaux de gris 42
- Impression ordinaire 43
- impression photo
 - photos sur du papier ordinaire 21
- Impression photo économies d'argent 24
- Impression rapide/économique 41
- Impression recto verso 43
- Impression sans bordure 93
- Imprimante bloquée 84
- Imprimante par défaut 49
- Informations environnementales
 - fiches techniques MSDS (Material Safety Data Sheets) 117
 - plastiques 117
 - programme de recyclage 117
 - utilisation du papier 117
- Installation le programme s'arrête 67
- L**
- L'imprimante ne charge pas le papier 88
- L'imprimante ne fonctionne pas 73
- Le document est mal imprimé 111
- Le document s'imprime lentement
 - configuration minimale 80
 - des documents complexes sont en cours d'impression 79
 - le logiciel d'impression est trop ancien 80
 - mode d'économie d'encre 80
 - plusieurs programmes sont ouverts 79
 - ppp maximal sélectionné 80

Le nom de l'imprimante ne s'affiche pas 68
 Logiciel d'impression
 téléchargement des mises à jour 51

M

Maintenance
 cartouches d'encre 60
 imprimante 53, 58
 Maintenance de l'imprimante 53
 médiocre qualité d'impression des télécopies 98
 Message d'erreur
 erreurs des cartouches d'impression 62
 Message Périphérique inconnu 68
 messages d'erreur plus de papier 88
 Messages d'erreur 62
 Mises à jour
 téléchargement du logiciel 51
 Mode d'économie d'encre 15

N

Nettoyage
 automatique des cartouches d'encre 57
 imprimante 58
 manuel des cartouches d'encre 58
 Nettoyage des taches d'encre sur la peau et les vêtements 58
 Niveau d'encre bas 57
 Niveau d'encre estimé 57

O

options de retouche photo 22
 Ordre des pages, définition 41

P

Page de test, impression 39
 Pages Web, impression 48
 papier
 échec du chargement 108
 manquant 88
 Papier ou autres supports commande 61

Papier photo, stockage et manipulation 23
 Paramètres 50
 Paramètres d'impression
 modification 50
 paramètres par défaut 49
 Paramètres par défaut de l'imprimante 49
 Période d'assistance téléphonique
 période d'assistance 115
 Photo
 ne s'impriment pas correctement 93
 Photo comportant une bordure indésirable pour du papier photo de petit format 95
 photos
 numérique 22
 photos numériques 22
 plus de papier 88
 ppp, maximal 46
 ppp maximal 46
 Problèmes d'impression des photos
 vérification des paramètres d'impression 93
 problèmes de télécopie
 qualité d'impression médiocre 98
 Propriétés de l'imprimante 50

Q

Qu'est-ce que c'est, aide 51
 Qualité d'impression
 bavures d'encre 96

R

Raccourcis d'impression, onglet 40
 Recto verso 47
 Recto verso, impression 43
 Recyclage
 cartouches d'encre 117
 Redimensionnement de documents 46
 Reliure d'impressions recto verso 47
 remplacement des cartouches d'impression 54
 Résolution de l'impression 45

S

Spécifications de l'imprimante 116

T

Technologies Real Life 22
 télécopie
 impression de médiocre qualité 98
 texte
 contours irréguliers 110
 non rempli 98
 polices lisses 110
 Type de papier, sélection 44

U

USB
 connexion de l'imprimante 17

V

Vitesse d'impression 45
 voyant d'alimentation
 clignotant 69
 Voyants
 clignotement du voyant d'état des cartouches d'impression 71
 le voyant d'alimentation
 clignote 70
 le voyant de reprise
 clignote 70
 tous les voyants
 clignent 71
 voyant d'alimentation 9
 voyant d'état des cartouches d'impression 11
 voyant de reprise 10
 Voyants d'état des cartouches d'impression 11

