

# Indice

<b>1. Introduzione</b> .....	<b>2</b>
<b>2. Innanzitutto... la sicurezza!</b> .....	<b>3</b>
2.1 Simbologia utilizzata .....	3
2.2 Avvertenze .....	3
2.3 Assistenza .....	4
<b>3. Descrizione delle parti</b> .....	<b>5</b>
3.1 Display .....	5
3.2 Radio .....	6
<b>4. Preparazione 7</b>	
4.1 Rimozione/fissaggio della clip da cintura .....	7
4.2 Installazione/rimozione delle batterie .....	7
4.2.a Installazione .....	7
4.2.b Rimozione .....	8
4.3 Ricarica delle Batterie .....	8
4.4 Effetto memoria delle batterie ricaricabili .....	9
<b>5. Operazioni di base</b> .....	<b>10</b>
5.1 Accensione/spengimento .....	10
5.2 Selezione di un canale .....	10
5.3 Regolazione volume .....	10
5.4 Trasmissione e ricezione .....	10
5.5 Pulsante MON (Monitor) .....	10
5.6 Selezione dell'alta e bassa potenza di trasmissione .....	11
5.7 Illuminazione del display .....	11
5.8 Selezione istantanea del Canale 16 .....	11
5.9 Power Save .....	11
<b>6. Funzioni avanzate</b> .....	<b>12</b>
6.1 Scansione di tutti i canali .....	12
6.2 Funzione VOX .....	12
6.3 Blocco dei tasti .....	12
6.4 ROGER BEEP (Tonalità di fine conversazione): .....	13
6.5 Dual Watch .....	13
6.6 Canalizzazione .....	13
6.7 Programmazione e selezione dei canali privati.....	13
<b>7. Soluzione dei problemi</b> .....	<b>14</b>
7.1 tabella delle soluzioni .....	14
<b>8. Specifiche tecniche</b> .....	<b>15</b>

# 1. Introduzione

Il nuovo ricetrasmittitore nautico portatile **PACIFIC** nasce con l'intenzione di soddisfare le esigenze di comunicazione in tutti i tipi di navigazione, sia professionale che amatoriale.

**PACIFIC** è robusto, elettronicamente avanzato e consente comunicazioni chiare ed affidabili su tutti i canali Internazionali della banda VHF nautica assegnati dalla ITU.

Una sicurezza per tutte le esigenze di navigazione, anche grazie all'accesso immediato al canale d'emergenza n. 16.

Con i suoi 57 canali a 5W di potenza in trasmissione, **PACIFIC** è dotato di componentistica studiata per questo genere di apparati.

**PACIFIC** è particolarmente pratico da utilizzare, garantisce prestazioni ottimali in qualsiasi situazione, anche grazie al blocco tastiera, che consente di manipolare il ricetrasmittitore evitando pressioni accidentali sui tasti; il display retroilluminato a cristalli liquidi consente una buona visualizzazione anche di notte.

In poche parole **PACIFIC** è: maneggevolezza in totale sicurezza!

## Caratteristiche principali:

- Circuito sintetizzatore a PLL (Phase Locked Loop) - consente una selezione dei canali precisa e stabile.
- Display LCD retroilluminato - indica costantemente i parametri e le impostazioni effettuate sull'apparecchio, anche in luoghi con scarsa illuminazione ambientale.
- Squelch Automatico - nelle pause fra le trasmissioni, elimina il fastidioso rumore di fondo riducendo anche i consumi in ricezione.
- Pulsante di richiamo del Canale 16 - consente un accesso istantaneo al canale 16 (il canale nautico universale usato più frequentemente e come canale di soccorso).
- Selettore alta/bassa potenza - vi consente di risparmiare energia riducendo la potenza di trasmissione nelle comunicazioni a breve distanza.
- Blocco tastiera - blocca la tastiera per evitare impostazioni accidentali.
- Indicatore di batteria scarica - vi segnala che le batterie si stanno scaricando.
- Prese per altoparlante e microfono - tramite queste prese potete utilizzare dispositivi esterni compatibili opzionali (cuffia, microfono/altoparlante ecc.) per un utilizzo più comodo, soprattutto in ambienti rumorosi.
- Possibilità di utilizzo sia con batterie ricaricabili al Ni-MH che con batterie non ricaricabili (es. alcaline)
- Scansione: ricerca automaticamente segnali sui canali della banda marina.

***Nota: il costruttore, nell'impegno di migliorare costantemente la qualità del prodotto, si riserva la facoltà di variarne le caratteristiche senza preavviso.***

## 2. Innanzitutto... la sicurezza!

### 2.1 Simbologia utilizzata

Per una lettura rapida e razionale abbiamo utilizzato simboli che evidenziano situazioni di massima attenzione, consigli pratici o semplici informazioni.

- ! *Le note come queste, riportate con il punto esclamativo, evidenziano una descrizione della massima importanza riguardante interventi tecnici, condizioni pericolose, avvertenze di sicurezza, consigli e/o informazioni della massima importanza. La loro inosservanza potrebbe causare seri problemi e/o danni e/o lesioni personali.*
- ▣ *Le note come queste, contrassegnate con il foglietto di promemoria, costituiscono consigli pratici di rilievo che suggeriamo di seguire per ottenere le migliori prestazioni dall'apparecchio.*

### 2.2 Avvertenze

- ! *EVITATE DI TRASMETTERE CON L'ANTENNA DANNEGGIATA - sebbene l'apparato sia protetto, ciò può danneggiare seriamente gli stadi di potenza di trasmissione.*
- ! *Tenete l'antenna ad una distanza minima dalla vostra testa e dal corpo quando trasmettete.*  
*Non afferrate l'apparecchio per l'antenna! Si tratta di una parte delicata ed importante per il corretto funzionamento dell'apparato.*
- ! *ATTENZIONE ALLE CONDIZIONI AMBIENTALI - sebbene PACIFIC sia disegnato per operare nelle condizioni più severe, far attenzione a non esporlo ad ambienti eccessivamente umidi, polverosi ed a temperature fuori della gamma da -15° a +55°C. Inoltre evitate l'esposizione a raggi solari diretti.*
- ! *EVITATE GLI URTI E VIBRAZIONI ECCESSIVE, l'apparato è fatto per sopportare urti e vibrazioni, purché contenute nella norma di qualsiasi dispositivo elettrico.*
- ! *Non utilizzate questo dispositivo e/o non sostituite le sue batterie in atmosfere potenzialmente esplosive. Una sola scintilla potrebbe causare un'esplosione.*
- ! *BATTERIE - Osservate tutte le precauzioni sull'utilizzo delle batterie descritte nel cap. 4.3 e 4.4*
- ! *NON APRITE LA RADIO PER NESSUN MOTIVO, la meccanica ed elettronica di precisione di cui è composto l'apparato richiede esperienza e strumentazione; per lo stesso motivo non va assolutamente riallineata la radio, che è già stata tarata in fabbrica per le massime prestazioni. L'apertura del ricetrasmittitore da parte di personale non autorizzato farà decadere automaticamente la garanzia.*
- ! *Non utilizzate alcool, solventi o abrasivi per pulire l'apparecchio. Utilizzate solo un panno morbido e pulito leggermente inumidito con acqua. Nei casi più tenaci utilizzate un blando detergente.*
- ! *Il vostro ricetrasmittitore portatile marino VHF incorpora un trasmettitore radio. Siate consci che, quando premete il pulsante PTT, state emettendo segnali a radio frequenza (RF).*
- ! *Il ricetrasmittitore va utilizzato esclusivamente con tutte le protezioni ed i coperchi perfettamente in sede (es. protezione presa MIC/CHG e coperchio del vano batterie).*

## 2.3 Assistenza

Vi consigliamo di trascrivere in questo spazio il numero di serie del vostro ricetrasmittitore. Tale numero si trova nella parte posteriore del ricetrasmittitore. Questo vi sarà utile in caso di interventi di assistenza e/o smarrimento e/o furto dell'apparecchio.



Numero di serie \_\_\_\_\_

## 3. Descrizione delle parti

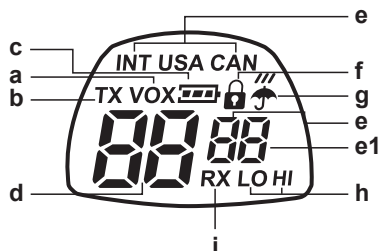
### 3.1 Display



Il vostro ricetrasmittitore marino utilizza un display LCD (a cristalli liquidi) per informarvi costantemente del suo stato operativo. I simboli ed i parametri che possono apparire di volta in volta sono i seguenti:

- a. **VOX** - Indica l'attivazione della funzione **VOX**.
- b. **TX** - Compare quando state trasmettendo (pulsante **PTT** premuto)
- c. : indica lo stato reale della batteria.
- d. **CANALE** - Queste due grandi cifre indicano il canale marino correntemente selezionato.
- e. **INT/USA/CAN e la prima delle 2 cifre piccole** - Precisano la banda di utilizzo (USA e CAN: Sono attivabili tramite programmatore opzionale PRG **PACIFIC**, ma sono **solo per mercato americano**).
- e-1 **Seconda cifra piccola** - Fornisce indicazioni aggiuntive in merito al canale che si sta utilizzando ("d" duplex).
- f.  - Indica che avete attivato il blocco della tastiera.
- g.  - Indica l'attivazione dei canali Meteo (**solo per mercato americano - bande USA e CAN**).
- h. **LO (Low) / Hi (High)** - indica il livello di potenza selezionato.
- i. **RX** - (canale occupato): appare sul display quando il ricetrasmittitore sta ricevendo un segnale.

## 3.2 Radio

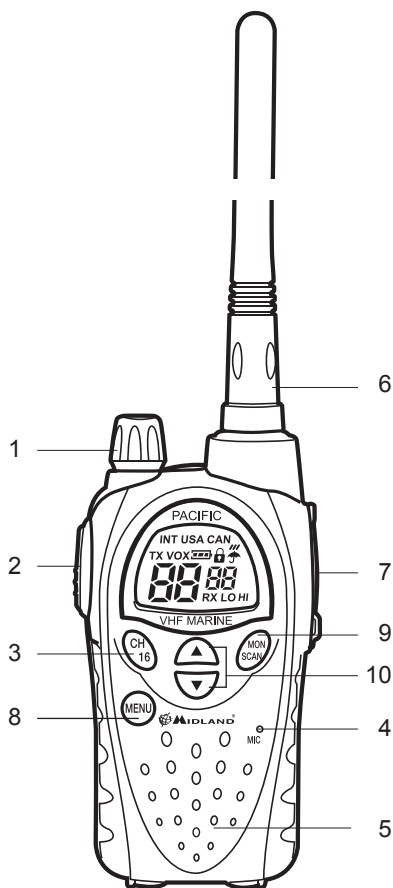

Fate riferimento alle seguenti immagini per localizzare le varie parti dell'apparecchio:

1. **Manopola VOLUME** - Accende/spegne l'apparecchio e regola il **VOLUME** audio di ricezione.
2. **Pulsante PTT** (premere per parlare) - La pressione di questo pulsante, porta l'apparecchio in trasmissione
3. **Pulsante 16** - Serve a richiamare istantaneamente il canale 16.
4. **MICROFONO integrato** - In questo punto è ubicato il microfono per la trasmissione.
5. **ALTOPARLANTE integrato** - In questo punto è ubicato l'altoparlante per la ricezione.
6. **ANTENNA** - Serve a ricevere e trasmettere i segnali radio.
7. **Preso MIC/CHG** (sotto la protezione) - Consente il collegamento a dispositivi microfonici esterni (cuffie, microfoni ecc.) ed al caricabatteria opzionale
8. **Pulsante MENU** - La pressione di questo pulsante, porta l'apparecchio nel **MENU**.
9. **Pulsante MONITOR/SCAN** - Premendo brevemente questo pulsante si attiva la funzione SCAN, scansione dei canali. Premendo per circa 2 secondi lo stesso pulsante si accede alla funzione **MON**, questa funzione esclude temporaneamente lo Squelch per ricevere anche i segnali estremamente deboli.
10. **Pulsanti ▲ e ▼** - servono a diminuire o ad incrementare il numero del canale marino sintonizzato, ed a variare le impostazioni all'interno del **MENU**.

## 4. Preparazione

Prima di utilizzare il vostro ricetrasmittitore, dovete innanzitutto accertarvi che la confezione contenga:

- Il ricetrasmittitore;
- Il supporto da tavolo/muro;
- Il pacco batteria NiMH
- La clip da cintura;
- Il caricatore da tavolo provvisto di adattatore;
- Il caricatore accendisigari a due vie;
- Il manuale d'istruzioni;

Se qualche parte dovesse mancare o risultare danneggiata, contattate immediatamente il vostro fornitore.

### 4.1 Rimozione/fissaggio della clip da cintura

La clip posteriore di serie vi permette di fissare facilmente il ricetrasmittitore alla cintura. Tuttavia questa va rimossa nel caso in cui dobbiate rimuovere o installare le batterie. Per rimuovere la clip da cintura seguite le istruzioni di FIGURA 1. Per fissare nuovamente la clip all'apparecchio, posizionatela nell'apposita scanalatura, posta sul retro del ricetrasmittitore, e fatela scorrere finché non udirete scattare il fermo.



Figura 1

### 4.2 Installazione/rimozione delle batterie

Il ricetrasmittitore funziona con il pacco batterie NiMH in dotazione oppure con quattro batterie opzionali di tipo AA (stilo). Queste possono essere di due tipi:

- Ricaricabili NiMH da 1,2 V - sono disponibili con diverse capacità (in mAh). Le batterie di capacità maggiore consentono una autonomia più elevata, ma richiedono un tempo maggiore di ricarica.
- Non ricaricabili di tipo Alcalino da 1,5 V.

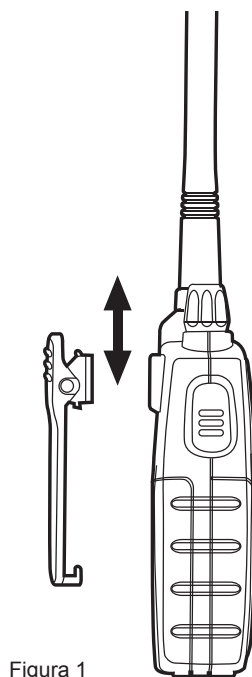
**! Non installate contemporaneamente batterie ricaricabili ed alcaline nel vostro ricetrasmittitore. Utilizzate sempre lo stesso set di batterie di uguale tipo e marca ed appartenenti alla stessa confezione in modo da assicurarvi che il loro livello di carica sia uguale.**

**! Se non utilizzate il ricetrasmittitore per lungo tempo, rimuovete le batterie / il pacco batterie.**

#### 4.2.a Installazione

- 1) Rimuovete la clip da cintura come spiegato nel par. 4.1;
- 2) Aprite il vano batterie come mostrato in Figura 2;
- 3) Inserite il pacco batteria nel vano batterie come mostrato in Figura 2.
- 4) Ripristinate in sede il coperchio del vano batterie.
- 5) Ripristinate in sede la clip da cintura.



Figura 2

***! Fate attenzione ad orientare correttamente le batterie rispettandone la polarità come illustrato all'interno del vano***

***! Fate attenzione a chiudere bene il coperchio del vano batterie.***

#### **4.2.b Rimozione**

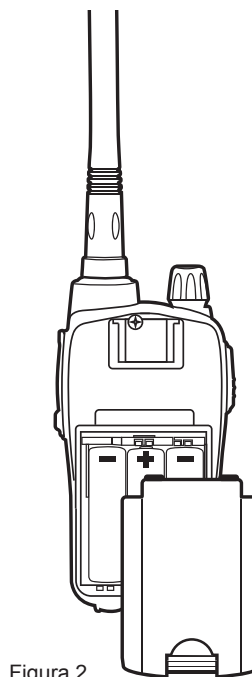
- 1) Eseguite i punti 1 e 2 della pagina precedente;
- 2) Rimuovete il pacco batteria dall'apparecchio;
- 3) Eseguite i punti 4 e 5 della pagina precedente.

## **4.3 Ricarica delle Batterie**

Le batterie possono essere caricate quando inserite nel ricetrasmittitore (che dovrà essere necessariamente spento); sono necessarie 8-10 ore per una carica completa (pacco batteria 800mAh).

#### **Ricarica delle batterie tramite presa accendisigari a due vie:**

1. Sollevate con cautela la protezione in gomma della presa **MIC/CHG**. Inserite la spina all'estremità del cavo del caricabatteria nella presa **MIC/CHG** della radio, quindi collegate il caricabatteria ad una presa accendisigari. Si avvierà la ricarica
2. Al termine della carica, scollegate il caricabatteria dalla radio e dalla presa di alimentazione di rete CA.
3. Ripristinate in sede la protezione di gomma citata al punto 1

***! Non sovraccaricate le batterie! Quando le batterie sono completamente cariche, il processo di carica non si blocca automaticamente. Non dimenticate quindi di staccare il ricetrasmittitore dal caricabatteria non appena è trascorso il tempo necessario.***

***! Non cercate di caricare batterie alcaline o comunque batterie non ricaricabili. Accertatevi che nel vano batterie dell'apparecchio, con il caricabatteria collegato, siano inserite esclusivamente batterie ricaricabili NI-MH! E' molto pericoloso tentare di ricaricare batterie di altro tipo (ad esempio alcaline). Batterie non idonee possono perdere liquido, esplodere o anche bruciare e causare gravi danni!***

***! L'utilizzo di un caricabatterie non originale può causare danni al vostro apparecchio o causare esplosioni e lesioni personali.***

***! Non gettate mai le batterie nel fuoco, né avvicinatele a sorgenti di calore: possono causare esplosioni e lesioni personali. Smaltite le batterie esclusivamente seguendo le normative locali.***

***! Non mescolate assieme batterie vecchie e nuove e/o di tipo diverso e/o utilizzate in modo diverso. Ogni set di batterie utilizzato deve essere composto sempre dagli stessi elementi.***

#### **Ricarica del pacco batteria tramite il caricatore da tavolo e adattatore da muro:**

1. Inserite la spina del cavo di ricarica in una presa di alimentazione di rete CA e l'altra estremità nella presa della vaschetta di ricarica.
2. Inserite il ricetrasmittitore nella vaschetta in modo che si innesti saldamente al suo interno.
3. Al termine della carica, estraete il ricetrasmittitore dalla vaschetta e scollegate la spina del cavo di ricarica dalla presa di alimentazione di rete CA.



## 4.4 Effetto memoria delle batterie ricaricabili

Le batterie ricaricabili Ni-MH (Nickel-metal-idrato) sono virtualmente prive di quello che viene chiamato "Effetto Memoria". Quest'ultimo si manifesta con una drastica diminuzione dell'autonomia d'uso dell'apparecchio e viene innescato se, sistematicamente, ricaricate le batterie prima di averlo scaricato del tutto e/o non lo caricate completamente. Per evitare il manifestarsi dell'effetto memoria:

- Quando possibile, ricaricate le batterie solo dopo averlo scaricato completamente (fino a che l'apparecchio si spegne con il normale uso)
- Non scollegate il caricabatterie prima del tempo necessario ad effettuare una carica completa.
- Scaricate e caricate a fondo le batterie almeno due volte al mese. In ogni caso, la soluzione migliore per evitare l'effetto memoria é quella di utilizzare a rotazione due pacchi batterie: uno in uso e l'altro di scorta. Per eliminare l'effetto memoria basta semplicemente effettuare tre o quattro cicli di scarica/carica profonda.
- L'effetto memoria non va confuso con la normale vita delle batterie che é mediamente di circa 300-400 cicli di carica/scarica. E' normale che l'autonomia operativa si riduca quando le batterie stanno raggiungendo il termine del ciclo di vita, in questo caso sostituite le batterie.

## 5. Operazioni di base

### 5.1 Accensione/spegnimento

Per accendere il ricetrasmittitore, ruotate la manopola **VOLUME** in senso orario sino a che sentite uno scatto meccanico: si accenderà il display LCD che effettuerà un Auto-Test e successivamente si udirà 1 Beep. Per spegnere il ricetrasmittitore, ruotate la manopola in senso antiorario fino a sentire nuovamente lo scatto meccanico.

### 5.2 Selezione del canale operativo

- 1) Premete una volta il tasto **MENU**, sul display inizierà a lampeggiare il numero del canale
  - 2) Utilizzando i tasti **▲/▼** fate scorrere i canali marini verso quelli superiori o inferiori, sino a selezionare il canale desiderato
  - 3) Premete il **PTT** per confermare, oppure attendete 10 secondi.
- Fate riferimento alla tabella delle frequenze. Inoltre i canali possono avere la frequenza di ricezione diversa da quella di trasmissione (canali duplex) o uguale a quest'ultima (canali simplex). Normalmente le comunicazioni fra natanti possono avvenire solo sui canali simplex.

### 5.3 Regolazione volume

Portate la manopola **VOLUME** a metà corsa e non appena ricevete un segnale regolate il **VOLUME** ad un livello confortevole. Se non ricevete segnali, potete utilizzare il pulsante **MON/SCAN** descritto nel par. 5.5.

### 5.4 Trasmissione e ricezione

Il pulsante **PTT** si trova sulla parte superiore del lato sinistro del vostro **PACIFIC**. Per trasmettere:

- 1) Assicuratevi che il canale selezionato non sia un canale adibito alla sola ricezione (in tal caso la trasmissione viene inibita) e che nessun altro stia parlando;
- 2) Tenete premuto stabilmente il pulsante **PTT**: sul display compare **TX**;
- 3) Attendete una frazione di secondo e parlate con tono normale a circa 5 cm di distanza in direzione del microfono del ricetrasmittitore;
- 4) Quando avete terminato, rilasciate il pulsante **PTT**: scomparirà **TX** dal display;
- 5) Quando l'apparecchio è in ricezione (pulsante **PTT** rilasciato) riceverete automaticamente qualsiasi comunicazione;

 *Durante le operazioni di trasmissione e ricezione cercate di mantenere l'antenna il più possibile in posizione verticale e di fare in modo che non abbia ostacoli nella direzione della vostra controparte.*

### 5.5 Pulsante MON (Monitor)

Il pulsante **Monitor** consente di escludere temporaneamente lo squelch per ascoltare eventuali segnali estremamente deboli che non riescono ad aprirlo stabilmente. In questo modo eviterete di sentire la comunicazione spezzettata. Per attivare la funzione Monitor, premete e tenete premuto per circa 2 secondi il pulsante **MON/SCAN** per ascoltare tutto il traffico radio sul canale selezionato. Per disattivare questa funzione premere per circa 2 secondi il tasto **MON/SCAN**.

## 5.6 Selezione dell'alta e bassa potenza di trasmissione

La fase di trasmissione é quella che assorbe maggiore energia dalle batterie. Per prolungare l'autonomia, potete selezionare la bassa potenza di trasmissione quando dovete trasmettere a breve distanza:

- 1) Premete due volte il pulsante **MENU** apparirà sul display **Pr**.
- 2) Utilizzando i tasti ▲/▼ selezionate **LO**
- 3) Premere il **PTT** per confermare, oppure attendete 10 secondi.

Se volete trasmettere a lunga distanza selezionare l'alta potenza ripetendo la procedura. Al punto 2 utilizzate i tasti ▲/▼ per far scomparire la dicitura **LO**. Con le batterie in buone condizioni, l'alta potenza é di circa 5 watt, mentre quella bassa é di circa 1 watt.

 *Durante la Trasmissione un basso livello batteria influirà notevolmente sulle prestazioni del vostro ricetrasmittitore.*

## 5.7 Illuminazione del display

Se l'illuminazione ambientale non é sufficiente a farvi leggere bene il display, premendo il pulsante **MENU** lo illuminerete per circa 5 secondi.

L'illuminazione del display assorbe energia supplementare dalle batterie. Cercate di farne un uso moderato.

## 5.8 Selezione istantanea del Canale 16

Il canale 16 é il canale nautico universale usato più frequentemente e come canale di soccorso. Il vostro ricetrasmittitore dispone di un tasto apposito che consente l'accesso istantaneo a tale canale. Per richiamare rapidamente il canale 16, premete il tasto **CH 16**. Verrà selezionato il canale 16 (qualsiasi sia la modalità di in uso al momento). Per tornare al canale selezionato precedentemente al richiamo del canale 16, premete nuovamente il tasto **CH 16**.

## 5.9 Power Save/controllo batterie

Il dispositivo Automatico di risparmio batterie consente di **ridurre i consumi fino al 50%**; se la radio non riceve alcun segnale per più di sette secondi la funzione viene attivata automaticamente.

Quando le batterie si stanno scaricando la radio passa automaticamente in bassa potenza ("Lo" power). Successivamente compare l'icona della batteria scarica . Sostituite le batterie al più presto (se a secco) o provvedete alla ricarica per quelle al NiMH.

## 6. Funzioni avanzate

### 6.1 Scansione di tutti i canali

**PACIFIC** può ricercare automaticamente segnali su tutti i canali della banda marina effettuandone la “scansione”, cioè selezionandoli rapidamente in sequenza. Quando viene rilevato un segnale, la scansione si arresta su di esso e rimane bloccata per circa 5 secondi, dopodiché si riavvierà automaticamente per darvi la possibilità di cercare altre comunicazioni.

Per eseguire la scansione dei canali marini, premere brevemente il pulsante **MON/SCAN**: **PACIFIC** avvia la scansione dei canali.

Per fermare la scansione, premete nuovamente il pulsante **MON/SCAN**, il vostro ricetrasmittitore tornerà sul canale dal quale è stata fatta partire la scansione.

Una volta trovata la comunicazione desiderata è sufficiente premere il tasto **PTT** per comunicare sul canale correntemente sintonizzato. **PACIFIC** rimarrà comunque in modalità scansione (indicata dalla lettera a fianco del canale) e con l'utilizzo dei tasti ▲/▼ è possibile riprenderla immediatamente. La pressione del tasto **PTT** durante la scansione permette di trasmettere sul canale dal quale è stata avviata la scansione stessa. I tasti ▲/▼ permettono di invertire il senso di scansione e di evitare l'ascolto (anche se breve) di canali con comunicazioni non desiderate.

### 6.2 Funzione VOX

**PACIFIC** consente conversazioni a mani libere tramite il dispositivo **VOX**. La sensibilità del **VOX** è regolabile su tre livelli. La funzione **VOX** è attivabile con o senza accessori.

- 1) Per attivare la funzione **VOX**, premete 4 volte (escluso nei CH 75-76) il pulsante **MENU** apparirà sul display **VOX**
- 2) Utilizzando i tasti ▲/▼ selezionate:
  - A. Alta sensibilità
  - B. Media sensibilità
  - C. Bassa sensibilità
- 3) Premete il **PTT** per confermare, oppure attendere 10 secondi

Per disattivare la funzione **VOX** seguite le indicazioni sopra riportate selezionando la voce **oF**.

Il **VOX** funziona al meglio utilizzando gli accessori opzionali di microfonia che si collegano all'apposita presa. In questo modo la bocca sarà sempre vicina al microfono e si potrà operare a mani libere in piena mobilità tenendo comodamente l'apparecchio fissato alla cintura.

### 6.3 Blocco dei tasti

Potete bloccare la tastiera del vostro ricetrasmittitore per evitare comandi accidentali tramite la pressione involontaria dei tasti durante il trasporto. In questo modo disabiliterete tutti i tasti ad eccezione dei pulsanti **MON** (apertura squelch), **PTT**, **16**, **MENU** (accesso sblocco tastiera).

**Per attivare il blocco dei tasti:**

- 1) Premete 3 volte (escluso nei CH 75-76) il tasto **MENU** apparirà sul display  lampeggiante e la scritta '**Lc of**'.
- 2) Utilizzando i tasti ▲/▼ selezionate '**on**'.
- 3) Premere **PTT** per confermare, oppure attendere 5 secondi.

Per riattivare i tasti premete una volta il tasto **MENU** e selezionate '**on**'.

## 6.4 ROGER BEEP (Tonalità di fine conversazione)

Al rilascio del tasto **PTT**, quindi alla fine di ogni trasmissione, viene emessa una tonalità che indica al vostro interlocutore che può iniziare a parlare. **PACIFIC** ha questa funzione attivata di fabbrica. Per disattivarla:

- 1) Premete 6 volte (escluso nei CH 75-76) il tasto **MENU** apparirà sul display '**rb on**'.
- 2) Utilizzando i tasti **▲/▼** selezionare '**oF**'
- 3) Premete il **PTT** per confermare, oppure attendere 10 secondi.

Per riattivare questa funzione ripetete la procedura soprastante.

Al punto 2 utilizzate i tasti **▲/▼** per selezionare '**on**'.

## 6.5 DUAL WATCH

La funzione Dual Watch permette l'ascolto simultaneo di 2 canali a vostra scelta effettuandone la scansione rapida. Procedimento:

- 1) Selezionate un canale a vostra scelta
- 2) Premete 7 volte il tasto **MENU**. Sul display lampeggia '**of d**'.
- 3) Premete i tasti **▲/▼** per selezionare il secondo canale da monitorare
- 4) Premete il tasto **PTT** per attivare la funzione.

Quando il Dual Watch è attivo, il display mostra solamente i due canali monitorati.

Come per la scansione, se rispondete ad una chiamata quando il Dual Watch è attivo, l'apparato attenderà 10 secondi dopo la vostra trasmissione per farvi ascoltare eventuali risposte dell'altra parte. Successivamente riprenderà automaticamente ad esplorare i due canali.

Per disattivare la funzione premete il tasto **MON/SCAN**.

L'apparato torna in stand-by sul canale di partenza.

## 6.6 Canalizzazione

Il **PACIFIC** dispone di 3 tipi di canalizzazione della banda di VHF ad uso marino:

INT (internazionale) – utilizzata in Italia ed in gran parte del mondo

USA – utilizzata negli Stati Uniti

CAN – Utilizzata in Canada

Queste bande consentono il corretto funzionamento del vostro ricetrasmittitore a seconda dell'area in cui vi trovate.

**! Bande USA e CAN: solo per mercato americano.**

**! È vostra responsabilità selezionare la canalizzazione corretta (tramite il programmatore opzionale PRG-PACIFIC), diversamente potreste creare interferenze con altri servizi o non essere in grado di comunicare.**

## 6.7 Programmazione e selezione dei canali privati

I canali privati sono utilizzabili solamente da utenti autorizzati.

Per maggiori informazioni rivolgersi al vostro Ente preposto.

Per poter programmare i canali privati occorre utilizzare il programmatore '**PRG-PACIFIC**' (opzionale), oppure rivolgersi al proprio distributore.

Per impostare la modalità Programmazione occorre accendere la radio tenendo premuto il tasto **MENU**: la radio mostrerà la dicitura '**Prog**'.

## 7. Soluzione Dei Problemi

Il vostro **PACIFIC** dovrebbe garantirvi anni di perfetto funzionamento. Se tuttavia presentasse dei problemi, consultate questo capitolo prima di rivolgervi al centro assistenza della vostra zona.

### 7.2 Tabella delle Soluzioni

Problema	Possibile Causa	Soluzione	Rifer.
<b>L'Apparato non si accende</b>	Le Batterie non sono cariche e/o non sono inserite correttamente	Verificate che le batterie siano cariche e/o inserite correttamente	4.2 4.3
	Il livello del volume è troppo basso	Regolate il livello del volume	5.3
<b>L'Apparato si accende, ma non si riceve nessun segnale</b>	Errata selezione del canale marino	Verificate il canale selezionato ed eventualmente cambiatelo	5.2
<b>Non riuscite a mettervi in comunicazione con la vostra controparte</b>	Il segnale è estremamente debole	Provate a tenere premuto il pulsante MON	5.5
	Corrispondente troppo lontano e/o antenna del ricetrasmittitore schermata da ostacoli in direzione del corrispondente.	Avvicinatevi al corrispondente e/o collocate il ricetrasmittitore in una zona meno schermata.	-
	Altri utenti stanno utilizzando lo stesso canale radio	Verificate il traffico radio del canale utilizzato ed eventualmente cambiate canale	5.2
	<b>PACIFIC</b> collocato troppo vicino ad apparati interferenti (televisori, computer, trasmettitori ecc.)	Allontanate <b>PACIFIC</b> dagli apparecchi interferenti	
<b>La durata delle batterie è scarsa</b>	Uso eccessivo dell'illuminazione del display	Utilizzate di meno l'illuminazione del display	5.7
	Uso eccessivo della trasmissione	Cercate di ridurre i tempi di trasmissione e/o di utilizzare la bassa potenza.	5.6
	Effetto memoria delle batterie	Eliminate l'effetto memoria	4.4

## 8. Specifiche tecniche

Canali .....	57 Internazionali
Generazione delle frequenze .....	sintetizzatore PLL
Copertura di frequenza (banda internazionale) .....	TX da 156,025 a 157,425 MHz
.....	RX 156,300 a 162,000 MHz
Impedenza Antenna .....	50 Ohm
Alimentazione .....	6 VCC +/- 10%
Temperatura operativa .....	da -15° a +55°C
Dimensioni .....	108x62x35 mm (AxLxP)
Peso (senza batterie) .....	183 g
Ciclo di utilizzo .....	TX 5%, RX 5%, Stand-by 90%

### 8.1 Trasmettitore

Potenza di uscita .....	1 o 5 Watt (Selezionabile)
Tipo di modulazione .....	FM
Attenuazione di rumori residui .....	40dB
Distorsione audio .....	3%

### 8.2 Ricevitore

Sensibilità a 12dB Sinad .....	0,3 $\mu$ V
Sensibilità squelch .....	12dBV
Reiezione canali adiacenti .....	70dB
Potenza di uscita audio .....	300mW a 10% THD
Frequenze intermedie .....	1°:21,4 MHz ; 2°:450 KHz
Attenuazione spurie .....	- 40dB
Attenuazione di rumori residui .....	43dB
Presa per microfono esterno/ricarica/programmazione.....	jack stereo 2,5 mm
Presa per altoparlante esterno .....	jack mono 3,5mm

Le specifiche sono soggette a modifica senza preavviso.

## REGOLAMENTAZIONE ITALIANA in sintesi

(aggiornata a 08/04/2005)\*

<b>DIPORTO</b>		
L'uso di apparati VHF nautici è obbligatorio per legge su tutte le imbarcazioni da diporto lunghe fino a 24mt che navigano oltre le 6 miglia. Legge 172 del 08/07/03 - GU 161 del 14/07/03, segue sintesi:		
<b>TIPO DI IMBARCAZIONE</b>		
scafo da 10 a 24 mt che naviga oltre le 6 miglia		unità da diporto a remi unità da diporto fino a 10 mt
<b>Iscrizione imbarcazione presso la Capitaneria di Porto</b>	<b>OBBLIGATORIA</b>	<b>NON OBBLIGATORIO</b>
<b>Dotazione di apparato ricetrasmittente VHF</b>	OBBLIGATORIO. Può essere sufficiente anche un apparato portatile	OBBLIGATORIO solo se navigano oltre le 6 miglia dalla costa; è sufficiente anche un portatile
<b>Collaudo e ispezioni ordinarie</b>	ESENTI se conformi alla 99/05/CE (R&TTE). Gli apparati di CTE International sono conformi a tale direttiva	ESENTI se conformi alla 99/05/CE (R&TTE). Gli apparati di CTE International sono conformi a tale direttiva
<b>Iter per avere la licenza di stazione</b>	L'utilizzatore deve presentare la "Dichiarazione di Conformità" (allegata al prodotto) presso la Capitaneria di Porto. Ne consegue che la Capitaneria: a) assegna nominativo internazionale b) rilascia la licenza provvisoria c) trasmette all'Ispett. Territoriale i documenti per il rilascio della licenza definitiva	L'utilizzatore richiede la licenza di stazione e presenta la "Dichiarazione di Conformità" (allegata al prodotto) presso l'Ispettorato territoriale di residenza del richiedente. L'Ispettorato assegna indicativo di chiamata di identificazione.

### Legenda

DIPORTO: sport, ricreazione, SENZA SCOPO DI LUCRO. Acque marine e interne.

UNITA' DA DIPORTO: tutto quello che viene usato per il diporto

NAVE DA DIPORTO: scafo superiore a 24 mt (obbligatorie radio ad onde ettometriche: da 0,3 MHz a 3 MHz) 1 miglio = 1,81 Km

\* Le normative sono in continua evoluzione; per ulteriori chiarimenti vi consigliamo di contattare il Ministero delle Comunicazioni presso l'Ispettorato Territoriale competente ([www.urpcomunicazioni.it/ispettorati.htm](http://www.urpcomunicazioni.it/ispettorati.htm))



# Table of contents

<b>1. Introduction</b>	<b>2</b>
<b>2. Above all... safety!</b>	<b>3</b>
2.1 Symbols used	3
2.2 Warnings	3
2.3 Service	4
<b>3. Identifying the parts</b>	<b>5</b>
3.1 Display	5
3.2 Radio	6
<b>4. Preparing the transceiver</b>	<b>7</b>
4.1 Installing and removing the belt clip	7
4.2 Installing and removing batteries	7
4.2.a Installation	7
4.2.b Removal	8
4.3 Recharging batteries	8
4.4 Memory effect of rechargeable batteries	8
<b>5. Basic operations</b>	<b>10</b>
5.1 Turning on/off	10
5.2 Selection of the operational channel	10
5.3 Volume control	10
5.4 Transmission and reception	10
5.5 Button MON (Monitor)	10
5.6 Choosing high or low transmission power	11
5.7 LCD backlight	11
5.8 Instant selection of Channel 16	11
5.9 Power saving feature	11
<b>6. Advanced functions</b>	<b>12</b>
6.1 Scanning all channels	12
6.2 VOX Function	12
6.3 Keypad lock	12
6.4 Roger Beep (End-of-message tone):	13
6.5 Dual Watch	13
6.6 Active band	13
6.7 Private channels: programming and selection	13
<b>7. Troubleshooting</b>	<b>14</b>
7.1 Solution table	14
<b>8. Technical specifications</b>	<b>15</b>
8.1 Transmitter	15
8.2 Receiver	15

# 1. Introduction

The new handheld marine transceiver **PACIFIC** is able to satisfy communication requirements for all types of navigation whether professional or hobbyist. **PACIFIC** is robust, electronically advanced and enables clear and reliable communications on the VHF nautical band for all international channels assigned by ITU.

It offers security for all navigational requirements thanks also to a dedicated button that gives instant access the emergency channel N.16.

**PACIFIC**, which boasts 57 channels and outputs 5W transmission power, is made up of components specifically designed for this type of equipment.

**PACIFIC** is particularly straightforward to use and guarantees best performance in all situations, thanks also to the keypad lock that prevents accidental pushing of buttons while handling the device. A LCD back lit display enables its use in darkness or poor visibility.

In short: **PACIFIC** is easy to use and it offers total security!

## Main features:

- PLL (Phase Locked Loop) synthesizer circuit - for precise and stable channel selection.
- Back-lit LCD display - constantly displays radio's parameters and settings. The backlighting enables you to view the screen when there is little environmental light.
- Automatic squelch - while in standby, this function automatically eliminates bothersome background noise and reduces the battery drain.
- Recall button for Channel 16 - for instant access to channel 16 (the most used marine channel mainly used for emergency contact).
- High/low power selection - reduces transmission power in short-distance communication, allowing the radio to save energy and reducing the risk of interference.
- Keypad lock - locks the transceiver keypad to avoid the accidental activation of buttons or settings.
- Battery discharged icon - alerts you when the batteries are low.
- Sockets for speaker and microphone - these sockets enable the use of various external microphone optional accessories (headphone, microphone/speaker, etc), for a more comfortable use, particularly in noisy environments.
- You can use your marine transceiver either with Ni-MH rechargeable batteries or with non rechargeable alkaline ones.
- Channel scanning - automatically searches for marine band channel signals.

**NOTE: The manufacturer, with its effort to constantly improve product quality, reserve the right to change characteristics and features without prior notice.**

## 2. Above all... safety!

### 2.1 Symbols used

For ease and convenience of use, this manual uses symbols to highlight urgent situations, practical advice, and general information.

**!** *Exclamation marks such as this one indicate a crucial description regarding technical repairs, dangerous conditions, safety warnings, advice, and/or other important information. Ignoring these symbols may result in serious problems and/or damage and/or personal injury.*

**📖** *Notes such as this one indicate practical advice that we suggest be followed for the optimal performance of the equipment*

### 2.2 Warnings

**!** *DO NOT TRANSMIT WITH THE DAMAGED ANTENNA OR WITHOUT THE ANTENNA CONNECTED - although the radio is protected, this may seriously damage its R.F. power stages. Do not use your transceiver if the antenna is damaged.*

**!** *Do not keep the antenna too close to your head and body during transmission.*

**!** *Do not hold the transceiver by the antenna! This is a delicate part of the device and is vital for the proper functioning of the radio.*

**!** *Pay attention to environmental conditions - although the radio was designed to operate under the most severe conditions it is important to avoid exposure to environments that are excessively humid or dusty, or to temperatures outside the -15° to +55°C° range. Also avoid exposure to direct sunlight.*

**!** *Avoid strong mechanical shocks and excessive vibrations, the radio is designed to bear mechanical shocks and vibrations, provided that they're the normal ones borne by any electrical equipment.*

**!** *Do not use the radio, its accessories, and/or substitute the batteries in potentially explosive environments. A single spark may cause an explosion.*

**!** *BATTERIES - Strictly follow all the directions and warnings on the batteries stated at chapters 4.3 and 4.4*

**!** *Do not open the radio for any reason! The radio's precision mechanics and electronics require experience and specialized equipment; for the same reason, the radio should under no circumstances be realigned as it has already been calibrated for maximum performance. Unauthorized opening of the transceiver will void the warranty.*

**!** *Do not use detergents, alcohol, solvents, or abrasives to clean the equipment. Just use a soft, clean cloth. If the radio is very dirty, slightly dampen the cloth with a mixture of water and a neutral soap.*

**!** *Your VHF marine handheld transceiver has a built-in VHF radio transmitter. Be aware that, when you press the PTT button, the radio emits radio frequency (R.F.) energy.*

**!** *Before using the radio, ensure that all protective covers and parts are in perfect operating condition, in order to ensure maximum protection against humidity and atmospheric agents.*

## 2.3 Service

We advise you to write the serial number of your transceiver in the space provided below. This number is found on the rear panel of the transceiver and will be useful in the event of repair/assistance and/or loss and/or theft.

Serial Number \_\_\_\_\_

## 3. Identifying the parts

### 3.1 Display

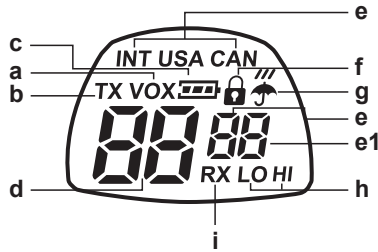

Your marine transceiver keeps you constantly updated about its operational status through a Liquid Crystal Display (LCD). The symbols and their corresponding parameters that may appear, according to the operational status of the device, are described as follows:

- a. **VOX** - Activation of **VOX** function;
- b. **TX** - During transmission (when you press **PTT** button)
- c. : warns you of battery low charge;
- d. **Channel** - These two large digits show the selected marine channel;
- e. **INT/USA/CAN** and the first of the 2 small digits - Specify the frequency band in use (USA and CAN: can be activated by means of the optional programming software **PRG PACIFIC, but they are for American version only**).
- e-1 **Second small digit** - Gives further information with regards to the channel being used (“d” duplex).
- f. - Appears when the keypad lock is activated.
- g. - This symbol marks activation of weather information channels (**only for American version - bands USA and CAN**).
- h. **LO (Low) / Hi (High)** – indicates the selected power level.
- i. **RX** - (busy channel): appears when the transmitter is receiving a signal.

## 3.2 Radio

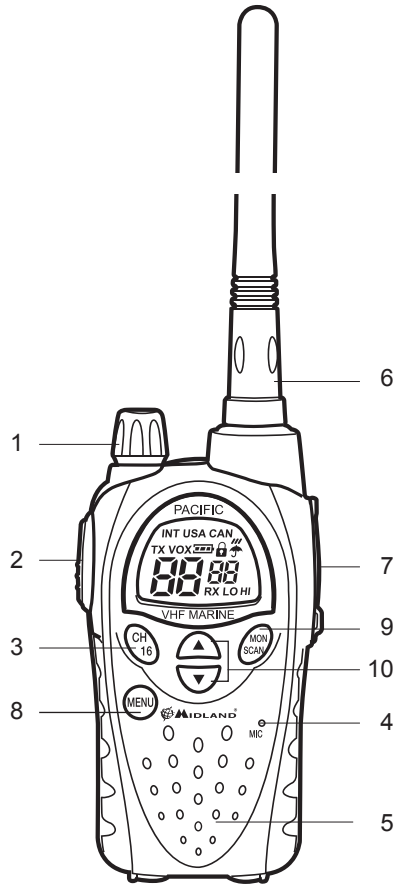

Refer to the following images to identify the various parts of the device:

1. **VOLUME control** - On/off switch for the device and adjusts **VOLUME** of reception.
2. **PTT (press to talk)** - Press this button to switch to transmission
3. **Button '16'** - Press this button to instantly recall channel 16.
4. **Built-in MICROPHONE** - Here is where sound is picked up by the microphone.
5. **Built-in SPEAKER** - Here is where the speaker is housed.
6. **ANTENNA** - Receives and transmits radio signals.
7. **MIC/CHG Socket** (under protective cover) - To connect to external audio devices (headphones, microphone etc.) and to the battery charger.
8. **MENU button** - Press this button to display the device's **MENU**.
9. **MONITOR/SCAN button** - Press this button once to activate SCAN (scanning of channels). Keep the same button pressed for about 2 seconds to activate **MON** function. This function temporarily cuts off Squelch (for weak signals)
10. **▲/▼ buttons** - Press these buttons to select channel number and to change setting within the **MENU**.

## 4. Preparing the transceiver

Make sure the following items are supplied in the package before you start using your transceiver:

- Transceiver;
- Desk/wall support
- NiMH battery pack
- Belt clip;
- Desktop charger along with adaptor;
- 2-way car lighter charger;
- User manual;

If any of the above is missing or damaged contact your supplier immediately.

### 4.1 Installing and removing the belt clip

With the belt clip you can easily attach the transceiver to your belt. The clip however, must be removed in order to install or change the batteries. To remove the belt clip follow the instructions of picture 1. To fix the clip back to the device slot it in the guides at the back of the transceiver until it clicks into place.

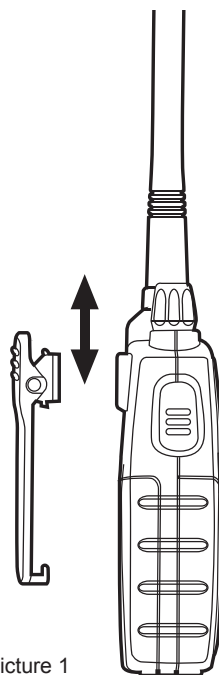

Picture 1

### 4.2 Installing and removing batteries

The transceiver is operated by the supplied NiMH battery pack or by 4 optional AA battery. These can be either one of two types:

- Rechargeable NiMH (1,2 V) - available in different capacity (in mA/h). Batteries with higher capacity will supply longer charger but will require longer times to recharge.
- Non-rechargeable alkaline (1,5 V)

**! Do not install rechargeable and alkaline batteries at the same time in your transceiver. Always use the same batteries as a set (type and make) so that you can be sure their level of charge is the same.**

**! If you do not use the transceiver for a long time remove the batteries/ battery pack.**

#### 4.2.a Installation

- 1) Remove the belt clip as explained in paragraph 4.1;
- 2) Open the batteries compartment as shown in picture 2;
- 3) Insert the battery pack into the battery compartment as shown in picture 2.
- 4) Replace the cover on the batteries compartment.
- 5) Replace the belt clip.

**! If you use the batteries, be careful to insert them with the correct polarity as illustrated inside the compartment.**

**! Be careful to snap close the battery cover.**

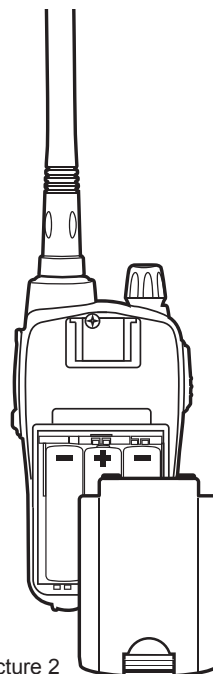

Picture 2

#### 4.2.b Removal

- 1) Follow steps 1 and 2 of par 4.2.a;
- 2) Remove the battery pack from the device;
- 3) Follow steps 4 and 5 of par 4.2.a.

### 4.3 Recharging batteries

Batteries can be recharged without taking them out of the transceiver (but the device must be turned off); batteries take 8-10 hours to fully recharge (battery pack 800mAh).

#### To recharge batteries by means of the 2-way car lighter charger:

1. Carefully lift the rubber protection of the socket **MIC/CHG**.
2. Insert the jack of the battery charger into the socket **MIC/CHG** of the radio, then connect the battery charger to the car lighter charger. Charging will begin
3. When charging is complete pull out the charger's jack from the radio and detach it from the mains. Replace the rubber protection mentioned in step 1.

**! Do not overcharge the batteries! When these are fully charged the charging process does not stop automatically. Do not forget therefore, to remove the charger from the transceiver as soon as the batteries are charged.**

**! Do not try to charge alkaline batteries or non rechargeable batteries. Make sure that when you connect the charger only rechargeable batteries NI-MH should be contained in the batteries compartment! It is very dangerous attempting to recharge other types of batteries (for example alkaline batteries). Batteries which are not suitable to be recharged may leak, explode or even burn and cause damage!**

**! Using a different battery charger other than the one specified can cause damage to your device or may even cause explosions and personal injuries.**

**! Do not throw batteries into fire or place them near heat as this may cause explosions or personal injuries. Dispose of the batteries according to procedures set out by local regulations.**

**! Do not mix old and new batteries or batteries of different types or batteries which have been used in different manners. Every battery set which is being used must always be composed of the same elements.**

#### Recharge of the battery pack by means of the desktop charger and wall adaptor:

Connect the socket of the wall adaptor to a mains power socket and insert the jack of the wall adaptor into the desktop charger plug.

Place your transceiver into the cradle of the desktop charger.

When charging is complete take the transceiver out of the cradle and detach the socket of the wall adaptor from the mains.

### 4.4 Memory effect of rechargeable batteries

Rechargeable NiMH (Nickel-Metal-Hydrate) batteries are affected by what is known as the "memory effect". This phenomenon is associated with a drastic reduction of battery autonomy and is triggered if the batteries are regularly charged before being fully discharged and/or are not completely recharged. To avoid the memory effect:

- When possible, recharge the batteries only when they are completely discharged (until the device turns itself off during normal use)
- Do not disconnect the battery charger before the time indicated for a full battery charge.
- Discharge and recharge your batteries completely at least twice a month. In any case, the best



solution for avoiding the memory effect is to use in turn two battery sets: one in use, and the other as a spare set.

The memory effect can be easily eliminated by completely discharging/charging the batteries 3 or 4 times.

The memory effect should not be confused with the normal battery life, which is 400 cycles of charge/discharge on average. It is completely normal for operating duty to decrease when the batteries have reached the end of their life; at this point, you will need to substitute the battery set.

## 5. Basic operations

### 5.1 Turning on/off

To turn on the transceiver, turn the **ON/OFF/VOLUME** knob clockwise until you hear it clicks: the LCD display will light up and do an Auto-Test. Subsequently you will hear 1 beep. To turn off the transceiver, turn the knob counter-clockwise until you hear another click.

### 5.2 Selection of the operational channel

- 1) Press once the **MENU** button. The number of the channel will start flashing on the display.
  - 2) Press the **▲/▼** buttons to scroll up or down the channel list till you select the desired channel.
  - 3) Press the **PTT** button to confirm, or wait for 10 seconds.
-  *Refer to the table of frequencies. Moreover, the reception frequency could be different (duplex channels) from the transmission frequency or it could be the same (simplex channels). Normally communications among vessels can only take place on simplex channels.*

### 5.3 Volume control

Turn the knob **VOLUME** to about half way and adjust it to a comfortable level as soon as you receive a signal. If you do not receive a signal you can use the button **MON/SCAN** described at par. 5.5.

Ensure the channel you've selected is not a reception-only channel (otherwise the transmission will be disabled) and that no one else is talking (this will appear on your display as the BUSY icon).

### 5.4 Transmission and reception

The button **PTT** is located on the top left side of the device. To transmit:

- 1) Make sure that the selected channel is not reception-only, (otherwise the transmission will be disabled) and that no one else is currently talking;
- 2) Keep button **PTT** firmly pressed: **TX** will appear on the display;
- 3) Before you start talking wait for a fraction of a second then speak normally, in the direction of the microphone, and hold the device at a distance of about 5 cm.
- 4) When you have finished release the button **PTT**: **TX** will disappear from the display;
- 5) When the button is in reception mode (**PTT** not pressed) you will automatically receive any communication;

During transmission and reception try, as far as possible, to keep the antenna in vertical position and to avoid obstacles towards the direction of the other party.

### 5.5 Button MON (Monitor)

The Monitor button is for temporarily excluding (opening) the squelch, in order to listen to signals that are too weak to keep the squelch permanently opened. By excluding the squelch you will avoid listening the communication "chopped" by the squelch. In order to activate the Monitor function, so as to listen to all traffic on the selected channel, keep pressed the **MON/SCAN** button for about 2 seconds. Keep pressed the button **MON/SCAN** for about 2 seconds to disable this function.

## 5.6 Choosing high or low transmission power

Batteries are drained more quickly during transmission. In order to extend the battery life you can select the low power when transmitting over short distances:

- 1) Press the **MENU** button twice and the writing '**Pr**' will display.
- 2) Select **LO** using the scroll buttons ▲/▼
- 3) Press **PTT** to confirm, or wait for 10 seconds.

If you want to transmit a longer distance repeat the above procedure to select the high power. At step 2 use the ▲/▼ to make the writing **LO** disappear. When the batteries are in good conditions, high power is about 5 watt, whereas low power is about 1 watt.

- *A low battery level during transmission will have a negative effect on the performance of your device.*

## 5.7 LCD backlight

If there is insufficient light to read the display you can press the **MENU** button to switch the display back light on for about 5 seconds.

- *Switching the back light on the display adds an additional drain on the batteries. Try to make a moderate use of this.*

## 5.8 Instant selection of Channel 16

Channel 16 is the marine channel most frequently used for emergency. Your transceiver is equipped with a button that provides instant access to this channel. To recall rapidly channel 16 press the button **CH 16**. No matter what mode the device is operating, channel 16 will be selected immediately. To go back to the previously selected channel press again the button **CH 16**.

## 5.9 Power saving feature

The battery power saving feature **enables a reduction in the consumption of up to 50%**; power saving comes on automatically when the transceiver does not receive any signal for more than seven seconds.

When the battery pack is almost discharged, the radio will switch to '**Lo**' power; then, this icon will appear  to indicate that the battery pack is discharged. Replace the alkaline batteries or recharge the battery pack/rechargeable batteries.

## 6. Advanced functions

### 6.1 Scanning all channels

**PACIFIC** can automatically search for signals throughout the marine band by scanning, i.e. selecting the channels in rapid sequence. When a signal is detected, the scanning pauses on that channel and remains blocked for five seconds before automatically begins scanning again to give you the chance to find other communication.

Press briefly the button **MON/SCAN** to start scanning:

Press again **MON/SCAN** to stop scanning. Your transceiver will go back to the channel from which the scanning originally started.

Once you are tuned in the communication you were looking for, press **PTT** to talk on the selected channel. **PACIFIC** will however remain in scanning mode (which is indicated by the flashing of the channel on the display) and it is possible to start scanning again by pressing the **▲/▼** buttons. If you press **PTT** during scanning you can transmit on the channel from which the scanning started. The **▲/▼** keys allow you to change the direction of scanning (from lower channels to higher ones or vice versa) and therefore to skip communications which are of no interest.

### 6.2 VOX Function

**PACIFIC** enables hands free conversations through **VOX** function. The degree of sensitivity of **VOX** function can be adjusted to three different levels. You can enable **VOX** function with or without accessories.

- 1) To activate **VOX** function press the **MENU** button four times (except for CH75-76) and **VOX** will appear on the display
- 2) Use the **▲/▼** keys to select:
  - A. High sensitivity
  - B. Middle sensitivity
  - C. Low sensitivity
- 3) Press **PTT** to confirm or wait for 10 seconds

To disable **VOX** function follow the instructions above and select option '**oF**'.

**VOX** has a better performance when used in conjunction with the optional accessories which plug in the appropriate outlet. This will enable you to keep the microphone at constant distance from your mouth and by holding the transceiver on the belt you can carry on working with your hands in total freedom.

### 6.3 Keypad lock

You can lock the keypad of your transceiver and avoid pressing buttons accidentally. All buttons are disabled with the exception of **MON** (opening squelch), **PTT**, **16**, **MENU** (removal of keypad lock). To insert keypad lock:

- 1) Press three times the **MENU** button (except for CH75-76); '**Lc oF**' will appear on the display and the symbol **🔒** will blink.
- 2) Using the **▲/▼** buttons select '**on**'.
- 3) Press **PTT** to confirm or wait for 5 seconds.

To disable the keypad lock, press once the **MENU** button and select '**on**'.

## 6.4 Roger Beep (End-of-message tone):

When you release the **PTT**, that is every time you end transmission, **PACIFIC** gives out a sound indicating to the other party that s/he can start talking. This function is factory set. To disable the function:

- 1) Press six times the **MENU** button (except for CH75-76); '**rb on**' will appear on the display
- 2) Using the **▲/▼** buttons select '**oF**'.
- 3) Press **PTT** button to confirm or wait for 10 seconds.

To reactivate this function repeat the above procedure. At step 2 use the **▲/▼** buttons to select '**on**'.

## 6.5 DUAL WATCH

This function allows the monitoring of 2 channels of your choice by selecting the channels in rapid sequence.

Procedure:

- 1) Select the channel you want to monitor.
- 2) Press seven times the **MENU** button. '**oF**' blinks on the display.
- 3) Select the second channel to monitor, by pushing the **▲/▼** keys.
- 4) Push **PTT** to activate the function.

When the Dual Watch is enabled, the display shows only the two monitored channels.

As for the Scan function, if you transmit when the Dual Watch is activated, the communication remains blocked on that channel for further 10 seconds to let you listening to the other party. Then, it will begin scanning the two channels again.

Press **MON/SCAN** to disable the Dual Watch.

The unit returns to the channel previously used.

## 6.6 Active band

The **PACIFIC** channel selection can be changed to follow the rules of USA, Canada or International regulations.

INT (international) – used in Italy and most countries of the world

USA – used in the United States

CAN – used in Canada

**! USA and CAN Bands: for American area only.**

**! It is your own responsibility to choose the correct band (by means of the optional programming kit PRG-PACIFIC), otherwise you may cause interferences with other services or you may not be able to communicate.**

## 6.7 Private channels: programming and selection

Only authorized customers are allowed to use private channels. For detailed information contact your local radio communication authorities. To program the private channels, it is necessary to connect the optional programming kit **PRG-PACIFIC** or ask for information to your dealer.

To set the programming mode, switch on the radio while keeping pressed the **MENU** button: the display will show '**Prog**'.

## 7. Troubleshooting

Your **PACIFIC** is designed to provide you with years of optimal performance. If for some reason problems arise, refer to this chapter before contacting a service centre in your region.

### 7.1 Solution table

Problem	Possible Cause	Solution	Ref.
<b>The radio does not turn on</b>	The batteries are not charged and/or are not correctly inserted	Ensure the batteries are charged and correctly inserted in the radio	4.2
			4.3
<b>The radio turns on, but does not receive signals</b>	The volume is too low	The volume is too low	5.3
<b>You are unsuccessful in establishing contact with your party</b>	Incorrect selection of marine channel or local band	Check your channel and band	5.2
<b>Reception is broken and/or with noise</b>	Signal is extremely weak	Temporarily deactivate squelch using the Monitor function	5.5
	Your party is too far away and/or transceiver antenna is shielded by obstacles in the direction of your party	Move closer to your party and/or move the transceiver to a less shielded area	-
	Other users are using the same radio channel	Check the radio traffic on the selected channel and change channels if necessary	5.2
	The radio is positioned too close to other interference devices (televisions, computers, transmitters, etc.)	Move the radio away from the interference devices	-
<b>Battery life is short</b>	Excessive use of display backlighting	Use less display backlighting	5.7
	Excessive use of transmission	Try to reduce transmission times and/or use low transmission power	5.6
	Memory effect is occurring with the batteries	Eliminate memory effect	4.4

## 8. Technical specifications

Channels .....	57 International
Frequency generation .....	PLL synthesizer
Frequency range (International band) .....	TX 156,025 - 157,425 MHz
.....	RX 156,300 - 162,000 MHz
Antenna Impedance .....	50 Ohm
Power Supply. ....	6 VDC +/- 10%
Operating Temperature Range. ....	from -15° to +55°C
Size .....	108x62x35 mm (HxWxD)
Weight (without batteries) .....	183 g
Duty cycle .....	TX 5%, RX 5%, Stand-by 90%

### 8.1 Transmitter

Output power .....	1 or 5 Watt (Selectable)
Modulation type .....	FM
Residual noise attenuation. ....	40dB
Audio distortion .....	3%

### 8.2 Receiver

Sensitivity @ 12dB SINAD. ....	0,3μV
Squelch sensitivity .....	12dBV
Adjacent channel rejection. ....	70dB
Audio Output Power .....	300mW @ 10% THD
Intermediate frequencies. ....	1°:21,4 MHz ; 2°:450 KHz
Spurious rejection .....	- 40dB
Residual noise attenuation. ....	43dB
Socket for external microphone/charger/programming .....	2.5 mm stereo jack
Socket for external speaker .....	3,5mm mono jack

Specifications are subject to modification without forewarning.





# Inhaltsverzeichnis

<b>1. Einführung</b> .....	<b>2</b>
<b>2. Sicherheit im Funkverkehr</b> .....	<b>3</b>
2.1 In der Anleitung benutzte Symbole.....	3
2.2 Warnhinweise.....	3
2.3 Seriennummer.....	4
<b>3. Beschreibung der Teile</b> .....	<b>5</b>
3.1 Display.....	5
3.2 Bedienelemente am Funkgerät.....	6
<b>4. Funkgerät in Betrieb Nehmen</b> .....	<b>7</b>
4.1 Gürtelclip anbringen / abnehmen.....	7
4.2 Batterien bzw. Akkus einsetzen.....	7
4.2.a Installation der Batterien / Akkus bzw. Batteriewechsel.....	7
4.2.b Entfernen der Batterien.....	8
4.3 Aufladen von Akkus im Funkgerät.....	8
4.4 Vermeiden des Memoryeffekts bei aufladbaren Akkus.....	9
<b>5. Die Grundfunktionen</b> .....	<b>10</b>
5.1 Ein / Ausschalten und Lautstärkeeinstellung.....	10
5.2 Kanal einstellen.....	10
5.3 Lautstärke einstellen.....	10
5.4 Senden und Empfang.....	10
5.5 Rauschsperrtaste (Monitor) MON.....	11
5.6 Hohe oder niedrige Sendeleistung einstellen.....	11
5.7 Displaybeleuchtung.....	11
5.8 Direktwahltaste Kanal 16.....	11
5.9 Automatische Stromsparschaltung.....	11
<b>6. Zusätzliche Funktionen</b> .....	<b>12</b>
6.1 Automatischer Suchlauf über alle Kanäle (Scan).....	12
6.2 VOX Function (automatische Sprachsteuerung).....	12
6.3 Tastensperre.....	12
6.4 Roger Beep (Quittungston am Ende der Sendung).....	13
6.5 Dual Watch (Zweikanalüberwachung).....	13
6.6 Aktives Seefunkband.....	13
6.7 Private Kanäle.....	13
<b>7. Tipps zur Fehlersuche</b> .....	<b>14</b>
7.1 Tabelle möglicher Fehlerquellen und Vorschläge zur Behebung.....	15
<b>8. Technische Daten</b> .....	<b>16</b>
8.1 Sender.....	16
8.2 Empfänger.....	16

# 1. Einführung

Das neue Handfunkgerät **PACIFIC** ist für die Kommunikation im internationalen UKW Seefunkbereich gedacht. Es ist in erster Linie verwendbar für den allgemeinen Seefunk auf privaten Motor- und Segelyachten und ist nicht dafür gedacht, ein GMDSS Funkgerät der Notfallausrüstung in der Berufsschiffahrt zu ersetzen. **PACIFIC** ist ein robustes und kompaktes Handfunkgerät in neuester Technologie, mit klarer und gut verständlicher Wiedergabe. Es arbeitet auf allen von der ITU vorgesehenen internationalen Seefunkkanälen im VHF Bereich. Für die Sicherheit in der Navigation ist eine Direktwahltaste für den internationalen Notruf- und Anrufkanal 16 eingebaut.

**PACIFIC** erzeugt (intern) **5 Watt** Sendeleistung, für kurze Distanzen auch auf kleine Leistung umschaltbar, es arbeitet auf max. **57 Kanälen** (56 Kanäle sende- und empfangsseitig und auf Kanal 70 empfangsseitig). Das Gerät ist für den üblichen Bordbetrieb spritzwassergeschützt und garantiert mit einem Minimum an wesentlichen Funktionen optimale Übertragungsqualität im Bordeinsatz. Dazu gehört auch eine einstellbare Tastensperre gegen zufällige Fehlbedienung wie auch die Hintergrundbeleuchtung bei schlechten Lichtbedingungen. Auch mit seiner Standard Batteriebestückung ist das Gerät ideal: 4 Stück Mignonzellen bekommt man als Reserve in jedem Hafen und es gibt kaum ein Boot, wo man nicht solche Batterien auch an Bord vorfindet. Es ist ein sicheres Gefühl, das **PACIFIC** auch als Reserve an Bord zu haben.

## Die Features des PACIFIC:

- **PLL Frequenzerzeugung über CPU** – für präzise und stabile Funkfrequenzen
- **LC Display mit Hintergrundbeleuchtung** – alle Einstellungen sind jederzeit und bei allen Beleuchtungsverhältnissen zu lesen
- **Automatische Rauschsperr** – verhindert nicht nur Rauschen und Störgeräusche, sondern reduziert den Batteriestromverbrauch in den Empfangspausen!
- **Direktzugriff auf Kanal 16** – zum schnellen Hin- und Herschalten vom Arbeitskanal auf den immer noch weltweit meist benutzten Not- und Anrufkanal 16
- **Privatkanäle und USA-CAN Mode programmierbar** (Programmierset erforderlich)
- **VOX Funktion** - Automatische Sprachsteuerung bei Bedarf zuschaltbar
- **High-Low** Sendeleistungs-Umschaltung – reduziert die Sendeleistung und den Batteriestromverbrauch bei Funk über kurze Distanzen, verhindert Störungen bei Schiffen in größeren Entfernungen.
- **Tastensperre** – blockiert nicht gebrauchte Tasten und verhindert versehentliches Verstellen von Einstellungen
- **Batterie-Leer-Anzeige** – zeigt an, wenn die Batterien zu leer werden.
- **Buchsen für Lautsprecher (Hörer) und Mikrofon** – auch externe Sprechgarnituren, wie Kopfhörer, externe Mikrofone oder Kombinationen lassen sich anschließen
- **Batteriebestückung frei wählbar:** NiCd, NiMH Akkus oder im Notfall auch überall erhältliche Standard- Alkali Batterien 4 x AA.
- **Kanalsuchlauf** – automatisches Absuchen aller Seefunkkanäle möglich
- **Abnehmbare Antenne** – das Gerät kann ggf. auch über die Antennenbuchse an eine andere VHF Bootsantenne angeschlossen werden

**Hinweis:** Änderungen, die dem technischen Fortschritt und der Produktpflege dienen, behalten wir uns auch ohne Vorankündigungen vor.

## 2. Sicherheit im Funkverkehr

### 2.1 In der Anleitung benutzte Symbole

Bestimmte Abschnitte dieser Anleitung sind wie folgt gekennzeichnet:

- !** *ein wichtiger Abschnitt über technische Eigenschaften, Sicherheitswarnungen, oder potentiell gefährliche Betriebszustände. So gekennzeichnete Abschnitte sollten Sie nicht ignorieren, sonst gehen Sie u.U. ein Risiko ein, dass es zu einem Problem oder einer Störung mit möglichen Folgen von Fehlfunktion über Defekte bis hin zu Verletzungsgefahr kommen kann..*
-  *So gekennzeichnet werden nützliche Bemerkungen oder Hinweise zum optimalen Betrieb des Geräts.*

### 2.2 Warnhinweise

- !** *Senden Sie nie bei einer beschädigten oder gar bei demontierter Antenne. Auch wenn das Gerät gegen übliche im Betrieb vorkommenden Fehlanpassungen geschützt ist, kann ein Senden ohne jede Antenne die Senderstufen irreparabel beschädigen.! Halten Sie die Antenne beim Senden soweit wie möglich entfernt vom Körper und Kopf. Lassen Sie die Antenne frei abstrahlen und senden Sie nicht mit dem Gerät aus der Jackentasche.*
- !** *Benutzen Sie die Antenne des Geräts nicht als Handgriff für das Gerät. Bei grober mechanischer Belastung kann die Antenne oder ihre Verbindung im Inneren abbrechen!!*
- !** *Achten Sie auf die Umgebungsbedingungen- auch wenn das Gerät über einen weiten Temperaturbereich von -15 bis + 55 °C funktionsfähig ist, sollten sie es nicht unter extremer Hitze, Kälte oder Feuchtigkeit oder Staubbelastung betreiben. Vermeiden Sie direkte Sonneneinstrahlung ebenso wie mechanische Stöße oder übermäßige Vibration, wie bei jedem elektronischen Gerät.*
- !** *Benutzen Sie dieses Gerät nie in der Nähe explosiver Stoffe oder Gase, und wechseln Sie auch nie die Batterien in einer solchen Umgebung: ein einziger kleiner Funke kann eine Explosion auslösen.*
- !** *BATTERIEN – Folgen Sie strikt den Hinweisen und Warnungen im Kapitel 4.3. und 4.4.*
- !** *Öffnen Sie das Funkgerät bitte nicht. Für eine evtl. Reparatur oder einen Neuabgleich benötigt man neben dem erforderlichen Fachwissen auch Spezialwerkzeug und regelmäßig kalibrierte Messgeräte!*
- !** *Benutzen Sie keine aggressiven Reinigungsmittel, keinen Alkohol, keine Scheuer- oder Lösungsmittel zum Reinigen. benutzen Sie nur ein weiches, sauberes Tuch, allenfalls einen leicht angefeuchteten Lappen bei starker Verschmutzung. Fällt ein Funkgerät ins Wasser, benutzen Sie es nicht wieder, bevor nicht ein Spezialist alle Teile des Geräts in einem warmen Luftstrom entsprechend getrocknet und vor Korrosion geschützt hat.*
- !** *Wie bei jedem VHF Seefunkgerät, ist ein relativ leistungsstarker Sender eingebaut. Seien Sie sich bewusst, dass das Gerät bei jedem Drücken der Sendetaste HF Energie abstrahlt halten Sie das Gerät mindestens 50 cm fern von Steuerkompass, GPS Geräten und anderer empfindlicher Bordelektronik, aber berücksichtigen Sie auch Abstände zu anderen Personen, besonders, wenn diese Herzschrittmacher tragen sollten.*

## 2.3 Seriennummer

Bitte notieren Sie sich die Seriennummer Ihres Geräts nicht nur für den Fall einer Rückfrage oder Reparatur, sondern auch für einen evtl. Verlust oder Diebstahl.

**Seriennummer** \_\_\_\_\_

## 3. Beschreibung der Teile

### 3.1 Display

Im LC Display Ihres Handfunkgeräts sehen Sie alle Informationen über den jeweiligen Betriebszustand. Die Symbole und Ihre Bedeutung finden sie hier beschrieben:

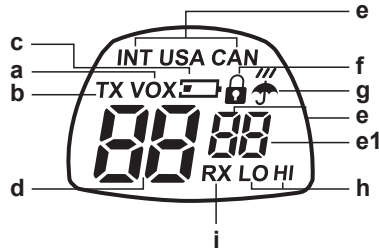

- a. **VOX** automatische Sprachsteuerung ist aktiviert
- b. **TX** leuchtet beim Senden (drücken der Sendetaste **PTT**) oder bei Sprachsteuerung;
- c. **Batteriesymbol** warnt bei leer werdender Batterie oder Akkus
- d. **CHANNEL** Die großen Ziffern zeigen die Kanalnummern, die kleinen Digits daneben auch besondere Kanaleigenschaften, wie bei der amerikanischen und kanadischen Version dieses Geräts und ganz rechts die Kennung d für Duplexkanal.
- e. **e-1 INT/USA/CAN** zeigt die Programmierung des Geräts an – In Europa üblicherweise INT
- f. das Schloss-Symbol erscheint bei gesperrter Tastatur
- g. **das Regenschirm-Symbol** erscheint nur bei **amerikanischer Programmierung** auf Wetterkanälen – nicht in Europa.
- h. **LO (Low)** erscheint bei geringer Sendeleistung (auf einigen Kanälen ist dauernd niedrige Leistung vorgeschrieben!)
- i. **RX** der Kanal ist belegt / das Gerät empfängt gerade ein Signal

### 3.2 Bedienelemente am Funkgerät

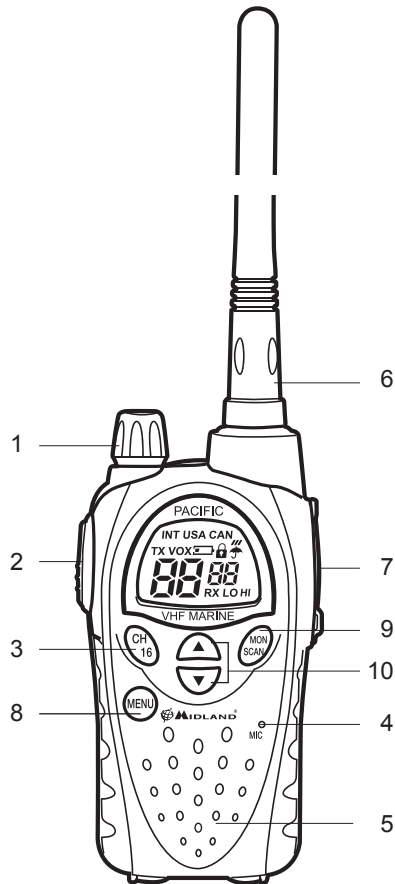

1. **VOLUME** Ein/Aus und Lautstärke
2. **PTT / CALL Sende** (Push-To-Talk-) und Ruftaste
3. **CH 16** Direktwahl taste für Kanal 16
4. **Mikrofon** Einsprache für das eingebaute Mikrofon
5. **Lautsprecher**
6. **Antenne** abnehmbare Gummi-Wendelantenne (nach Abdrehen ist SMA Koaxialbuchse zugänglich)
7. **Kombibuchse** (unter Gummiabdeckung) Kombibuchsen für ext. Mikrofon, Hörer / Lautsprecher und Akku-Ladegerät
8. **MENU Taste** kurzer Druck schaltet nacheinander durch alle Menüpunkte
9. **MONITOR/SCAN** kurzes Drücken: Suchlauf-Start / Stop. langes Drücken: Öffnet Rauschsperr (Monitorfunktion für schwache Signale)
10. **Scrolltasten** ▲/▼ Zum Herauf- und Herunterschalten von Kanälen und zum Auswählen innerhalb der Menüpunkte

## 4. Funkgerät in Betrieb Nehmen

Prüfen Sie die zunächst die Packung auf Vollständigkeit:

- Funkgerät;
  - Tisch- / Wandhalterung
  - NiMH Akkupack
  - Gürtelclip
  - Standladegerät mit Steckernetzteil
  - 12 V Ladekabel
  - Bedienungsanleitung
- bei fehlenden Teilen kontaktieren Sie Ihren Händler.

### 4.1 Gürtelclip anbringen / abnehmen

Der Gürtelclip dient zum Anklebmen des Funkgeräts z.B. an den Hosengürtel. Zum Öffnen des Batteriefachs müssen Sie den Clip jeweils abnehmen. Entriegeln Sie den Clip wie angezeigt und schieben Sie ihn in bzw. aus der Führung.

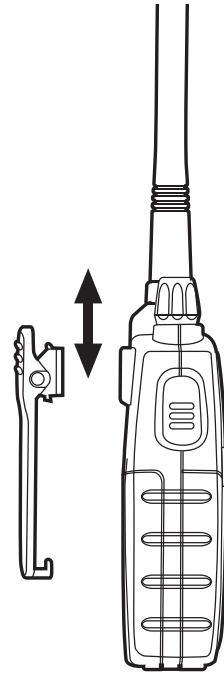

### 4.2 Batterien bzw. Akkus einsetzen

Das Handfunkgerät benötigt zum Betrieb den mitgelieferten NiMH Akkupack (oder 4 Stück AA Batterien oder Einzelakkus).

- aufladbare NiMH (1,2 V) Akkus – diese gibt es in verschiedenen Kapazitäten (Angaben in mAh). Höhere Kapazität bedeutet längere Betriebsdauer, allerdings dauert auch das Aufladen solcher Akkus mit dem Steckerlader länger. Batterien um 1700 mAh benötigen etwa 12-13 Stunden Ladezeit über die Ladebuchse. Bei Akkus um 2000 mAh empfehlen wir, ein dazu passendes externes Ladegerät zu benutzen, in das die Akkus eingelegt werden können. Solche Ladegeräte gibt es mit Schnelladefunktion passend mit Akkus im Fachhandel und können- je nach Ausführung- die Akkus innerhalb 1-2 Stunden aufladen, ggf. auch an 12 V.
- Nicht aufladbare Hochleistungsbatterien (1,5 V). Solche Batterien können Sie, meist als 4er Pack überall bekommen. Wichtig ist, nur Alkaline-Hochleistungsbatterien zu benutzen und keine einfachen Zink-Kohle Batterien, die sich nur für Taschenlampen eignen.

**! Installieren Sie nie aufladbare und nicht aufladbare Akkus/ Batterien gemischt zur gleichen Zeit im Gerät. Verwenden Sie immer ein komplettes Set der gleichen Sorte und –Marke, verwenden Sie auch nicht entladene und volle Batterien zusammen.**

**! Wenn Sie das Funkgerät längere Zeit nicht benötigen, nehmen Sie die Batterien / Akkus solange aus dem Gerät.**

#### 4.2.a Installation der Batterien / Akkus bzw. Batteriewechsel

- 1) Gürtelclip abnehmen
- 2) Batteriefach durch Herunterschieben des Deckels öffnen (siehe Zeichnung)

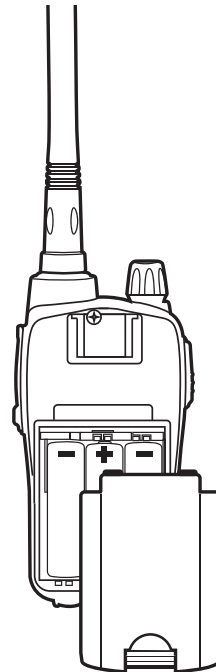

- 3) Batterien bzw. Akkublock wie im Bild gezeigt entsprechend den Markierungen einlegen
- 4) Batteriefach-Deckel wieder aufschieben
- 5) Gürtelclip wieder anbringen

**! Bitte achten Sie unbedingt darauf, die Batterien in der richtigen Polarität einzusetzen.**

**! Batteriefach- Deckel einrasten lassen!**

#### **4.2.b Entfernen der Batterien**

Gürtelclip abnehmen, Batteriefachdeckel abnehmen, Batterie(n) herausnehmen und Gerät wieder verschließen

### **4.3 Aufladen von Akkus im Funkgerät**

Wiederaufladbare NiMH Akkus können im Gerät geladen werden, ohne sie herausnehmen zu müssen. Der mitgelieferte Akkublock ist ungefähr nach 8-10 Stunden vollgeladen, Akkus höherer Kapazität (z.B. separat erworbene AA Einzelakkus benötigen entsprechend länger. Das Funkgerät sollte während des Ladevorgangs ausgeschaltet bleiben.

#### **Zum Aufladen der Akkus über das mitgelieferte 12 V DC Kabel**

Nehmen Sie die Gummiabdeckung von der **MIC/CHG** Buchse ab.

DC Stecker des Ladekabels in die kombinierte **MIC/CHG** Buchse einstecken.

Zigarettenanzünderstecker in eine 12 V Steckdose an Bord (bzw. in Fahrzeugen) einstecken. Der Ladevorgang beginnt jetzt.

Nach Ende der Ladung DC Ladestecker aus dem Funkgerät herausziehen und 12 V Kabel aus der Zigarettenanzünderbuchse ziehen. Gummiabdeckung wieder an der **MIC/CHG** Buchse anbringen.

**! Akkus nicht wesentlich zu lange am Ladegerät lassen. Der Ladevorgang stoppt nicht automatisch! Gelegentliches zu langes Laden schadet den Batterien allerdings nicht, da es sich nicht um einen Schnellladevorgang handelt, der kontrolliert ablaufen müsste. Jedoch sollten Sie das Ladekabel nicht permanent am Funkgerät angeschlossen lassen und Überladen nicht zur Gewohnheit werden lassen. Bei Akkus mit höherer Kapazität ist der Einsatz eines separaten, zu den Akkus passenden Schnellladegeräts zu empfehlen.**

**! Versuchen Sie nie, nicht aufladbare Batterietypen aufzuladen. Solche Batterien können auslaufen, sich übermäßig erhitzen, platzen, das Funkgerät beschädigen und im schlimmsten Fall Brände und Verletzungen verursachen. Überprüfen Sie daher vor jedem Anschluss des Ladegeräts, ob Sie wirklich aufladbare Akkus in das Batteriefach eingelegt haben.**

**! Benutzen Sie nur von ALAN empfohlene Steckerladegeräte und kein anderes Netzteil!**

**! Werfen Sie nie verbrauchte Batterien oder Akkus ins Feuer, sondern entsorgen Sie verbrauchte Batterien oder unbrauchbar gewordene Akkus bei den ortsüblichen Sammelstellen und nicht über die Haushalts-Mülltonne!**

#### **Aufladen von Akkus über den mitgelieferten Standlader und das Steckerladegerät**

Hierzu stecken Sie den DC Stecker des 230 V Steckerladegeräts in die Ladeschale, das Steckerladegerät in eine Steckdose und stellen Sie das Funkgerät in die Standladeschale.

Nach erfolgtem Aufladen Funkgerät wieder herausnehmen und Steckerlader vom Stromnetz trennen.



## 4.4 Vermeiden des Memoryeffekts bei aufladbaren Akkus

Aufladbare Nickel-Metallhydrid-Akkus sind – je nach Behandlung - mehr oder weniger von dem Phänomen eines Memoryeffekts betroffen. Dieser Effekt äußert sich in einer mitunter drastischen Verkürzung der Betriebszeit des Akkus, wenn ein Akku immer nur kurze Zeit gebraucht und dann gleich wieder aufgeladen wird. Der Akku „merkt sich“ sozusagen die kurze Benutzungsdauer, „gewöhnt“ sich daran und wird eines Tages bei einem längeren Einsatz versagen. Er verhält sich dann fast so, als wäre er defekt.

Den Memoryeffekt vermeiden Sie, indem Sie:

- wenn immer es möglich ist, den Akku solange benutzen, bis er tatsächlich leer ist, und dann erst wieder aufladen
- kurze Auflade- und Entladezeiten vermeiden.
- Am besten 1 – 2 x im Monat Akkus vollständig entleeren (z.B. Funkgerät solange eingeschaltet lassen, bis es sich automatisch ausschaltet) und anschließend wieder vollständig aufladen. Am besten kommt man diesem Verfahren nahe, wenn man sich einen zweiten Akkusatz besorgt und immer einen so lange benutzt, bis er entleert ist, und dann erst wechselt.
- Einen Akku, der vom Memoryeffekt betroffen ist, kann man durch **mehrmaliges vollständiges** Entladen und Aufladen wieder zur einwandfreien Funktion bringen.

▣ *Der Memoryeffekt sollte nicht verwechselt werden mit der langsam nachlassenden Kapazität bei normaler Alterung der Akkus. NiMH Akkus können ca. 400 x geladen und entladen werden, dann lässt die Kapazität stetig, aber sicher nach. Dann sollten Sie die Akkus entsorgen und ersetzen.*

## 5. Die Grundfunktionen

### 5.1 Ein / Ausschalten und Lautstärkeeinstellung

**ON / OFF / VOLUME** im Uhrzeigersinn drehen: ein Klickgeräusch zeigt, dass sich das Gerät einschaltet. Das LC Display schaltet sich ein, testet kurz alle Symbole in einem Auto-Test. Ein Ton zeigt an, dass das Funkgerät bereit ist. Ausschalten durch Zurückdrehen entgegen dem Uhrzeigersinn.

### 5.2 Kanal einstellen

- 1) 1 x **MENU Taste** drücken. Eine der Kanalnummern wird blinken.
- 2) Mit den Scroll-Tasten **▲/▼** die Kanalliste auf- oder abwärts durchsuchen, bis Sie den gewünschten Kanal gefunden haben.
- 3) Kurz die Sendetaste **PTT** antippen zur Bestätigung, oder 5 Sekunden warten. Die Einstellung ist dann gespeichert.

- ▣ *Beachten Sie die Kanaltabelle am Schluss der Anleitung, aus den Revierunterlagen, dem Handbuch Seefunk oder auch den blauen Hinweistafeln an den Schifffahrtswegen vor den Hafeneinfahrten oder Schleusen können Sie die örtlichen Arbeitskanäle entnehmen. Kanäle, die in der Tabelle als Duplexkanäle markiert sind und im Display mit *d* gekennzeichnet sind, sind nur in Verbindung mit ortsfesten Funkstellen an Land zu erreichen, wie Schleusen, Revierfunk und Arbeitskanäle der Küstenfunkstellen. **Schiffe untereinander können nur auf Simplexkanälen direkt in Kontakt treten.** Beachten Sie die entsprechenden behördlichen Vorschriften und benutzen Sie nur die Kanäle, die für das jeweilige Revier und den jeweiligen Zweck freigegeben sind. Beachten Sie die Grenzen des Seefunks auf den Seestrassen und Seeschifffahrtsstraßen zum Binnengebiet hin.*
- ▣ *Auf den europäischen Binnenwasserstrassen dürfen Seefunkgeräte grundsätzlich nicht benutzt werden, da dort Geräte mit ATIS Kennung Pflicht sind. Außerdem dürfen „Kleinfahrzeuge“ im Binnengebiet generell keine Handfunkgeräte benutzen.*

### 5.3 Lautstärke einstellen

Durch Drehen des **VOLUME** Knopf stellen Sie die gewünschte Lautstärke ein. Bei schwachen oder fehlenden Signalen können Sie durch längeres Drücken von des **MON/SCAN** die Rauschsperr abschalten und können an Hand des hörbaren Rauschens auch ohne Signal die Lautstärke abschätzen und einstellen.

### 5.4 Senden und Empfang

Die Sendetaste **PTT** befindet sich oben an der linken Seite des Geräts überzeugen Sie sich, dass nicht schon gerade jemand auf dem Kanal spricht - sonst stören Sie ein Gespräch

- 1) Drücken Sie die Sendetaste **PTT** während der gesamten Zeit, wo Sie Ihre Durchsage machen. Im Display erscheint **TX**
  - 2) Nach Drücken der Taste warten Sie zweckmäßigerweise einen kleinen Moment, bevor Sie an zu reden fangen. Sprechen Sie aus ca. 5 cm mit normaler Stimme in das Mikrofon
  - 3) Nach Ende Ihrer Durchsage lassen Sie die Taste **PTT** wieder los: Die Anzeige **TX** erlöscht wieder, das Gerät schaltet automatisch wieder auf Empfang zurück
- ▣ *Halten Sie beim Senden und Empfangen (sofern möglich) die Antenne immer senkrecht und versuchen Sie, sich soweit wie möglich von Ausbreitungshindernissen, wie Metallteile, Wände, aber auch gegenüber anderen Personen, Abstand zu halten.*

## 5.5 Rauschsperrtaste (Monitor) MON

Mit der Monitor-Taste können Sie vorübergehend die automatische Rauschsperrung überbrücken, wenn ein Signal z.B. so schwach wird, dass es nur noch zerhackt hörbar ist. Zum Öffnen der Rauschsperrung drücken Sie die Taste **MON/SCAN** ungefähr 2 Sekunden lang. Das spätere Wiedereinschalten erfolgt genauso.

## 5.6 Hohe oder niedrige Sendeleistung einstellen

Beim Senden mit voller Leistung werden die Batterien sehr schnell verbraucht. Wenn Sie nur auf kurze Entfernung sprechen möchten, dann probieren Sie bitte, ob die Verbindung auch mit kleiner Leistung gehalten werden kann:

- 1) **MENU Taste** 2 x drücken, es erscheint **Pr**
- 2) Wählen Sie kleine Leistung **LO** mit den Scrolltasten **▲/▼**.
- 3) Bestätigen Sie mit einem kurzen Antippen der Sendetaste **PTT**, oder warten Sie 10 Sekunden. In der gleichen Weise können Sie auch jederzeit die Leistung wieder auf Hoch schalten, in dem Falle benutzen Sie die Scrolltasten **▲/▼** und **LO** erlischt wieder. Bei vollen Batterien liegt die volle Leistung bei 5 Watt und die niedrige Leistung bei max. 1 Watt.

📌 *Wenn beim Senden die Batterie-Leer-Anzeige aufleuchtet, ist das ein erstes Zeichen für eine schwächer werdende Batterie. Schalten Sie daher auf kleine Leistung, dann können Sie die Batterien noch eine Zeit lang ausnutzen.*

## 5.7 Displaybeleuchtung

Bei zu schlechtem Licht können Sie jederzeit die Displaybeleuchtung durch kurzes Antippen der **MENU Taste** für jeweils 5 Sekunden einschalten.

📌 *Zu häufiges Benutzen der Beleuchtung erhöht den Batteriestromverbrauch merklich.*

## 5.8 Direktwahltaste Kanal 16

Kanal 16 ist nach wie vor weltweit der am meisten gebrauchte Seefahrtskanal und hat immer noch den Status als Notruf- und Anrufkanal. Ihr Funkgerät hat eine farblich gekennzeichnete Direktwahltaste **CH 16**, mit der Sie jederzeit von Ihrem gerade benutzten Arbeitskanal auf Kanal 16 (und zurück) schalten können.

Wenn Sie von irgendeiner anderen Einstellung mit der **CH 16** Taste auf Kanal 16 umschalten, startet Ihr Gerät aus Sicherheitsgründen zuerst automatisch immer mit voller Leistung.

Zum Zurückschalten auf den zuletzt benutzten Kanal drücken Sie wieder auf die Direktwahltaste **CH 16**

## 5.9 Automatische Stromsparschaltung

Diese Automatik spart bis zu 50 % Batterieleistung: Sobald Ihr Gerät mehr als 7 Sekunden nicht benutzt wird und auch nichts empfängt, schalten sich alle nicht unbedingt notwendige Schaltungen in den Power Save mode. Sobald Sie das Gerät wieder benutzen oder ein Empfangssignal ankommt, schalten sich alle Kreise wieder ein. Bei leer werdender Batterie leuchtet die Batterieanzeige  [3] auf. Ersetzen Sie dann ihre Batterien oder laden Sie NiMH Akkus wieder auf.

## 6. Zusätzliche Funktionen

### 6.1 Automatischer Suchlauf über alle Kanäle (Scan)

Ihr **PACIFIC** kann das UKW Seefunkband automatisch nach benutzten Kanälen absuchen. Sobald auf einem Kanal Funkbetrieb erkannt wird, bleibt der Suchlauf für ca. 5 Sekunden auf diesem Kanal und Sie können die Durchsagen mithören, bevor der Suchlauf wieder automatisch weitersucht.

- Zum Starten des Suchlauf kurz die **MON/SCAN** Taste antippen. Zum Stoppen wieder die gleiche Taste antippen, das Gerät schaltet auf den vorher benutzten Kanal
- hat Ihr Scanner auf einem für Sie wichtigen Kanal **gestoppt**, so können Sie sich durch Drücken der Sendetaste **PTT** auch in die Kommunikation auf diesem Kanal einschalten.
- Ihr **PACIFIC** bleibt aber dennoch im Scan Mode (die Kanäle blinken). Sie können den Suchlauf durch Drücken der **▲/▼** Tasten fortsetzen und auch die Suchlaufrichtung ändern.
- Wenn Sie die **PTT** Taste **während des Suchens** drücken, dann können Sie auf den Startkanal zurückschalten und dort senden.
- Die Scroll- Tasten **▲/▼** ermöglichen auch das Überspringen uninteressanter Kanäle beim Suchlauf.

### 6.2 VOX Function (automatische Sprachsteuerung)

Ihr **PACIFIC** ermöglicht auch eine Freisprechfunktion, wenn Sie keine Möglichkeit haben mit einer freien Hand die Sendetaste zu drücken. Die Ansprechempfindlichkeit dieser automatischen Sprachsteuerung (**VOX**) kann man in drei Stufen einstellen. Die automatische Steuerung funktioniert auch, wenn Sie eine **VOX** taugliche externe Hör-Sprechgarnitur benutzen.

- Zum Einschalten 3 x **MENU** drücken, es erscheint **VOX**
- Mit **▲/▼** wählen Sie zwischen:
  - oF Abgeschaltet (normale Sendetaste)
  - 1 Hohe Empfindlichkeit
  - 2 Mittlere Empfindlichkeit
  - 3 Niedrige Empfindlichkeit
- Einstellung bestätigen mit **PTT** oder 10 Sekunden warten
- Zum Abschalten der Sprachsteuerung wählen Sie die oF Einstellung

Wir empfehlen, die **VOX** Steuerung nur in Verbindung mit externen Mikrofon/ Hörerkombinationen zu benutzen, und auch nur, wenn keine zu starken Nebengeräusche vorhanden sind. Bei dem typischen Geräuschpegel in einem Maschinenraum ist die **VOX**-Steuerung nicht benutzbar und würde zu Störungen anderer Funkteilnehmer führen.

### 6.3 Tastensperre

Sie können die Scrolltasten des Geräts gegen zufällige Fehlbedienung schützen, indem Sie die Tastensperre einschalten. Dann sind alle Tasten außer **MON**, **PTT**, Kanal 16 blockiert. Die Menüaste **MENU** erlaubt dann auch wieder das Abschalten der Tastensperre.

- 3 x **MENU** drücken, es erscheint das Symbol **Lc** of und blinkt
- Mit **▲/▼** on auswählen
- **PTT** antippen zum Bestätigen oder wieder einige Sekunden warten

Zum Wieder-Abschalten der Tastensperre genauso vorgehen, jedoch **oF** auswählen.

## 6.4 Roger Beep (Quittungston am Ende der Sendung)

Beim Loslassen der Sendetaste kann man einen Übergabeton hinzuschalten. Dieser Ton ist auf der Gegenseite auch bei schlechter Verbindung deutlich zu hören und signalisiert, dass man aufgehört hat, zu sprechen. Zum Ein- (bzw. Ausschalten) dieses Tonsignals

- 1) 6 x **MENU** drücken, im Display erscheint **rb on**
- 2) Mit zwischen **oF** (bzw. on) wählen
- 3) **PTT** antippen zur Bestätigung oder ca. 10 Sekunden warten

## 6.5 Dual Watch (Zweikanalüberwachung)

Diese Funktion erlaubt das Überwachen von 2 Kanälen jeweils abwechselnd in schneller Reihenfolge.

- 1) Zunächst suchen Sie den ersten Kanal aus.
- 2) 7 x **MENU** drücken, im Display erscheint of d blinkt
- 3) Mit suchen Sie den zweiten Kanal aus
- 4) **PTT** antippen zur Bestätigung oder ca. 10 Sekunden warten

Sobald Sie die Zweikanalüberwachung gestartet haben, überwacht Ihr Gerät beide Kanäle und das Display zeigt nur diese beiden Kanäle an. Sobald auf einem der Kanäle Empfang stattfindet, wird das Gespräch wiedergegeben. Wie auch im Suchlaufbetrieb, können Sie auch sich in einem bestehenden Gespräch melden. Nach loslassen der Sendetaste bleibt der Empfang noch ca. 10 Sekunden auf dem Kanal, damit Sie auch noch ggf. die Antwort hören. Erst danach wird die Zweikanalüberwachung wieder fortgesetzt.

- Zum Abschalten der Zweikanalüberwachung drücken Sie **MON/SCAN**. Das Gerät kehrt zum letzten vorher benutzten Kanal zurück.

## 6.6. Aktives Seefunkband

Beim **PACIFIC** kann für Reisen in andere Gebiete ggf. auch zwischen der üblichen **INT (Internationalen)** Einstellung und den Einstellungen für **USA** oder **CAN** (Kanada) umprogrammiert werden. Dazu ist ein Programmierset erforderlich. Ihr Fachhändler verfügt in der Regel über dieses Programmierkabel und die notwendige PC Software. Bitte beachten Sie, dass Sie die jeweils richtige Einstellung für das Fahrtgebiet wählen. In USA und Kanada sind nicht alle Kanalkombinationen identisch mit der internationalen Einstellung, es gibt Kanäle, die dort mit Simplex arbeiten und in der Internationalen Einstellung mit Duplex (und umgekehrt), daher sind bei falschen Einstellungen Störungen nicht auszuschließen!

## 6.7 Private Kanäle

Nur Inhaber einer besonderen Genehmigung dürfen im Seefunk Privatkanäle benutzen.

Bitte fragen Sie Ihre Anmeldestelle, wo Sie auch Ihre Seefunkzuteilung beantragt haben. Privatkanäle können z.B. besondere Kanäle sein, die Reedereien zugeteilt werden, aber auch einige zusätzliche Kanäle, die in einigen Ländern für besondere Zwecke, z.B. Fischerei, Hafenkontakte oder Marinas erlaubt sind. Bitte wenden Sie sich, wenn Sie regelmässig in solche Länder fahren und solche Kanäle in Ihrer Zuteilungsurkunde eingetragen wurden, zur Programmierung an Ihren Händler.

Mit dem Programmierset **PRG-PACIFIC** können bis zu 20 Privatkanäle programmiert werden. In den Programmiermode kommen Sie durch Drücken von **MENU** während Sie das Gerät einschalten. Das Display zeigt dann **Prog** an.

## 7. Tipps zur Fehlersuche

Ihr Funkgerät ist für eine lange Lebensdauer konzipiert. Durch hochintegrierte Baugruppen ist auch der Abgleichaufwand minimiert und es ist kaum damit zu rechnen, dass sich Ihr Gerät im Laufe der Zeit mehr als zulässig verstellen sollte. Falls ein Problem auftreten sollte, versuchen Sie bitte zunächst, in diesem Kapitel eine Lösung zu finden, bevor Sie das Funkgerät zu einer Reparatur einschicken.

## 7.1 Tabelle möglicher Fehlerquellen und Vorschläge zur Behebung

Problem	mögliche Ursache	Lösung	Kapitel
<b>Das Gerät schaltet nicht ein</b>	Batterien sind nicht geladen oder nicht richtig herum eingelegt	Batterien ersetzen bzw. Akkus aufladen, Alle Zellen richtig herum entsprechend den Markierungen einlegen	4.2 4.3
		Gerät schaltet sich ein, empfängt aber nichts	Lautstärke zu gering eingestellt
<b>Ich kann keine Funkverbindung herstellen</b>	Falsche Kanaleinstellung	Kanal prüfen. keinen Duplexkanal für Schiff-zu-Schiff Verbindungen wählen!	5.2
<b>Empfang unterbrochen oder mit starkem Rauschen</b>	Signal ist zu schwach	Rauschsperrung vorübergehend abschalten mit Scan/Mon Taste	5.5
	Gegenseite ist zu weit entfernt oder Antenne auf einer oder beiden Seiten abgeschirmt durch Hindernisse zwischen beiden Seiten	Einen anderen Standort für eines der Geräte suchen oder mit einem Gerät ins Freie gehen und dort erneut versuchen	-
	Andere Schiffe benutzen den gleichen Kanal	Funkverkehr auf Ausweichkanälen prüfen und ggf. anderen Kanal ausprobieren, falls erlaubt	5.2
	Funkgerät befindet sich zu nahe an möglichen Störquellen, wie Computer, Inverter, TV Gerät, Radargerät, andere Sender	Funkgerät so weit wie möglich von störenden Geräten entfernt platzieren.	-
<b>Batterie ist zu schnell leer</b>	Tastaturbeleuchtung zu oft benutzt	Displaybeleuchtung seltener gebrauchen	5.7
	Zu lange Sendezeiten oder zu lange mit hoher Leistung gesendet	Sendezeit verringern oder häufiger mit kleiner Leistung senden, oder Akkus mit höherer Kapazität beschaffen	5.6
	Memoryeffekt hat Batteriestandzeit reduziert	Akkus mehrmals hintereinander total entladen und über Nacht wieder vollständig aufladen-macht Memoryeffekt in den meisten Fällen rückgängig, ansonsten Akkus erneuern	4.4
<b>Logische Fehlfunktionen, seltsames Verhalten des Geräts, falsche Symbole im Display</b>	CPU blockiert nach Störeinflüssen von außen	Batterien herausnehmen, einige Sekunden warten und wieder einsetzen.	-

## 8. Technische Daten

Kanalzahl.....	57 (dabei auf Kanal 70 nur Empfang)
Bereichsprogrammierung .....	INT (International, Standard)
Frequenzerzeugung .....	CPU gesteuertes PLL System
Frequenzbereiche (Internationale Kanäle)TX 156,025 - 157,425 MHz /RX 156,300 - 162,000 MHz	
Antennenimpedanz.....	.50 Ohm, Aufsteckantenne über SMA Buchse
Stromversorgung.....	Akkus/Batterien von 4.8 V bis 6 VDC Nennspannung
Arbeitstemperaturbereich.....	von -15° to +50°C
Abmessungen .....	108x62x35 mm (Höhe x Breite x Tiefe)
Gewicht (ohne Batterien).....	ca. 183 g
Typische Betriebszyklen.....	5 % senden, 5 % Empfang, 90 % Bereitschaft

### 8.1 Sender

Sendeleistung (intern an 50 Ohm).....	< 1 W oder max.5 Watt (schaltbar)
Modulation .....	16F3E
max. Geräuschabstand.....	40dB
NF-Modulationsverzerrungen.....	3%

### 8.2 Empfänger

Empfindlichkeit für 12dB SINAD.....	0,3µV
Rauschsperrn (Squelch-) Ansprechempfindlichkeit.....	12dBV
Nachbarkanalunterdrückung.....	70dB
Audio Ausgangsleistung .....	300mW bei10% Klirrfaktor
Zwischenfrequenzen.....	1.ZF:21,4 MHz ; 2.ZF:450 KHz
Nebenempfangsstellen-Unterdrückung.....	60dB
max. erzielbarer Geräuschabstand.....	43dB
Mikrofon und Ladeanschluss.....	2.5 mm stereo
externer Lautsprecher/ Höreranschluss .....	3.5 mm mono

Änderungen, die der Produktpflege und dem technischen Fortschritt dienen, behalten wir uns vor.



## Hinweise für den Betrieb in Deutschland

Bitte achten Sie darauf, beim Betrieb Ihres **PACIFIC** nur die Frequenzen zu benutzen, die in dem jeweiligen Land erlaubt sind. Benutzen nicht erlaubter Frequenzen kann nicht nur strafbar sein, sondern u.U. auch ein Sicherheitsproblem hervorrufen. Bitte beachten Sie alle lokal geltenden Einschränkungen. Vergessen Sie nicht, das Gerät (auch wenn es nur als Zweitgerät zu einer vorhandenen Seefunkstelle genutzt werden sollte, bei der zuständigen Behörde anzumelden. In Deutschland wenden Sie sich bitte für eine Anmeldung an

BNetzA (Bundesnetzagentur) Außenstelle Hamburg, Sachsenstr. 12 und 14  
20097 Hamburg, Tel.: (0 40) 2 36 55-0, Fax.: (0 40) 2 36 55-1 80

Für den Betrieb in Deutschland beachten Sie bitte auch die folgende Information:  
Seefunkgeräte dürfen nur auf See und auf den festgelegten Seeschiffahrtsstrassen benutzt werden, sowie in besonders ausgewiesenen Hafenzonen (wie z.B. das Hamburger Hafengebiet), nicht aber auf den deutschen und europäischen Binnenschiffahrtsstrassen und Kanälen. Nach den geltenden Verordnungen können Sportboote in Deutschland keine Frequenzteilungen für Handfunkgeräte auf Binnenwasserstrassen erhalten, da die internationale Rhein- bzw. Binnenfunkvereinbarung für Sportboote nur fest eingebaute Binnenfunkgeräte vorsieht.



# Índice

<b>1.</b>	<b>Introducción</b> .....	<b>2</b>
<b>2.</b>	<b>Antes de nada... ¡seguridad!</b> .....	<b>3</b>
2.1	Simbología utilizada .....	3
2.2	Advertencias.....	3
2.3	Asistencia .....	4
<b>3.</b>	<b>Descripción de las partes</b> .....	<b>5</b>
3.1	Display.....	5
3.2	Radio .....	6
<b>4.</b>	<b>Preparación</b> .....	<b>7</b>
4.1	Fijación/Extracción del clip de cinturón .....	7
4.2	Instalación/Extracción de las baterías .....	7
4.2.a	Instalación .....	7
4.2.b	Extracción .....	8
4.3	Recarga de las batería .....	8
4.4	Efecto memoria de las baterías recargables .....	8
<b>5.</b>	<b>Operaciones básicas</b> .....	<b>9</b>
5.1	Encendido/Apagado .....	9
5.2	Selección de un canal .....	9
5.3	Regulación del volumen .....	9
5.4	Transmisión y recepción.....	9
5.5	Tecla MON (Monitor) .....	10
5.6	Selección de alta o baja potencia en transmisión .....	10
5.7	Iluminación del display .....	10
5.8	Selección instantánea del canal 16 .....	10
5.9	Ahorro de energía.....	10
<b>6.</b>	<b>Funciones avanzadas</b> .....	<b>11</b>
6.1	Exploración de todos los canales .....	11
6.2	Función VOX .....	11
6.3	Bloqueo del teclado .....	11
6.4	Roger Beep (Tono de fin de conversación) .....	12
6.5	Doble escucha.....	12
6.6	Banda operativa .....	12
6.7	Canales privados: programación y selección .....	12
<b>7.</b>	<b>Solución de problemas</b> .....	<b>13</b>
7.1	Cuadro de soluciones.....	13
<b>8.</b>	<b>Especificaciones técnicas</b> .....	<b>14</b>
8.1	Transmisor.....	14
8.2	Receptor.....	14

# Introducción

El nuevo transceptor portátil marino **PACIFIC** nace con la intención de satisfacer las exigencias de comunicación en todo tipo de navegación, tanto profesional como de ocio.

**PACIFIC** es resistente, electrónicamente avanzado y permite comunicaciones claras y fiables en todos los canales Internacionales de la banda VHF marina asignados por la ITU.

Ofrece seguridad para todas las exigencias de navegación, gracias también al acceso inmediato al canal de emergencia nº 16.

Con sus 56 canales y 5W de potencia en transmisión, ha sido fabricado con componentes específicamente diseñados para equipos marinos.

**PACIFIC** es muy práctico en su uso, garantiza unas prestaciones excelentes en cualquier situación, dispone de la función de bloqueo del teclado que permite manipular el transceptor evitando presionar las teclas por error y el display retroiluminado de cristal líquido permite una buena visualización incluso de noche.

En pocas palabras **PACIFIC** supone: ¡manejabilidad con total seguridad!

## Características principales:

- **Circuito sintetizado PLL (Phase Locked Loop)** - permite una selección exacta y estable de los canales.
- **Display LCD retroiluminado** – indica constantemente los parámetros y los ajustes realizados en el equipo, incluso en lugares con poca luz ambiental.
- **Squelch Automático** - en las pausas entre transmisiones, elimina el ruido molesto de fondo reduciendo también el consumo en recepción.
- **Tecla de llamada Canal 16** - permite el acceso automático al canal 16 (el canal náutico universal utilizado con más frecuencia y como canal de socorro).
- **Selector alta/baja potencia** – le permite ahorrar energía reduciendo la potencia de transmisión en las comunicaciones de corta distancia.
- **Bloqueo teclado** - bloquea el teclado para evitar ajustes accidentales.
- **Indicador de batería descargada** – le indica que las baterías se están descargando.
- **Tomas para altavoces y micrófono** - mediante estas tomas es posible utilizar dispositivos externos compatibles y opcionales (auriculares, micrófono/altavoces, etc.) para un uso más cómodo, sobre todo en ambiente ruidosos.
- Posibilidad de uso tanto con pilas recargables de NiMH como con pilas alcalinas
- **Exploración de los canales** - busca automáticamente señales de radio en los canales de la banda marina.
- **Resistente al agua** – Certificado IPx7: resiste 30 minutos sumergido a 1m de profundidad.

**Nota: el fabricante, con el fin de mejorar constantemente la calidad del producto, se reserva la facultad de modificar las características sin previo aviso.**

## 2. Antes de nada... ¡seguridad!

### 2.1 Simbología utilizada

Para una lectura rápida y racional hemos utilizado símbolos que presentan situaciones de máxima atención, consejos prácticos o simples informaciones.

**!** *Las advertencias indicadas con el símbolo de exclamación evidencian una descripción de máxima importancia referente a operaciones técnicas, condiciones peligrosas, advertencias de seguridad, consejos y/o informaciones de máxima importancia. Su incumplimiento podría causar serios problemas y/o daños y/o lesiones personales.*

**▣** *Las anotaciones como estas, indicadas con una hoja para apuntes, constituyen consejos prácticos de importancia que recomendamos seguir con el fin de disfrutar de las mejores prestaciones del equipo.*

### 2.2 Advertencias

**!** *EVITE TRANSMITIR CON LA ANTENA DAÑADA O SIN ELLA - aunque el equipo esté protegido, esto puede dañar seriamente la etapa de potencia de transmisión.*

**!** *Mantenga la antena a una distancia mínima de 2,5 cm. de su cabeza y del cuerpo cuando transmita.*

**!** *¡No coja el equipo por la antena! Se trata de una parte delicada e importante para el correcto funcionamiento del equipo.*

**!** *CUIDADO CON LAS CONDICIONES AMBIENTALES - aunque Pacific haya sido diseñado para operar en las condiciones más severas, procure no exponerlo a ambientes polvorientos ni a temperaturas fuera de la escala de -15° a +55 °C. Evite, en la medida de lo posible, la exposición a rayos solares directos.*

**!** *EVITE LOS GOLPES Y LAS VIBRACIONES EXCESIVAS – el equipo puede soportar golpes y vibraciones siempre que se mantengan dentro de la norma de cualquier dispositivo eléctrico.*

**!** *No utilice el equipo y/o no cambie las pilas en atmósferas potencialmente explosivas. Una sola chispa podría provocar una explosión.*

**!** *BATERÍAS – Observe todas las precauciones sobre el uso de las pilas, indicadas en los cap.4.3 y 4.4*

**!** *NO ABRA LA RADIO BAJO NINGÚN MOTIVO, la mecánica y la electrónica de precisión que forman el equipo exige experiencia e instrumentación; por el mismo motivo no se debe reajustar en absoluto la radio, ya que viene programada de fábrica con el fin de obtener las máximas prestaciones. La apertura de la radio por parte de personal no autorizado anulará automáticamente la garantía.*

**!** *No utilice alcohol, disolventes o abrasivos para limpiar el equipo. Utilice sólo un paño suave y limpio ligeramente humedecido con agua. En los casos más resistentes use un detergente suave.*

**!** *Su transceptor portátil marino VHF integra un transmisor de radio. Tenga presente que, cuando pulse la tecla PTT, estará emitiendo señales de radiofrecuencia (RF)*

**!** *El transceptor debe ser utilizado exclusivamente con todas las protecciones y las tapas perfectamente instaladas (p.e. protección toma MIC/CHG y tapa del compartimento baterías).*

## 2.3 Asistencia

Le recomendamos que escriba en este espacio el número de serie de su transceptor. Este número se encuentra en la parte posterior del transceptor. Le será de utilidad en caso de operación de asistencia y/o extravío y/o robo del equipo.

Número de serie \_\_\_\_\_

## 3 DESCRIPCIÓN DE LAS PARTES

### 3.1 Display

Su transceptor marino utiliza un display LCD (de cristal líquido) que le informa continuamente de su estado operativo. Los símbolos y los parámetros que pueden aparecer de vez en cuando son los siguientes:

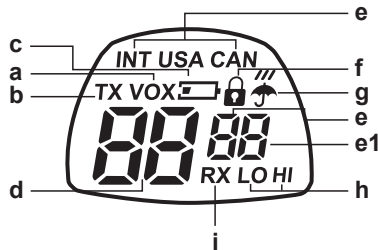

- a. **VOX** - Indica la activación de la función **VOX**;
- b. **TX** - Aparece cuando se está transmitiendo (tecla **PTT** pulsada);
- c. - Indica el estado de carga de la batería;
- d. **CANAL** - Los dos dígitos más grandes indican el canal marino seleccionado;
- e. **INT/USA/CAN** y el primero de los dos dígitos pequeños - Indican la banda en uso (USA y CAN: se pueden activar mediante el programador opcional PRG **PACIFIC**, pero solamente en la versión americana del producto).
- e-1 Segundo dígito pequeño - Suministra información adicional referente al canal en uso ("d" duplex).
- f. El símbolo del candado indica que se ha activado el bloqueo del teclado.
- g. Indica la activación de los canales Meteorológicos (solo para la versión americana - bandas USA y CAN).
- h. **LO (Low) / Hi (High)** - indica el nivel de potencia en transmisión seleccionado.
- i. **RX** - (canal ocupado): aparece en el display cuando el transceptor está recibiendo una señal.

### 3.2 Radio

Remítase a las siguientes imágenes para localizar y familiarizarse con las diferentes partes del equipo:

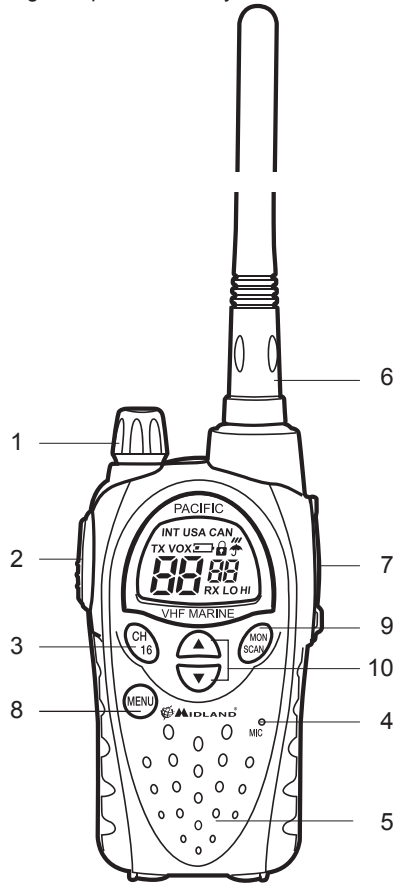

1. **Mando VOLUMEN** – Enciende/apaga el equipo y regula el volumen de audio en recepción.
2. **Tecla PTT** (pulsar para hablar) – Pulsando esta tecla se activa la transmisión del equipo
3. **Tecla 16** – Sirve para activar de forma automática el canal 16.
4. **MICRÓFONO Integrado** – Aquí se encuentra el micrófono para la transmisión.
5. **ALTAVOZ Integrado** – altavoz que reproduce la señal recibida.
6. **ANTENA** - Sirve para recibir y transmitir las señales de radio.
7. **Toma MIC/CHG** (bajo la protección) –Permite la conexión de dispositivos de audio externos (auriculares, micrófonos, etc.) y del cargador de baterías.
8. **Tecla MENU** – Pulsando esta tecla se activa la opción **MENU**.
9. **Tecla MONITOR/SCAN** – Pulsando brevemente esta tecla se activa la función **SCAN**, exploración de canales. Pulsando unos 2 segundos la misma tecla se accede a la función **MON**, esta función excluye temporalmente el silenciador automático “Squelch” para recibir incluso las señales más débiles
10. **Teclas ▲/▼** – sirven para seleccionar el canal deseado y para cambiar los ajustes del **MENU**.



## 4. Preparación

Antes de utilizar su transceptor, asegúrese sobre todo de que la caja contiene:

- El transceptor;
- El soporte de sobremesa;
- Pack de baterías NiMH;
- El clip de cinturón;
- Cargador de sobremesa con su alimentador;
- Cargador de mechero de 2 vías;
- El manual de usuario;

Si algunos de estos elementos faltaran o resultaran dañados, contacte inmediatamente con su proveedor.

### 4.1 Fijación/Extracción del clip de cinturón

El clip en dotación, permite fijar fácilmente el transceptor en el cinturón. Sin embargo es necesario extraerlo para quitar o poner la batería. Para extraer el clip siga las instrucciones de la FIGURA 1. Para fijar de nuevo el clip al equipo, colóquelo en la ranura situada en la parte posterior del transceptor y deslícelo hasta que oiga accionarse el seguro.



Figura 1

### 4.2 Instalación/Extracción de la batería

El transceptor funciona con el pack de baterías suministrado o con cuatro pilas opcionales tipo AA. Éstas pueden ser de dos tipos:

- Recargables NiMH de 1,2 V – están disponibles con varias capacidades (en mAh). Las pilas con una capacidad mayor permiten una autonomía más elevada, pero requieren más tiempo para la recarga.
- No recargables de tipo Alcalina de 1,5 V

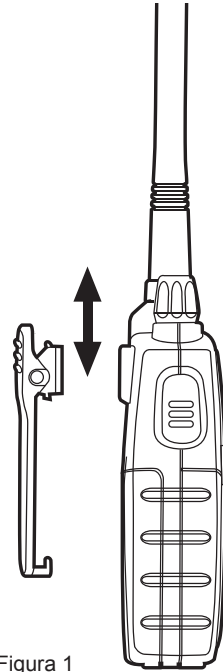
**! No instale en su equipo pilas recargables y alcalinas al mismo tiempo. Independientemente del tipo, todas las pilas utilizadas deben ser de idéntica capacidad y de la misma marca, con el fin de asegurar que su nivel de carga sea el mismo.**

**! Si no va a utilizar la radio durante un periodo largo de tiempo, extraiga la batería.**

#### 4.2.a Instalación

- 1) Extraiga el clip de cinturón tal como se explica en el punto 4.1
- 2) Abra el compartimento tal y como se muestra en la figura 2;
- 3) Introduzca la batería tal como se muestra en la figura 2;
- 4) Coloque de nuevo la tapa.
- 5) Coloque de nuevo el clip de cinturón;

**! Si utiliza pilas, colóquelas correctamente, respetando su polaridad tal y como se indica en el interior del receptáculo.**

**! Cierre correctamente la tapa del portapilas**

#### 4.2.b Extracción

- 1) Siga los puntos 1 y 2 indicados en el párrafo 4.2.a;
- 2) Extraiga el pack de baterías del equipo;
- 3) Siga los pasos 4 y 5 del párrafo 4.2.a.



Figura 2

## 4.3 Recarga de la batería

El proceso de carga se debe hacer con la batería instalada y con el equipo apagado. Serán necesarias 8-10 horas para una recarga completa del pack de baterías en dotación.

**Para recargar la batería mediante el cargador de mechero de 2 vías:**

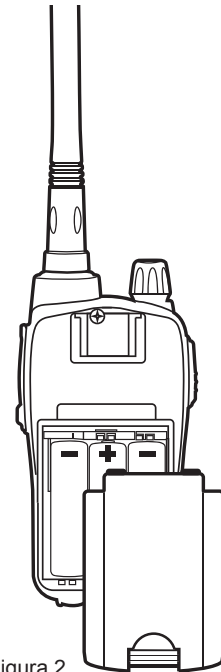
1. Levante cuidadosamente la protección de caucho del la toma **MIC/CHG**.
2. Inserte el conector del cargador en el conector **MIC/CHG** de la radio y después el cargador a la toma del encendedor. La carga comienza de inmediato.
3. Cuando la carga se complete, retire el conector de carga de la radio y del conector de mechero. Vuelva a colocar la protección de caucho indicada en el punto 1.

**! ¡No sobrecargue las baterías! Cuando estén completamente cargadas, el proceso no se detiene automáticamente. Por lo tanto, no olvide desconectar el transceptor del cargador en cuanto haya transcurrido el tiempo necesario.**

**! No intente recargar pilas alcalinas o cualquier pila no recargable. ¡Asegúrese de que en el portapilas del equipo, con el cargador conectado, se encuentren exclusivamente pilas recargables NI-MH! Es muy peligroso intentar recargar pilas de otro tipo (por ejemplo alcalinas). ¡Las pilas no aptas pueden perder líquido, explotar o también quemar y causar graves daños!**

**! El uso de un cargador no original puede causar daños al equipo o causar explosiones y lesiones personales.**

**! No tire nunca las pilas al fuego, ni las acerque a fuentes de calor: pueden causar explosiones y lesiones personales. Deseche las pilas siguiendo exclusivamente la normativa medioambiental vigente.**

**! No mezcle pilas viejas y nuevas y/o de tipo diverso y/o usadas de forma diferente. Cada juego de pilas usado debe estar compuesto siempre por los mismos elementos.**

**Recarga de la batería mediante el cargador de sobremesa:**

1. Conecte el adaptador de corriente a la toma de red e inserte el conector de carga en el cargador de sobremesa.
2. Coloque la radio en el compartimento destinado a tal efecto en el cargador.
3. Cuando la carga se complete, retire la radio del cargador y desenchufe el adaptador de la red.

## 4.4 Efecto memoria en las baterías recargables

Las baterías recargables NiMH (Níquel-metal-hidruro) virtualmente no disponen de lo que llamamos el "Efecto Memoria". Éste se manifiesta con una drástica disminución de la autonomía de uso del equipo y se produce si, sistemáticamente, se recargan la batería antes de haberlas descargado totalmente y/o no se han cargado completamente. Para evitar el efecto memoria:

- Cuando sea posible, recargue la batería únicamente después de haberla descargado completamente (hasta que el equipo se apague con el uso normal)
- No desconecte el cargador antes del tiempo necesario para efectuar una carga completa.
- Descargue y cargue a fondo la batería por lo menos dos veces al mes. En todo caso, la mejor solución para evitar el efecto memoria es usar alternativamente dos juegos de baterías: una en uso y la otra de repuesto. Para eliminar el efecto memoria es suficiente con efectuar simplemente tres o cuatro ciclos de descarga/carga completa
- El efecto memoria no debe confundirse con la vida normal de la batería que es de aproximadamente 400 ciclos de carga/descarga. Es normal que la autonomía operativa disminuya cuando la batería llega al final del ciclo de vida; en este caso, proceda a su cambio

## 5. Operaciones básicas

### 5.1 Encendido/Apagado

Para encender el transceptor, gire el mando **ON/OFF/VOLUME** en el sentido de las agujas del reloj hasta oír un clic mecánico: se encenderá el display LCD que efectuará un Auto-Test y sucesivamente se oír 1 Beep. Para apagar el transceptor, gire el mando en el sentido contrario a las agujas del reloj hasta oír nuevamente el clic mecánico.

### 5.2 Selección de un canal

- 1) Pulse una vez la tecla **MENU**. En el display aparece el número de canal parpadeando.
  - 2) Pulse las teclas **▲/▼** para desplazar arriba o abajo los canales, hasta seleccionar el canal deseado.
  - 3) Pulse la tecla **PTT** para confirmar o espere 10 segundos.
- ▣ *Remítase al cuadro de frecuencias. Las frecuencias de transmisión y recepción pueden ser la misma (simplex) o diferentes (dúplex). Normalmente las comunicaciones entre embarcaciones solamente se pueden realizar en los canales simplex.*

### 5.3 Control de volumen

Gire el mando **VOLUME** hasta la mitad de su recorrido y en el momento que reciba una señal regule el volumen a un nivel agradable. Si no recibe ninguna señal, puede utilizar la tecla **MON/SCAN** tal como se describe en el punto 5.5.

Asegúrese de que el canal seleccionado no es un canal de recepción solamente (la transmisión estaría deshabilitada) y que no hay nadie más hablando en dicho canal (en este caso en el display aparece el símbolo **BUSY**).

### 5.4 Transmisión y recepción

La tecla **PTT** se encuentra en la parte superior del lado izquierdo de la radio. Para transmitir:

- 1) Asegúrese de que el canal seleccionado no sea un canal habilitado sólo para recepción (en tal caso la transmisión se cortará) y de que nadie más esté hablando;
  - 2) Mantenga pulsada la tecla **PTT**: en el display aparece **TX**;
  - 3) Espere una fracción de segundo y hable con tono normal a unos 5 cm. de distancia en dirección al micrófono del transceptor;
  - 4) Cuando haya acabado, suelte la tecla **PTT**: **TX** desaparecerá del display;
  - 5) Cuando el equipo está en modo recepción (tecla **PTT** sin pulsar), recibirá automáticamente cualquier comunicación;
- ▣ *Durante las operaciones de transmisión y recepción procure mantener en todo lo posible la antena en posición vertical y evite la presencia de obstáculos en dirección a su interlocutor*

## 5.5 Tecla MON (Monitor)

La tecla **Monitor** permite excluir temporalmente el silenciador automático “squelch” para escuchar posibles señales extremadamente débiles que no consiguen abrirlo de forma estable. De esta forma evitará oír la comunicación entrecortada. Para activar la función Monitor, pulse y mantenga pulsada durante unos 2 segundos la tecla **MON/SCAN** para escuchar todas las comunicaciones de radio en el canal seleccionado. Para desactivar esta función pulse durante unos 2 segundos la tecla **MON/SCAN**

## 5.6 Elección de alta o baja potencia en transmisión

La fase de transmisión es la que consume más energía de las pilas. Para prolongar la autonomía, puede seleccionar la baja potencia de transmisión cuando tenga que transmitir a corta distancia:

- 1) Pulse la tecla **MENU** dos veces y en el display aparece '**Pr**'.
- 2) Seleccione **LO** utilizando las teclas **▲/▼**
- 3) Pulse **PTT** para confirmar o espere 10 segundos.

Si quiere transmitir a mas larga distancia, repita el proceso anterior y en el paso 2 utilice las teclas **▲/▼** para quitar el indicativo **LO**. Cuando las baterías están en buenas condiciones, la potencia alta es de 5 W, mientras que la potencia baja es 1 W.

 *Un nivel de batería bajo influirá negativamente en las prestaciones de la radio durante la transmisión.*

## 5.7 Iluminación del display

Si la iluminación ambiental no es suficiente para poder leer correctamente el display, pulsando la tecla **MENU** se iluminará durante unos 5 segundos.

 *La iluminación del display consume energía adicional de las baterías. Procure utilizarlo de forma moderada.*

## 5.8 Selección automática del canal 16

El canal 16 es el canal marino universal utilizado con más frecuencia y como canal de socorro.

Su transceptor dispone de una tecla específica que permite el acceso automático a este canal.

Para llamar rápidamente al canal 16, pulse la tecla **CH16**. Se seleccionará el canal 16 (independientemente del modo operativo). Para volver al canal seleccionado previamente a la llamada del canal 16, pulse de nuevo la tecla **CH16**.

## 5.9 Ahorro de energía

El dispositivo Automático de ahorro de batería permite **reducir el consumo hasta un 50%**; si la radio no recibe ninguna señal durante más de siete segundos, la función se activa automáticamente.

Cuando la batería está casi descargada, la radio conmutará a potencia baja ('**Lo**' power) y aparecerá en el Display el símbolo , lo que indica que es necesario recargar inmediatamente la batería.

## 6. Funciones avanzadas

### 6.1 Exploración de todos lo canales

**PACIFIC** puede buscar automáticamente señales en todos los canales de banda marina realizando la “exploración”, es decir seleccionándolos en serie rápidamente. Cuando se detecta una señal, la exploración se detiene y se mantiene en ese canal durante 5 segundos, después se vuelve a activar automáticamente para permitir buscar otras comunicaciones.

Pulse brevemente la tecla **MON/SCAN** para activar la exploración:

Pulse de nuevo la tecla **MON/SCAN** para detenerla. La radio volverá al canal desde el cual se activó la exploración.

Una vez seleccionada la comunicación deseada, pulse **PTT** para hablar en ese canal. **PACIFIC** permanecerá de todos modos en modo exploración (indicado por el parpadeo del canal en el display) y con el uso de las teclas **▲/▼** podrá reanudarla inmediatamente. La presión de la tecla **PTT** durante la exploración permite transmitir en el canal desde el cual se ha iniciado la exploración. Las teclas **▲/▼** permiten invertir el sentido de exploración y evitar la escucha (incluso breve) de canales con comunicaciones no deseadas.

### 6.2 Función VOX

**PACIFIC** permite conversaciones en manos libres mediante la función **VOX**. El grado de sensibilidad del **VOX** se puede ajustar en tres niveles diferentes y se puede activar con o sin accesorios de audio.

- 1) Para activar la función **VOX**, pulse la tecla **MENU** cuatro veces (excepto en los canales CH75-76) y “**VOX**” aparecerá en el display.
- 2) Utilice las teclas **▲/▼** para seleccionar:
  - A. Sensibilidad alta
  - B. Sensibilidad media
  - C. Sensibilidad baja
- 3) Pulse **PTT** para confirmar o espere 10 segundos.

Para desactivar la función **VOX** siga las instrucciones anteriores y seleccione la opción ‘**oF**’.

El **VOX** funciona mejor utilizando los accesorios opcionales que se conectan a la toma correspondiente. De esta manera, el micrófono está siempre cerca de la boca y podrá operar con las manos libres y con total movilidad, cómodamente con la radio sujeta al cinturón.

### 6.3 Bloqueo del teclado

Puede bloquear el teclado de su transceptor con el fin de evitar activaciones accidentales a través de la presión involuntaria de las teclas durante el transporte. De esta forma se inhabilitarán todas las teclas excepto **MON** (apertura squelch), **PTT**, **CH16**, y **MENU** (acceso desbloqueo teclado).

Para activar el bloqueo:

- 1) Pulse la tecla **MENU** tres veces (excepto en los canales 75-76); ‘**Lc of**’ aparecerá en el display y el símbolo **🔒** parpadeará.
- 2) Mediante las teclas **▲/▼** seleccione ‘**on**’.
- 3) Pulse **PTT** para confirmar o espere 5 segundos.

Para desactivar el bloqueo, pulse una vez la tecla **MENU** y seleccione ‘**on**’.

## 6.4 Roger Beep (Tono de fin de conversación):

Al soltar la tecla **PTT**, al final de cada transmisión, se emite un tono que indica a su interlocutor que puede empezar a hablar. **PACIFIC** tiene esta función activada por defecto. Para desactivarla:

- 1) Pulse seis veces la tecla **MENU** (excepto en los canales 75-76); en el display aparece '**rb on**'
- 2) Seleccione '**oF**' usando las teclas **▲/▼**.
- 3) Pulse la tecla **PTT** para confirmar o espere 10 segundos.

Para volver a activar esta función, repita el proceso descrito y en el punto 2 seleccione '**on**'.

## 6.5 DUAL WATCH (Doble escucha)

Esta función permite monitorizar 2 canales de su elección en todo momento.

Procedimiento:

- 1) Seleccione el primer canal que quiere monitorizar.
- 2) Pulse siete veces la tecla **MENU**. En el display parpadea '**of d**'.
- 3) Seleccione el segundo canal que desea monitorizar, mediante las teclas **▲/▼**.
- 4) Pulse la tecla **PTT** para activar la función.

Cuando la doble escucha está activada, el display muestra solamente los dos canales monitorizados.

Al igual que en la función de exploración, si transmite cuando la Doble escucha está activada, la comunicación permanece en ese canal durante 10 segundos, para permitirle escuchar a su interlocutor. Pasado este tiempo, volverá a monitorizar los dos canales seleccionados.

Pulse la tecla **MON/SCAN** para desactivar la Doble escucha. La radio volverá al canal que estaba en uso.

## 6.6 Banda operativa

El **PACIFIC** puede ajustarse para cumplir las normativas de USA, Canadá o Internacional.

INT (internacional) – usada en España y en la mayoría de estados del mundo.

USA – usada en los Estados Unidos

CAN – usada en Canadá

**! Las bandas USA y CAN: solamente para la zona americana.**

**! La selección de la banda correcta es su responsabilidad (mediante el programador PRG-PACIFIC se puede seleccionar la banda operativa), de lo contrario podría causar interferencias a otros servicios y no podría comunicarse con el resto de equiposLo.**

## 6.7 Canales privados: programación y selección

Los canales privados solo pueden ser utilizados por usuarios autorizados. Para una información más detallada, contacte con las autoridades locales de telecomunicaciones. Para programar canales privados es necesario disponer del programador **PRG-PACIFIC** (opcional) o consultar con su distribuidor.

Para entrar en modo programación, encienda la radio mientras mantiene pulsada la tecla **MENU**: el display muestra '**Prog**'.

## 7. Solución de problemas

Su **PACIFIC** está diseñado para proporcionarle muchos años de funcionamiento perfecto. Si el equipo presentase alguna anomalía, consulte esta tabla antes de contactar con el servicio post-venta.

### 7.1 Cuadro de soluciones

Problema	Posible Causa	Solución	Refer.
<b>El equipo no se enciende</b>	La batería no está cargada y/o no está colocada correctamente	Compruebe que la batería está cargada y/o colocada correctamente	4.2 4.3
		Regule el nivel del volumen	5.3
<b>El equipo se enciende, pero no se recibe ninguna señal</b>	El nivel del volumen es demasiado bajo		
<b>No consigue contactar con su interlocutor</b>	Selección errónea del canal marino	Compruebe el canal seleccionado y eventualmente cámbielo	5.2
<b>La recepción se oye entrecortada y/o con interrupciones</b>	La señal es extremadamente débil	Pruebe a mantener pulsada la tecla MON	5.5
	Interlocutor demasiado lejos y/o antena del transceptor tapada por obstáculos en dirección a él	Acérquese al interlocutor y/o coloque el transceptor en una zona menos obstaculizada.	-
	Otros usuarios están utilizando el mismo canal de radio.	Compruebe el tráfico radio en el canal utilizado y, eventualmente, cambie de canal	5.2
	Pacific colocado demasiado cerca de equipos que producen interferencias (televisores, ordenador, transmisores, etc.)	Aleje Pacific de los equipos que producen interferencias.	-
<b>La duración de la batería es escasa</b>	Uso excesivo de la iluminación del display	Utilice menos la iluminación del display	5.7
	Uso excesivo de la transmisión	Procure reducir el tiempo de transmisión y/o utilizar la baja potencia	5.6
	Efecto memoria de la batería	Elimine el efecto memoria	4.4

## 8. Especificaciones técnicas

Canales .....	57 Internacionales
Generación de frecuencias.....	sintetizador PLL
Rango de frecuencias (banda Internacional.....	TX 156,025 - 157,425 MHz
.....	RX 156,300 - 162,000 MHz
Impedancia de antena .....	50 Ohm
Alimentación .....	6 VDC +/- 10%
Rango de temperatura operativa.....	de -15° a +55°C
dimensiones .....	108x62x35 mm (HxAxP)
Peso (sin baterías) .....	183 g
Ciclo de trabajo.....	TX 5%, RX 5%, Stand-by 90%

### 8.1 Transmisor

Potencia de salida .....	1 ó 5 Vatios (seleccionable por el usuario)
Tipo de modulación .....	FM
Atenuación de ruidos residuales .....	40dB
Distorsión audio.....	3%

### 8.2 Receptor

Sensibilidad @ 12dB Sinad.....	0,3µV
Sensibilidad squelch.....	12dBµV
Rechazo canales adyacentes.....	70dB
Potencia de salida audio .....	300mW a 10% THD
Frecuencias intermedias .....	1ª:21,4 MHz; 2ª: 450 KHz
Atenuación espurias.....	40dB
Atenuación de ruidos residuales .....	43dB
Toma para micrófono externo y recarga.....	jack estéreo 2,5 mm
Toma para altavoz externo .....	jack mono 3,5mm

Las especificaciones están sujetas a modificaciones sin aviso previo



# TABLE des matières

<b>1.</b>	<b>Introduction .....</b>	<b>2</b>
<b>2.</b>	<b>Avant tout... la securite!.....</b>	<b>3</b>
2.1	Symboles utilisés.....	3
2.2	Service.....	4
<b>3.</b>	<b>Identification des elements.....</b>	<b>5</b>
3.1	Afficheur .....	5
3.2	Radio .....	6
<b>4.</b>	<b>Mise en service du portatif.....</b>	<b>7</b>
4.1	Mise en place du clip de ceinture .....	7
4.2	Installation et remplacement des batteries.....	7
4.2.a	<i>Installation .....</i>	<i>7</i>
4.2.b	<i>Remplacement des accus .....</i>	<i>8</i>
4.3	Charge des batteries .....	8
4.4	Effet mémoire des batteries rechargeables.....	9
<b>5.</b>	<b>Utilisation de base .....</b>	<b>10</b>
5.1	Mise en marche .....	10
5.2	Sélection du canal opérationnel .....	10
5.3	Volume.....	10
5.4	Transmission et réception .....	10
5.5	Bouton MON (écoute).....	10
5.6	Choix de la puissance haute ou basse.....	11
5.7	Rétro éclairage LCD.....	11
5.8	Rappel du canal 16.....	11
5.9	Fonction d'économie d'énergie.....	11
<b>6.</b>	<b>Fonctions evoluees .....</b>	<b>12</b>
6.1	Balayage de tous les canaux.....	12
6.2	Fonction VOX .....	12
6.3	Blocage clavier .....	12
6.4	Roger Beep (tonalité de fin de transmission): .....	13
6.5	Double veille.....	13
6.6	Bande d'utilisation .....	13
6.7	Canal privé : Programmation et sélection.....	13
<b>7.</b>	<b>Depannage.....</b>	<b>14</b>
7.1	Tableau des solutions .....	14
<b>8.</b>	<b>Specifications techniques.....</b>	<b>15</b>
8.1	Emetteur .....	15
8.2	Récepteur .....	15

# 1. Introduction

Le nouveau portatif marine **PACIFIC** est conçu pour satisfaire les besoins en communication de tout type de navigation aussi bien professionnelle que de loisir. Le **PACIFIC** est robuste, électroniquement évolué et permet des communications claires et fiables sur la bande VHF marine sur tous les canaux internationaux fixés par l'ITU.

Il offre toute la sécurité relative aux exigences de la navigation maritime par l'accès immédiate au canal d'urgence N°16.

Le **PACIFIC**, fabriqué à partir de composants spécifiques propose 57 canaux et une puissance de 5 Watts. Sa protection contre les embruns fournit une sécurité accrue dans des conditions hostiles.

Le **PACIFIC** garanti d'excellentes performances dans toutes les situations, et grâce à son clavier verrouillable, il prévient toute manipulation malencontreuse. Son afficheur rétro éclairé permet une utilisation dans la pénombre ou en condition de faible visibilité.

En clair: Le **PACIFIC** est simple à utiliser en toute sécurité

## Caractéristiques principales:

- **Synthétiseur PLL (Phase Locked Loop)** – sélection précise et rapide des canaux
- **Afficheur LCD rétro éclairé** – Assure en permanence un affichage clair des paramètres même en condition de faible luminosité
- **Squelch automatique** – en veille, cette fonction élimine automatiquement les bruits de fond et réduit la consommation de courant.
- **Rappel du canal 16** – pour un rappel immédiat du canal 16 (c'est le canal le plus utilisé en situation d'urgence).
- **Sélection de la puissance haute ou basse** – permet de réduire la puissance de l'émetteur lors de communications à courte distance ; augmente l'autonomie des batteries tout en réduisant d'éventuelles interférences.
- **Blocage clavier** – inhibe les touches du clavier du portatif et évite toute manipulation indésirable.
- **Icône batterie faible** – vous alerte lorsque la tension batterie est faible.
- **Connecteurs pour microphone et haut parleur** – ces prises vous permettent d'utiliser une vaste gamme d'accessoires (oreillettes, micros HP, etc.) pour un usage confortable particulièrement dans des environnements bruyants.
- **Vous pouvez utiliser votre portatif marine avec des batteries rechargeables Ni-MH ou des piles alcalines.**
- **Balayage des canaux** – recherche automatiquement les canaux VHF marines.

**NOTE: Le constructeur, toujours soucieux de la qualité de ses produits, se réserve le droit de modifier les caractéristiques de l'appareil sans pré avis.**

## 2. Avant tout... la sécurité!

### 2.1 Symboles utilisés

Pour faciliter l'utilisation, ce manuel propose des symboles mettant en évidence les situations d'urgence, le côté pratique ou des informations générales.

**!** *Le point d'exclamation signale la description de points techniques, de conditions dangereuses, de la sécurité, de conseils, ou d'autres informations importantes. Ignorer ces recommandations entraînerait des conséquences graves sur le matériel ou l'utilisateur lui-même.*

**📖** *Les notes indiquent les conseils pratiques pour conserver les performances maximales de votre appareil.*

**!** *Ne passez pas en émission avec une antenne endommagée ou sans antenne. Bien que le poste soit protégé, cela pourrait endommager l'étage de puissance de la radio. N'utilisez pas votre radio si l'antenne est cassée.*

**!** *Garder l'antenne éloignée de la tête ou du corps pendant la transmission.*

**!** *Ne tenez pas le portatif par l'antenne ! C'est une partie vitale de la radio qui conditionne ses performances.*

**!** *Prenez en compte les conditions environnementales, pour lesquelles votre radio est autorisée à fonctionner: il est important d'éviter un excès d'humidité ou de poussières, de températures excessives en dehors de -15 à + 55°. Evitez aussi les expositions prolongées au soleil.*

**!** *Évitez les chocs mécaniques ou les vibrations importantes, la radio est conçue pour supporter les chocs et les vibrations tempérées émanant d'appareils électriques.*

**!** *Ne pas utiliser la radio et ses accessoires ou piles/batteries de substitution dans un environnement explosif. Une simple étincelle pourrait engendrer une explosion !*

**!** *BATTERIES – Suivez scrupuleusement les instructions et avertissements concernant les batteries aux chapitres 4.2 et 4.3*

**!** *N'ouvrez en aucun cas la radio. Les éléments mécaniques et électroniques de l'appareil nécessitent un équipement spécifique. La radio ne doit pas être réalignée ; elle a déjà été ajustée pour des performances optimales. L'ouverture de la radio par une personne non autorisée supprimera la garantie constructeur.*

**!** *Ne pas utiliser de détergents, de solvants, ou d'abrasifs pour nettoyer l'appareil. Utilisez seulement un chiffon doux et propre. Si la radio est trop sale, humectez un chiffon à l'aide d'un mélange d'eau et de savon neutre.*

**!** *Votre portatif marine intègre un émetteur VHF. Vous devez être conscients que la radio dégage des ondes électromagnétiques.*

**!** *Avant d'utiliser la radio, assurez vous que toutes les parties mécaniques soient en parfaite condition de marche, de façon à la protéger contre toute agression atmosphérique.*

## 2.2 Service

Nous vous conseillons de reporter le numéro de série de votre portatif à l'endroit prévu ci-dessous. Ce numéro est repéré à l'arrière du portatif et vous sera utile lors d'une éventuelle demande d'entretien, de réparation ou en cas de perte ou de vol.



Numéro de série \_\_\_\_\_

## 3. Identification des elements

### 3.1 Afficheur

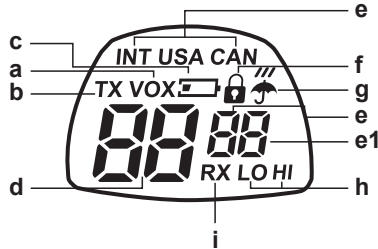
Votre portatif marine vous tient en permanence informé de son état au moyen de l'afficheur à cristaux liquides (LCD). Les symboles relatifs aux paramètres apparaissent en fonction du comportement de la radio:



- a. **VOX** – Activation de la fonction **VOX**;
- b. **TX** – Durant la transmission (quant vous pressez le bouton **PTT**);
- c.  –symbole Batterie informant d'une baisse de capacité;
- d. **Canal** – ces deux gros digits donnent le numéro du canal VHF marine utilisé;
- e. **INT/USA/CAN le premier des 2 petits digits** – Spécifie le canal utilisé (USA et CAN sont à utiliser uniquement en Amérique et peuvent être sélectionné seulement avec le kit de programmation optionnel PRG **PACIFIC**).
- e1. **Second petit digit** – donne une information en rapport avec le canal courant ("d" duplex).
- f.  – ce symbole apparaît quant le clavier est bloqué.
- g.  – Le parapluie signifie l'activation du canal météo 'weather' (seulement en Amérique, bandes USA et CAN).
- h. **LO (Low) / Hi (High)** – apparaît lorsque la puissance basse est activée.
- i. **RX** – (canal occupé): apparaît lorsqu'une porteuse est reçue.

## 3.2 Radio

Veillez observer l'image suivante pour identifier les diverses parties du portatif:

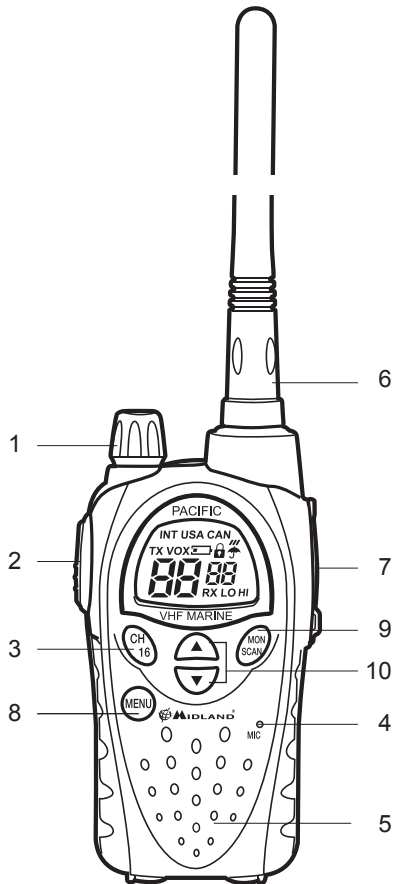

1. **Bouton VOLUME** – bouton on/off pour la mise en service et le réglage du volume en réception.
2. **Bouton PTT** (press to talk) – Pressez ce bouton pour passer en émission
3. **Bouton 16** – Pressez ce bouton pour rappeler le canal 16.
4. **MICROPHONE** – Votre voix est captée par le micro.
5. **HAUT PARLEUR** – Emplacement du haut parleur
6. **ANTENNE** – Emet et reçoit les signaux radios.
7. **Fiche MIC/CHG** (sous le cache) – Connecter ici les accessoires (oreillettes, microphones etc.) ou le chargeur de batteries.
8. **Bouton MENU** – Pressez ce bouton pour afficher le menu.
9. **Bouton ECOUTE/SCAN** – Pressez ce bouton une fois pour activer le balayage (scanning des canaux). S'il est enfoncé 2 secondes, c'est la fonction écoute qui est validée. Si vous l'appuyez pour 2 secondes vous activé la fonction Monitor.
10. **Boutons ▲/▼** – Pressez ces boutons pour sélectionner le canal ou la programmation via le menu.

## 4. Mise en service du portatif

Assurez vous que les éléments suivants sont bien présents dans l'emballage avant d'utiliser votre radio.

- Émetteur récepteur;
- Support de charge
- Pack batterie NIMH
- Clip de ceinture;
- Chargeur mural pour le socle de charge.
- Chargeur allume cigare double.
- Manuel d'utilisation.

Si l'un de ses éléments venait à manquer, veuillez contacter votre fournisseur immédiatement.

### 4.1 Mise en place du clip de ceinture

A l'aide clip de ceinture, vous pouvez attacher aisément le portatif à la ceinture. Il doit être retiré pour installer ou remplacer les batteries. Pour le retirer, suivez les instructions du schéma 1. Pour fixer le clip sur l'appareil, engager le dans les rails situés à l'arrière du portatif jusqu'au click de sécurité.



Schéma 1

### 4.2 Installation et remplacement des batteries

Le portatif fonctionne à l'aide de 4 batteries AA en option. Elles peuvent être de 2 types:

- Rechargeable NiMH (1,2 V) – disponibles en différentes capacités (en mAh). Les batteries d'une capacité plus forte nécessitent un temps de charge supérieur.
- Non-rechargeable alcaline (1,5 V)

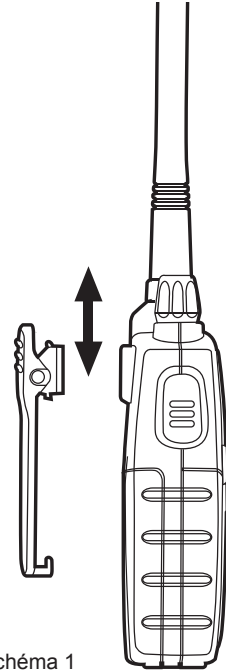
**! Ne mélangez pas des piles et des accus rechargeables dans votre portatif. Utilisez toujours des batteries de même type et d'un même lot de façon à avoir une capacité constante.**

**! Si vous n'utilisez pas votre portatif durant une longue période, veuillez retirer les accus.**

#### 4.2.a Installation

- 1) Retirer le clip de ceinture comme l'indique le schéma 1;
- 2) Ouvrir le compartiment batteries comme l'indique le schéma 2;
- 3) Insérer les batteries dans le compartiment comme l'indique le schéma 2.
- 4) Remettre le couvercle.
- 5) Placer le clip de ceinture.

**! Repérez bien la polarité des batteries lors de leur insertion en tenant compte des dessins à l'intérieur du compartiment.**

**! Refermez bien le couvercle dans sa position originale.**



Schéma 2

#### 4.2.b Remplacement des accus

- 1) Répétez les manipulations 1 et 2 ci dessus;
- 2) Retirez les batteries de l'appareil;
- 3) Répétez les manipulations 4 et 5 ci dessus.

### 4.3 Charge des batteries

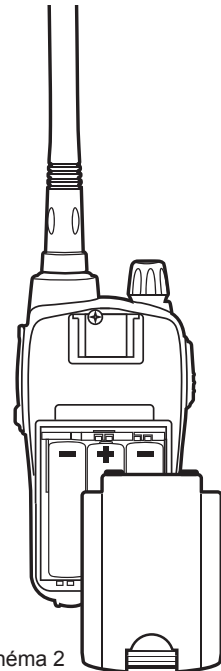
Les batteries peuvent être rechargées sans les retirer du portatif (le poste doit être éteint); le temps de charge sera d'environ de 8-10 heures pour un pleine capacité (batteries rechargeables 800mA/h).

#### Pour recharger les batteries avec le chargeur allume cigare double:

1. Ecarter soigneusement le cache en caoutchouc de la prise **MIC/CHG**. Insérer le jack du chargeur batterie dans la prise **MIC/CHG** de la radio, puis connecter le chargeur batterie au chargeur allume cigare. La charge commence.
2. Quant la charge est complète, retirer la fiche jack de la radio et déconnecter le secteur. Remettre le cache en caoutchouc dans son logement.

**! Ne chargez pas les batteries trop longtemps! Quant la charge maximale est atteinte, le chargeur ne s'arrête pas automatiquement. N'oubliez pas de déconnecter le chargeur du portatif au moment opportun.**

**! Ne tentez pas de recharger des piles alcalines ou des accus non rechargeables. Assurez vous que les batteries à l'intérieur du poste sont bien rechargeables. Il est très dangereux de recharger des accus d'origine inconnue (par exemple du type alcaline ou manganèse). Les batteries non appropriées peuvent se détériorer, exploser et causer ainsi des dégâts.**

**! L'utilisation d'un chargeur non approprié peut engendrer des dégâts matériels au portatif ou même des dégâts corporels aux personnes.**

**! Ne jetez jamais les batteries dans le feu ou à proximité d'une source de chaleur; cela peut causer des explosions et engendrer des dégâts corporels. Veuillez mettre à disposition les batteries usagées comme le prévoit la réglementation sur le recyclage des matériaux.**

**! Ne mélangez pas les anciennes batteries et les neuves ou différents types de batteries ayant été utilisés de manière différente. Un pack d'alimentation ne doit être composé que de batteries de même nature.**

#### Pour recharger les batteries avec le chargeur allume cigare double:

1. Connectez la prise de l'adaptateur au secteur et insérez la fiche jack dans l'alvéole.
2. Placez votre portatif dans le chargeur de bureau.
3. Quand la charge est complète, retirez le portatif de l'alvéole et débranchez le chargeur du secteur.

### 4.4 Effet mémoire des batteries rechargeables

Les batteries rechargeables NiMH (Nickel Métal Hydrate) sont sujettes à "l'effet mémoire". Ce phénomène est associé à une forte réduction de la capacité, et entretenu par des cycles de charges répétés lorsque les accus ne sont pas correctement déchargés ou pas entièrement rechargés.

Pour éviter cet effet mémoire :

- Quant cela est possible, rechargez les batteries seulement lorsqu'elles sont complètement déchargées (jusqu'à ce que le portatif s'éteigne de lui-même).
- Ne débranchez pas votre chargeur avant le temps préconisé pour une charge complète.
- Déchargez et rechargez vos batteries complètement environ deux fois par mois. Dans tous les



cas, la meilleure solution d'éviter l'effet mémoire est d'utiliser en alternance deux pack batteries : l'un en utilisation, l'autre en cas de besoin. L'effet mémoire peut être facilement éliminé par la décharge et la charge complète de batteries 3 à 4 fois.

- L'effet mémoire ne doit pas être confondu avec l'usure normale de la batterie qui supporte environ 300/400 cycles de charges/décharges. Il est normal qu'en fin de vie une batterie n'ait plus la même autonomie; il convient alors de la remplacer.

## 5.Utilisation de base

### 5.1 Mise en marche

Pour allumer votre portatif, tourner le bouton **VOLUME** dans le sens horaire de façon à entendre un click significatif. L'afficheur s'éclaire et effectue son **auto test**. Par la suite, vous entendez 1 bip. Pour éteindre la radio, tourner le bouton dans le sens inverse jusqu'à entendre un nouveau click.

### 5.2 Sélection du canal opérationnel

1. Pressez un fois le bouton MENU. Le numéro du canal commence à clignoter.
  2. Pressez un des boutons ▲/▼ pour monter ou descendre le numéro du canal.
  3. Pressez le bouton PTT pour confirmer, ou attendez 10 secondes.
- 📖 *Reportez vous au tableau des fréquences. Attention: les fréquences RX et TX peuvent être différentes (en duplex) ou similaires (canaux simplex). Les communications entre bateaux sont normalement passées en mode simplex.*

### 5.3 Volume

Tourner le bouton **VOLUME** en position médiane puis ajustez le volume à votre convenance lorsque vous recevez un signal. Si vous ne recevez aucun signal, utilisez le bouton **MON/SCAN** décrit au par. 5.5.

### 5.4 Transmission et réception

Le bouton **PTT** est situé sur le côté gauche de l'appareil. Pour passer en émission:

- 1) Assurez vous que le canal sélectionné ne soit pas en mode RX seul (émission invalidée) et que personne ne soit en conversation;
  - 2) Maintenez enfoncé le bouton **PTT**: **TX** apparaît à l'écran.
  - 3) Avant de commencer à parler, attendez une fraction de seconde puis parlez normalement, en direction du microphone, en maintenant l'appareil à environ 5 cm.
  - 4) En fin de communication, relâchez le bouton **PTT**: **TX** disparaît de l'écran;
  - 5) En mode réception (**PTT** non enfoncé) vous recevrez automatiquement toute communication;
- 📖 *Durant la transmission et la réception, essayez autant que possible, de maintenir l'antenne en position verticale et en évitant les obstacles vous séparant de l'autre interlocuteur.*

### 5.5 Bouton MON (écoute)

Le bouton d'écoute est utilisé temporairement pour court-circuiter le squelch, de façon à entendre les signaux de faible intensité qui seraient en dessous du seuil de déclenchement. Pour activer la fonction écoute (Monitor), de façon à écouter la totalité du trafic sur un canal défini, maintenez enfoncé le bouton **MON/SCAN** durant 2 secondes. Pressez le bouton **MON/SCAN** environ 2 secondes pour arrêter la fonction.

## 5.6 Choix de la puissance haute ou basse

Les batteries sont d'avantage sollicitées durant la transmission. Pour rallonger l'autonomie des batteries, vous pouvez sélectionner la puissance basse lors de communications à courte distance.

1. Pressez le bouton **MENU** deux fois, **Pr** s'affiche à l'écran.
2. Sélectionnez **LO** avec l'un des boutons **▲/▼**.
3. Pressez le **PTT** pour confirmer, ou attendez 10 secondes.

Si vous souhaitez transmettre sur une longue distance, répétez la même procédure pour sélectionner la puissance haute. Au paragraphe 2, utilisez les boutons **▲/▼** de façon à voir disparaître **LO**. Quant les batteries sont en bonne condition, la puissance haute est d'environ 5 watts, alors que la puissance basse est de 1 watt.

 *Un niveau de batterie faible peut avoir un effet négatif lors de l'émission.*

## 5.7 Rétro éclairage LCD

Si un éclairage insuffisant vous pénalise pour lire correctement l'afficheur, pressez le bouton **MENU** pour valider le rétro éclairage de l'afficheur durant 5 secondes environ. L'éclairage consomme aussi l'énergie des batteries. Utilisez le avec modération.

## 5.8 Rappel du canal 16

Le canal **16** est le canal marine le plus utilisé en mode d'urgence. Votre émetteur récepteur est équipé du rappel immédiat du canal 16. Pour cela, pressez le bouton **CH 16**. Quelque soit le canal ou le mode utilisé, le canal 16 sera immédiatement rappelé. Pour revenir sur le canal précédent, appuyer à nouveau sur le bouton **CH 16**.

## 5.9 Fonction d'économie d'énergie

**La fonction d'économie d'énergie vous permet la réduction de la consommation jusqu'à environ 50%**; ce mode est actif automatiquement lorsque le poste ne reçoit aucun signal après 7 secondes. Quant le pack batterie est déchargé (l'icône  apparaît à l'écran) ; les accus doivent alors être remplacés ou rechargés si ils sont du type Ni-MH.

## 6. Fonctions évoluées

### 6.1 Balayage de tous les canaux

**Pacific** peut détecter automatiquement un signal dans la bande marine avec le mode balayage, en scrutant rapidement tous les canaux. Lorsqu'un signal est détecté, le scanning cesse et le canal reste actif cinq secondes après que celui-ci ait disparu, le balayage reprend alors automatiquement pour rechercher un autre signal.

Pressez brièvement le bouton **MON/SCAN** pour lancer le balayage:

Pressez à nouveau **MON/SCAN** pour arrêter le balayage. Le portatif se positionnera sur le canal précédemment utilisé avant le balayage.

Une fois retourné au canal conventionnel, pressez le bouton **PTT** pour parler. **Pacific** peut passer à tout moment en mode balayage (indiqué par le N° de canal clignotant) en pressant les boutons **▲/▼**. Si vous pressez la touche **PTT** durant le scanning, vous passerez en émission sur le canal de départ du balayage. Les boutons **▲/▼** vous permettent de changer la direction de scanning (du canal le plus bas vers le haut et inversement) et également de rejeter les communications sans intérêt.

### 6.2 Fonction VOX

**Pacific** autorise les communications en mode mains libres avec la fonction **VOX**. Le niveau de sensibilité du **VOX** peut être ajusté en 3 niveaux. Vous pouvez valider la fonction **VOX avec ou sans accessoires!**

1. Pour activer le **VOX**: pressez le bouton **MENU** 4 fois (sauf pour CH75/76), **VOX** apparaît à l'écran.
2. Utilisez les touches **▲/▼** pour sélectionner :
  - A:** (sensibilité haute) ;
  - B:** (sensibilité moyenne) ;
  - C:** (basse sensibilité) ;
3. Pressez la touche **PTT** pour confirmer ou attendez 10 secondes

Pour retirer la fonction **VOX**, suivez les instructions et sélectionnez l'option **oF**.

Le **VOX** a de meilleures performances lorsqu'il est utilisé avec un déport audio optionnel connecté à la fiche accessoire. Cela vous permet de garder le micro à une distance convenable de votre bouche tout en ayant le portatif à la ceinture et en gardant les mains libres.

### 6.3 Blocage clavier

Vous pouvez verrouiller le clavier de votre portatif et éviter ainsi les appuis intempestifs sur les boutons. Toutes les touches sont alors inhibées à l'exception du **MON** (ouverture du squelch), **PTT**, **16**, **MENU** (mise en/hors service du blocage du clavier).

Pour bloquer le clavier:

1. Pressez 3 fois (sauf pour CH75/76) le bouton **MENU** ; le symbole **🔒** apparaît à l'écran
2. Avec les boutons **▲/▼** sélectionnez **on**.
3. Pressez **PTT** pour confirmer ou attendez 5 secondes.

Pour revenir au clavier actif, pressez 1 fois **MENU** et sélectionnez **on**.

## 6.4 Roger Beep (tonalité de fin de transmission):

Au relâche de l'alternat **PTT**, c'est à dire en fin de transmission, **Pacific** donne une tonalité indiquant à l'autre interlocuteur qu'il peut émettre à son tour. Cette fonction est validée en usine.

Pour retirer la fonction:

1. Pressez 6 fois le bouton **MENU** ; '**of d**' apparaît à l'écran
2. À l'aide des touches **▲/▼** sélectionnez **oF**
3. Pressez le bouton **PTT** pour confirmer ou attendez 10 secondes.

Pour réarmer cette fonction, répétez la procédure ci-dessus. Au paragraphe 2 utilisez les boutons **▲/▼** pour sélectionner **on**.

## 6.5 Double veille

Cette fonction permet de surveiller 2 canaux en basculant de l'un à l'autre rapidement.

Procédure:

- 1) Sélectionnez le canal que vous souhaitez écouter.
- 2) Appuyez 7 fois sur la touche **MENU**. '**of d**' clignote sur l'écran.
- 3) Sélectionnez le second canal à écouter, puis appuyez sur **▲/▼**.
- 4) Appuyez sur **PTT** pour activer la fonction.

Quand la fonction Double veille est active, l'afficheur indique uniquement les deux canaux en écoute.

Comme pour la fonction Scan, lorsque vous émettez pendant que la double veille est active, la communication reste bloquée pendant 10 secondes pour vous permettre d'entendre la réponse. Puis recommence la surveillance des deux canaux.

Appuyez sur **MON/SCAN** pour désactiver la fonction.

La radio retourne sur le canal utilise précédemment.

## 6.6 Bande d'utilisation

Les canaux du **PACIFIC** peuvent être modifié pour être conforme à l'utilisation USA, Canadienne ou international.

**INT** (international) – utilise en ITALIE et dans la plus part des pays

**USA** – Utilisé au états-uniens

**CAN** – Utilisé au Canada

**!** *Les bandes canadiennes et USA : sont à utiliser uniquement en Amérique.*

**!** *Il est de votre responsabilité de bien choisir la bande de fréquence (A l'aide du kit de programmation PRG-PACIFIC optionnel), à défaut par l'intermédiaire de votre revendeur. Sinon vous ne serait pas en mesure de communiquer correctement.*

## 6.7 Canal privé: Programmation et sélection

Seul les utilisateurs autorisés peuvent utiliser les canaux privés. Pour plus de détails merci de contacter les autorité de régulation de télécommunication. Pour pouvoir programmer les canaux privés il est nécessaire d'avoir le kit de programmation **PRG-PACIFIC**.

Pour passez le poste en mode programmation, il faut garder la touche **MENU** appuyé pendant l'allumage du poste, qui affiche alors '**Prog**'.

## 7. Depannage

Votre **Pacific** est conçu pour vous offrir des années d'utilisation avec des performances optimales. Si pour diverses raisons un souci survenait, veuillez lire ce chapitre avant de contacter votre revendeur.

### 7.1 Tableau des solutions

Problème	Cause Possible	Solution	Ref.
<b>la radio ne s'allume pas</b>	les batteries ne sont pas chargées ou mal insérées	Vérifiez leur charge et leur insertion dans la radio	4.2
			4.3
<b>la radio s'allume, mais ne reçoit pas de signaux</b>	Le volume est trop bas	Corriger le volume	5.3
<b>Vous n'arrivez pas à contacter votre correspondant</b>	sélection incorrecte du canal ou de la bande marine	Contrôlez la bande et le canal	5.2
<b>La réception est coupée, mauvaise ou bruitée</b>	Le signal est très faible	Désactivez le squelch en pressant le bouton d'écoute.	5.5
	Vous êtes trop loin de votre correspondant ou gêné par des obstacles	Déplacez vous	-
	D'autres utilisateurs sont sur la fréquence	Vérifiez le trafic sur le canal approprié avant de parler ou changez de canal si nécessaire.	5.2
	La radio perturbe des appareils électriques (télévisions, écrans, etc.)	Déplacez vous de façon à ne pas gêner ou être gêné vis-à-vis des appareils à proximité	-
<b>L'autonomie des batteries est courte</b>	Utilisation excessive du rétro éclairage	Modérez son utilisation	5.7
	Les temps d'émission sont trop longs	Essayez de réduire vos temps de parole ou utiliser la puissance basse	5.6
	L'effet mémoire affecte vos batteries	Éliminez l'effet mémoire	4.4

## 8. Specifications techniques

Bandes de fréq. ....	57 canaux internationaux
Génération de la fréquence .....	synthétiseur PLL
Gamme de fréquences (bande Internationale).....	TX 156,025 - 157,425 MHz
.....	RX 156,300 - 162,000 MHz
Impédance de l'antenne .....	50 Ohm
Alimentation.....	6 VDC +/- 10%
Température de fonctionnement.....	de -15° to +50°C
Dimensions .....	108x62x35 mm
Poids (sans batteries).....	183 grammes

### 8.1 Emetteur

Puissance RF .....	1 ou 5 Watt (programmable)
Type de Modulation .....	FM
Atténuation des bruits.....	40 dB
Distorsion audio.....	3%

### 8.2 Récepteur

Sensibilité @ 12dB SINAD.....	0,3µV
Seuil de Squelch .....	12dBV
Réjection canal adjacent .....	60dB
Puissance sortie audio .....	300mW @ 10% THD
Fréquences Intermédiaires.....	1°:21,4 MHz ; 2°:450 KHz
Réjection harmoniques.....	60dB
Atténuation bruits résiduels. ....	43dB
Prise pour microphone et chargeur externe .....	jack 2.5 mm stéréo
Prise pour haut parleur externe .....	jack mono 2,5mm

Ces spécifications sont susceptibles d'être modifiées sans préavis.





# Índice

<b>1. Introdução</b>	<b>2</b>
<b>2. Acima de tudo... segurança!</b>	<b>3</b>
2.1 Símbolos utilizados	3
2.2 Avisos	3
2.3 Assistência técnica	4
<b>3. Identificação das peças</b>	<b>5</b>
3.1 Visor	5
3.2 Rádio	6
<b>4. Preparar o emissor-receptor</b>	<b>7</b>
4.1 Instalar e remover o prendedor para cinto	7
4.2 Instalar e remover as pilhas	7
4.2.a Instalação	7
4.2.b Remoção	8
4.3 Recarregar as pilhas	8
4.4 Efeito de memória de pilhas recarregáveis	9
<b>5. Operações básicas</b>	<b>10</b>
5.1 Ligar/desligar	10
5.2 Selecção do canal operacional	10
5.3 Controlo de volume	10
5.4 Transmissão e recepção	10
5.5 Botão MON (monitorização)	11
5.6 Escolher potência de transmissão alta ou baixa	11
5.7 Luz de fundo de LCD	11
5.8 Selecção imediata do canal 16	11
5.9 Funcionalidade de poupança de energia	11
<b>6. Funções avançadas</b>	<b>12</b>
6.1 Varrimento de todos os canais	12
6.2 Função VOX	12
6.3 Bloqueio de teclado	12
6.4 Função de aviso de fim de transmissão (tom de fim de mensagem):	13
6.5 Vigilância dupla	13
6.6 Banda activa	13
6.7 Canais privados: programação e selecção	13
<b>7. Resolução de problemas</b>	<b>14</b>
7.1 Tabela de soluções	14
<b>8. Especificações técnicas</b>	<b>15</b>
8.1 Transmissor	15
8.2 Receptor	15

# 1. Introdução

O novo emissor-receptor portátil marítimo **PACIFIC** é capaz de satisfazer os requisitos de comunicação para todos os tipos de navegação quer seja profissional ou de recreio. O **PACIFIC** é robusto, electronicamente avançado e permite comunicações claras e fiáveis na banda náutica VHF para todos os canais internacionais atribuídos pela ITU.

Este oferece segurança para todos os requisitos navegacionais graças também a um botão dedicado que proporciona acesso imediato ao canal de emergência n.º 16. O **PACIFIC**, que inclui 57 canais e tem uma saída de potência de transmissão de 5W, é composto por componentes concebidos especificamente para este tipo de equipamento.

**PACIFIC** é especialmente simples de utilizar e garante um óptimo desempenho em todas as situações, graças também ao bloqueio de teclado que impede a pressão acidental de botões ao manusear o dispositivo. Um visor LCD com retroiluminação permite a sua utilização em condições de escuridão ou de fraca visibilidade.

Resumidamente: o **PACIFIC** é fácil de utilizar e oferece uma segurança total!

## Características principais:

- Circuito de sintetizador de sincronização de fase (PLL) - para uma selecção de canal exacta e estável.
- Visor LCD com retroiluminação - apresenta constantemente os parâmetros e definições do rádio. A retroiluminação permite-lhe ver o ecrã quando existe muito pouca luz ambiental.
- Squelch automático - quando em espera, esta função elimina automaticamente ruído de fundo aborrecido e reduz o desgaste da pilha.
- Botão de chamada de canal 16 - para acesso imediato ao canal 16 (o canal marítimo mais utilizado, principalmente para contacto de emergência).
- Selecção de potência alta/baixa - reduz a potência de transmissão em comunicação de curta distância, permitindo ao rádio poupar energia e reduzindo o risco de interferência.
- Bloqueio do teclado - bloqueia o teclado do emissor-receptor para evitar a activação acidental de botões ou de definições.
- Ícone de pilha descarregada - alerta-o quando as pilhas estão fracas.
- Tomadas fêmeas para altifalante e microfone - estas tomadas fêmeas permitem a utilização de vários acessórios opcionais de microfone externos (auscultadores, microfone/altifalante, etc.), para uma utilização mais confortável, especialmente em ambientes ruidosos.
- Pode utilizar o seu emissor-receptor marítimo quer com pilhas recarregáveis Ni-MH ou com pilhas alcalinas não recarregáveis.
- Varrimento de canais - procura automaticamente sinais de canais de banda marítima.

**NOTA: O fabricante, no seu esforço de constantemente melhorar a qualidade do produto, reserva o direito de alterar características e funcionalidades sem aviso prévio.**

## 2. Acima de tudo... segurança!

### 2.1 Símbolos utilizados

Para facilidade e conveniência de utilização, este manual utiliza símbolos para destacar situações urgentes, conselhos práticos e informação geral.

**!** *Pontos de exclamação como este indicam uma descrição vital no que diz respeito a reparações técnicas, condições perigosas, avisos de segurança, conselhos e/ou outras informações importantes. Ignorar estes símbolos pode resultar em problemas sérios e/ou danos e/ou ferimentos pessoais.*

**⚡** *Notas como esta representam conselhos práticos que sugerimos que sejam cumpridos para o desempenho ideal do equipamento*

### 2.2 Avisos

**!** *NÃO TRANSMITA COM A ANTENA DANIFICADA OU SEM A ANTENA LIGADA - apesar do rádio estar protegido, isto pode danificar seriamente as suas fases de potência de radiofrequência. Não utilize o seu emissor-receptor se a antena estiver danificada.*

**!** *Não mantenha a antena demasiado perto da sua cabeça e corpo durante a transmissão.*

**!** *Não segure o emissor-receptor pela antena! Trata-se de uma peça delicada do dispositivo e é vital para o funcionamento adequado do rádio.*

**!** *Preste atenção às condições ambientais - apesar do rádio ter sido concebido para funcionar nas mais adversas condições é importante evitar a exposição a ambientes que sejam excessivamente húmidos ou poeirentos ou a temperaturas fora do intervalo de -15° a +55° C. Evite também a exposição à luz directa do sol.*

**!** *Evite choques mecânicos violentos e vibrações excessivas, dado que o rádio foi concebido para suportar choques mecânicos e vibrações, mas desde que se tratem de choques mecânicos e vibrações normais aos quais estão sujeitos todos os equipamentos eléctricos.*

**!** *Não utilize o rádio, os seus acessórios e/ou substitua as pilhas em ambientes potencialmente explosivos. Uma única faísca pode provocar uma explosão.*

**!** *PILHAS - Cumpra à risca todas as instruções e avisos sobre as pilhas indicados nas alíneas 4.3 e 4.4*

**!** *Não abra o rádio por nenhum motivo! Os elementos mecânicos e electrónicos de precisão do rádio requerem experiência e equipamento especializado; pelo mesmo motivo, o rádio não deve em circunstância alguma ser realinhado uma vez que já foi calibrado para um desempenho máximo. A abertura não autorizada do emissor-receptor irá invalidar a garantia.*

**!** *Não utilize detergentes, álcool, solventes ou abrasivos para limpar o equipamento. Utilize apenas um pano macio e limpo. Se o rádio estiver muito sujo, humedeça ligeiramente o pano com uma mistura de água e de um sabonete neutro.*

**!** *O seu emissor-receptor portátil marítimo de VHF possui um transmissor rádio VHF integrado. Tenha em atenção que, quando pressionar o botão PTT, o rádio emite energia de radiofrequência (R.F.).*

**!** *Antes de utilizar o rádio, certifique-se de que todas as coberturas e peças de protecção se encontram em perfeitas condições de funcionamento, por forma a assegurar uma protecção máxima contra humidade e agentes atmosféricos.*

## 2.3 Assistência técnica

Aconselhamos a que anote o número de série do seu emissor-receptor no espaço para o efeito a seguir. Este número encontra-se no painel traseiro do emissor-receptor e será útil na eventualidade de reparação/assistência e/ou perda e/ou roubo.

Número de série \_\_\_\_\_

## 3. Identificação das peças

### 3.1 Visor

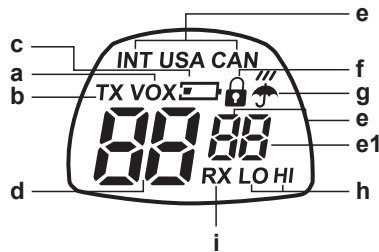

O seu emissor-receptor marítimo mantém-no constantemente actualizado sobre o seu estado operacional através de um visor de cristais líquidos (LCD). Os símbolos e os seus parâmetros correspondentes que possam ser exibidos, em conformidade com o estado operacional do dispositivo, são descritos da seguinte forma:

- a. **VOX** - Activação de função **VOX**;
- b. **TX** - Durante a transmissão (quando pressiona o botão **PTT**);
- c. : avisa-o de pilhas com pouca carga;
- d. **CANALE** - Estes dois dígitos grandes mostram o canal marítimo seleccionado;
- e. **INT/USA/CAN** e o primeiros dos 2 dígitos pequenos - Especifica a banda de frequência em uso (EUA e CANADÁ: podem ser activados por meio de um software de programação opcional **PRG PACIFIC, mas aplicam-se apenas à versão americana**).
- e-1 **Segundo dígito pequeno** - Disponibiliza informação adicional no que diz respeito ao canal a ser utilizado ("d" duplex).
- f. - Surge quando bloqueio de teclado está activado.
- g. - Este símbolo marca a activação de canais de informação meteorológica (**apenas para a versão americana - bandas dos EUA e CANADÁ**).
- h. **LO (baixo)/HI (alto)** – indica o nível de potência seleccionado.
- i. **RX** - (canal ocupado): surge quando o transmissor está a receber um sinal.

## 3.2 Rádio

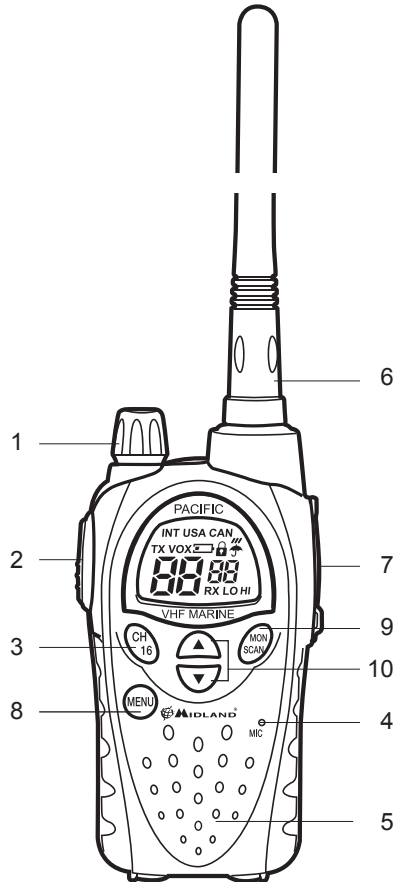

Consulte as imagens seguintes para identificar as várias peças do dispositivo:

1. **Controlo de VOLUME** - Interruptor ligado/desligado do dispositivo e regulador de **VOLUME** de recepção.
2. **PTT (pressione para falar)** - Pressione este botão para mudar para transmissão
3. **Botão "16"** - Pressione este botão para chamar imediatamente o canal 16.
4. **MICROFONE integrado** - É aqui que é captado som pelo microfone.
5. **ALTIFALANTE integrado** - É aqui que está instalado o altifalante.
6. **ANTENA** - Recebe e transmite sinais de rádio.
7. **Tomada fêmea MIC/CHG** (sob cobertura de protecção) - Para ligar a dispositivos de áudio externos (auscultadores, microfone, etc.) e ao carregador das pilhas.
8. **Botão MENU** - Pressione este botão para visualizar o **MENU** do dispositivo.
9. **Botão MONITOR/SCAN (monitorização/varrimento)** - Pressione este botão uma vez para activar a função **SCAN** (varrimento dos canais). Mantenha o mesmo botão pressionado durante cerca de 2 segundos para activar a função **MON**. Esta função corta temporariamente a função de Squelch (para sinais fracos)
10. **Botões ▲/▼** - Pressione estes botões para seleccionar o número do canal e para alterar a definição na opção do **MENU**.

## 4. Preparar o emissor-receptor

- Certifique-se de que os itens seguintes são fornecidos na embalagem antes de começar a utilizar o seu emissor-receptor:
- Emissor-receptor;
- Suporte para secretária/parede;
- Conjunto de pilhas NiMH;
- Prendedor para cinto;
- Carregador de secretária em conjunto com adaptador;
- Carregador para isqueiro de automóvel de 2 vias;
- Manual do utilizador;
- Se algum dos artigos anteriores estiver em falta ou danificado contacte o seu fornecedor imediatamente.

### 4.1 Instalar e remover o prendedor para cinto

Com o prendedor para cinto pode prender facilmente o emissor-receptor ao seu cinto. O prendedor no entanto, tem de ser removido para poderem ser instaladas ou substituídas as pilhas. Para remover o prendedor para o cinto siga as instruções da imagem 1. Para fixar o prendedor novamente no dispositivo encaixe-o na parte traseira do emissor-receptor até que este “clique” na sua posição.



Figura 1

### 4.2 Instalar e remover as pilhas

O emissor-receptor é operado pelo conjunto de pilhas NiMH ou por 4 pilhas AA opcionais. Estas podem ser de um de dois tipos:

- Pilhas NiMH recarregáveis (1,2 V) - disponível em capacidade diferente (em mA/h). Pilhas com capacidade superior irão proporcionar uma carga mais longa mas irão necessitar de tempos de carregamento mais longos.
- Pilhas alcalinas não recarregáveis (1,5 V)

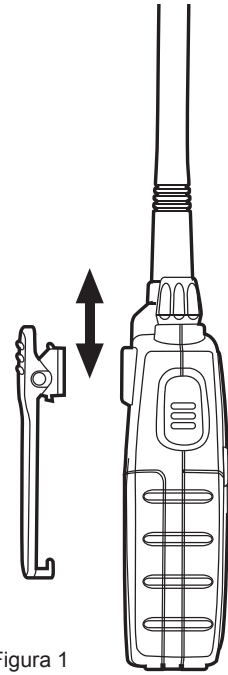
**! Não instale pilhas recarregáveis e alcalinas ao mesmo tempo no nosso emissor-receptor. Utilize sempre as mesmas pilhas como um conjunto (tipo e marca) de modo a poder estar seguro de que o seu nível de carga é o mesmo.**

**! Se não utilizar o emissor-receptor durante um longo período de tempo retire as pilhas/conjunto de pilhas.**

#### 4.2.a Instalação

- 1) Retire o prendedor para cinto conforme explicado na alínea 4.1;
- 2) Abra o compartimento das pilhas conforme mostrado na imagem 2;
- 3) Introduza o conjunto de pilhas no compartimento das pilhas conforme mostrado na imagem 2.
- 4) Volte a colocar a tampa no compartimento das pilhas.
- 5) Volte a colocar o prendedor para cinto.

**! Se utilizar as pilhas, tenha o cuidado de as inserir com a polaridade correcta conforme ilustrado no interior do compartimento.**

**! Tenho o cuidado de voltar a fechar a tampa do compartimento das pilhas.**



Figura 2

#### 4.2.b Remoção

- 1) Siga os passos 1 e 2 da alínea 4.2.a;
- 2) Retire o conjunto de pilhas do dispositivo;
- 3) Siga os passos 4 e 5 da alínea 4.2.a.

### 4.3 Recarregar as pilhas

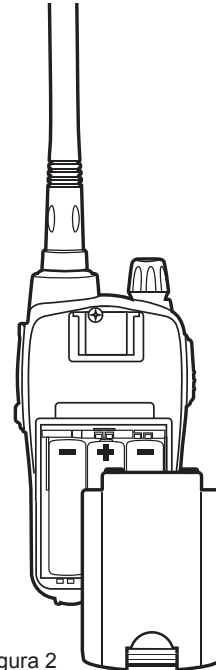
As pilhas podem ser recarregadas sem as retirar do emissor-receptor (mas o dispositivo tem de estar desligado); as pilhas demoram 8 a 10 horas a estarem completamente recarregadas (conjunto de pilhas de 800mAh).

#### **Recarregar as pilhas por meio do carregador de isqueiro de automóvel de 2 vias:**

1. Levante cuidadosamente a protecção de borracha da tomada fêmea MIC/CHG.
2. Introduza o conector do carregador das pilhas na tomada fêmea MIC/CHG do rádio e, de seguida, ligue o carregador das pilhas ao carregador de isqueiro do automóvel. O carregamento irá ter início.
3. Quando o carregamento estiver completo retire o conector do carregador do rádio e desligue-o da corrente eléctrica. Volte a colocar a protecção de borracha referida no passo 1.

**! Não sobrecarregue as pilhas! Quando estas estão completamente carregadas o processo de carregamento não pára automaticamente. Não se esqueça portanto, de remover o carregador do emissor-receptor assim que as pilhas estiverem carregadas.**

**! Não tente carregar pilhas alcalinas ou pilhas não recarregáveis. Certifique-se de que quando liga o carregador apenas estão presentes pilhas NI-MH recarregáveis no compartimento das pilhas! É muito perigoso tentar recarregar outros tipos de pilhas (por exemplo pilhas alcalinas). As pilhas que não são adequadas para serem recarregadas podem originar fugas, explodir ou até mesmo arder e causar danos!**

**! Utilizar um carregador de pilhas diferente do especificado pode causar danos ao seu dispositivo ou pode mesmo causar explosões e ferimentos pessoais.**

**! Não atire pilhas para o lume nem as coloque perto do calor uma vez que isto pode provocar explosões ou ferimentos pessoais. Elimine as pilhas de acordo com os procedimentos definidos pelas normas locais.**

**! Não misture pilhas novas com pilhas antigas ou pilhas de diferentes tipos ou pilhas que tenham sido utilizadas de modos diferentes. Cada conjunto de pilhas que estiver a ser utilizado deve ser sempre composto dos mesmos elementos.**

#### **Recarregue o conjunto de pilhas através do carregador de secretária e adaptador de parede:**

Ligue a tomada do adaptador de parede a uma tomada fêmea de alimentação eléctrica e introduza o conector do adaptador de parede na tomada do carregador de secretária.

Coloque o seu emissor-receptor no suporte do carregador de secretária. Quando o carregamento estiver completo retire o emissor-receptor do suporte e desligue a tomada do adaptador de parede da corrente eléctrica.



## 4.4 Efeito de memória de pilhas recarregáveis

As pilhas NiMH (níquel-metal-hidrato) recarregáveis são afectadas pelo que é conhecido como o “efeito de memória”. Este fenómeno está associado a uma redução drástica de autonomia das pilhas e é desencadeado se as pilhas forem carregadas regularmente antes de estarem completamente descarregadas e/ou não estarem totalmente recarregadas. Para evitar o efeito de memória:

- Sempre que possível, recarregue as pilhas apenas quando estas estiverem completamente descarregadas (até o dispositivo se desligar automaticamente durante a utilização normal)
- Não desligue o carregador das pilhas antes do tempo indicado para um carregamento completo das pilhas.
- Descarregue e recarregue as suas pilhas completamente pelo menos duas vezes por mês. Em qualquer dos casos, a melhor solução para evitar o efeito de memória é utilizar alternadamente dois conjuntos de pilhas: um em utilização, e o outro como conjunto sobressalente. O efeito de memória pode ser facilmente eliminado através do descarregar/carregar completamente as pilhas 3 ou 4 vezes.

O efeito de memória não deve ser confundido com a vida útil normal da pilha, a qual é de uma média de 400 ciclos de carregamento/descarregamento. É completamente normal que o período de funcionamento diminua quando as pilhas tiverem alcançado o final da sua vida útil; neste ponto, terá de substituir o conjunto das pilhas.

## 5. Operações básicas

### 5.1 Ligar/desligar

Para ligar o emissor-receptor, rode o botão rotativo **ON/OFF/VOLUME** (ligado/desligado/**VOLUME**) até escutar este emitir um “clique”: o visor LCD irá acender-se e irá realizar-se um teste automático. Subsequentemente irá escutar 1 sinal sonoro. Para desligar o emissor-receptor, rode o botão rotativo no sentido contrário aos ponteiros do relógio até escutar outro “clique”.

### 5.2 Selecção do canal operacional

- 1) Pressione o botão **MENU** uma vez. O número do canal irá começar a piscar no visor.
- 2) Pressione os botões **▲/▼** para percorrer a lista de canais para cima ou para baixo até seleccionar o canal pretendido.
- 3) Pressione o botão **PTT** para confirmar ou aguarde 10 segundos.  
*⚠ Consulte a tabela de frequências. Para além disso, a frequência de recepção pode ser diferente (canais duplex) da frequência de transmissão ou pode ser a mesma (canais simplex). Normalmente as comunicações entre embarcações apenas se podem realizar em canais simplex.*

### 5.3 Controlo de volume

Rode o botão rotativo **VOLUME** até cerca de metade e regule-o para um nível confortável assim que receber um sinal. Se não receber um sinal pode utilizar o botão **MON/SCAN** (monitorização/varrimento) descrito na alínea 5.5.

Assegure-se de que o canal que seleccionou não é um canal apenas de recepção (caso contrário a transmissão será desactivada) e de que mais ninguém está a falar (isto irá surgir como um ícone **BUSY** (ocupado) no visor).

### 5.4 Transmissão e recepção

O botão **PTT** está localizado no canto superior esquerdo do dispositivo. Para transmitir:

- 1) Certifique-se de que o canal seleccionado não é apenas de recepção, (caso contrário a transmissão será desactivada) e de que mais ninguém está actualmente a falar;
  - 2) Mantenha o botão **PTT** firmemente pressionado: **TX** será exibido no visor;
  - 3) Antes de começar a falar aguarde uma fracção de segundo e, de seguida, fale normalmente na direcção do microfone, e segure o dispositivo a uma distância de cerca de 5 cm.
  - 4) Quando tiver acabado de falar liberte o botão **PTT**: **TX** irá desaparecer do visor;
  - 5) Quando o botão estiver no modo de recepção (**PTT** não pressionado) irá receber automaticamente qualquer comunicação;
- ⚠ Durante a transmissão e recepção tente, tanto quanto possível, manter a antena na posição vertical e evitar obstáculos na direcção do interlocutor.*

## 5.5 Botão MON (monitorização)

O botão de monitorização destina-se a excluir temporariamente (abrir) o squelch, com vista a escutar sinais que sejam demasiado fracos para manter o squelch permanentemente aberto. Através da exclusão do squelch irá evitar escutar a comunicação "cortada" pelo squelch. Com vista a activar a função Monitor (monitorização), de forma a escutar todo o tráfego num canal seleccionado, mantenha pressionado o botão **MON/SCAN** (monitorização/varrimento) durante 2 segundos. Mantenha pressionado o botão **MON/SCAN** (monitorização/varrimento) durante cerca de 2 segundos para desactivar esta função.

## 5.6 Escolher potência de transmissão alta ou baixa

As pilhas gastam-se mais rapidamente durante a transmissão. Com vista a prolongar a vida útil das pilhas pode seleccionar a potência baixa ao realizar a transmissão ao longo de distâncias curtas:

- 1) Pressione o botão **MENU** duas vezes e será visualizada a indicação "**Pr**" no visor.
- 2) Seleccione **LO** (baixo) utilizando os botões de selecção **▲/▼**
- 3) Pressione **PTT** para confirmar ou aguarde 10 segundos.

Se pretender transmitir ao longo de uma distância mais comprida repita o procedimento anterior para seleccionar a potência alta. No passo 2 utilize os botões **▲/▼** para fazer desaparecer a indicação **LO** (baixo). Quando as pilhas estiverem em boas condições, a potência alta é de cerca de 5 watts, ao passo que a potência baixa é de cerca de 1 watt.

⚠ *Um nível de pilhas fraco durante a transmissão irá ter um efeito negativo sobre o desempenho do seu dispositivo.*

## 5.7 Luz de fundo de LCD

Se existir luz insuficiente para ler o visor pode pressionar o botão **MENU** para ligar a luz de fundo do visor durante cerca de 5 segundos.

⚠ *Ligar a luz de fundo no visor acrescenta um gasto adicional sobre as pilhas. Tente fazer uma utilização moderada desta função.*

## 5.8 Selecção imediata do canal 16

O canal 16 é o canal marítimo mais frequentemente utilizado para emergências. O seu emissor-receptor está equipado com um botão que oferece acesso imediato a este canal. Para chamar rapidamente o canal 16 pressione o botão **CH 16**. Não importa o modo em que o dispositivo está a operar, o canal 16 será seleccionado imediatamente. Para regressar ao canal previamente seleccionado pressione novamente o botão **CH 16**.

## 5.9 Funcionalidade de poupança de energia

A funcionalidade de poupança de energia das pilhas **permite uma redução no consumo de até 50%**; a poupança de energia liga-se automaticamente quando o emissor-receptor não recebe nenhum sinal durante mais de sete segundos.

Quando o conjunto de pilhas estiver quase gasto, o rádio irá mudar automaticamente para a potência "**Lo**" (baixo); em seguida, este ícone irá aparecer  para indicar que o conjunto de pilhas está descarregado. Volte a colocar as pilhas alcalinas ou efectue o carregamento das pilhas do conjunto de pilhas/re-carregáveis.

## 6. Funções avançadas

### 6.1 Varrimento de todos os canais

**PACIFIC** pode procurar automaticamente por sinais ao longo da banda marítima através do varrimento, i.e. selecção dos canais em sequência rápida. Quando um sinal é detectado, o varrimento pausa nesse canal e fica bloqueado durante cinco segundos antes de iniciar automaticamente o varrimento outra vez para lhe dar a oportunidade de encontrar outra comunicação.

Pressione brevemente o botão **MON/SCAN** (monitorização/varrimento) para iniciar o varrimento: Pressione **MON/SCAN** (monitorização/varrimento) novamente para parar o varrimento. O seu emissor-receptor irá regressar ao canal a partir do qual o varrimento teve originalmente início.

Assim que tiver sintonizado a comunicação que procurava, pressione **PTT** para falar no canal seleccionado. O **PACIFIC** irá, contudo, continuar no modo de varrimento (o qual é indicado pelo piscar do canal no visor) e é possível iniciar o varrimento novamente pressionando os botões **▲/▼**. Se pressionar **PTT** durante o varrimento pode transmitir no canal a partir do qual teve início o varrimento. As teclas **▲/▼** permitem-lhe alterar a direcção do varrimento (de canais mais baixos para canais mais altos ou vice-versa) e portanto saltar comunicações que não lhe interessam.

### 6.2 Função VOX

**PACIFIC** permite conversações de mãos-livres através da função **VOX**. O nível de sensibilidade da função **VOX** pode ser ajustado para três níveis diferentes. Pode activar a função **VOX** com ou sem acessórios.

- 1) Para activar a função **VOX** pressione o botão **MENU** quatro vezes (excepto para canais 75 e 76) e a indicação **VOX** irá surgir no visor
- 2) Utilize as teclas **▲/▼** para seleccionar:
  - A. Sensibilidade elevada
  - B. Sensibilidade média
  - C. Sensibilidade reduzida
- 3) Pressione **PTT** para confirmar ou aguarde 10 segundos

Para desactivar a função **VOX** siga as instruções anteriores e seleccione a opção **“oF”** (desligado).

A função **VOX** tem um melhor desempenho quando utilizada em conjunto com os acessórios opcionais que se podem ligar na saída apropriada. Isto irá permitir-lhe manter o microfone a uma distância constante da sua boca e através do transporte do emissor-receptor no cinto pode continuar a trabalhar com as suas mãos em completa liberdade.

### 6.3 Bloqueio de teclado

Pode bloquear o teclado do emissor-receptor e evitar pressionar botões acidentalmente. Todos os botões são desactivados com a excepção de **MON** (abertura do squelch), **PTT**, **16**, **MENU** (remoção do bloqueio do teclado).

Para accionar o bloqueio do teclado:

- 1) Pressione o botão **MENU** três vezes (excepto nos canais 75 e 76); a indicação **“Lc of”** (bloqueio desligado) irá ser visualizada no visor e o símbolo **🔒** irá piscar.
- 2) Utilizando os botões **▲/▼** seleccione **“on”** (ligado).
- 3) Pressione **PTT** para confirmar ou aguarde 5 segundos.

Para desactivar o bloqueio do teclado, pressione o botão **MENU** uma vez e seleccione **“on”** (ligado).

## 6.4 Função de aviso de fim de transmissão (tom de fim de mensagem):

Quando liberta o botão **PTT**, que ocorre cada vez que termina a transmissão, o **PACIFIC** emite um som indicando ao outro interlocutor que ele/ela pode começar a falar. Esta função é predefinida de fábrica. Para desactivar esta função:

- 1) Pressione o botão **MENU** seis vezes (excepto nos canais 75 e 76); a indicação "**rb on**" (som de final de transmissão ligado) irá surgir no visor
- 2) Utilizando os botões **▲/▼** seleccione "**oF**" (desligado).
- 3) Pressione o botão **PTT** para confirmar ou aguarde 10 segundos.

Para reactivar esta função repita o procedimento anterior. No passo 2 utilize os botões **▲/▼** para seleccionar "**on**" (ligado).

## 6.5 Vigilância dupla

Esta função permite a monitorização de 2 canais à sua escolha através da selecção dos canais em sequência rápida. Procedimento:

- 1) Seleccione o canal que pretende monitorizar.
- 2) Pressione o botão **MENU** sete vezes. A indicação "**of d**" pisca no visor.
- 3) Seleccione o segundo canal a monitorizar, pressionando as teclas **▲/▼**.
- 4) Pressione **PTT** para activar a função.

Quando a função de vigilância dupla estiver activada, o visor irá apenas mostrar os dois canais monitorizados.

No que diz respeito à função de varrimento, se transmitir quando a função de vigilância dupla estiver activada, a comunicação continua bloqueada nesse canal por mais 10 segundos para lhe permitir ouvir o seu interlocutor. De seguida, irá começar novamente a realizar o varrimento dos dois canais.

Pressione **MON/SCAN** (monitorização/varrimento) para desactivar a função de vigilância dupla. O aparelho regressa ao canal utilizado anteriormente.

## 6.6 Banda activa

A selecção de canal do **PACIFIC** pode ser alterada por forma a cumprir as normas dos EUA, Canadá ou internacionais.

INT (internacional) – utilizadas em Itália e na grande maioria dos países do mundo  
USA – utilizadas nos Estados Unidos  
CAN – utilizadas no Canadá

**! Bandas dos EUA e Canadá: apenas para a zona norte-americana.**

**! É da sua responsabilidade escolher a banda correcta (através de um conjunto de programação opcional PRG-PACIFIC), caso contrário pode provocar interferências junto de outros serviços ou pode não conseguir comunicar.**

## 6.7 Canais privados: programação e selecção

Apenas clientes autorizados têm permissão para utilizar canais privados. Para informações mais pormenorizadas, contacte as suas autoridades de comunicações de rádio locais. Para programar os canais privados, é necessário ligar o conjunto de programação opcional **PRG-PACIFIC** ou solicitar informações adicionais junto do seu distribuidor.

Para definir o modo de programação, ligue o rádio ao mesmo tempo que mantém pressionado o botão **MENU**: o visor irá exibir a indicação "**Prog**".

## 7. Resolução de problemas

O seu **PACIFIC** foi concebido para lhe proporcionar anos de desempenho sem problemas. Se por algum motivo surgir algum problema, consulte este capítulo antes de contactar um centro de assistência técnica na sua região.

### 7.1 Tabela de soluções

<b>Problema</b>	<b>Causa possível</b>	<b>Solução</b>	<b>Ref.</b>
<b>O rádio não se liga</b>	As pilhas não estão carregadas e/ou não estão correctamente inseridas	Assegure-se de que as pilhas estão carregadas e de que estão correctamente inseridas no rádio	4.2 4.3
	O volume está demasiado baixo	Regule o volume	5.3
<b>Não está a ter êxito em estabelecer contacto com o seu interlocutor</b>	Seleção incorrecta do canal marítimo ou da banda local	Verifique o seu canal e banda	5.2
<b>A recepção está com falhas e/ou interferências</b>	Sinal extremamente fraco	Desactive temporariamente o squelch utilizando a função de monitorização	5.5
	O seu interlocutor está muito longe e/ou a antena do emissor-receptor está tapada por obstáculos na direcção do seu interlocutor	Movimente-se para mais perto do seu interlocutor e/ou movimente o emissor-receptor para uma área menos obstruída	-
	Outros utilizadores estão a utilizar o mesmo canal de rádio	Verifique o tráfego de rádio no canal seleccionado e mude de canais se for necessário	5.2
	O rádio está posicionado demasiado perto de outros dispositivos que provocam interferências (televisões, computadores, transmissores, etc.)	Afaste o rádio desses dispositivos de interferência	-
<b>A vida útil da pilha é curta</b>	Utilização excessiva da luz de fundo	Utilize menos a luz de fundo do visor	5.7
	Utilização excessiva de transmissão	Tente reduzir os tempos de transmissão e/ou utilize potência de transmissão baixa	5.6
	O efeito de memória está a correr com as pilhas	Elimine o efeito de memória	4.4

## 8. Especificações técnicas

Canais .....	57 internacionais
Geração de frequência .....	Sintetizador PLL
Intervalo de frequências (banda internacional) .....	TX 156.025 - 157.425 MHz
.....	RX 156.300 - 162.000 MHz
Impedância da antena .....	50 Ohm
Fonte de alimentação. ....	6 VCC +/- 10%
Intervalo de temperatura de funcionamento. ....	de -15° a +55°C
Tamanho .....	108x62x35 mm (AxLxD)
Peso (sem pilhas) .....	183 g
Ciclo de funcionamento .....	TX 5%, RX 5%, Em espera 90%

### 8.1 Transmissor

Potência de saída .....	1 ou 5 Watts (seleccionável)
Tipo de modulação .....	FM
Atenuação de ruído residual. ....	40dB
Distorção de som .....	3%

### 8.2 Receptor

Sensibilidade a 12dB SINAD. ....	0,3µV
Sensibilidade de squelch .....	12dBV
Rejeição de canal adjacente. ....	70dB
Potência de saída de áudio .....	300mW a 10% THD
Frequências intermédias. ....	1º: 21.4 MHz ; 2º: 450 KHz
Rejeição espúria .....	- 40dB
Atenuação de ruído residual. ....	43dB
Tomada fêmea para microfone/carregador/programação externa .....	conector estéreo de 2,5 mm
Tomada fêmea para altifalante externo .....	conector mono de 3,5 mm

As especificações estão sujeitas a alteração sem aviso prévio.





# Innhold

<b>1. Innledning</b> .....	<b>2</b>
<b>2. Først og fremst ... sikkerhet!</b> .....	<b>3</b>
2.1 Symboler .....	3
2.2 Advarsler .....	3
2.3 Service .....	4
<b>3. De forskjellige delene</b> .....	<b>5</b>
3.1 Display .....	5
3.2 Radio .....	6
<b>4. Klargjøring av mottaker</b> .....	<b>7</b>
4.1 Installering og fjerning av belteklips .....	7
4.2 Installering og fjerning av batterier .....	7
4.2.a Installering .....	7
4.2.b Fjerning .....	8
4.3 Lading av batterier .....	8
4.4 Oppladbare batteriers påvirkning på minnet .....	8
<b>5. Grunnleggende bruk</b> .....	<b>10</b>
5.1 Slå av/på .....	10
5.2 Kanalvalg .....	10
5.3 Volumstyring .....	10
5.4 Sending og mottak .....	10
5.5 Knappen MON (Monitor) .....	10
5.6 Valg av høy eller lav sendestyrke .....	11
5.7 LCD-lys .....	11
5.8 Hurtigvalg av kanal 16 .....	11
5.9 Strømsparingsfunksjon .....	11
<b>6. Avanserte funksjoner</b> .....	<b>12</b>
6.1 Søk på alle kanaler .....	12
6.2 VOX-funksjon .....	12
6.3 Tastelås .....	12
6.4 Bekreftelsepip (slutt på melding-tone): .....	13
6.5 Dobbeltovervåkning .....	13
6.6 Aktivt bånd .....	13
6.7 Private kanaler: programmering og valg .....	13
<b>7. Feilsøking</b> .....	<b>14</b>
7.1 Løsningstabell .....	14
<b>8. Tekniske spesifikasjoner</b> .....	<b>15</b>
8.1 Sender .....	15
8.2 Mottaker .....	15

# 1. Innledning

Den nye, håndholdte sjøsenderen og -mottakeren **PACIFIC** kan tilfredsstillende kommunikasjonskravene for alle typer navigasjon, både profesjonelt og i hobby sammenheng. **PACIFIC** er robust og elektronisk avansert, og muliggjør klar og pålitelig kommunikasjon på VHF-båndet til sjøs for alle internasjonale kanaler tildelt av ITU.

En egen knapp gir umiddelbar tilgang til nødkanalen, nr.16, slik at sikkerheten er ivaretatt i alle navigeringssituasjoner.

**PACIFIC**, med hele 57 kanaler og en sendestyrke på 5 W, er laget av komponenter som er særlig tiltenkt denne typen utstyr.

**PACIFIC** er svært enkel i bruk og garanterer topp ytelse i alle situasjoner, også takket være tastelåsen som hindrer at knappene trykkes på i vanvare under bruk. Et LCD-panel med lys bakfra gjør det mulig å bruke senderen/mottakeren i mørke eller under dårlig sikt.

Kort sagt: **PACIFIC** er enkel i bruk og gir fullstendig sikkerhet!

## Hovedfunksjoner:

- PLL (Phase Locked Loop) synthesizerkrets - til presise og stabile kanalvalg.
- LCD-display med bakgrunnsbelysning - viser radioens parametere og innstillinger hele tiden. Bakgrunnslyset gjør det mulig å se skjermen når det er lite omgivelseslys.
- Automatisk støysperre - i standby fjerner denne funksjonen automatisk bakgrunnsstøy og reduserer batteriforbruket.
- Oppringingsknapp til kanal 16 - for umiddelbar tilgang til kanal 16 (den mest brukte kanalen for nødrops til sjøs).
- Høyt/lavt styrkevalg - reduserer sendestyrken i kommunikasjon på kort avstand, noe som gjør at radioen kan spare strøm og redusere risikoen for interferens.
- Tastelås - låser sender/mottakerens taster for å unngå aktivering av knapper eller innstillinger i vanvare.
- Batteri utladet-ikon - varsler når batteriene har lite strøm.
- Støpsel til høyttaler og mikrofon - disse støpslene muliggjør bruk av forskjellig eksternt mikrofontilbehør (hodetelefoner, mikrofon/høyttaler, osv.) for å sikre mer behagelig bruk, særlig i støyende omgivelser.
- Du kan bruke din sender/mottaker enten med Ni-MH oppladbare batterier eller med vanlige, ikke-oppladbare alkaliske batterier.
- Kanalsøk - søker automatisk etter signaler på kanalene til sjøs.

**MERKNAD:** *Produsenten, som stadig søker å forbedre kvaliteten på produktet, forbeholder seg retten til å endre på karakteristika og funksjoner uten forhåndsvarsel.*

## 2. Først og fremst ... sikkerhet!

### 2.1 Symboler

For enkelthets skyld benytter denne håndboken seg av symboler for å utheve nødsituasjoner, praktiske råd og generell informasjon.

- ! **Utropstegn som dette viser en svært viktig beskrivelse av tekniske reparasjoner, farlige forhold, sikkerhetsadvarsler, råd og/eller annen viktig informasjon. Det å overse disse symbolene kan føre til alvorlige problemer og/eller skader og/eller personskade.**
- ▣ **Notater som dette viser praktiske råd som vi foreslår at blir fulgt, slik at utstyret kan brukes på optimalt.**

### 2.2 Advarsler

- ! **IKKE SEND MED ØDELAGT ANTENNE ELLER UTEN TILKOBLET ANTENNE - selv om radioen er beskyttet, kan dette skade RF-sendestyrketriennene betraktelig. Ikke bruke senderen/mottakeren hvis antennen er skadet.**
- ! **Ikke plasser antennen for nært hodet og kroppen under sending.**
- ! **Ikke hold senderen/mottakeren etter antennen! Dette er en ømfintlig del av apparatet og er helt avgjørende for at radioen skal fungere.**
- ! **Følg med på omgivelsene - selv om radioen er laget for å fungere under de mest ekstreme forhold, er det viktig å unngå å utsette den for omgivelser som er svært fuktige eller støvete, eller temperaturer utenfor -15° til +55 °C. Unngå også direkte sollys.**
- ! **Unngå støt og vibrasjon. Radioen er laget for å tåle støt og vibrasjoner, gitt at de er av normal styrke som alt elektrisk utstyr tåler.**
- ! **Ikke bruk radioen, tilleggsutstyret og/eller skift ut batteriene i potensielt eksplosjonsfarlige omgivelser. En gnist kan forårsake en eksplosjon.**
- ! **BATTERIER - Følg nøye alle anvisninger og advarsler på batteriene, slik det nevnes i kapitlene 4.3 og 4.4.**
- ! **Radioen skal under ingen omstendigheter åpnes! Radioens presisjonsmekanikk og -elektronikk krever erfaring og spesialutstyr. Derfor skal radioen heller ikke under noen omstendighet rekalkibreres. Den er allerede blitt kalibrert for maksimal ytelse. Garantien er ikke lenger gyldig dersom senderen/mottakeren åpnes av en uautorisert person.**
- ! **Ikke bruk vaskemidler, alkohol, løsemidler eller skuremidler for å rengjøre utstyret. Bruk en myk, ren klut. Hvis radioen er svært skitten, skal kluten fuktes lett med en blanding av vann og nøytral såpe.**
- ! **Din håndholdte VHF sender/mottaker til maritim bruk har en innebygd VHF radiosender. Vær oppmerksom på at når PTT-knappen trykkes ned, sender radioen ut radiofrekvens (R.F.)-energi.**
- ! **Før radioen tas i bruk må det påses at alle sikkerhetsdeksler og deler er i perfekt stand. Dermed sikres maksimal beskyttelse mot fukt og partikler i luften.**

## 2.3 Service

Vi anbefaler at du skriver ned serienummeret på senderen/mottakeren din i feltet nedenfor. Dette nummeret står på panelet bak på senderen/mottakeren og er nyttig hvis det er behov for reparasjoner/assistanse og/eller tap og/eller tyveri.

Serienummer \_\_\_\_\_

## 3. De forskjellige delene

### 3.1 Display

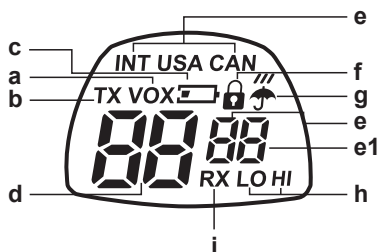

Din sender/mottaker til maritim bruk holder deg hele tiden oppdatert om driftsstatus gjennom et LCD-display. Symbolene og tilsvarende parameter som kan vises i henhold til driftsstatus, er som følger:

- a. **VOX** - Aktivering av **VOX**-funksjonen
- b. **TX** - Under sending (når du trykker på **PTT**-knappen)
- d. **CANALE** - Disse to store tallene viser valgt kanal
- e. **INT/USA/CAN** og den første av de to små tallene - angir hvilket frekvensbånd som brukes (USA og CAN: kan aktiveres ved hjelp av det valgfrie programmeringsverktøyet **PRG PACIFIC**, men dette fungerer bare på den amerikanske versjonen)
- e-1 **Lite tall nr. to** - Gir ytterligere informasjon om kanalen som er i bruk ("d" dupleks).
- f. - Viser når tastelåsen er aktivert
- g. - Dette symbolet markerer at værinformasjonskanalene er aktivert (**bare den amerikanske versjonen - båndene USA og CAN**).
- h. **LO (Low) / Hi (High)** – viser valgt sendenivå.
- i. **RX** - (opptatt kanal): vises når mottakeren tar inn et signal

### 3.2 Radio

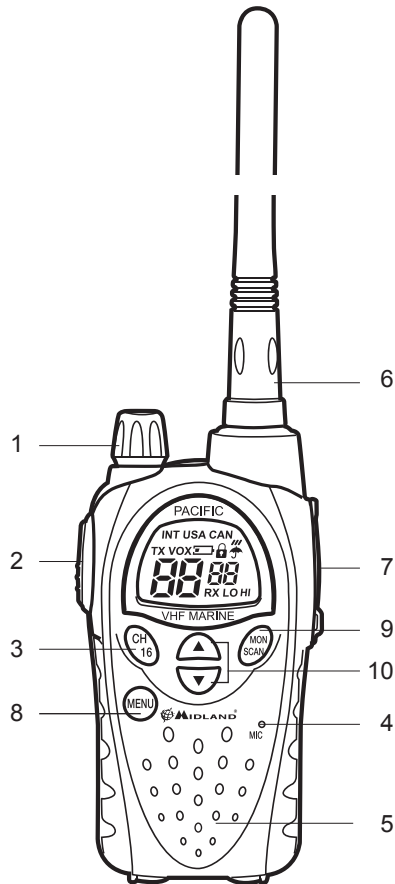

Se følgende figurer for å identifisere forskjellige deler av radioen:

1. **VOLUM-kontroll** - Av/på-bryteren for radioen og justering av volumet
2. **PTT (press to talk)** - Trykk på denne knappen for å gå over til sending
3. **Knapp '16'** - Trykk på denne knappen for å ta inn kanal 16
4. **Innebygd MIKROFON** - Her fanger mikrofonen opp lyden
5. **Innebygd HØYTALER** - Her er høyttaleren plassert
6. **ANTENNE** - Sender og mottar radiosignaler
7. **MIC/CHG-støpsel** (under beskyttelsesdeksel) - For å koble til eksternt lydutstyr (hodetelefoner, mikrofon, osv.) og batterilader
8. **MENU-knapp** - Trykk på denne knappen for å vise radioens meny
9. **MONITOR/SCAN-knapp** - Trykk på denne knappen én gang for å aktivere SCAN (kanalsøk). Hold samme knapp nede i omtrent 2 sekunder for å aktivere **MON**-funksjonen. Denne funksjonen kobler ut støysperren (for svake signaler) midlertidig
10. **▲/▼ knappene** - Trykk på disse knappene for å velge kanalnummer og å endre innstillinger i **MENU**.

## 4. Klargjøring av sender/mottaker

Påse at følgende gjenstander er med i pakken før du begynner å bruke senderen/mottakeren:

- sender/mottaker
- bord-/veggstøtte
- NiMH batteripakke
- belteklips
- lader med omformer
- toveislader til billigheter
- brukerhåndbok

Hvis noen av disse mangler eller er skadet, må du ta kontakt med leverandøren umiddelbart.

### 4.1 Installering og fjerning av belteklips

Med belteklipsen kan du enkelt feste senderen/mottakeren til beltet. Klipsen må fjernes for å sette i eller skifte batterier. Følg instruksene i figur 1 for å fjerne belteklipsen. For å feste klipsen tilbake på apparatet skyves den inn i sporene bakpå senderen/mottakeren til den klikker på plass.

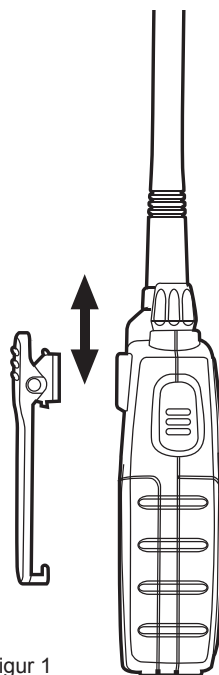

Figur 1

### 4.2 Installering og fjerning av batterier

Senderen/mottakeren drives av den medfølgende NiMH batteripakken eller med fire AA-batterier (medfølger ikke). Disse kan være en av to typer:

- Oppladbar NiMH (1,2 V) – tilgjengelig i forskjellig kapasitet (i mA/h). Batterier med større kapasitet vil gi strøm lenger, men vil ta lengre tid å lade opp.
- Alkaliske batterier som ikke skal lades opp (1,5 V)

**! Ikke installer oppladbare batterier og alkaliske batterier samtidig i apparatet. Bruk alltid de samme batteriene samlet (type og merke) slik at du kan være sikker på at de har like mye strøm.**

**! Hvis du ikke skal bruke senderen/mottakeren på en lang stund, fjerner du batteriene/batteripakken.**

#### 4.2.a Installering

- 1) fjern belteklipsen som beskrevet i avsnitt 4.1
- 2) åpne batterirommet om vist i figur 2
- 3) sett batteripakken inn i batterirommet som vist i figur 2
- 4) sett på plass dekselet på batterirommet
- 5) sett på plass belteklipsen

**! Hvis du bruker batterier, må du passe på å sette dem inn med riktig polaritet slik det vises på innsiden av batterirommet.**

**! Pass på at batteridekselet er helt lukket.**

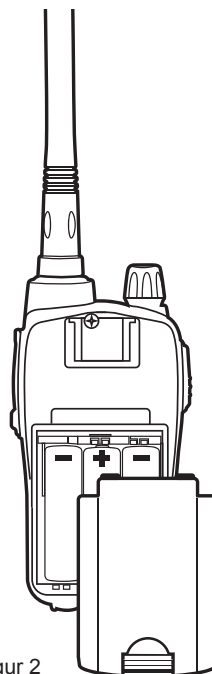

Figur 2

#### 4.2.b Fjerning

- 1) følg trinn 1 og 2 i avsnitt 4.2.a
- 2) fjern batteripakken fra apparatet
- 3) følg trinn 4 og 5 i avsnitt 4.2.a

### 4.3 Lading av batterier

Batteriene kan lades uten å ta dem ut av senderen/mottakeren, men apparatet må være avslått. Det tar 8–10 timer å lade batteriene helt opp (batteripakke med 800 mAh).

#### **Slik lades batteriene med en toveis lader til sigarettenneren i bilen:**

1. Fjern gummibeskyttelsen fra støpselet MIC/CHG forsiktig.
2. Sett inn batteriladerens plugg i støpselet MIC/CHG i radioen og koble batteriladeren til bilens sigarrettenner. Ladingen begynner.
3. Når ladingen er fullført, fjernes laderens plugg fra radioen og kobles fra strømmettet. Sett på plass gummebeskyttelsen som ble fjernet i trinn 1.

**! Ikke lad batteriene for mye! Når batteriene er ferdig ladet, stanser ikke ladeprosessen automatisk. Glem derfor ikke å fjerne laderen fra senderen/mottakeren så snart batteriene er ladet.**

**! Ikke prøv å lade alkaliske batterier eller batterier som ikke er oppladbare. Påse at bare oppladbare NI-MH batterier er i batterirommet når laderen kobles til! Det er svært farlig å prøve å lade andre batterityper (for eksempel alkaliske batterier). Batterier som ikke skal lades, kan lekke, eksplodere eller brenne og forårsake skader.**

**! Bruk av en annen batterilader enn den som er angitt, kan skade apparatet eller forårsake eksplosjoner og personskader.**

**! Ikke kast batterier på åpen ild eller plasser dem i nærheten av varme. Dette kan føre til eksplosjoner eller personskade. Kast batteriene etter lokale pålegg.**

**! Ikke bland gamle og nye batterier, batterier av forskjellig type eller batterier som kan ha blitt brukt til forskjellige formål. Hvert batterisett som brukes, må alltid bestå av de samme elementene.**

#### **Lading av batteripakken med bord- eller veggomformer:**

Koble støpselet i veggomformerens til strømmettet og sett veggomformerens plugg inn i bordladerens kontakt.

Plasser senderen/mottakeren i bordladerens krybbe.

Når ladingen er fullført, tas senderen/mottakeren ut av krybben og støpselet fjernes fra veggomformerens.



## 4.4 Oppladbare batteriers påvirkning på minnet

Oppladbare NiMH (Nickel-Metal-Hydrate)-batterier påvirkes av det som ofte kalles "minneeffekt." Dette fenomenet kjennetegnes ved drasisk lavere batterikapasitet, og utløses av at batteriene lades regelmessig før de blir helt utladet og/eller at de ikke er helt ladet. Slik unngår du minneeffekten:

- Så langt mulig bør batteriene lades bare når de er helt utladet (til apparatet slår seg av selv ved normal bruk)
- Ikke koble fra batteriladeren før tiden for en komplett lading indikeres.
- Lad ut og lad opp batteriene fullstendig minst én gang i måneden. Uansett er den beste løsningen for å unngå minneeffekten å alternere mellom to batterisett: ett er i bruk mens et annet er i reserve.

Minneeffekten kan enkelt unngås ved fullstendig å lade ut og lade opp batteriene tre eller fire ganger.

Minneeffekten må ikke forveksles med batterienes normale levetid, som er gjennomsnittlig 400 sykluser med lading/utlading. Det er helt vanlig at kapasiteten svekkes når batteriene når slutten av levetiden. Da må batteriene skiftes ut.

## 5. Grunnleggende bruk

### 5.1 Slå av/på

For å slå på senderen/mottakeren skrur du **ON/OFF/VOLUME**-knotten med klokken til du hører at det klikker: LCD-displayet slår seg på og foretar en autotest. Deretter hører du ett pip. For å slå av senderen/mottakeren skrur du knotten mot klokken til du hører et nytt klikk.

### 5.2 Kanalvalg

- 1) Trykk én gang på **MENU**-knappen. Nummeret på kanalen begynner å blinke på displayet.
  - 2) Trykk på **▲/▼**-knappene for å bla opp og ned i kanallisten til du finner ønsket kanal.
  - 3) Trykk på **PTT**-knappen for å bekrefte eller vent i ti sekunder.
- 📖 *Se frekvenstabellen. Dessuten kan mottakerfrekvensen være annerledes (duplekskanaler) enn senderfrekvensen, eller den kan være den samme (simplekskanaler). Vanligvis kan kommunikasjon mellom fartøyer bare finne sted på simplekskanaler.*

### 5.3 Volumstyring

Skru på knotten **VOLUME** omtrent halvt rundt og juster den til et behagelig nivå så snart du mottar et signal. Hvis du ikke mottar noe signal, kan du bruke knappen **MON/SCAN**, som beskrives i avsnitt 5.5.

Påse at kanalen du har valgt ikke er en kanal som bare er åpen for mottak (eller deaktiveres sendingen), og at ingen andre snakker (dette vises på displayet med **BUSY**-ikonet).

### 5.4 Sending og mottak

Knappen **PTT** er plassert øverst til venstre på apparatet. Slik sender du:

- 1) se til at den valgte kanalen ikke bare er åpen for mottak (da blir sendingen deaktivert), og at ingen andre snakker
  - 2) hold knappen **PTT** trykket hardt ned: **TX** vises i displayet
  - 3) før du begynner å snakke venter du et øyeblikk, deretter snakker du normalt mot mikrofonen mens du holder apparatet på omtrent 5 centimeters avstand
  - 4) når du er ferdig, trykker du på knappen **PTT**: **TX** forsvinner fra displayet
  - 5) når knappen er i mottakermodus (**PTT** ikke nedtrykket), mottar du automatisk meldinger
- 📖 Under sending og mottak bør du så langt det er mulig prøve å holde antennen vertikalt og unngå hindringer i mottakerens retning.

### 5.5 Knappen **MON** (Monitor)

Monitor-knappen brukes til midlertidig å ekskludere (åpne) støysperren for å lytte til signaler som er for svake til å holde støysperren åpen hele tiden. Ved å ekskludere støysperren unngår du å høre på kommunikasjon som er hakkete på grunn av støysperren. For å aktivere Monitor-funksjonen til å lytte etter all trafikk på den valgte kanalen holder du knappen **MON/SCAN** nedtrykket i omtrent to sekunder. Hold knappen **MON/SCAN** nedtrykket i omtrent to sekunder for å deaktivere denne funksjonen.

## 5.6 Valg av høy eller lav sendestyrke

Det brukes mer batterikapasitet under sending. For å øke batteriets levetid kan du velge lav styrke når du sender over korte avstander:

- 1) Trykk på **MENU**-knappen to ganger og bokstavene '**Pr**' vises
- 2) Velg **LO** ved hjelp av bla-knappene ▲/▼
- 3) Trykk på **PTT** for å bekrefte eller vent i ti sekunder.

Hvis du vil overføre over større avstander, gjentar du fremgangsmåten ovenfor for å velge høy styrke. Ved trinn 2 bruker du ▲/▼ for å få teksten **LO** til å forsvinne. Når batteriene er i god tilstand, er høy styrke omtrent 5 watt mens lav styrke er omtrent 1 watt.

 *Lavt batterinivå under sending har negativ påvirkning på apparatets ytelse.*

## 5.7 LCD-lys

Hvis det ikke er nok lys til å lese på displayet, kan du trykke på **MENU**-knappen for å slå på displayets baklys i omtrent fem sekunder.

 *Batteriene belastes mer hvis baklyset på displayet er påslått. Prøv å bruke denne funksjonen sparsommelig.*

## 5.8 Hurtigvalg av kanal 16

Kanal 16 er den kanalen til sjøs som oftest brukes til nødssituasjoner. Senderen/mottakeren er utstyrt med en knapp som gir øyeblikkelig tilgang til denne kanalen. For å komme inn på kanal 16 raskt trykker du på knappen **CH 16**. Kanal 16 velges umiddelbart, uansett hvilken modus apparatet står i. For å gå tilbake til den tidligere valgte kanalen trykker du en gang til på knappen **CH 16**.

## 5.9 Strømsparingsfunksjon

Batterisparingsfunksjonen **gjør det mulig å redusere batteriforbruket med inntil 50 %**. Strømsparingen slår seg automatisk på når senderen/mottakeren ikke mottar signaler på over sju sekunder.

Når batteripakken nesten er utgått, slås radioen over på '**Lo**' styrke. Deretter vises dette ikonet  for å vise at batteripakken er utladet. Skift ut de alkaliske batteriene eller lad batteripakken/oppladbare batterier.

## 6. Avanserte funksjoner

### 6.1 Søk på alle kanaler

**PACIFIC** kan automatisk søke etter signaler på hele sjøfartsbåndet ved å skanne, dvs. velge kanaler i rask rekkefølge. Når det oppdages et signal, pauser skanningen på den kanalen og forblir låst i fem sekunder før apparatet automatisk fortsetter skanningen, slik at du kan finne annen kommunikasjon.

Trykk lett på **MON/SCAN** for å begynne skanningen:

Trykk igjen på **MON/SCAN** for å avslutte skanningen. Senderen/mottakeren går tilbake til kanalen du begynte skanningen fra.

Når du har stilt inn den kommunikasjonen du lette etter, trykker du på **PTT** for å snakke på den valgte kanalen. **PACIFIC** vil fortsatt være i skannemodus (som vises ved at kanalen blinker i displayet), og det er muligheter for å starte skanningen igjen ved å trykke på **▲/▼** knappene. Hvis du trykker på **PTT** under skanning, kan du sende på kanalen som skanningen startet på. Med **▲/▼**-tastene kan du endre skannerretningen (fra lavere til høyere kanaler og motsatt), og slik hoppe over kommunikasjonen som ikke er interessant.

### 6.2 VOX-funksjon

**PACIFIC** gjør det mulig med håndfri samtaler med **VOX**-funksjonen. **VOX**-funksjonens følsomhet kan justeres til tre forskjellige nivåer. Du kan aktivere **VOX**-funksjonen med eller uten tilbehør.

- 1) For å aktivere **VOX**-funksjonen trykker du på **MENU**-knappen fire ganger (unntatt for CH75-76) og **VOX** vises i displayet
- 2) Bruk **▲/▼**-tastene for å velge:
  - A. Høy følsomhet
  - B. Middels følsomhet
  - C. Lav følsomhet
- 3) Trykk på **PTT** for å bekrefte eller vent i ti sekunder.

For å deaktivere **VOX**-funksjonen følger du instruksene ovenfor og velger alternativet '**oF**'.

**VOX** har bedre ytelse når den brukes i sammenheng med valgfritt tilbehør som kobles til relevant uttak. Dette gjør det mulig å holde mikrofonen i en gitt avstand til munnen, og ved å beholde senderen/mottakeren i belte kan du holde hendene helt fri.

### 6.3 Tastelås

Du kan låse tastene på senderen/mottakeren for å unngå å trykke på knappene i vanvare. Alle knapper er deaktivert med unntak av **MON** (åpner støvsperre), **PTT**, **16**, **MENU** (deaktiverer tastelås).

Slik aktiveres tastelåsen:

- 1) Trykk tre ganger på **MENU**-knappen (unntatt CH75-76); '**Lc oF**' vises i displayet og symbolet **oF** blinker.
- 2) Knappene **▲/▼** velger '**on**'.
- 3) Trykk på **PTT** for å bekrefte eller vent i fem sekunder.

For å deaktivere tastelåsen trykker du én gang på **MENU**-knappen og velger '**on**'.

## 6.4 Bekreftelsespip (slutt på melding-tone):

Når du slipper **PTT**, altså hver gang du avslutter en sending, avgir **PACIFIC** en lyd for å signalisere til mottakeren at han eller hun kan begynne å snakke. Denne funksjonen er fabrikkinnstilt. Slik deaktiveres funksjonen:

- 1) Trykk seks ganger på **MENU**-knappen (unntatt CH75-76); '**rb on**' vises på displayet
- 2) Knappene **▲/▼** velger '**oF**'.
- 3) Trykk på **PTT**-knappen for å bekrefte eller vent i ti sekunder.

Gjenta fremgangsmåten ovenfor for å aktivere funksjonen på nytt. På trinn 2 bruker du **▲/▼**-knappene for å velge '**on**'.

## 6.5 Dobbeltovervåkning

Denne funksjonen gjør det mulig å overvåke to kanaler ved å velge kanalene i rask rekkefølge.

Fremgangsmåte:

- 1) Velg kanalen du ønsker å overvåke.
- 2) Trykk sju ganger på **MENU**-knappen. '**of d**' blinker på displayet.
- 3) Velg den andre kanalen du vil overvåke ved å trykke på **▲/▼**-tastene.
- 4) Trykk på **PTT** for å aktivere funksjonen.

Når dobbeltovervåkning er aktivert, viser displayet bare de to overvåkede kanalene.

Når det gjelder Skann-funksjonen; hvis du sender mens dobbeltovervåkingen er aktivert, forblir kommunikasjonen låst på den kanalen i ytterligere 10 sekunder for å la deg lytte til den andre enden. Deretter begynner skanningen av de to kanalene igjen.

Trykk på **MON/SCAN** for å deaktivere dobbeltovervåkingen.

Apparatet går tilbake til kanalen som tidligere ble brukt.

## 6.6 Aktivt bånd

Kanalvalvet i **PACIFIC** kan endres til å følge reglene i USA, Canada eller internasjonale forskrifter.

INT (internasjonal) – brukes i Norge og de fleste andre land i verden

USA – brukes i USA

CAN – brukes i Canada

**! USA og CAN-bånd: gjelder bare i Nord-Amerika.**

**! Det er ditt ansvar å velge riktig bånd (ved hjelp av programmeringssettet PRG-PACIFIC), ellers kan du forårsake forstyrrelser med andre tjenester, eller ikke klare å oppnå kontakt med noen.**

## 6.7 Private kanaler: programmering og valg

Bare autoriserte kunder kan benytte seg av private kanaler. For detaljerte opplysninger tar du kontakt med de lokale radiokommunikasjonsmyndighetene. For å programmere de private kanalene må du koble til det valgfrie programmeringssettet **PRG-PACIFIC** eller be om informasjon fra forhandleren.

For å stille inn programmeringsmodusen, slår du på radioen mens du holder **MENU**-knappen nedtrykt: displayet viser nå '**Prog**'.

## 7. Feilsøking

Din **PACIFIC** er laget for å gi deg årevis med optimal ytelse. Hvis det derimot skulle oppstå noen problemer, kan du lese dette kapitlet før du tar kontakt med et verksted i nærheten.

### 7.1 Løsningstabell

Problem	Mulig årsak	Løsning	Ref.
<b>Radioen slår seg ikke på</b>	Batteriene er ikke ladet opp og/eller er ikke satt i riktig	Påse at batteriene er ladet opp og at de er riktig satt i	4.2 4.3
	<b>Radioen slår seg på, men mottar ingen signaler</b>	Volumet er for lavt	Juster volumnivå
<b>Du klarer ikke å få kontakt med mottakeren</b>	Feil innstilling av kanal til sjøs eller lokalbånd	Kontroller kanalen og båndet	5.2
<b>Mottaket bryter opp og/eller er støyete</b>	Signalet er svært svakt	Deaktiver støysperren midlertidig med Monitor-funksjonen	5.5
	Mottakeren er for langt unna og/eller senderen/mottakeren er omringet av hindringer i mottakerens retning	Flytt deg nærmere mottakeren og/eller flytt senderen/mottakeren til et mindre omringet område	-
	Det er andre som bruker radiokanalen	Kontroller radiotrafikken på valgt kanal og endre kanal ved behov	5.2
	Radioen er plassert for nært andre apparater som forstyrrer (fjernsyn, datamaskiner, sendere, osv.)	Flytt radioen unna gjenstandene som forstyrrer	-
<b>Batteriets levetid er kort</b>	For mye bruk av baklys på displayet	Bruk mindre baklys	5.7
	For mye bruk av sending	Prøv å redusere sendetiden og/eller bruk lav sendestyrke	5.6
	Minneeffekten forekommer på batteriene	Fjern minneeffekten	4.4

## 8. Tekniske spesifikasjoner

Kanaler .....	57 Internasjonal
Frekvensgenerering .....	PLL-synthesizer
Frekvensområde (internasjonalt bånd) .....	TX 156 025 - 157 425 MHz
.....	RX 156 300 - 162 000 MHz
Antenneimpedans .....	50 Ohm
Strømforsyning .....	6 VDC +/- 10 %
Driftstemperaturområde .....	from -15° to +55°C
Størrelse .....	108 x 62 x 35 mm (H x B x D)
Vekt (uten batterier) .....	183 g
Driftssyklus .....	TX 5 %, RX 5 %, Standby 90 %

### 8.1 Sender

Utgangsstrøm .....	1 eller 5 watt (kan velges)
Moduleringsstype .....	FM
Støydemping .....	40 dB
Lydforvrengning .....	3 %

### 8.2 Mottaker

Følsomhet ved 12 dB SINAD. ....	0,3 $\mu$ V
Støyfjernerens følsomhet .....	12 dBV
Tilstøtende kanalavvisning. ....	70 dB
Utgangslydstyrke .....	300 mW @ 10 % THD
Mellomfrekvenser. ....	1°:21,4 MHz ; 2°:450 KHz
Kunstig avvisning .....	- 40 dB
Støydemping. ....	43 dB
Kontakt for ekstern mikrofon/lader/programmering .....	2,5 mm stereoplugg
Kontakt for ekstern høyttaler .....	3,5 mm monoplugg

Spesifikasjonene kan endres uten forvarsel.





# Πίνακας περιεχομένων

<b>1. Εισαγωγή</b> .....	<b>2</b>
<b>2. Η ασφάλεια πάνω απ' όλα!</b> .....	<b>3</b>
2.1 Χρησιμοποιούμενα σύμβολα .....	3
2.2 Προειδοποιήσεις .....	3
2.3 Συντήρηση / επισκευή .....	4
<b>3. Αναγνώριση των μερών</b> .....	<b>5</b>
3.1 Οθόνη .....	5
3.2 Πομποδέκτης .....	6
<b>4. Προετοιμασία του πομποδέκτη</b> .....	<b>7</b>
4.1 Τοποθέτηση / αφαίρεση του κλιπ ζώνης .....	7
4.2 Τοποθέτηση / αφαίρεση των μπαταριών .....	7
4.2.α Τοποθέτηση .....	7
4.2.β Αφαίρεση .....	8
4.3 Επαναφόρτιση μπαταριών .....	8
4.4 Φαινόμενο .....	9
<b>5. Βασικές λειτουργίες</b> .....	<b>10</b>
5.1 Ενεργοποίηση/ απενεργοποίηση (on/off) .....	10
5.2 Επιλογή του καναλιού λειτουργίας .....	10
5.3 Ρύθμιση έντασης φωνής (Volume) .....	10
5.4 Εκπομπή και λήψη .....	10
5.5 Πλήκτρο MON (Monitor) .....	10
5.6 Επιλογή ισχύος εκπομπής (Hi/Low) .....	11
5.7 Φωτισμός οθόνης LCD .....	11
5.8 Άμεση επιλογή του καναλιού 16 .....	11
5.9 Εξοικονόμηση ισχύος .....	11
<b>6. Ειδικές λειτουργίες</b> .....	<b>12</b>
6.1 Σάρωση όλων των διαύλων .....	12
6.2 Λειτουργία VOX .....	12
6.3 Κλειδωμά πλήκτρων .....	12
6.4 Roger Beer (Τόνος επιβεβαίωσης ολοκλήρωσης της κλήσης) .....	13
6.5 Λειτουργία Dual Watch .....	13
6.6 Ενεργή μπάντα .....	13
6.7 Ιδιωτικά κανάλια: προγραμματισμός και επιλογή .....	13
<b>7. Επίλυση προβλημάτων</b> .....	<b>14</b>
7.1 Πίνακας επίλυσης προβλημάτων .....	15
<b>8. Τεχνικά χαρακτηριστικά</b> .....	<b>16</b>
8.1 Πομπός .....	16
8.2 Δέκτης .....	16

## 1. Εισαγωγή

Ο νέος φορητός marine πομποδέκτης **PACIFIC** μπορεί να ικανοποιήσει τις απαιτήσεις σας για επικοινωνία κατά την πλεύση, είτε αυτές είναι επαγγελματικές είτε ερασιτεχνικές. Το **PACIFIC** είναι μια ανθεκτική συσκευή, προηγμένη ηλεκτρονικά, που επιτρέπει καθαρές και αξιόπιστες επικοινωνίες στην ναυτική μπάντα VHF σε όλα τα διεθνή κανάλια που καθορίζονται από την ΙΤU.

Προσφέρει ασφάλεια κατά την πλοήγηση χάρη στο εξειδικευμένο πλήκτρο που δίνει άμεση πρόσβαση στο κανάλι επείγουσας ανάγκης N.16.

Το **PACIFIC**, το οποίο διαθέτει 57 κανάλια και ισχύ εξόδου 5W, αποτελείται από εξαρτήματα ειδικά σχεδιασμένα για τον εξοπλισμό αυτού του τύπου

Το **PACIFIC** είναι εξαιρετικά εύκολο στη χρήση και εγγυάται την καλύτερη απόδοση σε όλες τις περιπτώσεις. Τα πλήκτρα του κλειδώνουν προς αποφυγή αλλαγής των ρυθμίσεων από λάθος. Η φωτιζόμενη οθόνη LCD επιτρέπει την χρήση του ακόμα και στο σκοτάδι.

Εν συντομία: το **PACIFIC** είναι εύκολο στη χρήση και προσφέρει ολική ασφάλεια!

### Κύρια χαρακτηριστικά:

- **PLL (Phase Locked Loop) κύκλωμα synthesizer** - για ακριβή και σταθερή επιλογή διαύλου.
- **Φωτιζόμενη οθόνη LCD** - εμφανίζονται συνεχώς οι παράμετροι και οι ρυθμίσεις του πομποδέκτη. Οι ενδείξεις είναι ορατές ακόμα και σε συνθήκες όπου ο φωτισμός του περιβάλλοντος είναι χαμηλός.
- **Αυτόματο squelch** - σε κατάσταση αναμονής, η λειτουργία αυτή αφαιρεί αυτόματα τον ενοχλητικό θόρυβο του υποβάθρου και αυξάνει την αυτονομία της μπαταρίας.
- **Πλήκτρο ανάκλησης του καναλιού 16** - για άμεση πρόσβαση στο κανάλι 16 (κατοχυρωμένο κανάλι marine για επείγουσες περιπτώσεις).
- Επιλογή ισχύος **High/low** - μείωση της ισχύος εκπομπής για επικοινωνία σε κοντινές αποστάσεις, με παράλληλη αύξηση της αυτονομίας του πομποδέκτη και μείωση του κινδύνου παρεμβολών.
- **Κλειδωμα πλήκτρων** - τα πλήκτρα μπορούν να κλειδωθούν προκειμένου να αποφευχθεί τροποποίηση των ρυθμίσεων κατά λάθος.
- **Ένδειξη αφόρτιστης μπαταρίας** - σας ειδοποιεί όταν η μπαταρία είναι εξασθενημένη.
- **Υποδοχές για μεγάφωνο και μικρόφωνο** - αυτές οι υποδοχές καθιστούν δυνατή τη χρήση πολλών προαιρετικών αξεσουάρ όπως κεφαλοακουστικά, μικρομεγαφώνα κλπ, εξασφαλίζοντας μεγαλύτερη άνεση στην επικοινωνία, ειδικά σε περιβάλλον με θόρυβο.
- **Μπορείτε να χρησιμοποιείτε τον marine πομποδέκτη σας με επαναφορτιζόμενες μπαταρίες Ni-MH ή με αλκαλικές μπαταρίες.**
- **Σάρωση διαύλων** - αυτόματη αναζήτηση σημάτων στα κανάλια της marine μπάντας.

**ΣΗΜΕΙΩΣΗ:** Ο κατασκευαστής, στην προσπάθειά του να βελτιώνει συνέχεια την ποιότητα του προϊόντος, διατηρεί το δικαίωμα να αλλάζει τα χαρακτηριστικά του χωρίς προειδοποίηση.

## 2. Η ασφάλεια πάνω απ' όλα!

### 2.1 Χρησιμοποιούμενα σύμβολα

Για ευκολία και άνεση στη χρήση, το εγχειρίδιο αυτό χρησιμοποιεί σύμβολα για να υπογραμμίσει επείγουσες καταστάσεις, πρακτικές συμβουλές και γενικές πληροφορίες.

**! Τα θαυμαστικά όπως αυτό επισημαίνουν μια κρίσιμη περιγραφή, που αφορά τεχνικές επισκευές, επικίνδυνες συνθήκες, προειδοποιήσεις ασφαλείας, συμβουλές και/ ή άλλες σημαντικές πληροφορίες. Το να αγνοήσετε το σύμβολο αυτό μπορεί να έχει ως αποτέλεσμα ζημιά και/ ή τραυματισμό .**

**□ Σημειώσεις όπως αυτή επισημαίνουν πρακτικές συμβουλές που σας προτείνουμε να ακολουθήσετε για να έχετε τη βέλτιστη απόδοση της συσκευής.**

### 2.2 Προειδοποιήσεις

**! ΜΗΝ ΕΚΠΕΜΠΕΤΕ ΜΕ ΚΑΤΕΣΤΡΑΜΜΕΝΗ ΚΕΡΑΙΑ Ή ΧΩΡΙΣ ΝΑ ΕΧΕΤΕ ΣΥΝΔΕΞΕΙ ΤΗΝ ΚΕΡΑΙΑ** - παρότι ο πομποδέκτης προστατεύεται, μια τέτοια ενέργεια μπορεί να βλάψει σοβαρά το τελικό στάδιο εξόδου του πομποδέκτη. Μην χρησιμοποιείτε τον πομποδέκτη αν η κεραία είναι κατεστραμμένη.

**! Μην κρατάτε την κεραία πολύ κοντά στο κεφάλι ή το σώμα σας κατά τη διάρκεια της εκπομπής.**

**! Μην κρατάτε τον πομποδέκτη από την κεραία! Είναι ευαίσθητο μέρος της συσκευής και ζωικής σημασίας για την σωστή λειτουργία του πομποδέκτη.**

**! Προσέξτε τις περιβαλλοντολογικές συνθήκες** - παρότι ο πομποδέκτης έχει σχεδιαστεί για να λειτουργεί υπό τις πιο δύσκολες συνθήκες, είναι σημαντικό να αποφεύγετε την έκθεση σε περιβάλλον με υπερβολική υγρασία και σκόνη ή με θερμοκρασίες μικρότερες από -15° ή μεγαλύτερες από +50°C°. Επίσης αποφεύγετε την έκθεση στο άμεσο ηλιακό φως.

**! Αποφεύγετε ισχυρές κρούσεις και δονήσεις.** Ο πομποδέκτης είναι σχεδιασμένος να αντέχει κρούσεις και δονήσεις, αλλά με την προϋπόθεση ότι είναι φυσιολογικοί, που έχουν προκληθεί από κάποιο ηλεκτρικό μηχάνημα.

**! Μην χρησιμοποιείτε τον πομποδέκτη, τα αξεσουάρ και/ ή μην αντικαθιστάτε τις μπαταρίες σε εκρηκτικό περιβάλλον.** Μια σπίθα μπορεί να προκαλέσει έκρηξη.

**! ΜΠΑΤΑΡΙΕΣ** - Ακολουθήστε αυστηρά τις οδηγίες και προειδοποιήσεις που σχετίζονται με τις μπαταρίες (παράγραφοι 4.3 και 4.4)

**! Μην ανοίγετε τον πομποδέκτη για κανένα λόγο! Τα μηχανικά και ηλεκτρονικά όργανα ακριβείας του πομποδέκτη σας, απαιτούν εμπειρία και ειδικά μηχανήματα για να επισκευαστούν.** Για τον ίδιο λόγο, δεν πρέπει σε καμία περίπτωση να ξανα- ρυθμίσετε τον πομποδέκτη σας. Είναι ήδη ρυθμισμένος για να έχει τη μεγαλύτερη απόδοση. Αν ο πομποδέκτης ανοιχθεί από μη εξουσιοδοτημένο άτομο, τίθεται αμέσως εκτός εγγύησης.

**! Μην χρησιμοποιείτε απορρυπαντικά, οινόπνευμα, διαλυτικά, ή στιλβωτικά για να καθαρίσετε τη συσκευή σας.** Χρησιμοποιήστε μόνο ένα μαλακό και καθαρό πανί. Αν η συσκευή είναι πολύ βρώμικη, βουτήξτε το πανί σε διάλυμα ουδέτερου σαπουνιού, στύψτε το καλά και καθαρίστε τη συσκευή σας.

**! Ο φορητός σας VHF marine πομποδέκτης έχει ενσωματωμένο ένα πομπό VHF.** Όταν λοιπόν πατάτε το ΡΤΤ πρέπει να έχετε υπόψη σας ότι η συσκευή εκπέμπει ενέργεια ραδιοσυχνότητας.

**! Πριν από τη χρήση βεβαιωθείτε ότι όλα τα προστατευτικά καλύμματα και μέρη είναι σε άριστη κατάσταση, προκειμένου να εξασφαλίσετε τη μέγιστη προστασία από υγρασία και σκόνη.**

## 2.3 Συντήρηση

Σας προτείνουμε να σημειώσετε εδώ το serial number του πομποδέκτη σας, που θα βρείτε στο πίσω μέρος αυτού. Μπορεί να σας χρειαστεί σε περίπτωση επισκευής, απώλειας, κλοπής κλπ.



Serial Number \_\_\_\_\_

## 3. Αναγνώριση των μερών

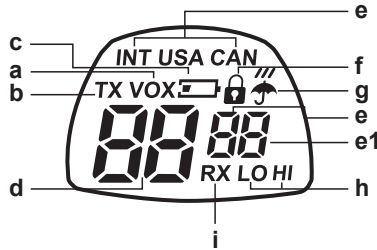
### 3.1 Οθόνη



Ο marine πομποδέκτης σας ενημερώνει διαρκώς για την λειτουργική του κατάσταση μέσω της οθόνης υγρών κρυστάλλων (LCD) που διαθέτει. Τα σύμβολα και οι παράμετροι οι οποίες μπορεί να εμφανιστούν, περιγράφονται ακολούθως:

- a. **VOX** - Ενεργοποίηση της λειτουργίας **VOX**.
- b. **TX** - Κατά τη διάρκεια της εκπομπής (όταν πατάτε το πλήκτρο PTT).
- c.  Προειδοποίηση για εξασθενημένη μπαταρία.
- d. Αυτά τα δύο μεγάλα ψηφία δείχνουν το επιλεγμένο κανάλι marine.
- e. **INT/USA/CAN και το πρώτο από τα 2 μικρά ψηφία** - Καθορίζουν την μπάντα συχνοτήτων που χρησιμοποιείται (USA και CAN: μπορεί να ενεργοποιηθεί με το προαιρετικό λογισμικό προγραμματισμού **PRG PACIFIC** μόνο στην Αμερικάνικη έκδοση)
- e1. **Το δεύτερο μικρό ψηφίο** - Δίνει περισσότερες πληροφορίες σχετικά με το χρησιμοποιούμενο κανάλι ("d" duplex).
- f.  Το σύμβολο αυτό εμφανίζεται όταν είναι ενεργοποιημένο το κλειδί των πλήκτρων.
- g.  Το σύμβολο αυτό εμφανίζεται όταν είναι ενεργοποιημένο ένα κανάλι καιρού (μόνο για την Αμερικάνικη έκδοση - μπάντες USA και CAN).
- h. **LO** (Low)- εμφανίζεται όταν έχει επιλεγεί η χαμηλή ισχύς εκπομπής.
- i. **RX** - (busy channel): εμφανίζεται στην οθόνη όταν ο πομποδέκτης λαμβάνει ένα σήμα.

### 3.2 Πομποδέκτης

Τα διάφορα μέρη της συσκευής φαίνονται στο παραπάνω σχήμα :

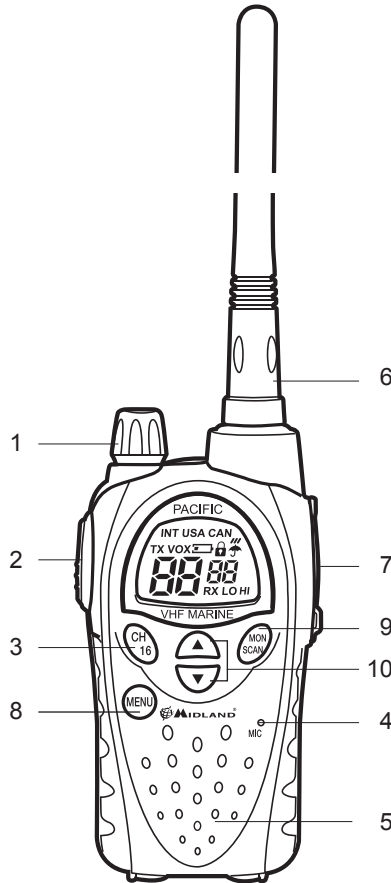

1. Περιστροφικό κουμπί ελέγχου **VOLUME** και **On/off** - Ρύθμιση της έντασης του ήχου και ενεργοποίηση / απενεργοποίηση της συσκευής.
2. **Πλήκτρο PTT (press to talk)** – Πατήστε το πλήκτρο αυτό για να εκπέμψετε.
3. **Πλήκτρο 16** - Πατήστε στιγμιαία το πλήκτρο αυτό για να γυρίσετε άμεσα στο κανάλι 16.
4. **Ενσωματωμένο ΜΙΚΡΟΦΩΝΟ** - Εδώ λαμβάνεται ο ήχος από το μικρόφωνο.
5. **Ενσωματωμένο ΜΕΓΑΦΩΝΟ** – Εδώ βρίσκεται το μεγάφωνο.
6. **ΚΕΡΑΙΑ** - Λαμβάνει και εκπέμπει ραδιοσήματα.
7. **Υποδοχή MIC/CHG** (προστατεύεται με κάλυμμα) - Για τη σύνδεση προαιρετικών αξεσουάρ ήχου (κεφαλοακουστικά, μικρόφωνα κλπ.) και του φορτιστή των μπαταριών.
8. Πλήκτρο **MENU** - Πατήστε το πλήκτρο αυτό για να εμφανιστεί στην οθόνη το menu.
9. Πλήκτρο **MONITOR/SCAN** - Πατήστε το πλήκτρο αυτό μια φορά για να ενεργοποιήσετε τη σάρωση των καναλιών (SCAN). Κρατήστε το πατημένο για 2 δευτερόλεπτα για να ενεργοποιήσετε τη λειτουργία MON. Η λειτουργία αυτή παρακάμπτει προσωρινά τη φίμωση (Squelch) και λαμβάνονται ακόμα και τα αδύναμα σήματα.
10. **▲/▼ Πλήκτρα κύλισης** / - Πατήστε τα πλήκτρα αυτά για να επιλέξετε κανάλι ή/ και να αλλάξετε τις ρυθμίσεις του **MENU**.

## 4. Προετοιμασία του πομποδέκτη

Πριν χρησιμοποιήσετε τη συσκευή σας βεβαιωθείτε ότι στη συσκευασία συμπεριλαμβάνονται:

- Ο πομποδέκτης
- Βάση στήριξης γραφείου ή επιτοίχια
- Pack μπαταριών NiMH
- Κλιπ ζώνης
- Επιτραπέζιος φορτιστής μαζί με αντάπτορα
- Φορτιστής αυτοκινήτου 2 χρήσεων
- Εγχειρίδιο χρήσης

Αν κάτι από τα παραπάνω λείπει ή είναι κατεστραμμένο επικοινωνήστε αμέσως με τον προμηθευτή σας.

### 4.1 Τοποθέτηση/ αφαίρεση του κλιπ ζώνης

Με το κλιπ ζώνης μπορείτε εύκολα να προσαρμόσετε τον πομποδέκτη στη ζώνη σας. Παρόλα αυτά ορισμένες φορές χρειάζεται να αφαιρέσετε το κλιπ προκειμένου να τοποθετήσετε ή να βγάλετε τις μπαταρίες. Για να αφαιρέσετε το κλιπ ζώνης ακολουθήστε τις οδηγίες της εικόνας 1. Για να ξανατοποθετήσετε το κλιπ ζώνης, τοποθετήστε το στους οδηγούς που βρίσκονται στο πίσω μέρος του πομποδέκτη και κουμπώστε το (θα ακούσετε ένα κλικ) .

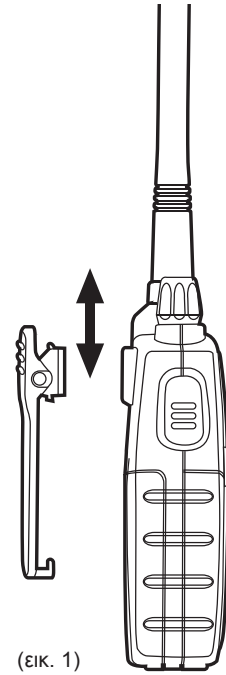

(ΕΙΚ. 1)

### 4.2 Τοποθέτηση/ αφαίρεση των μπαταριών

Ο πομποδέκτης λειτουργεί με το παρεχόμενο pack μπαταριών ή 4 (προαιρετικές) AA μπαταρίες. Οι μπαταρίες αυτές μπορεί να είναι δύο τύπων:

- Επαναφορτιζόμενες NiMH (1,2 V) - διαθέσιμες σε διάφορες χωρητικότητες (mA/h). Μπαταρίες με μεγαλύτερη χωρητικότητα παρέχουν μεγαλύτερη αυτονομία αλλά παράλληλα χρειάζονται περισσότερη ώρα για την επαναφόρτίσή τους.
- Μη επαναφορτιζόμενες αλκαλικές (1,5 V)

**! Μην τοποθετείτε στη συσκευή σας συγχρόνως επαναφορτιζόμενες και αλκαλικές μπαταρίες. Χρησιμοποιείτε πάντα μπαταρίες του ίδιου τύπου και της ίδιας χωρητικότητας για να εξασφαλίσετε ότι το επίπεδο φόρτισής τους θα είναι το ίδιο. Μην αναμινύετε παλιές με καινούριες μπαταρίες.**

**! Αν δεν χρησιμοποιείτε τον πομποδέκτη σας για μεγάλα χρονικά διαστήματα πρέπει να αφαιρείτε τις μπαταρίες από αυτόν.**

#### 4.2.a Τοποθέτηση

- 1) Αφαιρέστε το κλιπ ζώνης όπως περιγράφεται στην παρ. 4.1.
- 2) Απομακρύνετε το καπάκι του χώρου των μπαταριών (εικ. 2).
- 3) Εισάγετε το pack μπαταριών στον χώρο που προορίζεται γι αυτό (εικ.2).
- 4) Τοποθετήστε ξανά το προστατευτικό καπάκι.
- 5) Τοποθετήστε ξανά το κλιπ ζώνης.

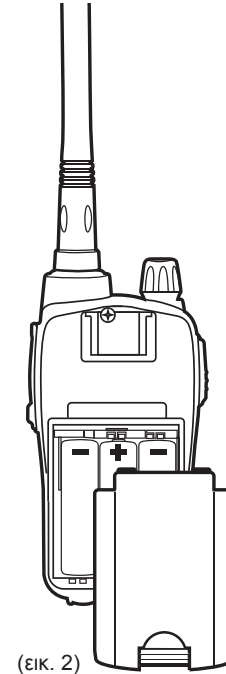

(ΕΙΚ. 2)

**!** Όταν εισάγετε τις μπαταρίες σεβαστείτε την πολικότητα και ακολουθήστε πιστά τις υποδείξεις του σχήματος που υπάρχει στον αντίστοιχο χώρο.

**!** Ασφαλίστε σωστά το καπάκι του χώρου των μπαταριών.

#### 4.2.b Αφαίρεση

- 1) Ακολουθήστε τα βήματα 1 και 2 της παραγράφου 4.2.a,
- 2) Αφαιρέστε το rack μπαταριών από τη συσκευή,
- 3) Ακολουθήστε τα βήματα 4 και 5 της παραγράφου 4.2.a.

### 4.3 Επαναφόρτιση μπαταριών

Οι μπαταρίες μπορούν να επαναφοριστούν ενώ βρίσκονται τοποθετημένες στον πομποδέκτη (αλλά η συσκευή πρέπει να παραμένει απενεργοποιημένη κατά τη διάρκεια της φόρτισης). Για να επαναφοριστούν πλήρως οι μπαταρίες απαιτούνται 8-10 ώρες (για rack μπαταριών 800mA/h).

A' Τρόπος: Για να επαναφορίσετε τις μπαταρίες μέσω του φορτιστή αυτοκινήτου 2 χρήσεων:

1. Ανασηκώστε προσεκτικά το λαστιχένιο κάλυμμα που προστατεύει την υποδοχή MIC/CHG
2. Εισάγετε το βύσμα του φορτιστή στην υποδοχή MIC/CHG του πομποδέκτη και συνδέστε τον φορτιστή μπαταρίας στο φορτιστή αυτοκινήτου. Η φόρτιση θα αρχίσει.
3. Όταν ολοκληρωθεί η φόρτιση, απομακρύνετε το μηχάνημα από το φορτιστή και αποσυνδέστε τον και από το φορτιστή αυτοκινήτου και ξανατοποθετήστε το λαστιχένιο προστατευτικό κάλυμμα.

**!** Μην υπερφορτίζετε τις μπαταρίες! Η φόρτιση δεν σταματά αυτόματα όταν οι μπαταρίες φοριστούν πλήρως, οπότε μην ξεχνάτε να απομακρύνετε τη συσκευή από τον φορτιστή όταν ολοκληρωθεί η φόρτιση.

**!** Μην επιχειρήσετε να φορτίσετε αλκαλικές ή μη επαναφορτιζόμενες μπαταρίες. Πριν συνδέσετε το φορτιστή βεβαιωθείτε ότι στην συσκευή έχουν τοποθετηθεί επαναφορτιζόμενες NI-MH μπαταρίες! Είναι πολύ επικίνδυνο το να επιχειρήσετε να επαναφορίσετε άλλο τύπο μπαταριών (π.χ. αλκαλικές ή μαγγανίου). Μπορεί ακόμα και να εκραγούν προκαλώντας ζημιά ή τραυματισμό!

**!** Αν χρησιμοποιείτε άλλο φορτιστή - εκτός από το προτεινόμενο, γνήσιο μοντέλο - υπάρχει κίνδυνος να πάθει ζημιά η συσκευή σας ή να προκληθεί έκρηξη και πιθανοί τραυματισμοί

**!** Μην πετάτε τις μπαταρίες στη φωτιά ή μην τις αποθηκεύετε κοντά σε εστίες θέρμανσης. Υπάρχει κίνδυνος έκρηξης ή και τραυματισμού. Απαλλαγείτε από τις παλιές μπαταρίες, με τις διαδικασίες που επιβάλλει η νομοθεσία.

**!** Μην αναμιγνύετε παλιές και καινούριες μπαταρίες ή μπαταρίες διαφορετικών τύπων ή μπαταρίες που έχουν ήδη χρησιμοποιηθεί με διαφορετικό τρόπο. Διατηρείτε κάθε φορά ένα set μπαταριών.

B' Τρόπος: Επαναφόρτιση του rack μπαταριών με τον επιτραπέζιο φορτιστή και αντάπτορα τοίχου:

Συνδέστε το φις του αντάπτορα τοίχου με μια πρίζα πόλεως και εισάγετε το βύσμα του αντάπτορα τοίχου στην υποδοχή του επιτραπέζιου φορτιστή.

Τοποθετήστε τον πομποδέκτη σας στην βάση φόρτισης του επιτραπέζιου φορτιστή.

Όταν η φόρτιση είναι πλήρης, βγάλτε τον πομποδέκτη από την υποδοχή του και αποσυνδέστε το φις του αντάπτορα τοίχου από το ρεύμα.



## 4.4 Φαινόμενο μνήμης στις επαναφορτιζόμενες μπαταρίες

Οι επαναφορτιζόμενες NiMH (Nickel-Metal-Hydrate) μπαταρίες επηρεάζονται από το “φαινόμενο μνήμης”. Το φαινόμενο αυτό σχετίζεται με μια δραστική μείωση της αυτονομίας και προκαλείται από λανθασμένη φόρτιση των μπαταριών, π.χ. αν συνήθως τις φορτίζετε πριν αποφορτιστούν πλήρως ή/ και αν δεν τις φορτίζετε πλήρως. Για να αποφύγετε το φαινόμενο μνήμης:

- Όταν είναι δυνατόν, επαναφορτίστε τις μπαταρίες μόνο όταν έχουν αποφορτιστεί πλήρως (μέχρι η συσκευή να απενεργοποιηθεί από μόνη της κατά τη διάρκεια φυσιολογικής χρήσης)
- Μην αποσυνδέστε το φορτιστή μπαταριών πριν από το χρόνο που υποδεικνύεται για μια πλήρη φόρτιση.

Να αποφορτίζετε και να φορτίζετε τις μπαταρίες σας πλήρως τουλάχιστον δύο φορές το μήνα. Σε κάθε περίπτωση, η καλύτερη λύση για να αποφύγετε το «φαινόμενο μνήμης» είναι να έχετε δύο σετ μπαταριών : ένα που θα χρησιμοποιείτε και ένα ως ανταλλακτικό.

Το φαινόμενο μνήμης μπορεί να εξαλειφτεί εύκολα αποφορτίζοντας / φορτίζοντας εντελώς τις μπαταρίες 3 ή 4 φορές.

Δεν πρέπει να συγχέετε την επίδραση του φαινομένου μνήμης με την φυσιολογική ζωή της μπαταρίας η οποία είναι κατά μέσο όρο 400 κύκλοι φόρτισης /αποφόρτισης. Είναι φυσιολογικό να μειωθεί η αυτονομία των μπαταριών όταν αυτές πλησιάζουν στο τέλος του κύκλου ζωής τους. Σε αυτήν την περίπτωση, αντικαταστήστε το σετ μπαταριών με ένα καινούριο

## 5. Βασικές λειτουργίες

### 5.1 Ενεργοποίηση/ απενεργοποίηση (on/off)

Για να ενεργοποιήσετε τη συσκευή σας, περιστρέψτε δεξιόστροφα το κουμπί **VOLUME** έως ότου ακούσετε ένα κλικ: η οθόνη LCD θα ανάψει και θα εκτελεστεί ένας αυτοέλεγχος. Στη συνέχεια θα ακούσετε 1 τόνο μπιπ. Για να απενεργοποιήσετε τη συσκευή περιστρέψτε το κουμπί αριστερόστροφα ώσπου να ακούσετε κλικ και να σβήσει ο πομποδέκτης.

### 5.2 Επιλογή του διαύλου λειτουργίας

- 1) Πατήστε το πλήκτρο **MENU**. Ο αριθμός του καναλιού θα αρχίσει να αναβοσβήνει στην οθόνη.
  - 2) Μέσω των πλήκτρων **▲/▼** επιλέξτε το επιθυμητό κανάλι.
  - 3) Πατήστε το πλήκτρο **PTT** για επιβεβαίωση ή περιμένετε 10 δευτερόλεπτα.
- Αναφερθείτε στον πίνακα συχνότητων . Επιπλέον, η συχνότητα λήψης μπορεί να είναι διαφορετική από τη συχνότητα εκπομπής ή μπορεί να είναι και η ίδια (simplex κανάλια). Κανονικά οι επικοινωνίες μεταξύ πλοίων γίνονται στα simplex κανάλια μόνο.**

### 5.3 Ρύθμιση έντασης φωνής (VOLUME)

Περιστρέψτε δεξιόστροφα το κουμπί **VOLUME** και ρυθμίστε την ηχητική ένταση του λαμβανόμενου σήματος στο επιθυμητό επίπεδο. Αν δεν λαμβάνετε σήμα, χρησιμοποιήστε το πλήκτρο **MON/SCAN**, για να ρυθμίσετε την ένταση, όπως περιγράφεται στην παράγραφο 5.5.

Βεβαιωθείτε ότι το κανάλι που επιλέξατε δεν προορίζεται μόνο για λήψη (στην περίπτωση αυτή είναι απενεργοποιημένη η εκπομπή) και ότι κανένας άλλος δεν μιλάει στο κανάλι αυτό (δεν εμφανίζεται το εικονίδιο **BUSY** στην οθόνη).

### 5.4 Εκπομπή και λήψη

Το πλήκτρο **PTT** βρίσκεται στην αριστερή πλευρά της συσκευής. Για να εκπέμψετε:

- 1) Βεβαιωθείτε ότι το επιλεγμένο κανάλι δεν είναι μόνο για λήψη (διότι η εκπομπή θα είναι απενεργοποιημένη) και ότι δεν χρησιμοποιείται από κάποιον άλλο την τρέχουσα χρονική στιγμή.
- 2) Κρατήστε σταθερά πατημένο το πλήκτρο **PTT**: στην οθόνη θα εμφανιστεί η ένδειξη **TX**.
- 3) Περιμένετε για ένα δευτερόλεπτο πριν αρχίσετε να μιλάτε με κανονικό τόνο φωνής κρατώντας το μικρόφωνο σε απόσταση περίπου 5cm μακριά από το στόμα σας.
- 4) Όταν ολοκληρώσετε την εκπομπή, απελευθερώστε το πλήκτρο **PTT**: το εικονίδιο **TX** δεν θα εμφανίζεται στην οθόνη.
- 5) Όταν η συσκευή βρίσκεται σε κατάσταση λήψης (δηλαδή δεν είναι πατημένο το **PTT**) θα λαμβάνετε αυτόματα κάθε επικοινωνία.

Κατά τη διάρκεια της λήψης και της εκπομπής προσπαθήστε, όσο είναι δυνατό, να κρατάτε την κεραία σε κατακόρυφη θέση και φροντίστε να μην μεσολαβούν εμπόδια μεταξύ των συνδιαλεγόμενων.

### 5.5 Πλήκτρο **MON** (Monitor)

Το πλήκτρο Monitor σας βοηθά να παρακάμψετε προσωρινά τη φίμωση (squelch), προκειμένου να ακούσετε και τα πιο αδύναμα σήματα. Για να ενεργοποιήσετε τη λειτουργία Monitor, και επομένως να παρακολουθείτε όλη την κίνηση του επιλεγμένου καναλιού, κρατήστε πατημένο το πλήκτρο

**MON/SCAN** για 2 δευτερόλεπτα περίπου. Επαναλάβετε για να απενεργοποιήσετε τη λειτουργία.

## 5.6 Επιλογή υψηλής ή χαμηλής ισχύος εκπομπής

Οι μπαταρίες καταναλώνονται γρήγορα κατά τη διάρκεια της εκπομπής. Προκειμένου να αυξήσετε την αυτονομία της συσκευής σας μπορείτε να επιλέξετε εκπομπή με χαμηλή ισχύ όταν πρόκειται για επικοινωνία σε μικρές αποστάσεις.

- 1) Πατήστε δύο φορές το πλήκτρο **MENU** και στην οθόνη θα εμφανιστεί η ένδειξη **Pr**.
- 2) Επιλέξτε **LO** μέσω των πλήκτρων **▲ ▼**
- 3) Πατήστε το πλήκτρο **PTT** για να επιβεβαιώσετε, ή περιμένετε για 10 δευτερόλεπτα. Αν θέλετε να εκπέμψετε σε μεγαλύτερη απόσταση επαναλάβετε την παραπάνω διαδικασία και επιλέξτε την υψηλή ισχύ. Στο βήμα 2 μέσω των πλήκτρων **▲/▼** επιλέξτε να μην εμφανίζεται στην οθόνη η ένδειξη **LO**. Όταν οι μπαταρίες είναι σε καλή κατάσταση, η υψηλή ισχύς είναι περίπου 5 watt, ενώ η χαμηλή είναι περίπου 1 watt.

**■** *Αν οι μπαταρίες είναι πεσμένες η συσκευή δεν θα λειτουργεί σωστά κατά την εκπομπή.*

## 5.7 Φωτισμός οθόνης LCD

Αν δεν υπάρχει ικανοποιητικός φωτισμός στο χώρο και επομένως δεν μπορείτε να διαβάσετε τις ενδείξεις της οθόνης, πατήστε το πλήκτρο **MENU** για να φωτιστεί η οθόνη για 5 δευτερόλεπτα.

**■** *Η ενεργοποίηση του φωτισμού της οθόνης έχει ως αποτέλεσμα την μεγαλύτερη κατανάλωση ρεύματος, επομένως περιορίστε τη χρήση αυτής.*

## 5.8 Άμεση επιλογή του καναλιού 16

Το κανάλι 16 είναι το marine κανάλι που χρησιμοποιείται για επείγουσες καταστάσεις. Ο πομποδέκτης σας είναι εξοπλισμένος με ένα πλήκτρο που σας παρέχει άμεση πρόσβαση στο κανάλι αυτό. Για να ανακαλέσετε άμεσα το κανάλι 16 πατήστε το πλήκτρο **CH 16**. Το κανάλι 16 επιλέγεται άμεσα χωρίς να έχει σημασία με ποιόν τρόπο λειτουργεί η συσκευή. Για να επιστρέψετε στο κανάλι που χρησιμοποιούσατε τελευταία πατήστε ξανά το πλήκτρο **CH 16**.

## 5.9 Εξοικονόμηση ισχύος

Η λειτουργία αυτή επιτρέπει τη **μείωση της κατανάλωσης μέχρι και 50%**. Αν δεν ληφθεί κανένα σήμα για πάνω από 7 δευτερόλεπτα η συσκευή τίθεται αυτόματα σε κατάσταση εξοικονόμησης ισχύος.

Όταν το rack μπαταριών έχει σχεδόν αποφορτιστεί, ο πομποδέκτης θα αλλάξει σε "**Lo**" ισχύ. Στην οθόνη εμφανίζεται το εικονίδιο  για να δείξει ότι το rack μπαταριών έχει αποφορτιστεί. Αντικαταστήστε τις αλκαλικές μπαταρίες ή φορτίστε το rack μπαταριών ή τις επαναφορτιζόμενες μπαταρίες.

## 6. Ειδικές λειτουργίες

### 6.1 Σάρωση όλων των διαύλων

Το **PACIFIC** μπορεί αυτόματα να αναζητήσει σήματα στην μπάντα των marine, μέσω σάρωσης π.χ. επιλέγοντας γρήγορα το ένα κανάλι μετά το άλλο. Όταν ανιχνευτεί κάποιο σήμα, η σάρωση σταματά για 5 δευτερόλεπτα στο κανάλι όπου εντοπίστηκε το σήμα αυτό και στη συνέχεια ξαναρχίζει αυτόματα.

Πατήστε στιγμιαία το πλήκτρο **MON/SCAN** για να ξεκινήσει η σάρωση:

Πατήστε ξανά το πλήκτρο **MON/SCAN** για να σταματήσει η σάρωση. Ο πομποδέκτης επιστρέφει στο κανάλι που ήταν συντονισμένος πριν αρχίσει η σάρωση.

Όταν θα εντοπίσετε μια επικοινωνία που σας ενδιαφέρει και θέλετε να μιλήσετε στο επιλεγμένο κανάλι πατήστε το πλήκτρο **PTT**. Παρόλα αυτά το **PACIFIC** θα παραμείνει σε κατάσταση σάρωσης (στην οθόνη θα αναβοσβήνει το κανάλι) και είναι δυνατό να ξεκινήσει και πάλι η σάρωση αν πατήσετε κάποιο από τα πλήκτρα **▲/▼**. Αν πατήσετε το **PTT** κατά τη διάρκεια της σάρωσης μπορείτε να εκπέμψετε στο κανάλι από το οποίο ξεκινήσατε τη σάρωση. Τα πλήκτρα **▲/▼** σας επιτρέπουν να αλλάξετε την κατεύθυνση της σάρωσης (από τα χαμηλότερα κανάλια στα ψηλότερα και αντίθετα) και επομένως να παραλείψετε επικοινωνίες που δεν σας ενδιαφέρουν.

### 6.2 Λειτουργία VOX

Με το **PACIFIC** είναι δυνατή η hands free επικοινωνία μέσω της λειτουργίας **VOX**. Το επίπεδο ευαισθησίας του **VOX** μπορεί να ρυθμιστεί σε 3 διαφορετικά επίπεδα. Η λειτουργία **VOX** μπορεί να ενεργοποιηθεί με ή χωρίς αξεσουάρ.

- 1) Για να ενεργοποιήσετε τη λειτουργία **VOX** πατήστε το πλήκτρο **MENU** 4 φορές (με εξαίρεση τα κανάλια 75-76) και στην οθόνη θα εμφανιστεί η ένδειξη **VOX**
- 2) Μέσω των πλήκτρων **▲ ▼** επιλέξτε:
  - A. Υψηλή ευαισθησία (High)
  - B. Μεσαία ευαισθησία (Middle)
  - C. Χαμηλή ευαισθησία (Low)
- 3) Πατήστε το πλήκτρο **PTT** για να επιβεβαιώσετε ή περιμένετε 10 δευτερόλεπτα.

Για να απενεργοποιήσετε τη λειτουργία **VOX** ακολουθήστε τις παραπάνω λειτουργίες και επιλέξτε **oF**.

Η λειτουργία **VOX** έχει καλύτερη απόδοση όταν χρησιμοποιείται σε συνδυασμό με τα κατάλληλα προαιρετικά αξεσουάρ. Με τον τρόπο αυτό θα έχετε πλήρη ελευθερία καθώς δουλεύετε, κρατώντας το μικρόφωνο σε μια σταθερή απόσταση από το στόμα σας και τον πομποδέκτη στερεωμένο στη ζώνη σας.

### 6.3 Κλειδωμα πλήκτρων

Μπορείτε να κλειδώσετε τα πλήκτρα του πομποδέκτη, οπότε να αποφύγετε πάτημα κάποιου πλήκτρου από λάθος. Όλα τα πλήκτρα απενεργοποιούνται εκτός των **MON** (παράκαμψη squelch), **PTT**, **16**, **MENU** (ξεκλειδωμα πλήκτρων).

Για να κλειδώσετε τα πλήκτρα:

- 1) Πατήστε 3 φορές το πλήκτρο **MENU** (με εξαίρεση τα κανάλια 75-76). Θα εμφανιστεί στην οθόνη Lc of και θα αναβοσβήνει το σύμβολο **🔒**
- 2) Μέσω των πλήκτρων **▲ ▼** επιλέξτε **on**
- 3) Πατήστε το πλήκτρο **PTT** για να επιβεβαιώσετε ή περιμένετε 5 δευτερόλεπτα.

Για να απενεργοποιήσετε το κλειδωμα πλήκτρων, πατήστε μία φορά το πλήκτρο **MENU** και επιλέξτε **on**

## 6.4 Roger Beep (Τόνος επιβεβαίωσης ολοκλήρωσης κλήσης)

Μόλις απελευθερώνετε το πλήκτρο **PTT**, δηλαδή μόλις ολοκληρώνετε την εκπομπή, ο συνομιλητής σας ακούει ένα ήχο που δηλώνει ότι μπορεί να μιλήσει εκείνος. Η λειτουργία αυτή είναι προεπιλεγμένη. Για να την απενεργοποιήσετε:

- 1) Πατήστε 6 φορές το πλήκτρο **MENU** (με εξαίρεση τα κανάλια 75-76). Στην οθόνη θα εμφανιστεί το σύμβολο **rb**
  - 2) Μέσω των πλήκτρων **▲▼** επιλέξτε **oF**
  - 3) Πατήστε το πλήκτρο **PTT** για να επιβεβαιώσετε ή περιμένετε 5 δευτερόλεπτα.
- Για να ξαναενεργοποιήσετε τη λειτουργία αυτή, επαναλάβετε την παραπάνω διαδικασία. Στο βήμα 2 επιλέξτε οπ μέσω των πλήκτρων **▲/▼**.

## 6.5 Λειτουργία DUAL WATCH

Αυτή η λειτουργία επιτρέπει την ακρόαση 2 καναλιών ταυτόχρονα της επιλογής σας.

Διαδικασία:

- 1) Επιλέξτε το πρώτο κανάλι που θέλετε να ακούτε.
- 2) Πατήστε 7 φορές το κουμπί **MENU**. Το **of d** αναβοσβήνει στην οθόνη.
- 3) Επιλέξτε το δεύτερο κανάλι που θέλετε να ακούτε, πατώντας τα πλήκτρα **▲▼**.
- 4) Πατήστε **PTT** για να ενεργοποιήσετε τη λειτουργία.

Όταν η λειτουργία Dual Watch είναι ενεργοποιημένη, η οθόνη παρουσιάζει μόνο δύο ελεγχόμενα κανάλια.

Όσον αφορά τη λειτουργία Scan, εάν εκπέμπετε όταν η λειτουργία Dual Watch είναι ενεργοποιημένη, η επικοινωνία παραμένει μπλοκαρισμένη σε εκείνο το κανάλι για περαιτέρω 10 δευτερόλεπτα για να σας αφήσει να ακούσετε το συνομιλητή. Κατόπιν, θα αρχίσει να ανιχνεύει τα δύο κανάλια πάλι.

Πιέστε **MON/SCAN** για να θέσετε εκτός λειτουργίας τη λειτουργία Dual Watch.

Η συσκευή θα επιστρέψει στο προηγούμενο κανάλι.

## 6.6 Ενεργή μπάντα

Η επιλογή καναλιών του **PACIFIC** μπορεί να αλλάξει για να ακολουθήσει τους κανόνες των ΗΠΑ, του Καναδά ή των διεθνών κανονισμών.

**INT** (διεθνής) - χρησιμοποιείται στην Ελλάδα και τις περισσότερες χώρες του κόσμου

**USA** - χρησιμοποιείται στις Ηνωμένες Πολιτείες

**CAN** - χρησιμοποιείται στον Καναδά

**!** Οι **USA** και **CAN** μπάντες: για την αμερικανική περιοχή μόνο.

**!** Είναι η ευθύνη σας να επιλέξετε τη σωστή μπάντα (με τη βοήθεια του προαιρετικού kit προγραμματισμού **PRG - PACIFIC**), διαφορετικά μπορείτε να προκαλέσετε παρεμβολές με άλλες υπηρεσίες ή μπορείτε να μην είστε σε θέση να επικοινωνήσετε.

## 6.7 Ιδιωτικά κανάλια: προγραμματισμός και επιλογή

Μόνο εξουσιοδοτημένοι πελάτες έχουν την άδεια για να χρησιμοποιήσουν τα ιδιωτικά κανάλια. Για αναλυτικές πληροφορίες επικοινωνήστε με τις τοπικές σας αρχές ραδιοεπικοινωνίας.

Για να προγραμματίσετε τα ιδιωτικά κανάλια, είναι απαραίτητο να συνδεθεί το προαιρετικό kit προγραμματισμού **PRG - PACIFIC** ή να ζητήσετε πληροφορίες από το προμηθευτή σας.

Για να ρυθμίσετε τη λειτουργία προγραμματισμού, ενεργοποιήστε το πομπόδεκτη κρατώντας πατημένο το πλήκτρο **MENU**: στην οθόνη θα εμφανιστεί **Prog**.

## 7. Επίλυση προβλημάτων

Η συσκευή **PACIFIC** είναι σχεδιασμένη για να σας προσφέρει για χρόνια μια άριστη λειτουργία. Αν για κάποιο λόγο προκύψουν προβλήματα, αναφερθείτε στο κεφάλαιο αυτό πριν επικοινωνήσετε με το εξουσιοδοτημένο service της περιοχής σας

## 7.1 Πίνακας επίλυσης προβλημάτων

Πρόβλημα	Πιθανή αιτία	Επίλυση	Παρ.
<b>Ο πομποδέκτης δεν ενεργοποιείται.</b>	Οι μπαταρίες δεν είναι φορτισμένες και / ή δεν έχουν εισαχθεί σωστά	Βεβαιωθείτε ότι οι μπαταρίες είναι φορτισμένες ή έχουν εισαχθεί σωστά στη συσκευή	4.2 4.3
<b>Ο πομποδέκτης ενεργοποιείται αλλά δεν λαμβάνονται σήματα.</b>	Η ένταση της φωνής είναι πολύ χαμηλή	Αυξήστε την ένταση της φωνής	5.3
<b>Δεν έχετε πετύχει να έρθετε σε επαφή με τον συνομιλητή σας</b>	Λάθος επιλογή καναλιού marine ή τοπική μπάντα	Ελέγξτε το κανάλι σας και την μπάντα	5.2
<b>Η λήψη διακόπτεται ή/ και υπάρχει θόρυβος</b>	Το σήμα είναι εξαιρετικά ασθενές	Απενεργοποιήστε προσωρινά τη φίμωση (squelch) μέσω της λειτουργίας Monitor	5.5
	Ο συνομιλητής σας είναι πολύ μακριά και /ή υπάρχουν εμπόδια στην κατεύθυνση του συνομιλητή σας	Πλησιάστε τον συνομιλητή σας και/ή μετακινηθείτε σε μια περιοχή χωρίς εμπόδια	-
	Το κανάλι χρησιμοποιείται από άλλους	Αλλάξτε κανάλι αν είναι απαραίτητο	5.2
	Ο πομποδέκτης βρίσκεται κοντά σε συσκευές που προκαλούν παρεμβολές (τηλεοράσεις, υπολογιστές, πομποδέκτες κλπ)	Απομακρύνετε τον πομποδέκτη από τις συσκευές που προκαλούν παρεμβολές	-
<b>Μικρή αυτονομία μπαταρίας</b>	Υπερβολική χρήση του φωτισμού της οθόνης	Χρησιμοποιήστε λιγότερο τον φωτισμό της οθόνης	5.7
	Υπερβολική εκπομπή	Προσπαθήστε να μειώσετε τον χρόνο εκπομπής και / ή να χρησιμοποιήσετε χαμηλή ισχύ εκπομπής	5.6
	Φαινόμενο μνήμης	Περιορίστε το φαινόμενο μνήμης	4.4

## 8. Τεχνικά χαρακτηριστικά

Δίαυλοι .....	57 International
Δημιουργία συχνότητων .....	PLL synthesizer
Εύρος συχνότητων (International band) .....	TX 156,025 - 157,425 MHz
.....	RX 156,300 - 162,000 MHz
Αντίσταση κεραίας .....	50 Ohm
Τροφοδοσία .....	6 VDC +/- 10%
Θερμοκρασία λειτουργίας .....	από -15° ως +55°C
Διαστάσεις .....	108x62x35 mm (HxWxD)
Βάρος (χωρίς τις μπαταρίες) .....	183 gr
Κύκλος λειτουργίας .....	TX 5%, RX 5%, Stand-by 90%

### 8.1 Πομπός

Ισχύς εξόδου .....	1 ή 5 Watt (επιλεγόμενο)
Τύπος διαμόρφωσης .....	FM
Εξασθένιση υπολειπόμενου θορύβου .....	40dB
Παραμόρφωση ακουστικών συχνότητων .....	3%

### 8.2 Δέκτης

Ευαισθησία @ 12dB SINAD .....	0,3μV
Ευαισθησία Squelch .....	12dBV
Απόρριψη γειτονικού διαύλου .....	70dB
Ισχύς εξόδου ακουστικών συχνότητων .....	300mW @ 10% THD
Ενδιάμεσες συχνότητες .....	1°:21,4 MHz ; 2°:450 KHz
Απόρριψη αρμονικών .....	-40dB
Εξασθένιση υπολειπόμενου θορύβου .....	43dB
Υποδοχή για εξωτερικό μικρόφωνο /φορτιστή/ προγραμματισμό .....	2.5 mm stereo jack
Υποδοχή για εξωτερικό μεγάφωνο .....	3,5mm mono jack

Τα χαρακτηριστικά μπορεί να αλλάξουν χωρίς προειδοποίηση.



## INTERNATIONAL CHANNEL (INT)

Channel ID	Ship Station	
	Tx Frequency	Rx Frequency
01	156,050 MHz	160,650 MHz
02	156,100 MHz	160,700 MHz
03	156,150 MHz	160,750 MHz
04	156,200 MHz	160,800 MHz
05	156,250 MHz	160,850 MHz
06	156,300 MHz	156,300 MHz
07	156,350 MHz	160,950 MHz
08	156,400 MHz	156,400 MHz
09	156,450 MHz	156,450 MHz
10	156,500 MHz	156,500 MHz
11	156,550 MHz	156,550 MHz
12	156,600 MHz	156,600 MHz
13	156,650 MHz	156,650 MHz
14	156,700 MHz	156,700 MHz
15	156,750 MHz	156,750 MHz
16	156,800 MHz	156,800 MHz
17	156,850 MHz	156,850 MHz
18	156,900 MHz	161,500 MHz
19	156,950 MHz	161,550 MHz
20	157,000 MHz	161,600 MHz
21	157,050 MHz	161,650 MHz
22	157,100 MHz	161,700 MHz
23	157,150 MHz	161,750 MHz
24	157,200 MHz	161,800 MHz
25	157,250 MHz	161,850 MHz
26	157,300 MHz	161,900 MHz
27	157,350 MHz	161,950 MHz
28	157,400 MHz	162,000 MHz

Channel ID	Ship Station	
	Tx Frequency	Rx Frequency
60	156,025 MHz	160,625 MHz
61	156,075 MHz	160,675 MHz
62	156,125 MHz	160,725 MHz
63	156,175 MHz	160,775 MHz
64	156,225 MHz	160,825 MHz
65	156,275 MHz	160,875 MHz
66	156,325 MHz	160,925 MHz
67	156,375 MHz	156,375 MHz
68	156,425 MHz	156,425 MHz
69	156,475 MHz	156,475 MHz
70		156,525 MHz
71	156,575 MHz	156,575 MHz
72	156,625 MHz	156,625 MHz
73	156,675 MHz	156,675 MHz
74	156,725 MHz	156,725 MHz
75	156,775 MHz	156,775 MHz
76	156,825 MHz	156,825 MHz
77	156,875 MHz	156,875 MHz
78	156,925 MHz	161,525 MHz
79	156,975 MHz	161,575 MHz
80	157,025 MHz	161,625 MHz
81	157,075 MHz	161,675 MHz
82	157,125 MHz	161,725 MHz
83	157,175 MHz	161,775 MHz
84	157,225 MHz	161,825 MHz
85	157,275 MHz	161,875 MHz
86	157,325 MHz	161,925 MHz
87	157,375 MHz	157,375 MHz
88	157,425 MHz	157,425 MHz