



SANGEAN



User Manual
MMR-77



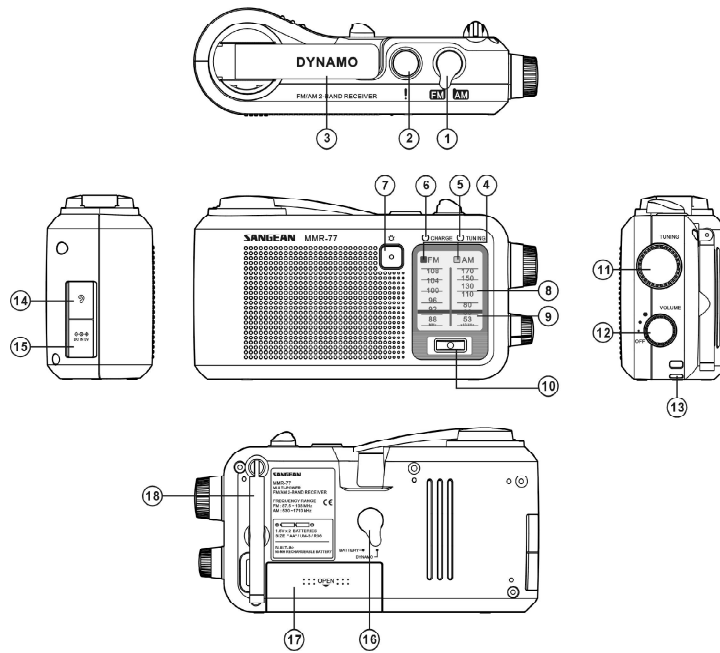

Controls

- | | |
|--------------------------|--------------------------------|
| ① AM/FM band switch | ⑩ Illumination lamp |
| ② Emergency buzzer | ⑪ Rotary tuning |
| ③ Dynamo power | ⑫ Power and volume control |
| ④ AM/FM band indicator | ⑬ Hand strap holder |
| ⑤ Tuning LED indicator | ⑭ Earphone socket |
| ⑥ Charging LED indicator | ⑮ DC jack for AC power adaptor |
| ⑦ Illumination button | ⑯ Battery/Dynamo switch |
| ⑧ Dial scale | ⑰ Battery compartment |
| ⑨ Dial pointer | ⑱ Telescopic antenna |



Power Supply

1. Battery operation
 - a. Open the battery compartment by pressing the marking and opening the lid.
 - b. Take out the used batteries by pulling the first one with your index finger. Then take out the second battery.
 - c. When inserting the new batteries (2 x 1.5V, type UM-3, AA or LR6), observe the correct polarity.

GB

Note:

Take out the batteries when you know that the device won't be used for a long period of time . The manufacturer accepts no liability for damage from used batteries .

Environmental note:

Batteries, including those which contain no heavy metal, may not be disposed of with household waste.

Please dispose of used batteries in a environmentally sound manner. Find out about the legal regulations which apply in your area.

2. Mains operation (with 3V/200mA mains power adaptor, central positive in polarity)
 - a. plug the mains power adaptor (not supplied) into the DC jack socket (2.5 mm in diameter) on the left of the device.
 - b. The batteries in the compartment are switched off.

Note:

you can't charge the standard battery or rechargeable battery via Mains operation.



3. Dynamo power

Note:

You can charge the radio via Dynamo power either the battery switch in battery or dynamo position. The Dynamo charging is to the built-in dynamo battery not the battery in the battery compartment.

- a. take out Dynamo power handle from its rest position.
- b. rotary the Dynamo handle around 120 circles per minute speed, either clock or anti-clock wise until the charging LED indicator is on indicating charging condition.
- c. Under normal listening condition, one minute charging can listen to the radio for around 30 minutes. (AM band and using speaker).
- d. Make sure the handle in its rest position after charging completed.
- e. You can dynamo charge the radio either radio in its on or off position.
- f. Make sure the telescopic antenna to be in rest position before rotary the dynamo handle.

Note:

When plugged in AC power adaptor into DC jack, the dynamo charging won't be effective.

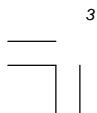



Note:

The built-in rechargeable battery for Dynamo power will last for 300-500 times of charging, therefore it's suggested to power the radio by standard battery or AC power adaptor (not supplied).

Radio operation

GB

1. Select the power to be Battery (make sure the batteries are in and powerful) or Dynamo position by switching battery/dynamo switch.
2. Switch on the radio by turning the power/volume control.
3. Select required radio band (AM or FM).
4. For FM reception , pull out the telescopic antenna and rotary it until you receive the best signal. For AM, align the antenna by turning the radio for best reception and avoid interference from computer , electronics devices etc.
5. Adjust the volume by rotary volume control.

Listening with earphones

Insert the earphones plug (3.5 mm, stereo) into the earphones socket on the left side of the device.
This will automatically switches off the loudspeakers.





Conditional water resistant

This radio is a water resistant device not a waterproof device, therefore make sure the rubber cover on earphones socket and DC jack are properly sealed after usage.

Illumination lamp

The radio equips with a illumination lamp, it can either illuminate the dial window or illuminate for short distance whenever is necessary. Simply press illumination button to switch on /off the illumination lamp either radio power is on or off.

Emergency buzzer

Press the Emergency Buzzer button will sound the emergency buzzer to let the people know that it's in emergency status or something like "I am here and need help". Press the button again to switch off the buzzer.

Note:

The Emergency buzzer can execute either radio is in on or off position.

Technical Data

Power Supply:

| | |
|-------------------|---|
| Battery operation | 2x1.5V (type Mignon LR6/UM3/AA) |
| Mains operation | 3V 300mA, mains power adaptor, center Pin Positive in polarity |
| Dynamo operation | built-in 2 AAA size x 1.2V rechargeable Battery |
| Output | 100 mW |

GB

Frequency Coverage

FM (VHF) 87.50 - 108 MHz

AM (MW) 526.5 - 1710 kHz

Antenna

Telescopic antenna FM (VHF)

Ferrite rod antenna AM (MW)

Socket

DC socket

2.5 mm in diameter, 3V 200 mA, center pin Positive.

Earphone jack

3.5 mm in diameter, stereo, 32 ohm Impedance

Dimensions and weight

167mm x 89mm x 52mm (WxHxD)

250g



If at any time in the future you should need to dispose of this product please note that: Waste electrical products should not be disposed of with household waste. Please recycle where facilities exist. Check with your Local Authority or retailer for recycling advice. (Waste Electrical and Electronic Equipment Directive)

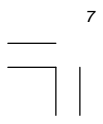



Commandes

- ① Sélecteur de bande AM/FM
- ② Sonnerie d'urgence
- ③ Alimentation Dynamo
- ④ Indicateur de bande AM/FM
- ⑤ Indicateur lumineux de syntonisation
- ⑥ Indicateur lumineux de charge
- ⑦ Bouton d'éclairage
- ⑧ Cadran gradué
- ⑨ Pointeur de syntonisation
- ⑩ Éclairage
- ⑪ Bouton rotatif de syntonisation
- ⑫ Commande de marche/arrêt et contrôle du volume
- ⑬ Fixation pour dragonne
- ⑭ Prise écouteurs
- ⑮ Prise CC pour adaptateur secteur
- ⑯ Sélecteur Piles/Dynamo
- ⑰ Compartiment à piles
- ⑱ Antenne télescopique

F



Alimentation

1. Fonctionnement sur piles

- a. Ouvrez le compartiment à piles en appuyant sur l'indication correspondante et en tirant le couvercle.
- b. Enlevez les piles usagées en tirant la première avec votre index. Retirez ensuite la seconde pile.
- c. Pour le placement de piles neuves (2 x 1,5 V, type UM-3, AA ou LR6), veillez à respecter les polarités.

Remarque:

Retirez les piles si vous ne comptez pas utiliser l'appareil pendant une longue période. Le fabricant décline toute responsabilité en cas de dégâts causés par des piles usagées.

Remarque concernant l'environnement :

Les piles, y compris celles qui ne contiennent pas de métaux lourds, ne peuvent pas être mises au rebut avec les déchets ménagers. Veuillez vous débarrasser des piles usagées d'une manière respectueuse pour l'environnement. Renseignez-vous sur la législation en vigueur dans votre région.



2. Utilisation sur secteur (avec adaptateur secteur 3V/200mA, broche centrale à polarité positive)
 - a. branchez l'adaptateur secteur (non fourni) à la prise d'alimentation CC (2,5 mm de diamètre) à la gauche de l'appareil.
 - b. Les piles sont désactivées.

Remarque:

L'alimentation sur secteur ne permet pas de recharger des piles normales ou rechargeables.

F

3. Alimentation Dynamo

Remarque:

La radio peut être rechargée par l'alimentation Dynamo lorsque le sélecteur d'alimentation se trouve en position «battery» ou «dynamo». L'alimentation Dynamo permet de recharger les piles dynamo intégrées et non les piles du compartiment à piles.

- a. sortez la poignée d'alimentation Dynamo de sa position de repos.
- b. tournez la poignée Dynamo à une vitesse de 120 tours par minute environ, dans le sens des aiguilles d'une montre ou dans le sens inverse, jusqu'à ce que l'indicateur lumineux de charge signale la charge de l'appareil.





- c. Dans des conditions d'écoute normales, une minute de charge permet d'utiliser la radio pendant 30 minutes environ. (bande AM sur haut-parleur).
- d. Une fois la recharge terminée, veillez à replacer la poignée en position de repos.
- e. L'alimentation Dynamo permet de recharger la radio, que la radio fonctionne ou qu'elle soit éteinte.
- f. Avant de tourner la poignée dynamo, assurez-vous que l'antenne télescopique est rabattue.

Remarque:

Le chargement dynamo ne fonctionne pas si un adaptateur secteur est branché à la prise d'alimentation CC.

Remarque:

Les piles rechargeables incorporées pour l'alimentation Dynamo ont une durée de vie de 300-500 recharges. Dès lors, il est recommandé d'utiliser la radio avec l'alimentation sur piles normales ou sur secteur (adaptateur non fourni) autant que possible.





Utilisation de la radio

1. Choisissez l'alimentation sur piles (assurez-vous que le compartiment à piles contient des piles chargées) ou sur Dynamo à l'aide du sélecteur d'alimentation.
2. Allumez la radio en tournant le bouton de marche/arrêt et de contrôle du volume.
3. Choisissez la bande de fréquences radio (AM ou FM).
4. Pour la réception de stations FM, étirez l'antenne télescopique et tournez-la jusqu'à obtenir des conditions de réception optimales. Pour la réception de stations AM, alignez l'antenne en tournant la radio pour une réception optimale et évitez les interférences causées par les appareils électroniques, ordinateurs, etc.
5. Réglez le volume sonore à l'aide du bouton rotatif de contrôle du volume.

Utilisation d'écouteurs

Insérez la fiche des écouteurs (3,5 mm, stéréo) dans la prise correspondante sur le côté gauche de la radio.
Le haut-parleur se coupe automatiquement.

Resistant a léau

Cet radio résiste à l'eau dans certaines limites.
Le radio n'est pas étanche. Dès lors, assurez-vous que les prises des écouteurs et de l'alimentation sont correctement rebouchées après chaque utilisation.

Éclairage

Cette radio est équipée d'une lumière, permettant d'illuminer le cadran gradué ou une courte distance si nécessaire. Appuyez simplement sur le bouton d'éclairage pour activer/désactiver l'éclairage, que la radio soit allumée ou éteinte.

Sonnerie d'urgence

Appuyez sur le bouton de Sonnerie d'urgence pour que l'appareil émette une sonnerie d'appel à l'aide. Appuyez une nouvelle fois sur ce bouton pour arrêter la sonnerie.

Remarque:

La Sonnerie d'urgence peut être utilisée lorsque la radio est allumée ou éteinte.

Caractéristiques techniques

Alimentation

Fonctionnement sur piles 2 x 1,5V

(type crayon LR6/UM3/AA)

Fonctionnement sur secteur 3V 300mA, adaptateur secteur,
broche centrale à polarité positive

Fonctionnement sur Dynamo 2 piles AAA x 1,2V rechargeables
intégrées

Sortie 100 mW



Fréquences

FM (THF) 87,50 - 108 MHz

AM (MW) 526,5 - 1710 kHz

Antenne

Antenne télescopique FM (THF)

Antenne tige en ferrite AM (MW)

Prises

Prise d'alimentation CC

2,5 mm de diamètre, 3V 200 mA, broche centrale positive

Prise écouteurs

3,5 mm de diamètre, stéréo, 32 ohms d'impédance

Dimensions et poids

167mm x 89mm x 52mm (LxHxP)

250 g

F





Si vous souhaitez vous débarrasser ultérieurement du produit, veuillez noter que : les déchets électriques ne doivent pas être jetés avec les déchets domestiques. Veuillez les faire déposer dans les centres de recyclage existants. Contactez les autorités locales ou distributeurs pour obtenir de plus amples informations. (Directive de l'équipement électronique et des déchets électriques).





Controles

- ① Interruptor de banda AM/FM
- ② Timbre de emergencia
- ③ Funcionamiento con dinamo
- ④ Indicador de banda AM/FM
- ⑤ Indicador LED de sintonización
- ⑥ Indicador LED de carga
- ⑦ Botón de iluminación
- ⑧ Dial
- ⑨ Puntero del dial
- ⑩ Lámpara de iluminación
- ⑪ Sintonizador giratorio
- ⑫ Control de encendido y volumen
- ⑬ Sujetador de la banda de mano
- ⑭ Clavija para auricular
- ⑮ Clavija de C.C. para adaptador de C.A.
- ⑯ Interruptor batería/dinamo
- ⑰ Compartimiento de las pilas
- ⑱ Antena telescópica

E



Fuente de alimentación

1. Funcionamiento con pilas
 - a. Abra el compartimiento de pilas pulsando la marca y abriendo la tapa
 - b. Quite las pilas usadas, tirando la primera con el dedo índice. Luego quite la segunda pila.
 - c. Cuando coloque las pilas nuevas (2 x 1,5V, tipo UM-3, AA o LR6), tenga en cuenta la polaridad correcta.

Nota:

Quite las pilas cuando no se vaya a utilizar el dispositivo por un período largo. El fabricante no acepta responsabilidad por los daños debido a pilas usadas.

Nota medioambiental:

Las pilas, incluidas aquellas que no contienen metales pesados, no deben desecharse con los desperdicios domésticos. Por favor deseche las pilas utilizadas de manera medioambientalmente correcta. Consulte las normativas legales que se aplican en su zona.

2. Funcionamiento con la red eléctrica (adaptador de red eléctrica 3V/200mA, positivo en el central)
 - a. Enchufe el adaptador de red eléctrica (no suministrado) en la clavija C.C. (2.5 mm de diámetro) a la izquierda del dispositivo.
 - b. Las pilas del compartimiento se desconectan.



Nota:

no puede cargar las pilas normales o pilas recargables mediante funcionamiento con red eléctrica.

3.Funcionamiento con dinamo

Nota:

Puede cargar las pilas de la radio mediante alimentación con dinamo tanto si el interruptor se encuentra en la posición de batería o dinamo. La carga del dinamo está incorporada en la pila del dinamo no en la pila del compartimiento de pilas. **E**

- a. saque la manivela del dinamo de su posición de reposo .
- b. gire la manivela del dinamo a una velocidad de 120 vueltas por minuto en sentido horario o antihorario hasta que el indicador LED de carga indique el estado de la carga.
- c. Bajo condiciones normales de uso, por un minuto de carga se puede escuchar la radio aproximadamente 30 minutos. (banda AM y utilizando altavoz).
- d. Asegúrese que la manivela se encuentre en la posición de reposo después de haberse completado la carga.
- e. Puede cargar la pilas mediante el dinamo tanto si la radio está apagada o encendida .
- f. Asegúrese que la antena telescópica esté en la posición de reposo antes de girar la manivela del dinamo .





Nota:

Al conectar un adaptador de corriente C.A. en la clavija C.C., la carga del dinamo no será efectiva.

Nota:

La pila recargable incluida para la alimentación por adaptador de C.A tendrá 300 a 500 veces de carga, por lo tanto le sugerimos utilice la radio con pilas estándar o con el adaptador de C.A. (no suministrado) siempre que pueda.

Funcionamiento de la radio

1. Seleccione encendido por pilas (asegúrese que las pilas están colocadas y cargadas) o posición dinamo conmutando el interruptor pila/dinamo.
2. Encienda la radio encendiendo el control de encendido/volumen.
3. Seleccione la radio requerida (AM o FM).
4. Para una recepción FM, extienda la antena telescópica y gírela hasta que se reciba una buena señal. Para AM, oriente la antena girando la radio para obtener una buena recepción y evite interferencias del ordenador, dispositivos electrónicos, etc.
5. Regule el volumen girando el control de volumen.





Escucha con auriculares

Enchufe la clavija de los auriculares (3.5 mm, estéreo) en el conector de auriculares al lado izquierdo del dispositivo. Esto desactivará automáticamente los altavoces.

Resistente al agua

Este equipo está preparado con un dispositivo resistente a salpicaduras de agua aunque no es sumergible, por lo tanto asegúrese que la cubierta de goma en los conectores de auriculares y el conector C.C. estén correctamente sellados antes de su uso.

E

Lámpara de iluminación

La radio está equipada con una lámpara de iluminación, que puede iluminar la ventana del dial o iluminar distancia cortas si fuese necesario. Simplemente pulse el botón de iluminación para activar o desactivar la lámpara de iluminación tanto si la radio está encendida o apagada.

Timbre de emergencia

Pulse el botón timbre de emergencia sonará el timbre de emergencia indicando a las personas que se encuentra en un estado de emergencia o por ejemplo "estoy aquí necesito ayuda" . Púlselo nuevamente para desactivar el timbre.

Nota:

El timbre de emergencia puede activarse estando tanto la radio encendida como apagada.

Datos técnicos

Fuente de alimentación:

Funcionamiento con pilas 2 pilas de 1,5V
(tipo Mignon LR6/UM3/AA)

Red eléctrica 3V 300mA, adaptador de
corriente eléctrica,
positivo en el central

Funcionamiento con dinamo incorporada 2 pilas recargables
tamaño AAA de 1,2V

Salida 100 mW

Cobertura de frecuencias

FM (VHF) 87.50 - 108 MHz

AM (MW) 526.5 - 1710 kHz

Antena

Antena telescópica FM (VHF)

Antena de varilla de ferrita AM (MW)

Conector

Conector C.C.

2.5 mm de diámetro, 3V 200 mA, central positivo.

Conector auricular

3.5 mm de diámetro, estéreo, 32 Ohmios Impedancia

Dimensiones y peso

167mm x 89mm x 52mm (Anx AlxFondo)

250g



Si en el futuro necesita deshacerse de este producto, tenga en cuenta lo siguiente: no debe deshacerse de los residuos de productos eléctricos como si fueran residuos domésticos. Por favor, recicle en los sitios en los que esto sea posible. Acuda a las autoridades locales o al vendedor en busca de asesoramiento sobre reciclaje. (Directiva sobre residuos eléctricos y equipos electrónicos).





Bedieningselementen

- ① AM/FM bandschakelaar
- ② Noodsignaal
- ③ Dynamovoeding
- ④ Aanduiding AM/FM
- ⑤ Afstem-controlelampje
- ⑥ Oplaad-controlelampje
- ⑦ Verlichtingsknop
- ⑧ Afstemschaal
- ⑨ Afstemwijzer
- ⑩ Verlichtingslamp
- ⑪ Afstemdraaiknop
- ⑫ Aan/uit- en volumeknop
- ⑬ Riemhouder
- ⑭ Hoofdtelefoonaansluiting
- ⑮ Gelijkstroomaansluiting voor wisselstroomadapter
- ⑯ Batterij/Dynamo-schakelaar
- ⑰ Batterijvakje
- ⑱ Uittrekbare antenne

Stroomvoorziening

1. Gebruik op batterijen
 - a. Open het batterijvakje door op de markering te drukken en het deksel te openen.
 - b. Haal de oude batterijen eruit door de eerste er met uw wijsvinger uit te trekken. Haal vervolgens de tweede batterij eruit.
 - c. Als u de nieuwe batterijen plaatst (2x1,5V, type UM-3, AA of LR6), moet u de juiste polariteit in acht nemen.

Let op:

Haal de batterijen eruit als u weet dat het apparaat gedurende een langere tijd niet zal worden gebruikt.

NL

De fabrikant is niet aansprakelijk voor schade als gevolg van lege batterijen.

Opmerkingen met betrekking tot het milieu:

Batterijen, ook die batterijen die geen zware metalen bevatten, mogen niet met het huishoudelijk afval worden weggegooid. Ruim de lege batterijen op een manier op die niet schadelijk is voor het milieu. Onderzoek wat de wettelijke voorschriften zijn in uw gebied.

2. Gebruik op netvoeding (met 3V/200mA netvoedingsadapter, positieve centrale pool)
 - a. steek de netvoedingsadapter (niet bij de levering inbegrepen) in de gelijkstroomaansluiting (diameter van 2,5 mm) aan de linkerkant van het apparaat.
 - b. De batterijen in het vakje zijn dan uitgeschakeld.



Let op:

bij gebruik op netvoeding kunt u de standaard batterij of oplaadbare batterij niet opladen.

3. Dynamovoeding

Let op:

U kunt de radio via de Dynamo-voeding opladen met de batterijschakelaar in de stand batterij of dynamo.

Het opladen met behulp van de dynamo geldt voor de ingebouwde dynamobatterij en niet voor de batterij in het batterijvakje.

- a. haal de hendel voor Dynamo-voeding uit de ruststand.
- b. draai de Dynamo-hendel rechtsom of linksom rond met een snelheid van 120 omwentelingen per minuut, tot het oplaad-controlelampje gaat branden om aan te geven dat er wordt opgeladen.
- c. Onder normale luisteromstandigheden kan er na één minuut opladen ca. 30 minuten naar de radio worden geluisterd. (AM-band en gebruik van de luidspreker)
- d. Als het opladen gereed is moet de hendel weer in de ruststand worden gezet.
- e. Bij het opladen met de dynamo maakt het niet uit of de radio aan of uit staat.
- f. Zorg ervoor dat de uittrekbare antenne in de ruststand staat voordat u met de dynamohendel gaat draaien.





Let op:

Wanneer de wisselstroomadapter is aangesloten op de gelijkstroomaansluiting, kan er niet met de dynamo worden opgeladen.

Let op:

De speciale ingebouwde oplaadbare batterij kan 300-500 keer met de dynamo worden opgeladen, daarom adviseren wij u de radio zoveel mogelijk van stroom te voorzien via een standaard batterij of de wisselstroomadapter (niet bij de levering inbegrepen).

NL

Bediening van de radio

1. Zet de voeding op de stand Batterij (zorg ervoor dat de batterijen erin zitten en vermogen hebben) of Dynamo met behulp van de batterij/dynamo-schakelaar.
2. Zet de radio aan met de aan/uit-knop (tevens volume).
3. Selecteer de gewenste radioband (AM of FM).
4. Voor ontvangst van FM-zenders, moet u de antenne uittrekken en zodanig richten dat u het beste signaal ontvangt. In het geval van AM-zenders moet u de antenne richten door de radio te draaien voor het beste ontvangst en moet u proberen te voorkomen dat de radio wordt gestoord door computers, elektronische apparaten, etc.
5. Stel het volume in met de volumedraaiknop.





Luisteren via de hoofdtelefoon

Steek de stekker van de hoofdtelefoon (3,5 mm, stereo) in de hoofdtelefoonaansluiting aan de linkerkant van het apparaat. De luidsprekers worden dan automatisch uitgeschakeld.

Waterbestendigheid

De radio is bedoeld als een waterbestendig apparaat geen waterdicht apparaat, zorg er dus voor dat de rubberen afdichtingen op de hoofdtelefoonaansluiting en gelijkstroomaansluiting na gebruik correct worden aangebracht.

Verlichtingslamp

De radio is uitgerust met een verlichtingslamp. Deze kan het afstemvenster verlichten of, waar nodig, verlichting bieden voor een korte afstand. Druk eenvoudig op de verlichtingsknop om de verlichtingslamp in of uit te schakelen. Het maakt niet uit of de voeding van de radio is ingeschakeld of niet.

Noodsignaal

Als u op de noodsignaalknop drukt zal er een signaal klinken om uw omgeving te laten weten dat er een noodsituatie is of om aan te geven: "Ik ben hier en ik heb hulp nodig". Druk nog een keer op de knop om het signaal uit te zetten.

Let op:

Voor het gebruik van het noodsignaal maakt het niet uit of de radio aan of uit staat.

Technische gegevens

Stroomvoorziening:

Gebruik op batterijen 2 x 1,5V (type Mignon LR6/UM3/AA)

Gebruik op netvoeding 3V 300mA, netvoedingsadapter,
positieve centrale pool

Gebruik op Dynamo ingebouwde 2 AAA formaat x 1,2V
oplaadbare Batterij

Uitgangsvermogen 100 mW

Frequentiebereik

FM (VHF) 87.50 - 108 MHz

AM (MW) 526.5 - 1710 kHz

NL

Antenne

Uittrekbare antenne FM (VHF)

Ferriet-staafantenne AM (MW)

Aansluiting

Gelijkstroomaansluiting

diameter van 2,5 mm, 3V 200 mA, Positieve middenpool

Hoofdtelefoonaansluiting

diameter van 3,5 mm, stereo, 32 ohm Impedantie

Afmetingen en gewicht

167mm x 89mm x 52mm (BxHxD)

250gr



Indien u zich in de toekomst van dit toestel wenst te ontdoen, let er dan op dat elektrisch afvalmateriaal niet met het huishoudelijk afval mag worden verwijderd. Breng het toestel naar een kringloopwinkel of anderevoorziening voor recycling. Neem contact op met uw plaatselijke autoriteit of winkelier indien u meer informatie wenst over recycling. (Richtlijn voor Afval van Elektrische en Elektronische Apparaten, AEEA).



Bedienelemente

- ① AM/FM-Bandwahlschalter
- ② Notfallsignal
- ③ Dynamokurbel
- ④ AM/FM-Bandanzeige
- ⑤ LED-Anzeige für Sendereinstellung
- ⑥ LED-Ladeanzeige
- ⑦ Beleuchtungstaste
- ⑧ Skala
- ⑨ Zeiger
- ⑩ Beleuchtung
- ⑪ Drehknopf für Senderwahl
- ⑫ Lautsprecherregler und Ein-/Ausschalter
- ⑬ Trageriemen
- ⑭ Kopfhörerbuchse
- ⑮ Netzteilbuchse
- ⑯ Batterie-/Dynamowahlschalter
- ⑰ Batteriefach
- ⑱ Teleskopantenne

D



Stromversorgung

1. Batteriebetrieb

- a. Öffnen Sie das Batteriefach, indem Sie auf die Markierung drücken und den Deckel abnehmen.
- b. Entnehmen Sie die gebrauchten Batterien, indem Sie die erste mit dem Zeigefinger herausnehmen. Entnehmen Sie danach auch die zweite Batterie.
- c. Achten Sie beim Einlegen der neuen Batterien (2x1,5 V, Typ UM-3, AA oder LR6) auf die richtige Polarität.

Hinweis:

Nehmen Sie die Batterien heraus, wenn Sie wissen, dass das Gerät längere Zeit nicht verwendet wird. Der Hersteller übernimmt keine Haftung für Schäden, die durch gebrauchte Batterien verursacht wurden.

Umwelthinweis:

Batterien, auch solche, die kein Schwermetall enthalten, dürfen nicht mit dem Hausmüll entsorgt werden. Bitte entsorgen Sie gebrauchte Batterien in umweltgerechter Weise. Richten Sie sich nach den gesetzlichen Vorschriften, die für Ihre Region gelten.



2. Netzbetrieb (mit 3V/200mA-Netzteil, positiver Mittenkontakt)

- a. Stecken Sie das Netzteil (nicht im Lieferumfang
enthalten) in die DC-Buchse (2,5 mm Durchmesser)
auf der linken Seite des Geräts.
- b. Die Batterien im Batteriefach werden dabei
ausgeschaltet.

Hinweis:

Sie können Standard- oder wiederaufladbare Batterien nicht
über das Netz aufladen.

D

3. Dynamobetrieb

Hinweis:

Sie können das Radio im Dynamobetrieb aufladen,
wenn sich der Batteriewahlschalter in der Stellung
„BATTERY“ oder „DYNAMO“ befindet. Der Dynamo lädt
eine eingebaute Dynamo-Batterie auf und nicht die Batterie
im Batteriefach.

- a. Nehmen Sie die Dynamokurbel aus ihrer Ruheposition.
- b. Drehen Sie die Dynamokurbel mit einer Geschwindigkeit
von etwa 120 Umdrehungen pro Minute, entweder im
oder gegen den Uhrzeigersinn, bis die LED-Ladeanzeige
aufleuchtet.





- c. Unter normalen Bedingungen reicht eine Minute Laden für einen Betrieb des Radios von etwas 30 Minuten. (AM-Band und Lautsprecher in Betrieb).
- d. Stellen Sie nach dem Aufladen die Kurbel zurück in ihre Ruheposition.
- e. Sie können das Radio per Dynamo aufladen, wenn es eingeschaltet und auch wenn es ausgeschaltet ist.
- f. Stellen Sie die Teleskopantenne zurück in ihre Ruheposition, bevor Sie die Dynamokurbel drehen.

Hinweis:

Wenn an der DC-Buchse ein Netzteil angeschlossen ist, ist die Aufladung per Dynamo nicht verfügbar.

Hinweis:

Die eingebaute wiederaufladbare Batterie für den Dynamo kann 300 – 500 Mal aufgeladen werden. Deshalb advisieren wir Sie das Radio so oft wie möglich mit der normalen Batterie oder dem Netzteil (nicht im Lieferumfang enthalten) zu betreiben.

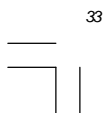



Radiobetrieb

1. Stellen Sie den Wahlschalter in die Stellung „BATTERY“ (achten Sie darauf, dass sich geladene Batterien im Batteriefach befinden) oder „DYNAMO“.
2. Schalten Sie das Radio mit dem Ein-/Aussschalter ein.
3. Wählen Sie das gewünschte Band (AM oder FM).
4. Zum Empfang von FM-Frequenzen ziehen Sie die Teleskopantenne aus und drehen sie solange, bis Sie das beste Signal erhalten. Zum Empfang von AM-Frequenzen richten Sie die Antenne aus, indem Sie das Radio drehen, bis der Empfang am besten ist. Achten Sie auf Störungen durch Computer, elektronische Geräte, usw.
5. Passen Sie die Lautstärke mit dem Lautstärkereglern an.

D

Verwendung von Kopfhörern

Stecken Sie den Kopfhörerstecker (3,5 mm, Stereo) in die Kopfhörerbuchse auf der linken Seite des Geräts. Dadurch werden automatisch die Lautsprecher ausgeschaltet.

Spritzwassergeschützt

Dieses Radio ist Spritzwassergeschützt. Achten Sie deshalb darauf, dass die Gummiabdichtungen an der Kopfhörer- und DC-Buchse nach Gebrauch wieder richtig dicht sind.



Beleuchtung

Das Radio ist mit einer Beleuchtung ausgestattet, die entweder die Skala beleuchten oder als Lichtquelle für kurze Entfernungen verwendet werden kann. Drücken Sie zum Ein-/Ausschalten einfach die Beleuchtungstaste, unabhängig davon, ob das Radio eingeschaltet ist oder nicht.

Notfallsignal

Durch Drücken der Notfallsignaltaste ertönt ein Alarm, um einen Notfall oder einfach „Ich bin hier und benötige Hilfe“ anzuzeigen. Durch erneutes Drücken schalten Sie das Notfallsignal wieder aus.

Hinweis:

Das Notfallsignal funktioniert sowohl bei ein- als auch ausgeschaltetem Radio.

Technische Daten

Stromversorgung:

| | |
|-----------------|---|
| Batteriebetrieb | 2 x 1,5 V (Typ Mignon LR6/UM3/AA) |
| Netzbetrieb | 3 V, 300 mA, Netzteil, positiver Mittenkontakt |
| Dynamobetrieb | 2 eingebaute, wiederaufladbare 1,2-V-Batterien |
| Leistung | 100 mW |



Frequenzbereich
FM (VHF) 87,50 - 108 MHz
AM (MW) 526,5 - 1710 kHz

Antenne
Teleskopantenne FM (VHF)
Ferritstabantenne AM (MW)

Anschlüsse
DC-Buchse
2,5 mm Durchmesser, 3 V, 200 mA, positiver Mittenkontakt **D**
Kopfhörerbuchse
3,5 mm Durchmesser, Stereo, 32 Ohm Impedanz

Abmessungen und Gewicht
167mm x 89mm x 52mm (BxHxT),
250 g

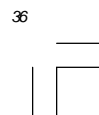



*Sollten Sie irgendwann zu späterer Zeit dieses Produkt entsorgen wollen, beachten Sie bitte Folgendes: Elektroschrott sollte nicht mit dem Haushaltsmüll entsorgt werden. Bitte recyceln Sie ihn, sofern Ihnen entsprechende Möglichkeiten zur Verfügung stehen. Setzen Sie sich mit Ihren kommunalen Behörden oder Ihrem Einzelhändler in Verbindung und fragen Sie diese um Rat bezüglich der Wiederverwertung.
(Elektro- und Elektronik-Altgeräte-Richtlinie (WEEE))*



CE
381N601B

