

INTELLIGUARD

9000 TM



**GUIDE DE
L'USAGER**

**SYSTÈME DE SÉCURITÉ
INTELLIGUARD**

AVIS

L'étiquette du ministère des Communications du Canada identifie le matériel homologué. Cette étiquette certifie que le matériel est conforme à certaines normes de protection, d'exploitation et de sécurité des réseaux de télécommunication. Le Ministère ne garantit toutefois pas que le matériel fonctionnera à la satisfaction de l'utilisateur.

Avant d'installer ce matériel, l'utilisateur doit s'assurer qu'il est permis de le raccorder aux installations de l'entreprise locale de télécommunication. Le matériel doit également être installé en suivant une méthode acceptée de raccordement. Dans certains cas, les fils intérieurs de l'entreprise utilisés pour un service individuel à ligne unique peuvent être prolongés au moyen d'un dispositif homologué de raccordement (rallonge téléphonique). L'abonné ne doit pas oublier qu'il est possible que la conformité aux conditions énoncées ci-dessus n'empêche pas la dégradation du service dans certaines situations. Actuellement, les entreprises de télécommunication ne permettent pas que l'on raccorde leur matériel à des prises d'abonné, sauf dans les cas précis prévus par les tarifs particuliers de ces entreprises.

Les réparations de matériel homologué doivent être effectuées par un centre d'entretien canadien autorisé désigné par le fournisseur. La compagnie de télécommunication peut demander à l'utilisateur de débrancher un appareil à la suite d'une réparation ou d'une modification effectuée par l'utilisateur ou à cause de mauvais fonctionnement.

Pour sa propre protection, l'utilisateur doit s'assurer que tous les fils de mise à la terre de la source d'énergie électrique, des lignes téléphoniques et des canalisations d'eau métalliques, s'il y en a, sont raccordés ensemble. Cette précaution est particulièrement importante dans les régions rurales.

Avertissement : L'utilisateur ne doit pas tenter de faire ces raccordements lui-même; il doit avoir recours à un service d'inspection des installations électriques, ou à un électricien, selon le cas.

L'Indice de charge «IC » assigné à chaque dispositif terminal indique, pour éviter toute surcharge, le pourcentage de la charge totale qui peut être raccordée à un circuit téléphonique bouclé utilisé par ce dispositif. La terminaison de circuit bouclé peut être constituée de n'importe quelle combinaison de dispositifs, pourvu que la somme des indices de charge de l'ensemble des dispositifs ne dépasse pas 100 ».

L'indice de charge de ce produit est **3**.

AVERTISSEMENT : Cet équipement génère et utilise de l'énergie à haute fréquence et, s'il n'est pas installé correctement et employé conformément aux instructions contenues dans ce manuel, il peut causer de l'interférence dans les communications radio. Cet équipement a été vérifié et reconnu conforme aux exigences pour appareils informatisés de classe « A » conformément avec la spécification de la sous-section « J » de la partie 15 des normes FCC, lesquelles sont conçues pour offrir une protection raisonnable contre de telles interférences dans les installations commerciales. L'utilisation de cet équipement dans un environnement résidentiel peut causer des interférences. Dans un tel cas, l'utilisateur doit, à ses frais, prendre les mesures nécessaires pour corriger l'interférence. Toutes modifications ou changements non autorisés apportés à cet équipement peuvent entraîner l'annulation du droit de l'utilisateur d'opérer cet équipement.

TABLE DES MATIÈRES

Ce guide de l'utilisateur s'applique au système Intelliguard 9000.

BIENVENUE.....	5
La sécurité personnalisée à votre service.....	5
CLAVIER MAÎTRE.....	7
1. Guide abrégé	7
CLAVIER DE SECTEUR	9
1. Aide-mémoire	9
ARMEMENT.....	11
1. Utilisation de la touche d'aide pour trouver un secteur	11
2. Armement d'un secteur avec un code	12
3. Armement de plusieurs secteurs avec un code.....	13
DÉSARMEMENT	15
1. Désarmement d'un secteur avec un code.....	15
2. Désarmement de plusieurs secteurs avec un code.....	16
3. Désarmement d'un secteur avec deux codes.....	17
TEST.....	19
1. Vérification des dispositifs d'alarme de hold-up	19
2. Vérification de tous les détecteurs	20
CONSULTATION.....	21
1. Consultation de l'état d'armement des secteurs.....	21
2. Consultation de l'état d'alarme des secteurs.....	22
3. Consultation des états d'un secteur	23
4. Consultation de l'état d'un point de détection	24
5. Consultation des événements du système	25
RÉINITIALISATION DES DÉTECTEURS	27
1. Réinitialisation des détecteurs.....	27
CONTOURNEMENT D'UN POINT DE DÉTECTION	29
1. Désactivation d'un point de détection.....	29
RÉACTIVATION D'UN POINT DE DÉTECTION.....	31
1. Réinitialisation d'un point de détection désactivé	31
FERMETURE TARDIVE	33
1. Prolongement de l'horaire de fermeture	33
ARMEMENT FORCÉ.....	35
1. Armement lorsqu'un point de détection est défectueux.....	35

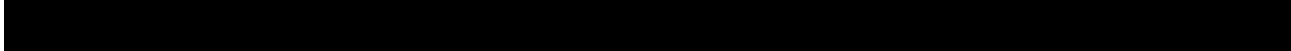

ARMEMENT PARTIEL	37
1. Armement partiel d'un secteur.....	37
GESTION DES NUMÉROS D'ID	39
1. Ajout d'un nouveau numéro d'ID	39
2. Suppression d'un numéro d'ID	41
3. Niveaux d'autorité.....	42
4. Modification d'un numéro d'ID.....	43
GESTION DES CODES.....	45
1. Entrée de code	45
2. Entrée d'un nouveau code	46
3. Modification d'un code	47
GUIDE DE RÉFÉRENCE	49
1. Obtention de service.....	49
2. Définitions et abréviations	50
3. Interprétation des messages	51

BIENVENUE

La sécurité personnalisée à votre service...

Votre Intelliguard 9000^{MC} est un système de sécurité puissant et commode, puisqu'il est personnalisé de façon à s'harmoniser avec votre entreprise et vos besoins en matière de sécurité, même lorsqu'ils changent.

Ce survol de la structure et du fonctionnement de base de l'Intelliguard 9000^{MC} vous initie aux termes clés utilisés (en **caractères gras**). Nous vous recommandons de le lire d'abord puisqu'il vous aidera à comprendre ce Guide et le fonctionnement de votre système.

Sécurité contrôlée par secteur... Votre établissement peut comporter jusqu'à huit **secteurs** de sécurité distincts. Un secteur peut représenter votre entrepôt, magasin ou même une pièce particulière. Chaque secteur possède son propre horaire d'armement et ses usagers autorisés.

Votre système peut également avoir des secteurs spéciaux :

- Un secteur peut être asservi à un autre secteur de sécurité de sorte qu'il soit automatiquement désarmé lorsque ce dernier est désarmé.
- L'armement et le désarmement du secteur maître a pour effet d'armer et de désarmer les secteurs esclaves.

Points de détection individuels... Lorsque vous **armez** un secteur, vous mettez en marche une série de détecteurs ou de **points** de détection, notamment les contacts de porte, les détecteurs de mouvement et les détecteurs de chaleur. Chaque secteur est protégé par une combinaison de détecteurs correspondant aux genres de risques contre lesquels vous désirez vous prémunir : feu, vol, panne de gicleurs, etc.

Claviers maîtres et claviers de secteur conviviaux... Vous pouvez communiquer avec le système à l'aide d'un **clavier maître**, munie d'une fenêtre d'affichage, installée dans des endroits stratégiques ou à l'aide d'un **clavier de secteur**. Un secteur peut être armé ou désarmé à l'aide d'un clavier maître ou d'un clavier de secteur.

Jusqu'à quatre claviers maîtres peuvent être reliés au panneau de l'Intelliguard 9000^{MC} afin de gérer le système de divers endroits sur les lieux protégés. La fenêtre d'affichage du clavier maître, quant à elle, vous guide à chaque commande, indiquant précisément d'où provient une entrée non autorisée, une alarme ou un problème du système. Également jusqu'à huit claviers de secteurs peuvent être reliés au panneau de l'Intelliguard 9000^{MC}, chacun d'eux gérant un seul secteur.

Structure de menus du clavier maître...

L'Intelliguard 9000^{MC} vous permet d'effectuer plusieurs commandes différentes aussi aisément que de choisir les plats d'un menu. De fait, les claviers maîtres de l'Intelliguard 9000^{MC} sont dotées de **touches d'accès direct** et de deux **touches de menus**. Pour les fonctions fréquemment utilisées telles que l'**armement**, le **désarmement** et les procédures de **test**, les touches d'accès direct vous facilitent la tâche. Les autres fonctions du système sont disponibles en utilisant les touches **mode** ou **option**. Le clavier maître vous guide alors dans le menu choisi jusqu'à la fonction désirée.

Codes d'accès avec niveaux d'autorité...

Vous et tous les autres usagers du système avez reçu un **code d'accès** d'utilisateur assigné à un **niveau d'autorité**. Votre code d'accès vous identifie comme usager autorisé auprès du système. Le niveau d'autorité, quant à lui, détermine à quels secteurs vous avez accès ainsi que les commandes et les changements au système que vous pouvez effectuer.

Votre code d'accès est composé de deux segments. Le premier, l'**ID**, vous a été donné par l'administrateur du système. Il est composé de deux chiffres. Le second segment, le **CODE**, est un numéro personnel et secret de quatre chiffres que le clavier maître vous demande de composer toutes les fois que vous accédez au système.

Pour certaines opérations, deux codes d'accès sont requis.

La sécurité de la télésurveillance ADT...

La **télésurveillance** ADT vous procure une surveillance complète de votre système, jour et nuit, par des professionnels qualifiés. Toute alarme transmet un signal au **Centre de services à la clientèle ADT**. La rapidité et le savoir-faire du personnel peut, en cas d'urgence, faire la différence entre un incident négligeable et une perte importante.

Utiliser ce Guide afin que l'Intelliguard 9000^{MC} vous serve bien... Maintenant que vous avez un aperçu de l'Intelliguard 9000^{MC}, vous êtes prêt à apprendre comment l'utiliser au jour le jour. Chaque section de ce Guide décrit une série de commandes, telles que celles utilisées afin d'armer ou désarmer le système. Ce Guide vous dirige d'une commande à l'autre en vous expliquant quoi faire à chaque étape, ce que vous voyez à la fenêtre d'affichage du clavier maître, ce que vous voyez au clavier du clavier de secteur et ce qui se passe dans le système. Vous verrez bientôt à quel point l'utilisation de l'Intelliguard 9000^{MC} devient une seconde nature. Nous vous recommandons toutefois de garder ce Guide à portée de la main.

CLAVIER MAÎTRE

1. Guide abrégé

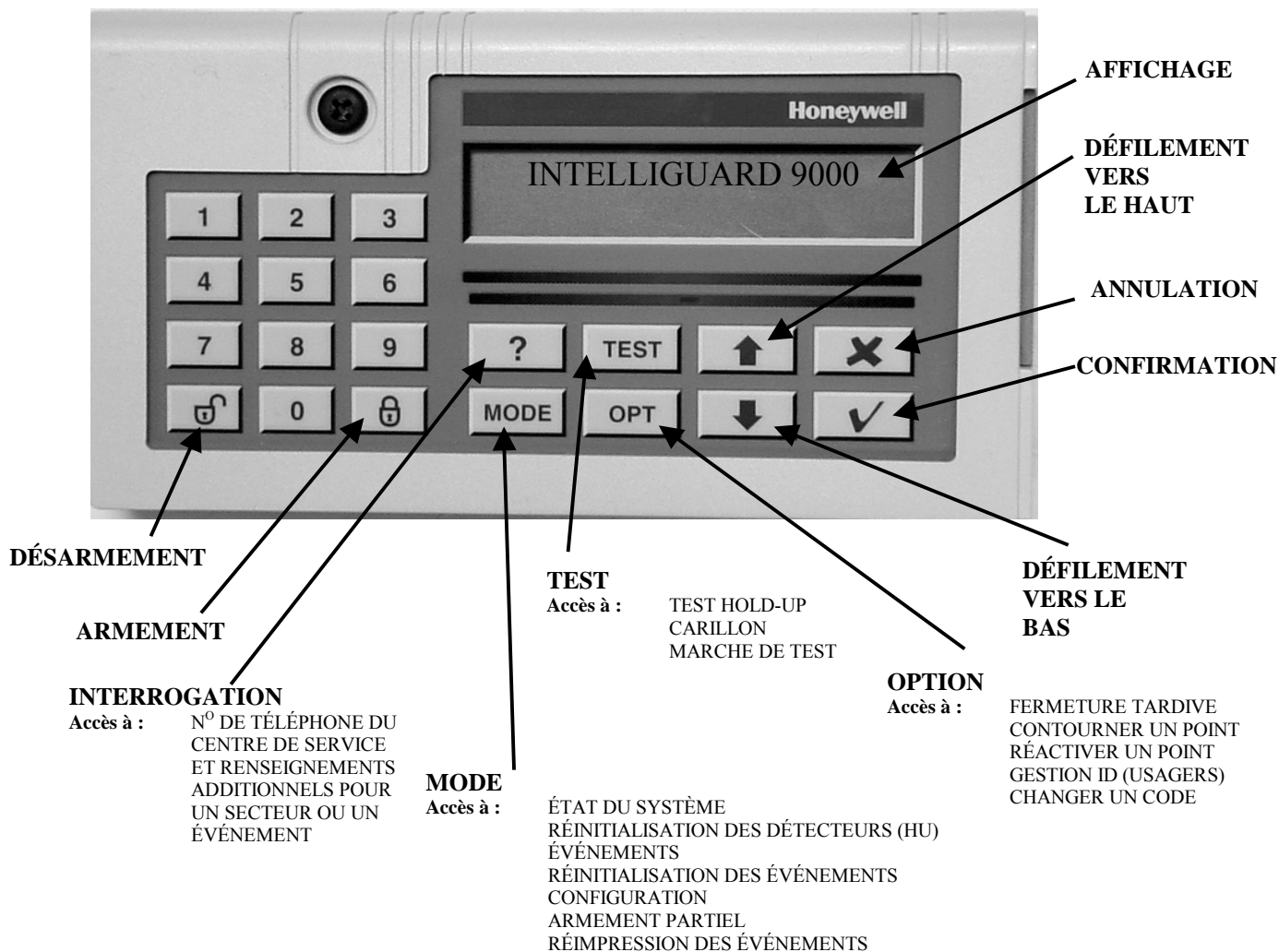



CLAVIER DE SECTEUR

1. Aide-mémoire

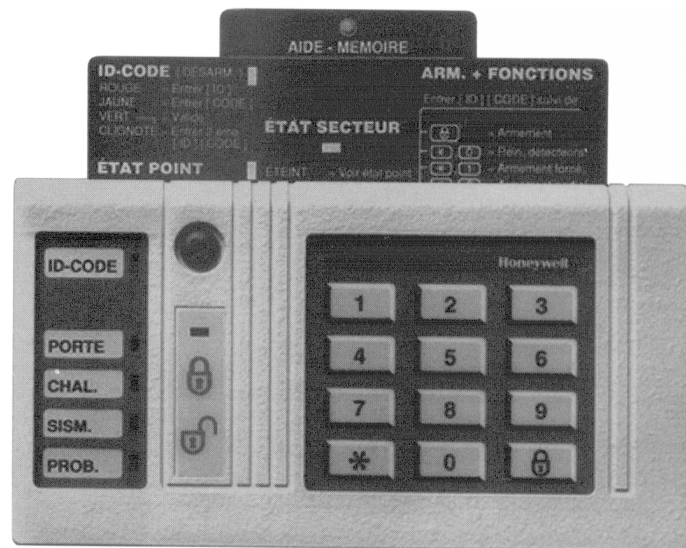

AIDE - MÉMOIRE

ID-CODE (DÉSARM.)	ÉTAT SECTEUR	ARM. + FONCTIONS
ROUGE = Entrer [ID]	ÉTÉINT = Voir état point	Entrer [ID] [CODE] suivi de
JAUNE = Entrer [CODE]	VERT = Prêt à armer	[0] = Réin. détecteurs
VERT = Valide	ROUGE = Armé	[1] = Armement forcé
CLIGNOTE = Entrer 2ème [ID] [CODE]	CLIGNOTE = Délai de sortie	[2] = Armement partiel
ÉTAT POINT		[3] = Changement code [Nouv. code 2 fois]
ÉTÉINT = Prêt		[4] = Réin. mémoire d'alarme
ALLUMÉ = Pas prêt		
CLIGNOTE = Mémoire d'alarme		
	- Réin. = Réinitialisation	
	- 10 secondes maximum entre chaque touche entrée	





ARMEMENT

1. Utilisation de la touche d'aide pour trouver un secteur

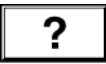
Cette touche peut être utilisée en tout temps lorsque le message « Secteur ? » est affiché.

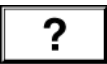



Appuyez sur la touche  ; le nom du secteur 1 sera affiché.

ACTION	AFFICHAGE	SON
Appuyez sur la touche 	1. Nom du secteur	
Appuyez sur la touche 	2. Nom du secteur Répétez l'étape 2 jusqu'à ce que le secteur désiré soit affiché.	
Appuyez sur la touche 		2 séries 2 Bips

2. Armement d'un secteur avec un code

ACTION	AFFICHAGE	SON
Appuyez sur la touche 	SECTEUR ? _	
Entrez le n° du SECTEUR que vous désirez armer.	ID ? _	
Entrez votre n° d'ID.	ID ? # # CODE ? _ _ _ _	2 BIPS
Entrez votre n° de CODE.	TEST SYSTEME	2 BIPS
<p>NOTE 1 : Si un dispositif est anormal, le clavier maître affiche l'anomalie. Consultez la section « GUIDE DE RÉFÉRENCE » pour l'interprétation des messages.</p> <p>Si l'utilisateur corrige l'anomalie, la procédure d'armement se poursuit.</p> <p>S'il ne la corrige pas, l'utilisateur peut choisir l'armement forcé en confirmant l'anomalie, si cette option est validée. Consultez la section « ARMEMENT FORCÉ ». Le système garde en mémoire quel usager a armé de force un secteur.</p>		
<p>DEMANDE VALIDE SECTEUR # ARME</p>		<p>La tonalité de confirmation sera suivie de la tonalité du délai de sortie.</p>
Afin de faire cesser la tonalité, appuyez sur la touche	<p>** INTELLIGUARD 9000 ** aa/mm/jj hh:mm</p>	
<p><i>SORTEZ IMMÉDIATEMENT DES LIEUX PROTÉGÉS</i></p>		



3. Armement de plusieurs secteurs avec un code

ACTION	AFFICHAGE	SON
Appuyez sur la touche 	SECTEUR ? _ _____	
Appuyez sur la touche 	ID ? _ _ _____	
Entrez votre n° d'ID.	ID ? # # CODE ? _ _ _ _	2 BIPS
Entrez votre CODE.	SECTEUR : 12345 _____	
Les secteurs désarmés et auxquels vous avez accès sont affichés. Pour ajouter ou supprimer un secteur de la sélection, appuyez sur la touche numérique qui correspond à ce secteur.		
Appuyez sur la touche 	TEST SYSTEME _____ S'affiche momentanément DEMANDE VALIDE SECTEUR 12345 ARME	2 BIPS La tonalité de confirmation sera suivie de la tonalité du délai de sortie.
Afin de faire cesser la tonalité, appuyez sur la touche 	** INTELLIGUARD 9000 ** aa/mm/jj hh:mm	
<p><i>SORTEZ IMMÉDIATEMENT DES LIEUX PROTÉGÉS</i></p>		







DÉSARMEMENT

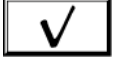

1. Désarmement d'un secteur avec un code

ACTION	AFFICHAGE	SON
Appuyez sur la touche 	SECTEUR ? _ _____	
NOTE 1 : RESPECTEZ VOTRE PROCÉDURE DE SÉCURITÉ.		
Entrez le n° du SECTEUR que vous désirez désarmer.	ID ? _ _ _____	
Entrez votre n° d'ID.	ID ? # # CODE ? _ _ _ _	2 BIPS
Entrez votre n° de CODE.	DEMANDE VALIDE SECTEUR # DESARME	
NOTE 2 : Le symbole « # » indique le n° du SECTEUR que vous avez désarmé.		
Afin de faire cesser la longue tonalité, appuyez sur la touche 	** INTELLIGUARD 9000 ** aa/mm/jj hh:mm	1 LONGUE TONALITÉ
Si vous déclenchez un dispositif avec délai avant d'accéder au clavier maître, vous entendrez la tonalité du délai d'entrée et l'afficheur montrera...		
Appuyez sur la touche 	ID ? # # _____	
Entrez votre n° d'ID.	ID ? # # CODE ? _ _ _ _	2 BIPS
Entrez votre n° de CODE.	DEMANDE VALIDE SECTEUR # DESARME	1 LONGUE TONALITÉ

2. Désarmement de plusieurs secteurs avec un code

ACTION	AFFICHAGE	SON		
<p>VOUS ENTREZ.</p>		<p>La tonalité du délai d'entrée pourrait se faire entendre.</p>		
<p>Appuyez sur la touche</p> 	<table border="1"> <tr> <td>SECTEUR ? _</td> </tr> <tr> <td> </td> </tr> </table>	SECTEUR ? _		
SECTEUR ? _				
<p>Appuyez sur la touche</p> 	<table border="1"> <tr> <td>ID ? _ _</td> </tr> <tr> <td> </td> </tr> </table>	ID ? _ _		
ID ? _ _				
<p>Entrez votre n° d'ID.</p>	<table border="1"> <tr> <td>ID ? # #</td> </tr> <tr> <td>CODE ? _ _ _ _</td> </tr> </table>	ID ? # #	CODE ? _ _ _ _	<p>2 BIPS</p>
ID ? # #				
CODE ? _ _ _ _				
<p>Entrez votre CODE.</p>	<table border="1"> <tr> <td>SECTEUR : 12345</td> </tr> <tr> <td> </td> </tr> </table>	SECTEUR : 12345		
SECTEUR : 12345				
<p>Les secteurs armés et auxquels vous avez accès sont affichés. Pour ajouter ou supprimer un secteur de la sélection, appuyez sur la touche numérique qui correspond à ce secteur.</p>				
<p>Appuyez sur la touche</p> 	<table border="1"> <tr> <td>DEMANDE VALIDE</td> </tr> <tr> <td>SECTEUR 12345 DESARME</td> </tr> </table>	DEMANDE VALIDE	SECTEUR 12345 DESARME	<p>1 LONGUE TONALITÉ</p>
DEMANDE VALIDE				
SECTEUR 12345 DESARME				
<p>Afin de faire cesser la tonalité, appuyez sur la touche</p> 	<table border="1"> <tr> <td>** INTELLIGUARD 9000 **</td> </tr> <tr> <td>aa/mm/jj hh:mm</td> </tr> </table>	** INTELLIGUARD 9000 **	aa/mm/jj hh:mm	
** INTELLIGUARD 9000 **				
aa/mm/jj hh:mm				





3. Désarmement d'un secteur avec deux codes

ACTION	AFFICHAGE	SON		
Appuyez sur la touche 	<table border="1"> <tr> <td>SECTEUR ? _</td> </tr> <tr> <td> </td> </tr> </table>	SECTEUR ? _		
SECTEUR ? _				
NOTE 1 : RESPECTEZ VOTRE PROCÉDURE DE SÉCURITÉ.				
Entrez le n° du SECTEUR que vous désirez désarmer.	<table border="1"> <tr> <td>ID ? _ _</td> </tr> <tr> <td> </td> </tr> </table>	ID ? _ _		
ID ? _ _				
Entrez votre n° d'ID. (Premier)	<table border="1"> <tr> <td>ID ? # #</td> </tr> <tr> <td>CODE ? _ _ _ _</td> </tr> </table>	ID ? # #	CODE ? _ _ _ _	2 BIPS
ID ? # #				
CODE ? _ _ _ _				
Entrez votre n° de CODE. (Premier)	<table border="1"> <tr> <td>ID ? _ _</td> </tr> <tr> <td> </td> </tr> </table>	ID ? _ _		
ID ? _ _				
Entrez votre n° d'ID. (Second)	<table border="1"> <tr> <td>ID ? # #</td> </tr> <tr> <td>CODE ? _ _ _ _</td> </tr> </table>	ID ? # #	CODE ? _ _ _ _	2 BIPS
ID ? # #				
CODE ? _ _ _ _				
Entrez votre n° de CODE. (Second)	<table border="1"> <tr> <td>DEMANDE VALIDE</td> </tr> <tr> <td>SECTEUR # DESARME</td> </tr> </table>	DEMANDE VALIDE	SECTEUR # DESARME	1 LONGUE TONALITÉ
DEMANDE VALIDE				
SECTEUR # DESARME				
NOTE 2 : Le symbole « # » indique le n° du SECTEUR que vous avez désarmé.				
Afin de faire cesser la longue tonalité, appuyez sur la touche	<table border="1"> <tr> <td>** INTELLIGUARD 9000 **</td> </tr> <tr> <td>aa/mm/jj hh:mm</td> </tr> </table>	** INTELLIGUARD 9000 **	aa/mm/jj hh:mm	
** INTELLIGUARD 9000 **				
aa/mm/jj hh:mm				
				







TEST

1. Vérification des dispositifs d'alarme de hold-up





ACTION	AFFICHAGE	SON
Appuyez sur la touche 	ID ? _ _	
Entrez votre n° d'ID.	ID ? # # CODE ? _ _ _ _	2 BIPS
Entrez votre n° de CODE.	MENU DES TESTS 1- TEST HOLD-UP	
NOTE 1 : La durée du test est de sept minutes. Les dispositifs d'alarme de hold-up se réinitialisent d'eux-mêmes à la fin du test.		
Afin de sélectionner le TEST HOLD-UP, appuyez sur la touche 	SECTEUR ? _	
Entrez le n° du SECTEUR pour lequel vous désirez tester les dispositifs d'alarme de hold-up.	TEST HOLD-UP	2 BIPS + 1 BIP TOUTES LES 2 SECONDES <i>Clignotant</i>
Déclenchez le premier dispositif d'alarme de hold-up	TEST HOLD-UP S * # # #	2 BIPS
NOTE 2 : « S * # # # » indique le secteur du dispositif testé suivi par son numéro et sa description. Ce dispositif reste affiché jusqu'à ce qu'un nouveau dispositif soit déclenché ou que la période de test soit terminée.		
Déclenchez les autres dispositifs d'alarme de hold-up.	TEST HOLD-UP S * # # #	2 BIPS <i>Clignotant</i>
NOTE 3 : Répétez la procédure pour tous les dispositifs d'alarme de hold-up que vous désirez tester.		
Afin de quitter le TEST HOLD-UP, appuyez sur la touche 	SUCCES !	2 BIPS
NOTE 4 : À la fin du test des dispositifs d'alarme de hold-up, tous les dispositifs sont automatiquement réinitialisés. Tout autre test des dispositifs entraîne un DÉPLACEMENT INUTILE DE LA POLICE.		
Afin de sortir du menu des tests, appuyez sur la touche 	MENU DES TESTS 1- TEST HOLD-UP	
	** INTELLIGUARD 9000 ** aa/mm/jj hh:mm	

2. Vérification de tous les détecteurs



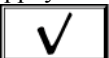



ACTION	AFFICHAGE	SON
<p>Appuyez sur la touche</p> <div style="border: 1px solid black; padding: 2px; display: inline-block; text-align: center;">TEST</div>	<div style="border: 1px solid black; padding: 2px; display: inline-block;">ID ? _ _</div>	
<p>Entrez votre n° d'ID.</p>	<div style="border: 1px solid black; padding: 2px; display: inline-block;">ID ? # #</div> <div style="border: 1px solid black; padding: 2px; display: inline-block;">CODE ? _ _ _ _</div>	2 BIPS
<p>Entrez votre n° de CODE.</p>	<div style="border: 1px solid black; padding: 2px; display: inline-block; text-align: center;">MENU DES TESTS</div> <div style="border: 1px solid black; padding: 2px; display: inline-block; text-align: center;">1 - TEST HOLD-UP</div>	
<p>NOTE 1 : La MARCHE DE TEST peut être exécutée en tout temps par un usager ayant un niveau d'autorité (un) lorsque le secteur est désarmé. À la fin du test, l'historique des événements peut être affiché. Tous les détecteurs qui ont causés une alarme seront affichés en lettres minuscules.</p>		
<p>Appuyez sur la touche jusqu'à ce que vous atteigniez MARCHE DE TEST</p>	<div style="border: 1px solid black; padding: 2px; display: inline-block; text-align: center;">  </div>	
<p>Afin de sélectionner le test MARCHE DE TEST, appuyez sur la touche</p>	<div style="border: 1px solid black; padding: 2px; display: inline-block; text-align: center;">MENU DES TESTS</div> <div style="border: 1px solid black; padding: 2px; display: inline-block; text-align: center;">3 - MARCHE DE TEST</div>	
<p>Entrez le n° du SECTEUR que vous voulez tester.</p>	<div style="border: 1px solid black; padding: 2px; display: inline-block;">SECTEUR ? _</div>	
<p>Entrez le n° du SECTEUR que vous voulez tester.</p>	<div style="border: 1px solid black; padding: 2px; display: inline-block; text-align: center;">  </div>	2 BIPS
<p>NOTE 2 : Marchez dans la zone de protection de chacun des détecteurs de mouvement, ouvrez les portes ainsi que les fenêtres qui sont protégées. À chaque fois qu'une alarme est déclenchée, 2 tonalités se font entendre.</p>		
<p>À la fin du test, Appuyez sur la touche</p>	<div style="border: 1px solid black; padding: 2px; display: inline-block; text-align: center;">  </div>	2 BIPS
<p>Afin de sortir du menu des tests, appuyez sur la touche</p>	<div style="border: 1px solid black; padding: 2px; display: inline-block; text-align: center;">FIN TEST</div>	
<p>Afin de sortir du menu des tests, appuyez sur la touche</p>	<div style="border: 1px solid black; padding: 2px; display: inline-block; text-align: center;">  </div>	
<p>Afin de sortir du menu des tests, appuyez sur la touche</p>	<div style="border: 1px solid black; padding: 2px; display: inline-block; text-align: center;">MENU DES TESTS</div> <div style="border: 1px solid black; padding: 2px; display: inline-block; text-align: center;">3 - MARCHE DE TEST</div>	
<p>Afin de sortir du menu des tests, appuyez sur la touche</p>	<div style="border: 1px solid black; padding: 2px; display: inline-block; text-align: center;">** INTELLIGUARD 9000 **</div> <div style="border: 1px solid black; padding: 2px; display: inline-block; text-align: center;">aa/mm/jj hh:mm</div>	

CONSULTATION







1. Consultation de l'état d'armement des secteurs

ACTION	AFFICHAGE	SON
Appuyez sur la touche 	ID ? _ _	
Entrez votre n° d'ID.	ID ? # # CODE ? _ _ _ _	2 BIPS
Entrez votre n° de CODE.	MENU DES MODES 1 - ETAT SYSTEME	
Afin de sélectionner le mode ETAT SYSTEME, appuyez sur la touche 	MENU DES ETATS 1 - ETAT ARMEMENT	
Afin de sélectionner ETAT ARMEMENT, appuyez sur la touche 	1 2 3 4 5 6 7 8 A A A D D _ _ _	
NOTE 1 : « 1 2 3 4 5 6 7 8 » indique les différents SECTEURS. « A » indique un SECTEUR ARME. « D » indique un SECTEUR DESARME. « P » indique un SECTEUR ARMÉ EN MODE PARTIEL. « _ » indique un SECTEUR NON ACTIF.		
Afin de quitter ETAT ARMEMENT, appuyez sur la touche 	MENU DES ETATS 1 - ETAT ARMEMENT	
Afin de quitter ETAT SYSTEME, appuyez sur la touche 	MENU DES MODES 1 - ETAT SYSTEME	
Afin de sortir du menu des modes, appuyez sur la touche 	** INTELLIGUARD 9000 ** aa/mm/jj hh:mm	
NOTE 2 : Si vous appuyez sur une touche numérique à partir du menu principal, l'ÉTAT D'ARMEMENT sera immédiatement affiché.		





2. Consultation de l'état d'alarme des secteurs

ACTION	AFFICHAGE	SON
Appuyez sur la touche 	ID ? _ _	
Entrez votre n° d'ID.	ID ? ## CODE ? _ _ _ _	2 BIPS
Entrez votre n° de CODE.	MENU DES MODES 1 - ETAT SYSTEME	
Afin de sélectionner le mode ETAT SYSTEME, appuyez sur la touche 	MENU DES ETATS 1 - ETAT ARMEMENT	
Appuyez sur la touche 	MENU DES ETATS 2 - ETAT ALARME	
Afin de sélectionner ETAT ALARME, appuyez sur la touche 	1 2 3 4 5 6 7 8 N A B T _ _ _ _	
NOTE 1 : « 1 2 3 4 5 6 7 8 » indiquent les différents SECTEURS. « N » indique un SECTEUR NORMAL. « A » indique un SECTEUR en ALARME. « B » indique un SECTEUR en BYPASS (secteur contourné). « T » indique un SECTEUR en PROBLÈME. « _ » indique un SECTEUR NON ACTIF.		
Afin de quitter ETAT ALARME, appuyez sur la touche 	MENU DES ETATS 2 - ETAT ALARME	
Afin de quitter ETAT SYSTEME, appuyez sur la touche 	MENU DES MODES 1 - ETAT SYSTEME	
Afin de sortir du menu des modes, appuyez sur la touche 	** INTELLIGUARD 9000 ** aa/mm/jj hh:mm	







3. Consultation des états d'un secteur

ACTION	AFFICHAGE	SON
Appuyez sur la touche 	ID ? _ _	
Entrez votre n° d'ID.	ID ? # # CODE ? _ _ _ _	2 BIPS
Entrez votre n° de CODE.	MENU DES MODES 1 - ETAT SYSTEME	
Afin de sélectionner le mode ETAT SYSTEME, appuyez sur la touche 	MENU DES ETATS 1 - ETAT ARMEMENT	
Appuyez sur la touche jusqu'à ce que vous atteigniez ETAT SECTEUR 	MENU DES ETATS 3 - ETAT SECTEUR	
Afin de sélectionner ETAT SECTEUR, appuyez sur la touche 	SECTEUR ? _	
Entrez le n° du SECTEUR pour lequel vous désirez connaître l'état du système.	S # ARME/DESARME	
NOTE 1 : « # » indique le n° du SECTEUR choisi. Les états actuels du SECTEUR choisi s'affichent un à un à l'écran. Consultez la section « GUIDE DE RÉFÉRENCE » pour l'interprétation des messages.		
Afin de quitter ETAT SYSTEME appuyez sur la touche 	MENU DES ETATS 3 - ETAT SECTEUR	
Afin de quitter ETAT SYSTEME, appuyez sur la touche 	MENU DES MODES 1 - ETAT SYSTEME	
Afin de sortir du menu des modes, appuyez sur la touche 	** INTELLIGUARD 9000 ** aa/mm/jj hh:mm	

4. Consultation de l'état d'un point de détection

ACTION	AFFICHAGE	SON
<p>Appuyez sur la touche</p> 	<p>ID ? _ _</p>	
<p>Entrez votre n° d'ID.</p>	<p>ID ? # # CODE ? _ _ _ _</p>	2 BIPS
<p>Entrez votre n° de CODE.</p>	<p>MENU DES MODES 1 - ETAT SYSTEME</p>	
<p>Afin de sélectionner le mode ETAT SYSTEME, appuyez sur la touche</p> 	<p>MENU DES ETATS 1 - ETAT ARMEMENT</p>	
<p>Appuyez sur la touche jusqu'à ce que vous atteigniez ETAT POINT</p> 	<p>MENU DES ETATS 4 - ETAT POINT</p>	
<p>Afin de sélectionner ETAT POINT, appuyez sur la touche</p> 	<p>POINT ? _ _ _</p>	
<p>Entrez le n° du POINT pour lequel vous désirez connaître l'état.</p>	<p>a1 123 porte entree bureau</p>	
<p>Si le point de détection est normal, il sera affiché en LETTRES MINUSCULES. Si le point de détection n'est pas normal, il sera affiché en LETTRES MAJUSCULES.</p>		
<p>Afin de sortir du menu des états, appuyez sur la touche</p>  <p>jusqu'à ce que l'afficheur montre</p>	<p>** INTELLIGUARD 9000 ** aa/mm/jj hh:mm</p>	





5. Consultation des événements du système

ACTION	AFFICHAGE	SON
Appuyez sur la touche 	ID ? _ _	
Entrez votre n° d'ID.	ID ? # # CODE ? _ _ _ _	2 BIPS
Entrez votre n° de CODE.	MENU DES MODES 1 - ETAT SYSTEME	
Appuyez sur la touche jusqu'à ce que vous atteigniez le mode EVENEMENTS 	MENU DES MODES 3 - EVENEMENTS	
Afin de sélectionner le mode EVENEMENTS, appuyez sur la touche 	SI DESARME ID02 ... aa/mm/dd hh:mm	
Si trois points suivent la description de l'événement, des renseignements additionnels peuvent être obtenus sur cet événement. Pour ce faire, appuyez sur la touche 		
NOTE 1 : EXEMPLE SEULEMENT «SI DESARME ID02 ... » indique que le SECTEUR n° 1 a été désarmé par l'utilisateur n° 2. Plus de renseignements concernant cet événement peuvent être obtenus. Consultez la section « GUIDE DE RÉFÉRENCE » pour l'interprétation des messages. - En majuscule : Date et heure du déclenchement. - En minuscule : Date et heure de réinitialisation. « aa/mm/dd hh:mm » indique la date et l'heure de l'événement.		
Afin de voir les événements antérieurs, appuyez sur la touche 	FIN DE LA LISTE !	2 BIPS
(2 s)		
NOTE 2 : Un nouvel événement est affiché toutes les fois que vous appuyez sur la touche « FLÈCHE EN BAS ». «FIN DE LA LISTE !» indique le dernier événement.		
Afin de quitter ce mode, appuyez sur la touche 	MENU DES MODES 3 - EVENEMENTS	
Afin de sortir du menu des modes, appuyez sur la touche 	** INTELLIGUARD 9000 ** aa/mm/jj hh:mm	



RÉINITIALISATION DES DÉTECTEURS







1. Réinitialisation des détecteurs

ACTION	AFFICHAGE	SON
<p>Appuyez sur la touche</p> 	<p>ID ? _ _</p>	
<p>Entrez votre n° d'ID.</p>	<p>ID ? # # CODE ? _ _ _ _</p>	2 BIPS
<p>Entrez votre n° de CODE.</p>	<p>MENU DES MODES 1 - ETAT SYSTEME</p>	
<p>Appuyez sur la touche jusqu'à ce que vous atteigniez le mode REINI DETECTEURS</p> 	<p>MENU DES MODES 2 - REINI DET. (HU)</p>	
<p>Afin de sélectionner le mode REINI DETECTEURS, appuyez sur la touche</p> 	<p>MENU DES MODES 2 - REINI DETECTEURS</p>	2 BIPS
<p>NOTE 1 : Tous les détecteurs sont maintenant réinitialisés. Consultez la section « CONSULTATION DES ÉVÉNEMENTS ». - En majuscule : Date et heure du déclenchement. - En minuscule : Date et heure de réinitialisation. Consultez la section « GUIDE DE RÉFÉRENCE » pour l'interprétation des messages.</p>		
<p>Afin de sortir du menu des modes, appuyez sur la touche</p> 	<p>** INTELLIGUARD 9000 ** aa/mm/jj hh:mm</p>	

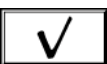

CONTOURNEMENT D'UN POINT DE DÉTECTION

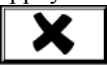





1. Désactivation d'un point de détection

ACTION	AFFICHAGE	SON
Appuyez sur la touche 	ID ? _ _	
Entrez votre n° d'ID.	ID ? # # CODE ? _ _ _ _	2 BIPS
Entrez votre n° de CODE.	MENU OPTIONS 1 – FERMETURE TARDIVE	
Appuyez sur 	MENU OPTIONS 2 – CONTOURNER POINT	
Afin de sélectionner l'option CONTOURNER POINT, appuyez sur la touche 	POINT ? _ _ _	
Entrez le n° du POINT que vous désirez contourner.	S1 105 entrepot porte 5 BYP ID 01	
NOTE 1 : EXEMPLE SEULEMENT « S1 105 ENTREPOT PORTE 5 » indique que le point # 105 est situé dans le SECTEUR # 1, entrepôt, sur la porte # 5. « BYP ID 01 » indique que l'utilisateur ayant le numéro d'identification # 01 a effectué le contournement du POINT. Consultez la section « GUIDE DE RÉFÉRENCE » pour l'interprétation des messages.		
Afin de contourner le POINT sélectionné, appuyez sur la touche 	SUCCES ! POINT ? _ _ _	2 BIPS
Pour contourner un autre point, répétez les étapes précédentes.		
Pour quitter, appuyez sur 	MENU OPTIONS 2 – CONTOURNER POINT	
Pour sortir du menu, appuyez sur 	** INTELLIGUARD 9000 ** aa/mm/jj hh:mm	



RÉACTIVATION D'UN POINT DE DÉTECTION





1. Réinitialisation d'un point de détection désactivé

ACTION	AFFICHAGE	SON
Appuyez sur la touche 	ID ? _ _	
Entrez votre n° d'ID.	ID ? # # CODE ? _ _ _ _	2 BIPS
Entrez votre n° de CODE.	MENU OPTIONS 1 – FERMETURE TARDIVE	
Appuyez sur la touche jusqu'à ce que vous atteigniez l'option REACTIVER POINT 	MENU OPTIONS 3 - REACTIVER POINT	
Afin de sélectionner l'option REACTIVER POINT, appuyez sur la touche 	POINT ? _ _ _	
Entrez le n° du POINT que vous désirez réactiver.	S1 105 entrepot porte 5 BYP ID 01	
NOTE 1 : EXEMPLE SEULEMENT « S1 105 ENTREPOT PORTE 5 » indique que le point # 105 est situé dans le SECTEUR # 1, entrepôt, sur la porte # 5. « BYP ID 01 » indique que l'utilisateur ayant le numéro d'identification # 01 a effectué le contournement du POINT.		
Afin de réactiver le POINT sélectionné, appuyez sur la touche 	SUCCES ! POINT ? _ _ _	2 BIPS
Afin de réactiver un autre POINT, répétez les étapes précédentes		
Pour quitter, appuyez sur 	MENU OPTIONS 3- RÉACTIVER POINT	
Pour sortir du menu, appuyez sur 	** INTELLIGUARD 9000 ** aa/mm/jj hh:mm	

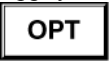

FERMETURE TARDIVE





1. Prolongement de l'horaire de fermeture

ACTION	AFFICHAGE	SON
Pendant la tonalité d'avertissement de fermeture, appuyez sur la touche 	<div style="border: 1px solid black; padding: 2px;">ID ? _ _</div>	
Entrez votre n° d'ID.	<div style="border: 1px solid black; padding: 2px;">ID ? # #</div> <div style="border: 1px solid black; padding: 2px;">CODE ? _ _ _ _</div>	2 BIPS
Entrez votre n° de CODE.	<div style="border: 1px solid black; padding: 2px; text-align: center;">MENU OPTIONS</div> <div style="border: 1px solid black; padding: 2px; text-align: center;">1 – FERMETURE TARDIVE</div>	
Afin de sélectionner l'option FERMETURE TARDIVE, appuyez sur la touche 	<div style="border: 1px solid black; padding: 2px;">SECTEUR ? _</div>	
Entrez le n° du secteur pour lequel vous désirez une fermeture tardive.		
1. Si le système est relié à un centre de télésurveillance ADT, le temps de prolongement préautorisé est ajouté à l'heure de fermeture régulière.	<div style="border: 1px solid black; padding: 2px; text-align: center;">ATTENDRE CONFIRMATION !</div>	2 BIPS
	puis	
	<div style="border: 1px solid black; padding: 2px; text-align: center;">HEURE FERMETURE hh:mm</div>	
Afin de sortir de HEURE FERMETURE hh:mm, appuyez sur la touche 	<div style="border: 1px solid black; padding: 2px; text-align: center;">MENU OPTIONS</div> <div style="border: 1px solid black; padding: 2px; text-align: center;">1 - FERMETURE TARDIVE</div>	
Afin de sortir du menu, appuyez sur la touche 	<div style="border: 1px solid black; padding: 2px; text-align: center;">** INTELLIGUARD 9000 **</div> <div style="border: 1px solid black; padding: 2px; text-align: center;">aa/mm/jj hh:mm</div>	



ARMEMENT FORCÉ





1. Armement lorsqu'un point de détection est défectueux

ACTION	AFFICHAGE	SON
	<div style="border: 1px solid black; padding: 2px; text-align: center;">S1 BUREAU PORTE 2</div>	TONALITÉ NÉGATIVE
NOTE 1 : Exemple : « S1 BUREAU PORTE 2 » SECTEUR #1, Bureau, contact de porte # 2 défectueux ou porte ouverte.		
NOTE 2 : Si plus d'une anomalie est détectée, la première apparaît pendant deux secondes, puis la deuxième apparaît à son tour pendant deux secondes et ainsi de suite jusqu'à ce qu'elle soient toutes corrigées ou acceptées.		
Afin de sélectionner l'anomalie, appuyez sur la touche	<div style="border: 1px solid black; padding: 2px; text-align: center;">  </div>	2 BIPS
<i>Pour interrompre la procédure d'armement appuyez sur la touche</i>		
	<div style="border: 1px solid black; padding: 2px; text-align: center;">  </div>	
Pour sélectionner ARMEMENT FORCE, appuyez sur la touche	<div style="border: 1px solid black; padding: 2px; text-align: center;">  </div>	
Entrez votre n° d'ID.	<div style="border: 1px solid black; padding: 2px;"> ID ? _ _ <hr/> </div>	
Entrez votre n° de CODE.	<div style="border: 1px solid black; padding: 2px;"> DEMANDE VALIDE SECTEUR # ARME </div>	La tonalité de confirmation sera suivie de la tonalité du délai de sortie.
Afin de faire cesser la longue tonalité, appuyez sur la touche	<div style="border: 1px solid black; padding: 2px; text-align: center;">  </div>	
	<div style="border: 1px solid black; padding: 2px; text-align: center;"> ** INTELLIGUARD 9000 ** aa/mm/jj hh:mm </div>	
SORTEZ IMMÉDIATEMENT DES LIEUX PROTÉGÉS		



ARMEMENT PARTIEL

1. Armement partiel d'un secteur

ACTION	AFFICHAGE	SON
<p>Appuyez sur la touche</p> 	<p>ID ? _ _</p>	
<p>Entrez votre n° d'ID.</p>	<p>ID ? # # CODE ? _ _ _ _</p>	2 BIPS
<p>Entrez votre n° de CODE.</p>	<p>MENU DES MODES 1 - ETAT SYSTEME</p>	
<p>Appuyez sur la touche jusqu'à ce que vous atteigniez le mode ARMEMENT PARTIEL</p>	<p>MENU DES MODES 6 - ARMEMENT PARTIEL</p>	
		
<p>Afin de sélectionner le mode ARMEMENT PARTIEL, appuyez sur la touche</p>	<p>SECTEUR ? _</p>	
		
<p>Entrez le n° du SECTEUR que vous désirez armer partiellement.</p>	<p>SUCCES !</p>	2 BIPS
	<p>MENU DES MODES 6 - ARMEMENT PARTIEL</p>	
<p>Afin de sortir du mode ARMEMENT PARTIEL, appuyez sur</p>	<p>** INTELLIGUARD 9000 ** aa/mm/jj hh:mm</p>	
		









GESTION DES NUMÉROS D'ID







1. Ajout d'un nouveau numéro d'ID

ACTION	AFFICHAGE	SON
<p>Appuyez sur la touche</p> <div style="border: 1px solid black; padding: 2px; display: inline-block;">OPT</div>	<div style="border: 1px solid black; padding: 2px;">ID ? _ _</div>	
<p>Entrez votre n° d'ID.</p>	<div style="border: 1px solid black; padding: 2px;">ID ? # #</div> <div style="border: 1px solid black; padding: 2px;">CODE ? _ _ _ _</div>	2 BIPS
<p>Entrez votre n° de CODE.</p>	<div style="border: 1px solid black; padding: 2px; text-align: center;">MENU OPTIONS</div> <div style="border: 1px solid black; padding: 2px; text-align: center;">1 - FERMETURE TARDIVE</div>	
<p>Appuyez sur la touche jusqu'à ce que vous atteigniez l'option GESTION ID</p> <div style="border: 1px solid black; padding: 2px; display: inline-block; text-align: center;">↓</div>	<div style="border: 1px solid black; padding: 2px; text-align: center;">MENU OPTIONS</div> <div style="border: 1px solid black; padding: 2px; text-align: center;">4 - GESTION ID</div>	
<p>Afin de sélectionner l'option GESTION ID, appuyez sur la touche</p> <div style="border: 1px solid black; padding: 2px; display: inline-block; text-align: center;">✓</div>	<div style="border: 1px solid black; padding: 2px; text-align: center;">GESTION DES ID</div> <div style="border: 1px solid black; padding: 2px; text-align: center;">1 - AJOUTER ID</div>	
<p>Afin d'ajouter un nouveau numéro d'ID, appuyez sur la touche</p> <div style="border: 1px solid black; padding: 2px; display: inline-block; text-align: center;">✓</div>	<div style="border: 1px solid black; padding: 2px;">ID ? _ _</div>	
<p>Entrez le nouveau n° d'ID. (2 chiffres) [01 à 99]</p>	<div style="border: 1px solid black; padding: 2px; text-align: center;">NIVEAU D'AUTORITE : 3</div>	
<p>Afin de sélectionner NIVEAU AUTORITE, appuyez sur la touche</p> <div style="border: 1px solid black; padding: 2px; display: inline-block; text-align: center;">✓</div>	<div style="border: 1px solid black; padding: 2px; text-align: center;">NIVEAU AUTORITE ? _</div>	
<p>NOTE 1 : Consultez la grille NIVEAUX D'AUTORITÉ (page 42).</p>		
<p>Entrez le niveau d'autorité requis. (1 chiffre) [1 à 4]</p>	<div style="border: 1px solid black; padding: 2px; text-align: center;">LANGUE : ANGLAIS</div>	2 BIPS
<p>Suite à la page suivante</p>		

Ajout d'un nouveau numéro d'ID (suite)

ACTION	AFFICHAGE	SON
	LANGUE : ANGLAIS	
Afin de sélectionner LANGUE, appuyez sur la touche		1 - ANGLAIS
Appuyez sur la touche FLÈCHE EN BAS afin de vous rendre à l'option désirée. Choix : ANGLAIS - FRANÇAIS		2 - FRANCAIS
Afin d'accepter le choix de langue, appuyez sur la touche		SECTEUR : 1-2-3-4-5-6-7-8
		2 BIPS
Afin de sélectionner SECTEUR, appuyez sur la touche		SECTEUR : 1-2-3-4-5-6-7-8 ? _
NOTE 3 : Appuyez sur le n° du SECTEUR que vous désirez enlever et il disparaîtra. Appuyez à nouveau sur le n° du SECTEUR que vous désirez et il réapparaîtra.		
Afin d'accepter le choix de l'option SECTEUR, appuyez sur la touche		SUCCES !
		2 BIPS
		GESTION DES ID 1 - AJOUTER ID
		2 BIPS
Afin de quitter l'option GESTION DES ID, appuyez sur la touche		MENU OPTIONS 4 - GESTION ID
Afin de sortir du menu, appuyez sur la touche		** INTELLIGUARD 9000 ** aa/mm/jj hh:mm
NOTE 4 : AVERTISSEMENT Chaque nouveau n° d'ID requiert un code personnel de quatre chiffres. Ce code peut être composé lorsque le SECTEUR est désarmé.		

2. Suppression d'un numéro d'ID

ACTION	AFFICHAGE	SON
Appuyez sur la touche 	ID ? _ _	
Entrez votre n° d'ID.	ID ? # # CODE ? _ _ _ _	2 BIPS
Entrez votre n° de CODE.	MENU DES MODES 1 - FERMETURE TARDIVE	
Appuyez sur la touche jusqu'à ce que vous atteigniez l'option GESTION ID 	MENU OPTIONS 4 - GESTION ID	
Afin de sélectionner l'option GESTION ID, appuyez sur la touche 	GESTION DES ID 1- AJOUTER ID	
Appuyez sur la touche 	GESTION DES ID 2 - ANNULER ID	
Afin de supprimer un n° d'ID, appuyez sur la touche 	ID ? _ _	
Entrez le no d'ID que vous désirez annuler. (2 chiffres) [01 à 99]	SUCCES !	2 BIPS
	GESTION DES ID 2 - ANNULER ID	
Afin de quitter l'option GESTION DES ID, appuyez sur la touche 	MENU OPTIONS 4 - GESTION ID	
Afin de sortir du menu, appuyez sur la touche 	** INTELLIGUARD 9000 ** aa/mm/jj hh:mm	





3. Niveaux d'autorité

FONCTION / NIVEAU	1	2	3	4
Ajout d'un ID	●			
Armement	●	●	●	●
Contournement d'un point	●	●		
Annulation d'un ID	●			
Désarmement	●	●	●	
Fermeture tardive	●	●		
Entrée nouveau code	●	●	●	●
Armement forcé	●	●		
Modification d'un code	●	●	●	●
Modification d'un ID	●			
Armement partiel	●	●	●	●
Réinitialisation détecteurs	●	●	●	●
Test hold-up	●	●		
Réactivation d'un point	●	●		
Consultation événements	●	●	●	●
État du système	●	●	●	●
Marche de test	●			
Carillon	●	●	●	●

4. Modification d'un numéro d'ID

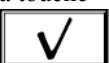
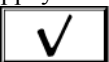

ACTION	AFFICHAGE	SON
<p>Appuyez sur la touche</p> <div style="border: 1px solid black; padding: 2px; display: inline-block;">OPT</div>	<div style="border: 1px solid black; padding: 2px;">ID ? _ _</div>	
<p>Entrez votre n° d'ID.</p>	<div style="border: 1px solid black; padding: 2px;">ID ? # #</div> <div style="border: 1px solid black; padding: 2px;">CODE ? _ _ _ _</div>	2 BIPS
<p>Entrez votre n° de CODE.</p>	<div style="border: 1px solid black; padding: 2px; text-align: center;">MENU OPTIONS</div> <div style="border: 1px solid black; padding: 2px; text-align: center;">1 - FERMETURE TARDIVE</div>	
<p>Appuyez sur la touche jusqu'à ce vous atteigniez l'option GESTION ID</p> <div style="border: 1px solid black; padding: 2px; display: inline-block; text-align: center;">↓</div>	<div style="border: 1px solid black; padding: 2px; text-align: center;">MENU OPTIONS</div> <div style="border: 1px solid black; padding: 2px; text-align: center;">4 - GESTION ID</div>	
<p>Afin de sélectionner l'option GESTION ID, appuyez sur la touche</p> <div style="border: 1px solid black; padding: 2px; display: inline-block; text-align: center;">✓</div>	<div style="border: 1px solid black; padding: 2px; text-align: center;">GESTION DES ID</div> <div style="border: 1px solid black; padding: 2px; text-align: center;">1 - AJOUTER ID</div>	
<p>Appuyez sur la touche jusqu'à ce que vous atteigniez l'option MODIFIER ID</p> <div style="border: 1px solid black; padding: 2px; display: inline-block; text-align: center;">↓</div>	<div style="border: 1px solid black; padding: 2px; text-align: center;">GESTION DES ID</div> <div style="border: 1px solid black; padding: 2px; text-align: center;">3 - MODIFIER ID</div>	
<p>Afin de modifier le n° d'ID, appuyez sur la touche</p> <div style="border: 1px solid black; padding: 2px; display: inline-block; text-align: center;">✓</div>	<div style="border: 1px solid black; padding: 2px;">ID ? _ _</div>	
<p>Entrez le no d'ID que vous désirez modifier. (2 chiffres) [01 à 99]</p>	<div style="border: 1px solid black; padding: 2px; text-align: center;">NIVEAU AUTORITE : 3</div>	
<p>Afin de modifier le NIVEAU AUTORITE, appuyez sur la touche</p> <div style="border: 1px solid black; padding: 2px; display: inline-block; text-align: center;">✓</div>	<div style="border: 1px solid black; padding: 2px; text-align: center;">NIVEAU AUTORITE ?</div>	
<p>NOTE 1 : Consultez la grille NIVEAUX D'AUTORITE (page 42)</p>		
<p>Entrez le niveau d'autorité requis. (1 chiffre) [1 à 4]</p>	<div style="border: 1px solid black; padding: 2px; text-align: center;">LANGUE : ANGLAIS</div>	2 BIPS
<p>Suite à la page suivante</p>		

Modification d'un numéro d'ID (suite)

ACTION	AFFICHAGE	SON
	<div style="border: 1px solid black; padding: 2px;">LANGUE : ANGLAIS</div>	
<p>Afin de modifier la LANGUE, appuyez sur la touche</p>		
	<div style="border: 1px solid black; padding: 2px;">1 - ANGLAIS</div>	
<p>Appuyez sur la touche FLÈCHE EN BAS afin de vous rendre à la langue désirée. Choix : ANGLAIS – FRANCAIS</p>		
	<div style="border: 1px solid black; padding: 2px;">2 - FRANCAIS</div>	
<p>Afin de sélectionner le choix de langue, appuyez sur la touche</p>		
	<div style="border: 1px solid black; padding: 2px;">SECTEUR : 1-2-3-4-5-6-7-8</div>	2 BIPS
<p>Afin de sélectionner SECTEUR, appuyez sur la touche</p>		
	<div style="border: 1px solid black; padding: 2px;">SECTEUR : 1-2-3-4-5-6-7-8 ? _</div>	
<p>NOTE 3 : Appuyez sur le n° du SECTEUR que vous désirez enlever et il disparaîtra. Appuyez à nouveau sur le n° du SECTEUR que vous désirez et il réapparaîtra.</p>		
<p>Afin d'accepter le choix de l'option SECTEUR, appuyez sur la touche</p>		
	<div style="border: 1px solid black; padding: 2px;">SUCCES !</div>	2 BIPS
	<div style="border: 1px solid black; padding: 2px;">GESTION DES ID 3 - MODIFIER ID</div>	2 BIPS
<p>Afin de quitter l'option GESTION DES ID, appuyez sur la touche</p>		
	<div style="border: 1px solid black; padding: 2px;">MENU OPTIONS 4 - GESTION ID</div>	
<p>Afin de sortir du menu, appuyez sur la touche</p>		
	<div style="border: 1px solid black; padding: 2px;">** INTELLIGUARD 9000 ** aa/mm/jj hh:mm</div>	
<p>NOTE 4 : AVERTISSEMENT Chaque nouveau n° d'ID requiert un code personnel de quatre chiffres. Ce code peut être composé lorsque le SECTEUR est désarmé.</p>		

GESTION DES CODES





1. Entrée d'un code

ACTION	AFFICHAGE	SON
	<div style="border: 1px solid black; padding: 2px; text-align: center;"> ** INTELLIGUARD 9000 ** aa/mm/jj hh:mm </div>	
NOTE 1 : Affichage normal : année, mois, date, heure et minutes.		
Appuyez sur la touche		
	<div style="border: 1px solid black; padding: 2px;"> ID ? _ _____ </div>	
Entrez votre n° d'ID. S'il s'agit du n° 01, appuyez sur 0 1.	<div style="border: 1px solid black; padding: 2px;"> ID ? 0 1 CODE ? _ _ _ _ </div>	
Entrez votre n° de CODE. S'il s'agit du 1234, appuyez sur 1 2 3 4.	<div style="border: 1px solid black; padding: 2px;"> ID ? 0 1 CODE ? * * * * </div>	2 BIPS
	<div style="border: 1px solid black; padding: 2px; text-align: center;"> MENU DES MODES 1 - ETAT SYSTEME </div>	
Afin de sortir du menu des modes, appuyez sur la touche		
	<div style="border: 1px solid black; padding: 2px; text-align: center;"> ** INTELLIGUARD 9000 ** aa/mm/jj hh:mm </div>	Si votre code a été accepté.

2. Entrée d'un nouveau code

ACTION	AFFICHAGE	SON
Appuyez sur la touche <div style="border: 1px solid black; padding: 2px; display: inline-block; margin: 5px;">OPT</div>	<div style="border: 1px solid black; padding: 2px; display: inline-block; margin: 5px;">ID ? _ _</div> <div style="border: 1px solid black; width: 100%; height: 15px; margin-top: 5px;"></div>	2 BIPS
Entrez votre n° d'ID.	<div style="border: 1px solid black; padding: 2px; display: inline-block; margin: 5px;">ENT. NOUVEAU CODE? _ _ _ _</div> <div style="border: 1px solid black; width: 100%; height: 15px; margin-top: 5px;"></div>	
Entrez votre nouveau n° de CODE. <i>(4 chiffres)</i> [0000 à 9999]	<div style="border: 1px solid black; padding: 2px; display: inline-block; margin: 5px;">RE-ENTRER CODE? _ _ _ _</div> <div style="border: 1px solid black; width: 100%; height: 15px; margin-top: 5px;"></div>	
Entrez votre nouveau n° de CODE une autre fois. <i>(4 chiffres)</i> [0000 à 9999].	<div style="border: 1px solid black; padding: 2px; display: inline-block; margin: 5px; text-align: center;">SUCCES !</div> <div style="border: 1px solid black; width: 100%; height: 15px; margin-top: 5px;"></div>	2 BIPS
NOTE 1 : Le message « CODES DIFFERENTS » indique que les deux codes ne sont pas identiques. Reprenez à la première étape.		
<div style="border: 1px solid black; padding: 2px; display: inline-block; margin: 5px;">** INTELLIGUARD 9000 **</div> <div style="border: 1px solid black; padding: 2px; display: inline-block; margin: 5px;">aa/mm/jj hh:mm</div>		



3. Modification d'un code

ACTION	AFFICHAGE	SON
Appuyez sur la touche 	ID ? _ _ _____	
Entrez votre n° d'ID.	ID ? # # CODE ? _ _ _ _	2 BIPS
Entrez votre n° de CODE.	MENU OPTIONS 1 - FERMETURE TARDIVE	
Appuyez sur la touche jusqu'à ce que vous atteigniez l'option CHANGER CODE. 	MENU OPTIONS 5 - CHANGER CODE	
Afin de sélectionner l'option CHANGER CODE, appuyez sur la touche 	NOUVEAU CODE? _ _ _ _ _____	
Entrez votre nouveau n° de CODE. (4 chiffres) [0000 à 9999]	RE-ENTRER CODE? _ _ _ _ _____	
Entrez votre nouveau n° de CODE une autre fois. (4 chiffres) [0000 à 9999].	SUCCES ! _____	2 BIPS
NOTE 1 : Le message « CODES DIFFERENTS » indique que les deux codes ne sont pas identiques. Reprenez à la première étape.		
MENU OPTIONS 5 - CHANGER CODE		
Afin de sortir du menu, appuyez sur la touche 	** INTELLIGUARD 9000 ** aa/mm/jj hh:mm	

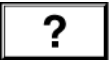

GUIDE DE RÉFÉRENCE

1. Obtention de service

ACTION	AFFICHAGE	SON		
Appuyez sur la touche 	<table border="1"><tr><td data-bbox="626 485 1027 516">HONEYWELL</td></tr><tr><td data-bbox="626 516 1027 548"># - ### - ### - ####</td></tr></table>	HONEYWELL	# - ### - ### - ####	
HONEYWELL				
# - ### - ### - ####				
NOTE 1 : Le numéro de téléphone affiché est celui du Centre de services d'ADT auquel votre Intelliguard 9000 est relié.				
Appelez ADT, demandez de l'aide ou formulez votre demande.	<table border="1"><tr><td data-bbox="626 674 1027 705">HONEYWELL</td></tr><tr><td data-bbox="626 705 1027 737"># - ### - ### - ####</td></tr></table>	HONEYWELL	# - ### - ### - ####	
HONEYWELL				
# - ### - ### - ####				
Afin de sortir, appuyez sur la touche 	<table border="1"><tr><td data-bbox="626 800 1027 831">** INTELLIGUARD 9000 **</td></tr><tr><td data-bbox="626 831 1027 863">aa/mm/jj hh:mm</td></tr></table>	** INTELLIGUARD 9000 **	aa/mm/jj hh:mm	
** INTELLIGUARD 9000 **				
aa/mm/jj hh:mm				

2. Définitions et abréviations

BYP	Contournement.
COFF	Coffre-fort.
COFFRE-FORT	Zone regroupant plusieurs points de détection situés à l'intérieur des coffres-forts.
DET.	Détecteur.
H-U	Hold-up (vols a main armée.)
HOLD-UP	Zone regroupant plusieurs points de détection reliés aux dispositifs d'alarme de hold-up. (Exemples : alarme, sabotage et communication.)
POINT	Point de détection.
REINI	Remise à l'état initial (réinitialisation).
S	Secteur.
SECTEUR	Regroupement de plusieurs zones de détection.
SYSTÈME	Regroupement de tous les secteurs. (Exemples : secteur 1 et secteur 2.)

3. Interprétation des messages

S2 XXX COMM 1	Les messages affichés en majuscules indiquent : LE DÉCLENCHEMENT D'UNE CONDITION ANORMALE.
NOTE 1:	Le symbole « XXX » indique une description d'un secteur — par exemple ; bureau, magasin ...
s2 xxx comm 1	Les messages affichés en minuscules indiquent : LE RETABLISSEMENT D'UNE CONDITION ANORMALE.
S2 XXX COMM 1	SECTEUR #2, XXX. Rupture de communication # 1.
S2 XXX PORTE 2	SECTEUR #2, XXX. Porte #2 ouverte.
S2 XXX CHAL. 1	SECTEUR #2, XXX. Détecteur # 2 de chaleur décelant une température élevée.
S2 XXX AUX 1	SECTEUR #2, XXX. Dispositif auxiliaire # 1 déclenché.
S1ARME ID 01	SECTEUR # 1, armement par l'utilisateur ayant le numéro d'identification 01.
S1 COFF 1 COMM	SECTEUR #1, coffre-fort #1. Rupture de communication.
S1 COFF 1 PORTE	SECTEUR #1, coffre-fort #1. Porte ouverte.
S1 DESARME ID 02	SECTEUR # 1, désarmement par l'utilisateur ayant le numéro d'identification 02.
S1 H-U 01	SECTEUR # 1, dispositif d'alarme de hold-up # 1. Commutateur déclenché.
S1 H-U 01 COMM	SECTEUR # 1, dispositif d'alarme de Hold-up # 1. Rupture de communication.
BYP ID 01	Contournement par l'utilisateur ayant le numéro d'identification # 01.

3. Interprétation des messages (suite)

S1 ### XXX *** 5	SECTEUR # 1, POINT #, description d'un secteur, description d'une ZONE # 5.
NOTE 2 :	Le symbole « ### » indique un n° de point de détection, par exemple : 105, 210...
NOTE 3:	Le symbole « * * * » indique une description d'une zone, par exemple : une porte, une fenêtre ...
S1 IDC 1 COMM	SECTEUR # 1, Communicateur numérique intelligent # 1. Rupture de communication.
S1 REL_A 1 COMM	SECTEUR # 1, Relais d'alarme # 1. Rupture de communication.
S1 REL_H 2 COMM	SECTEUR # 1, Relais Hold-up #2. Rupture de communication.
S1 SABOTAGE	SECTEUR # 1, Unité de contrôle. Dispositif antisabotage déclenché.
S1 SORT. 1 COMM	SECTEUR # 1, Sortie de secours # 1. Rupture de communication.
S1 SORT. 1 PORTE	SECTEUR #1, Sortie de secours # 1. Porte ouverte.
IPS 1 COMM	Bloc d'alimentation intelligent # 1. Rupture de communication.
IPS 1 PANNE SEC	Bloc d'alimentation intelligent # 1. Panne de secteur.
IPS 1 BATTERIE	Bloc d'alimentation intelligent # 1. Panne de batterie.
IPS 1 SABO	Bloc d'alimentation intelligent # 1. Dispositif antisabotage déclenché.
ID ? _ _	Composer votre numéro d'identification.
CODE ? _ _ _ _	Composer votre code de sécurité.
SECTEUR ? _	Composer le numéro du secteur désiré.





Services de sécurité ADT Canada, inc.
2815 Matheson Blvd. E.
Mississauga (ON) L4W 5J8
1 888 670-2444
(905) 212-2555
(416) 218-1000

Imprimé au Canada

www.adt.ca