

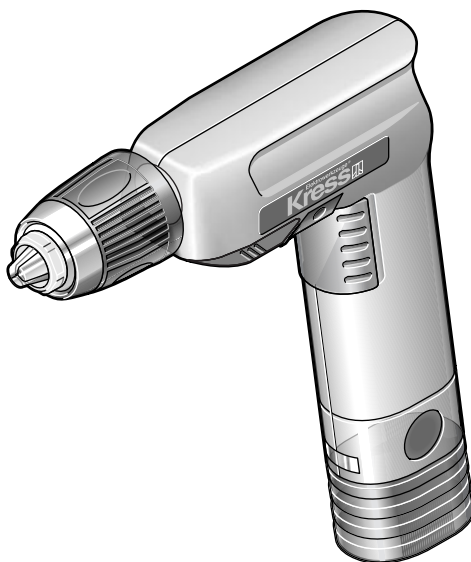

AS 72 S

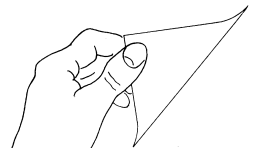

Bedienungsanleitung	(D)	4
Operating Instructions	(GB)	8
Mode d'emploi	(F)	12
Gebruiksaanwijzing	(NL)	16
Manuale di servizio	(I)	20
Instrucciones de servicio	(E)	24
Bruksanvisning	(S)	28
Betjeningsvejledning	(DK)	32
Bruksanvisning	(N)	36
Käyttöohje	(FIN)	40
Οδηγίες χρήσης	(GR)	44

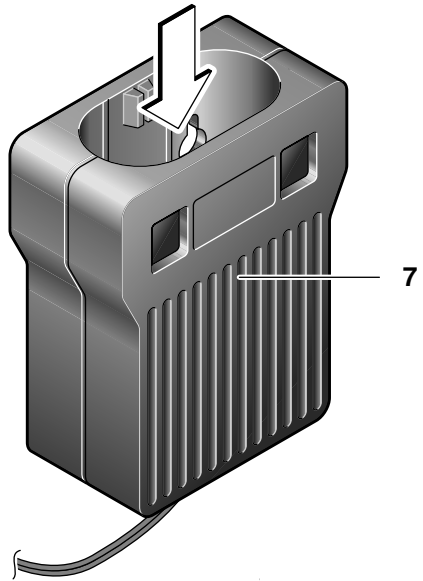
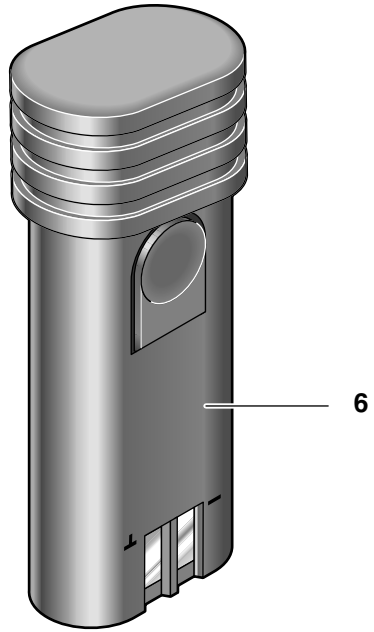
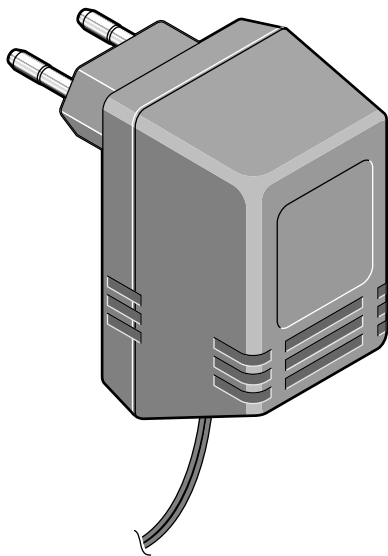

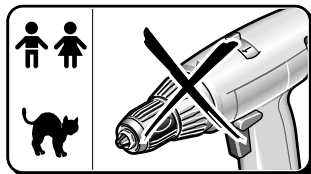
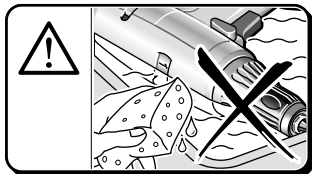
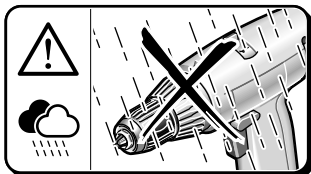
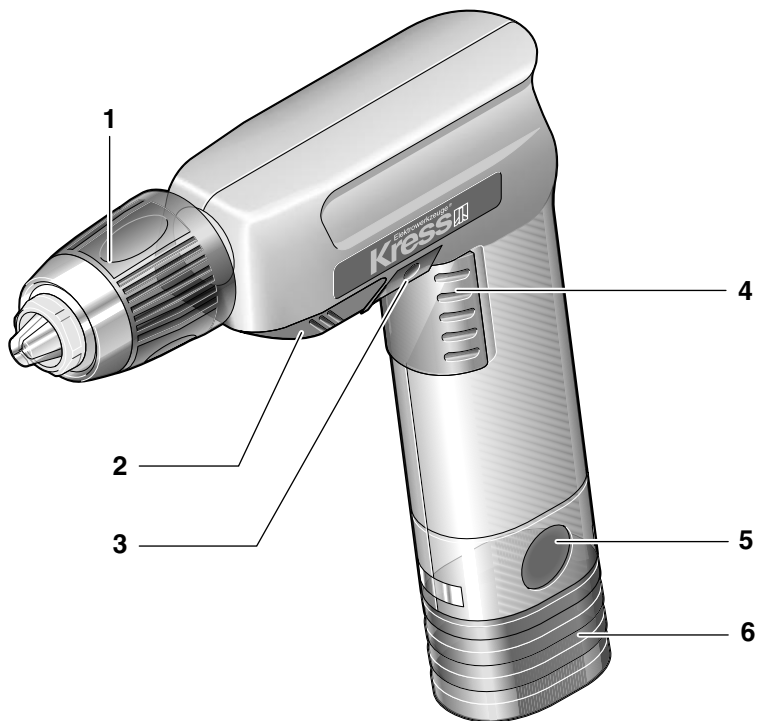
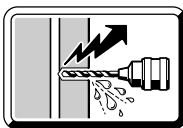

1 Verwendung

Der Akku-Schrauber ist universell einsetzbar zum Bohren und Schrauben in Holz, Metall und Kunststoff.

2



Sicherheitshinweise und Unfallschutz

ACHTUNG! Bei der Verwendung von akkubetriebenen Werkzeugen sind grundlegende Sicherheitsvorkehrungen, einschließlich der folgenden, zu beachten, um die Gefahr eines Brandes, auslaufender Akkus und Verletzungen von Personen zu verringern.

Bevor Sie die Maschine in Betrieb nehmen, lesen Sie die Bedienungsanleitung vollständig durch, befolgen Sie die **Sicherheitshinweise** in dieser Anleitung sowie die **Allgemeinen Sicherheitshinweise für Elektrowerkzeuge** im beigelegten Heft.

Wichtige Hinweise, die Sie vor Inbetriebnahme unbedingt lesen sollten und deren Beachtung wir dringend empfehlen:

- Laden Sie die Akkus nur mit einem vom Hersteller empfohlenen Ladegerät, und verwenden Sie das empfohlene Ladegerät niemals zum Aufladen anderer elektrischer Geräte.
- Werkzeug niemals mit dem Finger am Schalter tragen.
- Vor allen Arbeiten an dem Gerät den Akku herausnehmen.
- Keine defekten oder deformierten Akkus verwenden.
- Gerät und Akkus, welche nicht verwendet werden, sind separat an einem trockenen hochgelegenen oder verschlossenen Ort, außerhalb des Zugriffs durch Kinder aufzubewahren. Auch in Interesse der Sicherheit ist ein ans Netz angeschlossenes Ladegerät stets zu beobachten.
- Gerät, Akku und Ladegerät nicht dem Regen aussetzen. Benutzen Sie die Geräte nicht in nasser oder feuchter Umgebung.
- Akku und Ladegerät stets sauber und trocken halten.
- Akku nicht öffnen sowie vor Stoß schützen.
- Akku vor Hitze und Feuer schützen: Explosionsgefahr! Akku nicht auf Heizkörper ablegen oder längere Zeit starker Sonneneinstrahlung aussetzen, Temperaturen über 50 °C schaden. Erwärmten Akku vor dem Laden abkühlen lassen.

- Unter Extrembedingungen könnte etwas Akku-Flüssigkeit austreten, was aber keinen Defekt bedeutet. Gehen Sie wie folgt vor, wenn in einer solchen Situation das Gehäuse undicht wird und Akku-Flüssigkeit auf die Haut kommen sollte:
 1. Betroffene Hautpartie sofort mit Wasser und Seife waschen.
 2. Akku-Flüssigkeit mit Essig oder Zitronensaft neutralisieren.
 3. Sollte Akku-Flüssigkeit ins Auge gelangen, das Auge mindestens 10 Minuten mit klarem Wasser ausspülen. Dann sofort Arzt aufsuchen!
- Prüfen Sie bitte, bevor Sie das Ladegerät an das Netz anschließen, ob die Spannung Ihres Stromnetzes mit der auf dem Typenschild des Ladegerätes angegebenen Netzspannung übereinstimmt.
- Vor jeder Benutzung Gerät, Kabel und Stecker überprüfen. Schäden nur von einer autorisierten Kundendienststelle für Kress-Elektrowerkzeuge beseitigen lassen.
- Achtung Hochspannung: Ladegerät nicht öffnen!
- Achten Sie darauf, dass die Verbindung Ladegerät - Akku richtig positioniert und nicht durch Fremdkörper behindert wird.
- Akku-Ladeschacht von fremden Gegenständen freihalten, sowie vor Schmutz und Feuchtigkeit schützen. Der Aufbewahrungsort muss trocken und frostfrei sein.
- Die Kontakte des Akkus bei Aufbewahrung außerhalb des Ladegerätes abdecken. Bei Kurzschluss durch metallische Überbrückung besteht Brand- und Explosionsgefahr!
- Keine Fremd-Akkus laden. Nur Original-Zubehör verwenden.
- Hinweise zum Umweltschutz beachten.
- Beim Bohren und Schrauben in Wänden sind diese mit einem Leitungssucher auf verborgene Strom-, Wasser- und Gasleitungen zu prüfen.
- Kein asbesthaltiges Material bearbeiten!
- Um die Maschine zu kennzeichnen, darf das Gehäuse nicht angebohrt werden. Die Schutzisolation wird überbrückt. Verwenden Sie Klebeschilder.
- Schützen Sie die Leitungen des Ladegerätes vor scharfen Kanten. Beschädigte Leitungen sind unverzüglich durch eine unserer Service-Stellen auszuwechseln.

3 Bild

- 1 Schnellspannbohrfutter
- 2 Bitgarage
- 3 Drehrichtungsumschalter
- 4 Ein-/Ausschalter
- 5 Akkuverriegelung
- 6 Akku
- 7 Akku-Ladegerät

Abgebildetes oder beschriebenes Zubehör muss nicht zum Lieferumfang gehören.

4 Technische Daten**Elektronik-Akku-Bohrschrauber**

Artikelnummer
 Rechts-/Linkslauf
 Leerlaufdrehzahl
 Schrauben in Holz bis max.
 Schrauben in Blech bis max.
 Bohren in Stahl bis
 Bohren in Leichtmetall bis
 Bohren in Holz bis
 Spindelgewinde
 Bohrfutterspannweite
 Maximales Drehmoment
 Gewicht mit Akku

AS 72 S

12 04 0519
 •
 330 min⁻¹
 6 mm
 5,3 mm
 8 mm
 10 mm
 10 mm
 1/2" x 20 UNF
 1–10 mm
 14 Nm
 ca. 1,1 kg

Akku A6

Artikelnummer
 (Ersatzteil-Nr. 26292)
 Bauart
 Nennspannung
 Kapazität
 Zellenanzahl
 Betriebstemperaturbereich
 Gewicht

98 01 6201
 NiCd
 7,2 V =
 1,5 Ah
 6
 +5 °C ... +45 °C
 0,4 kg

Akku-Ladegerät

Ersatzteil-Nr.
 Eingangsspannung
 Ausgangsspannung
 Ladestrom/Ladezeit
 Gewicht

A 30950 G
 28090
 230 V ~
 9 V =
 ca. 0,4 A/ca. 3 h
 ca. 0,4 kg

5 Lärm-/Vibrationsinformation

Messwerte ermittelt entsprechend EN 50 260.

Schalldruckpegel: 52 + 3 dB (A)
 Schallleistungspegel: 65 + 3 dB (A)
 Arbeitsplatzbezogener Emissionswert: 55 + 3 dB (A).

Für den Bedienenden sind Schallschutzmaßnahmen erforderlich.

Die bewertete Beschleunigung ist typischerweise kleiner als 2,5 m/s².

Das Gerät ist funkentstört nach EN 55 014.

6 Laden der Akkus

Die Nennspannung des Akku muss mit den Angaben auf dem Gerät übereinstimmen.

- Die Akkus sind nicht geladen. Vor Inbetriebnahme müssen deshalb die Akkus aufgeladen werden.
- Der Akku entwickelt seine max. Leistung nach ca. fünf Entlade-/Ladezyklen.
- Die maximale Lebensdauer der Akkus wird erzielt, wenn Sie diese bei einer Umgebungstemperatur zwischen +5 °C und max. +45 °C laden.
- Befindet sich der Akku außerhalb des zulässigen Ladetemperaturbereiches (ca. +5 °C und +45 °C), verlängert sich die Ladezeit um die Abkühl- bzw. Erwärmungszeit.
- Wichtig! Akkus entladen sich auch, wenn das Gerät nicht benutzt wird. Laden Sie deshalb die Akkus regelmäßig.
- Den Akku nicht im Ladegerät lassen, wenn dieses nicht im Betriebszustand ist.

Sorgen Sie im Interesse einer langen Lebensdauer stets für rechtzeitige Ladung der Akkus. Das ist auf jeden Fall dann notwendig, wenn Sie feststellen, dass die Leistung des Gerätes nachlässt.

1. Akku **6** bei gleichzeitigem Drücken der Akkuverriegelung **5** aus dem Handgriff herausziehen.
2. **Prüfen, ob die Spannung des Stromnetzes mit der auf dem Typenschild des Ladegerätes angegebenen Netzspannung übereinstimmt. Stecker des Ladegerätes an das Netz anschließen.**
3. Akku bis zum Anschlag in das Ladegerät einführen.

Akku-Ladegerät Typ: A 30950 G

Bestimmungsgemäßer Gebrauch

Das Gerät ist nur bestimmt zum Laden von Kress-NiCd-Akkus mit einer Spannung von 7,2 V.

Ladevorgang

Das Ladegerät ist für die Wandmontage geeignet.

Der Ladevorgang startet, sobald der Netzstecker in die Steckdose und der Akku in den Ladeschacht eingesteckt wird.

Die Ladezeit beträgt maximal 4 Stunden, ist jedoch bei vorhandener Restladung entsprechend kürzer.

Nach einer Ladezeit von maximal 8 Stunden ist der Akku vom Ladegerät zu trennen bzw. aus dem Ladeadapter zu entfernen.

Falls eine ordnungsgemäße Ladung der Akkus nicht möglich ist:

1. Prüfen, ob die Steckdose Spannung führt.
2. Prüfen, ob einwandfreier Kontakt im Ladegerät vorhanden ist.
3. Sollte noch immer kein Laden möglich sein, senden Sie bitte Akku-Gerät und Ladegerät an unsere nächstgelegene Service-Stelle.

Hinweise zum richtigen Gebrauch des Akkus:

- Zur Erzielung einer maximalen Lebensdauer, den Akku nach kurzzeitigem Gebrauch nicht sofort nachladen, sondern nach Möglichkeit bis zur unteren Kapazitätsgrenze entladen und anschließend wieder aufladen.
- Vermeiden Sie möglichst ein Blockieren der Maschine. Der dadurch bedingte, überhöhte Stromfluss führt zu schnellerer Entladung und höherem Verschleiß des Akkus.
- Eine immer kürzer werdende Betriebszeit des Akkus pro Aufladung zeigt an, dass der Akku verbraucht ist und ersetzt werden muss.

Führen Sie keine Reparaturen selbst am Ladegerät aus!

Senden Sie defekte Geräte generell (auch bei defekten Netzkabeln) an unsere nächstgelegene Service-Stelle!

7 Inbetriebnahme

Überzeugen Sie sich vor der Benutzung vom sicheren Sitz des Akkus im Gerät.

Ein-/Ausschalten

Den Ein-/Ausschalter **4** drücken bzw. wieder loslassen.

Drehrichtungsumschalter

Die Drehrichtung der Arbeitsspindel wird mit dem Drehrichtungsumschalter **3** eingestellt.

Rechts: Drehrichtungsumschalter in Stellung „R“ drücken.

Links: Drehrichtungsumschalter in Stellung „L“ drücken.

In der Mittelstellung („Lock“) ist der Ein-/Ausschalter blockiert. Dadurch wird das unbeabsichtigte Einschalten der Maschine vermieden und der Akku vor ungewollter Entladung geschützt. Außerdem ist bei dieser Schalterstellung die Arbeitsspindel arretiert. Dies ermöglicht einen Werkzeug- oder Bitwechsel bzw. die Bohrfutterdemontage und -wiedermontage.

In „Lock“-Position kann der Akku-Schrauber auch für manuelle Schraubarbeiten eingesetzt werden, die außerhalb der Kapazität des Schraubers liegen (z. B. Ausdrehen von festsitzenden, angerosteten Schrauben).

Achtung! Drehrichtungsänderung nur im Stillstand!

Bedienung des Schnellspannbohrfutters

Drehrichtungsschalter in LOCK-Position ■

Die vollautomatische Spindelarretierung ermöglicht schnelles und einfaches Wechseln des Werkzeuges im Bohrfutter.

Öffnen: Hülse in Richtung „AUF“ drehen.

Spannen: Futter öffnen und Werkzeug ganz einführen.

Futter durch Drehen der Hülse in Richtung „ZU“ kräftig spannen.

Bei weichen Bohrschäften muss eventuell nach kurzer Zeit nachgespannt werden!

⚠ Achtung! Entfernen Sie aus Sicherheitsgründen bei allen Montage- und Demontagearbeiten den Akku aus dem Gerät!

8 Für die Praxis

Bohren

⚠ Achten Sie darauf, dass beim Bohren von Stahl keine Späne in die Lüftungsschlitze des Gehäuses gelangen, weil diese vom Dauer magneten des Motors angezogen und dauernd am Motor haften bleiben.

Schrauben

Einsetzen der Schrauberbits

Die Arbeitsspindel des Akku-Schraubers ist mit einem Innensechskant ausgestattet. Nach Abnahme des Bohrfutters können handelsübliche Schraubendrehereinsätze (Bits) mit einem Sechskantmaß von 6,3 mm bzw. 1/4" nach DIN 3126 Form C zur Erleichterung des Schraubvorganges direkt in die Arbeitsspindel eingesetzt werden:

- Drehrichtungsumschalter **3** in „Lock“-Position.
- Bit einsetzen.

Achten Sie darauf, dass Bit und Schraube in Größe und Form übereinstimmen.

Verwenden Sie vorteilhafterweise Kreuzschlitzschrauben. Durch die Selbstzentrierung ist sicheres Arbeiten möglich.

Noch besser: TORX-Schrauben und passende Bits. Der feste Sitz des Schraubendrehereinsatzes im Schraubenkopf ermöglicht optimales Schrauben.

Bitgarage

Die Bitgarage kann bis zu drei Bits aufnehmen. Bitgarage **2** nach vorne ziehen und nach unten klappen. Zum Schließen die Bitgarage nach oben klappen, bis zum Anschlag einschieben und einrasten.

Bohrfutter-Demontage

Drehrichtungsschalter in LOCK-Position ■.

Das Bohrfutter lässt sich durch einen leichten Schlag auf einen im Bohrfutter eingespannten Innensechskantschlüssel lösen und abdrehen.

Wiedermontage erfolgt in umgekehrter Richtung.

Planflächen am Bohrfutter und an der Spindel vor der Montage reinigen. Bohrfutter wieder fest anziehen (mindestens 30 Nm).

Beachten Sie ferner, dass der Bohrfutterschlüssel bei Verwendung von Zahnkranzbohrfutterschlüsseln nicht mit Ketten, Schnüren oder ähnlichen Mitteln an der Bohrmaschine befestigt werden darf.

Werkstücke sind beim Bohren und Schrauben gegen die Mitnahme durch den Bohrer zu sichern.

9 Wartungsmaßnahmen

Service-Hinweise

Sollten Sie die Maschine über einen längeren Zeitraum sehr stark beanspruchen, so empfehlen wir Ihnen, diese gelegentlich zusammen mit dem Ladegerät zu einer gründlichen Inspektion unserem Service einzusenden. Sie ersparen sich unnötige Reparaturkosten und erhöhen die Lebensdauer Ihres Gerätes.

10 Umweltschutz



Kress nimmt ausgesonderte Maschinen zurück zum ressourcen-schonenden Recycling. Durch ihre modulare Bauweise können Kress-Maschinen sehr einfach in ihre wiederverwertbaren Werkstoffe zerlegt werden.

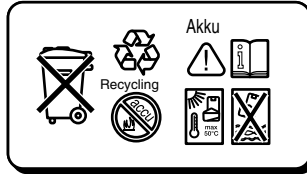

Defekte Akkus müssen gemäß Richtlinie 91/157/EWG recycelt werden. Werfen Sie den verbrauchten Akku nicht in den Hausmüll, ins Feuer oder ins Wasser.

Akku nicht öffnen und über die angebotenen Sammel-einrichtungen zurückgeben.

Akku nicht auf Heizquellen ablegen oder längere Zeit starker Sonneneinstrahlung aussetzen. Akku nicht Temperaturen über 50 °C aussetzen.

In Deutschland können nicht mehr gebrauchsfähige Geräte/Akkus zum Recycling beim Handel abgegeben oder (ausreichend frankiert) direkt eingeschickt werden an:

Recyclingzentrum Elektrowerkzeuge
Osteroder Landstraße 3
37589 Kalefeld

Geben Sie Ihre ausgesonderte Kress-Maschine beim Handel ab oder schicken Sie sie direkt an Kress.

Änderungen vorbehalten

1 Application

The battery-driven rotary screwdriver is universally suitable for use as a drill or a screwdriver with wood, metal and plastic.

2 Safety Instructions and Accident Prevention

WARNING! When using battery-driven tools basic safety precautions are to be taken, including the following, in order to reduce the risk of fire, batteries leaking and persons becoming injured.

Before operating the machine, please read through the operating instructions completely, follow the **Safety Instructions** in this manual as well as the general **Safety Instructions for Power Tools** in the accompanying booklet.

Important instructions, which should be read before starting operation, and which we strongly recommend observing:

- For charging the batteries, only use a charger which is recommended by the manufacturer and never use the recommended charger to charge other electrical equipment.
- Never carry the tool with your finger on the switch.
- Before any work on the machine itself, remove the battery.
- Do not use any defective or deformed batteries.
- Any machines and batteries that are not being used should be kept separately in a dry place that is high up or locked, out of the reach of children. For safety's sake, a battery charger connected to the mains should also be permanently supervised.
- Do not expose the machine, battery and battery charger to rain. Do not use the machines in a wet or damp environment.
- Always keep the battery and battery charger clean and dry.
- Do not open the battery and protect from impact.
- Protect the battery from heat and fire: Danger of explosion! Do not place the battery on radiators or expose to strong sun rays for a longer time; temperatures over 50 °C cause damage.
- In extreme conditions battery fluid can leak out. This does not mean it is defective. If in such a case the casing is no longer sealed and battery fluid comes into contact with the skin, proceed as follows:
 1. Wash affected skin immediately with soap and water.
 2. Neutralise the battery fluid with vinegar or lemon juice.
 3. If the eyes are affected, rinse with clear water with at least 10 minutes. Consult a doctor immediately!
- Before connecting the charger to the mains, please check that the voltage of your mains connection corresponds to the voltage stated on the name-plate of the charger.
- Always inspect the plug and cable before use. If damaged, they must be replaced by a qualified professional.
- Caution - High voltage: Do not open the battery charger!
- Ensure that the connection between the battery charger and battery is correctly positioned and is not obstructed by foreign bodies.
- Keep battery charger slot free of foreign objects and protect against dirt and humidity. Store in a dry and frost-free place.
- When the battery is outside the battery charger, cover battery terminals to avoid short circuits from metal objects. Danger of fire or explosion results when shorted by a metal object!
- Do not charge batteries of other manufacturers. Only use genuine Kress accessories.
- Observe notes on environmental protection.
- When drilling or screwing in walls, they must be checked for hidden electric cables or water and gas pipes with a detector.
- Do not work with materials containing asbestos!
- Do not drill holes into the housing to label the machine. The protective insulation will be bridged. Please use self-adhesive labels.
- Protect the cables of the battery charger from sharp edges. Damaged cables must be replaced immediately by one of our service depots.

3 Illustration

- 1 Keyless chuck
- 2 Bit garage
- 3 Rotational direction switch
- 4 ON/OFF switch
- 5 Battery locking
- 6 Battery
- 7 Battery charging unit

Accessories illustrated or described are not always included as standard delivery items.

4 Technical Data

Electronic battery-driven rotary screwdriver

Article number	12 04 0519
Right/Left rotation	•
No-load speed	330 rpm
Screwing into wood up to max.	6 mm
Screwing into metal up to max.	5.3 mm
Drilling into steel up to	8 mm
Drilling into light metal up to	10 mm
Drilling into wood up to	10 mm
Spindle thread	1/2" x 20 UNF
Drill chuck span	1–10 mm
Max. torque	14 Nm
Weight with battery	approx. 1.1 kg

Rechargeable Battery A6

Article number (Spare parts no. 26292)	98 01 6201
Type	NiCd
Rated voltage	7.2 V =
Capacity	1.5 Ah
Number of cells	6
Operating temperature range	+5 °C ... +45 °C
Weight	0.4 kg

Battery charging unit

Spare parts no.	A 30950 G 28090
Input voltage	230 V ~
Output voltage	9 V =
Charging current/time	approx. 0.4 A/ approx. 3 h
Weight	approx. 0.4 kg

5 Noise/vibration information

Measured values determined according to EN 50 260.

Sound pressure level:	52 + 3 dB (A)
Sound power level:	65 + 3 dB (A)
Work place emission value:	55 + 3 dB (A).

For operation, noise protection measures are required.

The acceleration measured is usually less than 2.5 m/s².

The machine is noise-suppressed according to EN 55 014.

6 Charging the batteries

The rated voltage of the battery must agree with the value on the machine.

- The batteries are not charged. They therefore have to be charged before use.
- A new battery develops full power only after it has been subjected to approx. 5 charging and discharging cycles.
- The maximum service life of the batteries is attained if you charge these at an ambient temperature of between +5 °C and max. +45 °C.
- If the battery is not within the permitted loading temperature range (approx. +5 °C and +45 °C) charging time is extended by the cooling or warm-up time.
- Important! Batteries will discharge even if the tool is not used. They should therefore be re-charged regularly.
- Do not leave the battery in the charger if the latter is not in operating condition.

To ensure long service life, the batteries should always be charged in good time. This is particularly important if you notice a reduction in power output.

1. Remove battery **6** from the handle by simultaneously pressing the locking device **5**.
2. **Make sure that the mains voltage complies with the voltage on the name-plate on the charger. Connect charger plug to mains.**
3. Push battery into battery until it snaps into place.

Battery charging unit type: A 30950 G

Use as Intended

The device is only designed for charging Kress NiCd batteries with a voltage of 7.2 V

Charging Procedure

The charger is suitable for mounting on the wall.

The charging process begins as soon as the mains plug is inserted into the power supply socket and the battery is placed into battery charger slot.

The maximum charging time is 4 hours, but if there is already a residual charge available, the charging time is respectively shorter.

After a maximum charging time of 8 hours, the battery should be disconnected from the battery charger or removed from the charger adapter.

If the batteries cannot be charged correctly:

1. Make sure the socket is providing voltage.
2. Make sure the charging points provide good contact.
3. Should charging still not be possible, please send the battery and battery charger to our nearest service centre.

Notes for the correct use of the battery:

- To obtain the maximum service life, do not recharge the battery immediately after a short period of use but, if possible, discharge to the lower capacity limit and then recharge.
- Avoid to the extent possible the blocking of the machine. The resulting excessive current flow leads to quick discharging and increased wear of the battery.
- An increasingly shorter operating time per recharging of the battery is an indication that the battery is worn out and must be replaced.

Do not carry out any repair on the charger yourself!

As a basic rule, return the faulty machine to our next customer service centre (also in the case of defective mains cables)!

7 Putting into Operation

Convince yourself before using that the battery is securely seated in the machine.

Switching On/Off

Press or release the on/off switch 4.

Rotational direction switch

The rotational direction of the working spindle is set using the rotational direction switch 3.

Right: Press the rotational direction switch to position "R".

Left: Press the rotational direction switch to position "L".

In the central position ("Lock") the ON/OFF switch is blocked. The machine is thereby prevented from being switched on unintentionally and the battery is protected against unintended discharging. In addition, the working spindle is locked when the switch is in this position. This enables a tool or bit to be changed, or the drill chuck to be mounted or dismounted.

In the "Lock" position the battery-driven screwdriver can also be used for manual screw-driving jobs that are beyond the capacity of the screwdriver (e. g. unscrewing tightly lodged, rusty screws).

Attention! Change direction of rotation only when the motor has ceased turning!

Operation of the Quick Clamping Drill Chuck

Rotational direction switch in the LOCK position ■

The fully automatic spindle locking makes possible quick and easy changing of the tool in the drill chuck.

Opening: Turn the sleeve in the "AUF" direction.

Clamping: Open the chuck and insert the tool as far as possible.
Firmly clamp the chuck by turning the sleeve in the "ZU" direction.

For soft drill shafts, it may be necessary to retighten after a short time.

⚠ Caution! For reasons of safety, take the battery out of the device for all installation and removal operations!

8 Practical Tips

Drilling

- ▲ **When drilling steel, take care that no swarf enters the ventilation slits of the housing, as these are attracted by the permanently active magnet of the motor and would remain on the motor.**

Screwing

Inserting the screwdriver bits

The working spindle of the cordless screwdriver is fitted with a hexagonal recess. After removing the drill chuck, commercially available screwdriver bits with a hexagon dimension of 6.3 mm or 1/4" according to DIN 3126 Form C, can be used for facilitating the screwing procedure by inserting directly into the working spindle:

- Turn rotational direction switch **3** to the "Lock" position.
- Insert the bit.

Make sure that the bit and screw correspond in size and shape.

It is advisable to use socket-head screws since their self-centering action ensures safe work.

Or even better – TORX screws and the corresponding bits. Optimal screwing is achieved when the screwing device is fixed securely in the screw head.

Bit garage

The bit garage can accommodate up to three bits. Pull the bit garage **2** forwards and flap downwards. To close the bit garage, flap upwards, push in fully and notch.

Dismounting the Drill Chuck

Rotational direction switch in the LOCK position ■.

The drill chuck can then be loosened by lightly striking a Allen key clamped in the drill chuck and screwed off.

Remounting takes place in the reverse order.

Clean the flat surfaces on the drill chuck and spindle before mounting. Tighten the drill chuck again firmly (at least 30 Nm).

Observe in addition that, when using a rim gear drill chuck, the chuck key must not be attached to the machine with chains, cords or similar means.

When drilling or screwdriving, secure the work pieces against being rotated by the drill.

9 Maintenance Measures

Servicing Instructions

If you make heavy use of the equipment for an extended period of time, we recommend returning it together with the charger to our servicing department for a thorough inspection at regular intervals. This prevents high repair costs and extends the service life of your equipment.

10 Environmental Protection



Kress takes back worn-out machines for the purpose of resource-saving recycling. As a result of their modular construction, Kress machines can be very easily dismantled into their reusable materials.

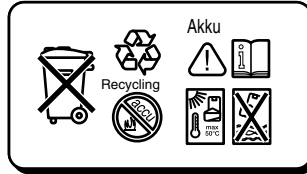

Defective rechargeable batteries must be recycled according to the Guidelines 91/157/EEC. Do not throw used batteries in household waste, in fire or in water.

Do not open battery and dispose of it through the available collection points.

Do not place the battery on any heated surface or expose it to strong sunlight for a longer period of time. Do not expose the battery to temperatures over 50 °C.

Give your worn-out Kress machine to your dealer or send it directly to Kress.

Subject to change without notice

1 Utilisation

La visseuse à accu peut être utilisée de façon universelle pour percer et visser dans du bois, du métal ou du plastique.

2 Consignes de sécurité et prévention des accidents

ATTENTION ! En cas d'utilisation d'outils électroporatif à accu, il est indispensable de respecter les instructions de sécurité de base, y compris l'instruction suivante, afin de réduire les risques d'incendie, de fuite dans l'accu et de blessures de personnes.

Lire entièrement la notice d'utilisation avant de mettre la machine en service, respecter les **consignes de sécurité** de cette notice, de même que les **consignes de sécurité** générales relatives **aux outils électriques** dispensées dans la brochure fournie avec la notice.

Avant la mise en service de l'appareil, nous vous recommandons instamment de lire les points suivants et de les respecter :

- Ne charger l'accu qu'avec un chargeur recommandé par le fabricant ; ne jamais l'utiliser pour charger d'autres appareils électriques.
- Ne jamais laisser le doigt sur l'interrupteur en portant l'outil.
- Avant toute intervention sur l'appareil proprement dit, retirer l'accumulateur.
- Ne pas utiliser d'accus défectueux ou déformés.
- Garder l'appareil et les accus qui ne sont pas utilisés à un endroit sec, élevé ou fermé, hors de la portée des enfants. Pour des raisons de sécurité, observer toujours un chargeur d'accu branché sur le réseau.
- Ne pas exposer l'appareil, ni l'accu, ni le chargeur d'accu à la pluie. Ne pas utiliser les appareils dans un environnement humide.
- Toujours maintenir secs et propres l'accu et le chargeur d'accu.
- Ne pas ouvrir l'accumulateur. Le protéger de tout choc mécanique.
- Protéger l'accumulateur contre toute exposition à la chaleur ou au feu : risque d'explosion ! Ne pas poser l'accumulateur sur un corps chaud (radiateur, par exemple). Ne pas l'exposer trop longtemps à un fort ensoleillement. Les températures dépassant 50 °C lui sont néfastes.

- Dans certaines conditions extrêmes, une partie de l'électrolyte peut déborder, ce qui n'entraîne cependant aucun dysfonctionnement. Si, dans une telle situation, l'étanchéité du bac n'est plus assurée et l'électrolyte entre en contact avec la peau :
 1. Lavez-la immédiatement à l'eau et au savon.
 2. Neutralisez l'électrolyte avec du vinaigre ou du jus de citron.
 3. Si l'électrolyte est entré en contact avec les yeux, lavez-les à l'eau claire pendant au moins 10 minutes, puis consultez sans délai un ophtalmologiste !
- Avant de brancher le chargeur sur le secteur, vérifier que la tension du réseau correspond bien à celle indiquée sur la plaque signalétique du chargeur.
- Avant toute utilisation, vérifier le bon état de la prise et du câble électrique. S'ils s'avèrent défectueux, les faire remplacer par un professionnel.
- Attention : haute tension. Ne pas ouvrir le chargeur d'accu !
- Vérifier que la liaison entre le chargeur et l'accu soit bien établi et que des corps étrangers n'y fassent pas obstacle.
- Empêcher que des corps étrangers puissent pénétrer dans le logement de chargement, le protéger aussi de la poussière et de l'humidité. L'entreposer dans un endroit sec et à l'abri du gel.
- Recouvrir les contacts des accumulateurs pour en permettre le stockage hors de l'appareil. Le shuntage de ces deux contacts (contact accidentel avec une autre pièce métallique) peut provoquer un incendie et d'explosion !
- Ne jamais mettre en place d'accumulateur d'un autre constructeur sur ce chargeur électrique. N'utiliser que des accessoires d'origine.
- Observer les consignes relatives à la protection de l'environnement.
- Avant d'effectuer des travaux de perçage et de vissage dans un mur, vérifiez toujours la présence de lignes électriques, de conduites d'eau ou de gaz à l'aide d'un chercheur de ligne.
- Ne pas usiner de matériau contenant de l'amiante !
- L'identification de la machine ne doit pas nécessiter le perçage du carter. La double isolation est pontée. Utiliser des étiquettes autocollantes.
- Protégez les câbles du chargeur des arêtes tranchantes. Les câbles endommagés doivent être immédiatement changés par nos services d'entretien.

3 Figure

- 1 Mandrin de serrage rapide
- 2 Logement d'embouts
- 3 Commutateur de sens de rotation
- 4 Interrupteur marche/arrêt
- 5 Verrouillage de l'accu
- 6 Accumulateur
- 7 Chargeur d'accu

Les accessoires reproduits et décrits dans la notice d'instruction ne sont pas forcément compris dans les fournitures.

4 Caractéristiques techniques

Perceuse visseuse électronique à accu

Référence	12 04 0519
Rotation droite et gauche	•
Vitesse à vide	330 min ⁻¹
Capacité de vissage bois jusqu'à max.	6 mm
Vis dans tôle, jusqu'à max.	5,3 mm
Capacité de perçage acier jusqu'à	8 mm
Perçage dans métal léger jusqu'à	10 mm
Capacité de perçage bois jusqu'à	10 mm
Filetage de la broche	1/2" x 20 UNF
Mandrin Ø	1–10 mm
Couple maximal	14 Nm
Poids avec accu	env. 1,1 kg

Accu A6

Référence (N° de la pièce de rechange 26292)	98 01 6201
Type	NiCd
Tension nominale	7,2 V =
Capacité	1,5 Ah
Nombre de cellules	6
Plage de la température de service	+5 °C ... +45 °C
Poids	0,4 kg

Chargeur d'accu

N° de la pièce de rechange	A 30950 G
Tension d'entrée	28090
Tension de sortie	230 V ~
Courant de charge/	9 V =
Temps de charge	env. 0,4 A/env. 3 h
Poids	env. 0,4 kg

5 Bruits et vibrations

Valeurs de mesures obtenues conformément à la norme européenne EN 50 260.

Intensité de bruit :	52 + 3 dB (A)
Niveau de bruit :	65 + 3 dB (A)
Valeur d'émission spécifique au lieu de travail :	55 + 3 dB (A).

Les utilisateurs doivent porter une protection acoustique.

La valeur mesurée représentative de l'accélération est inférieure à 2,5 m/s².

L'appareil dispose d'un antiparasitage conformément à la norme européenne EN 55 014.

6 Chargement de l'accu

La tension nominale de l'accumulateur doit correspondre aux indications figurant sur l'appareil.

La tension nominale de l'accumulateur doit correspondre aux indications figurant sur l'appareil.

- Les accus ne sont pas chargés. Avant de mettre l'appareil en service, charger donc l'accu.
- Les accus neufs n'atteignent leur pleine puissance qu'après environ cinq cycles de charge et de décharge.
- La durée maximale des accus est atteinte s'ils sont chargés à une température ambiante située entre +5 °C et +45 °C maximum.
- Si l'accu se trouve exposée à une température ambiante inférieure ou supérieure à celle stipulée (comprise entre + 5 °C et + 45 °C), la durée de charge est alors prolongée de la durée de refroidissement ou d'échauffement.
- Important ! Les accus se déchargent même lorsque les appareils ne sont pas utilisés. Il est donc important de les charger régulièrement.
- Ne pas laisser l'accu dans le chargeur, lorsque celui-ci n'est pas en mode de fonctionnement.

Pour assurer une durée de vie plus longue de votre appareil, veillez toujours à le recharger en temps opportun. Effectuer le rechargement dès qu'on constate une diminution de la puissance de l'appareil.

1. Retirer l'accu **6** de la poignée en appuyant simultanément sur le dispositif de verrouillage de l'accu **5**.
2. Vérifier que la tension du réseau correspond bien à celle indiquée sur la plaque signalétique du chargeur. Connecter la prise du chargeur au secteur.
3. Insérer l'accu dans le chargeur jusqu'en butée.

Chargeur d'accu type : A 30950 G

Utilisation conformément à sa destination

L'appareil n'est conçu que pour charger les accus NiCd KRESS d'une tension de 7,2 V.

Recharge d'un accumulateur

Le chargeur d'accu peut être fixé au mur.

Le processus de rechargement est lancé dès lors que la fiche est enfoncée dans la prise électrique et que l'accumulateur est bien placé dans le logement de rechargement.

Le temps de charge est de 4 heures au maximum ; au cas où l'accu disposerait encore d'une charge résiduelle, le temps de charge se réduit en conséquence.

Après un temps de charge de 8 heures au maximum, l'accu doit être séparé du chargeur ou être enlevé de l'adaptateur de charge.

Si un chargement adéquat de l'accu n'est pas possible :

1. Vérifier si la prise de courant fournit bien la tension souhaitée.
2. Vérifier si le contact est correctement établi au niveau des points de charge.
3. S'il n'est toujours pas possible de charger l'accu, renvoyer l'appareil à accu ainsi que le chargeur d'accu à notre service après-vente le plus proche.

Indications pour l'utilisation correcte de l'accu :

- Afin d'atteindre une durée de vie maximale de l'accu, ne pas le recharger tout de suite avec une utilisation de courte durée, mais le décharger, si possible, jusqu'à la limite inférieure de capacité, puis le recharger pleinement.
- Eviter, si possible, un blocage de la machine. Le courant excessif qui en résulterait entraînerait une décharge plus rapide et une usure plus grande de l'accu.
- Si le temps de service de l'accu se raccourcit de plus en plus après un processus de charge, cela indique que l'accu est usé et qu'il doit être remplacé.

Ne pas effectuer vous-même de travaux de réparation sur le chargeur !

Envoyer toujours les appareils défectueux (également lorsque le câble d'alimentation est défectueux) à notre service après-vente le plus proche !

7 Mise en service

Avant utilisation, toujours contrôler que l'accumulateur est correctement en place.

Mise en Marche/Arrêt

Enfoncer, respectivement: relâcher, l'interrupteur Marche/Arrêt 4.

Commutateur de sens de rotation

Le sens de rotation de l'arbre moteur est réglé à l'aide du commutateur de sens de rotation 3.

A droite : pousser le commutateur de sens de rotation en position « R ».

A gauche : pousser le commutateur de sens de rotation en position « L ».

Dans la position médiane (« Lock »), l'interrupteur marche/arrêt se trouve bloqué. Ceci évite une mise en marche de l'appareil par mégarde et protège l'accu contre toute décharge involontaire. En plus, l'arbre moteur est bloqué, lorsque l'interrupteur se trouve dans cette position. Ceci permet un changement de l'outil ou de l'embout ainsi qu'un démontage et montage du mandrin de perçage.

Dans la position « Lock », la visseuse à accu peut être utilisée pour des travaux de vissage manuels dépassant la capacité de la visseuse (par exemple dévissage de vis rouillées et bloquées).

Attention ! L'inversion ne peut être effectuée qu'au repos !

Utilisation du mandrin de perçage à serrage rapide

Mettre le commutateur du sens de rotation en position « LOCK » ■.

Le blocage de broche automatique permet un changement d'outil rapide et aisé.

Ouvrir : tourner la douille dans la direction « AUF »

Serrer : ouvrir le mandrin et introduire l'outil à fond.
Bien serrer le mandrin en tournant la douille dans la direction « ZU ».

Lorsque les tiges de forets sont en matériau doux, resserrer éventuellement le mandrin après une utilisation de courte durée !

▲ Attention ! Par mesure de sécurité, retirez l'accu de l'appareil lors de tous les travaux de montage et de démontage !

8 Conseils pratiques

Perçage

⚠ **Veillez à ce que, lors du perçage de l'acier, aucuns copeaux ne parviennent dans les fentes d'aération du carter, parce qu'ils seraient attirés par l'aimant permanent du moteur et resteraient collés au moteur.**

Vissage

Montage des embouts

L'arbre moteur de la visseuse à accu est muni d'un six pans creux. Une fois le mandrin de perçage enlevé, des embouts tournevis que l'on trouve dans le commerce et qui disposent d'une cote à six pans de 6,3 mm ou 1/4" suivant DIN 3126 forme C, peuvent être montés directement dans l'arbre moteur afin de faciliter le processus de vissage :

- commutateur de sens de rotation **3** en position « Lock »,
- monter l'embout.

Veillez à ce que la lame du tournevis et la vis aient une taille et une forme correspondantes.

Utilisez de préférence des vis à tête cruciforme. L'autocentrage permet un travail plus sûr.

La meilleure solution consiste à utiliser des vis TORX et des lames de tournevis correspondantes. L'ajustement de l'embout tournevis à la tête de la vis permet un vissage optimum.

Logement d'embouts

Le logement d'embouts permet de ranger jusqu'à trois embouts. Tirer le logement d'embouts **2** vers l'avant et le faire basculer vers le bas. Pour fermer le logement d'embouts, le relever vers le haut, l'insérer à fond et le faire encliqueter.

Démontage du mandrin de perçage

Mettre le commutateur du sens de rotation en position « LOCK » ■.

Le mandrin de perçage peut être desserré et dévissé en donnant un léger coup sur une clé m, le pour vis à six pans creux serrée dans le mandrin de perçage.

Le montage s'effectue dans l'ordre inverse.

Avant le montage, nettoyer les surfaces planes se trouvant sur le mandrin de perçage et sur la broche. Bien resserrer le mandrin de perçage (au moins 30 Nm).

Veiller en outre à ce que, lorsqu'on utilise des mandrins de perçage à couronne dentée, la clé du mandrin ne soit pas fixée sur la perceuse à l'aide de chaînes, cordons ou autres.

Lors des travaux de perçage et de vissage, bloquer les pièces à travailler afin qu'elles ne soient pas happées par l'outil.

9 Interventions de maintenance

Prestations de service

En cas d'utilisation prolongée et intensive de l'appareil, nous vous recommandons de l'envoyer, ainsi que le chargeur, à notre service après-vente, en vue d'une révision complète. Vous éviterez ainsi des réparations coûteuses et superflues, et prolongerez d'autant la durée de vie de votre appareil.

10 Protection de l'environnement



Kress reprend les machines rebutées afin que les différentes pièces dont elles sont constituées alimentent un processus de récupération des matières premières. Grâce à leur conception modulaire, la séparation des éléments récupérables des machines Kress peut s'effectuer dans de bonnes conditions.



Les accus défectueux doivent être recyclés conformément à la directive 91/157/CEE. Ne pas jeter l'accu usé dans les ordures ménagères, ni dans les flammes ou dans l'eau.

Ne pas ouvrir l'accu. Le diriger vers l'une des stations de collecte existantes.

Ne pas poser l'accu sur des sources de chaleur ni l'exposer directement au soleil pendant une période assez longue. Ne pas exposer l'accu à des températures supérieures à 50 °C.

À l'occasion de la mise au rebut d'une machine Kress usagée, apporter la machine au revendeur. Il est également possible à l'utilisateur de nous l'envoyer directement.

Sous réserves de modifications techniques

1 Gebruik

De accu-schroefmachine is universeel bruikbaar voor het boren en schroeven in hout, metaal en kunststof.

2 Veiligheidsvoorschriften en voorkoming van ongevallen

LET OP! Bij het gebruik van op accu's werkende gereedschappen moeten belangrijke veiligheidsmaatregelen in acht worden genomen, waaronder de volgende, ter beperking van het gevaar van brand, een lekkende accu en verwondingen van personen.

Lees voor u de machine in bedrijf stelt de gebruiksaanwijzing helemaal door. Neem de **veiligheidsrichtlijnen** in deze gebruiksaanwijzing in acht alsook de algemene **veiligheidsvoorschriften voor elektrisch gereedschap** in het hierbij ingesloten boekje.

Belangrijke gegevens die voor gebruik gelezen moeten worden en waarvan wij een strikt naleven aanbevelen:

- Laad de accu's alleen op met een laadapparaat dat door de fabrikant aanbevolen wordt en gebruik het laadapparaat nooit voor het laden van andere elektrische toestellen.
- Draag het gereedschap nooit met de vinger aan de schakelaar.
- Altijd voor werkzaamheden aan de machine de accu uit de machine nemen.
- Gebruik geen defecte of vervormde accu's.
- De machine en accu's die niet worden gebruikt moeten apart worden bewaard op een droge en hoge of afgesloten plaats, buiten het bereik van kinderen. Ook in het belang van de veiligheid moet een op het stroomnet aangesloten oplaadapparaat altijd in het oog worden gehouden.
- Stel de machine, de accu of het oplaadapparaat niet bloot aan regen. Gebruik de apparaten niet in een natte of vochtige omgeving.
- Houd accu en oplaadapparaat altijd schoon en droog.
- Open de accu niet en bescherm deze tegen schokken.
- Bescherm de accu tegen hitte en vuur: Explosiegevaar! Leg de accu niet op een verwarmingsradiator en stel deze niet langdurig bloot aan fel zonlicht. Temperaturen boven 50 °C zijn schadelijk.

- Onder bepaalde extreme omstandigheden zou een gevoeligheid electrolyte kunnen ontsnappen, wat echter geen defect tot gevolg heeft. Wanneer de behuizing lekt en het electrolyte in contact zou komen met de huid:
 1. Was onmiddellijk de aangetaste delen van de huid met water en zeep.
 2. Neutraliseer het electrolyte met azijn of citroensap.
 3. Wanneer het electrolyte de ogen aantastte, was het oog met stromend water gedurende minstens 10 minuten en raadpleeg onmiddellijk een oogarts!
- Alvorens het laadapparaat op het net aan te sluiten, controleer of uw netspanning dezelfde is als die op het typeplaatje van het laadapparaat staat
- Alvorens het apparaat in gebruik te nemen, altijd eerst stekker en kabel controleren en bij eventuele beschadiging door een vakman laten vervangen.
- Let op, hoogspanning: Open het oplaadapparaat niet.
- Let u er op, dat de verbinding tussen oplaadapparaat en accu juist wordt gepositioneerd en niet door vreemde voorwerpen gehinderd wordt.
- Zorg er voor dat er geen voorwerpen in de acculaadschacht komen en bescherm de laadschacht tegen vuil en vocht. Droog en vorstvrij bewaren.
- De contacten van de accu afdekken wanneer hij buiten het oplaadapparaat wordt bewaard. Bij kortsluiting door mechanische overbrugging bestaat brand- en explosiegevaar!
- Geen andere accu's opladen. Uitsluitend originele toebehoren gebruiken.
- Let op de richtlijnen voor de milieubescherming.
- Controleer op verborgen stroom-, water- en gasleidingen in de muren waarin u gaat boren.
- Geen asbesthoudend materiaal verwerken!
- Om de machine te markeren mag er niet in het huis geboord worden. De veiligheidsisolatie wordt daarvoor overbrugd. Gebruik daar stickers voor.
- Zorg ervoor dat de kabel van het laadapparaat niet beschadigd wordt door scherpe voorwerpen. Beschadigde kabels moeten onmiddellijk worden vervangen door onze onderhoudsdiensten.

3 Afbeelding

- 1 Snelspanboorhouder
- 2 Bithouder
- 3 Draairichting omschakelaar
- 4 Aan-/uitschakelaar
- 5 Accuvergrendeling
- 6 Akku
- 7 Acculader

Niet al het afgebeelde en beschreven toebehoren wordt meegeleverd.

4 Technische gegevens

Elektronische accu-boor- en schroefmachine

Artikelnummer
Rechts- en linksdraaien
Toerental onbelast
Schroeven in hout tot
Schroeven in staalplaat tot max.
Boren in staal tot
Boren in licht metaal tot
Boren in hout tot
Schroefdraad
Boorhouder spanwijdte
Max. draaimoment
Gewicht met accu

AS 72 S

12 04 0519
•
330 min⁻¹
6 mm
5,3 mm
8 mm
10 mm
10 mm
1/2" x 20 UNF
1–10 mm
14 Nm
ca. 1,1 kg

Akku A6

Artikelnummer
(Onderdeelnr. 26292)
Type
Nominale spanning
Capaciteit
Aantal cellen
Bedrijfstemperatuurbereik
Gewicht

98 01 6201
NiCd
7,2 V =
1,5 Ah
6
+5 °C ... +45 °C
0,4 kg

Acculader

Onderdeelnr.
Ingangsspanning
Uitgangsspanning
Oplaadstroom/oplaadtijd
Gewicht

A 30950 G
28090
230 V ~
9 V =
ca. 0,4 A/ca. 3 h
ca. 0,4 kg

5 Informatie over geluid en vibratie

Meetwaarden vastgesteld volgens EN 50 260.

Geluidsdrumniveau: 52 + 3 dB (A)
Geluidsvermogeniveau: 65 + 3 dB (A)
Emissiewaarde met betrekking tot de arbeidsplaats: 55 + 3 dB (A).

Voor de bediener van de machine zijn maatregelen ter beperking van lawaaioverlast vereist.

De gemeten versnelling is gemiddeld kleiner dan 2,5 m/s².

De machine is radio-ontstoord volgens EN 55 014.

6 Accu's laden

De nominale spanning van de accu moet overeenkomen met de gegevens op de machine.

- De accu's zijn niet opgeladen. Voor ingebruikname moeten de accu's worden opgeladen.
- Een nieuwe accu ontwikkelt pas na ca. vijf opladen en ontlaadcycli zijn volledige vermogen.
- De maximale levensduur van de accu's wordt bereikt wanneer u deze oplaadt bij een omgevingstemperatuur tussen +5 °C en max. +45 °C.
- Wanneer de accu zich in een omgevingstemperatuur bevindt die hoger of lager is dan de optimale waarden (tussen ca. +5 °C en +45 °C), wordt de laadperiode verlengd met de afkoelings- en opwarmingsperiode.
- Belangrijk! Accu's verliezen ook hun spanning wanneer het apparaat niet gebruikt wordt! Laadt u daarom de accu's regelmatig bij.
- Laat de accu niet in het oplaadapparaat zitten wanneer deze niet in werking is.

Voor een lange levensduur is het van belang dat u er voor zorgt, dat de accu's altijd weer tijdig worden opgeladen. Dat is in ieder geval noodzakelijk, wanneer u constateert dat de prestatie van het apparaat minder wordt.

1. Accu **6** door indrukken van de accuvergrendeling **5** uit de handgreep trekken.
2. **Controleer of de netspanning overeenstemt met de netspanning die op het typeplaatje van het laadapparaat staat aangegeven. Steek de stekker van het laadapparaat in het stopcontact.**
3. Steek de accu tot de aanslag in het laadapparaat.

Acculader type: A 30950 G

Gebruik volgens bestemming

Het apparaat is alleen bestemd voor het opladen van Kress NiCd-accu's met een spanning van 7,2 V.

Opladen

Het oplaadapparaat is geschikt voor montage aan de muur.

Het opladen begint, zodra de stekker in het stopcontact en de accu in de oplaadschacht wordt gestoken.

De oplaadtijd bedraagt maximaal 4 uur, maar is korter wanneer nog een restlading aanwezig is.

Maak de accu los van het oplaadapparaat of verwijder de accu uit de oplaadadapter na een oplaadtijd van maximaal 8 uur.

Indien het niet mogelijk is de accu's goed te laden:

1. Controleer of het stopcontact spanning voert.
2. Controleer of de laadpunten goed contact maken.
3. Als opladen nog steeds niet mogelijk is, dient u de accumachine en het oplaadapparaat aan onze dichtstbijzijnde servicewerkplaats te zenden.

Aanwijzingen voor het juiste gebruik van de accu:

- Om een maximale levensduur van de accu te bereiken, de accu na kort gebruik niet onmiddellijk weer opladen, maar indien mogelijk ontladen tot de onderste capaciteitsgrens en vervolgens weer opladen.
- Voorkom blokkeren van de machine. De daardoor veroorzaakte grotere stroom leidt tot snellere ontleding en meer slijtage van de accu.
- Een steeds kortere gebruikstijd van de accu per oplading geeft aan dat de accu versleten is en moet worden vervangen.

Repareer het oplaadapparaat niet zelf.

Stuur defecte apparaten altijd (ook bij een defecte netkabel) aan onze dichtstbijgelegen servicewerkplaats.

7 Ingebruikneming

Controleer voor het gebruik of de accu goed in de machine zit.

In- en uitschakelen

De aan/uit-schakelaar 4 indrukken en weer loslaten.

Draairichting omschakelaar

De draairichting van de uitgaande as wordt ingesteld met de schakelaar voor de draairichting 3.

Rechts: Duw de schakelaar voor de draairichting in stand „R”.

Links: Duw de schakelaar voor de draairichting in stand „L”.

In de middelste stand („Lock”) is de aan/uit-schakelaar geblokkeerd. Daardoor wordt per ongeluk inschakelen van de machine voorkomen en wordt de accu beschermd tegen onbedoeld ontladen. Bovendien is bij deze schakelaarstand de uitgaande as vergrendeld. Hierdoor kan toebehoren, bijvoorbeeld bits, worden gewisseld of kan de boorhouder worden verwijderd of weer worden aangebracht.

In de stand „Lock” kan de accuschroevendraaier ook voor handmatige schroefwerkzaamheden worden gebruikt die buiten de capaciteit van de schroevendraaier liggen (bijvoorbeeld het uitdraaien van vastzittende verroeste schroeven).

Pas op! De omkering mag slechts gebeuren in rusttoestand!

Bediening van de snelspanboorhouder

Draairichtingschakelaar in stand LOCK ■

Dankzij de volautomatische blokkering van de uitgaande as kan het toebehoren in de boorhouder snel, gemakkelijk en eenvoudig worden vervangen.

Openen: Draai de huls in de richting „AUF” (OPEN).

Spannen: Open de boorhouder en steek het toebehoren volledig naar binnen.
Span de boorhouder krachtig door het draaien van de huls in de richting „ZU” (DICHT).

Bij zachte boorschachten moet eventueel na korte tijd worden nagespannen.

▲ Attentie! Verwijder de accu uit veiligheidsverwegingen bij alle montage- en demontagewerkzaamheden uit het apparaat!

8 Voor de praktijk

Boren

⚠ Let erop, dat er tijdens het boren van staal geen spaanders in de ventilatiesleuven van de behuizing terechtkomen, omdat deze door de permanente magneet van de motor aangetrokken worden en permanent op de motor blijven kleven.

Schroeven

Bits inzetten

De uitgaande as van de accuschroevendraaier is voorzien van een inbus. Na het verwijderen van de boorhouder kunnen in de handel verkrijgbare bits met een zeskantmaat van 6,3 mm (1/4 inch) volgens DIN 3126 blad C voor gemakkelijke schroefwerkzaamheden rechtstreeks in de uitgaande as worden geplaatst:

- Schakelaar voor draairichting 3 in stand „Lock”.
- Zet het bit in.

Let u erop dat de bit en de schroef in de grootte en in de vorm overeenkomen.

Het is voordelig om schroeven met een kruissleuf te gebruiken. Door zelfcentering is veiliger werken mogelijk.

Nog beter: TORX-schroeven en bijpassende bits. De vaste zitting van de schroefbit in de schroefkop maakt een optimaal schroeven mogelijk.

Bitdepot

Het bitdepot kan maximaal drie bits opnemen. Trek de bithouder **2** naar voren en klap deze omlaag. Sluit de bithouder door deze naar boven te klappen, helemaal naar binnen te schuiven en vast te klikken.

Demontage van de boorhouder

Draairichtingschakelaar in stand LOCK ■.

De boorhouder kan worden losgemaakt door een lichte slag op een in de boorhouder gestoken inbus-sleutel en kan vervolgens worden losgedraaid.

De montage vindt plaats in omgekeerde volgorde.

Reinig de sleutelvlakken van boorhouder en uitgaande as voor de montage. Draai de boorhouder weer stevig vast (minstens 30 Nm).

Wanneer een tandkransboorhouder worden gebruikt mag de boorhoudersleutel niet met een ketting, koord of iets dergelijks aan de boormachine worden bevestigd.

Werkstukken moeten tijdens het boren en schroeven worden vastgezet ter voorkoming van meenname door de boor.

9 Onderhoudswerkzaamheden

Dienstverlening

Wij raden u ten stelligste aan de machine met laadapparaat voor compleet nazicht binnen te brengen bij één van onze dienstverleningscentra wanneer het gereedschap meermaals langdurig onderhevig is geweest aan extreme omstandigheden. Zo bespaart u overbodige en dure reparaties en verhoogt u de levensduur van het apparaat.

10 Milieubescherming



Kress neemt onbruikbaar geworden machines terug om deze te recyclen, zodat met grondstoffen zuinig wordt omgegaan. Door hun modulaire constructie kunnen machines van Kress zeer eenvoudig uit elkaar worden gehaald in materialen die opnieuw kunnen worden gebruikt.

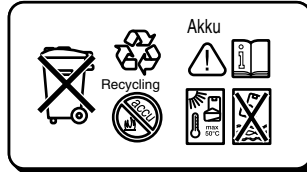

Defecte accu's moeten worden gerecycled volgens richtlijn 91/157/EEG. Gooi de lege accu niet bij het huisvuil, in het vuur of in het water.

Accu niet openen. Breng de accu naar een inzamelplaats.

Plaats de accu niet op een verwarmingsbron en stel de accu niet langdurig bloot aan fel zonlicht. Stel de accu niet bloot aan temperaturen boven 50 °C.

Geef onbruikbaar geworden machines af bij de vakhandel of stuur deze rechtstreeks naar Kress.

Wijzigingen voorbehouden

1 Applicazione

L'avvitatrice perforante a batteria può essere impiegata in modo universale per lavori di perforazione e avvitamento su legno, metallo e materiale plastico.

2 Indicazioni di sicurezza e misure antinfortunistiche

ATTENZIONE! Utilizzando macchine a batteria è indispensabile rispettare le basilari disposizioni di sicurezza che, unite alle avvertenze che seguono in questo manuale, hanno lo scopo di ridurre il più possibile il pericolo di provocare incendi, il pericolo di provocare perdite alle batterie ed il pericolo di incidenti.

Prima di mettere in funzione la macchina si prega di leggere attentamente le istruzioni per l'uso, di seguire le **indicazioni di sicurezza** presenti in queste istruzioni e le generali **indicazioni di sicurezza per utensili elettrici** nel manualetto allegato.

Consigliamo vivamente di osservare e leggere attentamente le seguenti istruzioni prima della messa in funzione:

- Per caricare gli batterie utilizzare esclusivamente l'apparecchio consigliato dal costruttore. Non usare mai tale caricatore per caricare altri apparecchi elettrici.
- Mai trasportare la macchina tenendola con il dito poggiato sull'interruttore.
- Prima di eseguire qualsiasi lavoro alla macchina, estrarre la batteria.
- Mai utilizzare batterie difettose oppure deformate.
- Quando le macchine e le batterie non si utilizzano, conservarle separatamente in luogo asciutto che si trovi in posizione alta oppure che possa essere chiuso in modo che, in ogni caso, non sia accessibile a bambini. Nell'interesse della sicurezza generale è necessario tenere sempre sotto controllo una stazione di ricarica collegata alla rete della corrente.
- Mai esporre alla pioggia né la macchina, né la batteria e neppure la stazione di ricarica. Non utilizzare le macchine in ambienti bagnati oppure umidi.
- Tenere sempre pulite ed asciutte la batteria e la stazione di ricarica.
- Non aprire la batteria e proteggerla contro gli urti.
- Proteggere la batteria da surriscaldamento e da fiamme: Pericolo di esplosione! Non poggiare le batterie su termosifoni, né esporle a lungo all'azione diretta dei raggi solari: temperature superiori a 50 °C provocano danni.

- In casi estremi potrebbe verificarsi una fuoriuscita di liquido dagli batterie, che però non significa che è presente un guasto. In caso di perdita dall'involucro degli batterie, con conseguente contatto del liquido con la pelle, procedere nel seguente modo:

1. Lavare immediatamente con acqua e sapone la zona della pelle venuta in contatto con il liquido.
 2. Neutralizzare con aceto o succo di limone il liquido fuoriuscito dagli batterie.
 3. In caso di contatto con gli occhi, lavare immediatamente e abbondantemente con acqua (per almeno 10 minuti) e consultare un medico!
- Prima di collegare il caricatore alla rete elettrica, verificare sempre che la tensione della rete corrisponda a quella riportata sulla targhetta del caricatore.
 - Prima di ogni impiego controllare la spina ed il cavo ed in caso di danni fare intervenire solo un tecnico.
 - **Attenzione! Alta tensione: Mai aprire la stazione di ricarica!**
 - Verificare che il collegamento tra carica batteria e batteria venga posizionato esattamente e non venga ostacolato da corpi estranei.
 - Mantenere libero da oggetti estranei il pozzetto di carica della batteria e proteggerlo da sporcizia ed umidità. Il luogo di deposito dell'apparecchio deve essere asciutto ed al sicuro dal gelo.
 - In caso di deposito coprire i contatti della batteria all'esterno del carica batteria. In caso di cortocircuito dovuto a collegamenti metallici, esiste pericolo di incendio e di esplosione!
 - Non caricare batterie di altra fabbricazione. Fare uso esclusivamente di accessori originali.
 - Osservare le istruzioni relative alla protezione dell'ambiente.
 - In caso di foratura e avvitatura di pareti, si raccomanda di controllare con un dispositivo di ricerca tubature, che all'interno della parete non ci siano condutture elettriche, tubature dell'acqua o del gas.
 - Non lavorare alcun materiale contenente amianto!
 - Per contrassegnare l'apparecchio non deve esserne forata la carcassa. L'isolamento di protezione viene escluso. Utilizzare etichette autoadesive.
 - Evitare di fare scorrere i fili del caricatore su spigoli vivi. I cavi danneggiati devono essere immediatamente sostituiti da un tecnico del nostro Servizio Assistenza.

3 Figura

- 1 Mandrino a serraggio rapido
- 2 Magazzino per bit
- 3 Commutatore del senso di rotazione
- 4 Interruttore di inserimento/disinserimento
- 5 Dispositivo di bloccaggio della batteria
- 6 Batteria
- 7 Caricabatterie

Accessori illustrati o descritti non fanno necessariamente parte del volume di consegna.

4 Dati tecnici

Avvitatrice perforante elettronica con batteria

Codice di ordinazione
 Funzionamento reversibile
 Num. di giri a vuoto
 Avvitatura nel legno fino a mass.
 Avvitare in lamiera fino a mass.
 Foratura nell'acciaio fino a
 Forare in metallo leggero fino a
 Foratura nel legno fino a
 Sede del mandrino serrapunta
 Apertura mandrino
 Coppia di serraggio mass.
 Peso con batteria

AS 72 S

12 04 0519
 •
 330 min⁻¹
 6 mm
 5,3 mm
 8 mm
 10 mm
 10 mm
 1/2" x 20 UNF
 1–10 mm
 14 Nm
 ca. 1,1 kg

Batteria A6

Codice di ordinazione (Num. del pezzo di ricambio 26292)
 Tipo
 Tensione nominale
 Capacità
 Quantità degli elementi
 Campo della temperatura di esercizio
 Peso

98 01 6201
 NiCd
 7,2 V =
 1,5 Ah
 6
 +5 °C ... +45 °C
 0,4 kg

Caricabatterie

Num. del pezzo di ricambio
 Tensione di entrata
 Tensione di uscita
 Corrente di carica/
 tempo di ricaricat
 Peso

A 30950 G
 28090
 230 V ~
 9 V =
 ca. 0,4 A/ca. 3 h
 ca. 0,4 kg

5 Informazioni sulla rumorosità e sulla vibrazione

Valori misurati conformemente alla norma EN 50 260.

Livello di rumorosità: 52 + 3 dB (A)
 Potenza della rumorosità: 65 + 3 dB (A)
 Valore emesso riferito al posto di lavoro: 55 + 3 dB (A).

Per l'operatore sono necessarie misure di protezione contro i rumori.

L'accelerazione rilevata è di solito inferiore a 2,5 m/s².

La macchina non determina interferenze radio conforme EN 55 014.

6 Carica della batteria

La tensione nominale della batteria deve essere conforme ai dati tecnici riportati sulla macchina.

- Le batterie non sono cariche. Prima della messa in esercizio, esse devono perciò essere caricate.
- Una nuova batteria arriva a sviluppare la sua massima prestazione solo dopo circa 5 cicli di ricarica e scarica.
- La durata massima delle batterie si raggiunge ricaricandole ad una temperatura ambientale tra +5 °C e max. +45 °C.
- Se il caricatore si trova in un ambiente con temperature superiori o inferiori a quelle consentite (e cioè, tra i +5 °C ed i +45 °C), il tempo di carica verrà prolungato in rapporto al tempo necessario per il raffreddamento o il riscaldamento.
- Importante! La batteria si scarica anche quando l'utensile non viene utilizzato e, quindi, è necessario ricaricarla regolarmente.
- Non lasciare la batteria nella stazione di ricarica quando questa non dovesse trovarsi allo stato di esercizio.

Per prolungarne la durata, fare in modo che gli batterie vengano sempre caricati in tempo utile. Il caricamento è comunque necessario quando si nota una diminuzione della potenza dell'apparecchio.

1. Estrarre batteria **6** dal manico di presa premendo contemporaneamente il dispositivo di bloccaggio **5**.
2. **Controllare se la tensione della rete di alimentazione corrisponde a quella riportata sulla targhetta delle caratteristiche dell'apparecchio per la carica della batteria. Inserire la spina dell'apparecchio per la carica alla presa della rete di alimentazione.**
3. Inserire completamente la batteria nell'apparecchio per la carica fino allo scatto.

Caricabatterie modello: A 30950 G

Uso conforme alle norme

L'apparecchio è idoneo per caricare di batterie NiCd Kress con una tensione di 7,2 V.

Processo di ricarica

Il caricabatteria è adatto per il montaggio a parete.

Il procedimento di carica ha inizio non appena la spina della rete viene inserita nella presa e la batteria viene riposto nella sede.

Il tempo di ricarica previsto è al massimo di 4 ore; la durata della ricarica si riduce in relazione allo stato di carica rimanente.

In seguito ad un tempo di ricarica di massime 8 ore, la batteria deve essere staccata dal caricabatteria oppure deve essere estratta dall'adattatore di ricarica.

Nel caso non sia possibile effettuare la normale carica della batteria:

1. Controllare, se nella presa di corrente è presente la tensione.
2. Controllare, il collegamento dei contatti nei punti di carica.
3. In caso che non dovesse essere ancora possibile l'operazione di ricarica, si prega di spedire la batteria e la stazione di ricarica ad uno dei nostri Centri di Servizio più vicino.

Indicazioni relative ad un corretto impiego della batteria:

- Al fine di raggiungere una durata massima della batteria, non ricaricare la batteria subito dopo un breve utilizzo ma, possibilmente, utilizzarla fino a farla scaricare del tutto e ricaricarla solo dopo che sia arrivata a questo punto.
- Evitare possibilmente di far bloccare la macchina. Il maggior flusso di corrente legato ad un blocco della macchina implica un acceleramento del processo di scarica ed una maggiore usura della batteria.
- Una durata di funzionamento della batteria che con ogni operazione di ricarica diventa sempre più breve sta ad indicare che la batteria è usurata e che deve essere sostituita.

Mai tentare di eseguire personalmente delle riparazioni alla stazione di ricarica!

Consigliamo di spedire le macchine difettose (anche in caso di cavi di rete difettosi) al Centro di Servizio più vicino!

7 Messa in esercizio

Prima di utilizzare la macchina, assicurarsi che la batteria sia ben inserita nell'apposito vano.

Inserimento-Disinserimento

Premere oppure lasciare l'interruttore di inserimento/disinserimento **4**.

Commutatore del senso di rotazione

Il senso di rotazione dell'alberino si imposta attraverso il commutatore del senso di rotazione **3**.

Destro: Premere il commutatore del senso di rotazione alla posizione «R».

Sinistro: Premere il commutatore del senso di rotazione alla posizione «L».

Alla posizione centrale («Lock») l'interruttore inserimento/disinserimento è bloccato. In questo modo si evita che la macchina possa essere avviata involontariamente e si evita anche che la batteria possa scaricarsi accidentalmente. Inoltre, a questa posizione di selezione, l'alberino è bloccato. Ciò permette di poter sostituire un utensile oppure un bit, rispettivamente, di smontare e di rimontare il mandrino portapunta.

Alla posizione «Lock» è possibile utilizzare l'avvitatore a batteria anche per eseguire avvitature manuali che fossero al di fuori della capacità dell'avvitatore (p. es. svitare viti bloccate ed arrugginite).

Attenzione! Modificare il senso di rotazione solamente quando l'apparecchio è spento!

Uso della pinza serrapunta a chiusura rapida

Commutatore del senso di rotazione in posizione LOCK ■.

Il blocco automatico del mandrino permette di sostituire l'utensile nel mandrino in maniera veloce, comoda e semplice.

Apertura: Girare la boccola in direzione «AUF» (aperto).

Serraggio: Aprire la pinza ed inserire completamente l'attrezzo.

Girando la boccola in direzione «ZU» (chiuso) serrare saldamente la pinza.

In caso di gambi non temprati, è eventualmente necessario dopo breve tempo un serraggio successivo!

▲ Attenzione! Per motivi di sicurezza durante tutti i lavori di montaggio e smontaggio estrarre la batteria dall'apparecchio!

8 Consigli pratici

Lavori con il trapano

▲ Durante la foratura di acciaio fare in modo che all'interno delle fessure di ventilazione non penetri alcun truciolo, poiché i trucioli vengono attirati dal magnete permanente del motore restando attaccati continuamente al motore.

Avvitare

Applicazione delle lame cacciavite

L'alberino dell'avvitatore a batteria è munito di un esagono femmina. Per poter facilitare l'operazione di avvitatura, togliere il mandrino portapunta ed applicare direttamente nell'alberino innesto a cacciavite (punte bit) comunemente in commercio che abbiano un dado esagonale da 6,3 mm oppure 1/4" conforme alla norma DIN 3126 Forma C:

- Commutatore del senso di rotazione **3** in posizione «Lock».
- Applicare il bit.

Accertarsi che brugola e vite corrispondano in dimensioni e forma.

Si consiglia di utilizzare viti con intaglio a stella.

L'autocentratura consente di lavorare in modo sicuro.

O meglio ancora: viti TORX e relative brugole. La sede fissa dell'inserto dell'avvitatrice all'interno della testina di avvitamento consente di ottenere risultati ottimali.

Magazzino per bit

Il magazzino per bit è previsto per un massimo di tre bit. Tirare in avanti il magazzino per bit **2** e ribaltarlo verso il basso. Per chiudere il magazzino per bit, ribaltarlo verso l'alto, inserirlo fino alla battuta e farlo innestare in posizione.

Smontaggio della pinza serrapunta

Commutatore del senso di rotazione in posizione LOCK ■.

È possibile allentare e svitare la pinza serrapunta con un leggero colpo su una chiave per esagono interno incastrata nella pinza serrapunta stessa.

Il rimontaggio avviene in sequenza inversa.

Prima del montaggio pulire le superfici piane sulla pinza serrapunta e sul mandrino. Riavvitare di nuovo bene il mandrino portapunta (minimo 30 Nm).

Osservare inoltre che, utilizzando pinze serrapunta a corona dentata, la chiave per la pinza serrapunta non deve essere fissata al trapano con catene, spaghi o mezzi simili.

Durante la foratura e l'avvitamento i pezzi devono essere fissati contro il trascinarsi da parte del trapano.

9 Disposizioni di manutenzione

Servizio di assistenza clienti

Se la macchina viene sollecitata in modo eccessivo per un periodo prolungato, si raccomanda di inviarla, insieme al caricatore, al nostro Servizio Assistenza per sottoporla ad un accurato controllo. Così facendo si potranno risparmiare inutili spese di riparazione e prolungare la durata dell'apparecchio.

10 Misure ecologiche



La Kress riprende indietro le macchine fuori uso al fine di realizzare un tipo di smaltimento volto ad un riciclaggio massimo delle risorse. Grazie al sistema costruttivo modulare, le macchine della Kress possono essere separate facilmente secondo i diversi tipi di materiali riciclabili.



Secondo la direttiva 91/157/CEE gli accumulatori di batterie difettose devono essere riciclati. Non gettare batterie usate nei rifiuti domestici, nel fuoco o in acqua.

Non aprire la batteria e restituirla usando le apposite strutture di raccolta.

Mai poggiare le batterie su sorgenti di calore né sottoporle a lungo all'azione diretta del sole. Non esporre le batterie a temperature che superino i 50 °C.

Quando la Vostra macchina Kress sarà fuori uso, riconsegnatela al Vostro Rivenditore oppure spedirla direttamente alla Kress.

Con riserva di modifiche

1 Aplicación

La taladradora atornilladora de acumulador es de uso universal para taladrar y atornillar en madera, metal y plástico.

2 Indicaciones de seguridad y prevención de accidentes

¡ATENCIÓN! Al utilizar herramientas accionadas por acumulador deben considerarse unas medidas de seguridad fundamentales, además de las que se mencionan a continuación, con el fin de reducir el riesgo de incendio, fugas en los acumuladores y lesión de personas.

Lea detenidamente el manual de instrucciones antes de poner en servicio la máquina, siga las **normas de seguridad** de estas instrucciones y las **normas de seguridad** generales **para herramientas eléctricas** que encontrará en el folleto adjunto.

Indicaciones importantes que debería leer sin falta antes de usar el aparato y cuya observancia recomendamos encarecidamente:

- Cargue los acumuladores solamente con un cargador recomendado por el fabricante y no lo use nunca para cargar otros aparatos eléctricos.
- Jamás transporte la herramienta asíéndola por el interruptor.
- Antes de cualquier manipulación en el aparato extraer el acumulador.
- Antes de cualquier manipulación en el aparato extraer el acumulador.
- Los aparatos y acumuladores que no sean utilizados deben guardarse por separado en un lugar seco situado a cierta altura, o cerrado, para que no sean accesibles a los niños. Como medida de seguridad es necesario observar siempre también un cargador conectado a la red.
- No exponer a la lluvia el aparato, el acumulador o el cargador. No emplee los aparatos en entornos húmedos o mojados.
- Mantener siempre limpios y secos el acumulador y el cargador.
- No abrir el acumulador, y protegerlo contra golpes.
- Proteger el acumulador del calor y del fuego: ¡Peligro de explosión! No depositar el acumulador sobre radiadores ni exponerlo durante tiempo prolongado al sol; las temperaturas por encima de los 50 °C pueden dañarlo.

- En condiciones extremas puede salir líquido del acumulador, lo cual no significa que haya algún defecto. Si la carcasa presenta alguna fuga y el líquido del acumulador entra en contacto con la piel, proceda del modo siguiente:
 1. Lave con agua y jabón la zona afectada.
 2. Neutralice el líquido del acumulador con vinagre y limón.
 3. Si el líquido del acumulador entra en contacto con los ojos, enjuáguelos con agua limpia durante al menos 10 minutos. ¡Consulte a su médico inmediatamente!
- Por favor, antes de conectar el cargador a la red, asegúrese de que la tensión de su red coincida con la tensión indicada en la placa de características del mismo.
- Cada vez que vaya a utilizar la máquina controle el estado del enchufe y del cable. Deje sustituirlos por un especialista en caso de que estén deteriorados.
- Atención, alta tensión: ¡No abrir el cargador!
- Observe Ud. que la conexión del cargador a la batería se efectúe en la posición correcta, y de que no se vea dificultada por cuerpos extraños.
- Mantenga el receptáculo de batería libre de materiales extraños, y protéjalo de la suciedad y humedad. Guardarlo en lugar seco y libre de heladas.
- En caso de mantener la batería fuera del cargador, tapar los contactos. Al realizar un cortocircuito provocado por el puenteado con un elemento metálico existe peligro de incendio y de explosión!
- No cargar acumuladores de otra marca. Utilizar únicamente accesorios originales.
- Ténganse en cuenta las instrucciones para protección del medio ambiente.
- Cuando taladre y atornille en paredes, compruebe con un buscador de línea si hay conducciones eléctricas o tuberías de agua o de gas.
- ¡No mecanice ningún material que contenga amianto!
- No taladre la carcasa de la máquina para identificarla. Se puenteará el aislamiento de protección. Utilice etiquetas adhesivas.
- Proteja las conducciones del cargador para que no entren en contacto con bordes afilados. Las conducciones deterioradas deberá cambiarlas inmediatamente nuestro servicio técnico.

3 Figura

- 1 Portabrocas de sujeción rápida
- 2 Almacén de láminas de destornillador (bits)
- 3 Conmutador del sentido de giro
- 4 Interruptor conexión/desconexión
- 5 Bloqueo del acumulador
- 6 Acumulador
- 7 Cargador

Los accesorios ilustrados o descritos no siempre corresponden al volumen de suministro.

4 Datos técnicos

Taladradora atornilladora electrónica de acumulador

Nº de artículo	12 04 0519
Inversión de giro	•
Velocidad en vacío	330 min ⁻¹
Atornillar en madera hasta máx.	6 mm
Atornillar en chapa hasta máx.	5,3 mm
Perforar en acero hasta	8 mm
Taladrar en aleación ligera hasta	10 mm
Perforar en madera hasta	10 mm
Rosca del husillo	1/2" x 20 UNF
Diámetro de sujeción del mandril	1–10 mm
Máx. momento de gir	14 Nm
Peso con acumulador	aprox. 1,1 kg

Acumulador A6

Nº de artículo	98 01 6201
(Nº de pieza de repuesto 26292)	
Tipo	NiCd
Tensión nominal	7,2 V =
Capacidad	1,5 Ah
Nº de elemento	6
Margen de temperatura de operación	+5 °C ... +45 °C
Peso	0,4 kg

Cargador

Nº de pieza de repuesto	A 30950 G
Tensión de entrada	28090
Tensión de salida	230 V ~
Corriente de carga/ tiempo de carga	9 V =
Peso	aprox. 0,4 A/ aprox. 3 h aprox. 0,4 kg

5 Información sobre ruidos y vibraciones

Determinación de los valores de medición según norma EN 50 260.

Presión acústica:	52 + 3 dB (A)
Resonancia acústica:	65 + 3 dB (A)
Valor de emisión en el puesto de trabajo:	55 + 3 dB (A).

Se requieren medidas contra el ruido por parte del usuario.

La aceleración calculada es de menor de 2,5 m/s².

El aparato cumple con las normas de antiparasitaje según EN 55 014.

6 Carga de acumuladores

La tensión nominal del acumulador debe coincidir con las indicaciones del aparato.

- Los acumuladores no están cargados. Por ello, es necesario cargarlo antes de la puesta en marcha del aparato.
- Un acumulador nuevo alcanza su potencia plena después de aprox. 5 ciclos de carga y descarga.
- La vida útil máxima del acumulador se obtiene cargándolo a una temperatura ambiente entre +5 °C y máx. +45 °C.
- Si la temperatura del acumulador no es la admisible (aprox. +5 °C y +45 °C), se prolonga el tiempo de carga debido al tiempo de enfriamiento o calentamiento.
- ¡Importante! Los acumuladores se descargan si no se utiliza la herramienta. Por lo tanto, ésta deberá cargarse periódicamente.
- No deje el acumulador en el cargador si éste no está funcionando.

Recargue los acumuladores siempre a su debido tiempo. De esta manera, se garantizará una vida larga del aparato. Deberán recargarse siempre que se observe una disminución de la potencia.

1. Retirar el juego de acumuladores **6** de la empuñadura accionando simultáneamente el enclavamiento del acumulador **5**.
2. **Asegúrese de que la tensión de su red es igual a la tensión de la red indicada en la placa del cargador. Conecte la clavija del cargador a la red.**
3. Introduzca el acumulador en el cargador hasta que quede encajado.

Cargador tipo: A 30950 G

Utilización reglamentaria

El aparato ha sido proyectado exclusivamente para cargar acumuladores NiCd de Kress con una tensión de 7,2 V.

Proceso de carga

El cargador es adecuado para montarse a la pared.

El proceso de carga se inicia en el momento de conectar el enchufe de red a la toma de corriente y de introducir la batería en el receptor.

El tiempo de carga máximo es de 4 horas y se reduce correspondientemente dependiendo de la carga residual que todavía tenga el acumulador.

Después de un tiempo de carga máximo de 8 horas debe desconectarse el acumulador del cargador, o bien, retirarse del adaptador de carga.

Si no pudiesen cargarse correctamente los acumuladores:

1. Asegúrese de que el tomacorriente suministra tensión.
2. Asegúrese de que las puntas de carga hacen buen contacto.
3. Si aún así no fuese posible efectuar la carga, entreague el aparato accionado por acumulador y el cargador a uno de nuestros servicios técnicos más próximo.

Indicaciones para el uso correcto del acumulador:

- Para obtener una vida útil máxima, no recargar inmediatamente el acumulador si se ha utilizado brevemente, sino descargarlo, siempre que sea posible, hasta el nivel inferior de capacidad, y recargarlo entonces.
- Evite bloquear la máquina. La gran corriente que circula en estos casos produce una descarga mayor y reduce la vida útil del acumulador.
- Si después de cada carga el tiempo de funcionamiento del acumulador se va reduciendo, esto es muestra de que el acumulador está agotado y debe sustituirse.

¡No efectúe reparaciones en el cargador por su propia cuenta!

¡Envíe siempre los aparatos defectuosos (también en el caso de cables de red dañados) a uno de nuestros puntos de servicio más próximo!

7 Puesta en marcha

Asegúrese antes de su utilización que el acumulador esté firmemente sujeto en el aparato.

Conexión y desconexión

Presionar o soltar el interruptor de conexión/desconexión 4.

Conmutador del sentido de giro

El sentido de giro del husillo de trabajo se ajusta con el selector de sentido de giro 3.

A derechas: Presionar el selector de sentido de giro a la posición "R".

A izquierdas: Presionar el selector de sentido de giro a la posición "L".

En la posición central ("Lock") se bloquea el interruptor de conexión/desconexión. Con ello se evita la conexión fortuita de la máquina evitando la descarga innecesaria del acumulador. Con el conmutador en esta posición se enclava además el husillo de trabajo. Ello permite sustituir los útiles o láminas de destornillador o montar y desmontar los portabrocas.

En la posición "Lock" puede emplearse también la atornilladora para atornillar manualmente en el caso de que el par de la atornilladora fuese insuficiente (p. ej. para aflojar tornillos agarrotados por el óxido, etc.).

¡Atención! ¡Modificar el sentido de giro solamente cuando la máquina esté parada!

Manejo del portabrocas de cierre rápido

Conmutador del sentido de giro en posición LOCK ■.

El enclavamiento del husillo automático permite una sustitución especialmente rápida, cómoda y sencilla del útil.

Apertura: Girar el casquillo en dirección "AUF" (apertura).

Sujeción: Abrir el portabrocas e insertar el útil hasta el tope.
Apretar firmemente el portabrocas girando el casquillo en dirección "ZU" (cierre).

¡En brocas con vástagos blandos puede ser necesario tener que reapretarlas transcurrido un corto tiempo!

▲ Atención! ¡Por motivos de seguridad, se recomienda retirar el acumulador de la herramienta para todos los trabajos de montaje y desmontaje!

8 Consejos prácticos

Taladrar

▲ **Observe que durante el taladrado de acero no caigan virutas en las ranuras de ventilación de la carcasa porque suelen ser atraídas por el imán permanente del motor quedando adheridas a éste.**

Atornillar

Inserción de las láminas de destornillador

El husillo de trabajo de la atornilladora accionada por acumulador incorpora un hexágono interior. Una vez desmontado el portabrocas, pueden montarse directamente en el husillo de trabajo láminas de destornillador (puntas de destornillador) usuales en el comercio con un hexágono de una medida de 6,3 mm, o bien de 1/4" según DIN 3126 forma C:

- Colocar el selector de sentido de giro **3** en la posición "Lock".
- Insertar la punta de destornillador.

Tenga en cuenta que el bit y el tornillo deben coincidir en tamaño y forma.

Es conveniente usar tornillos de estrella. El autocentraje permite trabajar con seguridad.

O mejor todavía: utilice tornillos TORX y bits adecuados. Si la punta intercambiable de destornillador está bien colocada en la cabeza del tornillo, podrá trabajar de manera óptima.

Almacén de láminas de destornillador (bits)

En el almacén de láminas de destornillador (bits) pueden guardarse hasta tres puntas de destornillador. Tirar hacia adelante del almacén de láminas de destornillador (bits) **2** y abatirlo hacia abajo. Para cerrar el almacén de láminas de destornillador (bits) abatirlo hacia arriba, insertarlo hasta el tope, y enclavarlo.

Desmontaje del portabrocas

Conmutador del sentido de giro en posición LOCK ■.

El portabrocas deja aflojarse y desmontarse golpeando levemente una llave macho hexagonal que se ha sujetado previamente en él.

El montaje se efectúa siguiendo el orden inverso.

Limpiar las superficies planas del portabrocas y husillo antes del montaje. Apretar el portabrocas (par de apriete mínimo 30 Nm).

Tenga en cuenta también que en los portabrocas de corona dentada no debe sujetarse la llave del portabrocas a la taladradora con cadenas, cuerdas o medios similares.

Asegurar las piezas adecuadamente para evitar que sean arrastradas al trabajar las piezas.

9 Medidas para mantenimiento

Recomendación para el mantenimiento

Si usa la máquina muy a menudo y por un largo período de tiempo, le recomendamos enviarla de vez en cuando, junto con el cargador, a nuestro taller de servicio para que sea sometida a una inspección minuciosa. De este modo ahorrará gastos de reparación y aumentará la vida de su aparato.

10 Protección del medio ambiente



Kress se hace cargo de las máquinas desechadas para su reciclaje y conservación de las materias primas. Por su construcción modular, las máquinas Kress pueden desmontarse de manera muy simple y descomponerse en materiales reutilizables.



Los acumuladores defectuosos deben reciclarse según directriz 91/157/CEE. No tire los acumuladores defectuosos a la basura, al fuego o al agua.

No abrir el acumulador, y retornarlo a través de los establecimientos de recolección disponibles.

No depositar el acumulador sobre fuentes de calor ni exponerlo prolongadamente a sol intenso. No exponer el acumulador a temperaturas superiores a 50 °C.

Entregue la máquina Kress desechada a un lugar de venta o envíela a Kress directamente.

Reservado el derecho a modificaciones

1 Användning

Den sladdlösa skruvdragaren kan användas universellt för borring och skruvdragning i trä, metall och plast.

2



Säkerhetsanvisningar för undvikande av olycksfall

OBS! Vid användning av sladdlösa verktyg ska principiellt alla säkerhetsåtgärder inklusive nedan angivna vidtas för att minimera riskerna för brand, batteriläckage och personskador.

Innan maskinen tas i drift ska hela driftsinstruktionen läsas igenom. Följ **säkerhetsanvisningarna** i instruktionen samt de allmänna **säkerhetsanvisningarna för el-verktyg** i bifogat häfte.

Viktiga anvisningar du bör läsa bör läsa innan idrift-tagandet och ta hänsyn till under användningen:

- Ladda endast batterimodulerna i en av tillverkarens rekommenderade batteriladdare och använd aldrig den rekommenderade batteriladdaren för laddning av andra elektriska aggregat.
- Håll inte fingret på omkopplaren när du bär verktyget.
- Innan åtgärder vidtas på maskinen ska batteriet tas bort.
- Använd inte defekta eller deformerade batterimoduler.
- Maskiner och batterimoduler som inte används ska förvaras separat på en torr och högt belägen plats eller inlåsta och sålunda oåtkomliga för barn. Av säkerhetsskäl ska en nätansluten batteriladdare alltid observeras.
- Maskin, batterimoduler och laddare får inte utsättas för regn. Använd aldrig maskinen i våt eller fuktig omgivning.
- Håll batterimodulen och laddaren alltid rena och torra.
- Batterimodulen får ej öppnas och ska skyddas mot stötar.
- Skydda batterimodulen mot värme och eld: Explosionsrisk! Batteriet får ej läggas på radiator eller under en längre tid utsättas för kraftigt solljus; risk för skada vid temperaturer över 50 °C.

- Under extrema villkor kan batterivätska träda ut, som dock inte betyder en defekt. Gå till väga på följande sätt om huset blir otätt och batterivätska skulle nå huden:
 1. Tvätta omedelbart hudpartiet med vatten och tvål.
 2. Neutralisera batterivätskan med ättika eller citronsaft.
 3. Om batterivätska skulle komma in i ögat ska ögat spolas med rent vatten under minst 10 minuter. Därefter ska en läkare omedelbart uppsökas!
- Kontrollera innan batteriladdaren ansluts till el-nätet att el-nätets spänning överensstämmer med den som är angiven på batteriladdaren.
- Kontrollera stickkontakt och kabel före varje användning. Låt en fackman ersätta defekta delar.
- Obs! Högsänning: Batteriladdaren får inte öppnas!
- Se till att förbindelsen batteriladdare-batteri är riktig och ej hindras av främmande föremål.
- Se till att inga främmande föremål ligger i laddningsöppningen och skydda den mot smuts och fuktighet. Förvara maskinen på torrt och frostskyddat ställe.
- Täck batteriets kontakter vid förvaring utanför laddningsaggregatet för att undvika kortslutning genom metallisk överbryggnings. Brand- och explosionsrisk!
- Ladda inte batterier av annat fabrikat. Använd endast originaltillbehör.
- Ta hänsyn till miljöskyddsbestämmelserna.
- Kontrollera med en ledningssökare om dolda el-, vatten- och gasledningarna finns i väggarna före borring och skruvdragning.
- Bearbeta inte asbesthaltigt material!
- För att märka maskinen får man inte borra i höljet. Skyddsisoleringen överbryggs. Använd dekaler.
- Skydda batteriladdarens ledningar för vassa kanter. Låt våra serviceställen omedelbart byta skadade ledningar.

3 Bild

- 1 Snabbchuck
- 2 Bitsmagasin
- 3 Riktningssomkopplare
- 4 Strömställare Till/Från
- 5 Batterilås
- 6 Batteri
- 7 Batteriladdare

I bruksanvisningen avbildat och beskrivet tillbehör ingår inte alltid i leveransen.

4 Tekniska data**Elektronisk sladdlös skruvdragare**

Artikelnummer
Höger-/vänstergång
Tomgångsvarvtal
Inskruvning i trä upp till max.
Skruvning i plåt upp till
Borrning i stål upp till
Borrning i lättmetall upp till
Borrning i trä upp till
Spindelgånga
Chuckspännvidd
Max. vridmomen
Vikt med batterimoduler

Batteri A6

Artikelnummer
(Reservdelsnr. 26292)
Typ
Märkspänning
Kapacitet
Antal celler
Drifttemperaturområde
Vikt

Batteriladdaren

Reservdelsnr.
Ingångsspänning
Utgångsspänning
Laddningsström/laddningstid
Vikt

AS 72 S

12 04 0519
•
330 min⁻¹
6 mm
5,3 mm
8 mm
10 mm
10 mm
1/2" x 20 UNF
1–10 mm
14 Nm
ca. 1,1 kg

98 01 6201
NiCd
7,2 V =
1,5 Ah
6
+5 °C ... +45 °C
0,4 kg

A 30950 G

28090
230 V ~
9 V =
ca. 0,4 A/ca. 3 h
ca. 0,4 kg

5 Ljud-/vibrationsdata

Mätvärdena har tagits fram baserade på EN 50 260.
Ljudnivå: 52 + 3 dB (A)
Ljudeffektnivå: 65 + 3 dB (A)
Emissionsvärde på arbetsplatsen: 55 + 3 dB (A).
För användaren skall åtgärder vidtas för ljuddämpning.
Den vägda accelerationen är normalt 2,5 m/s².
Maskinen är radio-/TV-avstörd enligt EN 55 014.

6 Laddning av batterimodulerna

Batteriets märkspänning måste överensstämma med typskyltens data på maskinen.

- Batterimodulerna är oladdade. Innan pistolen tas i bruk ska därför batterimodulen laddas upp.
- Ett nytt batteri får först efter ca. 5 laddnings- och urladdningscykler full kapacitet.
- För att uppnå maximal livslängd för batterimodulerna ska de laddas vid en omgivningstemperatur mellan +5 °C och max. +45 °C.
- Om batterimodulerna befinner sig utanför laddningstemperaturområdet (ca. +5 °C och max. +45 °C), förlängs laddningstiden med nedkylnings- resp. uppvärmningstiden.
- Viktigt! Batterimoduler urladdas även om apparaten inte används. Ladda därför batterimodulerna regelbundet.
- Lämna inte batterimodulen i en fränkopplad batteriladdare.

För en lång livslängd ska batterimodulerna laddas i rätt tid. Det är under alla omständigheter erforderligt när apparatens effekt minskar.

1. Drag ut batterimodulen **6** ur handtaget genom att samtidigt trycka in batterilåset.
2. **Kontrollera om elnätets spänning överensstämmer med nätspänningen som är angiven på batteriladdaren. Anslut laddnings-aggregatets kontakt till nätet.**
3. För in batterimodulen fram till anslag i batteriladdaren.

Batteriladdare typ: A 30950 G

Ändamålsenlig användning

Laddaren får användas endast för laddning av Kress-NiCd-batterier med en spänning på 7,2 V.

Laddningen

Batteriladdaren är lämplig för montage på vägg.

Laddningen startar när aggregatet ansluts till nätet och batteriet sticks in i laddningsöppningen.

Laddningstiden uppgår till högst 4 timmar och är givetvis kortare om batterimodulen har en viss restkapacitet.

Efter en laddningstid på högst 8 timmar ska batterimodulen tas bort ur laddaren eller ur laddadaptorn.

Om det inte är möjligt att ladda batterimodul(en):

1. Kontrollera om vägguttaget har spänning.
2. Kontrollera om kontakten till laddningspunkterna är felfria.
3. Om det fortfarande inte är möjligt att ladda ska du sända den sladdlösa skruvdragaren och batteriladdaren till nästa serviceställe.

Så här används batteriet korrekt:

- För att uppnå maximal livslängd ska batteriet inte laddas upp efter kort användning utan, om möjligt, först sedan batteriet urladdats till undre kapacitetsgränsen.
- Undvik att blockera maskinen. Vid blockering har maskinen högre strömförbrukning varvid batteriet urladdas snabbare och dess livslängd reduceras.
- En kontinuerligt reducerad användningstid efter en uppladdning är ett tydligt tecken på att batteriet är förbrukat och måste bytas ut.

Reparera inte själv batteriladdaren!

Sänd alltid defekt maskin (även vid defekt nätsladd) till vår närmaste serviceverkstad!

7 Driftstart

Kontrollera innan du startar maskinen att batterimodulen sitter stadigt.

In-/urkoppling

Tryck ned eller släpp strömställaren 4.

Riktningssomkopplare

Arbetsspindelns rotationsriktning ställs in med riktningssomkopplaren 3.

Högergång: Ställ riktningssomkopplaren i läge "R".

Vänstergång: Ställ riktningssomkopplaren i läge "L".

I mittläget ("Lock") är strömställaren blockerad. I detta läge elimineras oavsiktlig inkoppling av maskinen samtidigt som batterimodulen skyddas mot oavsiktlig urladdning. I detta läge är även arbetsspindeln låst. och underlättar verktygs- eller bitsbyte samt borrchuckens demontering och återmontering.

I "Lock"-läget kan den sladdlösa skruvdragaren även användas för manuell skruvdragning som ligger utanför skruvdragarens elkapacitet (t ex utdragning av kärvande, fastrostade skruvar).

Observera! Ändring av rotationsriktning endast vid stillestånd.

Så här hanteras snabbchucken

Rotationsomkopplaren i läge "LOCK" ■.

Den helautomatiska spindellåsningen medger snabbt, bekvämt och enkelt byte av insatsverktyget i chucken.

Öppna: Vrid hylsan i riktning mot "AUF".

Inspänning: Öppna chucken och skjut in verktyget mot stopp.
Spänn chucken kraftigt genom att vrida hylsan i riktning mot "ZU".

När mjuka borrar ska användas måste chucken efter en kort tid eventuellt efterspännas!

⚠ Varning! Tag av säkerhetsskäl alltid ut batteriet ur maskinen under montering och demontering!

8 Praktiska tips

Borrning

▲ **Se till att spån inte tränger in i husets ventilationsslits under borrning i stål; stålspån attraheras av motormagneten och ligger sedan kvar vid motorn.**

Skruvdragning

Insättning av skruvbits

Den sladdlösa skruvdragarens spindel är utrustad med inre sexkant. Sedan borrchucken tagits bort kan i handeln förekommande skruvdragarbits med sexkantmått på 6,3 mm eller 1/4" enligt DIN 3126 form C placeras direkt i arbetsspindeln för att underlätta skruvdragningen:

- Ställ riktningssomkopplaren **3** i "Lock"-läge.
- Sätt in bitsen.

Se till att storleken och formen på bit och skruv överensstämmer.

Använd med fördel krysskruvmejslar. Genom självcentrering är det möjligt att arbeta säkert.

Ännu bättre: TORX-skrivar och passande bits. Skruvdragarinsatsen sitter stadigt i skruvhuvudet och möjliggör optimal skruvdragning.

Bitsmagasin

Bitsmagasinet har plats för tre bits. Dra bitsmagasinet **2** framåt och fäll sedan nedåt. Stäng bitsmagasinet genom att fälla upp, skjuta in mot anslag och låta falla i låsläge.

Så här tas borrchucken bort

Rotationsomkopplaren i läge "LOCK" ■.

Borrchucken kan med ett lätt slag mot en i chocken inspänd insexkantnyckel lossas och skruvas bort.

Återmontering sker i omvänd ordningsföljd.

Rengör plana ytorna på borrchucken och på spindeln före återmontering. Dra åter kraftigt fast borrchucken (minst 30 Nm).

Beakta dessutom att chucknyckeln för kuggkranschuck inte får fästas på bormaskinen med kedja, snöre eller dylikt.

Arbetsstycket ska vid borrning och skruvdragning säkras mot att rotera med borren.

9 Underhållsåtgärder

Service-anvisningar

Om maskinen används mycket under en längre tidsperiod, rekommenderar vi, att vid tillfälle sända in den tillsammans med laddningsaggregatet för en grundlig inspektion till vårt serviceställe. Ni sparar onödiga reparationskostnader och förlänger apparatens livslängd.

10 Miljöskydd



Kress tar tillbaka gamla kasserade maskiner för miljövänlig återvinning. Eftersom Kress-maskinerna är moduluppbyggda är det mycket enkelt att plocka isär de olika materialen för återvinning.

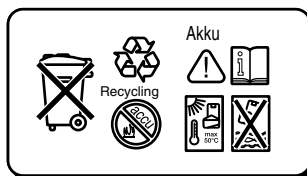

Defekta batterimoduler måste enligt direktivet 91/157/EEG återvinnas. Kasta inte förbrukad batterimodul i hushållsavfallet, eld eller vatten.

Öppna ej batteriet och utnyttja fackhandelns retur-system.

Batterimodulen får inte läggas upp på värmekällor eller under en längre tid utsättas för kraftigt solljus. Utsätt inte batterimodulen för temperaturer över 50 °C.

Lämna in din gamla Kress-maskin till återförsäljaren eller skicka den direkt till Kress.

Reservation för ändringar

1 Anvendelse

Akku-skrueetrækkeren kan anvendes overalt til boring og skrining i træ, metal og kunststof.

2



Sikkerhedsforskrifter og beskyttelse mod uheld

OBS! Brug af akkudrevet værktøj kræver, at principielle sikkerhedsforskrifter samt efterfølgende forskrifter overholdes for at forringe faren for brand, udløbende akkuer og kvæstelser.

Inden De tager maskinen i brug, skal De først læse hele betjeningsvejledningen igennem. Følg **sikkerhedshenvisningerne** i denne vejledning samt de generelle **sikkerhedshenvisninger for el-værktøj** i vedlagte hæfte.

Vigtige henvisninger, som De absolut bør læse før ibrugtagning og som vi indtrængende anbefaler at De overholder:

- Til opladning af akkuerne bør De udelukkende anvende en oplader, som er anbefalet af producenten. Samtidig bør De aldrig anvende den anbefalede oplader til opladning af andre elektriske apparater.
- Bær aldrig værktøj med fingeren på startknappen.
- Akkumulatoren skal tages ud, før arbejde på maskinen påbegyndes.
- Brug aldrig defekte eller deformerede akkuer.
- Når værktøj og akkuer ikke er i brug, bør de opbevares på et tørt sted som kan låses, gerne højt oppe, hvor de er utilgængelige for børn. Også af sikkerhedstekniske grunde anbefales det at holde øje med værktøj, som er tilsluttet strømnettet.
- Værktøj, akku og oplader må ikke udsættes for regn. Værktøj må ikke benyttes i våde eller fugtige omgivelser.
- Hold altid akkumulator og ladeaggregat rene og tørre.
- Akkumulatoren må ikke åbnes og skal beskyttes mod stød.
- Akkumulatoren skal beskyttes mod varme og brand: Eksplosionsfare! Akkumulatorene må ikke fralægges på radiatorer eller i længere tid udsættes for stærke solstråler. Temperaturer over 50 °C er skadelige.
- Under ekstreme betingelser kan der flyde noget akku-væske ud; det betyder dog ikke, at der foreligger en defekt. Hvis huset i en sådan situation skulle blive utæt eller der skulle komme akku-væske ud på huden skal De gøre følgende:
 1. Vask straks det pågældende område af huden med vand og sæbe.
 2. Neutralisér akku-væsken med eddike eller citronsaft.
 3. Skulle der komme akku-væske i øjet, skal øjet skylles mindst 10 minutter i klart vand. Søg derefter straks læge!
- Kontrollér om spændingen på strømnettet stemmer overens med den netspænding, som er angivet på opladerens typeskilt, før De slutter opladeren til strømnettet.
- Før enhver brug skal stikket og ledningen kontrolleres. Lad beskadigede dele repareres af en fagmand.
- Pas på stærkstrøm: Åben ikke opladeren!
- Sørg for, at ladeaggregat - akkumulator er forbundet rigtigt til hinanden og ikke er forstyrret af fremmede elementer.
- Hold ladeskakten fri for fremmede genstande, og beskyt den mod smuds og fugt. Skal opbevares på et tørt og frostsikkert sted.
- Tildæk akkumulatorens kontakter, hvis den opbevares uden for opladningsapparatet. Ved kortslutning, som er forårsaget af metalliske brodannelse, består der brand- og eksplosionsfare!
- Der må ikke oplades fremmede akkumulatorene. Brug kun originalt tilbehør.
- Bemærk henvisningerne til miljøbeskyttelse.
- Når der bores eller skrues i vægge, skal væggene kontrolleres for skjulte strøm-, vand- og gasledninger med en ledningssøger.
- Der må ikke arbejdes i asbestholdigt materiale!
- Når De ønsker at kendetegne maskinen må De ikke bore i bore-skruemaskinens hus. Beskyttelsesisoleringen kobles fra. Anvend i stedet klæbeskilte.
- Beskyt opladerens ledninger mod skarpe kanter. Beskadigede ledninger skal straks skiftes ud af en af vores service-afdelinger.

3 Fig.

- 1 Hurtigspændeborepatron
- 2 Bitgarage
- 3 Retningsomskifter
- 4 Start-stop-kontakt
- 5 Akku-låseanordning
- 6 Akku
- 7 Akku-ladeaggregat

Illustreret eller beskrevet tilbehør er ikke nødvendigvis indeholdt i leverancen.

4 Tekniske data**Elektronisk akku-bore-skruemaskine**

Varenummer
Højre-/venstreløb
Omdrejningstal, ubelastet
Skruearbejde i træ indtil maks.
Skruer i metal indtil max.
Boring i stål indtil
Boring i letmetal indtil
Boring i træ indtil
Spindelgevind
Borepatron-spændevind
Maksimalt omdrejningsmoment
Vægt med akku

Akkumulator A6

Varenummer
(Reservedel-nr. 26292)
Type
Nominel spænding
Kapacitet
Antal celler
Driftstemperaturområde
Vægt

Ladeaggregat for akkumulator

Reservedel-nr.
Indgangsspænding
Udgangsspænding
Ladestrøm/ladetid
Vægt

AS 72 S

12 04 0519
•
330 min⁻¹
6 mm
5,3 mm
8 mm
10 mm
10 mm
1/2" x 20 UNF
1–10 mm
14 Nm
ca. 1,1 kg

98 01 6201
NiCd
7,2 V =
1,5 Ah
6
+5 °C ... +45 °C
0,4 kg

A 30950 G

28090
230 V ~
9 V =
ca. 0,4 A/ca. 3 h
ca. 0,4 kg

5 Støj/vibrationsinformation

Måleværdier beregnes iht. EN 50 260.

Lydtrykniveau: 52 + 3 dB (A)
Lydeffektniveau: 65 + 3 dB (A)
Arbejdspladsrelateret
emissionsværdi: 55 + 3 dB (A).

Brugeren skal bære høreværn.

Den vurderede acceleration er typisk mindre end 2,5 m/s².

Aggregatet radiostøjdæmpet iht. EN 55 014.

6 Opladning af akkerne

Batteriets spænding skal stemme overens med angivelserne på maskinen/apparatets typeskilt.

- Akkerne er ikke ladet. De skal lades, før pressen tages i brug.
- En ny akkumulator udvikler først sin fulde kapacitet efter ca. 5 opladnings- og afladningscykler.
- Akkuerne maksimale levetid er nået, når de lades ved en omgivelsestemperatur på mellem +5 °C og maks. +45 °C.
- Hvis akkerne befinder sig udenfor det tilladte opladningstemperaturområde (ca. +5 °C og +45 °C), forlænges opladningstiden med afkølings- resp. opvarmningstiden.
- Vigtigt! Akkerne aflades også selv om maskinen ikke benyttes. De bør derfor regelmæssigt lade akkerne op.
- Akkuen skal altid være taget ud af opladeren, når den ikke er i brug.

For at sikre en lang levetid for apparatet, bør De altid sørge for, at akku'erne genoplades i god tid. Det er under alle omstændigheder nødvendigt, såfremt De konstaterer, at apparatets ydelse aftager.

1. Tag akkerne **6** ud af håndgrebet ved samtidigt at trykke på akku-låseanordningen **5**.
2. **Kontrollér om strømmetets spænding stemmer overens med den netspænding, der er angivet på opladerens typeskilt. Slut opladerens stik til strømmettet.**
3. Før akkuen ind i opladeren frem til anslaget.

Akku-ladeaggregat type: A 30950 G

Beregnet anvendelsesområde

Aggregatet må kun benyttes til ladning af Kress-NiCd-akkuer med en spænding på 7,2 V.

Opladning

Ladeaggregatet er egnet til montering på væg.

Opladningsprocessen startes ved at tilslutte netstikket og indsætte akkumulatoren i ladeskakten.

Ladetiden varer maks. 4 timer. Den er dog kortere, hvis akkumulatoren ikke er helt afladt.

Efter en ladetid på maks. 8 timer afbrydes akkumulatorens forbindelse til ladeaggregatet eller akkumulatoren tages ud af ladeadapteren.

Såfremt det ikke er muligt at gennemføre en korrekt opladning af akkerne:

1. Kontrollér, at stikdåsen er spændingsførende.
2. Kontrollér, at der er fejlfri kontakt ved ladepunkterne.
3. Hvis ladning stadigvæk ikke er mulig, sendes akkumaskinen og ladeaggregatet til vores nærmeste serviceværksted.

Henvisninger til korrekt brug af akkumulatoren:

- Den maks. levetid opnås bedst ved at akkumulatoren ikke oplades igen umiddelbart efter kortvarigt brug, men at den aflades indtil min. kapacitetsgrænse, før den oplades igen.
- Maskinen skal helst ikke blokeres, da dette fører til et øget strømflow, som igen fører til hurtigere afladning og større slid af akkumulatoren.
- Når akkumulatorens driftstid bliver kortere og kortere for hver opladning, er akkumulatoren brugt op og skal udskiftes.

Forsøg ikke selv at reparere opladeren!

Send altid defekte aggregater og maskiner (også når netkablet er defekt) til vores nærmeste servicecenter!

7 Ibrugtagning

Vær sikker på, at batteriet sidder rigtigt i maskinen, før den tages i brug.

Tænd/sluk

Tænd-/sluk-kontakten **4** trykkes ind eller slippes.

Retningsomskifter

Arbejdsspindlens drejeretning indstilles med retningsomskifteren **3**.

Højre: Tryk retningsomskifteren hen på „R“.

Venstre: Tryk retningsomskifteren hen på „L“.

I midterstillingen („Lock“) er start-stop-kontakten blokeret. Derved undgås en utilsigtet tænding af maskinen, og akkumulatoren beskyttes mod uønsket afladning. Desuden er arbejdsspindlen låst, når kontakten står i denne position. Dette tilliggør et værktøjs- eller bitskift hhv. borepatronemontering og -genmontering.

I „Lock“-positionen kan akku-skruetrækkeren også benyttes til manuelt skruearbejde, der ligger uden for skruetrækkerens kapacitet (f.eks. uddrejning af fastsiddende, rustede skruer).

OBS! Ændring af omdrejningsretningen må kun foretages ved stilstand!

Betjening af selvspændende borepatron

Retningsomskifter i LOCK-position ■.

Den helautomatiske spindelarretering gør det muligt at udskifte indsatsværktøjet i borepatronen på en hurtig, behagelig og enkelt måde.

Åbne: Drej kappen hen imod „AUF“ (ÅBEN)

Spænde: Åben patronen og isæt værktøjet. Spænd patronen kraftigt ved at dreje kappen hen imod „ZU“ (LUKKET)

Ved bløde boreskifter kan det blive nødvendigt at efterspænde efter et kort stykke tid!

▲ Vigtigt: Af sikkerhedsmæssige årsager bør De tage akkuen ud af maskinen ved alle monterings- og afmonteringsarbejder!

8 I praksis

Boring

- ▲ **Sørg for, at der under boringen i stål ikke kommer splinter ind i ventilationsslidserne på huset, da disse tiltrækkes af motorens permanentmagnet og bliver siddende permanent på motoren.**

Skruing

Isætning af skruebits

Arbejdsspindlen i akku-skruetrækkeren er udstyret med en unbracoskrue. Når borepatronen er taget af, er det muligt at anbringe almindelige skrue-trækkerindsatser (bits) med et sekskantmål på 6,3 mm hhv. 1/4" iht. DIN 3126 form C for at lette skruearbejdet direkte i arbejdsspindlen:

- Drejeretningsomskifter **3** i „Lock“-position.
- Indsæt bitten.

Sørg for, at bit og skrue passer sammen i størrelse og form.

De kan med fordel anvende stjerneskruer. På grund af selvcentreringen er det muligt at arbejde sikkert.

Eller endnu bedre: Anvend TORX-skrue og passende bit. Skruetrækkerindsatsen sidder godt fast i skruehovedet og giver således optimale betingelser for skruearbejdet.

Bitgarage

Bitgaragen kan optage indtil tre bits. Træk bitgaragen **2** frem og klap den ned. Bitgaragen lukkes ved at klappe den op, skubbe den ind indtil stop og trykke den på plads.

Demontering af borepatron

Retningsomskifter i LOCK-position ■.

Borepatronen løsnes og drejes af ved at slå let på en unbrakonøgle i borepatronen.

Genmontering i omvendt rækkefølge.

Rengør de plane flader på borepatronen og spindlen før monteringen. Spænd borepatronen igen (mindst 30 Nm).

Vær opmærksom på, at borepatronnøglen ikke må fastgøres til boremaskinen med kæder, snore eller lignende, når der benyttes tandkransborepatroner.

Emner skal sikres, så de ikke kan tages med af boremaskinen under bore- og skruearbejdet.

9 Service

Service-henvisninger

Hvis De over et længere tidsrum har belastet maskinen meget, anbefaler vi, at De af og til indsender maskinen sammen med opladeren til en grundig inspektion i vores serviceafdeling. Det sparer Dem for unødige reparationsomkostninger og gør, at Deres maskine holder længere.

10 Miljøbeskyttelse



Udsorteret værktøj kan afleveres hos Kress, som sørger for, at de indgår i et ressource-besparende recycling-system. Da Kress-værktøj er modulopbygget, er det meget nemt at skille dem ad i deres forskellige genanvendelige materialer.

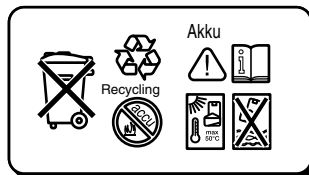

Defekte akkumulatører skal genbruges iht. EF-direktivet 91/157/EØF. Gamle akkumulatører må ikke smides ud sammen med det almindelige husholdningsaffald, ej heller brændes eller smides i vandet.

Akkumulator må ikke fjernes og skal indleveres til eksisterende samlingsdepoter.

Læg ikke akkumulatoren fra på varme kilder og udsæt den ikke for varme solstråler i længere tid. Akkumulatoren må ikke udsættes for temperaturer over 50 °C.

Aflévér Deres udsorterede Kress-værktøj hos Deres forhandler eller send det direkte til Kress.

Ret til ændringer forbeholdes

1 Bruk

Akku-boreskrutrekkeren kan settes til universelt bruk når det gjelder boring og skruing i tre, metall og kunststoff.

2 Sikkerhetsinformasjoner og uhellforebyggende tiltak

OBS! Ved bruk av batteri-verktøy må prinsipielle sikkerhetstiltak - inklusive de nedenstående - følges for å redusere faren for brann og personskader og for at batterivæske renner ut.

Før du tar maskinen i bruk for første gang, må du lese nøye gjennom hele bruksanvisningen. Du må følge de **sikkerhetsregler** som står oppført i denne bruksanvisningen, samt de generelle **sikkerhetsregler for elektromaskiner** som står i det vedlagte heftet.

Viktige anvisninger som du absolutt bør lese før oppstart. Vi anbefaler på det varmeste at disse reglene blir fulgt:

- Batteriene skal bare lades ved hjelp av et av de ladeapparater produsenten anbefaler. Det ladeapparatet som er inkludert i leveransen må aldri brukes til å lade opp andre elektriske apparater.
- Bær aldri verktøyet med fingeren på bryteren.
- Før alle arbeider på maskinen må batteriet tas ut.
- Ikke bruk defekte eller deformerte batterier.
- Maskiner og batterier som ikke brukes må oppbevares separat på et tørt, høytliggende eller lukket sted og utilgjengelig for barn. Også av sikkerhetsgrunner må det alltid holdes øye med et ladeapparat som er koblet til strømmettet.
- Maskinen, batteriet og ladeapparatet må ikke utsettes for regn. Ikke bruk maskinene i våte eller fuktige omgivelser.
- Batteri og lader skal alltid være rene og tørre.
- Batteriet må ikke åpnes og må beskyttes mot støt.
- Batteriet må beskyttes mot varme og ild: Fare for eksplosjoner! Ikke legg batteriet på radiatorer eller utsett den for sterk sol i lengre tid. Temperaturer over 50 °C skader.

- Under spesielle ekstreme forhold kan det komme til å lekke ut noe batterivæske. Dette betyr imidlertid ikke nødvendigvis at det foreligger en defekt. Hvis huset i et slikt tilfelle ikke skulle være tett, og du får batterivæske på huden, må du gå frem på følgende måte:

1. Vask de berørte partier av huden med én gang med vann og såpe.
 2. Nøytraliser batterivæsken med eddik eller sitronsaft.
 3. Hvis du skulle få batterivæske i øynene, må du spyle ut av dem i minst 10 minutter med rent vann. Deretter må du straks konsultere lege!
- Før du kople ladeapparatet til lysnettet, må du være vennlig å kontrollere om spenningen på lysnettet stemmer overens med den nettspenning som er angitt på ladeapparatets typeskilt.
 - Kontroller støpsel og kabel før enhver bruk. La disse fornyes av en fagmann hvis de har tatt skade.
 - **OBS!** Høyspenning: Ladeapparatet må ikke åpnes!
 - Se til at forbindelsen ladeapparat - batteri er riktig posisjonert og ikke hindres av fremmedlegemer.
 - Batteri-ladesjakt må holdes fri for fremmede gjenstander og må beskyttes mot smuss og fuktighet. Må oppbevares tørt og frostfritt.
 - Dekk til batteriets kontakter ved oppbevaring utenfor ladeapparatet. Ved kortslutning som følge av metallisk forbikobling består brann- og eksplosjonsfare!
 - Ikke lad opp fremmede batterier. Bruk original-tilbehør.
 - Vennligst vær oppmerksom på avsnittet miljøvern.
 - Når du borer og skrur i vegger, må man ved hjelp av en ledningssøker kontrollere at det ikke går skjulte strøm-, vann- eller gassledninger i veggen.
 - Det skal ikke sages i material som inneholder asbest!
 - Det må ikke bores hull i huset når maskinen skal kjennemerkes. Det dannes da broforbindelse over isoleringen. Bruk skilt som kan klistres på.
 - Utsett ikke ladeapparatets ledninger for skarpe kanter. Skadde ledninger må skiftes ut med én gang av et av våre service-verksteder.

3 Bilde

- 1 Selvspennende chuck
- 2 Bitgarage
- 3 H / V bryter
- 4 På-/av-bryter
- 5 Batterilås
- 6 Batteri
- 7 Batteri-ladeapparat

Illustrert eller beskrevet tilbehør inngår ikke alltid i leveransen.

4 Tekniske data

Elektronisk-Akku-Boreskrutrekker

Artikkelnummer
Høyre-/venstregang
Tomgangsturtall
Skruing i tre inntil maks.
Skruing i plater opp til max.
Boring i stål inntil
Boring i lettmetall opp til
Boring i tre inntil
Spindelgjenger
Chuck-kapasitet
Maks. dreiemoment
Vekt med batteri

Batteri A6

Artikkelnummer
(Reservedelsnummer 26292)
Type
Nominell spenning
Kapasitet
Antall celler
Driftstemperaturområde
Vekt

Batteri-ladeapparat

Reservedelsnummer
Inngangsspenning
Utgangsspenning
Ladestrøm/ladetid
Vekt

AS 72 S

12 04 0519
•
330 min⁻¹
6 mm
5,3 mm
8 mm
10 mm
10 mm
1/2" x 20 UNF
1–10 mm
14 Nm
ca. 1,1 kg

98 01 6201
NiCd
7,2 V =
1,5 Ah
6
+5 °C ... +45 °C
0,4 kg

A 30950 G

28090
230 V ~
9 V =
ca. 0,4 A/ca. 3 h
ca. 0,4 kg

5 Støy-/vibrasjonsinformasjon

Måleverdier funnet i samsvar med EN 50 260.

Lydtrykknivå: 52 + 3 dB (A)
Lydstyrkenivå: 65 + 3 dB (A)
Arbeidsplassrelatert emisjonsverdi: 55 + 3 dB (A).

Det er nødvendig med støyverntiltak for brukeren.

Den typiske vurderte akselerasjon er mindre enn 2,5 m/s².

Maskinen er radiostøydempet jf. EN 55 014.

6 Opplading av batteriene

Batteriets nominelle spenning må stemme overens med informasjonene på maskinen.

- Batteriene er ikke oppladet. Før batteriene tas i bruk skal de derfor lades opp.
- Et nytt batteri utvikler først etter ca. 5 oppladninger og utladninger sin fulle effekt.
- Den maksimale levetiden til batteriene oppnås når du lader disse opp ved en omgivelsestemperatur mellom +5 °C og maks. +45 °C.
- Hvis batteriene har en temperatur som ligger utenfor det tillatte oppladingstemperaturområdet (ca. +5 °C og maks. +45 °C), forlenges oppladingstiden med den tiden det tar for batteriene å avkjøles eller oppvarmes.
- Viktig! Batteriene tømmes også når maskinen ikke er i bruk. Av denne grunn må du sørge for å lade opp batteriene regelmessig.
- Ikke la batteriene bli stående i ladeapparatet, når dette ikke befinner seg i driftstilstand.

Med henblikk på en lang levetid må du alltid sørge for en regelmessig opplading av batteriene. Dette er i alle fall påkrevd når du merker at maskinen taper ytelseskraft.

1. Trekk batteriet **6** ut av håndtaket med et jevnt trykk på batterilåsen **5**.
2. **Kontroller om spenningen på lysnettet stemmer overens med den spenning som er angitt på ladeapparatets typeskilt. Plugg ladeapparatets støpsel inn i stikkontakten.**
3. Før batteriet inn i ladeapparatet til stopp.

Batteri-ladeapparat type: A 30950 G

Formålmessig bruk

Apparatet er kun beregnet til opplading av Kress-NiCd-batterier med en spenning på 7,2 V.

Opplading

Ladeapparatet er egnet til veggmontering.

Oppladningsprosessen starter så snart nettkabelen skyves inn i stikkkontakten og batteriet inn i ladesjakt.

Oppladingstiden er maksimalt på 4 timer, men tilsvarende kortere ved eksisterende restopplading.

Etter en oppladingstid på maksimalt 8 timer må batteriet fjernes fra ladeapparatet hhv. tas ut av ladeadap-teren.

Hvis det ikke skulle være mulig med en forskriftsmes- sig opplading av batteriet:

1. Kontroller om det er strøm på stikkkontakten.
2. Kontroller om det finnes god kontakt på ladepunk- tene.
3. Als opladen nog steeds niet mogelijk is, dient u de accumachine en het oplaadapparaat aan onze dichtstbijzijnde servicewerkplaats te zenden.

Informasjoner om riktig bruk av batteriet:

- For å oppnå en maksimal levetid må batteriet ikke straks lades opp igjen etter kort bruk, men - om mulig - utlades til nedre kapasitetsgrense og deret- ter lades opp igjen.
- Unngå at maskinen blokkerer. Den økte strømfly- ten som da oppstår fører til en hurtigere utlading og høyere slitasje av batteriet.
- En stadig kortere driftstid for batteriet pr. opplading anviser at batteriet er oppbrukt og må skiftes ut.

Ikke utfør reparasjoner på ladeapparatet på egen hånd!

Send defekte maskiner generelt (også ved defekte strømledninger) inn til nærmeste kundeservice!

7 Igangsetting

Forviss deg om at batteriet sitter godt fast i maskinen før bruk.

Inn-/utkopling

Trykk hhv. slipp på-/av-bryter 4.

H/V bryter

Dreieretningen til arbeidsspindelen innstilles med høyre-/venstregangsbryter 3.

Høyre: Trykk høyre-/venstregangsbryteren til stil- ling «R».

Venstre: Trykk høyre-/venstregangsbryteren til stil- ling «L».

I midtstilling («Lock») er på-/av-bryteren blokkert. Slik unngås en utilsiktet innkobling av maskinen og bat- teriet beskyttes mot ufrivillig utlading. Dessuten er arbeidsspindelen låst i denne bryterstillingen. Dette muliggjør skifting av verktøy og bits hhv. demontering og ny montering av chucken.

I «Lock»-posisjonen kann akku-skrutrekkeren også brukes til manuell skruing som ligger utenfor skrutrek- kerens kapasitet (f. eks. utskruing av fastsittende, rus- tede skruer).

Forsiktig! Rotasjonsretningen må bare forandres når maskinen står stille!

Betjening av den selvspennende chucken

Høyre-/venstre bryter i LOCK-posisjon ■.

Den helautomatiske spindellåsen muliggjør en hurtig, bekvem og enkel skifting av innsatsverktøyet i chuc- ken.

Åpne: Drei hylsen i retning «AUF» (ÅPEN).

Spenne: Åpne chucken og før verktøyet helt inn. Spenn chucken kraftig ved å dreie hylsen kraftig i retning «ZU» (LUKKET).

Ved myke borskraft må det eventuelt strammes igjen etter kort tid!

⚠ Advarsel! Av sikkerhetsgrunner under monte- rings- og demonteringsarbeider, må du ta bat- teriet ut av apparatet!

8 For det praktiske arbeidet

Boring

- ▲ Pass på at ingen spon kommer inn i ventilasjonsåpningene i huset når du borer i stål. Slike spon ville nemlig bli tiltrukket av motorens permanentmagnet og holdes permanent fast til motoren.**

Skruing

Innsetting av skrubits

Arbeidsspindelen til akku-skrutrekkeren er utstyrt med en innvendig sekskant. Etter fjerning av chucken kan vanlige skrutrekkerinnsatser (bits) med et sekskant-mål på 6,3 mm hhv. 1/4" jf. DIN 3126 form C settes rett inn i arbeidsspindelen for å forenkle skruingen:

- Høyre-/venstregangsbryter **3** i «Lock»-posisjon.
- Sett inn bits.

Pass på at skrutrekkerinnsats og skrue stemmer overens når det gjelder størrelse og form.

Bruk fortrinnsvis kryssporskruer. På grunn av selv-sentreringen gir disse skrueene et godt resultat.

Enda bedre: TORX-skrue og passende bits. Skrutrekkerinnsatsens gode feste i skruehodet gjør at man får en skruing med optimalt resultat.

Bitsgarasje

Bitsgarasjen har plass til opp til tre bits. Trekk bitsgarasjen **2** fremover og slå den ned. Slå opp for å stenge bitsgarasjen, skyv den inn til anslaget og smekk i lås.

Demontering av chucken

Høyre-/venstre-bryter i LOCK-posisjon ■.

Chucken kan løses og dreies med et lett slag på en umbrakonøkkel som er satt inn i chucken.

Ny montering utføres i omvendt retning.

Flate overflater på chucken og spindelen rengjøres før montering. Trekk chucken godt fast igjen (minst 30 Nm).

Husk dessuten på at chucknøkkelen ved bruk av tannkranschucker ikke må festes på boremaskinen med kjeder, snorer eller lignende midler.

Arbeidsemner må sikres mot å bli trukket med av boret ved boring og skruing.

9 Vedlikeholdstiltak

Service-opplysning

Hvis du bruker maskinen med stor belastning over lang tid, anbefaler vi at du sender den inn til et av våre service-verksteder for en grundig inspeksjon. På denne måten sparer du unødvendige reparasjonsutgifter og høyner levetiden på maskinen din.

10 Miljøvern



Kress tar imot utbrukte maskiner til ressurskånende resirkulering. På grunn av sin moduloppbygning kan Kress-maskiner svårt enkelt tas fra hverandre og materialer adskilles til gjenbruk.

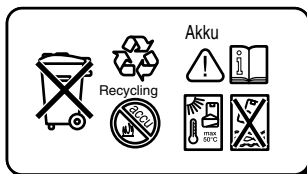

Defekte batterier må resirkuleres jf. direktiv 91/157/EØF. Ikke kast batteriene i vanlig søppel, i ilden eller i vannet.

Batteriet må ikke åpnes og må leveres inn til de offentlige samledeponiene.

Legg ikke batteriet på varme steder og utsett det ikke for sterkt sollys i lengre tid. Utsett ikke batteriet for temperaturer over 50 °C.

Din utbrukte Kress-maskin kan leveres inn til forhandleren eller sendes direkte inn til Kress.

Endringer forbeholdes

1 Käyttö

Akkuporakonetta voidaan yleisesti käyttää reikien poraukseen ja ruuvien kiinnittämiseen puuhun, metalliin ja muoviin.

2



Turvaohjeet ja tapaturmasuoja

HUOMIO! Akkukäyttöisiä työkaluja käytettäessä on otettava huomioon perustavat turvallisuustoimenpiteet, seuraavat mukaan lukien, jotta palon vaara, vuotavan akun muodostama vaara ja henkilövahingot voitaisiin minimoida.

Ennen kuin otat koneen käyttöön, lue käyttöohje kokonaan läpi, noudata tämän käyttöohjeen **turvallisuusohjeita** sekä mukana olevan vihkosen yleisiä **sähkötyökalujen turvallisuusohjeita**.

Tärkeitä ohjeita, jotka on ennen käyttöönottoa ehdottomasti luettava ja joiden noudattamista ehdottomasti suosittelemme:

- Akut saa ladata vain valmistajan suosittelemalla latauslaitteella ja laitteen mukana toimitettua latauslaitetta ei saa koskaan käyttää muiden sähkölaitteiden lataamiseen.
- Älä koskaan kannaa konetta pitäen sormi käynnistyskytkimellä.
- Poista akku ennen kaikkia laitteelle suoritettavia töitä.
- Älä koskaan käytä viioittunutta tai epämuotoista akkua.
- Kone ja akut, joita ei käytetä, on säilytettävä erikseen kuivassa korkealla sijaitsevassa tai suljetussa paikassa lasten ulottumattomissa. Turvallisuuden takia tulee myös aina tarkkailla verkkoon liitettyä latauslaitetta.
- Älä aseta konetta, akkua tai latauslaitetta alttiiksi sateelle. Älä käytä laitetta märässä tai kosteassa ympäristössä.
- Pidä aina akku ja latauslaite puhtaana ja kuivana.
- Älä avaa akkua. Suojaa sitä iskuilta.
- Suojaa akku kuumuudelta ja tulelta: Räjähdyksenvaara! Älä aseta akkua lämpöpatterin päälle äläkä jätä pidemmäksi ajaksi suoraan aurinkoon, yli 50 °C lämpötilat vahingoittavat akkua.

- Akusta voi äärimmäisellä rasituksella valua ulos akkuneustettä, tämä ei kuitenkaan merkitse sitä, että akku on viioittunut. Toimi seuraavalla tavalla, jos kotelo vuotaa ja akkuneustettä joutuu iholle:
 1. Pese iho heti vedellä ja saippualla.
 2. Neutraloi akkuneuste joko etikalla tai sitruunamehulla.
 3. Jos akkuneustettä joutuu silmään, silmää on huuhdottava puhtaalla vedellä vähintään 10 minuuttia ja sen jälkeen on hakeuduttava lääkärin hoitoon!
- Ennen kuin latauslaite kytketään verkkovirtaan on tarkastettava, vastaako paikallisen verkkovirran jännite latauslaitteen tyyppikilvessä ilmoitettua jännitettä.
- Tarkasta pistotulppa ja liitäntäjohto ennen jokaista käyttöä. Jos ne ovat viioittuneet, anna ammattimiehen uusia ne.
- Huom. suurjännite: Älä avaa latauslaitetta!
- Tarkista, että latauslaite ja akku on kytketty toisiinsa oikein ja että vieraat esineet eivät ole esteenä.
- Vieraat esineet on poistettava akun latauslokerosta ja se on suojattava lialta ja kosteudelta. Säilytä akku kuivassa ja suojaa sitä pakkaselta.
- Akun kontaktipinnat on säilytyksen aikana peitettävä. Oikosulku aiheuttaa palo- ja räjähdysvaaran! Metalliesineiden aiheuttaman oikosulun sattuessa on olemassa tulipalovaara.
- Älä lataa muunlaisia akkuja. Käytä vain alkuperäisiä tarvikkeita.
- Ota huomioon myös ympäristönsuojelua koskevat suositukset.
- Ennen seiiniin porausta ja ruuvausta on niissä mahdollisesti olevien kaasu- ja sähköjohtojen sijainti tarkastettava.
- Älä käsittele asbestia sisältäviä materiaaleja!
- Koteloa ei saa porata koneen merkitsemiseksi. Suojaeristys vahingoittuu. Käytä tarroja.
- Latauslaitteen johdot on suojattava teräviltä kulmilta. Viioittuneet johdot on välittömästi vaihdettava huoltopisteessämme.

3 Kuva

- 1 Pikakiinnitysporaistukka
- 2 Kärkitila
- 3 Suunnanvaihtokytkin
- 4 Käynnistyskytkin
- 5 Akku-lukitus
- 6 Akku
- 7 Akun latauslaite

Käyttöohjeessa kuvatut tarvikkeet eivät välttämättä kaikki sisälly toimitukseen.

4 Tekniset tiedot**Akkuporattalla**

Tuotenumero
Kiertosuunnan valinta
Tyhjäkäyntikierrosluku
Puun ruuvaus maks.
Ruuvaus peltiin vahvuuteen maks.
Teräkseen poraus, syvyys
Poraus kevytmetalliin jopa
Puuhun poraus, syvyys
Karakerie
Poranistukan jänneväli
Maksimivääntömomentti
Paino akun kanssa

Akku A6

Tuotenumero
(Varaosa n:o 26292)
Tyyppi
Nimellisjännite
Kapasiteetti
Kennojen määrä
Käyttölämpötila-alue
Paino

Acun latauslaite

Varaosa n:o
Siäänmenojännite
Ulostulojännite
Latausvirta/latausaika
Paino

AS 72 S

12 04 0519
•
330 min⁻¹
6 mm
5,3 mm
8 mm
10 mm
10 mm
1/2" x 20 UNF
1–10 mm
14 Nm
n. 1,1 kg

98 01 6201

NiCd
7,2 V =
1,5 Ah
6
+5 °C ... +45 °C
0,4 kg

A 30950 G

28090
230 V ~
9 V =
n. 0,4 A/n. 3 h
n. 0,4 kg

5 Melu-/tärinätioto

Mitta-arvot annettu EN 50 260 mukaan.

Melutaso: 52 + 3 dB (A)
Äänenvoimakkuus: 65 + 3 dB (A)
Työpaikkakohtaiset arvot: 55 + 3 dB (A).

Käyttöhenkilö tarvitsee kuulosuojaimia.

Arvioitu kiihdytys on tyypillisesti alle 2,5 m/s².

Laitteessa on häiriönpoisto EN 55 014 mukaan.

6 Akkujen lataus

Acun nimellisjännitteen on täsmättävä laitteessa olevien tietojen kanssa.

- Akut eivät ole ladattuja. Ennen käyttöönottoa tulee akut siis ladata.
- Uusi akku antaa täyden tehon vasta n. viiden lataus- ja purkausvaiheen jälkeen.
- Akkujen maksimaalinen käyttöikä saavutetaan lataamalla ne +5 °C ja maks. +45 °C lämpötilassa.
- Jos latauspaikan lämpötila ei ole sallitun lämpötilan rajoissa (n. +5 °C ja +45 °C), latausaika pitenee jäähtymis- tai lämpenemisajan verran.
- Tärkeää! Akkujen lataus purkautuu myös silloin, kun akkuja ei käytetä. Tämän vuoksi akut on ladattava säännöllisin väliajoin.
- Älä jätä akkua poiskytkettyyn latauslaitteeseen. Jotta käyttöikä olisi pitkä, on akkujen oikeaan aikaan tapahtuvasta uudelleenlatauksesta pidettävä huolta. Lataaminen on suoritettava joka tapauksessa, kun laitteen teho heikkenee.

1. Vedä akku **6** käsikahvasta, painaen samalla akun lukitusta **5**.
2. **Tarkista, vastaako verkkovirran jännite latauslaitteen tyyppikilpeen merkittyä verkkojännitettä. Kytke latauslaitteen pistoke verkkovirtaan.**
3. Työnnä akku vasteeseen saakka latauslaitteeseen.

Akun latauslaite tyyppi: A 30950 G

Asianmukainen käyttö

Laitte on tarkoitettu ainoastaan 7,2 V Kress-NiCd-akkujen lataukseen.

Lataustapahtuma

Latauslaite soveltuu seinäasennukseen.

Lataus aloitetaan liittämällä pistotulppa pistorasiaan ja asettamalla akku lataustilaan.

Latausaika kestää korkeintaan 4 tuntia, mutta on kuitenkin jäännöslatauksen verran lyhyempi.

8 tunnin maksimilatausajan jälkeen tulee akku irrotettava latauslaitteesta tai poistettava latausadapterista.

Mikäli akun asianmukainen lataus ei onnistu:

1. Tarkasta, onko pistorasiassa jännitettä.
2. Tarkasta, onko latauspisteissä moitteeton kosketus.
3. Ellei lataus ole vielääkään mahdollinen, tulee sinun lähettää akkukäyttöinen laite ja latauslaite lähimpään huoltopisteeseemme.

Näin käytät akkua oikein:

- Mahdollisimman pitkän käyttöiän saavuttamiseksi ei akkua pidä ladata heti lyhytaikaisen käytön jälkeen, vaan mahdollisuuksien mukaan purkaa alimpuun varaustilaan ja vasta sitten ladata uudelleen.
- Vältä mahdollisuuksien mukaan koneen kiertoliikkeen lukkiutuminen, joka johtaa ylisuureen virran kulutukseen, akun nopeampaan purkautumiseen ja akun suurempaan rasitukseen.
- Akun jatkuvasti lyhenevä käyttöaika latausta kohden osoittaa, että akku on loppuunkäytetty ja että se tulee vaihtaa.

Älä itse korjaa latauslaitetta!

Lähetä aina viallinen laite (myös verkkojohdon ollessa viallinen) lähimpään huoltokorjaamoomme!

7 Käyttöönotto

Varmista ennen käyttöä, että akku on tiukasti paikallaan laitteessa.

Käynnistys ja pysäytys

Paina tai päästä vastaavasti irti käynnistyskytkintä **4**.

Suunnanvaihtokytkin

Työkaran kiertosuunta asetetaan suunnanvaihtokytkimellä **3**.

Oikea: Paina suunnanvaihtokytkin asentoon "R".

Vasen: Paina suunnanvaihtokytkin asentoon "L".

Keskiasennossa ("Lock") on käynnistyskytkin lukittuna. Näin estetään koneen tahaton käynnistyminen ja akun tahaton purkaus. Tässä asennossa on lisäksi työkalu lukittuna. Tämä mahdollistaa työkalu- tai talttavaihdon sekä poraistukan irrotuksen ja kiinnityksen.

"Lock"-asennossa voidaan ruuvinväännintä myös käyttää käsin suoritettaviin ruuvauksiin, joihin ei ruuvinvääntimen kapasiteetti riitä (esim. kiinnitarttuneiden ruosteisten ruuvien irrotus).

Huomio! Kiertosuunnan vaihto on suoritettava vain koneen seisossa!

Pikaporaistukan käyttö

Suunnanvaihtokytkin asennossa "LOCK" (LUKITUS) ■.

Täysautomaattinen karalukitus mahdollistaa työkalun nopean, kätevä ja helpon vaihdon.

Avaaminen: Kierrä hylsy suuntaan "AUF" (AUKI).

Kiinnittäminen: Avaa istukka ja työnnä työkalu istukan pohjaan asti.
Kivistä istukka kiertämällä hylsyä voimakkaasti suuntaan "ZU" (KIINNI).

Käytettäessä pehmeitä poranvarsia on istukkaa mahdollisesti kiristettävä uudelleen lyhyen käytön jälkeen!

▲ Huomio! Poista akku laitteesta turvallisuuden vuoksi kaikkien asennus- ja purkutöiden yhteydessä!

8 Käytännön ohjeita

Poraus

▲ Varmista terästä poratessasi, että lastuja ei joutu kotelon tuuletusaukkoihin. Moottorin kestopagneetti vetää ne, ja ne jäävät pysyvästi kiinni moottoriin.

Ruuvit

Ruuvauskärkien asennus

Akkuruuvinvääntimen työkarassa on kuusiokolo. Poraistukan poistamisen jälkeen voidaan yksinkertaisen ruuvinvääntimen aikaansaamiseksi 6,3 mm kuusiokannalla varustetut tai 1/4" DIN 3126 mukaiset kaupan olevat ruuvitalttakarjet asettaa suoraan työkaaraan:

- Suunnanvaihtokytkin 3 "Lock"-asentoon.
- Asenna kärki.

On varmistettava, että ruuvausosan ja ruuvin koko sekä muoto vastaavat toisiaan.

On eduksi käyttää ristikantaruuveja. Automaattinen keskittäminen mahdollistaa varman työskentelyn.

Vieläkin parempi on käyttää TORX-ruuveja ja sopivia ruuvausosia. Kun ruuvausosa istuu tukevasti ruuvissa, on ruuvaaminen erittäin helppoa.

Kärkitilä

Kärkitilaan mahtuu jopa kolme ruuvauskärkeä. Vedä kärkitila 2 eteenpäin ja käännä se alas. Sulje kärkitila kääntämällä se ylöspäin ja työntämällä se vasteeseen ja lukkiutumiseen asti sisään.

Poraistukan irrotus

Käännä suunnanvaihtokytkin asentoon "LOCK" ■.

Poraistukka irtoaa lyömällä kevyesti istukkaan kiinnitettyyn kuusiokoloavaimeen ja kiertämällä istukka irti.

Uudelleenasennus tapahtuu käänteisessä järjestyksessä.

Puhdista istukan ja karan tasopinnot ennen asennusta. Kiristä poraistukka hyvin (vähintään 30 Nm).

Ota lisäksi huomioon, ettei istukka-avainta, hammaskehäporaistukkaa käytettäessä, saa kiinnittää porakoneeseen ketjua, narua tai vastaavaa menetelmää käyttäen.

Työstettävät kappaleet on porattaessa ja ruuvinväännössä varmistettava pyörimiseltä.

9 Huoltotoimenpiteet

Huolto-ohjeita

Jos kone on pitkään kovan kuormituksen alaisena, on suositeltavaa lähettää kone ja latauslaite huoltopisteeseemme huolettavaksi. Tämä toimenpide säästää korjauskustannuksia ja lisää laitteen käyttöikää.

10 Ympäristönsuoja



Kress ottaa loppuun käytetyt koneet takaisin perusaineita säästävään kierrätykseen. Modulaarisen rakenteensa ansiosta voidaan Kress-koneet hyvin yksinkertaisesti purkaa uudelleenkäytettäväksi raaka-aineiksi.

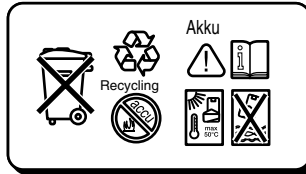

Vialliset akut tulee kierrättää direktiivin 91/157/ETY mukaisesti. Älä heitä loppuunkäytettyä akkua talousjätteisiin, tuleen tai veteen.

Akkua ei saa avata. Se on luovutettava keräyspisteeseen.

Älä aseta akkua lämmityslaitteiden päälle äläkä altista sitä kauan voimakkaalle auringonvalolle. Varjele akkua yli 50 °C asteen lämpötiloilta.

Palauta loppuun käytetty koneesi myymälään tai lähetä se suoraan Kressille.

Oikeus muutoksiin pidätetään

1 Χρήση

Το ηλεκτρικό κατασβίδι μπαταρίας μπορεί να χρησιμοποιηθεί γενικά για τρύπημα και βίδωμα σε ξύλο, μέταλλο και πλαστικό.

2



Υποδείξεις ασφαλείας και προστασία από ατυχήματα

ΠΡΟΣΟΧΗ! Όταν χρησιμοποιείτε εργαλεία μπαταρίας πρέπει να τηρούνται οι ανάλογοι βασικοί κανόνες ασφαλείας, συμπεριλαμβανόμενων και των παρακάτω, για τη μείωση του κινδύνου πρόκλησης πυρκαϊάς, διαρροής των μπαταριών και τραυματισμού προσώπων.

Πριν θέσετε τη μηχανή σε λειτουργία διαβάστε τις οδηγίες χρήσης, τηρήστε τις **υποδείξεις ασφαλείας** των οδηγιών αυτών καθώς και τις **Γενικές Υποδείξεις ασφαλείας για ηλεκτρικά εργαλεία** στο φυλλάδιο που συνοδεύει το εργαλείο.

Σημαντικές υποδείξεις, που πρέπει οπωσδήποτε να διαβαστούν και να προσεχθούν πριν θέσετε τη συσκευή σε λειτουργία:

- Φορτίζετε τις μπαταρίες μόνο με φορτιστή που συνιστά ο κατασκευαστής και μην χρησιμοποιείτε τον φορτιστή που παραδίδεται μαζί με τη συσκευή για τη φόρτιση άλλων ηλεκτρικών μηχανημάτων.
- Μη μεταφέρετε ποτέ το εργαλείο έχοντας το δάχτυλο στο διακόπτη.
- Πριν από κάθε εργασία στο ίδιο το μηχανήμα αφαιρέστε την μπαταρία.
- Μη χρησιμοποιείτε χαλασμένες ή παραμορφωμένες μπαταρίες.
- Το μηχανήμα και οι μπαταρίες που δε χρησιμοποιούνται πρέπει να διαφυλάγονται ξεχωριστά σ' ένα στεγνό, υψηλά κείμενο ή κλειστό χώρο, απρόσιτο στα παιδιά. Για λόγους ασφαλείας ο φορτιστής πρέπει να επιτηρείται συνεχώς, αν είναι συνδεδεμένος με το ηλεκτρικό δίκτυο
- Μην εκθέτετε το μηχανήμα, την μπαταρία και το φορτιστή στη βροχή. Μη χρησιμοποιείτε τα μηχανήματα σε βρεγμένο ή υγρό περιβάλλον.
- Διατηρείτε την μπαταρία και το φορτιστή πάντοτε σε καθαρή και στεγνή κατάσταση.
- Μην ανοίγετε την μπαταρία και προφυλάγετέ την από χτυπήματα.
- Προστατεύετε την μπαταρία από καύσιμα και φωτιά: Κίνδυνος έκρηξης! Μην τοποθετείτε την μπαταρία πάνω σε θερμαντικά σώματα και μην την αφήνετε για πολλή ώρα εκτεθειμένη σε δυνατή ηλιοβολία. Θερμοκρασίες πάνω από 50 °C βλάπτουν.

- Σε ακραίες περιπτώσεις μπορεί να διαρρεύσει λίγο υγρό από τη μπαταρία, χωρίς να σημαίνει ότι υπάρχει βλάβη. Ακολουθείτε τα εξής βήματα αν σε μια τέτοια περίπτωση έρθει υγρό μπαταρίας σε επαφή με το δέρμα σας:

1. Πλύνετε αμέσως το σημείο του δέρματος με νερό και σαπούνι.
 2. Εξουδετερώστε το υγρό μπαταρίας με ξύδι ή χυμό λεμονιού.
 3. Σε περίπτωση που το υγρό μπαταρίας έρθει σε επαφή με τα μάτια, ξεπλύνετε τα με καθαρό νερό τουλάχιστον επί 10 λεπτά και επισκεφτείτε αμέσως τον γιατρό!
- Ελέγξτε πριν συνδέσετε τον φορτιστή με το ρεύμα αν η τάση του δικτύου σας ανταποκρίνεται στην τάση που αναφέρεται στην πινακίδα του φορτιστή.
 - Πριν από κάθε χρήση ελέγχετε το μηχανήμα, το φως και το καλώδιο. Αναθέστε την επισκευή τυχόν βλαβών σ' ένα εξουσιοδοτημένο κατάστημα Service για ηλεκτρικά εργαλεία της Kress.
 - Προσοχή υψηλή τάση ρεύματος: Μην ανοίγετε το φορτιστή!
 - Προσέχετε, ώστε να είναι σε σωστή θέση η σύνδεση φορτιστή/μπαταρίας και να μην εμποδίζεται από ξένα σώματα.
 - Διατηρείτε τη σήραγγα φόρτισης ελεύθερη από ξένα αντικείμενα καθώς κι από ρύπους και υγρασία. Ο τόπος διαφύλαξης πρέπει να είναι στεγνός και απρόσιτος στην παγωνιά.
 - Καλύψτε τις επαφές του συσσωρευτή, όταν αυτός φυλάγεται εκτός της συσκευής φόρτισης. Σε περίπτωση βραχυκυκλώματος με μεταλλικές επιγεφυρώσεις υπάρχει κίνδυνος πυρκαϊγιάς και έκρηξης!
 - Μη φορτίζετε μπαταρίες άλλων κατασκευαστών. Χρησιμοποιείτε μόνο γνήσια εξαρτήματα.
 - Τηρείτε τις υποδείξεις προστασίας του περιβάλλοντος.
 - Κατά τη διάτρηση και το βίδωμα σε τοίχους πρέπει να γίνεται με ανιχνευτή έλεγχος για τυχόν ύπαρξη αγωγών ρεύματος, νερού ή γκαζιού.
 - Μην επεξεργάζεστε υλικά που περιέχουν αμίαντο!
 - Για τη σήμανση της μηχανής μην τρυπάτε το περίβλημα της. Έτσι υπεργεφυρώνεται η προστατευτική μόνωση. Χρησιμοποιείτε αυτοκόλλητες ετικέτες.
 - Προστατεύετε τα καλώδια του φορτιστή από κοφτερές γωνίες. Ελαττωματικά καλώδια πρέπει να αντικαθίστανται αμέσως από ειδικά συνεργεία μας.

3 Εικόνα

- 1 Τσοκ ταχείας σύσφιξης
- 2 «Γκαράζ» καταβιδολαμών (Bits)
- 3 Διακόπτης αλλαγής φοράς περιστροφής
- 4 Διακόπτης ON/OFF
- 5 Μανδάλωση μπαταρίας
- 6 Μπαταρία
- 7 Φορτιστής μπαταρίας

Εξαρτήματα που περιγράφονται ή απεικονίζονται δεν συνοδεύουν πάντοτε το μηχάνημα.

4 Τεχνικά χαρακτηριστικά**Ηλεκτρονικό****δραπανοκατσάβιδο μπαταρίας**

Αριθμός προϊόντος
Αλλαγή φοράς περιστροφής
Σπειρώμα άξονα
Βίδωμα σε ξύλο μέγ. διάμ.
Βίδωμα σε λαμαρίνα το πολύ
Τρύπημα σε ατσάλι μέγ. διάμ.
Τρύπημα σε ελαφρό μέταλλο έως
Τρύπημα σε ξύλο έως
Σπειρώμα ατράκτου
Περιοχή σύσφιξης τσοκ
Ανώτατη ροπή στρέψης
Βάρος με μπαταρία

Μπαταρία A6

Αριθμός προϊόντος
(Αριθ. ανταλλακτικού 26292)
Τύπος
Ονομαστική τάση
Χωρητικότητα
Αριθμός στοιχείων
Περιοχή θερμοκρασίας λειτουργίας
Βάρος

Φορτιστής μπαταρίας

Αριθ. ανταλλακτικού
Τάση εισόδου
Τάση εξόδου
Ρεύμα φόρτισης/χρόνος φόρτισης
Βάρος

AS 72 S

12 04 0519
•
330 min⁻¹
6 mm
5,3 mm
8 mm
10 mm
10 mm
1/2" x 20 UNF
1–10 mm
14 Nm
περίπου. 1,1 kg

98 01 6201

NiCd
7,2 V =
1,5 Ah
6
+5 °C ... +45 °C
0,4 kg

A 30950 G

28090
230 V ~
9 V =
περίπου. 0,4 A/
περίπου. 3 h
περίπου. 0,4 kg

5 Πληροφορίες για θόρυβο και δονήσεις

Εξακριβωση των τιμών μέτρησης σύμφωνα με EN 50 260.

Στάθμη ακουστικής πίεσης: 52 + 3 dB (A)
Στάθμη ηχητικής ισχύος: 65 + 3 dB (A)
Τιμή εκπομπής στη θέση εργασίας: 55 + 3 dB (A).

Για τους χειριστές είναι απαραίτητα μέτρα ηχοπροστασίας.

Η επιτάχυνση που μετρήθηκε ανέρχεται σύμφωνα με τον τύπο $2,5 \text{ m/s}^2$.

Το μηχάνημα διαθέτει αντιπαρασιτική διάταξη σύμφωνα με EN 55 014.

6 Φόρτιση των μπαταριών

Η ονομαστική τάση της μπαταρίας πρέπει να αντιστοιχεί πλήρως στα στοιχεία επάνω στο μηχάνημα.

- Οι μπαταρίες δεν είναι φορτισμένες. Γι' αυτό οι μπαταρίες πρέπει να φορτιστούν πριν θέσετε το μηχάνημα σε λειτουργία.
- Μια καινούρια μπαταρία αναπτύσσει τη βέλτιστη ικανότητα απόδοσης μετά από 5 περίπου φορτοεκφορτώσεις.
- Η μέγιστη δυνατή διάρκεια ζωής της μπαταρίας πετυχαίνεται όταν την φορτίζετε υπό θερμοκρασία περιβάλλοντος μεταξύ +5 °C και το πολύ +45 °C.
- Αν η μπαταρία βρίσκεται εκτός των ορίων θερμοκρασίας (μεταξύ περίπου 5 και 45 βαθμών Κελσίου) η διάρκεια της φόρτισης παρατείνεται κατά τον χρόνο ψύξης ή θέρμανσης, ανάλογα με την περίπτωση.
- Σημαντικό! Οι μπαταρίες εκφορτίζονται όταν η συσκευή δεν χρησιμοποιείται. Φορτίζετε τις μπαταρίες τακτικά.
- Μην αφήνετε την μπαταρία στο φορτιστή όταν αυτός δε βρίσκεται σε κατάσταση λειτουργίας.

Για να επιτύχετε μεγάλη διάρκεια ζωής των μπαταριών επαναφορτίζετε τις έγκαιρα. Αυτό απαιτείται οπωσδήποτε όταν διαπιστώνετε ότι η απόδοση της συσκευής μειώνεται.

1. Βγάλτε την μπαταρία **6** από την λαβή πατώντας ταυτόχρονα την ασφάλεια μπαταρίας **5**.
2. **Εξετάστε αν συμφωνεί η τάση του δικτύου με την τάση που αναγράφεται στην πινακίδα χαρακτηριστικών του φορτιστή. Συνδέστε το φις του φορτιστή στο δίκτυο.**
3. Σπρώξτε την μπαταρία μέσα στο φορτιστή μέχρι τέρμα.

Φορτιστής μπαταρίας τύπος: A 30950 G**Χρήση σύμφωνα με τον προορισμό**

Η συσκευή προορίζεται για τη φόρτιση NiCd (νίκελ-καδμίου) μπαταριών της Kress που έχουν τάση 7,2 V.

Φόρτιση

Ο φορτιστής είναι κατάλληλος για συναρμολόγηση στον τοίχο.

Η φόρτιση αρχίζει, μόλις βάλετε το φως στην πρίζα ρεύματος και τοποθετήστε τον συσσωρευτή στην υποδοχή φόρτισης.

Ο μέγιστος χρόνος φόρτισης ανέρχεται σε 4 ώρες και μειώνεται ανάλογα, σε περίπτωση ύπαρξης παραμένουστος φορτίου.

Μετά από φόρτιση 8 ωρών το πολύ η μπαταρία πρέπει να αποσυνδεθεί από το φορτιστή ή να αφαιρεθεί από το προσαρμοστικό φόρτισης.

Σε περίπτωση που οι μπαταρίες δεν μπορούν να φορτιστούν κανονικά:

1. Εξετάστε αν έχει τάση η πρίζα.
2. Εξετάστε αν υπάρχει καλή επαφή στα σημεία φόρτισης.
3. Σε περίπτωση που η φόρτιση είναι ακόμη αδύνατη, σας παρακαλούμε αποστείλτε το φορτιστή μπαταρίας στο πιο κοντινό Service κατάστημά μας.

Υποδείξεις για τη σωστή χρήση της μπαταρίας:

- Για την επίτευξη της μεγαλύτερης δυνατής διάρκειας ζωής η μπαταρία δεν πρέπει να επαναφορτίζεται αμέσως μετά από κάθε σύντομη χρήση, αλλά, εφόσον είναι δυνατό, να χρησιμοποιείται ώπου να εκφορτιστεί μέχρι το κατώτατο όριο της χωρητικότητάς της και στη συνέχεια να επαναφορτιστεί.
- Αποφεύγετε όσο είναι δυνατό το μπλοκάρισμα του μηχανήματος. Το αυξημένο ρεύμα που προκαλείται από το μπλοκάρισμα οδηγεί στη γρηγορότερη εκφόρτιση και σε μεγαλύτερη φθορά της μπαταρίας.
- Ένας συνεχώς σμικρυνόμενος χρόνος λειτουργίας της μπαταρίας μετά από κάθε φόρτιση αποτελεί ένδειξη ότι η μπαταρία έχει φθαρεί και πρέπει να αντικατασταθεί.

Μην επισκευάζετε οι ίδιοι τον φορτιστή!

Γενικά, αποστέλλετε τη χαλασμένη συσκευή (ακόμη και για τα χαλασμένα καλώδια) στο πιο κοντινό κατάστημά μας του Service!

7 Θέση σε λειτουργία

Πριν από κάθε χρήση βεβαιωθείτε ότι η μπαταρία μέσα στο μηχάνημα «κάθεται» εντάξει.

Θέση σε λειτουργία και εκτός λειτουργίας

Πιέστε και αφήστε αντίστοιχα πάλι ελεύθερο το διακόπτη ON/OFF 4.

Διακόπτης αλλαγής φοράς περιστροφής

Η περιστροφή της ατράκτου εργασίας ρυθμίζεται με το διακόπτη αλλαγής φοράς περιστροφής 3.

Δεξιά: Πατήστε το διακόπτη αλλαγής φοράς περιστροφής στη θέση «R».

Αριστερά: Πατήστε το διακόπτη αλλαγής φοράς περιστροφής στη θέση «L».

Στη μεσαία θέση («Lock») ο διακόπτης ON/OFF είναι μανδάλωμένος. Μ' αυτόν τον τρόπο αποφεύγεται η αθέλητη εκκίνηση του μηχανήματος και η μπαταρία προστατεύεται από τυχόν ανεπιθύμητη εκφόρτιση. Εκτός αυτού, στη θέση αυτή είναι μανδάλωμένη και η άτρακτος εργασίας. Αυτό επιτρέπει την αλλαγή του εργαλείου ή της κατσαβιδόλαμας καθώς και την αποσυναρμολόγηση και επανασυναρμολόγηση του τσοκ.

Στη θέση «Lock» το κατσαβίδι μπαταρίας μπορεί να χρησιμοποιηθεί και για βιδώματα με το χέρι, τα οποία βρίσκονται εκτός ισχύος του κατσαβιδιού (π. χ. για το ξεβίδωμα μαγκωμένων, σκουριασμένων βιδών).

Η αλλαγή φοράς περιστροφής πρέπει να γίνεται μόνο σε ακινητοποιημένη μηχανή!

Χειρισμός του ταχυτσόκ

Ο διακόπτης επιλογής LOCK περιστροφής βρίσκεται στη θέση FORK ■.

Η πλήρως αυτόματη ακινητοποίηση άξονα επιτρέπει τη γρήγορη, άκοπη και απλή αντικατάσταση του τοποθετημένου στο τσοκ εργαλείου.

Άνοιγμα: Περιστρέψτε το κέλυφος με φορά «AUF».

Σύσφιξη: Ανοίξτε το τσοκ και εισάγετε το εργαλείο μέχρι αναστολής. Σφίξτε το κέλυφος δυνατά περιστρέφοντάς το με φορά «ZU».

Σε περίπτωση χρήσης τρυπανιών με μαλακό στέλεχος δεν αποκλείεται, μετά από ένα μικρό χρονικό διάστημα, ν' απαιτηθεί να ξανασφίξετε!

⚠ Προσοχή! Για λόγους ασφαλείας απομακρύνετε την μπαταρία από την συσκευή για όλες τις εργασίες συναρμολόγησης και αποσυναρμολόγησης!

8 Πρακτικές υποδείξεις

Τρύπημα

▲ Προσέχετε, ώστε κατά το τρύπημα σε χάλυβα να μη διεισδύουν γρέζια στις σχισμές αερισμού του περιβλήματος, επειδή αυτά έλκονται από τους μόνιμους μαγνήτες του κινητήρα και παραμένουν εκεί μόνιμα κολλημένα.

Βίδες

Τοποθέτηση των κατασβιδολαμών (Bits)

Η άτρακτος εργασίας του κατασβιδιού μπαταρίας είναι εξοπλισμένη μ' ένα εσωτερικό εξάγωνο. Μετά την αφαίρεση του τσοκ, στην άτρακτο εργασίας μπορούν, για διευκόλυνση της διαδικασίας του βιδώματος, να τοποθετηθούν κατευθείαν κατασβιδόλαμες (Bits) από το κοινό εμπόριο με εξάγωνο μεγέθους 6,3 mm ή 1/4", σύμφωνα με την προδιαγραφή DIN 3126 φόρμουλα C:

- Διακόπτη αλλαγής φοράς περιστροφής 3 στη θέση «Lock».
- Τοποθετήστε το Bit.

Προσέχετε, το μέγεθος και το σχήμα του κατασβιδιού να ταιριάζει στη βίδα.

Χρησιμοποιείτε κατά προτίμηση σταυρόβιδες. Η βίδα κεντράρεται αυτόματα και η εργασία διεξάγεται με ασφάλεια.

Ακόμη καλύτερα: Χρησιμοποιείτε βίδες TORX και κατάλληλα bits. Η σταθερή θέση του bit στο κεφάλι της βίδας δίνει τη δυνατότητα ιδανικού βιδώματος.

«Γκαράζ» κατασβιδολαμών

Το «γκαράζ» κατασβιδολαμών χωράει το πολύ τρεις κατασβιδόλαμες. Τραβήξτε το «γκαράζ» κατασβιδολαμών 2 προς τα εμπρός και κατεβάστε το προς τα κάτω. Για να το κλείσετε ανασηκώστε το, ωθήστε το μέχρι τέρμα και μανδαλώστε το.

Αποσυαρμολόγηση του τσοκ

Ο διακόπτης επιλογής φοράς περιστροφής βρίσκεται στη θέση LOCK ■.

Το τσοκ λύνεται και αφαιρείται με ένα ελαφρό χτύπημα επάνω σ' ένα κλειδί εξωτερικού εξάγωνου (τύπου Άλεν), σφιγμένου μέσα στο ίδιο το τσοκ.

Η επανασυναρμολόγηση διεξάγεται με την αντίστροφη διαδικασία.

Πριν την επανασυναρμολόγηση καθαρίστε τις επίπεδες επιφάνειες στο τσοκ και τον άξονα. Ξασαφίξτε καλά το τσοκ (τουλάχιστον 30 Nm).

Λάβετε επίσης υπόψην σας ότι, σε περίπτωση χρήσης γρναζωτών τσοκ, τα τσοκόκλειδα δεν επιτρέπεται να δεθούν στο μηχάνημα με αλυσίδες, σπάγγους ή παρόμοια μέσα.

Κατά το τρύπημα και βιδώμα τα υπό κατεργασία τεμάχια πρέπει να ασφαλιζονται ενάντια στον εφελκυσμό τους από το τρυπάνι.

9 Μέτρα συντήρησης

Υποδείξεις σέρβις

Σε περίπτωση που χρησιμοποιήσατε το μηχάνημα εντατικά για ένα σχετικά μεγάλο χρονικό διάστημα, σας συνιστούμε, με την πρώτη ευκαιρία, να το αποστείλετε μαζί με το φορτιστή στο Service μας για λεπτομερή τεχνικό έλεγχο. Έτσι αποφεύγετε ενδεχόμενες περιττές δαπάνες επισκευών και ταυτόχρονα αυξάνετε τη διάρκεια ζωής του μηχανήματος.

10 Προστασία του περιβάλλοντος



Η Kress παίρνει πίσω παλιά, άχρηστα μηχανήματα με στόχο τη φειδωλή σε πρώτες ύλες ανακύκλωσή τους. Τα μηχανήματα της Kress μπορούν, χάρη στον αρθρωτό, τυποποιημένο τρόπο της κατασκευής τους, να διαχωρισθούν εύκολα στα επί μέρους επαναχρησιμοποιήσιμα υλικά τους.

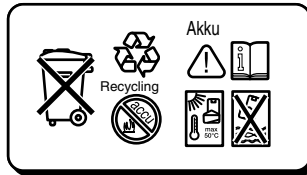

Οι χαλασμένες μπαταρίες πρέπει να ανακυκλώνονται σύμφωνα με την Οδηγία 91/157/ΕΟΚ. Μην πετάτε τις μπαταρίες στα απορρίματα του νοικοκυριού σας, στη φωτιά ή στο νερό.

Μην ανοίξετε την μπαταρία αλλά επιστρέψτε την στις αντίστοιχες υπηρεσίες συλλογής.

Μην εναποθέτετε την μπαταρία επάνω σε πηγές θερμότητας και μην την αφήνετε για πολλή ώρα εκτεθειμένη σε ισχυρή ηλιακή ακτινοβολία. Μην εκθέτετε την μπαταρία σε θερμοκρασίες μεγαλύτερες από 50 °C.

Παραδώστε το άχρηστο Kress-μηχάνημά σας στον έμπορά σας ή αποστείλετε το κατευθείαν πίσω στην Kress.

Διατηρούμε το δικαίωμα αλλαγών



(D) CE Konformitätserklärung

Wir erklären in alleiniger Verantwortung, dass dieses Produkt mit den folgenden Normen oder normativen Dokumenten übereinstimmt: siehe unten

(GB) CE Declaration of conformity

We declare under our sole responsibility that this product is in conformity with the following standards or standardization documents: see below

(F) CE Déclaration de conformité

Nous déclarons sous notre propre responsabilité que ce produit est en conformité avec les normes ou document normalisés : Voir ci-dessous

(NL) CE Konformiteitsverklaring

Wij verklaren op eigen verantwoording, dat dit produkt voldoet aan de volgende normen of normatieve documenten: zie onder

(I) CE Dichiarazione di conformità

Assumendone la piena responsabilità, dichiariamo che il dotto è conforme alle seguenti normative ed ai relativi documenti: vedere sotto

(E) CE Declaracion de conformidad

Declaramos bajo nuestra sola responsabilidad que este producto está en conformidad con las normas o documentos normalizados siguientes: ver abajo

(S) CE Konformitetsförklaringen

Vi intygar och ansvarar för att denna produkt överensstämmer med följande normer och dokument: se nedan

(DK) CE Overensstemmelseerklæring

Vi erklærer under almindeligt ansvar, at dette produkt er i overensstemmelse med følgende normer eller normative dokumenter: se nedenfor

(N) CE Erklæring av konformitet

Vi overtar ansvaret for at dette produkt er i overensstemmelse med følgende standarder eller standarddokumenter : se nede

(FIN) CE Todistus standardinmukaisuudesta

Todistamme täten ja vastaame yksin siitä, että tämä tuote on alluueteltujen standardien ja stardoimisasiakirjojen vaatimusten mukainen: katso alla

(GR) CE Δήλωση συμδατικότητατος

Δηλώνουμε υπευθύνως ότι το προϊόν αυτό είναι κατασκευασμένο σύμφωνα με τους εξής κανονισμούς ή κατασκευαστικές συστάσεις: βλέπε κάτω

EN 50260-2-2, EN 55014-1, EN 55014-2, EN 60335-2-29,
EN 61000-3-2, EN 61000-3-3
98/37/EG, 73/23/EWG, 89/336/EWG

Kress-elektrik GmbH + Co., D-72406 Bisingen
Bisingen, im Dezember 2002

Alfred Binder,
Entwicklungsleiter
Manager of Product Development

Josef Leins,
Leiter Qualitätssicherung
Quality Assurance Manager

D Garantie

1. Dieses Elektrowerkzeug wurde mit hoher Präzision gefertigt und unterliegt strengen werkseitigen Qualitätskontrollen.
2. Daher garantieren wir die kostenlose Beseitigung von Fabrikations- oder Materialfehlern, die innerhalb von 24 Monaten ab Verkaufsdatum an den Endverbraucher auftreten. Wir behalten uns vor, defekte Teile auszubessern oder durch neue zu ersetzen. Ausgetauschte Teile gehen in unser Eigentum über.
3. Unsachgemäße Verwendung oder Behandlung sowie die Öffnung des Gerätes durch nicht autorisierte Reparaturstellen führen zum Erlöschen der Garantie. Dem Verschleiß unterworfenen Teile sind von Garantieleistungen ausgeschlossen.
4. Garantieansprüche können nur bei unverzüglicher Meldung von Mängeln (auch bei Transportschäden) anerkannt werden. Durch Ausführung von Garantieleistungen wird die Garantiezeit nicht verlängert.
5. Bei Störungen bitte Gerät mit ausgefüllter Garantiekarte und kurzer Mängelbeschreibung an uns oder die zuständige Servicestelle einschicken. Kaufbeleg beifügen.
6. Durch die von uns übernommenen Garantie-Verpflichtungen werden alle weitergehenden Ansprüche des Käufers – insbesondere das Recht auf Wandelung, Minderung oder Geltendmachung von Schadensersatzansprüchen – ausgeschlossen.
7. Dem Käufer steht jedoch nach seiner Wahl das Recht auf Minderung (Herabsetzung des Kaufpreises) oder Wandelung (Rückgängigmachung des Kaufvertrages) zu, falls es uns nicht gelingt, evtl. auftretende Mängel innerhalb einer angemessenen Frist zu beseitigen.
8. Nicht ausgeschlossen sind die Schadensersatzansprüche nach den §§ 463, 480 Abs. 2, 635 BGB wegen Fehlens zugesicherter Eigenschaften.
9. Die Bestimmungen nach Punkt 7 und 8 gelten nur für den Bereich der Bundesrepublik Deutschland.

GB Garantie

1. This electro-tool was manufactured with high precision and subjected to rigorous factory quality controls.
2. Therefore, we guarantee the cost-free correction of fabrication or material defects that occur within 24 months of the date of purchase by the end user. We reserve the right to repair defective parts or replace them with new parts. Replaced parts become our property.
3. Improper use or handling as well as opening of the machine by unauthorised repair agencies voids the guarantee. Parts subject to wear are excluded from the guarantee.
4. The guarantee may only be enforced when defects are reported without undue delay (including shipping damage). Guarantee implementation does not extend the guarantee period.
5. If the tool is defective, please complete the guarantee card and return the unit, guarantee card and a brief description of the problem to the responsible service location. Please enclose your sales receipt.
6. The guarantee obligations assumed by us shall exclude any further claims on the part of the buyer, in particular the right to rescission of a sale, reduction and the assertion of damage claims.
7. However, the buyer shall have the right to either a reduction (in the purchase price) or the rescission of the sale (cancellation of the sales agreement) should we fail to eliminate any defects within a reasonable period of time.
8. Damage claims in accordance with §§ 463, 480 Paragraph 2, 635 BGB due to absence of guaranteed quality shall not be not excluded.
9. The provisions defined in Items 7 and 8 only apply to the Federal Republic of Germany.

F Garantie

1. Cet outillage électroportatif a été construit de manière très précise et a fait, en usine, l'objet de contrôles de qualité très stricts.
2. Cela nous permet d'assurer une réparation gratuite des défauts de fabrication ou de matériau susceptibles d'être découvertes dans les 24 mois chez l'utilisateur à dater de la date d'achat. Nous nous réservons le droit soit de modifier les pièces défectueuses, soit de les échanger contre des neuves. Les pièces échangées deviennent alors immédiatement notre propriété.
3. Toute utilisation inadaptée, tout traitement inapproprié, toute ouverture de l'outillage effectuée par un personnel ou un service non habilité à le faire entraîne automatiquement l'extinction de toute revendication relative à cette garantie. Les pièces d'usure sont expressément exclues de cette garantie.
4. Les revendications de garantie ne pourront être prises en compte qu'en cas de déclaration immédiate des défauts (avaries dues au transport y comprises). L'exécution des prestations de garantie ne donne pas droit à une prolongation de la période de validité de la garantie.
5. En cas de dysfonctionnement, veuillez expédier l'appareil avec sa carte de garantie dûment complétée et une brève description des défauts à notre adresse ou à la station de service après-vente concernée. Prière de joindre la facture.
6. Une prise en charge par nos soins dans le cadre de la garantie, exclut tout autre recours de la part de l'acheteur, en particulier le droit de rétraction, de réduction ou de revendication de dommages-intérêts.
7. Cependant, il conserve son droit de rétraction (annulation du contrat de vente) ou de réduction (abaissement du prix d'achat), selon ses convenances, si nous ne sommes pas en mesure d'éliminer d'éventuels défauts dans un délai convenable.
8. Ne sont pas exclues, les revendications de dommages-intérêts selon §§ 463, 480 Al. 2, 635 du Code Civil allemand, relatives à l'absence de propriétés garanties.
9. Les dispositions 7 et 8 ne sont valables que pour l'Allemagne.

NL Garantie

1. Dit elektrisch gereedschap is vervaardigd met grote nauwkeurigheid en is onderhevig aan strenge kwaliteitscontroles in de fabriek.
2. Daarom garanderen wij het kosteloos verhelpen van fabricage- of materiaalafwijkingen die binnen 24 maanden na de datum van de verkoop aan eindverbruiker optreden. Wij behouden ons het recht voor, defecte onderdelen te repareren of door nieuwe te vervangen. Vervangen onderdelen worden ons eigendom.
3. Ondeskundig gebruik of ondeskundige behandeling alsmede het openen van de machine door niet erkende reparatiebedrijven leiden tot verlies van de garantie. Onderdelen die aan slijtage onderhevig zijn, zijn van de garantie uitgesloten.
4. Er kan slechts aanspraak op garantie verleend worden als de schade onverwijld gemeld werd (ook bij transportschade). Er volgt geen verlenging van de garantieperiode na uitvoering van garantieprestaties.
5. Gelieve in geval van storing de machine met ingevulde garantiebon en een korte beschrijving van de schade aan ons of aan een bevoegde service-dienst in te sturen. Cassabon bijvoegen.
6. Door de door ons opgenomen garantieverplichtingen zijn alle verdere aanspraken van de koper – met name het recht op koopverniegting, prijsreductie of het eisen van schadevergoeding – uitgesloten.
7. De koper heeft echter naar keuze het recht op prijsreductie (vermindering van de aankoop prijs) of op koopverniegting (annuleren van het koopcontract), indien wij er niet in slagen, eventueel opgetreden defecten binnen een redelijke termijn te herstellen.
8. Niet uitgesloten zijn de eisen van schadevergoeding volgens §§ 463, 480 alinea. 2, 635 BGB wegens niet bestaande, toegekende eigenschappen.
9. De bepalingen onder punt 7 en 8 gelden alleen maar voor de Bondsrepubliek Duitsland.

I Garanzia

1. Il presente elettrodomestico è stato realizzato secondo criteri produttivi di alta precisione ed è stato sottoposto a severi controlli di qualità da parte della casa costruttrice.
2. Per questo motivo siamo in grado di garantire l'eliminazione gratuita di difetti costruttivi o di materiale difettoso che dovessero essere riscontrati entro 24 mesi dalla data di vendita all'utente finale. Ci riserviamo il diritto di riparare oppure sostituire le parti difettose. Le parti sostituite tornano ad essere di proprietà della casa costruttrice.
3. Si perde il diritto di garanzia in caso che la macchina venga impiegata oppure trattata in maniera impropria e, così, se la macchina viene aperta da un Centro Servizio non autorizzato. Le parti soggette ad usura non sono comprese nella garanzia.
4. La garanzia può essere riconosciuta solo in caso di immediata segnalazione del difetto (anche per danni di trasporto). La durata della garanzia non viene prolungata della durata dell'eventuale riparazione.
5. In caso di disturbi preghiamo di spedire l'apparecchio alla fabbrica o ad un Centro Assistenza autorizzato, insieme alla scheda di garanzia compilata e una breve descrizione del difetto.
6. Gli obblighi di garanzia da noi assunti escludono completamente ulteriori pretese – in particolare il diritto di convertibilità, riduzione del prezzo o risarcimento danni.
7. L'acquirente può comunque a propria scelta avvalersi del diritto di riduzione (diminuzione del prezzo d'acquisto) oppure di convertibilità (annullamento del contratto di vendita), nel caso in cui l'azienda non fosse in grado di eliminare il difetto eventualmente insorto entro un intervallo di tempo ragionevole.
8. Non sono esclusi i diritti al risarcimento danni per i casi contemplati dal §§ 463, 480 par. 2, 635 BGB, riguardanti la mancanza di caratteristiche assicurate.
9. Le disposizioni citate nei punti 7 e 8 sono valide solo per il territorio della Repubblica Federale Tedesca.

E Garantía

1. Esta herramienta eléctrica es el resultado de una fabricación de alta precisión y de estrictos controles de calidad realizados en nuestra fábrica.
2. Garantizamos por ello subsanar sin costo los fallos de fabricación o material que se presenten al consumidor final en el transcurso de los 24 meses a partir de la fecha de venta. Nos reservamos el derecho de reparar las piezas defectuosas o de sustituirlas por otras nuevas. Las piezas sustituidas pasan a ser posesión nuestra.
3. El empleo o trato no reglamentado, así como la apertura del aparato por puntos de reparación no autorizados, extinguen la garantía. Las partes sujetas a desgaste quedan excluidas de la garantía.
4. Las reclamaciones de garantía se podrán reconocer sólo en caso de reclamación inmediata (también en caso de daños de transporte). El plazo de garantía no se prolongará debido a la ejecución de prestaciones de garantía.
5. En caso de fallos, envíe el equipo con la tarjeta de garantía llenada y una breve descripción del fallo a nosotros o al Centro de Servicio competente. Adjunte los comprobantes de venta.
6. Los compromisos de garantía asumidos por nosotros excluyen cualquier otro derecho a indemnización del comprador – particularmente el derecho a redhibición, rebaja o ejercicio del derecho a indemnización por daños y perjuicios.
7. Sin embargo, el comprador tendrá el derecho, a su elección, a rebaja (reducción del precio de compraventa) o redhibición (anulación del contrato de compraventa), si no logramos subsanar dentro de un plazo razonable las deficiencias que se hayan producido.
8. No están excluidos los derechos a indemnización por daños y perjuicios según §§ 463, 480 Abs. 2, 635 BGB por falta de las propiedades prometidas.
9. Las disposiciones de los puntos 7 y 8 sólo son válidas para el territorio de la República Federal de Alemania.

S Garanti

1. Detta elverktyg tillverkas med högsta precision och underkastas en sträng kvalitetskontroll i fabriken.
2. Därför garanterar vi gratis reparation vid fabriktions- och materialfel, som uppstår inom 24 månader räknat från köpdatum. Vi äger välja mellan att reparera eller att byta ut defekta delar mot nya. Utbyta delar tillfaller oss.
3. Felaktig användning eller hantering samt öppning av apparaten av annan än auktoriserad serviceverkstad leder till att garantin inte längre gäller. Garantin omfattar inte delar som utsätts för normal förslitning.
4. Garantianspråk kan endast göras vid omedelbart påpekande av brister (även transportskador). Utnyttjande av garantibestämmelserna förlänger inte garantitiden.
5. Vid fel, var vänlig sänd apparaten med ifyllt garantikort och kort felbeskrivning till oss eller lämplig kundtjänst. bifoga kvitto.
6. Genom garantiförpliktelsen som vi tagit på oss, faller alla vidare anspråk köparen må ha – särskilt rätten till tillbakagång av köpet, nedsättning av priset eller skadeståndsanspråk.
7. Däremot har köparen rätt till tillbakagång av köpet eller nedsättning av köpriset om vi misslyckas avlägsna ev. brister, skador inom en skälig tidsperiod.
8. Skadeståndsanspråk kan dock ej uteslutas enl. §§ 463, 480 avsn. 2, 635 BGB om tillförsäkrade egenskaper saknas.
9. Bestämmelserna enl. punkterna 7 och 8 gäller endast i Förbundsrepubliken Tyskland.

DK Garanti

1. Dette el-værktøj blev fremstillet med stor præcision og har gennemgået strenge kvalitetskontroller på fabrikken.
2. Af den grund garanterer vi gratis afhjælpning af fabriktions- eller materialefejl, som måtte opstå indtil 24 måneder fra den salgsdato, som gælder for den endelige forbruger. Vi forbeholder os ret til at udbedre defekte dele eller at udskifte disse. Udskiftede dele er derefter vores ejendom.
3. Garantien bortfalder ved ukorrekt brug eller ukorrekt behandling samt åbning af værktøjet hos ikke autoriserede værksteder. Sliddele er ikke dækket af garantiydelse.
4. Garantikrav anerkendes kun ved øjeblikkelig meddelelse af mangler (også ved transportskader). Garantiperioden forlænges ikke gennem udførelse af garantiydelse.
5. Ved fejl sendes apparatet til os eller det pågældende serviceværksted med udfyldt garantikort og en kort beskrivelse af manglerne. Kvitteringen vedlægges.
6. Pga. de garanti-forpligtelser, som vi har påtaget os, bortfalder alle yderligere krav fra købers side – især retten til annullering af ordren pga. mangler, prisnedsættelse pga. mangler eller anmeldelse af skadeserstatningskrav.
7. Køberen har imidlertid efter eget valg ret til nedsættelse af købsprisen eller annullering af handelen, hvis det ikke lykkes os at udbedre evt. mangler indenfor en passende tidsfrist.
8. Skadeserstatningskrav iht §§ 463, 480 afsn. 2, 635 BGB pga. manglende garanterede egenskaber bortfalder ikke.
9. Bestemmelserne i punkt 7 og 8 gælder kun for Forbundsrepublikken Tyskland.

N Garanti

1. Dette elektroverktøyet ble produsert med høy presisjon og har gjennomgått strenge kvalitetskontroller på fabrikken.
2. Derfor garanterer vi gratis utbedring av fabrikkasjons- eller materialfeil, som oppstår innen 24 måneder fra den datum produktet ble solgt til brukeren. Vi forbeholder oss retten til å reparere defekte deler eller skifte dem ut mot nye. Deler som skiftes ut er vår eiendom.
3. Usakkyndig bruk eller behandling samt åpning av apparatet av ikke-autoriserte reparasjonsverksteder fører til at garantien mister sin gyldighet. Deler som er utsatt for slitasje er utelukket fra garantien.
4. Garantikrav anerkjennes kun hvis vi får umiddelbar beskjed om skaden (dette gjelder også transportskader). Garantitiden forlenges ikke på grunn av reparasjonsarbeider som utføres på basis av garantikrav.
5. Hvis det skulle oppstå en feil på maskinen, må du være vennlig å sende maskinen med utfyllt garantikort og en kort beskrivelse av feilen til oss eller til det ansvarlige serviceverksted. Legg en kjøpskvittering med.
6. De garantiforpliktelse som vi påtar oss utelukker alle videregående krav fra kjøpers side, spesielt når det gjelder retten til annullering, rabatt eller krav om skadeserstatning.
7. Kjøper har derimot etter eget valg krav på rabatt (reduksjon av kjøpeprisen) eller annullering (salgskontrakten oppheves) hvis vi ikke lykkes i å reparere eventuelle mangler innen en rimelig tidsfrist.
8. Ikke utelukket er krav om skadeserstatning i henhold til §§ 463, 480 avsn. 2, 635 BGB (tysk lovverk) vedrørende mangel på garanterte egenskaper.
9. Bestemelsene under punkt 7 og punkt 8 gjelder kun for Forbundsrepublikken Tyskland.

GR Εγγύηση

1. Το μηχάνημα αυτό κατασκευάστηκε με μεγάλη ακρίβεια και υπό τον αυστηρό έλεγχο του κατασκευαστή.
2. Γι' αυτό εγγυούμαστε τη δωρεάν επίσκεψη βλαβών που θα προκύψουν εντός 24 μηνών από την ημέρα πώλησης στον τελικό αγοραστή και οι οποίοι θα προέρχονται από ελαττωματικό υλικό ή από σφάλμα του κατασκευαστή. Επιφυλασσόμαστε όσο αφορά τη απόφαση, αν τα ελαττωματικά εξαρτήματα θα αντικατασταθούν ή θα επισκευαστούν. Αντικαταστημένα εξαρτήματα περνούν στην ιδιοκτησία μας.
3. Η εγγύηση λήγει σε περίπτωση λανθασμένου χειρισμού ή λανθασμένης μεταχείρισης, καθώς και σε περίπτωση ανοίγματος του μηχανήματος από μη εξουσιοδοτημένα συνεργεία επισκευών. Η κάλυψη βλαβών που προέρχονται από φυσιολογική φθορά δεν συμπεριλαμβάνεται στην εγγύηση.
4. Αξιώσεις από την εγγύηση μπορούν να αναγνωρισθούν μόνο με την έγκαιρη δήλωση ελαττωμάτων (ακόμη και βλάβες από τη μεταφορά). Με τη διεξαγωγή των επισκευών μέσω της εγγύησης δεν παρατείνεται το διάστημα ισχύος της εγγύησης.
5. Σε περίπτωση ανωμαλιών αποστέιλτε το μηχάνημα με συμπληρωμένο το Δελτίο Εγγύησης καθώς και σύντομη περιγραφή του ελαττώματος στο αρμόδιο συνεργείο σέρβις. Εσωκλείστε και την απόδειξη αγοράς.
6. Με την ανάληψη των υποχρεώσεων που πηγάζουν από την εγγύηση αποκλείονται άλλες αξιώσεις του αγοραστή – ιδιαίτερα το δικαίωμα μείωσης τιμής αγοράς, ακύρωσης συμβολαίου αγοράς ή αξιώσεις αποζημίωσης.
7. Ο αγοραστής έχει το δικαίωμα να απαιτήσει μείωση της τιμής αγοράς ή και ακύρωση του συμβολαίου αγοράς, σε περίπτωση που δεν καταφέρουμε να αποκαταστήσουμε τη βλάβη μέσα σε εύλογο χρονικό διάστημα.
8. Δεν αποκλείονται αξιώσεις σύμφωνα με τα άρθρα 463, 480 παρ. 2, 635 Αστικού Κώδικα λόγω έλλειψης βεβαιωμένων από τον κατασκευαστή ιδιοτήτων.
9. Οι όροι των σημείων 7 και 8 ισχύουν μόνο στην επικράτεια της Ομοσπονδιακής Δημοκρατίας της Γερμανίας.

FIN Takuu

1. Tätä sähkötyökälua valmistetaan suurella tarkkuudella ja se on tehtaalta tarkaan laatu- ja tarkkailun kohteena.
2. Tästä johtuen takaamme niiden valmistus- ja materiaali- virkojen veltuksettoman korjauksen, jotka ilmenevät 24 kuukauden aikana lopullisen kuluttajan ostopäivästä. Pidätämme oikeuden korjata tai vaihtaa vialliset osat. Vaihdetut, vialliset osat ovat meidän omaisuuttamme.
3. Asiaton käyttö tai käsittely sekä laitteen avaaminen muualla kuin valtuutetuissa korjauspajoissa johtavat takuun raukeamiseen. Käytössä kuluvat osat eivät kuulu takuun piiriin.
4. Takuukorvausvaatimus voidaan hyväksyä vain, kun viasta ilmoitetaan valmistajalle välittömästi sen havaitsemisen jälkeen (myöskin kuljetusvahingot). Takuuaika ei pidenny takuukorjaustapauksessa.
5. Lähetä laite vahinkotapauksessa valmistajalle tai valtuutettuun liikkeeseen ja liitä mukaan täytetty takuukortti ja lyhyt selostus laitteen viasta. Liitä mukaan ostotodistus.
6. Takaamamme takuuehdot sulkevat ulkopuolelle kaikki asiakkaan esittämät takuuehtoihin sisältymättömät vaatimukset – etenkin oikeus vahingonkorvausvaatimusten muutokseen, rajoitukseen tai vahingonkorvausvaatimuksen voimaansaattamiseen.
7. Ostajalla on kuitenkin oikeus valinnan mukaan vähennykseen (ostohintaa pienennetään) tai muutokseen (kauppa puretaan), jos emmem onnistu korjaamaan ilmennyt vikaa kohtuullisen ajan kuluessa.
8. Lain mukaisia (§§ 463, 480 pykälä 2, 635 BGB-Saksalainen lakikirja) vahingonkorvausvaatimuksia ei voida sulkea ulkopuolelle, mikäli laite ei vastaa valmistajan ilmoittamia ominaisuuksia.
9. Kohtien 7 ja 8 mukaiset määräykset pätevät vain Saksan liittotasavallassa.

Service-Anschriften / After sales service / Service après-vente

Bundesrepublik Deutschland:

Kress-elektrik GmbH & Co. – Elektromotorenfabrik – Abt. Kundendienst/Werk 2

Hechinger Strasse 48, D-72406 Bisingen/Zollernalbkreis,

Telefon +49-(0)74 76-8 74 50 – Telefax +49-(0)74 76-8 73 75

e-mail: tkd@kress-elektrik.de

Schweiz

CEKA Elektrowerkzeuge AG + Co. KG

Industriestraße 2

CH-9630 Wattwil

Telefon: +41 (0)71 - 987 40 40 – Telefax: +41 (0)71 - 987 40 41

E-mail: info@ceka.ch

Belgie/Belgique, Nederland

Present Handel bvba/sprl

Industriezone "Wolfstee"

Toekomstlaan 6

B-2200 Herentals

Téléphone: +32 - (0)14 - 25 74 74 – Telefax: +32 - (0)14 - 25 74 75

E-mail: info@present.be

France

S.A.R.L. Induba

4 Rue du Viaduc - B.P. 87

F-01130 Les Neyrolles

Téléphone: +33 (0)4 - 74 75 01 33 – Téléfax: +33 (0)4 - 74 75 23 62

E-mail: induba@online.fr

Sverige

AB Novum

Mörsaregatan 8

S-25466 Helsingborg

Phone: +46 (0)42 - 15 10 30 Telefax: +46 (0)42 - 16 16 66

E-mail: mail@abnovum.se

Norge

Ifø Electric AS

P.O.B. 336 Alnabru

Brobekkeveien 115 B

N-0614 Oslo

Phone: +47 - 23 - 37 81 10 – Telefax: +47 - 23 - 37 81 20

E-mail: info@ifoelectric.no

Hellas

D. Nikolaou & Co Ltd.

Leonidoy 6

GR-17343 Athens

Phone: +30 - 1 - 975 37 57 – Telefax: +30 - 1 - 973 74 23

E-mail: gnikolaou@yahoo.com

Espana

Apolo fijaciones y herramientas s.l.

Garrotxa Naves 10-22

Polig. Ind. Pla. de la Bruguera

E-08211 Castellar del Vallès (Barcelona)

Telefono: +34 - 93 - 747 33 35 – Telefax: +34 - 93 - 747 33 37

E-mail: fijaciones@apolo.es

Österreich

b+s Elektroinstallations- +

Maschinenbaugesellschaft m.b.H.

JHeringgasse 22

A-1150 Wien

Telefon: +43 (0)1 - 893 60 77 – Telefax: +43 (0)1 - 893 60 18

E-mail: office@bs-elektro.at

Italia

Hodara Utensili S.p.A.

Viale Lombardia, 16

I-20090 Buccinasco (Milano)

Telefon: +39 - 02 - 48 84 25 97 – Telefax: +39 - 02 - 48 84 27 75

E-mail: info@hodara.it

Danmark

Ryttergaard Vaerktoj A/S

Postbox 118, Rodovrevej 151

DK-2610 Rodovre

Phone: +45 - 36 70 65 55 – Telefax: +45 - 36 41 44 72

E-mail: Kress@os.dk

Suomi

Tecalemit

Hankasuntie 13, P.O. Box 78

FIN-00391 Helsinki

Phone: +358 (0)9 - 54 77 01 – Telefax: +358 (0)9 - 547 17 79

E-mail: jyri.lahti@tecalemi.fi

Great Britain

N & J Tools Ltd.

Westcross Centre, 15 Shield Drive

Brentford TW8 9EX

Phone: +44 (0)208-560 0885 – Telefax: +44 (0)208-847 0790

E-mail: njtoolsbrentford@btopenworld.com

Portugal

Sarraipa S.A.

Máquinas e Equipamentos Industriais

Rua das Flores, Carreira d'Água

Zona Industrial da Barosa

PT-2400 Leiria

Phone: +351 - (2)44 - 81 90 60 – Telefax: +351 - (2)44 - 81 90 69

E-mail: sarraipa@net.sapo.pt



<http://www.kress-elektrik.de>
<http://spareparts.kress-elektrik.de>



Bitte sofort ausfüllen und aufbewahren.

Please fill in immediately and keep in safe place.

Veillez remplir aussitôt et conserver.

Garantie-Karte
Warranty card
Bon de Garantie

Käufer/Purchaser/Acheteur:

Verkauft durch / Dealer's name / Vendeur:

Kaufdatum:
Date purchased:
Date d'achat:

Serie No.:
Serial No.:
No. de série:

Typ:
Type:
Type: **AS 72 S**

Fabrikations-Nr.:
Manufacturing No.:
Fabrication No.: