

# Homelite®

## OPERATOR'S MANUAL

## MANUEL D'UTILISATION

## MANUAL DEL OPERADOR

## 3-N-1 HI-SPEED GASOLINE

## PRESSURE WASHER

## NETTOYEUR HAUTE PRESSION À ESSENCE

## DE VITESSE RAPIDE DE 3-N-1

## LAVADORA A PRESIÓN DE GASOLINA

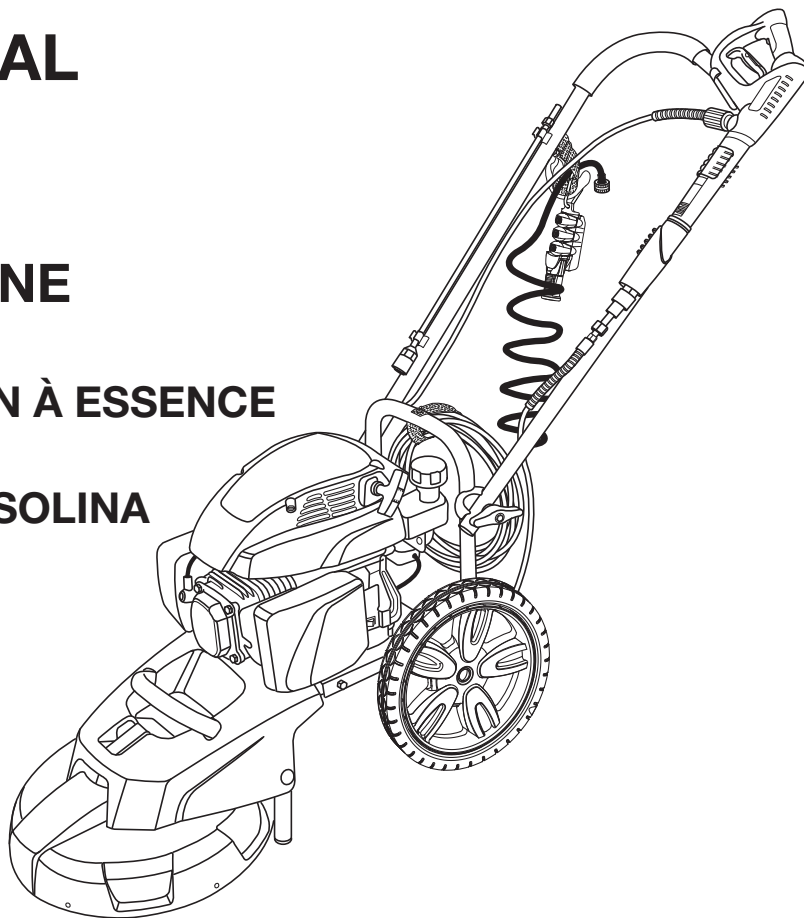
## 3 EN 1 DE ALTA VELOCIDAD

HL80833/HL80835

### ALL VERSIONS

### TOUTES LES VERSIONS

### TODAS LAS VERSIONES



Your pressure washer has been engineered and manufactured to our high standard for dependability, ease of operation, and operator safety. When properly cared for, it will give you years of rugged, trouble-free performance.

**⚠ WARNING:** To reduce the risk of injury, the user must read and understand the operator's manual before using this product.

Thank you for your purchase.

## SAVE THIS MANUAL FOR FUTURE REFERENCE

Ce nettoyeur pression a été conçu et fabriqué conformément aux strictes normes de fiabilité, simplicité d'emploi et sécurité d'utilisation. Correctement entretenu, il vous donnera des années de fonctionnement robuste et sans problème.

**⚠ AVERTISSEMENT :** Pour réduire les risques de blessures, l'utilisateur doit lire et veiller à bien comprendre le manuel d'utilisation avant d'utiliser ce produit.

Merci de votre achat.

**CONSERVER CE MANUEL POUR  
FUTURE RÉFÉRENCE**

Su lavadora de presión ha sido diseñada y fabricada de conformidad con las estrictas normas para brindar fiabilidad, facilidad de uso y seguridad para el operador. Con el debido cuidado, le brindará muchos años de sólido y eficiente funcionamiento.

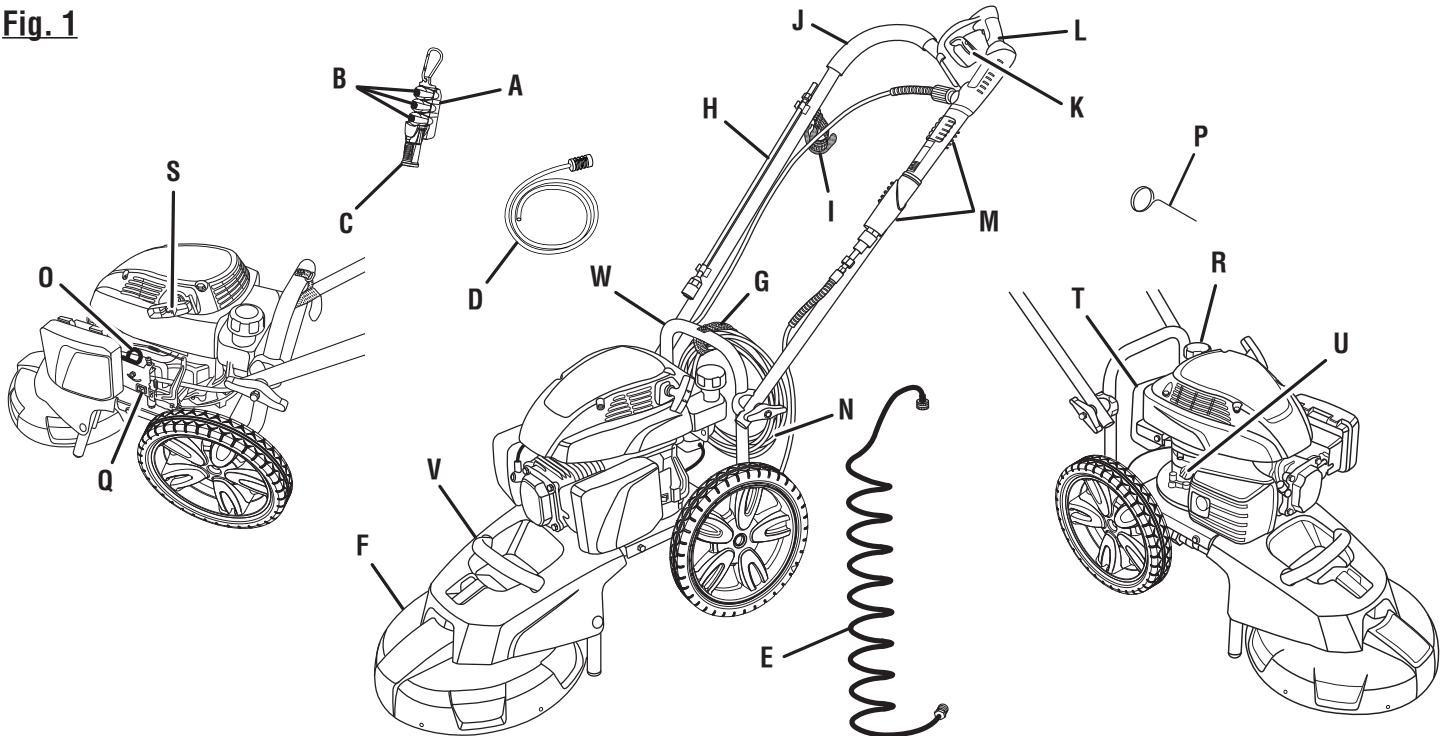
**⚠ ADVERTENCIA:** Para reducir el riesgo de lesiones, el usuario debe leer y comprender el manual del operador antes de usar este producto.

Le agradecemos su compra.

**GUARDE ESTE MANUAL PARA  
FUTURAS CONSULTAS**

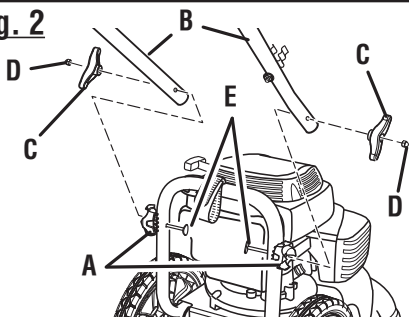
**See this fold-out section for all the figures referenced in the operator's manual.**  
**Consulter l'encart à volets afin d'examiner toutes les figures mentionnées dans le manuel d'utilisation.**  
**Vea esta sección de la página desplegable para todas las figuras mencionó en el manual del operador.**

**Fig. 1**



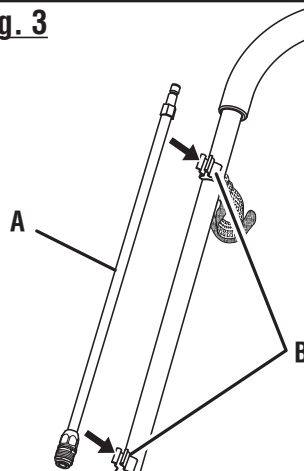
- A - Nozzle holder with spring clip (porte-buses avec agrafe à ressort, sujetador de boquillas con resorte de soporte)
- B - Quick connect nozzles (buse à raccord rapide, boquilla de conexión rápida)
- C - Soap Blaster™ nozzle (Soap Blaster™ buse, Soap Blaster™ boquilla)
- D - Injection hose with filter (flexible d'injection avec filtre, manguera de inyección con filtro)
- E - Self-coiling garden hose (tuyau d'arrosage en spirale, manguera de jardín que se enrolla automáticamente)
- F - Cleaning deck (pont de nettoyer, unidad de limpieza)
- G - High pressure hose storage strap (rangement de tuyau haute pression de sangle, tira para almacenamiento de la manguera de alta presión)
- H - Spray wand (lance de pulvérisation, tubo rociador)
- I - Garden hose storage strap (rangement de tuyau d'arrosage, almacenamiento de la manguera de jardín)
- J - Handlebar (poignée du guidon, mango)
- K - Trigger with lock out (gâchette avec verrou, gatillo con seguro)
- L - Trigger handle (poignée à gâchette, mango del gatillo)
- M - Trigger handle holders (supports de ensemble de gâchette, sujetadores del mango del gatillo)
- N - High pressure hose (tuyau haute pression, manguera de alta presión)
- O - Choke lever (levier de volet de départ, palanca del anegador)
- P - Nozzle cleaning tool (outil de nettoyage de buse, limpiador del boquilla)
- Q - Engine switch (commutateur de moteur, interruptor del motor)
- R - Fuel cap (bouchon du réservoir, tapa del tanque de combustible)
- S - Starter grip with rope (poignée du lanceur avec corde, mango del arrancador con cuerda)
- T - Fuel tank (réservoir de carburant, tanque del combustible)
- U - Oil cap / dipstick (bouchon / jauge d'huile, tapa del aceite con varilla de nivel)
- V - Front carrying handle (poignée de transport avant, mango de acarreo delantero)
- W - Rear carrying handle (poignée de transport arrière, mango de acarreo trasero)

**Fig. 2**



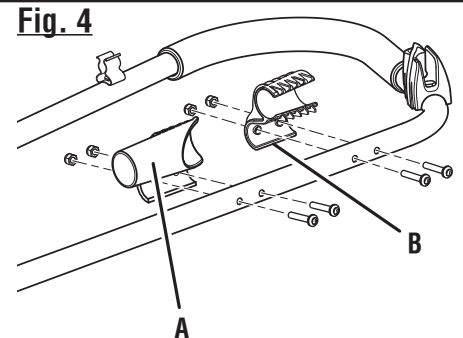
- A - Handle spacers (espaceurs de la poignée, espaciadores de la mango)
- B - Handlebar (poignée du guidon, mango)
- C - Handle knob (verrou de la poignée, perilla del mango)
- D - Acorn nut (écrou borgne, tuerca ciega)
- E - Handle bolts retracted until flush with spacer (boulons de poignée rentrés à affleurement avec espaceur, pernos del mango retraídos hasta alinearse con el espaciador)

**Fig. 3**



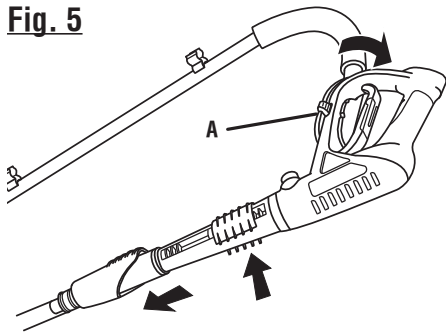
- A - Spray wand (lance de pulvérisation, tubo rociador)
- B - Storage clips (pincas de rangement, clip del almacenamiento)

**Fig. 4**



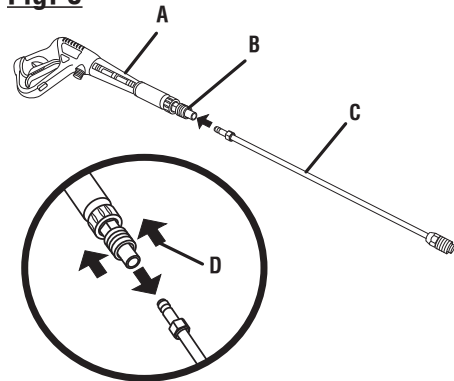
- A - Bottom trigger handle holder (support de ensemble de gâchette inférieure, support de ensemble de gâchette, sujetador inferior del mango del gatillo)
- B - Top trigger handle holder (support de ensemble de gâchette supérieure, sujetador superior del mango del gatillo)

**Fig. 5**



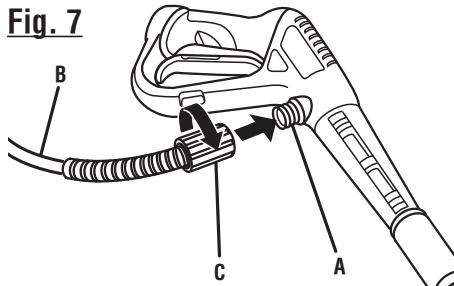
A - Handle lock (verrou de la poignée, seguro del mango)

**Fig. 6**



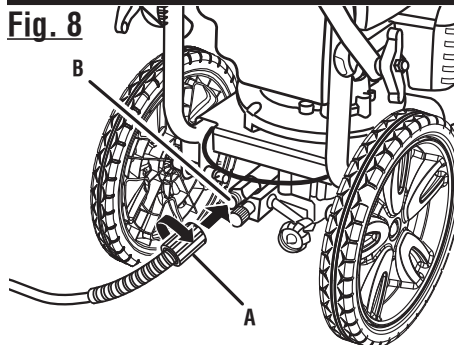
A - Trigger handle (poignée à gâchette, mango del gatillo)  
B - Outlet coupler (coupleur de sortie, acoplador de salida)  
C - Spray wand (lance de pulvérisation, tubo rociador)  
D - Release (desserrage, aflojar)

**Fig. 7**



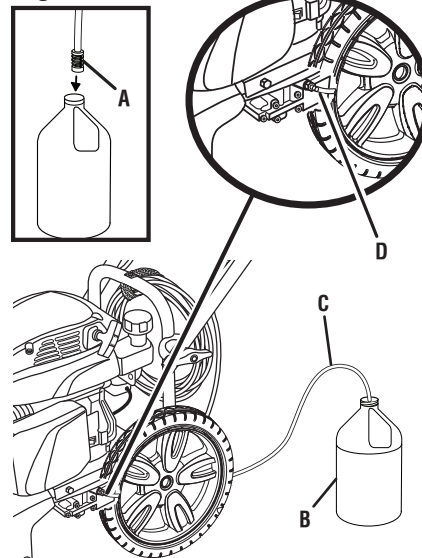
A - Inlet coupler (raccord d'entrée, acoplador de entrada)  
B - High pressure hose (tuyau haute pression, manguera de alta presión)  
C - Collar (collier, casquillo)

**Fig. 8**



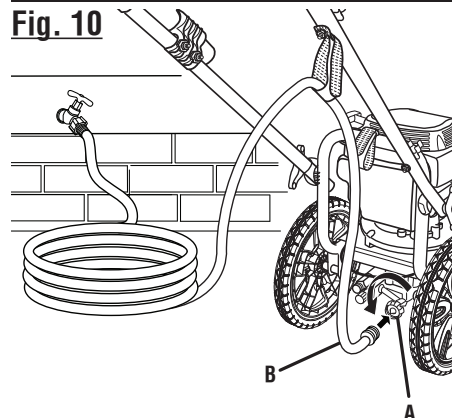
A - Collar (collier, casquillo)  
B - Threaded nipple (têton fileté, conexión roscada)

**Fig. 9**



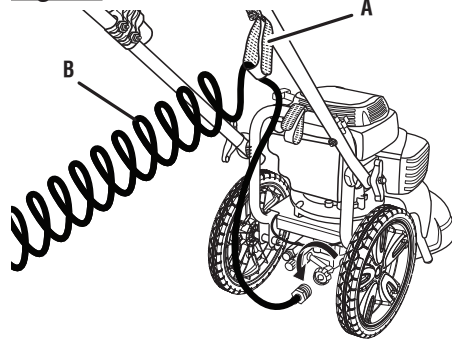
A - Injection hose filter (filtre à flexible d'injection, filtro de inyección transparente)  
B - Detergent container (réservoir de détergent, recipiente del detergente)  
C - Injection hose (flexible d'injection, manguera de inyección)  
D - Injection hose fitting (raccord du flexible d'injection, adaptador de la manguera de inyección)

**Fig. 10**



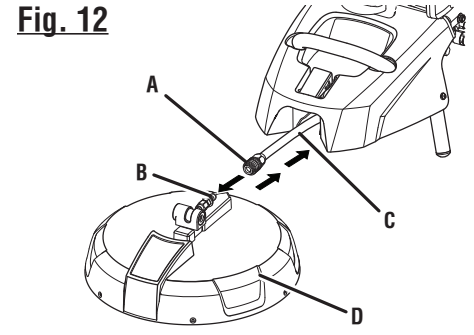
A - Water intake (prise d'eau, entrada de agua)  
B - Garden hose (tuyau d'arrosage manguera, de jardín)

**Fig. 11**



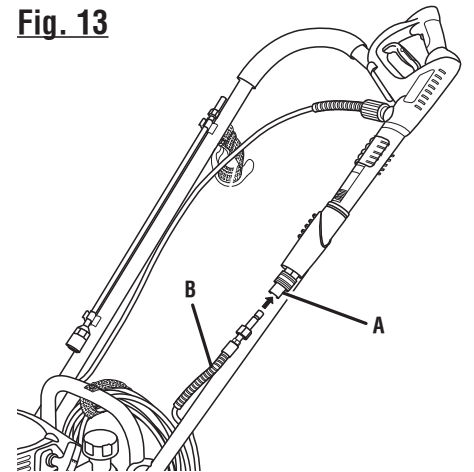
A - Garden hose storage strap (tuyau d'arrosage capuchon de sangle, tira para colgar la manguera de jardín)  
B - Self-coiling garden hose (tuyau d'arrosage en spirale, manguera de jardín que se enrolla automáticamente)

**Fig. 12**



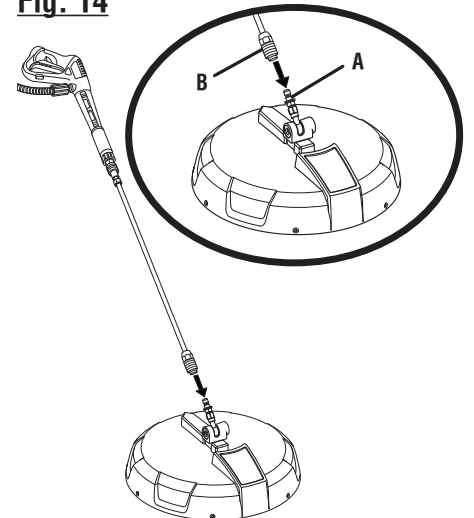
A - Quick connect coupler (coupleur à ressort, collarin accionado por resorte)  
B - Deck inlet plug (prise le filtre d'arrivée d'eau, clavija de entrada de la unidad)  
C - High pressure water supply hose (tuyau haute pression de provision d'eau, manguera de suministro de agua de alta presión)  
D - Cleaning deck (pont de nettoyer, unidad de limpieza)

**Fig. 13**



A - Trigger handle outlet coupler (poignée à gâchette coupleur de sortie, acoplador de salida del mango del gatillo)  
B - High pressure water supply hose (haute pression de provision d'eau, suministro de agua de alta presión)

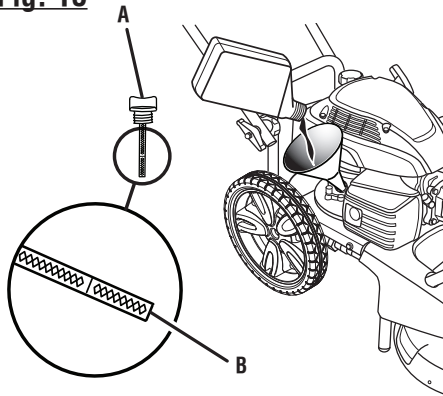
**Fig. 14**



A - Deck inlet plug (prise le filtre d'arrivée d'eau, clavija de entrada de la unidad)  
B - Quick connect coupler (coupleur à ressort, collarin accionado por resorte)

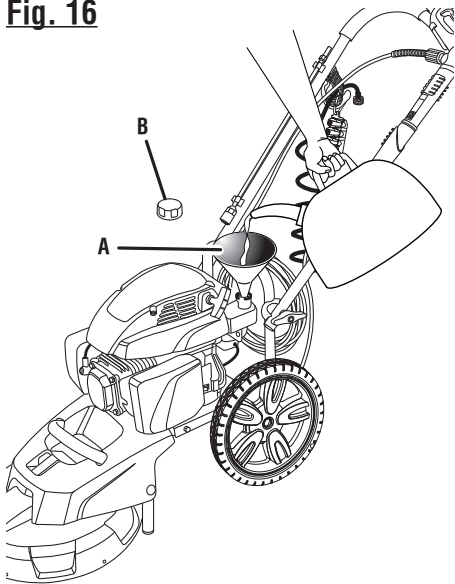


**Fig. 15**



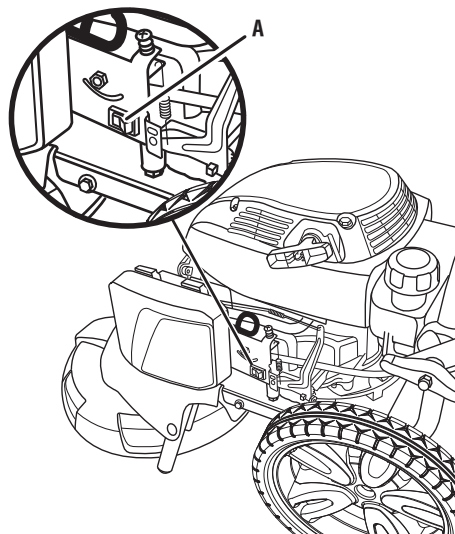
- A - Oil cap / dipstick (bouchon / jauge d'huile, tapa del aceite con varilla de nivel)
- B - Upper fill level (supérieur remplir le niveau nivel de carga superior)

**Fig. 16**



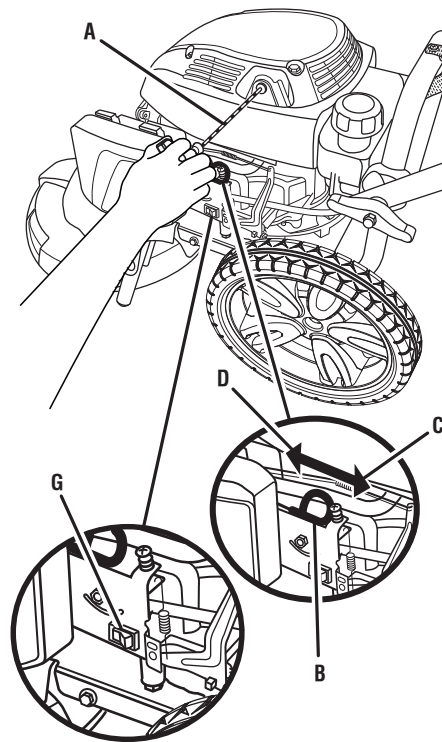
- A - Funnel (entonnoir, embudo)
- B - Fuel cap (bouchon du réservoir, tapa del tanque de combustible)

**Fig. 18**



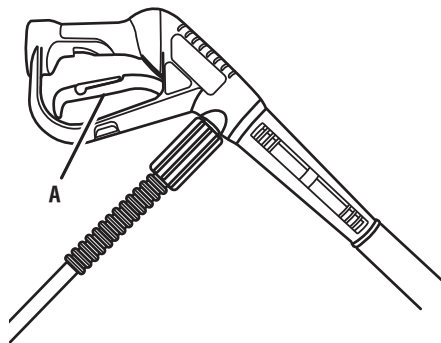
- A - Engine switch (commutateur de moteur, interruptor del motor)

**Fig. 17**



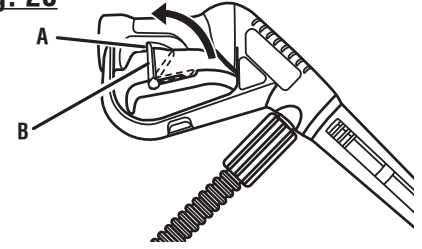
- A - Starter grip with rope (poignée du lanceur avec corde, mango del arrancador con cuerda)
- B - Choke (volet de départ, anegador)
- C - Start (démarrage, arranque)
- D - Run (marche, marcha)
- E - On (marche, encendido)
- F - Off (arrêt, apagado)
- G - Engine switch (commutateur de moteur, interruptor del motor)

**Fig. 19**



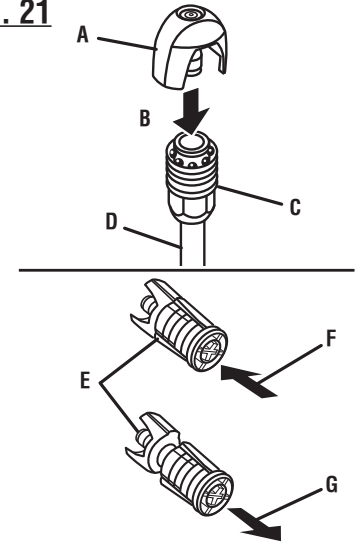
- A - Trigger (gâchette, gatillo)

**Fig. 20**



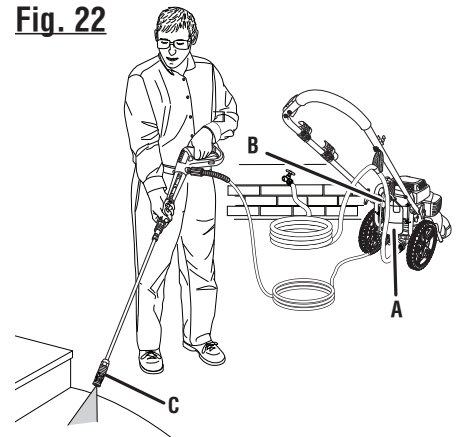
- A - Slot (fente, ranura)
- B - Lock out (bouton de verrouillage, seguro)

**Fig. 21**



- A - Nozzle (buse, boquilla)
- B - "Click" (déclat, "clic")
- C - Quick-connect collar (collier à ressort, casquillo de conexión rápida)
- D - Spray wand (lance de pulvérisation, tubo rociador)
- E - Soap Blaster™ (Soap Blaster™, Soap Blaster™)
- F - Short range detergent application (application de détergent à courte portée, aplicación de detergente corto plazo)
- G - Long range detergent application (application de détergente à longue portée aplicación de detergente largo plazo)

**Fig. 22**



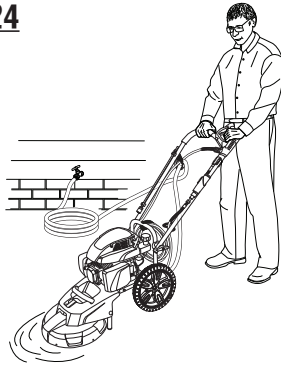
- A - Detergent container (réservoir de détergent, recipiente del detergente)
- B - Injection hose (flexible d'injection, manguera de inyección)
- C - Soap Blaster™ nozzle (buse Soap Blaster™, Soap Blaster™ boquilla)

**Fig. 23**



A - Long range (gamme longue, largo plazo)  
 B - Short range (courte portée, corto plazo)

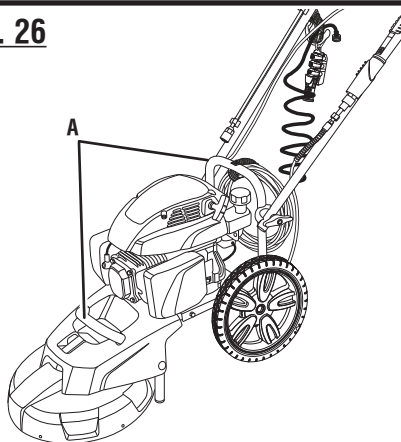
**Fig. 24**



**Fig. 25**

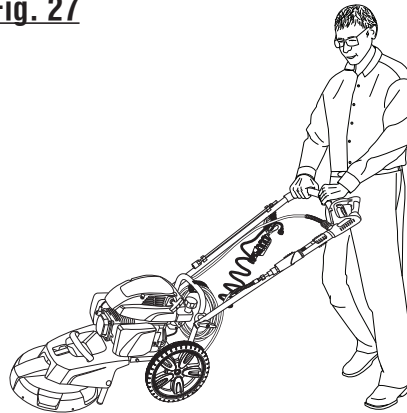


**Fig. 26**



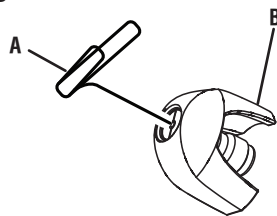
A - Carrying handles (poignées de transport, mangos de traslado)

**Fig. 27**



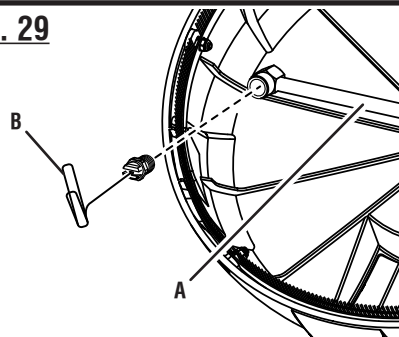
**TO MOVE THE PRESSURE WASHER  
 POUR DÉPLACER NETTOYEUR HAUTE PRESSION  
 PARA MOVER LA MÁQUINA**

**Fig. 28**



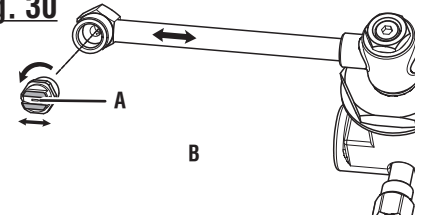
A - Straightened paper clip (trombone droit, clip para papel abieto)  
 B - Nozzle (buse, boquilla)

**Fig. 29**



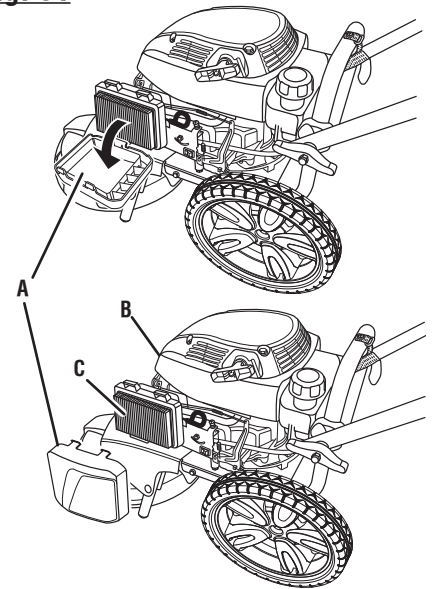
A - Spray bar (pulvérisation barre, tubo rociador)  
 B - Straightened paper clip (trombone droit, clip para papel abieto)

**Fig. 30**



A - Nozzle opening (entretien de buse, abertura de la boquilla)  
 B - After tightening securely, nozzle opening should be pointed in same direction as spray bar, (assurer ensuite que l'ouverture de la buse est orientée dans la même direction que la barre de pulvérisation, luego de ajustarla correctamente la abertura de la boquilla y el tubo rociador deben apuntar hacia la misma dirección)

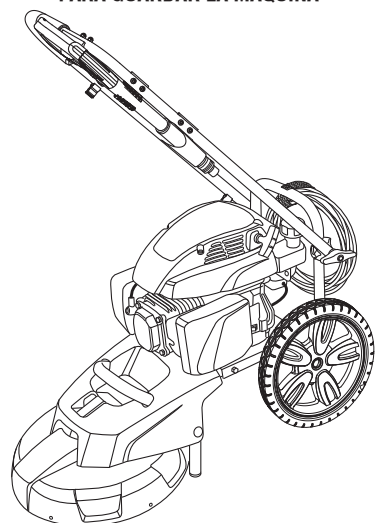
**Fig. 31**



A - Air filter cover (couverture du filtre à air, tapa del filtro de aire)  
 B - Shroud (capot, cubierta)  
 C - Air filter (filtro de aire, filtre à air)

**Fig. 32**

**TO STORE THE MACHINE  
 POUR REMISER L'ÉQUIPEMENT  
 PARA GUARDAR LA MÁQUINA**



# TABLE OF CONTENTS

## TABLE DES MATIÈRES / ÍNDICE DE CONTENIDO

■ Introduction .....	2
Introduction / Introducción	
■ Important Safety Instructions .....	3
Instrucciones importantes concernant la sécurité / Instrucciones de seguridad importantes	
■ Specific Safety Rules.....	4
Règles de sécurité particulières / Reglas de seguridad específicas	
■ Symbols.....	5-6
Symboles / Símbolos	
■ Features.....	7
Caractéristiques / Características	
■ Assembly .....	8-9
Assemblage / Armado	
■ Operation.....	10-12
Utilisation / Funcionamiento	
■ Maintenance.....	13-14
Entretien / Mantenimiento	
■ Troubleshooting.....	15
Recherche de pannes / Solución de problemas	
■ Warranty .....	16-17
Garantie / Garantía	
■ Parts Ordering and Service .....	Back Page
Commande de pièces et réparation / Pedidos de piezas y servicio .....	Page arrière / Pág. posterior

## INTRODUCTION

### INTRODUCTION / INTRODUCCIÓN

This product has many features for making its use more pleasant and enjoyable. Safety, performance, and dependability have been given top priority in the design of this product making it easy to maintain and operate.

\* \* \*

Ce produit offre de nombreuses fonctions destinées à rendre son utilisation plus plaisante et satisfaisante. Lors de la conception de ce produit, l'accent a été mis sur la sécurité, les performances et la fiabilité, afin d'en faire un outil facile à utiliser et à entretenir.

\* \* \*

Este producto ofrece numerosas características para hacer más agradable y placentero su uso. En el diseño de este producto se ha conferido prioridad a la seguridad, el desempeño y la fiabilidad, por lo cual se facilita su manejo y mantenimiento.

# IMPORTANT SAFETY INSTRUCTIONS

## **WARNING:**

**Read and understand all instructions.** Failure to follow all instructions listed below may result in electric shock, fire and/or carbon monoxide poisoning which will cause death or serious personal injury.

## **READ ALL INSTRUCTIONS**

- **Know your tool.** Read the operator's manual carefully. Learn the machine's applications and limitations as well as the specific potential hazards related to this tool.
- **Keep guards in place** and in working order. Never operate the tool with any guard or cover removed. Make sure all guards are operating properly before each use.
- **Remove adjusting keys and wrenches.** Form habit of checking to see that keys and adjusting wrenches are removed from tool before turning it on.
- **To reduce the risk of injury,** keep children and visitors away. All visitors should wear safety glasses and be kept a safe distance from work area.
- **Keep the area of operation clear of all persons,** particularly small children, and pets.
- **Do not operate the engine in a confined space** where dangerous carbon monoxide fumes can collect. Carbon monoxide, a colorless, odorless, and extremely dangerous gas, can cause unconsciousness or death.
- **Use right tool.** Don't force tool or attachment to do a job it was not designed for. Don't use it for a purpose not intended.
- **Dress properly.** Do not wear loose clothing, gloves, neckties, or jewelry. They can get caught and draw you into moving parts. Rubber gloves and nonskid footwear are recommended when working outdoors. Also wear protective hair covering to contain long hair.
- **Do not operate the equipment while barefoot or when wearing sandals or similar lightweight footwear.** Wear protective footwear that will protect your feet and improve your footing on slippery surfaces.
- **Exercise caution to avoid slipping or falling.**
- **Always wear eye protection with side shields marked to comply with ANSI Z87.1.** Following this rule will reduce the risk of serious personal injury.
- **Don't overreach or stand on unstable support.** Keep proper footing and balance at all times.
- **Use only recommended accessories.** The use of improper accessories may cause risk of injury.
- **Follow the maintenance instructions specified in this manual.**
- **Check damaged parts.** Before further use of the tool, a guard or other part that is damaged should be carefully checked to determine that it will operate properly and perform its intended function. Check for alignment of moving parts, binding of moving parts, breakage of parts, mounting, and any other conditions that may affect its operation. A guard or other part that is damaged must be properly repaired or replaced by an authorized service center to avoid risk of personal injury.
- **Never leave tool running unattended. Turn power off.** Don't leave tool until it comes to a complete stop.
- **Keep the engine free of grass, leaves, or grease** to reduce the chance of a fire hazard.
- **Keep the exhaust pipe free of foreign objects.**
- **Follow manufacturer's recommendations for safe loading, unloading, transport, and storage of machine.**
- **Be thoroughly familiar with controls.** Know how to stop the product and bleed pressure quickly.
- **Keep tool dry, clean, and free from oil and grease.** Always use a clean cloth when cleaning. Never use brake fluids, gasoline, petroleum-based products, or any solvents to clean tool.
- **Stay alert and exercise control.** Watch what you are doing and use common sense. Do not operate tool when you are tired. Do not rush.
- **Do not operate the product while under the influence of drugs, alcohol, or any medication.**
- **Check the work area before each use.** Remove all objects such as rocks, broken glass, nails, wire, or string which can be thrown or become entangled in the machine.
- **Do not use tool if switch does not turn it off.** Have defective switches replaced by an authorized service center.
- **Before cleaning, repairing, or inspecting,** shut off the engine and make certain all moving parts have stopped. Disconnect the spark plug wire, and keep the wire away from the plug to prevent accidental starting.
- **Avoid dangerous environment.** Don't use in damp or wet locations or expose to rain. Keep work area well lit.
- **Never use in an explosive atmosphere.** Normal sparking of the motor could ignite fumes.
- **Do not operate while smoking or near an open flame.**
- **Do not operate around** dry brush, twigs, cloth rags, or other flammable materials.
- **WARNING: Risk of injection or injury** – Do not direct discharge stream at persons.






## SPECIFIC SAFETY RULES

- **Never direct a water stream toward people or pets, or any electrical device.**
- **Before starting any cleaning operation,** close doors and windows. Clear the area to be cleaned of debris, toys, outdoor furniture, or other objects that could create a hazard.
- **Never pick up or carry a machine while the engine is running.**
- **Never start the machine** if ice has formed in any part of the equipment.
- **Do not use acids, alkalines, solvents, flammable material, bleaches, or industrial grade solutions** in this product. These products can cause physical injuries to the operator and irreversible damage to the machine.
- **Always operate the machine** on a level surface. If the engine is on an incline, it could seize due to improper lubrication (even at the maximum oil level).
- **WARNING: High pressure jets can be dangerous if subject to misuse.** The jet must not be directed at persons, animals, electrical devices, or the machine itself.
- **Never attempt to make any adjustments while the engine (motor) is running** (except where specifically recommended by the manufacturer).
- **Protective covers must always cover rotating parts when the engine is running.**
- **Keep cooling air intake** (recoil starter area) and muffler side of the engine at least 3 feet away from buildings, obstructions, and other combustible objects.
- **Keep the engine away from flammables and other hazardous materials.**
- **Keep away from hot parts.** The muffler and other engine parts become very hot; use caution.
- **Do not touch the spark plug and ignition cable** when starting and operating the engine.
- **Check fuel hoses and joints** for looseness and fuel leakage before each use.
- **Check bolts and nuts** for looseness before each use. A loose bolt or nut may cause serious engine problems.
- **Always refuel outdoors.** Never refuel indoors or in a poorly ventilated area.
- **Keep garden hose away from your feet while operating this product.** A garden hose in your walking path could be a tripping hazard.
- **Never store the machine with fuel in the fuel tank inside a building** where ignition sources are present, such as hot water and space heaters, clothes dryers, and the like.
- **If the fuel tank has to be drained, do this outdoors.**
- **To reduce the risk of fire and burn injury,** handle fuel with care. It is highly flammable.
- **Do not smoke while handling fuel.**
- **Add fuel before starting the engine.** Never remove the cap of the fuel tank or add fuel while the engine is running or when the engine is hot.
- **Loosen fuel cap slowly** to release pressure and to keep fuel from escaping around the cap.
- **Replace all fuel tank and container caps securely.**
- **Wipe spilled fuel from the unit.** Move 30 feet away from refueling site before starting engine.
- **If fuel is spilled,** do not attempt to start the engine but move the machine away from the area of spillage and avoid creating any source of ignition until fuel vapors have dissipated.
- **Never attempt to burn off spilled fuel under any circumstances.**
- **Before storing, allow the engine to cool.**
- **Store fuel in a cool, well-ventilated area,** safely away from spark and/or flame-producing equipment.
- **Store fuel in containers** specifically designed for this purpose.
- **Empty fuel tank and restrain the unit from moving** before transporting in a vehicle.
- **When servicing use only identical replacement parts.** Use of any other parts may create a hazard or cause product damage.
- **This product is designed to operate using cold water only.**
- **Make sure minimum clearance** of 3 feet is maintained from combustible materials.
- **Never spray close to the surface** to be cleaned as you can damage the surface.
- **Do not use the spring clip** for support of human weight, playground equipment, or athletic or overhead lifting of a load. Holds up to 5 lbs.
- **Save these instructions.** Refer to them frequently and use them to instruct other users. If you loan someone this tool, loan them these instructions also.











# SYMBOLS

The following signal words and meanings are intended to explain the levels of risk associated with this product.





SYMBOL	SIGNAL	MEANING
	<b>DANGER:</b>	Indicates an imminently hazardous situation, which, if not avoided, will result in death or serious injury.
	<b>WARNING:</b>	Indicates a potentially hazardous situation, which, if not avoided, could result in death or serious injury.
	<b>CAUTION:</b>	Indicates a potentially hazardous situation, which, if not avoided, may result in minor or moderate injury.
	<b>CAUTION:</b>	(Without Safety Alert Symbol) Indicates a situation that may result in property damage.

Some of the following symbols may be used on this product. Please study them and learn their meaning for safe operation of this product.

SYMBOL	NAME	EXPLANATION
	Safety Alert	Indicates a potential personal injury hazard.
	Wet Conditions Alert	Do not expose to rain or use in damp locations.
	Read Operator's Manual	To reduce the risk of injury, user must read and understand operator's manual before using this product.
	Eye Protection	Always wear eye protection with side shields marked to comply with ANSI Z87.1.
	Hot Surface	To reduce the risk of injury or damage, avoid contact with any hot surface.
	Risk of Injections	To reduce the risk of injection or injury, never direct a water stream towards people or pets or place any body part in the stream. Leaking hoses and fittings are also capable of causing injection injury. Do not hold hoses or fittings.
	Risk of Explosion	Fuel and its vapors are explosive and can cause severe burns or death.
	Risk of Fire	Fuel and its vapors are extremely flammable and explosive. Fire can cause severe burns or death.

# SYMBOLS

Some of the following symbols may be used on this product. Please study them and learn their meaning for safe operation of this product.

SYMBOL	NAME	EXPLANATION
	Toxic Fumes	Gas products emit carbon monoxide, an odorless, colorless, poison gas. Breathing carbon monoxide can cause nausea, fainting, or death.
	Kickback	To reduce the risk of injury from kickback, hold the spray wand securely with both hands when the machine is on.
	Electric Shock	Failure to use in dry conditions and to observe safe practices can result in electric shock.
	Chemical Burns	To reduce the risk of injury or damage, DO NOT USE ACIDS, ALKALINES, BLEACHES, SOLVENTS, FLAMMABLE MATERIAL, OR INDUSTRIAL GRADE SOLUTIONS in this product.

# FEATURES

## PRODUCT SPECIFICATIONS

Engine.....	170cc OHV
Fuel Tank Capacity .....	0.29 gal
Maximum Pounds Per Square Inch Pressure* .....	2,600 psi
Maximum Gallons Per Minute* .....	2.4 gpm
Maximum Inlet Water Temperature .....	104°F

\*Max. rating determined by PWMA Standard 101, when tested with red nozzle

## KNOW YOUR PRESSURE WASHER

See Figure 1.

The safe use of this product requires an understanding of the information on the tool and in this operator's manual as well as a knowledge of the project you are attempting. Before use of this product, familiarize yourself with all operating features and safety rules.

## SURFACE CLEANER

The surface cleaner can be used to clean large flat areas using less time and energy than when using the spray wand.

## ENGINE SWITCH

The engine switch is used in combination with the recoil starter grip to start the engine. It is also used to turn the engine off.

## FUEL TANK

This fuel tank has a maximum capacity of 0.29 gal. Use unleaded automotive gasoline in the engine.

## HIGH PRESSURE HOSE STORAGE

Once the high pressure hose is rolled, hang it on the back of the machine using the hook-and-loop strap to secure in place.

## 170CC OHV ENGINE

This engine enables the pressure washer to achieve 2,600 psi (pounds per square inch) at a rate of 2.4 gpm (gallons per minute).

## NOZZLE HOLDER WITH SPRING CLIP

The spring clip attached to the nozzle holder allows you to clip the nozzle holder to the unit or wear it on your belt for convenience.

## STARTER GRIP WITH ROPE

The starter grip with rope is pulled to start the machine.

## SOAP BLASTER™ NOZZLE

The Soap Blaster™ nozzle can be easily adjusted for long range or short range cleaning.

## SPARK ARRESTOR

This engine is not factory equipped with a spark arrestor. In some areas it is illegal to operate an engine without a spark arrestor. A spark arrestor is available by calling customer service for assistance.

## THERMAL RELIEF VALVE

This pump feature will prevent water temperatures from reaching harmful levels by releasing a small amount of water. Once the water has drained, the thermal relief valve will reset itself.

## TRIGGER HANDLE

The trigger handle has a gripping surface that provides added control of the spray wand and helps reduce fatigue.

## TRIGGER WITH LOCK OUT

Pulling the trigger releases a stream of water for high pressure cleaning. The lock out provides protection against unauthorized use.

# ASSEMBLY

## UNPACKING

This product requires assembly.

- Carefully cut the box down the sides then remove the product and any accessories from the box. Make sure that all items listed in the packing list are included.

### **WARNING:**

Do not use this product if any parts on the Packing List are already assembled to your product when you unpack it. Parts on this list are not assembled to the product by the manufacturer and require customer installation. Use of a product that may have been improperly assembled could result in serious personal injury.

**NOTE:** This product is heavy. To avoid back injury, lift with your legs, not your back, and get help when needed.

- Inspect the product carefully to make sure no breakage or damage occurred during shipping.
- Do not discard the packing material until you have carefully inspected and satisfactorily operated the product.
- If any parts are damaged or missing, please call 1-866-340-3912 for assistance.

## PACKING LIST

Pressure Washer  
Trigger Handle  
25 ft. High Pressure Hose  
Self-Coiling Garden Hose  
Spray Wand  
Quick-Connect Nozzle (3)  
Soap Blaster™ Nozzle  
Nozzle Cleaning Tool  
Nozzle Holder with Spring Clip  
Injection Hose and Filter  
Top Trigger Handle Holder  
Bottom Trigger Handle Holder  
Trigger Handle Holder Screws (4)  
Trigger Handle Holder Nuts (4)  
Handlebar  
Surface cleaner  
4-Cycle Engine Lubricant (SAE 10W30)  
Operator's Manual

### **WARNING:**

If any parts are damaged or missing do not operate this product until the parts are replaced. Use of this product with damaged or missing parts could result in serious personal injury.

### **WARNING:**

Do not attempt to modify this product or create accessories not recommended for use with this product. Any such alteration or modification is misuse and could result in a hazardous condition leading to possible serious personal injury.

### **WARNING:**

To prevent accidental starting that could cause serious personal injury, always disconnect the engine spark plug wire from the spark plug when assembling parts.

## INSTALLING THE HANDLEBAR

See Figures 2 - 3.

- Remove the acorn nuts and handle knobs from frame.
- Retract handle bolts until end of bolts are flush with handle spacers.
- Install handlebar as shown. Handlebar should rest in grooves of spacers and holes in handlebar should align with handle bolts.
- Press handle bolts through openings in handlebar.
- Rethread handle knobs on handle bolts and tighten to secure.
- Rethread acorn nuts on end of handle bolts and tighten with wrench (not provided).
- Place spray wand into storage clips located on the side of handlebar.

## INSTALLING TRIGGER HANDLE HOLDERS

See Figures 4 - 5.

- Place top trigger handle holder over handlebar and align holes.
- Secure using screws and nuts as shown.
- While holding screw with Phillips screwdriver, tighten each nut with wrench to secure.
- Repeat process to install bottom trigger handle holder.
- Clip flat area of trigger handle into top holder and bottom ribbed area of trigger handle into bottom holder. Slide forward until trigger handle rests securely in holders.
- Rotate trigger handle so that bottom edge of handle snaps into handle lock.

## ASSEMBLING THE SPRAY WAND

See Figure 6.

- Insert the end of the spray wand into the trigger handle outlet coupler as shown in figure 6 and push together until coupler snaps into place.



# ASSEMBLY

## CONNECTING HIGH PRESSURE HOSE TO TRIGGER HANDLE

See Figure 7.

- Screw the collar on the high pressure hose into the trigger handle inlet coupler by turning the hose collar clockwise.
- Pull on the hose to be certain it is properly secured.

## CONNECTING THE HIGH PRESSURE HOSE TO THE PUMP

See Figure 8.

- Align the collar on the threaded nipple on the pump.
- Insert the nozzle on the end of the high pressure hose collar into the threaded nipple.
- Turn the collar clockwise to tighten the hose securely to the pump.
- Pull on the hose to be certain it is properly secured.

## ATTACHING INJECTION HOSE

See Figure 9.

Before detergent can be used with this machine, the injection hose must be attached.

- Open the cap of your detergent container.
- Push the injection hose filter onto the end of the injection hose. Insert the injection hose into your detergent container so the injection hose filter rests at the bottom of the detergent container.
- Push the open end of the injection hose securely over the fitting as shown in figure 9.

## CONNECTING THE GARDEN HOSE TO THE PRESSURE WASHER

See Figures 10 - 11.

### CAUTION:

Always observe all local regulations when connecting hoses to the water main. Some areas have restrictions against connecting directly to public drinking water supply to prevent the feedback of chemicals into the drinking water supply. Direct connection through a receiver tank or backflow preventer is usually permitted.

The water supply must come from a water main. NEVER use hot water or water from pools, lakes, etc. For ease of use, a self-coiling garden hose is provided.

**NOTE:** When using the self-coiling garden hose, be sure that the hose does not become crimped during use as this may cause damage to the pump.

Before connecting the garden hose to the pressure washer:

- Run water through the hose for 30 seconds to clean any debris from the hose.
- Inspect the screen in the water intake.

- If the screen is damaged, do not use the machine until the screen has been replaced.
- If the screen is dirty, clean it before connecting the garden hose to the machine.

### To connect the garden hose to the machine:

- If using a garden hose that is not self-coiling, straighten the garden hose.

**NOTE:** There must be a minimum of 10 feet of unrestricted hose between the pressure washer intake and the hose faucet or shut off valve (such as a “Y” shut off connector).

- With the hose faucet turned completely off, attach the end of the garden hose to the water intake. Tighten by hand.
- Wrap the garden hose hanger strap around the garden hose to keep it close to the handle and out of the way.

## INSTALLING SURFACE CLEANER

See Figures 12 - 14.

### To install the surface cleaner on the pressure washer:

- Connect the lower end of the high pressure water supply hose to the surface cleaner by inserting the deck inlet plug into the quick connect coupler on the water supply hose. Push ends together until coupler snaps into position.
- Slide surface cleaner and pressure washer housing together until the connection is secure.
- Insert upper end of high pressure water supply hose into trigger handle outlet coupler and push ends together until coupler snaps into position.

### To install the surface cleaner on the spray wand:

- Assemble the trigger handle and spray wand as described previously in this manual.
- Insert surface cleaner inlet plug into the spray wand quick connect coupler and push ends together until coupler snaps into position.



### WARNING:

To reduce the risk of injection injury, only use the surface cleaner on flat, horizontal surfaces. Never lift the surface cleaner from the cleaning surface while operating the pressure washer.

# OPERATION

## **WARNING:**

Do not allow familiarity with the product to make you careless. Remember that a careless fraction of a second is sufficient to inflict serious injury.

## **WARNING:**

Always wear eye protection with side shields marked to comply with ANSI Z87.1. Failure to do so could result in objects being thrown into your eyes resulting in possible serious injury.

## **WARNING:**

Do not use any attachments or accessories not recommended by the manufacturer of this product. The use of attachments or accessories not recommended can result in serious personal injury.

## **WARNING:**

Never direct a water stream toward people or pets, or any electrical device. Failure to heed this warning could result in serious injury.

## APPLICATIONS

You may use this product for the purposes listed below:

- **Using surface cleaner:** removing dirt and mold from decks and cement patios
- **Using spray wand:** cleaning boats, motorcycles, outdoor furniture, grills, and house siding

## ADDING LUBRICANT TO THE ENGINE

See Figure 15.

**NOTE:** This machine has been shipped with approximately 2 oz. of lubricant in the engine from testing. **You must add lubricant to the engine before starting it the first time.**

## **CAUTION:**

Any attempt to start the engine without adding lubricant will result in engine failure not covered under warranty.

- Place pressure washer on a flat, level surface.
- Unscrew the oil cap/dipstick by turning counterclockwise.
- Using 4-stroke engine lubricant (SAE 10W30), add engine oil until the fluid level rises to the upper fill level on the dipstick (18 oz., 4-cycle engine lubricant provided). **Do not overfill.**
- Replace the oil cap/dipstick and securely tighten.

**NOTE:** This engine has a total lubricant capacity of 20 oz. (.6 liters).

## OXYGENATED FUELS

**DO NOT USE E85 FUEL. IT WILL VOID YOUR WARRANTY.**

**NOTE:** Fuel system damage or performance problems resulting from the use of an oxygenated fuel containing more than the percentages of oxygenates stated below **are not covered under warranty.**

**Ethanol.** Gasoline containing up to 10% ethanol by volume (commonly referred to as E10) or 15% ethanol by volume (commonly referred to as E15) are acceptable. E85 is not.

## ADDING GASOLINE TO THE FUEL TANK

See Figure 16.

## **WARNING:**

Always shut off engine before fueling. Never add fuel to a machine with a running or hot engine. Move at least 30 ft. from refueling site before starting engine. Do not smoke! Failure to heed this warning could result in serious personal injury.

When adding gas to the pressure washer, make sure the unit is sitting on a flat, level surface. If the engine is hot, let the pressure washer cool before adding gas. **ALWAYS** fill the fuel tank outdoors with the machine turned off.

**NOTE:** Use unleaded gas only. **DO NOT** mix lubricant with gas.

- Before removing the fuel cap, clean the area around it. Remove the fuel cap.
- Insert a clean funnel into the fuel tank then slowly pour gasoline into the tank. Fill tank to approximately 1-1/2 in. below the top of the tank neck (this allows for fuel expansion).
- Replace fuel cap and tighten until the cap “clicks.”
- Clean up any spills before starting the engine.

## STARTING AND STOPPING THE PRESSURE WASHER

See Figures 17 - 18.

## **CAUTION:**

Do not run the pump without the water supply connected and turned on.

## **Before starting the engine:**

- Connect all hoses.
- Check all fluids (lubricant and gas).
- Turn on the garden hose then squeeze the trigger to relieve air pressure; hold the trigger until a steady stream of water appears.

# OPERATION

## To start the engine:

- Put the engine switch in the ON position.
- Pull choke.
- Grasp recoil starter and pull slowly until resistance is felt. Give recoil starter a short, brisk pull to start the engine.  
**NOTE:** Do not allow the recoil starter to snap back after starting; return it gently to its original place.
- Let engine run for several seconds, then push choke in.

## To stop the engine:

- Put the engine switch in the OFF position.

## USING THE SPRAY WAND TRIGGER

See Figures 19 - 20.

For greater control and safety, keep both hands on the trigger handle at all times.

- Pull back and hold the trigger to operate the pressure washer.
- Release the trigger to stop the flow of water through the nozzle.

## To engage the lock out:

- Push up on the lock out until it clicks into the slot.

## To disengage the lock out:

- Push the lock out down and into its original position.

For the most effective cleaning, the spray nozzle should be between 8 in. and 24 in. from the surface to be cleaned. If the spray is too close it can damage the cleaning surface.

## SELECTING THE RIGHT QUICK-CONNECT NOZZLE FOR THE JOB

See Figure 21.

Before starting any cleaning job, determine the best nozzle for the job. Each of the nozzles has a different spray pattern. The nozzle patterns are: 40° (for medium pressure), 25° (for general purpose or large surfaces), 0° (for spot cleaning or hard-to-reach areas), and the Soap Blaster™ nozzle (for long and short range detergent application).



### WARNING:

NEVER change nozzles without locking the lock out on the trigger handle and NEVER point the wand at your face or at others. The quick-connect feature contains small springs that could eject the nozzle with some force. Failure to heed this may cause personal injury.

Using the quick-connect collar, changing nozzles is easy.

- Turn off the pressure washer and shut off the water supply. Pull trigger to release water pressure.

## To connect a nozzle to the trigger handle:

- Engage the lock out on the trigger handle by pushing up on the lock out until it clicks into the slot.
- Push the nozzle into the quick-connect collar until it clicks in place and is secured properly.

## To disconnect a nozzle from the trigger handle once the cleaning job is complete:

- Turn off the pressure washer and shut off the water supply. Point nozzle in a safe direction and pull trigger to release water pressure.
- Engage the lock out on the trigger handle by pushing up on the lock out until it clicks into the slot.
- Remove the nozzle by placing hand over nozzle then pulling back the quick-connect collar. Place nozzle in the nozzle holder for storage.

## WASHING WITH DETERGENT

See Figures 22 - 23.

**NOTE:** When using detergent, the coiled high pressure hose can be relocated to the high pressure hose storage strap located behind the handlebar instead of the strap located on the rear carrying handle.

Use only detergents designed for pressure washers; household detergents, acids, alkalines, bleaches, solvents, flammable material, or industrial grade solutions can damage the pump. Many detergents may require mixing prior to use. Prepare cleaning solution as instructed on the solution bottle.

- Place the injection hose in the bottom of the detergent bottle/container.
- Install the Soap Blaster™ nozzle on the spray wand.
- Spray the detergent on a dry surface using long, even, overlapping strokes. To prevent streaking, do not allow detergent to dry on the surface.

## For long range detergent application:

With the Soap Blaster™ nozzle installed on the spray wand and the engine shut off, pull nozzle up until it clicks into place.

## For short range detergent application:

With the Soap Blaster™ nozzle installed on the spray wand and the engine turned off, push the Soap Blaster™ nozzle down as far as it will go.

## Before shutting off the engine:

- Place the injection hose in a bucket of clean water.
- Flush for 1 - 2 minutes (spray clear water through the spray wand).
- Shut off the engine.

**NOTE:** Shutting **OFF (O)** the engine will not relieve pressure in the system. Point nozzle in a safe direction and pull trigger to release water pressure.

# OPERATION

## RINSING WITH THE PRESSURE WASHER

- Turn off the pressure washer and shut off the water supply. Point nozzle in a safe direction and pull trigger to release water pressure.
- Engage the lock out on the trigger handle by pushing up on the lock out until it clicks into the slot.
- Remove the nozzle by placing hand over nozzle then pulling back the quick-connect collar. Place nozzle in the nozzle storage area on the top of the machine.
- Select the right nozzle for the job:
  - Use medium pressure nozzle (green) for items such as a car or boat.
  - Use higher pressure nozzle for jobs such as stripping paint and degreasing the driveway. When using these nozzles, test a small area first to avoid surface damage.
- Start at the top of the area to be rinsed and work down, overlapping the strokes.

## USING THE SURFACE CLEANER

See Figures 24 - 25.

- Install the surface cleaner and connect the garden hoses as described in the assembly section of this manual.
- Start the pressure washer as described earlier in this manual.
- Walk slowly behind the surface cleaner, cleaning as you go.  
**NOTE:** If striping or swirling occurs, slow your pace. If problem continues, see *Troubleshooting* later in this manual.

### **WARNING:**

Striking any raised obstacle while using the surface cleaner will damage the unit. If contact does occur and causes vibration when operating the pressure washer, stop and replace the spray bar. Continuing to operate the unit without replacing the spray bar could result in serious injury or damage to the unit.

**NOTE:** See figure 29 for the location of the spray bar.

## LIFTING AND MOVING THE PRESSURE WASHER

See Figures 26 - 27.

**NOTE:** The pressure washer is heavy and may require two people when lifting. Store all tools before moving.

### **To lift the pressure washer:**

- Turn the pressure washer off. Point nozzle in a safe direction and pull trigger to release water pressure.
- Lift using the carrying handles.

### **To move the pressure washer:**

- Turn the pressure washer off. Point nozzle in a safe direction and pull trigger to release water pressure.
- Tilt the machine toward you until it balances on the wheels then roll the machine to the desired position.

**NOTE:** Use the garden hose storage strap to hold the coils of the high pressure hose while transporting.



# MAINTENANCE

## **WARNING:**

When servicing, use only identical replacement parts. Use of any other parts may create a hazard or cause product damage.

## **WARNING:**

Always wear eye protection with side shields marked to comply with ANSI Z87.1. Failure to do so could result in objects being thrown into your eyes resulting in possible serious injury.

## **WARNING:**

Before inspecting, cleaning or servicing the machine, shut off engine, wait for all moving parts to stop, and disconnect spark plug wire and move it away from spark plug. Failure to follow these instructions can result in serious personal injury or property damage.

## GENERAL MAINTENANCE

Avoid using solvents when cleaning plastic parts. Most plastics are susceptible to damage from various types of commercial solvents and may be damaged by their use. Use clean cloths to remove dirt, dust, oil, grease, etc.

## **WARNING:**

Do not at any time let brake fluids, gasoline, petroleum-based products, penetrating oils, etc., come in contact with plastic parts. Chemicals can damage, weaken or destroy plastic which may result in serious personal injury.

Only the parts shown on the parts list are intended to be repaired or replaced by the customer. All other parts should be replaced at an authorized service center.

Before running the engine, perform the following pre-operation steps:

- Check that all bolts, nuts, etc., are securely tightened.
- Make sure the air filter is clean.
- Check both the engine lubricant level and the fuel tank level; refill as needed.
- Inspect the work area for hazards.
- If there is excessive noise or vibration, stop the unit immediately.

## NOZZLE MAINTENANCE

See Figures 28 - 30.

Excessive pump pressure (a pulsing sensation felt while squeezing the trigger) may be the result of a clogged or dirty nozzle.

- Turn off the pressure washer and shut off the water supply. Point nozzle in a safe direction and pull trigger to release water pressure.
- Remove the nozzle from the spray wand.  
**NOTE:** Never point the spray wand at your face.
- Using a straightened paper clip or nozzle cleaning tool, free any foreign materials clogging or restricting the nozzle.
- Using a garden hose, flush debris out of nozzle by back flushing (running the water through the nozzle backwards or from the outside to the inside).
- Reconnect the nozzle to the spray wand.
- Turn on the water supply and start the engine.

### To clean nozzles on surface cleaner:

- Turn off the pressure washer and shut off the water supply. With the surface cleaner on the ground, pull trigger to release water pressure.
- Disconnect surface cleaner from spray wand.
- Unscrew the retaining nut and remove the nozzle from the spray bar.  
**NOTE:** Never point the spray bar at your face.
- Using a straightened paper clip or nozzle cleaning tool (not provided), free any foreign materials clogging or restricting the nozzle.
- Using a garden hose, flush debris out of nozzle by back flushing (running the water through the nozzle backwards or from the outside to the inside).
- Reinsert the nozzle into the spray bar, being careful not to damage the o-ring.  
**NOTE:** Make sure the flats of the nozzle are aligned with the flats in the spray bar openings and the groove in the nozzle is in the same orientation as the spray bar itself as shown.
- Reinstall the retaining nut and torque to 6-7.5 ft.lbs. (8-10 Nm) to secure.
- Reconnect the surface cleaner to the spray wand.
- Turn on the water supply and start the pressure washer.

## CLEANING THE AIR FILTER

See Figure 31.

A dirty air filter will cause starting difficulty, loss of performance, and shorten the life span of the engine. Check the air filter monthly. For best performance, replace the air filter at least once a year.

- Push the tab on the air filter cover to open, then remove the air filter cover.
- Lift the edge of the air filter carefully and pull it out.
- Lightly tap or blow out dirt particles from filter.
- Reinstall the air filter cover.

**NOTE:** Make sure the filter is seated properly inside the cover. Installing the filter incorrectly will allow dirt to enter the engine, causing rapid engine wear.

# MAINTENANCE

## STORING THE PRESSURE WASHER

See Figure 32.

Store the pressure washer with the gas tank empty by either draining the tank or running the pressure washer until the gas runs out. Allow 30 minutes of “cool down” time before storing the machine. Store in a dry, covered area where the weather can’t damage it.

It is important to store this product in a frost-free area. Always empty water from all hoses and the pump before storing.

**NOTE:** Use of a fuel stabilizer and pump saver will give you better performance and increase the life of the machine.

### Discharge Fuel:

Drain the fuel tank completely. Stored gas can go stale in 30 days.

### Engine Lubricant:

Drain the lubricant and replace with fresh, clean lubricant.

### Spark Plug:

- Disconnect spark plug wire and remove the spark plug. Pour about a teaspoon of clean, air-cooled, four-cycle lubricant through the spark plug hole into the combustion chamber.
- Leaving the spark plug out, pull the starter cord two or three times to coat the inside of the cylinder wall.
- Inspect the spark plug and clean or replace, as necessary.
- Reinstall the spark plug, but leave the spark plug wire disconnected.

### Air Filter:

- Clean the air filter.

### Hoses and Pump:

Flush the injection hose with clean water for 1-2 minutes. Remove all hoses. Empty the pump by pulling on the recoil starter about 6 times. This should remove most of the liquid from the pump.

### Handlebar:

**NOTE:** Before lowering the handlebar, disconnect the high pressure water hose from the trigger handle outlet coupler.

- To lower the handlebar for storage, remove the acorn nut and knob.
- Rotate handlebar forward to the next indentation in handle spacer.
- Retighten knob and acorn nut to secure.

## PREPARING FOR USE AFTER STORAGE

- Restore handle to operating position.
- Pull the recoil starter grip three or four times to clean lubricant from the combustion chamber.
- Remove spark plug from the cylinder. Wipe lubricant from the spark plug and return it to the cylinder.
- Reconnect the spark plug wire.
- Refuel the machine as described earlier in the operator’s manual.

## PERIODIC MAINTENANCE SCHEDULE TABLE

Maintenance Items	Each use	Every 8 hrs.	Every 20 hrs.	Every 50 hrs.	Every 100 hrs.	Every 300 hrs.
Clean engine & check bolts & nuts	X	X				
Check engine oil	X					
Change engine oil*			X			
Clean spark plug					X	
Clean air cleaner	X			X		
Replace air cleaner element				X		
Clean & adjust spark plug & electrodes					X	
Replace spark plug					X	
Remove carbon from cylinder head**						X
Check & adjust valve clearance**						X

\* Initial oil change should be performed after the first 20 hours of operation. Do not pour old oil down sewage drains, into garden soil, or into open streams. Your local zoning or environmental regulations will give you more detailed instruction on proper disposal.

\*\* Have performed by your nearest service center

# TROUBLESHOOTING

PROBLEM	CAUSE	SOLUTION
Engine fails to start	<ol style="list-style-type: none"> <li>1. No fuel in tank</li> <li>2. Engine switch in OFF position</li> <li>3. Spark plug shorted or fouled</li> <li>4. Spark plug is broken (cracked porcelain or electrodes broken)</li> <li>5. Ignition lead wire shorted, broken, or disconnected from spark plug</li> <li>6. Ignition inoperative</li> </ol>	<ol style="list-style-type: none"> <li>1. Fill tank</li> <li>2. Turn engine switch to ON position</li> <li>3. Replace spark plug</li> <li>4. Replace spark plug</li> <li>6. Replace lead wire or attach to spark plug</li> <li>7. Contact authorized service center</li> </ol>
Engine hard to start	<ol style="list-style-type: none"> <li>1. Water in gasoline</li> <li>2. Weak spark at spark plug</li> </ol>	<ol style="list-style-type: none"> <li>1. Drain entire system and refill with fresh fuel</li> <li>2. Contact authorized service center</li> </ol>
Engine lacks power	<ol style="list-style-type: none"> <li>1. Dirty air filter</li> </ol>	<ol style="list-style-type: none"> <li>1. Clean or replace air filter</li> </ol>
Detergent fails to mix with spray	<ol style="list-style-type: none"> <li>1. Detergent injection hose is not properly submerged</li> <li>2. High pressure nozzle attached</li> </ol>	<ol style="list-style-type: none"> <li>1. Insert injection hose into detergent container or detergent bottle</li> <li>2. Use Soap Blaster™ Nozzle to apply detergent</li> </ol>
Pump doesn't produce pressure	<ol style="list-style-type: none"> <li>1. Low pressure nozzle installed</li> <li>2. Inadequate water supply</li> <li>3. Trigger handle or spray wand leaks</li> <li>4. Nozzle is clogged</li> <li>5. Pump is faulty</li> <li>6. Air in line</li> </ol>	<ol style="list-style-type: none"> <li>1. Replace with high pressure nozzle</li> <li>2. Provide adequate water flow</li> <li>3. Check connections and / or replace trigger handle or spray wand</li> <li>4. Clean nozzle</li> <li>5. Contact authorized service center</li> <li>6. Squeeze trigger on trigger handle to remove air from line</li> </ol>
Machine doesn't reach high pressure	<ol style="list-style-type: none"> <li>1. Diameter of garden hose is too small</li> <li>2. Water supply is restricted</li> <li>3. Not enough inlet water</li> <li>4. Wrong nozzle is attached</li> <li>5. Air in hose causing spray bar to turn too slowly</li> </ol>	<ol style="list-style-type: none"> <li>1. Replace with 3/4 in. garden hose</li> <li>2. Check garden hose for kinks, leaks, and blockages</li> <li>3. Open water source full force</li> <li>4. Attach the high pressure nozzle</li> <li>5. Disconnect trigger handle and let water run until steady stream</li> </ol>
Striping, swirl patterns, or other marks appear in cleaned surface	<ol style="list-style-type: none"> <li>1. Pace is too fast</li> <li>2. Surface cleaner brush skirt bristles are worn</li> <li>3. Feet on frame assembly are worn</li> <li>4. Air in hose causing spray bar to turn too slowly</li> </ol>	<ol style="list-style-type: none"> <li>1. Slow your pace</li> <li>2. Replace surface cleaner brush skirt</li> <li>3. Replace frame assembly feet</li> <li>4. Disconnect trigger handle and let water run until steady stream</li> </ol>

# WARRANTY

## LIMITED NON-ENGINE WARRANTY STATEMENT

Homelite Consumer Products, Inc., (“Homelite”) warrants to the original retail purchaser that this HOMELITE brand pressure washer is free from defect in material and workmanship and agrees to repair or replace, at Homelite’s discretion, any defective product free of charge within these time periods from the date of purchase.

- Two years if the product is used for personal, family or household use;
- 90 days, if any of the above products are used for any other purpose, such as commercial or rental.

This warranty extends to the original retail purchaser only and commences on the date of the original retail purchase.

Any part of the this product manufactured or supplied by Homelite and found in the reasonable judgment of Homelite to be defective in material or workmanship will be repaired or replaced without charge for parts and labor by a Homelite Authorized Service Center.

The product, including any defective part, must be returned to a Homelite Authorized Service Center within the warranty period. The expense of delivering the product to the service center for warranty work and the expense of returning it back to the owner after repair or replacement will be paid by the owner. Homelite’s responsibility in respect to claims is limited to making the required repairs or replacements and no claim of breach of warranty shall be cause for cancellation or rescission of the contract of sale of any HOMELITE brand product. Proof of purchase will be required to substantiate any warranty claim. All warranty work must be performed by a Homelite Authorized Service Center.

This warranty does not cover any product that has been subject to misuse, neglect, negligence, or accident, or that has been operated in any way contrary to the operating instructions as specified in the operator’s manual. This warranty does not apply to any damage to the product that is the result of improper maintenance or to any product that has been altered or modified so as to adversely affect the product’s operation, performance or durability or that has been altered or modified so as to change its intended use. The warranty does not extend to repairs made necessary by normal wear or by the use of parts or accessories which are either incompatible with the HOMELITE brand pressure washer or adversely affect its operation, performance or durability.

In addition, this warranty does not cover:

- A. Tune-ups – Air filters, gas filters, spark plugs
- B. Wear items – Hoses, connector fittings, spray nozzles, wheels, spray wand, detergent bucket, detergent tank

Homelite reserves the right to change or improve the design of any HOMELITE brand pressure washer without assuming any obligation to modify any product previously manufactured.

ALL IMPLIED WARRANTIES ARE LIMITED IN DURATION TO THE STATED WARRANTY PERIOD. ACCORDINGLY, ANY SUCH IMPLIED WARRANTIES INCLUDING MERCHANTABILITY, FITNESS FOR A PARTICULAR PURPOSE, OR OTHERWISE, ARE DISCLAIMED IN THEIR ENTIRETY AFTER THE EXPIRATION OF THE STATED ONE YEAR OR 90-DAY EXPRESS WARRANTY PERIOD. HOMELITE CONSUMER PRODUCTS’S OBLIGATION UNDER THIS WARRANTY IS STRICTLY AND EXCLUSIVELY LIMITED TO THE REPAIR OR REPLACEMENT OF DEFECTIVE PARTS AND HOMELITE DOES NOT ASSUME OR AUTHORIZE ANYONE TO ASSUME FOR THEM ANY OTHER OBLIGATION. SOME STATES DO NOT ALLOW LIMITATIONS ON HOW LONG AN IMPLIED WARRANTY LASTS, SO THE ABOVE LIMITATION MAY NOT APPLY TO YOU. ASSUMES NO RESPONSIBILITY FOR INCIDENTAL, CONSEQUENTIAL OR OTHER DAMAGES INCLUDING, BUT NOT LIMITED TO EXPENSE OF RETURNING THE PRODUCT TO AN AUTHORIZED HOMELITE SERVICE CENTER AND EXPENSE OF DELIVERING IT BACK TO THE OWNER, MECHANIC’S TRAVEL TIME, TELEPHONE OR TELEGRAM CHARGES, RENTAL OF A LIKE PRODUCT DURING THE TIME WARRANTY SERVICE IS BEING PERFORMED, TRAVEL, LOSS OR DAMAGE TO PERSONAL PROPERTY, LOSS OF REVENUE, LOSS OF USE OF THE PRODUCT, LOSS OF TIME, OR INCONVENIENCE, SOME STATES DO NOT ALLOW THE EXCLUSION OR LIMITATION OF INCIDENTAL OR CONSEQUENTIAL DAMAGES, SO THE ABOVE LIMITATION OR EXCLUSION MAY NOT APPLY TO YOU.

This warranty gives you specific legal rights, and you may also have other rights which vary from state to state.

This warranty applies to all HOMELITE brand pressure washer distributed by Homelite Consumer Products, Inc., and sold in the United States, Mexico, and Canada.

To locate your nearest Homelite Authorized Service Center, dial 1-800-242-4672 or log on to our website at [www.homelite.com](http://www.homelite.com).



# WARRANTY

**THE FOLLOWING CALIFORNIA AIR RESOURCES BOARD (CARB) STATEMENT ONLY APPLIES TO MODEL NUMBERS REQUIRED TO MEET THE CARB REQUIREMENTS.**

## **CALIFORNIA AND FEDERAL EMISSION CONTROL WARRANTY STATEMENT YOUR WARRANTY RIGHTS AND OBLIGATIONS**

The California Air Resources Board (CARB) and the United States Environmental Protection Agency (EPA), together with CHONGQING RATO POWER CO., LTD. are pleased to explain the Emission Control System Warranty on your new small off-road engine. New small off-road engines must be designed, built and equipped to meet stringent anti-smog standards for the state of California and the federal government. CHONGQING RATO POWER CO., LTD. will warrant the emission control system on your engine for the periods of time listed below provided there has been no abuse, neglect, unapproved modification or improper maintenance of your engine.

Your emission control system may include parts such as the carburetor, ignition, intake and exhaust systems. CHONGQING RATO POWER CO., LTD. will repair your engine at no cost to you for diagnosis, replacement parts and labor, should a warrantable condition occur.

### **MANUFACTURER'S EMISSION CONTROL SYSTEM WARRANTY COVERAGE:**

Emission control systems on 1997 and later model year engines are warranted for two years as hereinafter noted. If, during such warranty period, any emission-related component or system on your engine is found to be defective in materials or workmanship, repairs or replacement will be performed by a CHONGQING RATO POWER CO., LTD. Authorized Warranty Service Facility.

### **PURCHASER'S/OWNER'S WARRANTY RESPONSIBILITIES:**

As the small off-road engine purchaser/owner, you are responsible for the completion of all required maintenance as listed in your factory supplied Owner's Manual. For warranty purposes, CHONGQING RATO POWER CO., LTD. recommends that you retain all receipts covering maintenance on your engine. However, CHONGQING RATO POWER CO., LTD. cannot deny warranty solely because of the lack of receipts or for your failure to ensure the completion of all scheduled maintenance.

As the small off-road engine purchaser/owner, you should, however, be aware that CHONGQING RATO POWER CO., LTD. may deny any and/or all warranty coverage or responsibility if your engine, or a part/component thereof, has failed due to abuse, neglect, improper maintenance or unapproved modifications, or the use of counterfeit and/or "grey market" parts not made, supplied or approved by CHONGQING RATO POWER CO., LTD.

You are responsible for presenting your engine to a CHONGQING RATO POWER CO., LTD. Authorized Warranty Service Facility as soon as a problem occurs. The warranty repairs should be completed in a reasonable amount of time, not to exceed 30 days. Warranty service can be arranged by contacting either your selling dealer or a CHONGQING RATO POWER CO., LTD. Authorized Warranty Service Facility. To locate the CHONGQING RATO POWER CO., LTD. Authorized Warranty Service Facility nearest you at +1 800 520 0882.

**IMPORTANT NOTE:** This warranty statement explains your rights and obligations under the Emission Control System Warranty (ECS Warranty), which is provided to you by CHONGQING RATO POWER CO., LTD. pursuant to California and federal law. See also the "Limited Warranties for CHONGQING RATO POWER CO., LTD.," which is enclosed herewith on a separate sheet, also provided to you by CHONGQING RATO POWER CO., LTD. The ECS Warranty applies only to the emission control system of your new engine. If there is any conflict in terms between the ECS Warranty and the CHONGQING RATO POWER CO., LTD. Warranty, the ECS Warranty shall apply except in circumstances where the CHONGQING RATO POWER CO., LTD. Warranty may provide a longer warranty period. Both the ECS Warranty and the CHONGQING RATO POWER CO., LTD. Warranty describe important rights and obligations with respect to your new engine.

Warranty service can be performed only by a CHONGQING RATO POWER CO., LTD. Authorized Warranty Service Facility. When requesting warranty service, evidence must be presented showing the date of the sale to the original purchaser/owner. The purchaser/owner shall be responsible for any expenses or other charges incurred for service calls and/or transportation of the product to/from the inspection or repair facilities. The purchaser/owner shall also be responsible for any and/or all damages or losses incurred while the engine is being transported/shipped for inspection or warranty repairs.

IF YOU HAVE ANY QUESTIONS REGARDING YOUR WARRANTY RIGHTS AND RESPONSIBILITIES, YOU SHOULD CONTACT CHONGQING RATO POWER CO., LTD. at +1 800 520 0882.

## **II. EMISSION CONTROL SYSTEM WARRANTY**

Emission Control System Warranty (ECS Warranty) for 1997 and later model engines:

- (a) **Applicability:** This warranty shall apply to 1997 and later model year engines. The ECS Warranty Period shall begin on the date the new engine or equipment is purchased by/delivered to its original, end-use purchaser/owner and shall continue for 24 consecutive months thereafter.
- (b) **General Emissions Warranty Coverage:** CHONGQING RATO POWER CO., LTD. warrants to the original, end-use purchaser/owner of the new engine or equipment and to each subsequent purchaser/owner that each of its engines is:

- (1) Designed, built and equipped so as to conform with all applicable regulations adopted by the EPA and CARB pursuant to their respective authority, and
- (2) Free from defects in materials and workmanship which, at any time during the ECS Warranty Period, may cause a warranted emissions-related part to fail to be identical in all material respects to the part as described in the engine manufacturer's application for certification.

The ECS Warranty only pertains to emissions-related parts on your engine, as follows:

- (1) Any warranted, emissions-related parts that are not scheduled for replacement as required maintenance in the Owner's Manual shall be warranted for the ECS Warranty Period. If any such part fails during the ECS Warranty Period, it shall be repaired or replaced by CHONGQING RATO POWER CO., LTD. according to Subsection (4) below. Any such part repaired or replaced under the ECS Warranty shall be warranted for the remainder of the ECS Warranty Period.
- (2) Any warranted, emissions-related part that is scheduled only for regular inspection as specified in the Owner's Manual shall be warranted for the ECS Warranty Period. A statement in such written instructions to the effect of "repair or replace as necessary" shall not reduce the ECS Warranty Period. Any such part repaired or replaced under the ECS Warranty shall be warranted for the remainder of the ECS Warranty Period.
- (3) Any warranted, emissions-related part that is scheduled for replacement as required maintenance in the Owner's Manual shall be warranted for the period of time prior to the first scheduled replacement point for that part. If the part fails prior to the first scheduled replacement, the part shall be repaired or replaced by CHONGQING RATO POWER CO., LTD. according to Subsection (4) below. Any such emissions-related part repaired or replaced under the ECS Warranty shall be warranted for the remainder of the ECS Warranty Period prior to the first scheduled replacement point for such emissions-related part.
- (4) Repair or replacement of any warranted, emissions-related part under this ECS Warranty shall be performed at no charge to the owner at a CHONGQING RATO POWER CO., LTD. Authorized Warranty Service Facility.
- (5) When the engine is inspected by a CHONGQING RATO POWER CO., LTD. Authorized Warranty Service Facility, the owner shall not be held responsible for diagnostic costs if the repair is deemed warrantable.
- (6) CHONGQING RATO POWER CO., LTD. shall be liable for damages to other original engine components or approved modifications proximately caused by a failure under warranty of any emission-related part covered by the ECS Warranty.
- (7) Throughout the ECS Warranty Period, CHONGQING RATO POWER CO., LTD. shall maintain a supply of warranted emission-related parts sufficient to meet the expected demand for such emission-related parts.
- (8) Any CHONGQING RATO POWER CO., LTD. authorized and approved emission-related replacement part may be used in the performance of any ECS Warranty maintenance or repairs and will be provided without charge to the purchaser/owner. Such use shall not reduce CHONGQING RATO POWER CO., LTD.'s ECS Warranty obligations.
- (9) Unapproved, add-on, modified, counterfeit and/or "grey market" parts may not be used to modify or repair a CHONGQING RATO POWER CO., LTD. engine. Such use voids this ECS Warranty and shall be sufficient grounds for disallowing an ECS Warranty claim. CHONGQING RATO POWER CO., LTD. shall not be held liable hereunder for failures of any warranted parts of a CHONGQING RATO POWER CO., LTD. engine caused by the use of such an unapproved, add-on, modified, counterfeit and/or "grey market" part.

### **EMISSION RELATED PARTS INCLUDE THE FOLLOWING:**

- 1) Fuel Metering System:
  - a) Gasoline carburetor assembly and its internal components.
  - b) Fuel filter (if so equipped)
  - c) Carburetor gaskets
  - d) Fuel pump (if so equipped)
- 2) Air Induction System including:
  - a) Intake pipe/manifold
  - b) Air cleaner
- 3) Ignition System including:
  - a) Spark plug
  - b) Ignition module/coil
- 4) Catalytic Muffler Assembly (if so equipped) including:
  - a) Muffler gasket
  - b) Exhaust manifold
- 5) Miscellaneous including:
  - a) Hoses, belts and connectors.

# INSTRUCTIONS IMPORTANTES CONCERNANT LA SÉCURITÉ



## AVERTISSEMENT :

**Lire attentivement toutes les instructions.** Le non-respect de toutes les instructions ci-dessous peut entraîner un choc électrique, un incendie et/ou une intoxication par le monoxyde de carbone, ce qui peut causer des blessures graves voire la mort.

## LIRE TOUTES LES INSTRUCTIONS




- **Apprendre à connaître l'outil.** Lire attentivement le manuel d'utilisation. Apprendre les applications et les limites de l'outil, ainsi que les risques spécifiques relatifs à son utilisation.
- **Maintenir tous les dispositifs de protection en place** et en bon état de fonctionnement. Ne jamais utiliser l'outil avec des couvercles ou dispositifs de protection retirés. S'assurer que tous les dispositifs de protection fonctionnent correctement avant chaque utilisation.
- **Retirer les clés et outils de réglage.** Prendre l'habitude de vérifier que tous les outils et clés de réglage en ont été retirés de l'outil avant de le mettre en marche.
- **Pour réduire les risques de blessures,** garder les enfants et visiteurs à l'écart. Tous les visiteurs doivent porter des lunettes de sécurité et se tenir à bonne distance de la zone de travail.
- **Ne laisser personne approcher la zone de travail,** particulièrement les petits enfants et les animaux domestiques.
- **Ne pas faire tourner le moteur dans un espace confiné** où des vapeurs toxiques de monoxyde de carbone peuvent s'accumuler. Le monoxyde de carbone, un gaz incolore, inodore et extrêmement toxique peut causer une perte de conscience et être mortel.
- **Utiliser l'outil approprié.** Ne pas utiliser l'outil ou un accessoire pour effectuer un travail pour lequel il n'est pas conçu. Ne pas utiliser l'outil pour une application non prévue.
- **Porter une tenue appropriée.** Ne pas porter de vêtements amples, gants, cravate ou bijoux. Ces articles pourraient être happés et tirer la main ou une partie du corps dans les pièces en mouvement. Des gants en caoutchouc et des chaussures antidérapantes sont recommandées pour le travail à l'extérieur. Les cheveux longs doivent être ramassés sous un couvre-chef.
- **Ne pas faire fonctionner l'équipement pied-nu ou en portant des sandales ou des chaussures légères similaires.** Porter des chaussures de sécurité protégeant les pieds et améliorant l'équilibre sur des surfaces glissantes.
- **Faire preuve de prudence pour éviter de glisser ou tomber.**
- **Toujours porter une protection oculaire avec écrans latéraux certifiée conforme à la norme ANSI Z87.1.** Le respect de cette règle réduira les risques de blessures graves.
- **Ne pas travailler hors de portée ou se tenir sur une surface instable.** Toujours se tenir bien campé et en équilibre.
- **N'utiliser que les accessoires recommandés.** L'emploi de tout accessoire inadapté peut présenter un risque de blessure.
- **Suivre les instructions d'entretien spécifiées dans ce manuel.**
- **Vérifier l'état des pièces.** Avant d'utiliser l'outil de nouveau examiner soigneusement les pièces et dispositifs de protection qui semblent endommagés afin de déterminer s'ils fonctionnent correctement et s'ils remplissent les fonctions prévues. Vérifier l'alignement des pièces mobiles, s'assurer qu'aucune pièce n'est bloquée ou cassée, vérifier la fixation de chaque pièce et s'assurer qu'aucun autre problème ne risque d'affecter le bon fonctionnement de l'outil. Pour éviter les risques de blessures, toute protection ou pièce endommagée doit être correctement réparée ou remplacée dans un centre de réparations agréé.
- **Ne jamais laisser un outil en fonctionnement sans surveillance.** Ne pas s'éloigner de l'outil avant qu'il soit parvenu à un arrêt complet.
- **Garder le moteur dépourvu d'herbe, feuilles ou graisse** pour réduire le risque d'incendie.
- **Garder le tuyau d'échappement propre et exempt de débris.**
- **Suivre les recommandations du fabricant pour assurer la sécurité de chargement, déchargement, transport et remisage de la machine.**
- **Se familiariser complètement avec les commandes.** Veiller à savoir arrêter la machine et relâcher la pression rapidement.
- **Garder l'outil sec, propre et exempt d'huile ou de graisse.** Toujours utiliser un chiffon propre pour le nettoyage. Ne jamais utiliser de liquide de freins, d'essence ou de produits à base de pétrole pour nettoyer l'outil.
- **Rester vigilant et garder le contrôle.** Se montrer attentif et faire preuve de bon sens. Ne pas utiliser l'outil en état de fatigue. Ne pas se presser.
- **Ne pas utiliser cet outil sous l'influence de l'alcool, de drogues ou de médicaments.**
- **Examiner la zone de travail avant chaque utilisation.** La débarrasser de tous les objets tels que cailloux, verre brisé, clous, fils métalliques, cordes, etc. risquant d'être projetés ou de se prendre dans la machine.
- **Ne pas utiliser l'outil si le commutateur ne permet pas de l'arrêter.** Faire remplacer les commutateurs défectueux dans un centre de réparations agréé.
- **Avant de nettoyer, réparer ou inspecter,** couper le moteur et vérifier que toutes les pièces en mouvement sont arrêtées. Déconnecter le fil de bougie et garder le fil à l'écart de la bougie afin d'empêcher un démarrage accidentel.
- **Éviter les environnements dangereux.** Ne pas utiliser dans des endroits mouillés ou humides, ne pas exposer à la pluie. Garder le lieu de travail bien éclairé.
- **Ne jamais utiliser dans une atmosphère explosive.** Les étincelles normalement produites par le moteur pourraient enflammer les vapeurs.
- **Ne jamais utiliser en fumant ou à côté d'une flamme vive.**
- **Ne pas utiliser à proximité de** buissons secs, brindilles, chiffons ou autres matériaux inflammables.
- **AVERTISSEMENT : Risque d'injection ou de blessures** – ne pas diriger le jet directement vers quelqu'un.

# RÈGLES DE SÉCURITÉ PARTICULIÈRES









- **Ne jamais diriger le jet d'eau vers des personnes, animaux domestiques ou dispositifs électriques.**
- **Avant de commencer toute opération de nettoyage,** fermer les portes et fenêtres. Débarrasser la zone à nettoyer de débris, jouets, meuble de jardin ou autres objets pouvant créer un danger.
- **Ne jamais ramasser ni porter la machine lorsque le moteur tourne.**
- **Ne jamais mettre la machine en marche** si de la glace s'est formée sur quelque partie que ce soit.
- **Ne pas utiliser de produits acides ou alcalins, de solvants, de matières inflammables ou de solutions de qualité industrielle** dans ce produit. Ces produits peuvent causer des blessures de l'opérateur et des dommages irréversibles de l'équipement.
- **Toujours utiliser la machine** sur une surface plane. Si le moteur est incliné, il peut se gripper à cause d'un graissage insuffisant (même au niveau maximum d'huile).
- **AVERTISSEMENT : Les jets à haute pression peuvent être dangereux s'ils sont utilisés incorrectement.** Le jet ne doit pas être dirigé vers des personnes, animaux, dispositifs électriques ou l'équipement lui-même.
- **Ne jamais essayer de faire des réglages pendant que le moteur tourne** (sauf en cas de recommandations spécifiques du fabricant).
- **Les dispositifs de protection doivent toujours couvrir des pièces en rotation quand le moteur tourne.**
- **Garder l'entrée d'air** (lanceur à rappel) et le côté échappement du moteur au à au moins 3 pi (914 mm) des structures, obstacles et autres objets combustibles.
- **Garder le moteur à l'écart des articles inflammables et autres matières dangereuses.**
- **Rester à l'écart des pièces brûlantes.** L'échappement et d'autres pièces de moteur deviennent brûlantes, se montrer prudent.
- **Ne toucher ni la bougie, ni le câble d'allumage** lors du démarrage et du fonctionnement du moteur.
- **Vérifier le serrage des flexibles et raccords de carburant** et s'assurer de l'absence de fuites avant chaque utilisation.
- **Vérifier le serrage de la boulonnerie** avant chaque utilisation. Un boulon ou écrou desserré peut causer de sérieux problèmes de moteur.
- **Toujours effectuer l'approvisionnement en carburant à l'extérieur.** Ne jamais refaire le plein en intérieur ou dans un endroit insuffisamment ventilé.
- **Garder les pieds à l'écart du boyau de jardin au moment d'utiliser ce produit.** Si le boyau de jardin se trouve dans le chemin de l'utilisateur, ce dernier risque de trébucher.
- **Ne jamais remiser la machine avec du carburant dans le réservoir de carburant dans un local** où des sources d'allumage, telles que radiateurs à gaz et à eau chaude, les séchoirs à vêtements, etc., sont présentes.
- **Si le réservoir de carburant doit être vidé, le faire à l'extérieur.**
- **Manipuler le carburant avec précaution** pour éviter les risques d'incendies et de brûlures. Le carburant est extrêmement inflammable.
- **Ne pas fumer pendant la manipulation du carburant.**
- **Faire l'appoint de carburant avant de lancer le moteur.** Ne jamais retirer le couvercle du réservoir de carburant ni ajouter du carburant pendant que le moteur tourne ou quand le moteur est chaud.
- **Desserrer le bouchon du réservoir** lentement pour relâcher la pression et éviter que le carburant s'échappe.
- **Remettre en place tous les bouchons de conteneur et de réservoir de carburant et les serrer fermement.**
- **Essuyer tout le carburant éventuellement répandu.** S'éloigner de 9 m (30 pi) du point d'approvisionnement avant de lancer le moteur.
- **Si du carburant est renversé,** ne pas essayer de démarrer le moteur mais éloigner la machine de l'endroit et éviter de créer une source d'inflammation jusqu'à ce que les vapeurs de carburant se soient dissipées.
- **N'essayer en aucun cas de brûler le carburant répandu.**
- **Laisser le moteur refroidir avant de remiser l'outil.**
- **Remiser le carburant dans un endroit frais, bien aéré,** à l'écart d'étincelle et/ou d'appareils produisant des flammes.
- **Conserver le carburant dans** des jerrycans spécialement conçus à cet effet.
- **Pour le transport sur ou dans un véhicule,** le réservoir doit être vide et la machine bien arrimée.
- **Utiliser exclusivement des pièces identiques à celles d'origine pour les réparations.** L'usage de toute autre pièce pourrait créer une situation dangereuse ou endommager l'outil.
- **Ce produit est conçu pour fonctionner uniquement à l'eau froide.**
- **Veiller à garder une distance d'au moins 3 pi (914 mm)** des matériaux combustibles.
- **Ne jamais la pulvérisation proche à la surface** être nettoyée comme vous pouvez endommager la surface.
- **Ne pas utiliser le ressort de support** pour soutenir le poids humain, des éléments d'un cour de récréation ou d'équipements athlétiques, ou une charge suspendue. Soutient jusqu'à environ 2,29 kg.
- **Conserver ces instructions.** Les consulter fréquemment et les utiliser pour instruire d'autres utilisateurs. Si cet outil est prêt, il doit être accompagné de ces instructions.

# SYMBOLES

Les termes de mise en garde suivants et leur signification ont pour but d'expliquer le degré de risques associé à l'utilisation de ce produit.





SYMBOLE	SIGNAL	SIGNIFICATION
	<b>DANGER :</b>	Indique une situation extrêmement dangereuse qui, si elle n'est pas évitée, aura pour conséquences des blessures graves ou mortelles.
	<b>AVERTISSEMENT :</b>	Indique une situation potentiellement dangereuse qui, si elle n'est pas évitée, pourrait entraîner des blessures graves ou mortelles.
	<b>ATTENTION :</b>	Indique une situation potentiellement dangereuse qui, si elle n'est pas évitée, pourrait entraîner des blessures légères ou de gravité modérée.
	<b>ATTENTION :</b>	(Sans symbole d'alerte de sécurité) Indique une situation pouvant entraîner des dommages matériels.

Certains des symboles ci-dessous peuvent être présents sur le produit. Veiller à les étudier et à apprendre leur signification. Une interprétation correcte de ces symboles permettra d'utiliser le produit plus efficacement et de réduire les risques.

SYMBOLE	NOM	DÉSIGNATION / EXPLICATION
	Symbole d'alerte de sécurité	Indique un risque de blessure potentiel.
	Avertissement concernant l'humidité	Ne pas exposer à la pluie ou l'humidité.
	Lire manuel d'utilisation	Pour réduire les risques de blessures, l'utilisateur doit lire et veiller à bien comprendre le manuel d'utilisation avant d'utiliser ce produit.
	Protection oculaire	Toujours porter une protection oculaire avec écrans latéraux certifiée conforme à la norme ANSI Z87.1.
	Surface brûlante	Pour réduire les risques de blessures ou de dommages, éviter tout contact avec les surfaces brûlantes.
	Risque d'injection	Pour réduire les risques d'injection ou de blessures, ne jamais diriger le jet directement vers des enfants ou animaux domestiques et ne placer aucune partie du corps sur la trajectoire du jet. Les fuites aux flexibles et raccords peuvent également entraîner des blessures. Ne pas tenir des flexibles ou raccords.
	Risque d'explosion	Le carburant et ses vapeurs sont explosifs et peuvent entraîner des brûlures graves ou mortelles.
	Risque d'incendie	Le carburant et ses vapeurs sont extrêmement inflammables et explosifs. Le feu peut entraîner des brûlures graves ou mortelles.

# SYMBOLES

Certains des symboles ci-dessous peuvent être présents sur le produit. Veiller à les étudier et à apprendre leur signification. Une interprétation correcte de ces symboles permettra d'utiliser le produit plus efficacement et de réduire les risques.

SYMBOLE	NOM	DÉSIGNATION / EXPLICATION
	Vapeurs toxiques	Les dérivés du pétrole dégagent du monoxyde de carbone, un gaz toxique inodore et incolore. L'inhalation du monoxyde de carbone peut entraîner des nausées, des évanouissements ou être mortelle.
	Rebond	Pour réduire le risque de blessure suite à un rebond, tenir la lance fermement à deux mains lorsque la machine est en fonctionnement.
	Choc électrique	Ne pas utiliser la machine dans un endroit sec ou ne pas respecter les pratiques de sécurité peut entraîner un choc électrique.
	Brûlures chimiques	Pour réduire les risques de blessures ou de dommages matériels, NE PAS UTILISER DE PRODUITS ACIDES, ALCALINS OU JAVÉLISÉS, NI DE SUBSTANCES INFLAMMABLES OU DE SOLUTIONS DE QUALITÉ INDUSTRIELLE dans ce produit.



# CARACTÉRISTIQUES

## PRODUCT SPECIFICATIONS

Moteur .....	170 cc OHV
Contenance du réservoir de carburant .....	1,1 litres (0,29 gal)
Pression maximum en livres par pouce carré/Kpa* .....	17 930 kPa (2 600 psi)
Débit maximum par minute* .....	9,08 LPM (2,4 gpm)
Température maximum d'eau d'arrivée.....	40 °C (104 °F)

\*Maximum évaluant résolu par la norme de PWMA 101, quand essayé avec le buse rouge

## APPRENDRE À CONNAÎTRE LE NETTOYEUR HAUTE PRESSION

Voir la figure 1.

La sécurité d'utilisation de ce produit exige la compréhension des informations apposées sur le produit et contenues dans ce manuel d'utilisation, ainsi que la connaissance du travail à exécuter. Avant d'utiliser ce produit, se familiariser avec toutes ses fonctions et règles de sécurité.

## PLATEAU DE NETTOYAGE

Le plateau de nettoyage peut être utilisé pour nettoyer de grandes surfaces planes en moins de temps et avec moins d'énergie qu'avec la lance d'arrosage.

## COMMUTATEUR DE MOTEUR

Le commutateur de moteur est utilisé dans la combinaison avec le manchon en lanceur à rappel pour commencer le moteur. Il est aussi utilisé pour arrêter le moteur.

## RÉSERVOIR DE CARBURANT

La contenance maximum de ce réservoir de carburant est de 1,1 litre (0,29 gal). Utiliser de l'essence sans plomb.

## ENTREPOSAGE DU TUYAU FLEXIBLE HAUTE PRESSION

Une fois le tuyau flexible haute pression enroulé, le suspendre à l'arrière de l'unité au moyen de la courroie velcro afin de le fixer en place.

## MOTEUR 170 CC OHV

Le moteur à permet au nettoyeur haute pression d'atteindre 17 930 kPa (2,600 psi) (livres par pouces carrés) à 9,09 LPM (2,4 gpm).

## PORTE-BUSES AVEC RESSORT DE SUPPORT

L'attache à ressort fixée au porte-buse permet à l'utilisateur de fixer le porte-buse sur l'unité ou de l'accrocher à sa ceinture pour plus de commodité.

## LANCEUR À RAPPEL

Tirer sur le lanceur pour mettre le moteur en marche.

## SOAP BLASTER™ BUSE

Ce Soap Blaster™ buse peut être facilement ajusté pour la gamme longue ou le nettoyage de gamme court.

## PARE-ÉTINCELLES

Ce moteur n'est pas équipé d'un pare-étincelles monté en usine. Dans certaines régions, il est interdit d'utiliser un moteur sans pare-étincelles. Un pare-étincelles est disponible en appelant le service après-vente.

## SOUPAPE DE SUPPRESSION THERMIQUE

Ce dispositif de la pompe empêche que la température de l'eau atteigne un niveau dangereux en relâchant une petite quantité d'eau. Une fois l'eau écoulée, la soupape se réarme automatiquement.

## POIGNÉE DE GÂCHETTE

La poignée de gâchette est dotée d'une surface de prise permettant de mieux la contrôler et de réduire la fatigue.

## GÂCHETTE AVEC VERROUILLAGE

Appuyer sur la gâchette pour produire un jet d'eau à haute pression pour le nettoyage. Le verrouillage constitue une protection contre toute utilisation non autorisée.

# ASSEMBLAGE

## DÉBALLAGE

Ce produit doit être assemblé.

- Avec précaution, couper les côtés du carton, puis en sortir la machine et les accessoires. S'assurer que toutes les pièces indiquées sur la liste de contrôle sont incluses.

### AVERTISSEMENT :

Ne pas utiliser le produit si, en le déballant, vous constatez que des éléments figurant dans la liste d'expédition sont déjà assemblés. Certaines pièces figurant sur cette liste n'ont pas été assemblées par le fabricant et exigent une installation. Le fait d'utiliser un produit qui a été assemblé de façon inadéquate peut entraîner des blessures.

**NOTE :** Ce produit est lourd. Pour éviter des problèmes lombaires soulever avec les jambes, pas avec le dos et demander de l'aide lorsque nécessaire.

- Examiner soigneusement le produit pour s'assurer que rien n'a été brisé ou endommagé en cours de transport.
- Ne pas jeter les matériaux d'emballage avant d'avoir soigneusement examiné le produit et avoir vérifié qu'il fonctionne correctement.
- Si des pièces sont manquantes ou endommagées, appeler le 1-866-340-3912.

## LISTE DE CONTRÔLE

Nettoyeur haute pression  
Poignée de gâchette  
Tuyau haute pression de 7,6 m (25 pi)  
Tuyau d'arrosage en spirale  
Lance de pulvérisation  
Buse à raccord rapide (3)  
Soap Blaster™ Buse  
Porte-buses avec ressort de support  
Outil de nettoyage de buse  
Flexible d'injection avec filtre  
Dessus supports de ensemble de gâchette  
Base supports de ensemble de gâchette  
Vis du support de la poignée à gâchette (4)  
Écrous du support de la poignée à gâchette (4)  
Guidon  
Plateau de nettoyage  
Lubrifiant moteur 4 temps (SAE30, SAE 10W30)  
Manuel d'utilisation

### AVERTISSEMENT :

Si des pièces manquent ou sont endommagées, ne pas utiliser ce produit avant qu'elles aient été remplacées. Le fait d'utiliser ce produit même s'il contient des pièces endommagées ou s'il lui manque des pièces peut entraîner des blessures graves.

### AVERTISSEMENT :

Ne pas essayer de modifier ce produit ou de créer des accessoires non recommandés pour ce produit. De telles altérations ou modifications sont considérées comme un usage abusif et peuvent créer des conditions dangereuses, risquant d'entraîner des blessures graves.

### AVERTISSEMENT :

Pour empêcher un démarrage accidentel pouvant entraîner des blessures graves, toujours déconnecter le fil de bougie de moteur de la bougie d'allumage avant d'assembler des pièces.

## INSTALLATION DU GUIDON

Voir la figures 2 - 3.

- Retirer les écrous borgnes et les boutons de la poignée du cadre.
- Rétracter les boulons de la poignée jusqu'à ce que leur extrémité soit à égalité avec les espaceurs de la poignée.
- Installer le guidon tel qu'illustré. Le guidon doit reposer dans les rainures des espaceurs, et les trous du guidon doivent être alignés avec les boulons de la poignée.
- Enfoncer les boulons de la poignée dans les ouvertures du guidon.
- Visser de nouveau les boutons sur les boulons de la poignée et les serrer pour les fixer solidement.
- Visser de nouveau les écrous borgnes sur l'extrémité des boulons de la poignée et les serrer à l'aide d'une clé (non fournie).
- Placer la lance d'arrosage dans les attaches de rangement situées sur le côté du guidon.

## INSTALLATION DES SUPPORTS DE LA POIGNÉE À GÂCHETTE

Voir la figures 4 - 5.

- Placer le support supérieur de la poignée à gâchette au-dessus du guidon et l'aligner avec les trous.
- Fixer le support au moyen de vis et d'écrous, tel qu'illustré.
- Tout en tenant la vis à l'aide d'un tournevis à pointe cruciforme, serrer chaque écrou à l'aide d'une clé afin de le fixer solidement.
- Répéter le processus afin d'installer le support inférieur de la poignée à gâchette.
- Attacher la section plane de la poignée à gâchette dans le support supérieur, et fixer la partie nervurée de la poignée à gâchette dans le support inférieur. La glisser vers l'avant jusqu'à ce que la poignée à gâchette repose solidement en place dans les supports.
- Tourner la poignée à gâchette de façon à ce que son extrémité inférieure s'enclenche en place dans le dispositif de verrouillage.

# ASSEMBLAGE

## ASSEMBLAGE DE LA LANCE D'ARROSAGE

Voir la figure 6.

- Insérer l'extrémité de la lance d'arrosage dans le coupleur de sortie de la poignée à gâchette tel qu'illustré à la figure 6, et les pousser l'un dans l'autre jusqu'à ce que le coupleur s'enclenche en place.

## BRANCHEMENT DU FLEXIBLE HAUTE PRESSION SUR DE POIGNÉE DE GÂCHETTE

Voir la figure 7.

- Visser le collier du flexible sur le raccord de la poignée de gâchette en le tournant vers la droite.
- Tirer sur le tuyau pour s'assurer qu'il est correctement bloqué.

## CONNEXION DU FLEXIBLE HAUTE PRESSION SUR LA POMPE

Voir la figure 8.

- Aligner le collier sur le téton fileté de la pompe.
- Insérer la buse de l'extrémité du collier du flexible haute pression dans le téton fileté.
- Tourner le collier vers la droite et la serrer fermement sur la pompe.
- Tirer sur le tuyau pour s'assurer qu'il est solidement assujéti.

## INSTALLATION DU TUYAU D'INJECTION

Voir la figure 9.

Le flexible d'injection doit être installé avant de pouvoir utiliser du détergent dans la machine.

- Retirer le casquette de réservoir de détergent.
- Poussez le filtre à d'injection transparent sur la fin de le flexible d'injection. Insérer le tuyau d'injection flexible dans le réservoir de détergent à ce que le filtre du tuyau d'injection repose au fond du réservoir de détergent.
- Engager fermement l'extrémité libre du le flexible d'injection transparent sur le raccord, comme illustré à la figure 9.

## CONNEXION DU TUYAU D'ARROSAGE AU NETTOYEUR HAUTE PRESSION

Voir la figures 10 - 11.

### ATTENTION:

Toujours respecter tous les règlements locaux au moment de brancher les tuyaux flexibles à l'alimentation principale en eau. Dans certaines régions, l'unité ne doit pas être reliée directement à l'alimentation publique en eau potable pour éviter que des produits chimiques affectent le système. Un raccordement direct est généralement permis si une bâche de récupération ou un dispositif anti-refoulement est utilisé.

L'alimentation en eau doit provenir d'une conduite principale d'alimentation en eau. Ne JAMAIS utiliser l'eau chaude ou l'eau des piscines, lacs, etc. Pour faciliter l'utilisation, un boyau d'arrosage spirale est fourni.

**NOTE :** Au moment d'utiliser le boyau spirale, s'assurer que celui-ci n'est pas aplati pendant l'utilisation; cela risque d'endommager la pompe.

## Avant connexion du tuyau d'arrosage au nettoyeur haute pression :

- Faire circuler l'eau dans le flexible pendant 30 secondes pour le débarrasser des débris.
- Inspecter le tamis dans l'arrivée d'eau.
- Si le tamis est endommagé, ne pas utiliser l'équipement avant d'avoir remplacé le tamis.
- Si le tamis est sale, le nettoyer avant de connecter le tuyau d'arrosage à l'équipement.

## Pour connecter le tuyau d'arrosage à l'équipement :

- Si l'utilisateur a recours à un boyau d'arrosage qui n'est pas de type « spirale », détordre le boyau en question.  
**NOTE :** Il doit y avoir un minimum de 3 m (10 pi) de tuyau entre l'admission du nettoyeur haute pression et le robinet de tuyau ou le robinet de sectionnement (comme un connecteur de sectionnement en « Y »).
- Le robinet de tuyau étant complètement fermé, fixer l'extrémité du tuyau d'arrosage sur l'arrivée d'eau. Serrer à la main.
- Enrouler la courroie d'attache du boyau d'arrosage autour du boyau de manière à le garder près de la poignée et à l'écart de la zone de mouvement.

## INSTALLATION DU PLATEAU DE NETTOYAGE

Voir la figures 12 - 14.

## Pour installer le plateau de nettoyage sur la laveuse à pression :

- Raccorder l'extrémité inférieure du tuyau flexible d'alimentation en eau haute pression au plateau de nettoyage en insérant le connecteur du plateau dans le coupleur rapide du tuyau flexible d'alimentation en eau. Insérer les extrémités l'une dans l'autre jusqu'à ce que le coupleur s'enclenche en place.
- Glisser le plateau de nettoyage et le logement de la laveuse à pression l'un dans l'autre jusqu'à ce que le raccordement soit solide.
- Insérer l'extrémité supérieure du tuyau flexible d'alimentation en eau haute pression dans le coupleur de sortie de la poignée à gâchette et pousser les extrémités l'une dans l'autre jusqu'à ce que le coupleur s'enclenche en place.

## Pour installer le plateau de nettoyage sur la lance d'arrosage :

- Assembler la poignée à gâchette et la lance d'arrosage tel que décrit précédemment dans le présent manuel.
- Insérer le connecteur du plateau de nettoyage dans le coupleur rapide de la lance d'arrosage et pousser les extrémités l'une dans l'autre jusqu'à ce que le coupleur s'enclenche en place.



### AVERTISSEMENT :

Pour réduire les risques de blessures, utiliser le jet de nettoyage seulement sur une surface plane et horizontale. Ne jamais soulever le jet de nettoyage lorsque la laveuse à pression est en marche.

# UTILISATION

## **AVERTISSEMENT :**

Ne pas laisser la familiarité avec le produit faire oublier la prudence. Ne pas oublier qu'une fraction de seconde d'inattention peut entraîner des blessures graves.

## **AVERTISSEMENT :**

Toujours porter une protection oculaire avec écrans latéraux certifiée conforme à la norme ANSI Z87.1. Si cette précaution n'est pas prise, des objets peuvent être projetés dans les yeux et causer des lésions graves.

## **AVERTISSEMENT :**

Ne pas utiliser d'outils ou accessoires non recommandés par le fabricant pour ce produit. L'utilisation de pièces et accessoires non recommandés peut entraîner des blessures graves.

## **AVERTISSEMENT :**

Ne jamais diriger le jet d'eau vers des personnes, animaux domestiques ou dispositifs électriques. Le non-respect de cet avertissement pourrait entraîner des blessures graves.

## APPLICATIONS

Ce produit peut être utilisé pour les applications suivantes :

- **Utilisation du plateau de nettoyage :** Pour enlever la saleté et la moisissure des terrasses et des patios en ciment.
- **Utilisation de la lance d'arrosage :** Pour nettoyer les bateaux, les motocyclettes, les meubles d'extérieur, les grills et les revêtements.

## APPOINT LUBRIFIANT MOTEUR

*Voir la figure 15.*

**NOTE :** Cet équipement a été expédié avec environ 2 oz lubrifiant dans le moteur, résultant des essais. **Faire l'appoint lubrifiant moteur avant le premier démarrage.**

## **ATTENTION :**

Toute tentative de démarrage du moteur sans avoir fait l'appoint lubrifiant entraînera une défaillance.

- Poser le nettoyeur haute pression sur une surface plane et horizontale.
- Dévisser le bouchon / jauge d'huile en le tournant dans le sens inverse des aiguilles d'une montre.
- Faire l'appoint en remplissant lubrifiant moteur 4 temps (SAE 10W30), ajouter de l'huile moteur jusqu'à ce que le

niveau atteigne la portion supérieure de la zone hachurée sur la jauge (flacon lubrifiant moteur 4 temps de 18 oz fourni). **Ne pas remplir à l'excès.**

- Remettre le bouchon / jauge d'huile en place et le serrer fermement.

**NOTE :** La contenance en lubrifiant de ce moteur est de 20 oz. (0,6 liters).

## CARBURANTS OXYGÉNÉS

**NE PAS UTILISER LE CARBURANT E85. LE NON-RESPECT DE CETTE DIRECTIVE ENTRAÎNE L'ANNULATION DE LA GARANTIE.**

**NOTE :** Les dommages au circuit de carburant et les problèmes de performance résultant de l'utilisation de carburant oxygéné contenant des pourcentages de composants oxygénés supérieurs à ceux indiqués ci-dessous **ne sont pas couverts par la garantie.**

**Éthanol.** L'essence contenant jusqu'à 10 % d'éthanol par volume (généralement désignée E10) ou 15 % d'éthanol par volume (généralement désignée E15) est acceptable. L'essence désignée E85 ne l'est pas.

## APPOINT D'ESSENCE

*Voir la figure 16.*

## **AVERTISSEMENT :**

Toujours arrêter le moteur avant l'approvisionnement en carburant. Ne jamais remplir le réservoir d'une machine lorsque le moteur tourne ou est chaud. S'éloigner d'au moins 9 m (30 pi) du point d'approvisionnement avant de lancer le moteur. Ne pas fumer ! Ne pas prendre cette précaution pourrait entraîner des blessures graves.

Lors de l'appoint de carburant du nettoyeur haute pression, vérifier que la machine se trouve sur une surface plane et horizontale. Si le moteur est très chaud, laisser le nettoyeur haute pression refroidir avant d'ajouter de l'essence. Toujours faire l'appoint de carburant à l'extérieur.

**NOTE :** Utiliser exclusivement de l'essence sans plomb. **NE PAS MÉLANGER** lubrifiant et l'essence.

- Avant de retirer le bouchon du réservoir d'essence, nettoyer son pourtour. Retirer le bouchon du réservoir de carburant.
- Insérer un entonnoir propre dans le réservoir et verser le carburant lentement. Remplir le réservoir jusqu'à environ 40 mm (1-1/2 po) au dessous du bord de la goulotte de remplissage (pour permettre la dilatation du carburant).
- Remettre le bouchon / jauge de carburant en place et le serrer fermement le bouchon "hasta que trabe".
- Essuyer tout carburant répandu avant de lancer le moteur.

# UTILISATION

## MISE EN MARCHÉ / ARRÊT DU NETTOYEUR HAUTE PRESSION

Voir la figure 17 - 18.

### ATTENTION :

Ne pas faire fonctionner la pompe sans qu'elle soit alimentée en eau.

#### Avant de lancer le moteur:

- Connecter tous les flexibles.
- Vérifier les niveaux de liquides (lubrifiant et carburant).
- Ouvrir l'eau du tuyau d'arrosage et appuyer sur la gâchette pour purger l'air. Continuer d'appuyer sur la gâchette jusqu'à ce que l'eau s'écoule régulièrement.

#### Lancement du moteur :

- Régler le commutateur de moteur en position ON (MARCHÉ).
- Tirer la volet de départ.
- Tirer le lanceur à rappel jusqu'à ce qu'il présente une résistance. Tirer le lanceur à rappel vigoureusement d'un coup sec pour lancer le moteur.

**NOTE :** Ne pas lâcher la poignée et la laisser revenir violemment contre le moteur ; la ramener doucement pour éviter d'endommager le démarreur.

- Laisser la course de moteur pour plusieurs secondes, alors enfoncer la volet de départ.

#### Arrêt du moteur :

- Régler le commutateur de moteur en position OFF (ARRÊT).

## FONCTIONNEMENT POIGNÉE DE GÂCHETTE

Voir la figures 19 - 20.

Pour plus de contrôle et de sécurité, garder les deux mains sur la poignée à gâchette en tout temps.

- Appuyer sur la gâchette et la maintenir enfoncée pour actionner le nettoyeur haute pression.
- Relâcher la gâchette pour arrêter le jet d'eau de la buse.

#### Pour engager le verrouillage :

- Appuyer sur le bouton de verrouillage jusqu'à ce qu'il s'enclenche dans la fente.

#### Pour désengager le verrouillage :

- Appuyer sur le bouton de verrouillage pour le mettre dans sa position originale.

Pour une efficacité maximum, la buse doit être tenue à une distance de 203 à 610 mm (8 à 24 po) de la surface à nettoyer. Si la buse est trop proche, le jet peut endommager la surface.

## SÉLECTIONNER LA BUSE À RACCORD RAPIDE APPROPRIÉE POUR LA TÂCHE

Voir la figure 21.

Avant de commencer tout nettoyage, sélectionner la buse convenant le mieux pour l'application. Chacune de buses offre une configuration de jet différente. Les différentes configurations sont : 40° (pour pression moyenne), 25° (pour le but général ou grandes surfaces), 0° (pour le nettoyage d'endroit ou haut dur-à-atteindre des secteurs), et ce Soap Blaster™ buse (pour la gamme longue ou application détergente de gamme court).

### AVERTISSEMENT :

NE JAMAIS changer de buse sans d'abord verrouiller le dispositif de verrouillage sur la poignée de gâchette et ne jamais pointer la lance en direction du visage ou d'autres personnes. Le dispositif de raccord rapide contient de petits ressorts qui peuvent éjecter la buse avec force. Le non-respect de cette précaution peut entraîner des blessures.

Le collier de raccord rapide facilite le remplacement de la buse.

- Arrêter le nettoyeur et fermer l'arrivée d'eau. Appuyer sur la gâchette pour relâcher la pression d'eau.

#### To connect a nozzle to the trigger handle:

- Verrouiller la poignée de gâchette en poussant sur le bouton de verrouillage jusqu'à ce qu'il s'engage dans la fente.
- Engager la buse sur le raccord rapide de la lancette en veillant à ce qu'elle s'enclenche correctement.

#### Pour retirer une buse de la poignée de gâchette une fois le nettoyage terminé :

- Arrêter le nettoyeur et fermer l'arrivée d'eau. Appuyer sur la gâchette pour relâcher la pression d'eau.
- Verrouiller la poignée de gâchette en poussant sur le bouton de verrouillage jusqu'à ce qu'il s'engage dans la fente.
- Retirer la buse en placer la main sur la buse et tirer sur le collier du raccord rapide. Ranger la buse dans le compartiment du dessus de la machine prévu à cet effet.



# UTILISATION

## NETTOYAGE AVEC DU DÉTERGENT

Voir la figures 22 - 23.

**NOTE :** Au moment d'utiliser du détergent, il est possible de rangement de tuyau haute pression de sanglade place en l'installant dans la courroie velcro derrière le guidon, plutôt que dans la courroie située sur la poignée de transport arrière.

Utiliser uniquement des détergents conçus pour les nettoyeurs haute pression ; les produits ménagers, les acides, alcalines, agents de blanchiment, solvants, les produits inflammables, ou les solutions qualité industrielle pourraient endommager la pompe. De nombreux détergents ou produits chimiques doivent être mélangés avant l'emploi. Préparer la solution de nettoyage selon les instructions du flacon de solution.

- Placer le tuyau pour l'injection au fond de la bouteille ou du contenant de détergent.
- Installer la buse Soap Blaster™ sur la lancette.
- Pulvériser le détergent sur une surface sèche à l'aide de mouvements longs, uniformes, se chevauchant. Pour éviter de laisser des marques, ne pas laisser le détergent sécher sur la surface.

### Pour le application détergente long de gamme :

Avec le Soap Blaster™ buse installation sur la lance de pulvérisation et arrêter le moteur, appuyer le buse en haut à ce qu'elle s'encliquette correctement.

### Pour le application détergente de gamme court :

Avec le Soap Blaster™ buse installation sur la lance de pulvérisation et arrêter le moteur, engage le Soap Blaster™ buse en bas aussi loin qu'il ira.

### Avant d'arrêter le moteur :

- Placer le flexible d'injection dans un seau d'eau propre.
- Rincer pendant 1 à 2 minutes (pulvériser de l'eau propre avec la lancette).
- Arrêter le moteur.

**NOTE :** Couper le moteur (commutateur en position (O)) ne relâche pas la pression du système. Tirer sur la gâchette pour relâcher la pression d'eau.

## RINÇAGE AVEC LE NETTOYEUR HAUTE PRESSION

- Arrêter le nettoyeur et fermer l'arrivée d'eau. Appuyer sur la gâchette pour relâcher la pression d'eau.
- Verrouiller la poignée de gâchette en poussant sur le bouton de verrouillage jusqu'à ce qu'il s'engage dans la fente.
- Retirer la buse en placer la main sur la buse et tirer sur le collier du raccord rapide. Ranger la buse dans le compartiment du dessus de la machine prévu à cet effet.
- Sélectionner la buse appropriée pour le travail.
  - Utiliser la buse basse pression (verte) pour les articles tels que véhicules ou bateaux.

- Utiliser la buse haute pression (rouge) pour des travaux tels que le décapage de peinture et le dégraissage d'allées. Avant d'utiliser ces buses, faire d'abord un essai sur une petite zone pour éviter d'endommager la surface.
- Commencer en haut de la zone à rincer et continuer vers le bas en faisant chevaucher les passes.

## UTILISATION DU PLATEAU DE NETTOYAGE

Voir la figures 24 - 25.

- Installer le plateau de nettoyage et brancher les boyaux d'arrosage tel que décrit à la section « Assemblage » du présent manuel.
- Démarrer la laveuse à pression tel que décrit précédemment dans le présent manuel.
- Marcher lentement derrière le plateau de nettoyage et nettoyer en avançant.

**NOTE :** Si des rayures ou des bariolages apparaissent, réduire la vitesse de travail. Si le problème persiste, consulter la section Dépannage présentée ultérieurement dans le présent manuel.



### AVERTISSEMENT :

Si le plateau de nettoyage heurte un obstacle en saillie, l'unité risque d'être endommagée. Si un tel contact se produit et entraîne des vibrations au moment d'utiliser la laveuse à pression, arrêter l'appareil et remplacer la barre de pulvérisation. Continuer à utiliser l'unité sans remplacer la barre de pulvérisation peut entraîner des blessures graves ou causer des dommages importants à l'appareil.

**NOTE :** Examiner la figure 29 pour connaître l'emplacement de la barre de pulvérisation.

## SOULEVER ET DÉPLACER LA LAVEUSE À PRESSION

Voir la figures 26 - 27.

**NOTE :** Cet nettoyeur haute pression est lourd et exige que deux gens pour aient soulevé. Rangez tous les outils avant de déplacer.

### Pour soulever la laveuse à pression :

- Éteindre la laveuse à pression. Diriger la buse dans une direction sécuritaire et appuyer sur la gâchette pour libérer la pression d'eau.
- Soulever l'unité à l'aide des poignées de transport.

### Pour déplacer la laveuse à pression :

- Pour arrêter le nettoyeur. Point nozzle in a safe direction and pull trigger to release water pressure.
- Basculer la machine vers soi pour la mettre en équilibre sur les roues puis la faire rouler jusqu'à l'endroit désiré.

**NOTE :** Utiliser la rangement de tuyau d'arrosage de sangle du tuyau flexible haute pression tout en transporter.

# ENTRETIEN

## **AVERTISSEMENT :**

Utiliser exclusivement des pièces identiques à celles d'origine pour les réparations. L'usage de toute autre pièce pourrait créer une situation dangereuse ou endommager l'outil.

## **AVERTISSEMENT :**

Toujours porter une protection oculaire avec écrans latéraux certifiée conforme à la norme ANSI Z87.1. Si cette précaution n'est pas prise, des objets peuvent être projetés dans les yeux et causer des lésions graves.

## **AVERTISSEMENT :**

Avant d'inspecter, nettoyer ou entretenir l'équipement, couper le moteur, attendre que toutes les pièces en mouvement s'arrêtent, déconnecter le fil de la bougie et l'écartier de la bougie. Le non-respect de ces instructions peut entraîner des blessures graves ou des dégâts matériels.

## ENTRETIEN GÉNÉRAL

Éviter d'utiliser des solvants pour le nettoyage des pièces en plastique. La plupart des matières plastiques peuvent être endommagées par divers types de solvants du commerce. Utiliser un chiffon propre pour éliminer la saleté, la poussière, l'huile, la graisse, etc.

## **AVERTISSEMENT :**

Ne jamais laisser de liquides tels que le fluide de freins, l'essence, les produits à base de pétrole, les huiles pénétrantes, etc., entrer en contact avec les pièces en plastique. Les produits chimiques peuvent endommager, affaiblir ou détruire le plastique, ce qui peut entraîner des blessures graves.

Seules les pièces figurant sur la liste de contrôle sont conçues pour être réparées ou remplacées par l'utilisateur. Toutes les autres pièces doivent être remplacées dans un centre de réparations agréé.

Avant de lancer le moteur, prendre les précautions suivantes :

- Vérifier que tous les boulons, écrous, etc. sont bien serrés.
- S'assurer que le filtre à air est propre.
- Vérifier les niveaux lubrifiant moteur et de carburant ; faire l'appoint selon le besoin.
- Regarder si le lieu de travail présente des dangers.
- En cas de vibrations ou bruits excessifs arrêter immédiatement la machine.

## ENTRETIEN DE BUSE

Voir la figures 28 - 30.

Une pression de pompe excessive (sensation d'impulsion au serrage de la gâchette) peut être le résultat d'une buse bouchée ou sale.

- Arrêter le nettoyeur et fermer l'arrivée d'eau. Appuyer sur la gâchette pour relâcher la pression d'eau.

- Retirer la buse de la lance de pulvérisation.  
**NOTE :** Ne jamais diriger la lance de pulvérisation vers le visage.
- À l'aide d'un trombone droit ou l'outil de nettoyage de buse fourni pour éliminer les matières étrangères causant l'obstruction.
- À l'aide d'un tuyau d'arrosage, rincer les débris de la buse en rinçant à l'envers (en dirigeant le jet de l'extérieur vers l'intérieur).
- Reconnecter la buse sur la lancette.
- Ouvrir l'arrivée d'eau et démarrer le moteur.

### Pour nettoyer les buses sur le plateau de nettoyage :

- Éteindre la laveuse à pression et couper l'alimentation en eau. Placer le nettoyeur de surface sur le sol et appuyer sur la gâchette pour relâcher la pression d'eau.
- Débrancher le nettoyeur de surface de la lance d'arrosage.
- Dévisser l'écrou de blocage et retirer la buse de la barre de pulvérisation.  
**NOTE :** Ne jamais diriger la barre de pulvérisation vers le visage.
- À l'aide d'un trombone droit ou d'un outil pour nettoyer les buses (non fourni), retirer toute matière étrangère engorgeant ou obstruant la buse.
- À l'aide d'un tuyau de jardin, retirer les débris se trouvant dans la buse en effectuant un rinçage à contre-courant (rincer la buse uniquement avec de l'eau en laissant celle-ci couler en sens inverse ou de l'extérieur vers l'intérieur).
- Réinsérer la buse dans la barre de pulvérisation en prenant garde de ne pas endommager le joint torique.  
**NOTE :** S'assurer que les méplats de la buse sont alignés avec les méplats des ouvertures de la barre de pulvérisation, tel qu'illustré.
- Réinstaller l'écrou de blocage et le serrer jusqu'à 8 à 10 Nm (6 à 7,5 pi-lb) afin de le serrer solidement.
- Brancher de nouveau le nettoyeur de surface sur la lance d'arrosage.
- Ouvrir l'alimentation en eau et mettre en marche la laveuse à pression.

## NETTOYAGE DU FILTRE À AIR

Voir la figure 31.

Si le filtre à air est encrassé, cela occasionnera un démarrage difficile et réduira le rendement ainsi que la durée de vie du moteur. Vérifier le filtre à air tous les mois. Pour un rendement optimal, remplacer le filtre une fois l'an.

- Appuyer sur l'ergot du couvercle du filtre à air pour l'ouvrir, puis retirer le couvercle du filtre à air.
- Soulever avec précaution le rebord du filtre à air et le retirer.
- Taper légèrement le filtre ou le passer à l'air sous pression pour le purger des particules de saleté.
- Réinstaller le couvercle du filtre à air.

**NOTE :** S'assurer que le filtre est bien appuyé à l'intérieur du couvercle. Si le filtre est installé de façon incorrecte, la saleté risque d'entrer dans le moteur, ce qui peut l'endommager rapidement.

# ENTRETIEN

## REMISAGE DU NETTOYEUR HAUTE PRESSION

Voir la figure 32.

Ranger le nettoyeur à haute pression après avoir soit vidé le réservoir de carburant, soit brûlé tout le carburant en laissant tourner le moteur. Laisser la machine refroidir pendant environ 30 minutes avant de la remiser. Remiser la machine dans un endroit sec à l'abri des intempéries.

Il est important de remiser ce produit à l'abri du gel. Toujours vider l'eau de tous les flexibles et de la pompe avant de remiser l'équipement.

**NOTE :** L'utilisation d'un stabilisateur de carburant et économiseur de pompe assure une meilleure performance et augmente la durabilité de l'équipement.

### Carburant de décharge :

Vider complètement le réservoir de carburant. L'essence stockée peut s'évaporer en 30 jours.

### Lubrifiant moteur :

Vider lubrifiant et la remplacer par de lubrifiant fraîche et propre.

### Bougie :

- Déconnecter le fil de bougie et retirer la bougie. Verser environ une cuillère à thé lubrifiant propre pour moteur quatre temps refroidi par air, par le trou de bougie, dans la chambre de combustion.
- La bougie étant retirée, tirer deux ou trois fois sur le cordon lanceur pour enduire l'intérieur de la paroi de cylindre.

- Inspecter la bougie et nettoyer ou remplacer, selon le besoin.
- Réinstaller la bougie, mais laisser son fil débranché.

### Filtre à air :

- Nettoyer le filtre à air.

### Flexibles et pompe :

Rincer le tuyau d'injection à l'eau propre pendant 1 à 2 minutes. Retirer tous les flexibles. Vider la pompe en tirant environ 6 fois sur le lanceur à rappel. Ceci doit retirer la plupart du liquide de la pompe.

### Guidon :

**NOTE :** Avant d'abaisser le guidon, débrancher le tuyau flexible d'alimentation en eau haute pression du coupleur de sortie de la poignée à gâchette.

- Pour abaisser le guidon aux fins d'entreposage, retirer l'écrou borgne et le bouton.
- Tourner le guidon vers l'avant, vers la prochaine indentation de l'espaceur de la poignée.
- Resserrer le bouton et l'écrou borgne afin de les fixer solidement.

## REMISE EN SERVICE APRÈS REMISAGE

- Remettre la poignée à la position d'utilisation.
- Tirer trois ou quatre fois la poignée de lanceur à rappel pour évacuer lubrifiant de la chambre de combustion.
- Retirer la bougie du cylindre. Essuyer lubrifiant de la bougie et la remettre en place dans le cylindre.
- Reconnecter le fil de bougie.
- Approvisionner la machine en carburant, comme indiqué plus haut dans ce manuel d'utilisation.

## TABLEAU DE CALENDRIER D'ENTRETIEN PÉRIODIQUE

Articles d'entretien	Chaque utilisation	Toutes les 8 heures	Toutes les 20 heures	Toutes les 50 heures	Toutes les 100 heures	Toutes les 300 heures
Nettoyer le moteur et vérifier les boulons et écrous	X	X				
Vérifier le niveau d'huile moteur	X					
Changer l'huile moteur*			X			
Nettoyer la bougie					X	
Nettoyer le filtre à air	X			X		
Remplacer la cartouche de filtre à air				X		
Nettoyer et régler la bougie et les électrodes					X	
Remplacer la bougie					X	
Retirer le carbone de la culasse**						X
Vérifier et régler le jeu de soupape**						X

\* Le changement d'huile initial doit être exécuté après les 20 premières heures de fonctionnement. Ne pas verser d'ancienne huile dans les drains d'égout, dans la terre de jardin ou dans des cours d'eau ouverts. Les règlements locaux d'aménagement ou de l'environnement donnent des instructions plus détaillées sur la procédure correcte d'élimination.

\*\* À faire exécuter par le centre de services le plus proche

# DÉPANNAGE

PROBLÈME	CAUSE	SOLUTION
Le moteur ne démarre pas	<ol style="list-style-type: none"> <li>1. Pas de carburant dans le réservoir</li> <li>2. L'interrupteur du moteur est à la position « OFF » (Arrêt).</li> <li>3. Bougie encrassée ou noyée</li> <li>4. La bougie est cassée (porcelaine fissurée ou électrodes cassées)</li> <li>5. Fil d'allumage en court-circuit, coupé ou débranché</li> <li>6. Pas d'allumage</li> </ol>	<ol style="list-style-type: none"> <li>1. Remplir le réservoir</li> <li>2. Régler l'interrupteur du moteur à la position « On » (Marche).</li> <li>3. Remplacer la bougie</li> <li>4. Remplacer la bougie</li> <li>6. Remplacer le fil ou le brancher sur la bougie</li> <li>7. Contacter un centre de réparations agréé</li> </ol>
Moteur difficile à démarrer	<ol style="list-style-type: none"> <li>1. Eau dans le carburant</li> <li>2. Étincelle de bougie faible</li> </ol>	<ol style="list-style-type: none"> <li>1. Vidanger l'ensemble du système et remplir de carburant frais</li> <li>2. Contacter un centre de réparations agréé</li> </ol>
Le moteur manque de puissance	<ol style="list-style-type: none"> <li>1. Filtre à air encrassé</li> </ol>	<ol style="list-style-type: none"> <li>1. Nettoyer ou remplacer le filtre à air</li> </ol>
Le détergent ne se mélange pas au jet d'eau	<ol style="list-style-type: none"> <li>1. Le flexible d'injection n'est pas correctement immergé</li> <li>2. Buse haute pression installée</li> </ol>	<ol style="list-style-type: none"> <li>1. Plonger le flexible mélange pas au jet dans le réservoir o bouteille de détergent</li> <li>2. Utiliser la buse basse pression (noire) pour appliquer le détergent</li> </ol>
La pompe ne produit pas de	<ol style="list-style-type: none"> <li>1. Buse basse pression installée pression</li> <li>2. Débit d'alimentation en eau insuffisant</li> <li>3. La poignée de gâchette ou fuites à la lance de pulvérisation</li> <li>4. Buse obstruée</li> <li>5. Pompe défectueuse</li> <li>6. Air in line</li> </ol>	<ol style="list-style-type: none"> <li>1. Remplacer par la buse haute pression</li> <li>2. Fournir un débit d'eau adéquat</li> <li>3. Vérifier des connexions et/ou remplacer la lancette</li> <li>4. Nettoyer la buse</li> <li>5. Contacter un centre de réparations agréé</li> <li>6. Appuyer sur la gâchette de la lancette pour chasser l'air de la conduite</li> </ol>
La machine ne parvient pas à la pression correcte de fonctionnement	<ol style="list-style-type: none"> <li>1. Diamètre du flexible insuffisant</li> <li>2. Arrivée d'eau réduite</li> <li>3. Alimentation en eau insuffisante</li> <li>4. Buse incorrecte installée</li> <li>5. De l'air se trouve dans le tuyau flexible, amenant la barre de pulvérisation à tourner trop lentement.</li> </ol>	<ol style="list-style-type: none"> <li>1. Remplacer par un tuyau d'arrosage de 3/4 po (19 mm)</li> <li>2. S'assurer que le tuyau n'est pas entortillé ou obstrué et qu'il ne présente pas de fuites</li> <li>3. Ouvrir complètement le robinet d'eau</li> <li>4. Installer la buse haute pression</li> <li>5. Débrancher la poignée à gâchette et permettre à l'eau de circuler jusqu'à ce que l'on obtienne un jet continu.</li> </ol>
Des rayures, des bariolages ou d'autres marques apparaissent sur la surface nettoyée.	<ol style="list-style-type: none"> <li>1. La vitesse de travail est trop rapide.</li> <li>2. Les poils de la jupe à brosse du plateau de nettoyage sont usés.</li> <li>3. Les pieds de l'ensemble cadre sont usés.</li> <li>4. De l'air se trouve dans le tuyau flexible, amenant la barre de pulvérisation à tourner trop lentement.</li> </ol>	<ol style="list-style-type: none"> <li>1. Réduire la vitesse de travail.</li> <li>2. Remplacer la jupe à brosse du plateau de nettoyage.</li> <li>3. Remplacer les pieds de l'ensemble cadre.</li> <li>4. Débrancher la poignée à gâchette et permettre à l'eau de circuler jusqu'à ce que l'on obtienne un jet continu.</li> </ol>

# GARANTIE

## ÉNONCÉ DE LA GARANTIE LIMITÉE HORS MOTEUR

Homelite Consumer Products, Inc., (“Homelite”) garantit à l’acheteur original que ce produit la rondelle de pression de marque HOMELITE est exempt de tout vice de matériau ou de fabrication et s’engage à réparer ou remplacer gratuitement, à son choix, tout produit s’avérant défectueux au cours des périodes indiquées ci-dessous, à compter de la date d’achat.

- Deux ans si le produit est utilisé par des particuliers ;
- 90 jours un an si un des produits ci-dessus est utilisé à toutes autres fins, telles que les travaux commerciaux et la location.

Cette garantie n’est offerte qu’à l’acheteur original et entre en vigueur à la date de l’achat original.

Toute pièce de ce produit fabriquée ou fournie par Homelite et estimée défectueuse, selon le jugement raisonnable de Homelite en ce qui concerne la fabrication ou la main-d’œuvre, sera réparée ou remplacée sans frais pour les pièces et la main-d’œuvre par un centre de service autorisé Homelite agréé.

Le produit, y compris toutes les pièces défectueuses, devra être retourné à un centre de réparations Homelite agréé avant expiration de la période de garantie. Les frais d’expédition au centre de réparations et de retour au propriétaire du produit après la réparation ou le remplacement seront assumés par le propriétaire. La responsabilité de Homelite en ce qui concerne les réclamations en garantie se limitera aux réparations ou au remplacement des produits défectueux et aucune revendication de rupture de garantie ne pourra causer l’annulation ou la résiliation du contrat de vente d’un produit HOMELITE quel qu’il soit. Une preuve d’achat sera exigée par le centre de réparation, afin de valider toute réclamation au titre de la garantie. Tous les travaux sous garantie doivent être effectués par un centre de service autorisé Homelite agréé.

Cette garantie ne couvre pas le produit de marque ayant fait l’objet d’un usage abusif ou négligent, d’un manque d’entretien, ayant été impliqués dans un accident ou employés de façon contraire aux instructions du manuel du propriétaire. Cette garantie ne couvre ni les dommages aux produits le produit de marque résultant d’un entretien incorrect, ni le produit de marque altérés ou modifiés de façon à nuire au fonctionnement, aux performances et à la durabilité ou dans le but de l’utiliser pour un usage autre que celui pour lequel il a été conçu. La garantie exclut les réparations rendues nécessaires par l’usure normale ou l’utilisation de pièces et accessoires incompatibles avec produit la rondelle de pression de marque HOMELITE ou nuisibles à son bon fonctionnement, ses performances ou sa durabilité.

En outre, cette garanti exclut :

- A. Les réglages – Filtres à air, filtres à gaz, bougies
- B. Les articles d’usure – Tuyaux, raccords de connecteur, buses de pulvérisation, roues, lance à pulvérisation, seau de détergent, réservoir de produits chimiques

Homelite se réserve le droit d’apporter des modifications ou améliorations à tout produit la rondelle de pression de marque HOMELITE, sans obligation de modifier les produits fabriqués antérieurement.

LA DURÉE DE TOUTES LES GARANTIES IMPLICITES NE SAURAIT EN AUCUN CAS EXCÉDER LA PÉRIODE DE GARANTIE DÉCLARÉE. PAR CONSÉQUENT, TOUTES LES GARANTIES IMPLICITES, Y COMPRIS LES GARANTIES DE VALEUR MARCHANDE, D’ADÉQUATION À UN USAGE PARTICULIER, OU AUTRES, SERONT INVALIDÉES À L’EXPIRATION DE LA PÉRIODE DE GARANTIE EXPLICITE DE 1 AN OU 90 JOURS. LES OBLIGATIONS HOMELITE DANS LE CADRE DE CETTE GARANTIE SE LIMITENT EXCLUSIVEMENT À LA RÉPARATION OU AU REMPLACEMENT DES PIÈCES DÉFECTUEUSES ET HOMELITE N’ASSUME OU N’AUTORISE QUICONQUE À ASSUMER EN LEUR NOM QUELQUE AUTRE OBLIGATION QUE CE SOIT. CERTAINS ÉTATS ET PROVINCES NE PERMETTANT PAS DE LIMITATION DE DURÉE DES GARANTIES IMPLICITES, LES RESTRICTIONS CI-DESSOUS PEUVENT NE PAS ÊTRE APPLICABLES. HOMELITE DÉCLINE TOUTE RESPONSABILITÉ EN CE QUI CONCERNE LES DOMMAGES DIRECTS, INDIRECTS OU AUTRES, Y COMPRIS, MAIS SANS S’Y LIMITER, LES FRAIS DE RETOUR DE PRODUITS HOMELITE CONSUMER PRODUCTS À UN ENTRETENIR LE CENTRE DE RÉPARATIONS HOMELITE AGRÉÉ ET DE RENVOI AU PROPRIÉTAIRE, DE DÉPLACEMENT D’UN TECHNICIEN, DE TÉLÉPHONE OU TÉLÉGRAMME, DE LOCATION D’UN PRODUIT SIMILAIRE PENDANT LA DURÉE DES RÉPARATIONS SOUS GARANTIE, DE DÉPLACEMENT, DE PERTES OU DOMMAGES À DES BIENS PERSONNELS, DE MANQUE À GAGNER, DE PERTE D’USAGE DU PRODUIT, DE PERTE DE TEMPS OU DE DÉRANGEMENT. CERTAINS ÉTATS N’AUTORISANT PAS L’EXCLUSION OU LA LIMITATION DES DOMMAGES DIRECTS OU INDIRECTS, LES LIMITATIONS ET EXCLUSIONS CI-DESSOUS PEUVENT DONC NE PAS S’APPLIQUER À TOUS LES CAS.

Cette garantie donne au consommateur des droits spécifiques, et celui-ci peut bénéficier d’autres droits, qui varient selon les états ou provinces.

Cette garantie couvre tous produit la rondelle de pression de marque HOMELITE distribué par Homelite Consumer Products, Inc., et vendus aux États-Unis, Mexique, et au Canada.

Pour obtenir l’adresse du centre de réparations Homelite agréé le plus proche, appeler le 1-800-242-4672 ou visiter notre site Internet à l’adresse [www.homelite.com](http://www.homelite.com).



# GARANTIE

## L'ÉNONCÉ DE CALIFORNIA AIR RESOURCES BOARD (CARB) QUI SUIT, S'APPLIQUE SEULEMENT AUX NUMÉROS DE MODÈLES QUI DOIVENT SE CONFORMER AUX EXIGENCES DE CARB.

### DÉCLARATION DE GARANTIE DES SYSTÈMES ANTIPOLLUTION DU GOUVERNEMENT DES ÉTATS-UNIS ET DE L'ÉTAT DE LA CALIFORNIE

#### VOS DROITS ET RESPONSABILITÉS EN VERTU DE CETTE GARANTIE

Le California Air Resources Board (CARB), l'U.S. Environmental Protection Agency (EPA) et CHONGQING RATO POWER CO., LTD se font ici le plaisir de vous expliquer la GARANTIE DU SYSTÈME ANTIPOLLUTION de votre nouveau petit moteur hors route. Tout nouveau petit moteur hors route doit être conçu, construit et équipé conformément aux strictes réglementations antipollution de l'État de Californie et du gouvernement des États-Unis. CHONGQING RATO POWER CO., LTD garantit le système antipollution de votre moteur pour la période indiquée ci-dessous, à condition que ce dernier n'ait pas subi un usage abusif, de la négligence, une modification non approuvée ou un mauvais d'entretien.

Votre système antipollution peut inclure des pièces telles que le carburateur, le système d'allumage, le système d'admission et le système d'échappement. Dans l'éventualité d'un problème couvert par la garantie, CHONGQING RATO POWER CO., LTD s'engage à réparer gratuitement votre moteur, ce qui comprend le diagnostic, les pièces et la main-d'œuvre.

#### DURÉE DE LA GARANTIE DU FABRICANT SUR LE SYSTÈME ANTIPOLLUTION :

Les systèmes antipollution des moteurs des modèles 1997 et ultérieurs sont garantis pour une période de deux ans comme indiqué ci-après. Si, au cours de cette période de garantie, l'un ou l'autre des composants ou des systèmes liés aux émissions présente un vice de matériau ou de fabrication, la réparation ou le remplacement du composant ou du système sera effectué par un centre de service agréé des produits CHONGQING RATO POWER CO., LTD.

#### RESPONSABILITÉS DE L'ACHETEUR OU DU PROPRIÉTAIRE AU REGARD DE LA GARANTIE :

En tant qu'acheteur ou propriétaire de ce petit moteur hors route, vous êtes tenu d'effectuer les séquences d'entretien indiquées dans le manuel du propriétaire fourni par le fabricant. Aux fins de la garantie, CHONGQING RATO POWER CO., LTD recommande de conserver tous les reçus d'entretien du moteur. Toutefois, CHONGQING RATO POWER CO., LTD ne peut pas refuser la couverture de la garantie pour l'unique raison du manque de reçus ou parce que vous avez omis d'effectuer toutes les séquences d'entretien prévues.

Toutefois, en tant qu'acheteur ou propriétaire de ce petit moteur hors route, vous devez savoir que CHONGQING RATO POWER CO., LTD peut nier toute responsabilité et toute obligation de sa part tel que stipulé dans la garantie si la défaillance de ce moteur ou d'une de ses pièces est due à un usage abusif, à la négligence, à un mauvais entretien, à des modifications non approuvées ou encore, à l'utilisation de pièces contrefaites ou provenant du « marché gris » et qui n'ont pas été fabriquées, fournies ou approuvées par CHONGQING RATO POWER CO., LTD.

Vous êtes tenu de confier votre moteur à un centre agréé de service de la garantie de CHONGQING RATO POWER CO., LTD dès qu'un problème se présente. Les réparations sous garantie seront effectuées dans un délai raisonnable, ne dépassant pas 30 jours.

Pour fixer un rendez-vous d'entretien sous garantie, veuillez communiquer avec le détaillant ou un centre agréé de service de la garantie de CHONGQING RATO POWER CO., LTD. Pour obtenir l'adresse du centre agréé de service de la garantie de CHONGQING RATO POWER CO., LTD le plus près, composez le 1-800-520-0882.

**AVIS IMPORTANT :** Cette déclaration de garantie explique vos droits et vos obligations au titre de la garantie du système antipollution, qui vous est fournie par CHONGQING RATO POWER CO., LTD en vertu des lois fédérales et de l'État de la Californie. Consultez également la section intitulée « Garanties limitées de CHONGQING RATO POWER CO., LTD. », jointe au présent document sur une feuille distincte et qui est également fournie par CHONGQING RATO POWER CO., LTD. La garantie du système antipollution s'applique uniquement au système antipollution de votre nouveau moteur. En cas de conflit entre la garantie du système antipollution et la garantie de CHONGQING RATO POWER CO., LTD, la garantie du système antipollution s'applique, sauf dans les circonstances où la période de la garantie de CHONGQING RATO POWER CO., LTD est plus longue. Ces deux garanties mentionnent des obligations et des droits importants pour l'acheteur d'un nouveau moteur.

L'entretien sous garantie doit uniquement être confié à un centre agréé de service de la garantie de CHONGQING RATO POWER CO., LTD. Au moment de demander un entretien sous garantie, il est nécessaire de fournir une preuve de la date de vente à l'acheteur ou au propriétaire d'origine. L'acheteur ou le propriétaire doit assumer toutes les dépenses ou tous les autres frais liés aux appels au service des réparations ou au transport du produit en direction ou en provenance du centre d'inspection ou de réparations. L'acheteur ou le propriétaire est également responsable de toutes les pertes ou de tous les dommages subis pendant le transport ou l'expédition du moteur aux fins d'inspection ou de réparations sous garantie.

**POUR TOUTE QUESTION CONCERNANT VOS DROITS ET VOS RESPONSABILITÉS AU TITRE DE LA GARANTIE, VEUILLEZ COMMUNIQUER AVEC CHONGQING RATO POWER CO., LTD AU NUMÉRO SUIVANT : 1-800-520-0882.**

#### II. GARANTIE DU SYSTÈME ANTIPOLLUTION

Garantie du système antipollution applicable aux moteurs des modèles 1997 et ultérieurs :

(a) Applicabilité : Cette garantie s'applique aux moteurs des modèles 1997 et ultérieurs. La période de la garantie du système antipollution commence à la date d'achat ou de livraison du nouveau moteur ou du nouvel appareil à l'acheteur (et utilisateur) final ou au propriétaire d'origine et continue pendant les 24 mois suivants.

(b) Couverture générale de la garantie du système antipollution : CHONGQING RATO POWER CO., LTD garantit au propriétaire ou à l'acheteur (et utilisateur) final d'origine du nouveau moteur ou du nouvel appareil ainsi qu'à tous les acheteurs ou propriétaires subséquents que ce moteur est : la période de la garantie du système antipollution, ferait en sorte que des pièces liées aux émissions et couvertes par la garantie ne seraient pas matériellement identiques en tous points à celles décrites dans la demande de certification du fabricant du moteur.

La garantie du système antipollution s'applique uniquement aux pièces liées aux émissions de votre moteur, tel que présenté ici :

- (1) Toutes les pièces liées aux émissions et couvertes par une garantie qui ne doivent pas être remplacées aux fins d'entretien selon le manuel d'utilisation sont garanties pendant la période de la garantie du système antipollution. Si une de ces pièces s'avère défectueuse pendant la période de couverture de la garantie du système antipollution, elle sera réparée ou remplacée par CHONGQING RATO POWER CO., LTD, conformément à la sous-section (4) ci-dessous. Toute pièce de ce genre réparée ou remplacée dans le cadre de la garantie du système antipollution est garantie pour le restant de la période de ladite garantie.
- (2) Toutes les pièces liées aux émissions et couvertes par une garantie qui doivent uniquement subir une inspection périodique selon le manuel d'utilisation sont garanties pendant la période de la garantie du système antipollution. Un énoncé stipulant « réparez ou remplacez au besoin » ne réduirait pas la période de couverture de la garantie du système antipollution. Toute pièce de ce genre réparée ou remplacée dans le cadre de la garantie du système antipollution est garantie pour le restant de la période de ladite garantie.
- (3) Toutes les pièces liées aux émissions et couvertes par une garantie qui doivent être remplacées conformément au calendrier d'entretien selon le manuel d'utilisation sont garanties pour la période de temps précédant le premier remplacement prévu pour cette pièce. Si la pièce s'avère défectueuse avant le premier remplacement, elle sera réparée ou remplacée par CHONGQING RATO POWER CO., LTD, conformément à la sous-section (4) ci-dessous. Toute pièce de ce genre réparée ou remplacée dans le cadre de la garantie du système antipollution est garantie pour le restant de la période de ladite garantie qui précède la première échéance de remplacement.
- (4) La réparation ou le remplacement de toutes les pièces liées aux émissions et couvertes par la garantie du système antipollution doivent être effectués sans frais par un centre de service agréé des produits CHONGQING RATO POWER CO., LTD.
- (5) Lorsque le moteur est inspecté dans un centre agréé de service de la garantie de CHONGQING RATO POWER CO., LTD, le propriétaire ne peut être tenu responsable des coûts du diagnostic si l'on estime que la réparation en question est couverte par la garantie.
- (6) CHONGQING RATO POWER CO., LTD est responsable des dommages causés à d'autres composants d'origine du moteur ou à des modifications approuvées à proximité provoqués par une défaillance de toutes les pièces liées aux émissions couvertes par la garantie du système antipollution.
- (7) Pendant la période de la garantie du système antipollution, CHONGQING RATO POWER CO., LTD assurera l'approvisionnement des pièces liées aux émissions couvertes par la garantie afin de répondre à la demande.
- (8) Toute pièce liée aux émissions autorisée et approuvée pour le remplacement par CHONGQING RATO POWER CO., LTD peut être utilisée pour tout entretien ou réparation sous garantie, et être fournie à l'acheteur ou au propriétaire sans frais. Cela ne réduit en aucune façon les obligations de CHONGQING RATO POWER CO., LTD en vertu de la garantie du système antipollution.
- (9) Les pièces supplémentaires, modifiées, contrefaites ou provenant du « marché gris » sont non approuvées et ne doivent pas être utilisées pour modifier ou réparer un moteur CHONGQING RATO POWER CO., LTD. Un tel usage annule la garantie du système antipollution et peut justifier le refus d'une réclamation au titre de la garantie. En vertu du présent document, CHONGQING RATO POWER CO., LTD ne peut être tenu responsable de la défaillance de l'une ou l'autre des pièces du moteur couvertes par la garantie causée par des pièces supplémentaires, modifiées, contrefaites ou provenant du « marché gris », qui sont non approuvées.

#### PARMIS LES PIÈCES LIÉES AUX ÉMISSIONS, ON RETROUVE :

- 1) Système de dosage de carburant :
  - a) Ensemble carburateur à essence et ses composants internes
  - b) Filtre à essence (le cas échéant)
  - c) Joints statiques du carburateur
  - d) Pompe à essence (le cas échéant)
- 2) Système d'admission d'air, notamment :
  - a) Tuyau/tubulure d'admission
  - b) Purificateur d'air
- 3) Système d'allumage, notamment :
  - a) Bougie d'allumage
  - b) Module/bobine d'allumage
- 4) Ensemble silencieux catalytique (le cas échéant), notamment :
  - a) Joint statique du silencieux
  - b) Tubulure d'échappement
- 5) Pièces diverses, notamment :
  - a) Tuyaux flexibles, courroies et connecteurs.

# INSTRUCCIONES DE SEGURIDAD IMPORTANTES



## ADVERTENCIA:

Lea y comprenda todas las instrucciones. El incumplimiento de todas las instrucciones siguientes puede causar descargas eléctricas, incendio o intoxicación por monóxido de carbono, lo cual puede causar la muerte o lesiones graves.

## LEA TODAS LAS INSTRUCCIONES

- **Familiarícese con la herramienta.** Lea cuidadosamente el manual del operador. Aprenda los usos y limitaciones de la máquina, así como los posibles peligros específicos de esta herramienta.
- **Mantenga las protecciones en su lugar** y en buenas condiciones de trabajo. Nunca utilice la herramienta con ninguna de las protecciones o cubiertas quitadas. Asegúrese de que todas las protecciones estén funcionando de forma correcta antes de utilizar la unidad.
- **Retire toda llave y herramienta de ajuste.** Adquiera el hábito de verificar que se haya retirado de la herramienta eléctrica toda llave y herramienta de ajuste antes de encenderla.
- **Para reducir el riesgo de lesiones,** mantenga a alejados a niños y demás circunstantes. Todos los presentes deben llevar puestos anteojos de seguridad y permanecer a una distancia segura del área de trabajo.
- **Mantenga alejadas del área de trabajo a todas las personas,** particularmente a los niños de corta edad, y también a las mascotas.
- **No haga funcionar el motor en un espacio confinado** donde se puedan recolectar las emanaciones de monóxido de carbono. El monóxido de carbono, un gas incoloro, inodoro y sumamente peligroso, puede causar la pérdida de la conciencia o la muerte.
- **Use la herramienta adecuada a la tarea.** No fuerce la herramienta ni ningún accesorio a efectuar tareas para las que no están hechos. No la use para propósitos no indicados en las instrucciones.
- **Vístase adecuadamente.** No vista ropas, guantes, corbatas o joyas holgadas. Pueden resultar atrapadas y tirar de usted hacia piezas en movimiento. Se recomiendan guantes y calzado antiderrapantes al trabajar al aire libre. Si tiene el pelo largo cúbrase de alguna manera para contenerlo.
- **No accione el equipo cuando esté descalzo o al llevar puestas sandalias o calzado liviano similar.** Use calzado de seguridad que le proteja sus pies y mejore su postura en superficies resbaladizas.
- **Tenga suma precaución para evitar resbalarse o caer.**
- **Siempre póngase protección ocular con protección lateral con la marca de cumplimiento de la norma ANSI Z87.1.** Con el cumplimiento de esta regla se reduce el riesgo de lesiones corporales serias.
- **No se estire ni se pare en un soporte inestable.** Mantenga una postura firme y buen equilibrio en todo momento.
- **Utilice sólo accesorios recomendados.** El empleo de accesorios inadecuados puede presentar riesgos de lesiones.




- **Siga las instrucciones de la mantenimiento especificadas en este manual.**
- **Inspeccione las piezas dañadas.** Antes de seguir utilizando la herramienta, es necesario inspeccionar cuidadosamente toda protección o pieza dañada para determinar si funcionará correctamente y desempeñará la función a la que está destinada. Verifique la alineación de las partes móviles, que no haya atoramiento de las mismas, que no haya piezas rotas, el montaje de las piezas y cualquier otra condición que pudiera afectar su funcionamiento. Toda protección o pieza que esté dañada debe repararse apropiadamente o reemplazarse en un centro de servicio autorizado.
- **Nunca deje desatendida ninguna herramienta en funcionamiento. Apague la herramienta.** No se aleje de la herramienta hasta no verla completamente detenida.
- **Conserve el motor limpio de césped, hojas o grasa** a fin de reducir el riesgo de incendio.
- **Mantenga el tubo de escape libre de objetos extraños.**
- **Siga las recomendaciones del fabricante para lograr la carga, descarga, transporte y almacenamiento seguros de la máquina.**
- **Familiarícese completamente con los controles.** Aprenda a detener la máquina y a liberar rápidamente la presión.
- **Mantenga la herramienta seca, limpia y libre de aceite y grasa.** Siempre utilice un paño limpio para la limpieza de la unidad. Nunca utilice fluidos para frenos, gasolina, productos a base de petróleo ni solventes para limpiar la herramienta.
- **Permanezca alerta y en control.** Preste atención a lo que esté haciendo y aplique el sentido común. No utilice la herramienta cuando esté cansado. No se apresure.
- **No utilice la unidad si se encuentra bajo los efectos de drogas, alcohol o medicamentos.**
- **Revise el área de trabajo cada vez antes de utilizar esta herramienta.** Retire todos los objetos como piedras, vidrio roto, clavos, alambre o cuerda que puedan salir disparados o enredarse en la máquina.
- **No utilice la herramienta si el interruptor no apaga.** Lleve todo interruptor defectuoso a un centro de servicio autorizado para que lo reparen.
- **Antes de limpiar, reparar o inspeccionar la máquina,** apague el motor y cerciórese de que se hayan detenido todas las partes en movimiento. Desconecte el cable de la bujía, y mantenga dicho cable alejado de la bujía para evitar el arranque accidental de la unidad.
- **Evite tener un entorno de trabajo peligroso.** No utilice herramientas eléctricas en lugares húmedos o mojados ni las exponga a la lluvia. Mantenga bien iluminada el área de trabajo.
- **Nunca utilice la unidad en una atmósfera explosiva.** El chispeo normal del motor podría encender los gases presentes.
- **No utilice la unidad mientras fuma ni cerca de llamas abiertas.**
- **No utilice la unidad cerca de vegetación o ramas secas,** paños de textiles ni otros materiales inflamables.
- **ADVERTENCIA: Riesgo de inyección o de lesión** – No dirija el chorro hacia las personas.

# REGLAS DE SEGURIDAD ESPECÍFICAS








- **Nunca dirija un chorro de agua en dirección de personas o animales, ni hacia dispositivos eléctricos.**
- **Antes de iniciar cualquier operación de limpieza,** cierre puertas y ventanas. Despeje el área a limpiar y elimine cualesquier desechos, juguetes, muebles de patio u otros objetos que pudiesen crear un peligro.
- **Nunca alce ni transporte una máquina mientras se encuentre en marcha.**
- **Nunca ponga en marcha la máquina** si se ha formado hielo en cualquier parte del equipo.
- **No use soluciones ácidas, alcalinas, solventes, materiales inflamables o de grado industrial** en este producto. Estos productos pueden causar lesiones físicas al operador y daños irreparables a la máquina.
- **Siempre ponga en marcha la máquina** en superficies niveladas. Si el motor se encuentra inclinado, podría agarrotarse debido a la lubricación insuficiente (incluso con el nivel de aceite al máximo).
- **ADVERTENCIA: Los chorros de alta presión pueden ser peligrosos si se utilizan indebidamente.** Nunca dirija el chorro a personas, animales, dispositivos eléctricos ni a la máquina misma.
- **Nunca intente efectuar ajuste alguno mientras el motor está en marcha** (excepto cuando así lo recomiende específicamente el fabricante).
- **Cuando el motor esté en marcha, es imperativo que las cubiertas de protección cubran las partes en movimiento.**
- **Mantenga la entrada de aire de enfriamiento** (el área del arrancador retráctil) y el lado del silenciador alejados un mínimo de 91 cm (tres pies) de cualquier edificación, obstrucciones y otros objetos combustibles.
- **Mantenga alejado el motor de materiales inflamables y de otros materiales peligrosos.**
- **Evite el contacto con las partes calientes de la unidad.** El silenciador y otras partes del motor se calientan mucho; tenga precaución.
- **No toque la bujía ni el cable de ignición** durante el arranque ni durante el funcionamiento del motor.
- **Cada vez antes de usar la unidad, inspeccione las mangueras de combustible y los acoplamientos pertinentes** para verificar que no estén flojos ni haya derrames de combustible.
- **Antes de cada uso, inspeccione los pernos y las tuercas** para verificar que están apretados. Una tuerca o perno sueltos pueden causar problemas graves en el motor.
- **Siempre reabastezca el combustible al aire libre.** Nunca reabastezca el combustible en espacios interiores ni en áreas con ventilación insuficiente.
- **Nunca guarde la máquina con combustible en el tanque dentro de un edificio** donde haya presentes fuentes de ignición, como el agua caliente y calentadores locales, secadoras de ropa y cosas parecidas.
- **Mantenga los pies alejados de la manguera de jardín al utilizar este producto.** Si la manguera de jardín se interpone en su camino, corre el riesgo de tropezarse.
- **Si es necesario vaciar el tanque de combustible, hágalo al aire libre.**
- **Para reducir el riesgo de incendio o de lesiones por quemadura,** maneje con cuidado el combustible. Es sumamente inflamable.
- **No fume mientras esté mezclando el combustible o reabasteciendo el tanque.**
- **Reabastezca de combustible la unidad antes de arrancar el motor.** Nunca retire la tapa del tanque de combustible ni lo reabastezca mientras esté encendida o caliente la unidad.
- **Afloje la tapa del tanque de combustible lentamente** para aliviar la presión y evitar que se escape combustible por la tapa.
- **Vuelva a colocar firmemente la tapa del tanque de combustible y la del recipiente.**
- **Limpie todo el combustible que se haya derramado de la unidad.** Aléjese por lo menos 9 metros (30 pies) del sitio de reabastecimiento de combustible antes de encender el motor.
- **Si se derrama combustible,** no intente arrancar el motor; aleje la máquina del área del derramamiento y evite causar una fuente de ignición hasta que se disipen los vapores del combustible.
- **Nunca intente en ninguna circunstancia eliminar el combustible derramado quemándolo.**
- **Antes de guardar la unidad deje que se entrie el motor.**
- **Guarde la unidad en un lugar frío y bien ventilado,** a una distancia segura de todo equipo generador de chispas o llamas.
- **Guarde el combustible en recipientes diseñados específicamente para tal fin.**
- **Antes de transportar la unidad en un vehículo, vacíe el tanque de combustible e inmovilícela.**
- **Al dar servicio a la unidad, sólo utilice piezas de repuesto idénticas.** El empleo de piezas diferentes puede causar un peligro o dañar el producto.
- **Este producto está diseñado para funcionar sólo con agua fría.**
- **Asegúrese de que haya una distancia mínima de 91 cm (tres pies) de todo material combustible.**
- **Nunca rocíe cierra a la superficie** para ser limpiado como usted puede dañar la superficie.
- **No utilice el resorte de soporte** para sostener peso humano, equipos para juegos o atlético, o una carga suspendida. Sostiene hasta approx. 2,29 kg.
- **Guarde estas instrucciones.** Consúltelas frecuentemente y utilícelas para instruir a otros usuarios. Si presta a alguien esta herramienta, facilítele también las instrucciones.

# SÍMBOLOS

Las siguientes palabras de señalización y sus significados tienen el objeto de explicar los niveles de riesgo relacionados con este producto.

SÍMBOLO	SEÑAL	SIGNIFICADO
	<b>PELIGRO:</b>	Indica una situación peligrosa inminente, la cual, si no se evita, causará la muerte o lesiones serias.
	<b>ADVERTENCIA:</b>	Indica una situación peligrosa posible, la cual, si no se evita, podría causar la muerte o lesiones serias.
	<b>PRECAUCIÓN:</b>	Indica una situación potencialmente peligrosa la cual, si no se evita, puede causar lesiones leves o moderadas.
	<b>PRECAUCIÓN:</b>	(Sin el símbolo de alerta de seguridad) Indica una situación que puede producir daños materiales.






Es posible que se empleen en esta producto algunos de los siguientes símbolos. Le suplicamos estudiarlos y aprender su significado. Una correcta interpretación de estos símbolos le permitirá utilizar mejor y de manera más segura la producto.

SÍMBOLO	NOMBRE	DENOMINACIÓN/EXPLICACIÓN
	Alerta de seguridad	Indica un peligro posible de lesiones personales.
	Alerta de condiciones húmedas	No exponga la unidad a la lluvia ni la use en lugares húmedos.
	Lea manual del operador	Para reducir el riesgo de lesiones, el usuario debe leer y comprender el manual del operador antes de usar este producto.
	Protección ocular	Siempre póngase protección ocular con protección lateral con la marca de cumplimiento de la norma ANSI Z87.1.
	Superficie caliente	Para reducir el riesgo de lesiones corporales o daños materiales evite tocar toda superficie caliente.
	Riesgo de inyecciones	Para reducir el riesgo de una inyección o lesión, nunca dirija un chorro de agua hacia personas o mascotas ni ponga ninguna parte del cuerpo en el chorro. Las fugas presentes en mangueras y acopladores también pueden causar lesiones por inyección. No sujete ninguna manguera ni acoplador.
	Riesgo de explosión	El combustible y los vapores del mismo son explosivos y pueden causar quemaduras graves e incluso la muerte.



# SÍMBOLOS

Es posible que se empleen en esta producto algunos de los siguientes símbolos. Le suplicamos estudiarlos y aprender su significado. Una correcta interpretación de estos símbolos le permitirá utilizar mejor y de manera más segura la producto.

SÍMBOLO	NOMBRE	DENOMINACIÓN/EXPLICACIÓN
	Riesgo de incendio	El combustible y los vapores del mismo son extremadamente inflamables y explosivos. El fuego puede causar quemaduras graves e incluso la muerte.
	Emanaciones tóxicas	Los aparatos de gasolina emiten monóxido de carbono, un gas tóxico incoloro e inodoro. Si se inhala monóxido de carbono puede causarse náusea, desmayo o la muerte.
	Contragolpe	Para reducir el riesgo de lesiones por un contragolpe, sujete firmemente el tubo rociador con ambas manos cuando esté encendida la máquina.
	Descarga eléctrica	Si no se usa la unidad en condiciones secas y no se observan prácticas seguras de trabajo, puede producirse una descarga eléctrica.
	Quemaduras químicas	Para reducir el riesgo de lesiones o daños físicos, NO USE SOLUCIONES ÁCIDAS, ALCALINAS, BLANQUEADORES, SOLVENTES, MATERIALES INFLAMABLES O DE GRADO INDUSTRIAL en este producto.



# CARACTERÍSTICAS

## ESPECIFICACIONES DEL PRODUCTO

Motor .....	170 cc OHV
Capacidad del tanque de combustible .....	1,1 litros (0,29 gal)
Presión máxima* .....	17 930 kPa (2 600 psi)
Flujo máximo* .....	9,08 LPM (2,4 gpm)
Temperatura máxima de agua de cala .....	40 °C (104 °F)

\*Máximo que valora determinado por el estándar de PWMA 101

## FAMILIARÍCESE CON LA LAVADORA DE PRESIÓN

Veá la figura 1.

Para usar este producto con la debida seguridad se debe comprender la información indicada en la herramienta misma y en este manual, y se debe comprender también el trabajo que intenta realizar. Antes de usar este producto, familiarícese con todas las características de funcionamiento y normas de seguridad del mismo.

## UNIDAD DE LIMPIEZA

La unidad de limpieza permite limpiar extensas áreas planas y ahorra tiempo y energía en comparación con el tubo rociador.

## INTERRUPTOR DEL MOTOR

El interruptor del motor se utiliza en combinación con el mango del arrancador retráctil para arrancar del motor. Además se utiliza para apagar del motor.

## TANQUE DE COMBUSTIBLE

Este tanque de combustible tiene una capacidad de 1,1 litros (0,29 gal). Use gasolina sin plomo para vehículos.

## ALMACENAMIENTO DE LA MANGUERA DE ALTA PRESIÓN

Una vez que la manguera de alta presión esté enrollada, cuélguela en la parte trasera de la máquina utilizando la tira de gancho y lazada para ajustarla correctamente.

## MOTOR 170 CC OHV

Este motor de permite a la lavadora a presión alcanzar 2600 psi (libras por pulg. cuadrada) a una velocidad de 9,09 LPM (2,4 gpm).

## SUJETADOR DE BOQUILLAS CON RESORTE DE SOPORTE

El resorte de soporte unido al sujetador de boquillas permite fijar este sujetador a la unidad, o permite calzarlo en su cinturón para mayor comodidad.

## ARRANCADOR RETRÁCTIL

Con un tirón del arrancador retráctil se arranca el motor.

## SOAP BLASTER™ BOQUILLA

Este Soap Blaster™ boquilla puede ser ajustado fácilmente para limpiar a largo plazo o a corto plazo.

## SUPRESOR DE CHISPAS

Este motor no está equipado de fábrica con un supresor de chispas. En algunas áreas es ilegal el operar un motor sin supresor de chispas. Hay disponible un supresor de chispas llame al departamento de atención al consumidor y le brindaremos asistencia

## VÁLVULA DE SEGURIDAD TÉRMICA

Este dispositivo de la bomba evita que la temperatura del agua alcance un nivel peligroso; para ello, deja salir una pequeña cantidad de agua. Una vez salida el agua, la válvula de seguridad térmica se reinicializa automáticamente.

## MANGO DEL GATILLO

El mango del gatillo dispone de una superficie de sujeción ranurada la cual proporciona control adicional de dicho tubo y reduce la fatiga del operador.

## GATILLO CON SEGURO

Al tirar del gatillo sale un chorro de agua para limpiar con alta presión. El seguro ofrece protección contra todo uso no autorizado.

# ARMADO

## DESEMPAQUETADO

Este producto requiere armarse.

- Corte cuidadosamente los lados de la caja y después retire la producto y cualesquier accesorios de la caja. Asegúrese de que estén presentes todos los artículos enumerados en la lista de empaquetado.

### ADVERTENCIA:

No utilice este producto si alguna pieza incluida en la lista de contenido ya está ensamblada al producto cuando lo desempaqueta. El fabricante no ensambla las piezas de esta lista en el producto. Éstas deben ser instaladas por el usuario. El uso de un producto que puede haber sido ensamblado de forma inadecuada podría causar lesiones personales graves.

**NOTA:** Esta producto es pesada. Para evitar sufrir lesiones en la columna, levante con las piernas, no con la espalda, y obtenga ayuda cuando sea necesario.

- Inspeccione cuidadosamente la producto para asegurarse de que no haya sufrido ninguna rotura o daño durante el transporte.
- No deseche el material de empaquetado hasta que haya inspeccionado cuidadosamente la producto y la haya utilizado satisfactoriamente.
- Si hay piezas dañadas o faltantes, le suplicamos llamar al 1-866-340-3912, donde le brindaremos asistencia.

## LISTA DE EMPAQUETADO

Lavadora de presión  
Mango del gatillo  
Manguera de alta presión de 7,6 m (25 pies)  
Manguera de jardín que se enrolla automáticamente  
Tubo rociador  
Boquilla de conexión rápida (3)  
Soap Blaster™ boquilla  
Sujetador de boquillas con resorte de soporte  
Limpiador de boquillas  
Manguera y filtro de inyección  
Sujetador superior del mango del gatillo  
Sujetador inferior del mango del gatillo  
Tornillo de sujetador del mango del gatillo (4)  
Tuerca de sujetador del mango del gatillo (4)  
Barra de la mango  
Unidad de limpieza  
Lubricante para motor de 4 tiempos (SAE 10W30)  
Manual del operador

### ADVERTENCIA:

Si hay piezas dañadas o faltantes, no utilice esta producto sin haber reemplazado todas las piezas. Usar este producto con partes dañadas o faltantes puede causar lesiones serias al operador.

### ADVERTENCIA:

No intente modificar esta producto ni hacer accesorios no recomendados para la misma. Cualquier alteración o modificación constituye maltrato, el cual puede causar una condición peligrosa, y como consecuencia posibles lesiones serias.

### ADVERTENCIA:

Para evitar un arranque accidental que podría causar lesiones corporales graves, siempre desconecte el cable de la bujía del motor de la bujía misma al ensamblar las piezas.

## INSTALACIÓN DEL BARRA DE LA MANGO

Veá las figuras 2 y 3.

- Retire del armazón la tuerca ciega y las perillas del mango.
- Presione los pernos del mango hasta que el extremo de éstos quede alineado con los espaciadores del mango.
- Instale la barra del mango como se indica. La barra del mango debe apoyarse en las ranuras de los espaciadores y los agujeros de esta barra deben alinearse con los pernos del mango.
- Presione los pernos del mango a través de las aberturas de la barra del mango.
- Ensarte las perillas en los pernos del mango y ajústelas correctamente.
- Ensarte las tuercas ciegas en el extremo de los pernos del mango y ajústelas con una llave (no viene incluida).
- Coloque el tubo rociador en los clips de almacenamiento ubicados en la barra del mango.

## INSTALACIÓN DE LOS SUJETADORES DEL MANGO DEL GATILLO

Veá las figuras 4 y 5.

- Ubique el sujetador del mango del gatillo superior sobre la barra del mango y alinee los agujeros del sujetador con los de la barra.
- Asegure con sus tuercas y nuts como se muestra.
- Mientras sostiene el tornillo con un destornillador Phillips, ajuste cada tuerca con la llave.
- Repita los pasos para instalar el sujetador del mango del gatillo inferior.
- Ajuste el área plana del mango del gatillo en el sujetador superior y el área inferior con ranuras del mango del gatillo en el sujetador inferior. Deslice hacia delante hasta que el mango del gatillo se trabaje correctamente en los sujetadores.
- Gire el mango del gatillo para que el borde inferior del mango encaje en el seguro del mango.

## ARMADO DEL TUBO ROCIADOR

Veá la figura 6.

- Introduzca el extremo del tubo rociador en el acoplador de salida del mango del gatillo, como se indica en la

# ARMADO

figura 6, y ejerza presión hasta que el acoplador encaje correctamente.

## CÓMO CONECTAR LA MANGUERA DE ALTA PRESIÓN AL MANGO DEL GATILLO

Vea la figura 7.

- Enrosque el casquillo de la manguera de alta presión en el acoplador de entrada el mango del gatillo; para ello, gire a la derecha el casquillo de la manguera.
- Tire de la manguera para asegurarse de que esté debidamente asegurada.

## CÓMO CONECTAR LA MANGUERA DE ALTA PRESIÓN A LA BOMBA

Vea la figura 8.

- Alinee el casquillo con la conexión roscada de la bomba.
- Coloque el extremo del casquillo de la manguera de alta presión en la conexión roscada.
- Gire a la derecha el casquillo y fije firmemente la manguera a la bomba.
- Tire de la manguera para asegurarse de que esté debidamente asegurada.

## CÓMO CONECTAR LA MANGUERA DE INYECCIÓN

Vea la figura 9.

Para poder utilizar detergente con esta máquina debe estar conectada la manguera de inyección.

- Desmontaje la tapa de recipiente del detergente.
- Empuje el filtro de inyección transparente en el fin de flexible d'injection. Introduzca la manguera de recipiente del detergente de limpieza para que esta manguera filtre los restos de la base del recipiente de detergente.
- Monte firmemente el extremo abierto de la manguera transparente de inyección en el conector anillado, como se muestra en la figura 9.

## CÓMO CONECTAR UNA MANGUERA DE JARDÍN A LA LAVADORA DE PRESIÓN

Vea las figuras 10 a 11.

### PRECAUCIÓN:

Siempre observe las normas locales cuando conecte las mangueras a la tubería principal de agua. En algunas áreas existen restricciones para la conexión directa al suministro público de agua potable a fin de evitar la retroalimentación de químicos al suministro de agua potable. La conexión directa a través de un tanque receptor o de una válvula contra reflujo suele estar permitida.

El suministro de agua debe venir de la tubería principal de agua. NUNCA use agua caliente o agua de piscinas, lagos, etc. Para facilitar el uso, se proporciona una manguera de jardín que se enrolla automáticamente.

**NOTA:** Al usar la manguera de jardín que se enrolla automáticamente, asegúrese de que no se doble ya que se podría dañar la bomba.

### Antes de conectar una manguera de jardín a la lavadora de presión:

- Deje correr agua por la manguera durante 30 segundos para limpiar toda la basura que pueda haber en el interior de la misma.
- Inspeccione el cedazo de la entrada de agua.
- Si está dañado el cedazo, no utilice la máquina sino hasta haber reemplazado aquél.
- Si está sucio el cedazo, límpielo antes de conectar la manguera de jardín a la máquina.

### Para conectar una manguera de jardín a la máquina:

- Si utiliza una manguera de jardín que no se enrolla automáticamente, desenrolle la manguera de jardín.  
**NOTA:** Debe haber un mínimo de 3 metros (10 pies) de manguera sin ninguna restricción en el flujo de la misma, entre la entrada de la lavadora de presión y el grifo o válvula de cierre (como un conector de cierre en "Y").
- Teniendo el grifo de la manguera completamente cerrado, conecte el extremo de la manguera de jardín a la entrada de agua. Efectúe el apriete con la mano.
- Enrolle la tira para colgar la manguera de jardín alrededor de ésta de manera que dicha manguera permanezca cerca del mango y no estorbe.

## INSTALACIÓN DE LA UNIDAD DE LIMPIEZA

Vea las figuras 12 a 14.

### Para instalar la unidad de limpieza en la lavadora a presión:

- Conecte el extremo inferior de la manguera de suministro de agua de la lavadora a presión a la unidad de limpieza introduciendo la clavija de entrada de la unidad en el collarín accionado por resortes que se encuentra en la manguera de suministro de agua. Ejerza presión sobre ambos extremos hasta que el acoplador encaje correctamente.
- Deslice la unidad de limpieza y el alojamiento de la lavadora a presión hasta conectarlas correctamente.
- Introduzca el extremo superior de la manguera de suministro de agua de la lavadora a presión en el acoplador de salida del mango del gatillo y ejerza presión sobre ambos extremos hasta que el acoplador encaje correctamente.

### Para instalar la unidad de limpieza en el tubo rociador:

- Arme el mango del gatillo y el tubo rociador como se indicó anteriormente en este manual.
- Introduzca la clavija de entrada de la unidad de limpieza en el collarín accionado por resortes y empuje ambos extremos hasta que el acoplador encaje correctamente.



### ADVERTENCIA:

Para reducir el riesgo de inyección lesión, sólo utilice la unidad de limpieza sobre superficies planas y horizontales. Nunca levante la unidad de limpieza de la superficie de limpieza al utilizar la lavadora a presión.

# FUNCIONAMIENTO

## ADVERTENCIA:

No permita que su familiarización con las herramientas lo vuelva descuidado. Tenga presente que un descuido de un instante es suficiente para causar una lesión grave.

## ADVERTENCIA:

Siempre póngase protección ocular con protección lateral con la marca de cumplimiento de la norma ANSI Z87.1. Si no cumple esta advertencia, los objetos que salen despedidos pueden producirle lesiones serias en los ojos.

## ADVERTENCIA:

No utilice ningún aditamento o accesorio no recomendado por el fabricante de esta herramienta. El empleo de aditamentos o accesorios no recomendados podría causar lesiones serias.

## ADVERTENCIA:

Nunca dirija un chorro de agua en dirección de personas o animales, ni hacia dispositivos eléctricos. La inobservancia de esta advertencia podría causar lesiones serias.

## USOS

Esta herramienta puede emplearse para los fines enumerados abajo:

- **Uso de la unidad de limpieza:** retire la suciedad y el moho de las terrazas y patios de cemento
- **Uso del tubo rociador:** para limpiar barcos deportivos, motocicletas, muebles para el exterior, parrillas para asar y revestimientos de paredes

## ABASTECIMIENTO DE LUBRICANTE DEL MOTOR

Vea la figura 15.

**NOTA:** Esta máquina se embarcó con cerca de dos onzas de lubricante de las pruebas en el motor. **Es necesario abastecer de lubricante el motor antes de arrancarlo por primera vez.**

## PRECAUCIÓN:

Cualquier intento de arrancar el motor sin abastecerlo de lubricante puede causar la descompostura del mismo que no está cubierta por la garantía.

- Coloque la lavadora de presión sobre una superficie horizontal nivelada.
- Desenrosque la tapa del aceite con varilla de nivel; para ello, gírela a la izquierda.

- Vierta el lubricante para motor de cuatro tiempos (SAE 10W30) abastezca de aceite el motor hasta que el nivel del fluido alcance la parte superior del área cubierta con rayas entrecruzadas de la varilla (se suministran 18 onzas de lubricante para motor de cuatro tiempos). **No lo llene en exceso.**

- Vuelva a colocar la tapa del aceite con varilla de nivel y apriétela firmemente.

**NOTA:** Este motor tiene una capacidad de lubricante de 0,6 litros (20 onzas).

## COMBUSTIBLES OXIGENADOS

**NO USE COMBUSTIBLE E85. ANULARÁ SU GARANTÍA.**

**NOTA:** No están cubiertos en la garantía los problemas de desempeño o daños al sistema de combustible producidos por el uso de un combustible oxigenado con un contenido superior a los porcentajes de alcohol o compuesto de éter señalados abajo.

**Etanol.** Las gasolinas con un contenido de 10% de etanol por volumen (comunmente conocida como E10) o 15% de etanol por volumen (comunmente conocida como E15) son aceptables. La E85 no lo es.

## ABASTECIMIENTO DEL TANQUE DE GASOLINA

Vea la figura 16.

## ADVERTENCIA:

Siempre apague el motor antes de abastecer el combustible. Nunca agregue combustible a una máquina con el motor en marcha o caliente. Aléjese por lo menos 30 pies (9 metros) del sitio de reabastecimiento de combustible antes de encender el motor. ¡No fume! La inobservancia de esta advertencia puede causar lesiones serias.

Al abastecer de gasolina la lavadora de presión, asegúrese de que la unidad esté asentada en una superficie horizontal nivelada. Si está caliente el motor, permita que se enfríe la lavadora de presión antes de reabastecerla de gasolina. SIEMPRE llene el tanque al aire libre y teniendo apagada la máquina.

**NOTA:** Use sólo gasolina sin plomo. No mezcle con lubricante la gasolina.

- Antes de retirar la tapa del combustible, limpie el área circundante de la unidad. Retire la tapa del combustible.
- Introduzca un embudo limpio en el tanque de combustible y después vierta lentamente la gasolina en el tanque. Llene el tanque hasta una altura aproximada de 38 mm (1-1/2 pulg.) abajo de la parte superior del cuello del tanque (para permitir la expansión del combustible).
- Vuelva a colocar la tapa del combustible y apriétela firmemente la tapa “clic”.



# FUNCIONAMIENTO

- Limpie todo combustible derramado antes de encender la máquina.

## ENCENDIDO Y APAGADO DE LA LAVADORA DE PRESIÓN

Vea las figuras 17 y 18.

### PRECAUCIÓN:

No ponga en marcha la bomba antes de conectar y abrir el suministro de agua.

#### Antes de arrancar el motor:

- Conecte todas las mangueras
- Revise todos los fluidos (lubricante y gasolina)
- Abra el grifo del agua y luego oprima gatillo para purgar la presión de aire; mantenga oprimido el gatillo hasta que aparezca un chorro de agua estable.

#### Para arrancar el motor:

- Ponga el interruptor del motor en la posición ON (MARCHA).
- Tire anegador.
- Sujete el arrancador retráctil y tire lentamente del mismo hasta sentir resistencia. Dé al arrancador retráctil un tirón corto y enérgico para arrancar el motor.

**NOTA:** No permita que el arrancador retráctil se retraiga violentamente después de arrancar; regréselo suavemente a su lugar original.

- Permita que motor corra por varios segundos, entonces empuje se anegador.

#### Para apagar el motor:

- Ponga el interruptor del motor en la posición OFF (APAGADO).

## USO DEL MANGO DEL GATILLO

Vea las figuras 19 y 20.

Para mayor control y seguridad, mantenga ambas manos en el mango de gatillo todo el tiempo.

- Para iniciar el chorro de agua, oprima y no suelte el gatillo.
- Para interrumpir el flujo del chorro de agua por la boquilla, suelte el gatillo.

#### Para accionar el seguro:

- Suba el seguro hasta dejarlo trabado en la ranura.

#### Para quitar el seguro:

- Baje el seguro a su posición original.

Para lograr la limpieza más eficaz, la boquilla rociadora debe estar de 203 mm a 610 mm (de 8 pulg. a 24 pulg.) de la superficie por limpiar. Si está demasiado cerca el chorro, puede dañar la superficie que está limpiándose.

## SELECCIÓN DE LA BOQUILLA CORRECTA DE CONEXIÓN RÁPIDA PARA CADA TRABAJO

Vea la figura 21.

Antes de empezar cualquier trabajo de limpieza, determine cuál es la mejor boquilla para el trabajo. Cada una de las

boquillas tiene un patrón de rociado diferente. Los patrones de rociado son: 40° (para washing and rinsing of painted surfaces), 25° (para presión media), 0° (para limpiar de lugar o para alto a alcanza áreas), y este Soap Blaster™ boquilla (para aplicación de detergente a largo plazo o a corto plazo).



### ADVERTENCIA:

NUNCA cambie boquillas sin trabar el seguro de apagado en el mango de gatillo y NUNCA apunte el rociador hacia su cara o la de otros. La característica de conexión rápida contiene resortes pequeños que pueden expulsar la boquilla con cierta fuerza. La inobservancia de esta advertencia podría causar lesiones personales.

Con el casquillo de conexión rápida es fácil cambiar la boquilla.

- Apague la lavadora de presión y cierre el suministro de agua. Oprima el gatillo para purgar el agua.

#### Para conectar una boquilla el mango de gatillo:

- Accione el seguro el el mango de gatillo; para ello, suba aquél hasta que se trabe en la ranura.
- Empuje la boquilla hacia el interior del casquillo de conexión rápida hasta que se trabe en su lugar y quede debidamente asegurado.

#### Para desconectar la boquilla el mango de gatillo una vez comenzado el trabajo de limpieza:

- Apague la lavadora de presión y cierre el suministro de agua. Apunte la boquilla hacia una dirección segura y oprima el gatillo para purgar el agua.
- Accione el seguro el el mango de gatillo; para ello, suba aquél hasta que se trabe en la ranura.
- Retire la boquilla del coloque la mano sobre la boquilla y tire del casquillo de conexión rápida hacia atrás. Para guardar la boquilla, colóquela en el sujetador de boquillas.

## LAVADO CON DETERGENTE

Vea las figuras 22 - 23.

**NOTA:** Cuando utilice detergente, la tira para almacenamiento de la manguera de alta presión ubicada detrás de la barra del mango en vez de colocarla en la tira que está en el mango de acarreo trasero.

Use sólo detergentes diseñados para lavadoras de presión; los detergentes caseros, soluciones ácidas, alcalinas, blanqueadores, solventes, materiales inflamables o de grado industrial pueden dañar la bomba. Numerosos detergentes requieren mezclarse antes de usarse. Prepare la solución de limpieza de conformidad con las instrucciones de la botella correspondiente.

- Quite la tapa del recipiente del detergente y vierta detergente en el recipiente. Vuelva la tapa del recipiente.
- Coloque la boquilla Soap Blaster™ en el tubo rociador.



# FUNCIONAMIENTO

- Rocíe el detergente en una superficie seca, con pasadas largas uniformes traslapadas. Para evitar la formación de franjas, no permita que seque el detergente en la superficie.

## Para aplicación de detergente a largo plazo:

Con el Soap Blaster™ boquilla instalación el tubo de rociador y apague el motor, tire la boquilla arriba hasta que se traben en su lugar.

## Para aplicación de detergente a corto plazo:

Con el Soap Blaster™ boquilla instalación el tubo de rociador y apague el motor, empuje la boquilla hacia la Soap Blaster™ boquilla hacia abajo por lo que irá.

## Antes de apagar el motor:

- Coloque la manguera de inyección en un balde de agua limpia.
- Lávela internamente durante uno o dos minutos (expulse agua limpia por el tubo rociador).
- Apague el motor.

**NOTA:** Apagando el motor, posición (O) del interruptor, no se purga del sistema la presión interna. Apunte la boquilla hacia una dirección segura y oprima el gatillo para purgar el agua a presión.

## ENJUAGADO CON LA LAVADORA DE PRESIÓN

- Apague la lavadora de presión y cierre el suministro de agua. Apunte la boquilla hacia una dirección segura y oprima el gatillo para purgar el agua.
- Accione el seguro el mango de gatillo; para ello, suba aquél hasta que se traben en la ranura.
- Para retirar la boquilla, coloque una mano sobre la boquilla y luego tire del collar de conexión rápido. Coloque la boquilla en el área de almacenamiento de la boquilla en la parte superior de la unidad.
- Siempre utilice la boquilla adecuada a la tarea:
  - Use la boquilla de presión baja (la verde) para objetos como un coche o un bote.
  - Use la boquilla de presión alta (la roja) para tareas como desprender pintura o desgrasar el camino de entrada. Cuando utilice estas boquillas, pruebe en un área pequeña primero para evitar dañar la superficie.
- Comience por la parte superior por enjuagar y avance hacia abajo, traslapando cada pasada.

## USO DE LA UNIDAD DE LIMPIEZA

*Vea las figuras 24 - 25.*

- Instale la unidad de limpieza y conecte las mangueras de jardín como se describe en la sección Armado de este manual.

- Arranque la lavadora a presión como se indicó anteriormente en este manual.
- Camine lentamente detrás de la unidad de limpieza y vaya limpiando a medida que avanza.

**NOTA:** Si la unidad deja marcas en la superficie, disminuya su marcha. Si el problema continúa, vea la sección Solución de problemas más adelante en este manual.



## ADVERTENCIA:

Golpear cualquier obstáculo por sobre el nivel del piso con la unidad de limpieza dañará la unidad. Si esto ocurre y se produce una vibración al utilizar la lavadora a presión, detenga la unidad y reemplace el tubo rociador. Si continúa utilizando la unidad sin reemplazar el tubo rociador, podrán producirse lesiones graves o daños en la unidad.

**NOTA:** Vea la figura 29 para conocer la ubicación del tubo rociador.

## CÓMO LEVANTAR Y MOVER LA LAVADORA A PRESIÓN

*Vea las figuras 26 - 27.*

**NOTA:** La lavadora a presión es pesada y posiblemente se necesiten dos personas para levantarla. Guarde todos los herramientas antes de mover.

### Para levantar la lavadora a presión:

- Apague la lavadora de presión. Apunte la boquilla hacia una dirección segura y oprima el gatillo para purgar el agua a presión.
- Levante la unidad por los mangos de traslado.

### Para mover la lavadora a presión:

- Apague la lavadora de presión. Apunte la boquilla hacia una dirección segura y oprima el gatillo para purgar el agua a presión.
- Inclíne la máquina hacia usted hasta equilibrarla sobre las ruedas y después empújela a la posición deseada.

**NOTA:** Utilice la correa de almacenamiento de la manguera de jardín para sostener los rollos de la manguera de alta presión durante el traslado.

# MANTENIMIENTO

## **ADVERTENCIA:**

Al dar servicio a la unidad, sólo utilice piezas de repuesto idénticas. El empleo de piezas diferentes puede causar un peligro o dañar el producto.

## **ADVERTENCIA:**

Siempre póngase protección ocular con protección lateral con la marca de cumplimiento de la norma ANSI Z87.1. Si no cumple esta advertencia, los objetos que salen despedidos pueden producirle lesiones serias en los ojos.

## **ADVERTENCIA:**

Antes de inspeccionar, limpiar o dar servicio a la máquina, apague el motor, espere a que se detengan todas las piezas en movimiento, desconecte el cable de la bujía y aléjelo de ésta. El incumplimiento de cualquiera de estas instrucciones puede causar lesiones serias.

## MANTENIMIENTO GENERAL

Evite el empleo de solventes al limpiar piezas de plástico. La mayoría de los plásticos son susceptibles a diferentes tipos de solventes comerciales y pueden resultar dañados. Utilice paños limpios para eliminar la suciedad, el polvo, el aceite, la grasa, etc.

## **ADVERTENCIA:**

No permita en ningún momento que fluidos para frenos, gasolina, productos a base de petróleo, aceites penetrantes, etc., lleguen a tocar las piezas de plástico. Las sustancias químicas pueden dañar, debilitar o destruir el plástico, lo cual a su vez puede producir lesiones corporales serias.

Solamente las piezas mostradas en la lista de piezas pueden ser reparadas o cambiadas por el consumidor. Todas las piezas restantes deben ser reemplazadas en un centro de servicio autorizado.

Antes de encender el motor realice los siguientes pasos previos:

- Verifique que todos los pernos, tuercas, etc., estén firmemente apretados.
- Asegúrese de que esté limpio el filtro.
- Revise tanto el nivel de lubricante del motor como el nivel del tanque de combustible; reabastézcalos según sea necesario.
- Inspeccione el área de trabajo para ver si hay peligros presentes.
- Si hay ruido o vibración excesivos, apague de inmediato la unidad.

## MANTENIMIENTO DE LAS BOQUILLAS

Vea las figuras 28 a 30.

La presión excesiva de la bomba (se siente una sensación de pulsación al estar oprimiendo el gatillo) puede deberse a que la boquilla está tapada o sucia.

- Apague la lavadora de presión y cierre el suministro de agua. Apunte la boquilla hacia una dirección segura y oprima el gatillo para purgar el agua.

- Retire la boquilla del tubo rociador.

**NOTA:** Nunca se apunte el tubo rociador a la cara.

- Con un clip para papel abierto o el limpiador del boquilla libere toda materia extraña que tape o restrinja el flujo a través de la boquilla.
- Con una manguera de jardín expulse de la boquilla toda la basura presente con un contraflujo (haciendo pasar hacia atrás agua por la boquilla, o sea del exterior hacia el interior.
- Vuelva a conectar la boquilla al tubo rociador.
- Abra el suministro de agua y arranque el motor.

### Para limpiar las boquillas en la unidad de limpieza:

- Apague la lavadora de presión y cierre el suministro de agua. Apunte la boquilla hacia una dirección segura y oprima el gatillo para purgar el agua.

- Desconecte el limpiador de superficie del tubo rociador.

- Afloje la tuerca de retención y extraiga la boquilla de la barra de aspersion.

**NOTA:** Nunca coloque el tubo rociador en dirección al rostro.

- Con un clip para papel abierto o una herramienta para limpiar boquillas (no viene incluida), libere la boquilla de las obstrucciones producidas por material extraño.

- Con una manguera de jardín expulse de la boquilla toda la basura presente con un contraflujo (haciendo pasar hacia atrás agua por la boquilla, o sea del exterior hacia el interior.

- Vuelva a colocar la boquilla en la barra de aspersion y tenga cuidado de no dañar la junta tórica.

**NOTA:** Asegúrese de que las partes planas de la boquilla estén alineadas con las partes planas de las aberturas de la barra de aspersion, según se muestra.

- Vuelva a instalar la tuerca de retención y el par de torsión a 8-10 Nm (6-7,5 lb.-pie) para asegurarlos.

- Vuelva a conectar el limpiador de superficie en el tubo rociador.

- Abra el suministro de agua y encienda la lavadora de presión.

## LIMPIEZA DEL FILTRO DE AIRE

Vea la figura 31.

Un filtro sucio puede causar dificultades de arranque, pérdida de rendimiento y acortar la vida útil del motor. Inspeccione mensualmente el filtro de aire. Para lograr un desempeño óptimo de la unidad, reemplace el filtro de aire por lo menos una vez al año.

- Empuje la orejeta la tapa del filtro de aire para abrir y retire la tapa del filtro de aire.

- Levante cuidadosamente el borde del filtro de aire y retírelo.

- Golpee levemente o limpie con un chorro de aire toda partícula de polvo del filtro.

- Vuelva a instalar el filtro.

**NOTA:** Asegúrese de que el filtro esté asentado correctamente en el interior de la tapa. Si se instala de forma incorrecta el filtro el polvo entra en el motor y causa un rápido desgaste del mismo.

# MANTENIMIENTO

## GUARDADO DE LA LAVADORA DE PRESIÓN

Vea la figura 32.

Guarde la lavadora de presión con el tanque de gasolina vacío; para ello, vacíe el tanque o mantenga encendida la máquina hasta agotar el combustible. Permita un período de enfriamiento de 30 minutos antes de guardar la máquina. Guarde la unidad en un lugar seco y cubierto, en el cual no pueda resultar dañada a la intemperie.

Es importante guardar este producto en un área protegida contra la congelación. Siempre vacíe todas las mangueras, la bomba, el tanque de combustible y el balde de detergente antes de guardar la unidad.

**NOTA:** Si utiliza un estabilizador de combustible y un protector de bombas obtendrá un mejor desempeño de la bomba y aumentará la vida de servicio de la máquina.

### Combustible:

Drene completamente el tanque de combustible. La gasolina puede echarse a perder en 30 días.

### Lubricante del motor:

Drene el lubricante viejo y reemplácelo con lubricante nuevo limpio.

### Bujía:

- Desconecte el cable de la bujía y retire ésta. Vierta cerca de una cucharada chica de lubricante limpio para motor de cuatro tiempos a través del agujero de la bujía, en el interior de la cámara de combustión.
- Teniendo la bujía afuera, tire de la cuerda del arrancador dos o tres veces para recubrir el interior de la pared del cilindro.
- Inspeccione la bujía y límpiela o reemplácela según sea necesario.

- Vuelva a instalar la bujía, pero deje desconectado el cable de la misma.

### Filtro de aire:

- Limpie el filtro de aire.

### Mangueras y bomba:

Lave interiormente la manguera de inyección con agua limpia durante uno o dos minutos. Retire las mangueras. Vacíe la bomba; para ello, tire del arrancador retráctil seis veces aproximadamente. De esta manera se elimina de la bomba la mayoría del líquido.

### Barra del mango:

**NOTA:** Antes de bajar la barra del mango, desconecte del mango del gatillo la manguera de agua de alta presión.

- Para plegar la barra del mango y guardarla, retire la tuerca ciega y la perilla.
- Gire la barra del mango para colocarla en la siguiente muesca del espaciador del mango.
- Ajuste nuevamente la perilla y la tuerca ciega para asegurarla.

## PREPARACIÓN DE LA UNIDAD PARA USARLA DESPUÉS DE TENERLA GUARDADA

- Vuelva a colocar el mango en la posición de funcionamiento.
- Tire del arrancador retráctil tres o cuatro veces para limpiar el lubricante de la cámara de combustión.
- Retire la bujía del cilindro. Limpie el lubricante de la bujía y vuelva a ponerla en el cilindro.
- Vuelva a conectar el cable de la bujía.
- Reabastezca de combustible la máquina de la forma descrita anteriormente en el manual del operador.

## TABLA DEL PROGRAMA PERIÓDICO DE MANTENIMIENTO

Artículos de mantenimiento	Cada uso	Cada 8 hrs.	Cada 20 hrs.	Cada 50 hrs.	Cada 100 hrs.	Cada 300 hrs.
Limpiar el motor e inspeccionar los pernos y las tuercas	X	X				
Inspeccionar el aceite para motor	X					
Cambiar el aceite para motor*			X			
Limpiar la bujía					X	
Limpiar el filtro de aire	X			X		
Reemplazar el elemento del filtro de aire				X		
Limpiar ajusta la bujía y los electrodos					X	
Cambiar la bujía					X	
Eliminar el carbón de la culata del cilindro**						X
Verificar y ajustar la holgura de la válvula**						X

\* El primer cambio de aceite debe realizarse después de las primeras 20 horas de funcionamiento. No vierta el aceite usado por los drenajes del alcantarillado, en el jaardín ni en las corrientes de agua. Las normativas de zonificación y de protección ambiental en su localidad le proporcionarán instrucciones más detalladas sobre el desalojo y eliminación apropiados.

\*\* Solicite ayuda al centro de servicio más cercano en su localidad

# SOLUCIÓN DE PROBLEMAS

PROBLEMA	CAUSA	SOLUCIÓN
El motor no arranca	<ol style="list-style-type: none"> <li>1. No hay combustible en el tanque</li> <li>2. Interruptor del motor en la posición de APAGADO</li> <li>3. Falló o tiene corta la bujía</li> <li>4. Se rompió la bujía (se rajó la porcelana o se rompieron los electrodos)</li> <li>5. El cable de ignición tiene corto, está roto o desconectado de la bujía caso</li> <li>6. El sistema de ignición no funciona</li> </ol>	<ol style="list-style-type: none"> <li>1. Reabastezca el tanque</li> <li>2. Coloque el interruptor del motor en la posición de ENCENDIDO</li> <li>3. Reemplace la bujía</li> <li>4. Reemplace la bujía</li> <li>5. Reemplace el cable de ignición o conéctelo a la bujía</li> <li>6. Comuníquese con un centro de servicio autorizado</li> </ol>
Cuesta trabajo arrancar el motor	<ol style="list-style-type: none"> <li>1. Hay agua en la gasolina</li> <li>2. Está débil la chispa de la bujía</li> </ol>	<ol style="list-style-type: none"> <li>1. Drene todo el sistema y reabastézcalo con combustible nuevo</li> <li>2. Comuníquese con un centro de servicio autorizado</li> </ol>
Le falta potencia al motor	<ol style="list-style-type: none"> <li>1. Está sucio el filtro de aire</li> </ol>	<ol style="list-style-type: none"> <li>1. Limpie o reemplace el filtro de aire</li> </ol>
El detergente no está mezclándose en el rocío	<ol style="list-style-type: none"> <li>1. La manguera de inyección del detergente no está sumergida correctamente</li> <li>2. La boquilla de alta presión es la que está conectada</li> </ol>	<ol style="list-style-type: none"> <li>1. Introduzca la manguera de inyección en el recipiente o botella del detergente</li> <li>2. Para aplicar el detergente use la boquilla de Soap Blaster™</li> </ol>
La bomba no genera presión	<ol style="list-style-type: none"> <li>1. La boquilla de baja presión es la que está instalada</li> <li>2. El suministro de agua es inadecuado</li> <li>3. Mango del gatillo o tubo de rociador</li> <li>4. Está tapada la boquilla</li> <li>5. Está defectuosa la bomba</li> <li>6. Aire en el conductor</li> </ol>	<ol style="list-style-type: none"> <li>1. Reemplácela por la boquilla de alta presión.</li> <li>2. Suministre un flujo de agua adecuado</li> <li>3. Verifique las conexiones y/o tiene fugas reemplace el mango del gatillo o tubo de rociador</li> <li>4. Limpie la boquilla</li> <li>5. Comuníquese con un centro de servicio autorizado.</li> <li>6. Oprima el gatillo el mango del gatillo para eliminar el aire del conductor</li> </ol>
La máquina no alcanza presión alta	<ol style="list-style-type: none"> <li>1. Está demasiado pequeño el diámetro de la manguera de jardín</li> <li>2. Está restringido el suministro de agua</li> <li>3. No hay suficiente agua en la entrada</li> <li>4. Está puesta una boquilla equivocada</li> <li>5. Presencia de aire en la manguera que hace que el movimiento del tubo rociador sea demasiado lento</li> </ol>	<ol style="list-style-type: none"> <li>1. Reemplácela con una manguera de 19 mm (3/4 pulg)</li> <li>2. Revise la manguera de jardín para ver si tiene dobleces, fugas o bloqueos</li> <li>3. Abra el suministro de agua a toda su capacidad</li> <li>4. Instale la boquilla de alta presión</li> <li>5. Desconecte el mango del gatillo y permita que el agua corra hasta lograr un flujo continuo</li> </ol>
Se producen rayas u otras marcas en la superficie que se limpia	<ol style="list-style-type: none"> <li>1. Se desplaza muy rápido</li> <li>2. Las cerdas de la escobilla que se encuentra en la unidad de limpieza están desgastadas</li> <li>3. Las patas del conjunto de armazón están desgastadas</li> <li>4. Presencia de aire en la manguera que hace que el movimiento del tubo rociador sea demasiado lento</li> </ol>	<ol style="list-style-type: none"> <li>1. Disminuya la marcha</li> <li>2. Reemplace la escobilla que se encuentra en la unidad de limpieza</li> <li>3. Reemplace las patas del conjunto de armazón</li> <li>4. Desconecte el mango del gatillo y permita que el agua corra hasta lograr un flujo continuo</li> </ol>

# GARANTÍA

## DECLARACIÓN DE GARANTÍA LIMITADA NO APLICABLE AL MOTOR

Homelite Consumer Products, Inc., (“Homelite”) garantiza al comprador original al menudeo que este producto de arandela de presión de marca de HOMELITE carece de defectos en los materiales y mano de obra y acuerda reparar o reemplazar, a la sola discreción de Homelite cualquier producto defectuoso sin cargo alguno dentro del plazo establecido después de la fecha de compra.

- Dos años si el producto se emplea para uso personal, familiar o casero;
- 90 días, si alguno de los productos mencionados arriba se emplean para cualquier otro uso, como el uso comercial o alquiler.

Esta garantía se otorga solamente al comprador original al menudeo, y comienza en la fecha de la compra original al menudeo.

Cualquier pieza de este producto fabricada o suministrada por Homelite y que se encuentre, a juicio razonable de Homelite, defectuosa en materiales o mano de obra será reparada o reemplazada sin cobro de piezas ni mano de obra por parte de un centro de servicio autorizado Homelite.

El producto, incluida toda pieza defectuosa, debe enviarse a un centro de servicio autorizado Homelite dentro del periodo de la garantía. El costo de enviar el producto al establecimiento para cualquier trabajo cubierto por la garantía así como el gasto de devolverlo al propietario después de la reparación correrán por cuenta del propietario. La responsabilidad de Homelite con respecto a todo reclamo se limita a las reparaciones o remplazo del producto, y ningún reclamo de incumplimiento de la garantía será causante de la cancelación o rescisión del contrato de venta de ningún producto de marca HOMELITE. En el centro de servicio autorizado se requerirá el recibo de compra para respaldar cualquier reclamo al amparo de la garantía. Todo trabajo de garantía debe ser efectuado por un centro de servicio autorizado Homelite.

Esta garantía no cubre ningún producto e marca que haya estado sometido a uso indebido, maltrato, negligencia o accidente, o que haya sido utilizado de cualquier forma contraria a las instrucciones de manejo especificadas en el manual del operador del producto de marca. Esta garantía no cubre ningún daño sufrido por el producto de marca causado por un mantenimiento inadecuado, ni ningún producto los productos de marca que haya sido alterado o modificado de manera que haya resultado afectado desfavorablemente el funcionamiento, el desempeño o la durabilidad del producto, o haya cambiado el uso para el que fue diseñado. La garantía no cubre ninguna reparación necesaria por el desgaste normal ni por el uso de piezas o accesorios que sean incompatibles con el producto de arandela de presión de marca de HOMELITE, o afecten de forma desfavorable su funcionamiento, desempeño o durabilidad.

Además, esta garantía no cubre:

- A. Afinación – Filtros de aire, filtros de combustible, bujías
- B. Componentes sujetos a desgaste – Manguera, accesorios conectores, boquillas de rociado, ruedas, mango de rociador, cubeta de detergente, tanque de productos químicos

Homelite se reserva el derecho de cambiar o mejorar el diseño de cualquier producto de arandela de presión de marca de HOMELITE sin asumir ninguna obligación de modificar ningún producto fabricado previamente.

TODAS LAS GARANTÍAS IMPLÍCITAS ESTÁN LIMITADAS EN DURACIÓN SEGÚN EL PERÍODO DE GARANTÍA DECLARADA. POR CONSIGUIENTE, CUALQUIER APRIETE CON UNA LLAVE PARA COMPRIMIR LA ARANDELA. SI LA BUJÍA ES NUEVA, GÍRELA 1/2 PARA COMPRIMIR LA ARANDELA DE MANERA ADECUADA. SI ESTÁ REUTILIZANDO UNA BUJÍA VIEJA, GÍRELA DE 1/8 A 1/4 PARA COMPRIMIR LA ARANDELA DE MANERA ADECUADA. NOTA: CUANDO SE AJUSTA LA BUJÍA DE MANERA INCORRECTA, SE CALIENTA MUCHO Y PUEDE DAÑAR EL MOTOR. LA OBLIGACIÓN DE TECHTRONIC INDUSTRIES NORTH AMERICA, INC EN VIRTUD DE ESTA GARANTÍA SE LIMITA ESTRICTA Y EXCLUSIVAMENTE A LA REPARACIÓN O REEMPLAZO DE LAS PIEZAS DEFECTUOSAS, Y HOMELITE NO ASUME NI AUTORIZA A NADIE A ASUMIR EN SU NOMBRE NINGUNA OTRA OBLIGACIÓN. ALGUNOS ESTADOS NO PERMITEN LIMITACIONES EN CUANTO A LA DURACIÓN DE UNA GARANTÍA IMPLÍCITA, POR LO CUAL ES POSIBLE QUE LA LIMITACIÓN ANTERIOR NO SE APLIQUE EN EL CASO DE USTED. HOMELITE NO ASUME NINGUNA RESPONSABILIDAD POR DAÑOS DIRECTOS, INDIRECTOS, NI DE NINGÚN OTRO TIPO, COMO EL GASTO DE DEVOLVER EL PRODUCTO DE MARCA. A UN CENTRO DE SERVICIO AUTORIZADO DE PRODUCTOS HOMELITE Y LOS GASTOS PARA DEVOLVER DICHO PRODUCTO A SU PROPIETARIO RESPECTIVO, EL TIEMPO DE VIAJE DEL MECÁNICO, LLAMADAS TELEFÓNICAS O TELEGRAMAS, EL ALQUILER DE EQUIPOS SIMILARES DURANTE EL TIEMPO DE REALIZACIÓN DEL SERVICIO AL AMPARO DE LA GARANTÍA, VIAJES, PÉRDIDAS O DAÑOS A ARTÍCULOS DE PROPIEDAD PERSONAL, PÉRDIDA DE INGRESOS, PÉRDIDA DE USO DEL PRODUCTO, PÉRDIDA DE TIEMPO, O INCONVENIENCIA; ALGUNOS ESTADOS NO PERMITEN LA EXCLUSIÓN NI LA LIMITACIÓN DE LOS DAÑOS DIRECTOS O INDIRECTOS, POR LO CUAL LA LIMITACIÓN O EXCLUSIÓN ANTERIOR QUIZÁ NO SE APLIQUE EN EL CASO DE USTED.

Esta garantía le confiere derechos legales específicos, y es posible que usted goce de otros derechos, los cuales pueden variar de estado a estado.

Esta garantía se aplica a todos los productos de arandela de presión de marca de HOMELITE distribuido por Homelite Consumer Products, Inc. y vendidos en Estados Unidos, México, y Canadá.

Para localizar el establecimiento de servicio autorizado Homelite más cercano, llame al 1-800-242-4672, o visite nuestro sitio Web en [www.homelite.com](http://www.homelite.com).



# GARANTÍA

LA SIGUIENTE DECLARACIÓN DE LA OFICINA DE RECURSOS ATMOSFÉRICOS DE CALIFORNIA (CARB) SE APLICA SÓLO A LOS MODELOS OBLIGADOS A CUMPLIR CON LOS REQUISITOS DE DICHO ORGANISMO.

## DECLARACIÓN DE GARANTÍA FEDERAL Y DEL ESTADO DE CALIFORNIA SOBRE EL CONTROL DE EMISIONES SUS DERECHOS Y OBLIGACIONES RELACIONADOS CON LA GARANTÍA

La Junta de Recursos del Aire de California (California Air Resources Board, CARB) y la Agencia de Protección Ambiental (Environmental Protection Agency, EPA) de los Estados Unidos, en forma conjunta con CHONGQING RATO POWER CO., LTD. tienen el agrado de explicarle la Garantía del Sistema de Control de Emisiones de su nuevo motor pequeño para vehículos todo terreno. Los nuevos motores pequeños para vehículos todo terreno deben ser diseñados, construidos y equipados para cumplir con las normas contra el smog más estrictas vigentes en el estado de California y a nivel del gobierno federal. CHONGQING RATO POWER CO., LTD. garantizará el sistema de control de emisiones de su motor durante los períodos especificados a continuación con la condición de que no se registren abusos, negligencias, modificaciones no aprobadas ni tareas de mantenimiento indebidas del motor.

Es posible que su sistema de control de emisiones incluya piezas como el carburador y los sistemas de encendido, admisión y escape. CHONGQING RATO POWER CO., LTD. reparará el motor sin costo alguno a su cargo por tareas de diagnóstico, cambio de repuestos y mano de obra en caso de registrarse una situación que esté cubierta por la garantía.

### COBERTURA DE LA GARANTÍA DEL SISTEMA DE CONTROL DE EMISIONES DEL FABRICANTE:

Los sistemas de control de emisiones de los motores modelo 1997 y posteriores cuentan con una garantía de dos años tal como se establece a continuación en el presente documento. Si durante dicho período de garantía, se descubre algún defecto de materiales o mano de obra en cualquier componente o sistema relacionado con el control de emisiones de su motor, las reparaciones o los cambios de repuestos serán ejecutados por el Centro de Servicio Técnico de Garantía Autorizado de CHONGQING RATO POWER CO., LTD.

### RESPONSABILIDADES DEL COMPRADOR/PROPIETARIO RELACIONADAS CON LA GARANTÍA:

Como comprador/propietario del motor pequeño para vehículos todo terreno, usted es responsable de realizar todas las tareas de mantenimiento requeridas según lo enumerado en el Manual del propietario suministrado por la fábrica. A los efectos de la garantía, CHONGQING RATO POWER CO., LTD. le recomienda conservar todos los recibos que cubran las tareas de mantenimiento efectuadas en el motor. No obstante, CHONGQING RATO POWER CO., LTD. no puede negarle la garantía exclusivamente ante la ausencia de recibos o en caso de que usted no haya realizado todas las tareas de mantenimiento programadas.

Sin embargo, como comprador/propietario del motor pequeño para vehículos todo terreno, debe saber que CHONGQING RATO POWER CO., LTD. puede negarse a brindar la cobertura o la responsabilidad de garantía en forma parcial o total si la falla del motor, o de una pieza o componente del mismo, se debe a abuso, negligencia, mantenimiento indebido o modificaciones no aprobadas, o al uso de repuestos falsificados y/u obtenidos en el "mercado gris" no fabricados, suministrados ni aprobados por CHONGQING RATO POWER CO., LTD.

Usted asume la responsabilidad de entregar su motor al Centro de Servicio Técnico de Garantía Autorizado de CHONGQING RATO POWER CO., LTD. ni bien se registre un inconveniente. Las reparaciones de garantía deben completarse en un período de tiempo razonable que no exceda los 30 días.

El servicio de garantía puede disponerse mediante contacto directo con el concesionario o con un Centro de Servicio Técnico de Garantía Autorizado de CHONGQING RATO POWER CO., LTD. Llame al +1 800 520 0882 para encontrar el Centro de Servicio Técnico de Garantía Autorizado de CHONGQING RATO POWER CO., LTD. más cercano a su domicilio.

**NOTA IMPORTANTE:** Esta declaración de garantía le explica sus derechos y obligaciones conforme a la Garantía del Sistema de Control de Emisiones (Emission Control System, ECS), que le otorga CHONGQING RATO POWER CO., LTD. en conformidad con la legislación federal y del estado de California. Consulte también las "Garantías limitadas de CHONGQING RATO POWER CO., LTD.", que se adjuntan con el presente documento en una hoja aparte, también suministrada por CHONGQING RATO POWER CO., LTD. La Garantía del ECS se aplica exclusivamente al sistema de control de emisiones de su motor nuevo. En caso de surgir cualquier conflicto de términos entre la Garantía del ECS y la Garantía de CHONGQING RATO POWER CO., LTD., se aplicará la Garantía del ECS salvo en las circunstancias en que la Garantía de CHONGQING RATO POWER CO., LTD. ofreciera un período de garantía más prolongado. Tanto la Garantía del ECS como la Garantía de CHONGQING RATO POWER CO., LTD. describen importantes derechos y obligaciones con respecto a su motor nuevo.

El servicio de garantía solamente puede ser efectuado por un Centro de Servicio Técnico Autorizado de CHONGQING RATO POWER CO., LTD. Cuando se solicite un servicio de garantía, se deberá presentar evidencia que demuestre la fecha de la venta al comprador/propietario original. El comprador/propietario será responsable de cualquier gasto u otro cargo que deba abonarse por llamadas al servicio técnico y/o por el transporte del producto hacia/desde los centros de inspección o reparación. El comprador/propietario también será responsable por cualquier daño o pérdida (totales o parciales) registrados durante el transporte/embarque del motor por motivos de inspección o reparaciones de garantía.

SI TIENE ALGUNA PREGUNTA EN RELACIÓN CON SUS DERECHOS Y RESPONSABILIDADES RELACIONADOS CON LA GARANTÍA, DEBERÁ COMUNICARSE CON CHONGQING RATO POWER CO., LTD. llamando al +1 800 520 0882.

### II. GARANTÍA DEL SISTEMA DE CONTROL DE EMISIONES

Garantía del Sistema de Control de Emisiones (Emission Control System, ECS) para motores modelo 1997 y posteriores:

(a) Aplicabilidad: Esta garantía se aplicará a motores modelo 1997 y posteriores. El Período de Garantía del ECS comenzará a regir a partir de la fecha en que se adquirió/entregó el nuevo motor o equipo a su comprador/propietario final original y mantendrá su vigencia durante los 24 meses consecutivos posteriores.

(b) Cobertura general de la garantía sobre el control de emisiones: CHONGQING RATO POWER CO., LTD. le garantiza al comprador/propietario final original del

nuevo motor o equipo, y a cada comprador/propietario subsiguiente, que cada uno de sus motores:

- (1) Está diseñado, construido y equipado de modo de cumplir con todas las regulaciones pertinentes adoptadas por la EPA y la CARB conforme a su autoridad respectiva, y
- (2) No presenta defecto alguno en materiales ni mano de obra que, en cualquier momento durante el Período de la Garantía del ECS, pudiera hacer que una pieza garantizada relacionada con el sistema de control de emisiones fallase a ser déntica en todo término material a la pieza según se la describe en la solicitud de certificación del fabricante del motor.

**La Garantía del ECS se aplica exclusivamente a las piezas relacionadas con el sistema de control de emisiones de su motor, a saber:**

- (1) Toda pieza garantizada relacionada con el sistema de control de emisiones que no está programada para recambio según las tareas de mantenimiento requeridas del Manual del propietario contará con una garantía que se extenderá durante todo el Período de la Garantía del ECS. Si alguna de dichas piezas fallase durante el Período de la Garantía del ECS, será reparada o sustituida por CHONGQING RATO POWER CO., LTD. según lo establecido en la Subsección (4) que se incluye a continuación. Toda pieza reparada o sustituida conforme a la Garantía del ECS contará con garantía durante el remanente del Período de la Garantía del ECS.
- (2) Toda pieza garantizada relacionada con el sistema de control de emisiones con un cronograma exclusivo de inspección periódica según lo especificado en el Manual del propietario contará con una garantía que se extenderá durante todo el Período de la Garantía del ECS. Ninguna declaración incluida en tales instrucciones escritas en relación a la "reparación o sustitución según sea necesario" reducirá el Período de la Garantía del ECS. Toda pieza reparada o sustituida conforme a la Garantía del ECS contará con garantía durante el remanente del Período de la Garantía del ECS.
- (3) Toda pieza garantizada relacionada con el sistema de control de emisiones con un cronograma de recambio según lo establecido en las tareas de mantenimiento requeridas del Manual del propietario contará con una garantía que se extenderá durante el período de tiempo anterior al primer punto de recambio programado para dicha pieza. Si la pieza fallase antes del primer recambio programado, será reparada o sustituida por CHONGQING RATO POWER CO., LTD. según lo establecido en la Subsección (4) que se incluye a continuación. Toda pieza relacionada con el sistema de control de emisiones que sea reparada o sustituida bajo la Garantía del ECS contará con una garantía durante el remanente del Período de la Garantía del ECS anterior al primer punto de recambio programado para dicha pieza.
- (4) La reparación o la sustitución de cualquier pieza garantizada relacionada con el sistema de control de emisiones bajo esta Garantía del ECS será efectuada sin cargo para el propietario en un Centro de Servicio Técnico de Garantía Autorizado de CHONGQING RATO POWER CO., LTD.
- (5) Cuando el motor sea inspeccionado por un Centro de Servicio Técnico de Garantía Autorizado de CHONGQING RATO POWER CO., LTD., el propietario no será responsable de los costos de las tareas de diagnóstico si la reparación se considerada cubierta por la garantía.
- (6) CHONGQING RATO POWER CO., LTD. asumirá la responsabilidad por daños en otros componentes originales del motor o modificaciones aproximadamente cercanas causadas por una falla cubierta por garantía de cualquier pieza relacionada con el sistema de control de emisiones cubierta por la Garantía del ECS.
- (7) Durante todo el Período de la Garantía del ECS, CHONGQING RATO POWER CO., LTD. conservará una cantidad suficiente de piezas garantizadas relacionadas con el sistema de control de emisiones para poder cumplir con la demanda esperada de dichos repuestos.
- (8) Toda pieza de repuesto relacionada con el sistema de control de emisiones autorizada y aprobada de CHONGQING RATO POWER CO., LTD. podrá ser usada en cualquier tarea de mantenimiento o reparación de la Garantía del ECS y será suministrada sin cargo al comprador/propietario. Tal uso no reduce las obligaciones de CHONGQING RATO POWER CO., LTD. respecto de la Garantía del ECS.
- (9) No se podrán utilizar piezas no aprobadas, agregadas, modificadas, falsificadas y/u obtenidas en el "mercado gris" para modificar o reparar ningún motor CHONGQING RATO POWER CO., LTD. El uso de tales piezas anulará esta Garantía del ECS y se considerará motivo suficiente para desestimar cualquier reclamo de Garantía del ECS. De conformidad con este documento, no se podrá responsabilizar a CHONGQING RATO POWER CO., LTD. por fallas de ninguna pieza garantizada de ningún motor CHONGQING RATO POWER CO., LTD. causadas por el uso de una pieza no aprobada, agregada, modificada, falsificada y/u obtenida en el "mercado gris".

**ENTRE LAS PIEZAS RELACIONADAS CON EL SISTEMA DE CONTROL DE EMISIONES SE INCLUYEN LAS SIGUIENTES:**

- 1) Sistema de medición del combustible:
  - a) Conjunto del carburador de gasolina y sus componentes internos.
  - b) Filtro de combustible (si hubiera)
  - c) Juntas del carburador
  - d) Bomba de combustible (si hubiera)
- 2) Sistema de inducción de aire, incluidos:
  - a) Tubo/distribuidor de admisión
  - b) Depurador de aire
- 3) Sistema de encendido, incluidos:
  - a) Bujía
  - b) Módulo/bobina de encendido
- 4) Conjunto del silenciador catalítico (si hubiera), incluidos:
  - a) Junta del silenciador
  - b) Distribuidor de escape
- 5) Varios, incluidos:
  - a) Mangueras, correas y conectores.



# 3-N-1 HI-SPEED GASOLINE PRESSURE WASHER

## OPERATOR'S MANUAL

MANUEL D'UTILISATION  
MANUAL DEL OPERADOR

NETTOYEUR HAUTE PRESSION À ESSENCE DE  
VITESSE RAPIDE DE 3-N-1

LAVADORA A PRESIÓN DE GASOLINA  
3 EN 1 DE ALTA VELOCIDAD

HL80833/HL80835

ALL VERSIONS / TOUTES LES VERSIONS / TODAS LAS VERSIONES



### WARNING:

The engine exhaust from this product contains chemicals known to the State of California to cause cancer, birth defects, or other reproductive harm. **CALIFORNIA PROPOSITION 65**



### AVERTISSEMENT :

Les gaz d'échappement de ce produit contiennent des produits chimiques identifiés par l'état de Californie comme causes de cancer, de malformations congénitales et d'autres troubles de l'appareil reproducteur.

### PROPOSITION 65 DE L'ÉTAT DE CALIFORNIE



### ADVERTENCIA:

Las emanaciones provenientes del escape del motor de este producto contienen sustancias químicas reconocidas por el estado de California como causantes de cáncer, defectos congénitos y otras afecciones del aparato reproductor.

### CALIFORNIA - PROPUESTA DE LEY NÚM. 65

### SERVICE

For parts or service, contact your nearest Homelite authorized service dealer. Be sure to provide all relevant information when you call or visit. For the location of the authorized service dealer nearest you, please call 1-800-242-4672 or visit us online at [www.homelite.com](http://www.homelite.com).

### REPAIR PARTS

The model number of this product is found on a plate or label attached to the housing. Please record the serial number in the space provided below.

MODEL NO. HL80833/HL80835

SERIAL NO. \_\_\_\_\_

• • • • •

### DÉPANNAGE

Pour tout entretien ou réparation du produit, contacter le centre de réparations Homelite agréé le plus proche. Veiller à fournir toutes les informations pertinentes lors de tout appel téléphonique ou visite. Pour obtenir l'adresse du centre de réparations agréé le plus proche, téléphoner au 1-800-242-4672, ou visiter notre site [www.homelite.com](http://www.homelite.com).

### PIÈCES DE RECHANGE

Le numéro de modèle se trouve sur une plaquette ou étiquette placée sur le bâti. Noter le numéro de série dans l'espace ci-dessous.

NUMÉRO DE MODÈLE HL80833/HL80835

NUMÉRO DE SÉRIE \_\_\_\_\_

• • • • •

### SERVICIO

Para obtener piezas o servicio, comuníquese con el centro de servicio autorizado de Homelite más cercano. Asegúrese de proporcionar todos los datos pertinentes al llamar o al presentarse personalmente. Para obtener información sobre el establecimiento de servicio autorizado más cercano a usted, le suplicamos llamar al 1-800-242-4672 o visitar nuestro sitio en la red mundial, en la dirección [www.homelite.com](http://www.homelite.com).

### PIEZAS DE REPUESTO

El número de modelo de este producto se encuentra en una placa o etiqueta pegada a la caja del motor. Le recomendamos anotar el número de serie en el espacio suministrado abajo.

NÚMERO DE MODELO HL80833/HL80835

NÚMERO DE SERIE \_\_\_\_\_

## HOMELITE CONSUMER PRODUCTS, INC.

1428 Pearman Dairy Road, Anderson, SC 29625

1-800-242-4672 • [www.homelite.com](http://www.homelite.com)