

**MCZ**

**POLAR - NOVA - ATHOS - mod. Hydro**

**F**

## **NOTICE D'INSTALLATION ET D'EMPLOI**



<b>INTRODUCTION .....</b>	<b>4</b>
<b>1. RECOMMANDATIONS ET CONDITIONS DE GARANTIE .....</b>	<b>6</b>
1.1. MESURES DE SÉCURITÉ .....	6
1.2. RECOMMANDATIONS OPÉRATIONNELLES .....	7
1.3. CONDITIONS DE GARANTIE .....	8
1.3.1. Limites de garantie .....	8
1.3.2. Exclusions .....	9
<b>2. NOTIONS THÉORIQUES POUR L'INSTALLATION .....</b>	<b>10</b>
2.1. LES GRANULÉS DE BOIS (pellets) .....	10
2.2. LIEU D'INSTALLATION .....	12
2.3. PRÉCAUTIONS .....	13
2.4. RACCORDEMENT À LA PRISE D'AIR FRAIS EXTÉRIEURE .....	13
2.5. RACCORDEMENT AU TUYAU DE SORTIE DE FUMÉES .....	14
2.6. RACCORDEMENT AU CONDUIT DE FUMÉE .....	15
2.7. RACCORDEMENT À UN CONDUIT EXTÉRIEUR PAR TUYAU CALORIFUGÉ OU A DOUBLE PAROI .....	15
2.8. RACCORDEMENT AU CONDUIT DE FUMÉE OU AU TUYAU DE SORTIE DE FUMÉES .....	15
2.9. ANOMALIES DE FONCTIONNEMENT LIÉES AU MAUVAIS TIRAGE DU CONDUIT DE FUMÉE .....	16
2.10. RACCORDEMENT HYDRAULIQUE .....	17
<b>3. INSTALLATION ET MONTAGE .....</b>	<b>18</b>
3.1. SCHÉMAS et CARACTÉRISTIQUES TECHNIQUES .....	18
3.1.1. Dimensions POLAR-NOVA version HYDRO sans kit pour la production d'eau sanitaire .....	18
3.1.2. Dimensions POLAR-NOVA version HYDRO sans kit pour la production d'eau sanitaire .....	18
3.1.3. Dimensions ATHOS version HYDRO .....	19
3.1.4. CARACTÉRISTIQUES TECHNIQUES .....	19
3.2. PRÉPARATION ET DÉBALLAGE .....	21
3.3. MONTAGE DE L'HABILLEMENT EN CÉRAMIQUE POUR POLAR ET NOVA .....	22
3.3.1. Montage du panneau supérieur : .....	22
3.3.2. Montage du panneau inférieur .....	22
3.3.3. Montage des carreaux latéraux .....	22
3.3.4. Démontage des côtés du poêle ATHOS .....	23
3.3.5. Montage du dessus supérieur en céramique .....	24
3.4. RACCORDEMENT INSTALLATION HYDRAULIQUE .....	24
3.4.1. Raccordement à l'installation .....	26
3.4.2. Remplissage de l'installation .....	26
3.4.3. Caractéristiques de l'eau .....	26
3.5. SCHÉMAS EXPLICATIFS D'INSTALLATION .....	27
3.5.1. Schéma installation chauffage .....	28
3.5.2. Schéma installation chauffage avec kit eau sanitaire (POLAR-NOVA) .....	28
3.5.3. Schéma installation associé à chaudière extérieure (POLAR-NOVA) .....	29
3.5.4. Schéma installation chauffage associé à un chauffe-eau (POLAR-NOVA-ATHOS) .....	29
3.5.5. Schéma installation associé à une accumulation (POLAR-NOVA-ATHOS) .....	30
3.6. OUVERTURE/FERMETURE DE LA PORTE DU POËLE ATHOS .....	30
3.7. BRANCHEMENT ÉLECTRIQUE .....	30
<b>4. FONCTIONNEMENT .....</b>	<b>31</b>
4.1. RECOMMANDATIONS AVANT L'ALLUMAGE .....	31
4.2. CONTRÔLE AVANT ALLUMAGE .....	32
4.3. CHARGEMENT DES GRANULÉS DE BOIS .....	32
4.4. TABLEAU DE COMMANDE .....	32
4.5. RÉGLAGES À EFFECTUER AVANT LE PREMIER ALLUMAGE .....	33
4.5.1. RÉGLAGE DE L'HEURE ACTUELLE .....	33
4.6. CHOIX DU DOSAGE .....	33
4.6.1. OPÉRATIONS POUR DÉTERMINER LE DOSAGE : .....	33
4.6.1.1. Identification du type de granulés de bois .....	34
4.6.2. Procédure pour définir le dosage .....	34

4.6.3.	Mémoriser le dosage sur le poêle.....	34
4.7.	RÉGLAGE DE LA TEMPÉRATURE EAU EN CHAUDIÈRE .....	35
4.8.	PREMIER ALLUMAGE.....	35
4.8.1.	Allumage poêle .....	35
4.8.2.	Extinction poêle .....	36
4.9.	ASPECT DE LA FLAMME.....	36
4.9.1.	La forme.....	37
4.9.2.	La couleur .....	37
4.9.3.	Le caractère.....	37
4.10.	FONCTIONNEMENT .....	37
4.10.1.	Principe de fonctionnement.....	37
4.10.2.	Modalité de fonctionnement.....	38
4.10.2.1.	<i>Thermostat intérieur - Position de la sonde ambiante intérieure</i> .....	39
4.10.2.2.	<i>Fonctionnement avec thermostat extérieur</i> .....	39
4.10.2.3.	<i>Branchement du thermostat extérieur</i> .....	39
4.10.3.	Configuration de la modalité ECO-STOP .....	40
4.10.3.1.	<i>Activation/Désactivation modalité ECO-STOP</i> .....	41
4.10.3.2.	<i>OPÉRATION À CHARGE DE L'INSTALLATEUR</i> .....	41
4.10.4.	Mode programmé (avec chrono).....	42
4.10.4.1.	<i>Jour initial (sigle sur l'afficheur : UT 01)</i> .....	42
4.10.4.2.	<i>Horloge (sigle sur l'afficheur : UT 02 et UT 03)</i> .....	43
4.10.4.3.	<i>Programme</i> .....	43
4.11.	EXEMPLE DE PROGRAMMATION .....	46
4.12.	MESURES DE SÉCURITÉ.....	48
4.12.1.	Signalisation des alarmes.....	50
4.12.2.	Autres messages sur l'afficheur .....	50
4.12.3.	Blocage du poêle .....	51
4.12.3.1.	<i>Thermostat à bulbe de la chaudière</i> .....	51
4.12.3.2.	<i>Thermostat de sécurité du réservoir des granulés de bois</i> .....	51
4.12.3.3.	<i>Evacuation des fumées</i> .....	52
4.12.3.4.	<i>Pression à l'intérieur de l'installation</i> .....	52
4.13.	EXTINCTION DU POËLE .....	52
4.14.	KIT PRODUCTION EAU SANITAIRE (Option) Uniquement pour poêles POLAR-NOVA .....	53
<b>5.</b>	<b>ENTRETIEN ET NETTOYAGE DU POËLE .....</b>	<b>54</b>
5.1.	NETTOYAGES INCOMBANT A L'UTILISATEUR.....	54
5.1.1.	Nettoyage avant chaque allumage .....	54
5.1.2.	Contrôle tous les 2/3 jours .....	54
5.1.3.	Nettoyage de la vitre .....	54
5.1.4.	Nettoyage de l'échangeur de chaleur et du faisceau tubulaire .....	55
5.1.5.	Nettoyage des surfaces en inox et satinées .....	55
5.1.6.	Nettoyage des parties laquées.....	55
5.2.	NETTOYAGES INCOMBANT À UN TECHNICIEN SPÉCIALISÉ.....	56
5.2.1.	Nettoyage de l'échangeur de chaleur .....	56
5.2.2.	Mise hors service (fin de saison) .....	56
5.3.	CONTRÔLE DES COMPOSANTS INTERNES .....	57
<b>6.</b>	<b>PANNES / CAUSES / SOLUTIONS.....</b>	<b>59</b>
<b>7.</b>	<b>SCHÉMAS ÉLECTRIQUES ET PIÈCES DÉTACHÉES .....</b>	<b>62</b>
7.1.	SCHÉMA ÉLECTRIQUE POLAR-NOVA Hydro SANS KIT EAU SANITAIRE.....	62
7.2.	SCHÉMA ÉLECTRIQUE POLAR-NOVA Hydro AVEC KIT EAU SANITAIRE.....	63
7.3.	SCHÉMA ÉLECTRIQUE ATHOS Hydro sans KIT EAU SANITAIRE .....	64

## **INTRODUCTION**

Cher Client,

Nous tenons à vous remercier pour la préférence que vous avez accordée aux produits MCZ.

Et plus particulièrement pour avoir choisi un poêle de la ligne Pellet MCZ ; nous sommes convaincus qu'au fur et à mesure de son utilisation vous en apprécierez la qualité, fruit de projets d'avant-garde et de tests rigoureux. Notre objectif est d'unir la complexité technologique à la simplicité d'utilisation et, surtout, à la sécurité.

**Pour un fonctionnement optimal de votre poêle et pour pouvoir profiter pleinement de la chaleur et du bien-être offerts par les flammes, nous vous conseillons de lire attentivement cette notice d'instructions avant d'effectuer la première mise en marche.**

Dès que vous aurez acquis les notions de base, vous pourrez gérer au mieux les différents niveaux de puissance et les différentes programmations possibles, tout en adoptant les précautions nécessaires pour le nettoyage et la configuration.

Nous vous félicitons encore de votre choix et nous vous rappelons que le poêle à granulés de bois **NE DOIT JAMAIS** être utilisé par des enfants et que ces derniers devront toujours se trouver à une distance de sécurité.

### **Mise à jour du livret**

Dans le but d'améliorer constamment ce produit, le constructeur se réserve le droit d'apporter sans préavis toutes les modifications qu'il jugera utiles à la mise à jour de ce manuel.

Toute reproduction, même partielle, de ce manuel sans l'autorisation du Fabricant est rigoureusement interdite.





### **Conservation du manuel**

- Prenez soin de ce manuel et conservez-le à portée de main dans un endroit facilement accessible.
- En cas de perte ou de destruction de ce manuel, ou bien s'il se trouvait en très mauvais état, demandez une copie à votre revendeur ou directement au Fabricant en spécifiant bien les références du modèle concerné.

### **Comment lire ce manuel**

- Les paragraphes fondamentaux ou requérant une attention particulière sont imprimés en **caractère gras**.
- "*Les caractères en italique*" s'utilisent pour inviter l'utilisateur à regarder les figures explicatives ci-contre ou à contrôler d'autres sections du manuel qui peuvent approfondir l'explication.
- **NOTE** : la "NOTE" fournit au lecteur des informations supplémentaires concernant l'argument.

**Les symboles suivants signalent des messages spécifiques que vous rencontrerez dans cette notice d'instructions.**

	<p><b>ATTENTION :</b></p> <p>Ce symbole d'avertissement qui apparaîtra maintes fois dans cette notice souligne la nécessité de lire attentivement le passage auquel il se rapporte et l'importance de bien le comprendre car <b>la non observation des indications prescrites risque d'entraîner de sérieux dommages au poêle et de compromettre la sécurité l'utilisateur.</b></p>
	<p><b>INFORMATIONS :</b></p> <p>Ce symbole met l'accent sur les informations considérées comme importantes pour le bon fonctionnement de votre poêle. La non-observation de ce qui est prescrit peut compromettre l'utilisation du poêle et son fonctionnement sera insatisfaisant.</p>
	<p><b>SÉQUENCES OPÉRATIONNELLES :</b></p> <p>Ce symbole indique une série de touches à presser pour accéder au menu ou pour effectuer des réglages.</p>
	<p><b>VISUALISER LES MESSAGES :</b></p> <p>Ce symbole invite le lecteur à lire les messages visualisés sur l'afficheur du tableau de commande.</p>

# 1. RECOMMANDATIONS ET CONDITIONS DE GARANTIE

## 1.1. MESURES DE SÉCURITÉ



- **L'installation, les raccordements électrique et hydraulique, la vérification du fonctionnement et la maintenance devront être effectués EXCLUSIVEMENT par un personnel qualifié et agréé.**
- **Installer le poêle suivant les normes en vigueur dans la région ou le pays où le poêle sera installé.**
- Pour un usage correct du poêle et de ses systèmes électroniques, de même que pour prévenir tout accident, observez scrupuleusement les indications reportées dans la présente notice.
- L'utilisation, le réglage et la programmation du poêle doivent être effectués par des adultes. Toute erreur ou programmation erronée peut favoriser des situations dangereuses et/ou un mauvais fonctionnement.
- Avant toute opération, l'utilisateur ou la personne s'apprêtant à intervenir sur le poêle devra avoir lu et compris tout le contenu de cette notice d'instructions.
- Le poêle doit être exclusivement destiné à l'usage pour lequel il a été conçu. Toute autre utilisation doit être considérée impropre et donc dangereuse.
- Ne pas monter sur le poêle et ne pas l'utiliser comme plan d'appui.
- Ne pas mettre de linge à sécher sur le poêle. Les séchoirs et autres accessoires similaires doivent être placés à bonne distance du poêle- **Danger d'incendie**
- En cas d'utilisation impropre du produit, la responsabilité retombe entièrement sur l'utilisateur final et dégage la société MCZ de toute responsabilité civile et pénale.
- Toute manipulation du poêle et tout remplacement non autorisé de pièces détachées d'origine peut compromettre la sécurité de l'opérateur et dégage la société MCZ de toute responsabilité civile et pénale.
- **La plupart des surfaces du poêle sont très chaudes (porte, poignée, vitre, tuyaux de sorties de fumées, etc.) Il faut par conséquent éviter de toucher ces parties sans être protégé de manière adéquate par des vêtements ou des accessoires prévus à cet effet tels que des gants thermiques ou des systèmes d'actionnement type "main froide".**
- Expliquer scrupuleusement ces dangers aux personnes âgées, aux handicapés et plus particulièrement aux enfants, en veillant toujours à ce qu'ils ne s'approchent pas du poêle allumé.
- **Il est interdit de faire fonctionner le poêle avec la porte ouverte ou la vitre brisée.**
- Ne pas toucher le poêle avec les mains humides puisqu'il s'agit d'un appareil électrique. Débrancher toujours le câble d'alimentation avant d'intervenir sur l'appareil.

- Avant d'effectuer toute opération de nettoyage ou de maintenance, couper préalablement l'alimentation électrique du poêle en agissant sur l'interrupteur général situé au dos de celui-ci ou en débranchant le câble électrique qui l'alimente.
- Le poêle doit être branché à une installation munie d'un disjoncteur et d'une prise de terre tel que prévu par les normes 73/23 CEE et 93/98 CEE.
- L'installation doit être proportionnée à la puissance électrique déclarée du poêle.
- Une installation erronée ou un mauvais entretien (c'est-à-dire non conformes aux prescriptions de cette notice) peuvent procurer des dommages matériels et corporels aux personnes, aux animaux et aux choses, auquel cas la société MCZ décline toute responsabilité civile ou pénale.

## 1.2. RECOMMANDATIONS OPÉRATIONNELLES



- Éteindre le poêle en cas de panne ou de mauvais fonctionnement.
- Ne jamais verser les granulés de bois à la main dans le brûleur.
- **Les granulés de bois imbrûlés qui se sont accumulés dans le brûleur suite à de nombreux "allumages manqués" doivent être enlevés avant d'effectuer un nouvel allumage.**
- Ne pas laver l'intérieur du poêle avec de l'eau.
- Ne pas nettoyer le poêle avec de l'eau. L'eau pourrait s'infiltrer à l'intérieur du poêle, détériorer les éléments d'isolation électrique et provoquer des chocs électriques.
- Ne pas exposer votre corps à l'air chaud trop longtemps. Ne chauffer pas trop la pièce où vous séjournez et où est installé le poêle. Ceci pourrait altérer les conditions physiques et provoquer des problèmes de santé.
- Ne pas exposer les plantes et les animaux directement au flux d'air chaud. Ceci pourrait provoquer des effets nocifs sur les plantes et les animaux.
- Ne rien verser d'autre que des granulés de bois dans le réservoir du poêle.
- Installer le poêle dans des pièces adéquates aux mesures anti-incendie, équipées de tous les raccordements aux différents réseaux d'alimentation (air et électricité) et d'évacuation des fumées.
- Le poêle et son habillage en céramique doivent être entreposés dans un lieu sec à l'abri des intempéries.
- Il est recommandé de ne pas poser le corps du poêle directement sur le sol ; si le sol est composé de matériaux inflammables, une isolation adéquate devra être prévue.
- En cas de panne du système d'allumage, ne pas tenter d'allumer le poêle avec des matériaux inflammables.

**INFORMATIONS :**

- Pour tout problème, s'adresser au revendeur ou à un personnel qualifié et agréé par MCZ. Pour les réparations, toujours exiger des pièces détachées d'origine.
- Utiliser exclusivement le combustible préconisé par MCZ (pour l'Italie, seulement des granulés de bois de 6 mm de diamètre ; pour les autres pays européens, des granulés de bois de 6-8 mm de diamètre) et seulement pour les modèles équipés du système d'alimentation automatique.
- Contrôler et faire ramoner périodiquement les conduits de sorties de fumées (raccordement au conduit de fumée).
- Les granulés de bois imbrûlés qui se sont accumulés dans le brûleur suite à de nombreux "allumages manqués" doivent être enlevés avant d'effectuer un nouvel allumage.
- Le poêle à granulés de bois n'est pas un appareil de cuisson.
- Toujours veiller à ce que le couvercle du réservoir des granulés soit bien fermé.
- Conserver avec soin la présente notice d'instructions puisqu'elle devra accompagner le poêle pendant toute sa durée de vie. Si vous devez le vendre ou le transporter chez une autre personne, veiller à ce que la notice accompagne toujours le produit.
- En cas de perte, demandez-en un autre exemplaire à votre revendeur agréé ou à la société MCZ.

**1.3. CONDITIONS DE GARANTIE**

La société MCZ garantit ce produit, **à l'exclusion des éléments sujets à une usure** normale comme reporté ci-dessous, pour une durée de deux ans à compter de la date d'achat du poêle, à condition que le certificat de garantie soit validé par une pièce justificative contenant le nom du revendeur et la date de vente, que ledit certificat de garantie dûment rempli soit expédié dans les 8 jours et que le poêle soit installé et testé par un technicien agréé et suivant les instructions précises reportées dans la notice d'instructions.

On entend par garantie l'échange ou la réparation gratuite **de parties ou de pièces d'origine reconnues défectueuses pour vice de fabrication.**

**1.3.1. Limites de garantie**

La garantie ne couvre pas les composants électriques et électroniques ni les ventilateurs pour lesquels la période de garantie est fixée à 1 an à compter de la date d'achat justifiée comme indiqué ci-dessus. La garantie ne couvre pas les parties sujettes à une usure normale telles que les : joints, vitre et toutes les parties amovibles du foyer.

Les pièces remplacées seront couvertes pendant toute la période de garantie restante.



### 1.3.2. Exclusions

Les variations de couleur sur les parties peintes, laquées et en céramique de même que les craquelures de la céramique ne peuvent en aucun cas faire l'objet d'une réclamation, s'agissant-là de caractéristiques naturelles inhérentes aux matériaux et à l'utilisation du produit.

La garantie ne couvre pas les parties qui s'avèrent défectueuses suite à négligence, mauvaise maintenance ou installation non conforme aux prescriptions de la société MCZ (voir les chapitres correspondants dans ce manuel d'instructions).

La société MCZ décline toute responsabilité pour les dommages matériels et corporels éventuellement causés, directement ou indirectement, aux personnes, aux animaux ou aux choses suite à la non observation des prescriptions reportées dans cette notice et, plus particulièrement de celles qui concernent les directives relatives à l'installation, l'utilisation et la maintenance du poêle.

En cas de mauvais fonctionnement du poêle, adressez-vous à votre revendeur et/ou à l'importateur de votre région.

Les dommages causés par le transport et/ou par des manœuvres de déplacement du poêle sont exclus de la garantie.

Pour ce qui concerne l'installation et l'utilisation du poêle, se référer exclusivement à la notice d'instructions fourni avec le poêle.

La garantie ne couvre pas les dommages occasionnés par des manipulations de l'appareil, par des agents atmosphériques, des calamités naturelles, des décharges électriques, l'incendie, des défauts de l'installation électrique ou une maintenance incorrecte ou inexistante par rapport aux instructions du constructeur.



#### **DEMANDE D'INTERVENTION**

**La demande d'intervention devra être faite au revendeur qui fera suivre l'appel au service d'assistance technique MCZ.**

**LA SOCIÉTÉ MCZ DÉCLARE QUE LE POÊLE ACHETÉ EST CONFORME AUX DIRECTIVES CEE 89/336 et 72/23 et SUCCESSIFS AMENDEMENTS.**



**La société MCZ décline toute responsabilité en cas d'utilisation impropre ou de modifications du poêle et de ses accessoires, non préalablement autorisées.**

**Pour tout remplacement de pièces détachées, n'utiliser que des pièces détachées d'origine MCZ.**

## 2. NOTIONS THÉORIQUES POUR L'INSTALLATION

### 2.1. LES GRANULÉS DE BOIS (pellets)

Les granulés de bois dérivent du compactage et du tréfilage des sciures de bois séché naturellement (sans vernis) produites par l'industrie de transformation du bois (scieries et menuiseries). La densité de ce matériau est due à la lignine contenue dans le bois même, grâce à laquelle la production des granulés de bois ne requiert pas l'emploi de colles ou d'agents de liaison.

Le marché offre différents types de granulés de bois présentant des caractéristiques qui varient en fonction des mélanges d'essences de bois utilisés. Le calibre des granulés de bois varie de 6 à 8 mm pour une longueur standard comprise entre 5 et 30 mm. Les granulés de bois de bonne qualité possèdent une densité variant de 550 kg/m<sup>3</sup> à plus de 700 kg/m<sup>3</sup> avec une humidité sur poids brut du granulé variant de 5 à 8%.

**Afin de garantir les valeurs de consommation horaire déclarées et d'optimiser la puissance de combustion des poêles à granulés de bois, MCZ a mis au point un système breveté qui permet d'identifier et de cataloguer n'importe quel type de granulés de bois de 6 à 8 mm de diamètre, en fonction de leur poids spécifique et de leur grosseur.**

Avec le système spécial PelletBox® et en suivant la procédure expliquée au paragraphe "Allumage", on déterminera le réglage le plus approprié pour configurer le poêle.

Non seulement les granulés de bois sont un combustible écologique, dans la mesure où il recycle au maximum les résidus de bois pour fournir une combustion plus propre que celle obtenue à partir des combustibles fossiles, mais il présente également plusieurs avantages techniques. Si la puissance calorifique d'un bon bois de chauffage est de 4,4 kW/kg (avec 15% d'humidité, soit après 18 mois de séchage environ), celle des granulés de bois est de 5,3 kW/kg.

Pour garantir une bonne combustion, les granulés de bois doivent nécessairement être conservés à l'abri de l'humidité et des salissures. Les granulés de bois sont généralement distribués en sacs de 15 kg et sont par conséquent très faciles à stocker.

Des granulés de bois de bonne qualité assurent une excellente combustion tout en réduisant l'émission de gaz nocifs dans l'atmosphère.



**Plus la qualité du combustible est médiocre, plus fréquente sera la nécessité de nettoyer le pot de combustion et la chambre de combustion.**

Les granulés de bois doivent être fabriqués exclusivement avec des essences de bois n'ayant subi aucun traitement chimique.

Les normes DIN 51731 et ONORM M 7135 homologuent des granulés de bois de bonne qualité qui possèdent les caractéristiques suivantes :



**Figure 1** - Combustible granulés de bois



**Figure 2** - Doseur Pellet-Box®



**Figure 3** - Sac de combustible de 15 Kg

- ✓ Pouvoir calorifique : 5.3 Kw/kg
- ✓ Densité : 700 kg/mc
- ✓ Capacité eau : 8% max. du poids
- ✓ Pourcentage de cendres : 1% max. du poids
- ✓ Diamètre : 6 - 6.5mm
- ✓ Longueur : max. 30mm
- ✓ Capacité : 100% bois non traité et sans aucun ajout de substances liantes (pourcentage d'écorce : 5% max.).
- ✓ Emballage : sacs réalisés avec un matériau écologique et biodégradable



**La société MCZ recommande vivement d'utiliser un combustible homologué pour l'utilisation de ses poêles.**

**L'emploi de granulés de bois de qualité médiocre ou non conforme à ce qui a été précédemment indiqué compromet le fonctionnement de votre poêle et par conséquent pourrait annuler la garantie et la responsabilité de la société MCZ en ce qui concerne le produit.**

**Les poêles à granulés de bois MCZ fonctionnent exclusivement avec des granulés de bois de 6 mm de diamètre (seulement en Italie) et de 6-8 mm de diamètre (dans les autres pays européens) ayant une longueur variant de 5 à 30 mm maximum.**

## 2.2. LIEU D'INSTALLATION

Pour un correct fonctionnement du poêle et pour une bonne distribution de la chaleur, l'unité doit être installée dans un endroit où l'air nécessaire à la combustion des granulés de bois peut arriver (disponibilité d'environ 40 m<sup>3</sup>/h) conformément à la norme pour l'installation, ainsi qu'aux normes nationales en vigueur.

**Le volume de la pièce ne doit pas être inférieur à 30 m<sup>3</sup>.**

L'air doit arriver à travers des ouvertures permanentes pratiquées dans les murs (à proximité du poêle) qui donnent sur l'extérieur, avec une section minimale de 100 cm<sup>2</sup>.

Ces amenées d'air doivent être réalisées de manière à ne subir aucune obstruction.

L'air peut également être prélevé dans des pièces adjacentes à celles que l'on désire ventiler à condition que celles-ci soient dotées d'une prise d'air extérieure et qu'elles ne soient utilisées ni comme chambre à coucher ni comme salle de bains ou qu'il n'existe aucun risque d'incendie comme par exemple dans le cas de garage, remise de bois ou dépôt de matériaux inflammables, et ceci dans le respect des prescriptions des normes en vigueur.

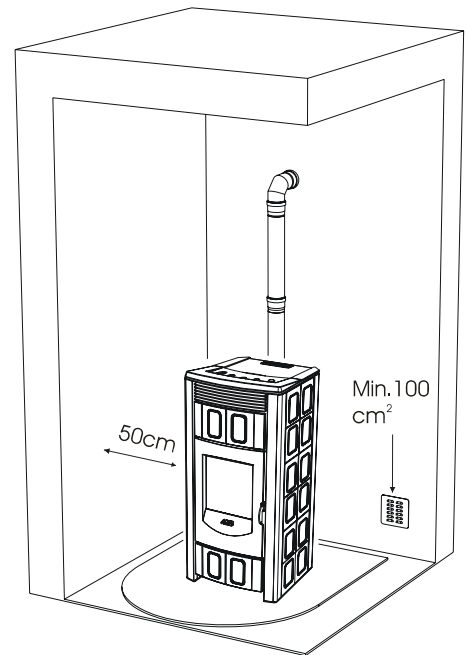

**Figure 4** - Exemple d'installation d'un poêle Polar



**L'installation du poêle dans les chambres à coucher, les salles de bains ou dans une pièce équipée d'un autre appareil de chauffage (cheminée, poêle, etc.) sans arrivée d'air indépendante est interdite.**

**Il est interdit d'installer le poêle dans une pièce dont l'atmosphère est explosive.**

**Le sol de la pièce où sera installé le poêle doit être aménagé de façon adéquate pour pouvoir supporter la charge au sol de celui-ci.**

Si les murs ne sont pas de nature inflammable, installer le poêle en laissant un espace d'au moins 10 cm entre le mur et le dos du poêle.

En cas de murs de nature inflammable, laisser un espace minimum de 20 cm entre le mur et le dos du poêle, de 50 cm sur le côté et de 150 cm devant. mais en présence d'objets particulièrement délicats tels que meubles, rideaux, canapés augmenter considérablement ces distances.



**En cas de sol en bois (parquet) prévoir une plaque de sol conforme aux normes en vigueur pour le protéger.**

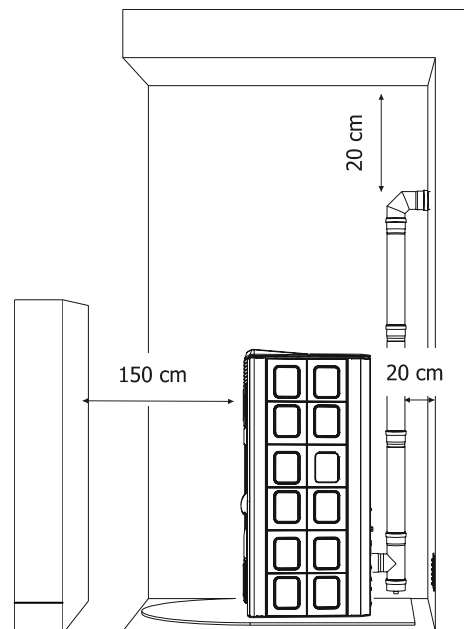

**Figure 5** - Exemple d'installation d'un poêle Polar

## 2.3. PRÉCAUTIONS



### **IMPORTANT !**

**L'installation et le montage du poêle doivent être effectués par un personnel qualifié.**

L'installation du poêle doit être effectuée dans un lieu adéquat permettant les normales opérations d'ouverture et d'entretien ordinaire.

La pièce doit :

- être adaptée aux conditions environnantes de fonctionnement
- être équipée d'un réseau d'alimentation électrique à 230 50 Hz (EN73-23)
- disposer d'un système approprié pour l'évacuation des fumées
- être dotée d'une aération extérieure
- être équipée de disjoncteur et de mise à la terre conformes aux normes UE

**Le poêle doit être raccordé à un conduit de fumée ou à un conduit vertical intérieur ou extérieur, conformément aux normes en vigueur.**

**Le poêle doit être installé de sorte que la prise électrique soit accessible.**



### **IMPORTANT !**

**Le poêle doit être raccordé à un conduit de fumée ou un conduit vertical pouvant évacuer les fumées au point le plus haut de l'habitation.**

**Les fumées dérivent de la combustion du bois et pourraient donc salir les murs si elles sortent trop près de ceux-ci.**

**Par ailleurs, ces fumées étant presque invisibles et très chaudes, leur contact peut provoquer des brûlures.**

**Avant d'installer le poêle, prévoir une ouverture dans le mur pour le passage du tuyau de sortie de fumées et une autre ouverture pour la prise d'air frais extérieur.**

## 2.4. RACCORDEMENT À LA PRISE D'AIR FRAIS EXTÉRIEURE

Il est indispensable qu'une quantité d'air frais au moins égale à celle requise par la normale combustion des granulés de bois ainsi que l'air nécessaire à la ventilation puissent arriver dans la pièce où le poêle est installé. Cette aération peut être réalisée aussi bien au moyen d'ouvertures permanentes pratiquées dans les murs de la pièce qui donnent sur l'extérieur qu'au moyen de conduits de ventilation individuels ou collectifs.

Dans ce but, pratiquer une ouverture ayant une section libre de 100 cm<sup>2</sup> minimum dans la paroi extérieure à proximité du poêle (ouverture de 12 cm de diamètre ou de 10x10cm de section), protégée par une grille aussi bien à l'intérieur qu'à l'extérieur.

La prise d'air doit également :

- communiquer directement avec la pièce où le poêle est installé.
- être protégée par une grille métallique ou une protection adéquate à condition que celle-ci n'en réduise pas la section minimale
- être installée de manière à ne pas pouvoir s'obstruer.



**Il n'est pas obligatoire de raccorder directement l'entrée d'air au poêle (directement avec l'extérieur) mais une arrivée d'air d'environ 50 m<sup>3</sup>/h devra être garantie dans la pièce. Voir la norme en vigueur**

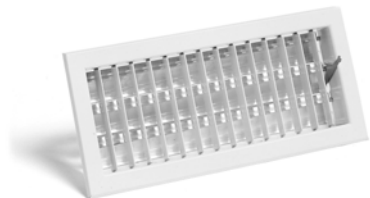

**Figure 6** – Grille pour prise d'air

## 2.5. RACCORDEMENT AU TUYAU DE SORTIE DE FUMÉES

Pendant la réalisation de l'ouverture pour le passage du tuyau d'évacuation des fumées, il faudra nécessairement tenir compte de l'éventuelle présence de matériaux inflammables. Si l'ouverture est pratiquée dans une paroi en bois ou réalisée avec un matériau thermolabile, **L'INSTALLATEUR DEVRA** d'abord utiliser le raccord mural prévu à cet effet ( $\varnothing$  13 cm minimum) puis isoler de façon adéquate le tuyau du poêle qui traverse cette paroi, en utilisant des matériaux isolants appropriés (ép. 1.3 — 5 cm ayant une conductibilité thermique de 0.07 W/m<sup>2</sup>K min.).

Ceci est également valable au cas où le tube du poêle aurait des tronçons verticaux ou horizontaux toujours à proximité (min. 20 cm) de la paroi thermolabile.

Comme solution alternative, il est conseillé d'utiliser un tuyau industriel calorifugé que vous pourrez utiliser également à l'extérieur pour éviter les condensations.

La chambre de combustion fonctionne en dépression. Le conduit de sortie de fumées sera en dépression à condition qu'il soit raccordé à un conduit de fumée efficace comme déjà prescrit.

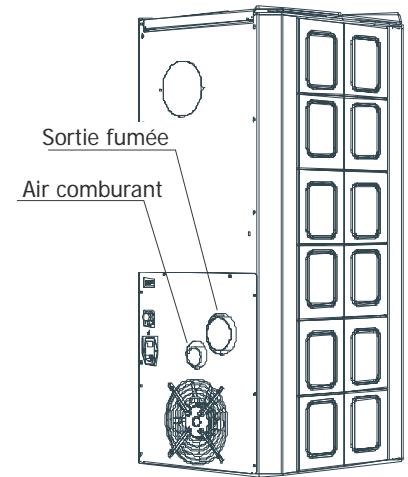

**Figure 7** - Arrière du poêle POLAR /NOVA



**N'utiliser que des tuyaux et des raccords munis de joints garantissant une étanchéité absolue.**



Toutes les traversées du conduit de fumée doivent être équipés d'une trappe de visite amovible permettant d'effectuer un nettoyage périodique de l'intérieur (raccord en "T" avec trappe de visite).

Installer le poêle en tenant compte de toutes les prescriptions et de tous les avertissements formulés jusqu'ici.



### **IMPORTANT !**

**Tout changement de direction à 90° du conduit d'évacuation des fumées doit être réalisé avec des raccords en "T" spéciaux, équipés de trappe de visite. (Voir chap. "Accessoires pour poêle à granulés de bois").**

**Il est formellement interdit d'appliquer une grille à l'extrémité du tuyau d'évacuation car celle-ci pourrait altérer le bon fonctionnement de votre poêle.**

**POUR LE RACCORDEMENT AU CONDUIT DE FUMÉE, NE PAS UTILISER PLUS DE 2-3 m DE TUYAU HORIZONTAL ET NE PAS EMPLOYER PLUS DE 3 COUDES A 90°.**

**NOUS VOUS CONSEILLONS EN OUTRE DE NE PAS DÉPASSER 6 m LINÉAIRES DE TUYAU DE  $\varnothing$  80 mm**



**LES PRODUITS DE LA COMBUSTION DOIVENT ÊTRE ÉVACUÉS DIRECTEMENT SUR LE TOIT ET LE CONDUIT DE FUMÉE DOIT RESPECTER LES CARACTÉRISTIQUES SPÉCIFIQUES PRÉVUES PAR LA LOI ET PAR LES NORMES EN VIGUEUR (UNI 10683)**

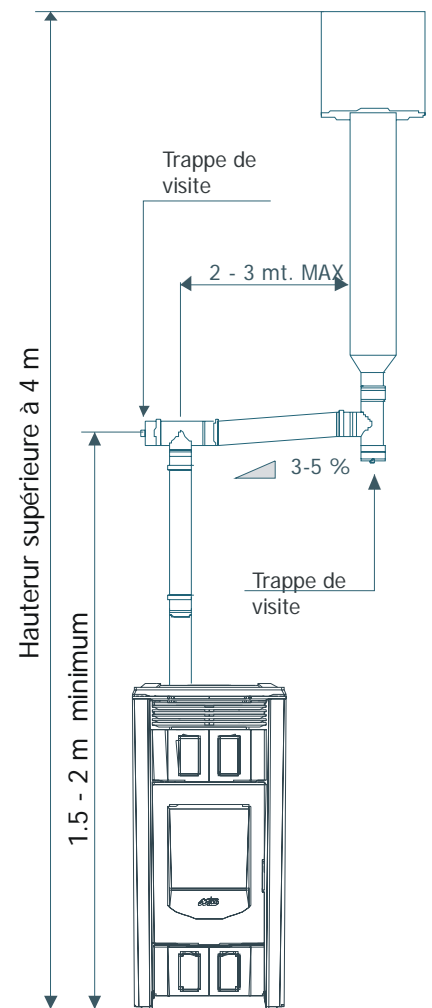

**Figure 8** - Exemple d'installation du poêle POLAR /NOVA

## 2.6. RACCORDEMENT AU CONDUIT DE FUMÉE

Le conduit de fumée doit avoir des dimensions intérieures ne dépassant pas 20x20 cm ou 20 cm de diamètre ; en cas de dimensions supérieures ou d'un conduit de fumée en mauvais état (par ex. fissures, faible isolation, etc.), il est conseillé d'insérer dans le conduit de fumée un tubage en acier inox d'un diamètre adéquat sur toute la hauteur du conduit. *Figure 9*

Vérifier, au moyen d'instruments appropriés, que le tirage est de 10 Pa. minimum. Prévoir une trappe de visite à la base du conduit de fumée pour pouvoir effectuer les contrôles périodiques et le ramonage **qui doit être exécuté une fois par an**. Assurer l'étanchéité du raccordement au conduit de fumée en utilisant les raccords et les tuyaux que nous préconisons. Contrôler impérativement qu'une cheminée anti-refoulement a été installée sur le toit, conformément aux normes en vigueur.



**Ce type de raccordement assure l'évacuation des fumées même en cas de coupure d'électricité.**

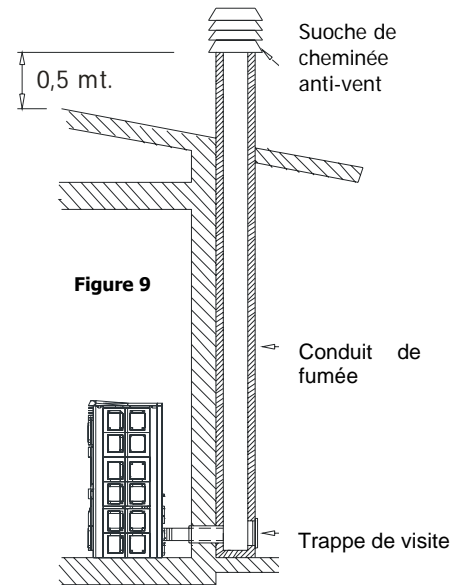

## 2.7. RACCORDEMENT À UN CONDUIT EXTÉRIEUR PAR TUYAU CALORIFUGÉ OU A DOUBLE PAROI.

Les dimensions minimales internes du conduit extérieur doivent être de 10X10 cm de section ou de 10 cm de diamètre et les dimensions maximales de 20 x 20 cm de section ou 20 cm de diamètre.

Vérifier, au moyen d'instruments appropriés, que le tirage correspond à 10 Pa minimum. *Figure 10*

N'utiliser que des tuyaux calorifugés (à double paroi) en acier inox lisses à l'intérieur (il est interdit d'utiliser des tuyaux inox flexibles) et fixés au mur. Prévoir une trappe de visite à la base du conduit vertical extérieur pour pouvoir effectuer les contrôles périodiques et le ramonage **qui devra être exécuté une fois par an**. Assurer l'étanchéité du raccordement au conduit de fumée en utilisant les raccords et les tuyaux que nous préconisons. Contrôler impérativement qu'une cheminée anti-refoulement a été installée sur le toit, conformément aux normes en vigueur.



**Ce type de raccordement assure l'évacuation des fumées même en cas de coupure d'électricité.**

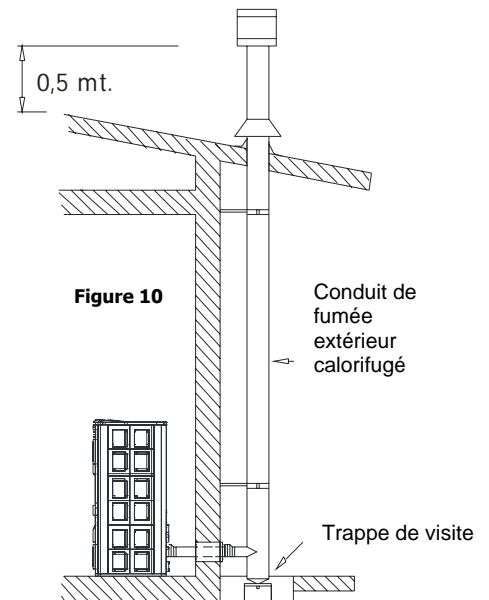

## 2.8. RACCORDEMENT AU CONDUIT DE FUMÉE OU AU TUYAU DE SORTIE DE FUMÉES

Pour garantir un bon fonctionnement, le raccordement entre le poêle et le conduit de fumée ou le tuyau de sortie de fumées doit présenter une inclinaison non inférieure à 3%, le tronçon horizontal **ne doit pas être supérieur à 2/3 m** de long et le tronçon vertical ne doit pas être inférieur à 1,5 m de long, mesuré d'un raccord en T à l'autre (changement de direction).

Vérifier, avec les instruments appropriés que le tirage correspond à 10 Pa. minimum. *Figure 11*

Prévoir une trappe de visite à la base du conduit de fumée pour pouvoir effectuer les contrôles périodiques et **le ramonage qui devra être effectué une fois par an**.

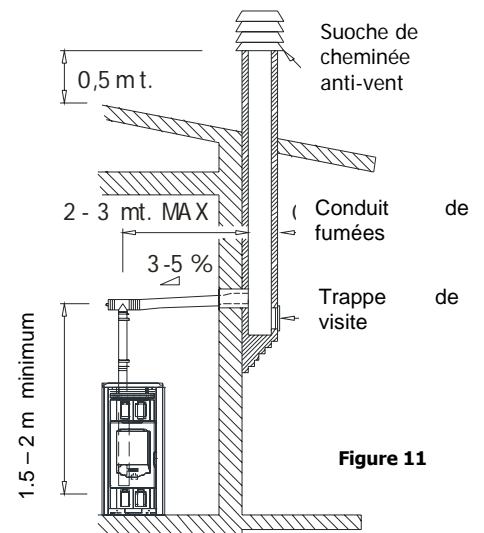

Assurer l'étanchéité du raccordement au conduit de fumée en utilisant les raccords et les tuyaux que nous préconisons.

Contrôler impérativement qu'une cheminée anti-refoulement a été installée sur le toit, conformément aux normes en vigueur.



**Ce type de raccordement assure l'évacuation des fumées même en cas de coupure d'électricité.**

## 2.9. ANOMALIES DE FONCTIONNEMENT LIÉES AU MAUVAIS TIRAGE DU CONDUIT DE FUMÉE

Parmi les différents facteurs météorologiques et géographiques qui interviennent sur le fonctionnement d'un conduit de fumée (pluie, brumes, neige, altitude, périodes d'ensoleillement, orientation, etc.) le **vent** est certainement le plus déterminant d'entre eux. En effet, à part la dépression thermique induite par la différence de température existant entre l'intérieur et l'extérieur du conduit de fumée, il existe un autre type de dépression (ou surpression) : la pression dynamique induite par les vents dominants. Un vent ascendant a toujours pour effet d'augmenter la dépression et par conséquent, le tirage. Un vent horizontal augmente la dépression si la sortie de toit est bien installée. Un vent descendant a toujours pour effet de diminuer la dépression et quelquefois de l'inverser.

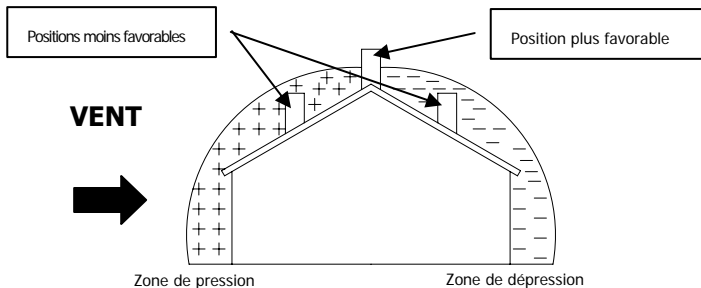

Ex. Vent descendant de 45° de 8m/sec. Surpression de 17 Pa

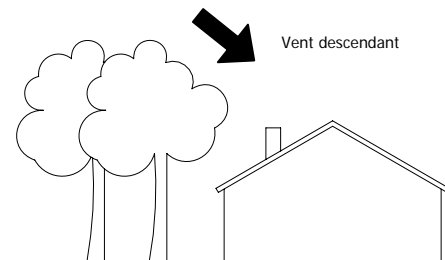
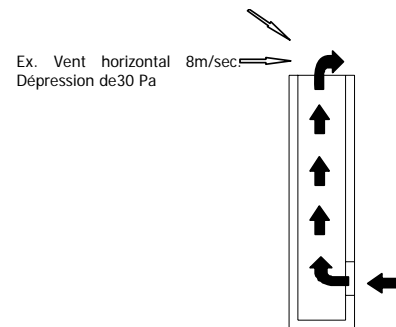

Outre la direction et la force du vent, la position du conduit de fumée et de la sortie de toit, par rapport au toit de la maison et au paysage environnant, est également importante.

Le vent influence le fonctionnement de la cheminée même indirectement en créant des zones de surpression ou de dépression outre que à l'extérieur, même à l'intérieur des maisons. Dans les pièces directement exposées au vent **(2)** peut se créer une surpression intérieure qui peut favoriser le tirage de poêles et de cheminées, mais qui peut être contrastée par la surpression extérieure si la sortie de toit est placée du côté exposé au vent **(1)**. Au contraire, lorsque les locaux sont situés dans la direction opposée à celle du vent **(3)**, une dépression dynamique entrant en concurrence avec la dépression thermique naturelle développée par le conduit de cheminée peut se produire, mais elle peut être compensée (quelquefois) en plaçant le conduit de fumée du côté opposé à la direction du vent **(4)**.

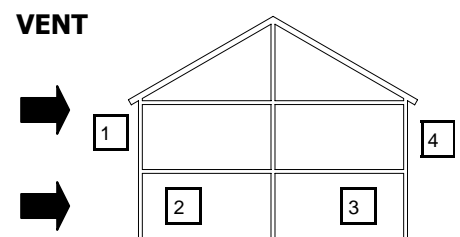

**1-2 = Zones de surpression**

**3-4 = Zone de dépression**



### IMPORTANT !

**La conformité et la position adoptées pour le conduit de fumée influencent particulièrement le fonctionnement du poêle à granulés de bois.**

**Des conditions précaires ne pourront être résolues que par un réglage adéquat de votre poêle, effectué par un personnel agréé MCZ.**



## 2.10. RACCORDEMENT HYDRAULIQUE



### **IMPORTANT !**

Le raccordement du poêle à l'installation hydraulique doit être **EXCLUSIVEMENT** effectué par un personnel spécialisé, qui peut effectuer l'installation conformément et en respectant les dispositions de loi en vigueur dans le pays d'installation.

Si l'installation du poêle prévoit l'interaction avec une autre installation pré-existante comprenant un autre appareil de chauffage (chaudière à gaz, chaudière à gaz naturel, chaudière à gasoil, etc.), il est vivement recommandé d'avoir recours à un personnel qualifié qui pourra répondre de la conformité de l'installation, selon ce qui est prévu par la loi en vigueur en la matière.

La société MCZ décline toute responsabilité en cas de dommages matériels et corporels ou en cas de panne ou de mauvais fonctionnement, au cas où ne seraient pas respectées les recommandations indiquées ci-dessus.

Pour le raccordement de l'installation hydraulique au poêle se référer au chapitre 3 INSTALLATION ET MONTAGE et plus précisément au paragraphe numéro 3.4 RACCORDEMENT INSTALLATION HYDRAULIQUE

### 3. INSTALLATION ET MONTAGE

#### 3.1. SCHÉMAS et CARACTÉRISTIQUES TECHNIQUES

##### 3.1.1. Dimensions POLAR-NOVA version HYDRO sans kit pour la production d'eau sanitaire



##### 3.1.2. Dimensions POLAR-NOVA version HYDRO sans kit pour la production d'eau sanitaire

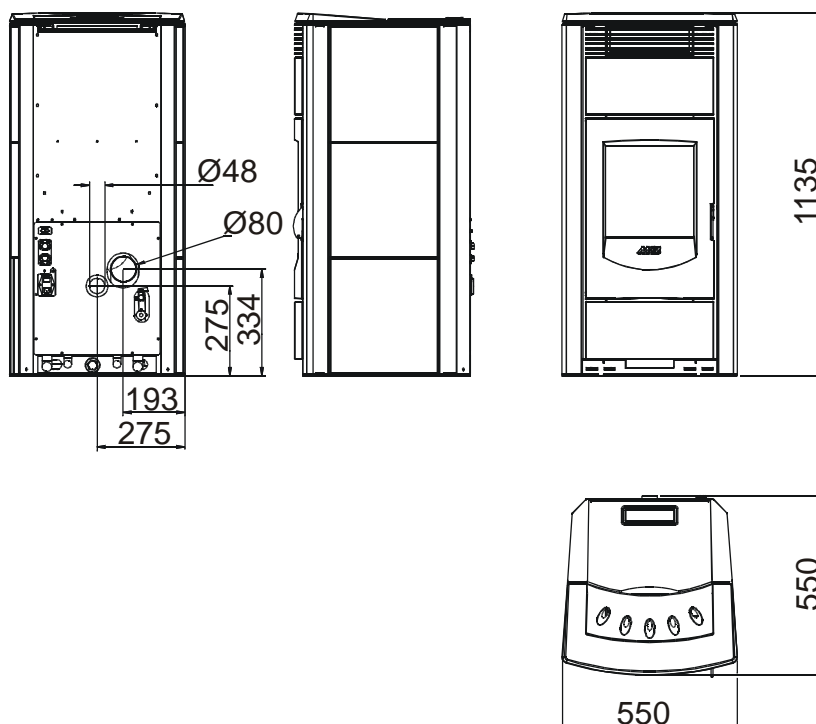

### 3.1.3. Dimensions ATHOS version HYDRO

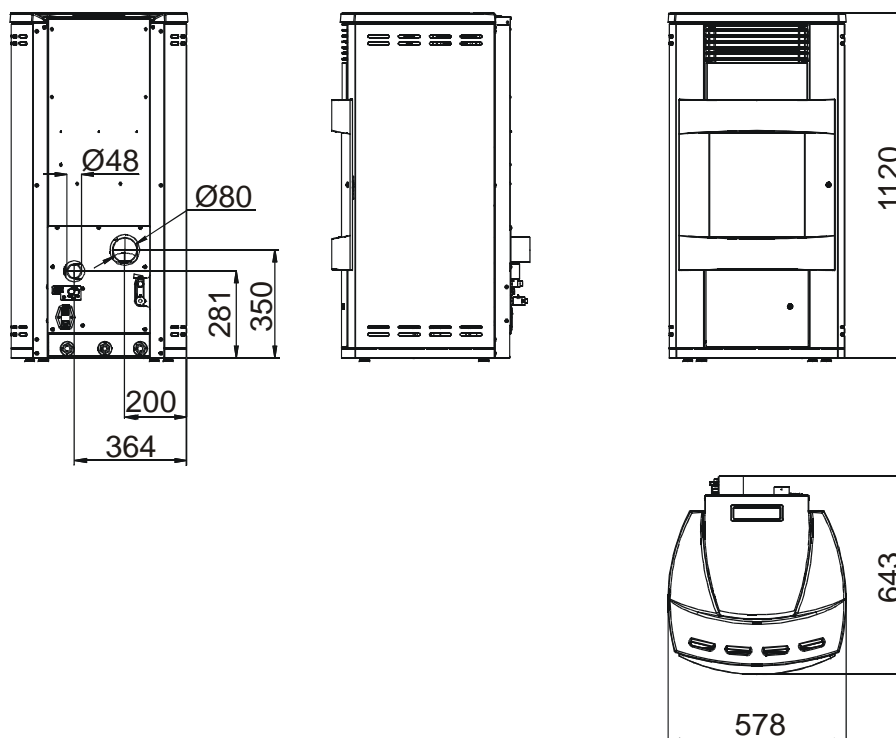

### 3.1.4. CARACTÉRISTIQUES TECHNIQUES

Caractéristiques techniques	Athos Hydro
Puissance calorifique totale Max.	14,0 kw (12040 kcal) / 10.5 kw (8600 kcal) <sup>***</sup>
Puissance calorifique totale Min.	3.8 kw (3268 kcal) / 2.3 kw (1978 kcal) <sup>***</sup>
Rendement au Max.	92 %
Rendement au Min.	93 %
Température des fumées en sortie au Max.	190 °C
Température des fumées en sortie au Min.	90 °C
CO à 13 % O <sub>2</sub> au min. et au max.	0.055 — 0.019%
CO <sub>2</sub> au min. et au max.	5.5% – 11.9%
Masse des fumées au min. et au max.	7.3 – 13 g/sec
Tirage minimal à la puissance Max.	0,12 mbar – 12 Pa
Tirage minimal à la puissance Min.	0,10 mbar – 10 Pa
Capacité du réservoir	52 l
Type de combustible pellet	Pellet diam. 6-8 mm. Longueur 5/30 mm
Consommation horaire pellet	Min ~ 0,8 kg/h * Max. ~ 3 kg/h *
Autonomie	Au min ~ 43 h * Au max. ~ 12 h *
Volume de chauffe (m <sup>3</sup> )	301/40 – 344/35 – 401/30 **
Entrée d'air pour la combustion	Diamètre extérieur 50 mm
Sortie de fumées	Diamètre extérieur 80 mm
Maximum puissance électrique absorbée	300 Watts
Tension et fréquence d'alimentation	220 Volt / 50 Hz
Poids net	200 kg
Poids avec emballage	210 kg

\* Données pouvant varier selon le type de pellet utilisé.

\*\*\* Volume de chauffe selon le besoin de cal/m<sup>3</sup> 40-35-30 (respectivement 40-35-30 Kcal/m<sup>3</sup>)

<b>Caractéristiques techniques</b>	<b>Polar Nova Hydro</b>
Puissance calorifique totale (total/eau) Max.	21.5 kw (18490 kcal) / 16.2 kw (13932 kcal)
Puissance calorifique totale (total/eau) Min.	6.2 kw (5332 kcal) / 3.7 kw (3182 kcal)
Rendement au max.	92 % (> 90%)
Rendement au min.	93 % (> 90%)
Température des fumées en sortie au max.	250°C
Température des fumées en sortie au min.	100°C
CO à 13 % O <sub>2</sub> au min. et au max.	0.055 — 0.018%
CO <sub>2</sub> au min. et au max.	5.5% – 11.9%
Masse des fumée au min et au max	7.3 – 13 g/sec
Tirage minimal à la puissance max.	0,12 mbar – 12 Pa
Tirage minimal à la puissance min.	0,10 mbar – 10 Pa
Capacité du réservoir	52 lt
Type de combustible pellet	Pellet diam. 6-8 mm. Longueur 5/30 mm
Consommation horaire pellet	Min. ~ 1 kg/h *    Max. ~ 4 kg/h *
Autonomie	Au min. ~ 33 h *    Au max. ~ 9 h *
Volume de chauffe (m <sup>3</sup> )	460/40 – 530/35 – 615/30 **
Entrée d'air pour la combustion	Ø 50 mm.
Sortie de fumées	Ø 80 mm.
Maximum puissance électrique absorbée	320 Watt
Tension et fréquence d'alimentation	220 Volt / 50 Hz
Poids net	200 Kg.
Poids avec emballage	210 Kg.

\* Données pouvant varier selon le type de pellet utilisé.

\*\*\* Volume de chauffe selon le besoin de cal/m<sup>3</sup> 40-35-30 (respectivement 40-35-30 Kcal/m<sup>3</sup>)

### 3.2. PRÉPARATION ET DÉBALLAGE

Les poêles **Polar** et **Nova** sont livrés dans deux emballages séparés :

- ✓ Le premier contient le corps du poêle ou monobloc (*Figure 1*)
- ✓ Le second contient l'habillage en céramique (*Figure 2*)
- ✓

Le poêle **Athos** n'est livré qu'avec l'emballage de la fig.1.

Ouvrir l'emballage, couper les feuillards, dégager le corps du poêle de la palette et l'installer à l'emplacement choisi en veillant à ce que ce dernier soit conforme aux indications prescrites.

Le corps du poêle ou monobloc doit toujours être manutentionné en position verticale à l'aide d'un chariot. Veillez à ce que la porte et la vitre ne subissent pas de chocs mécaniques qui en compromettent pas l'intégrité.

Dans tous les cas, ne manutentionner les produits qu'avec extrême prudence.

Si possible, déballer le poêle près de l'endroit où il sera installé.

Les matériaux qui composent l'emballage ne sont ni toxiques ni nocifs. Ils ne requièrent donc aucun procédé d'élimination particulier.

Par conséquent, le stockage, l'élimination et le recyclage éventuel devront être effectués par l'utilisateur final, conformément aux lois relatives en vigueur.

Ne pas entreposer le corps du poêle et les revêtements sans leurs emballages.

Si vous devez raccorder votre poêle à un tuyau de sortie de fumées qui traverse le mur d'adossement postérieur (pour rejoindre le conduit de fumée), veiller à ne pas forcer l'embouchure en emboîtant le tuyau.



**Figure1** - Exemple emballage poêle

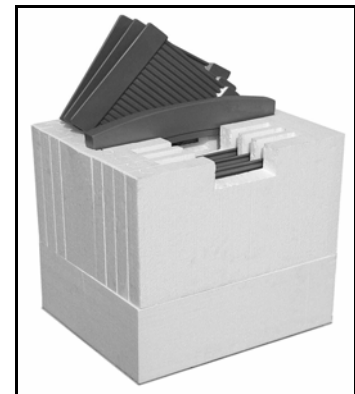
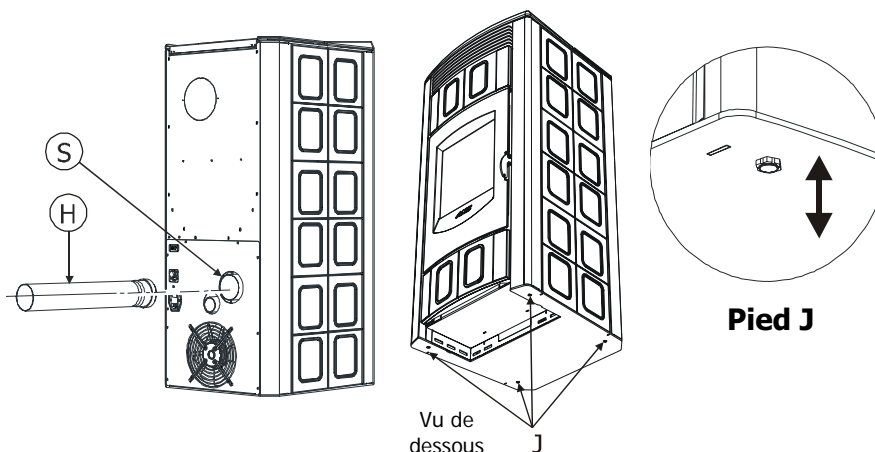

**Figure 2** - Exemple emballage céramiques



**Si, dans le but de la soulever ou de la positionner, la sortie de fumées du poêle est forcée ou utilisée de façon incorrecte, son fonctionnement sera irrémédiablement compromis.**

Mettre le poêle à niveau, au moyen des 4 pieds d'appui réglables (**J**), afin que la sortie de fumées (**S**) et le tuyau d'évacuation (**H**) soient dans le même axe.



1. En tournant le pied dans le sens des aiguilles d'une montre le poêle se baisse
2. En tournant le pied dans le sens contraire des aiguilles d'une montre le poêle se ..

### 3.3. MONTAGE DE L'HABILLAGE EN CÉRAMIQUE POUR POLAR ET NOVA.

#### 3.3.1. Montage du panneau supérieur :

Enlever les deux écrous prémontés sur la partie supérieure de la structure. Prendre le panneau supérieur, ouvrir la charnière et la monter en utilisant les deux vis soudées à la structure, laissées précédemment sans écrous. Contrôler l'alignement du panneau et serrer les écrous *Figure 3*.

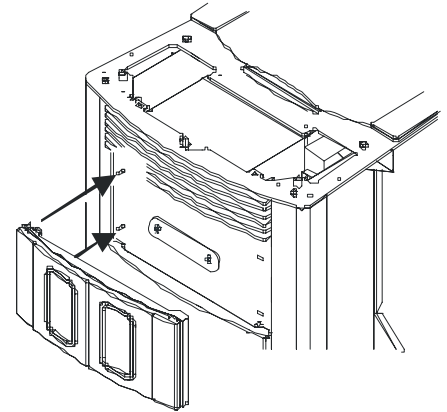

Figure 3 – Montage du panneau frontal supérieur

#### 3.3.2. Montage du panneau inférieur

Enlever les deux écrous prémontés sur la partie inférieure du cadre à côté de la porte du compartiment pour cendres. Prendre le panneau inférieur, ouvrir la charnière et la monter en utilisant les deux vis soudées à la structure, laissées précédemment sans écrous. Contrôler l'alignement du panneau et serrer les écrous. *Figure 4*

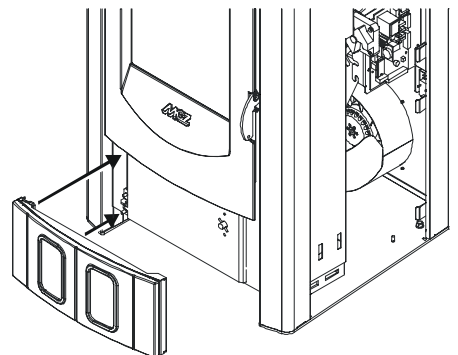

Figure 4 – Montage du panneau frontal inférieur

#### 3.3.3. Montage des carreaux latéraux



**LE MONTAGE DES CARREAUX DOIT TOUJOURS COMMENCER PAR LE BAS.**

1. Tourner la vis **K** de façon à amener la tige **H** en contact avec la structure. *Figure 5 - phase 1*
2. Appliquer le carreau d'abord du côté de la tige **H** et successivement enfiler la partie opposée dans le logement prévu à cet effet sur les crochets fixes **G**. *Figure 6 - phase 1*
3. Tourner le carreau vers l'extérieur du poêle de façon à ce que le bord avant resté libre aille s'appuyer sur le montant. *Figure 6 - phase 2*
4. Répéter les points 1-2-3 pour tous les carreaux du côté. *Figure 6 - phase 3*
5. Tourner la vis **K** de façon à ce que la tige **H** raccordée pousse les carreaux vers le montant. À l'aide d'une autre clé, serrer l'écrou **L** pour bloquer de façon permanente le système. *Figure 6 - phase 4*
6. Répéter les opérations décrites sur l'autre côté.

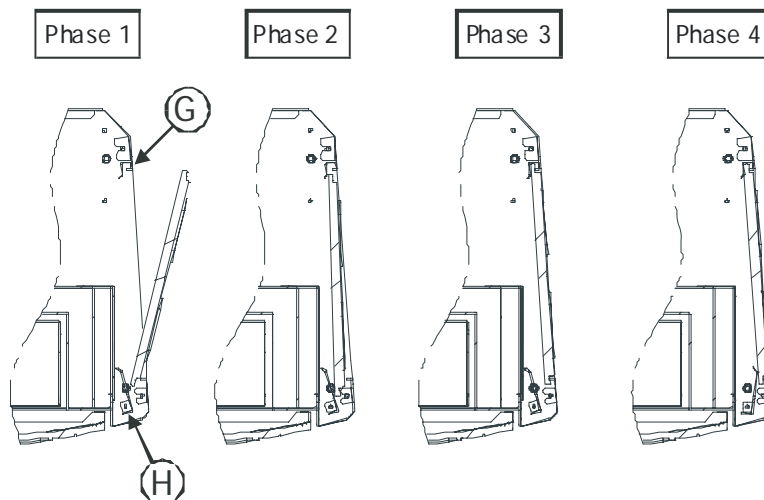

Figure 6 – Vue de haut du système de fixation des carreaux en céramique latéraux

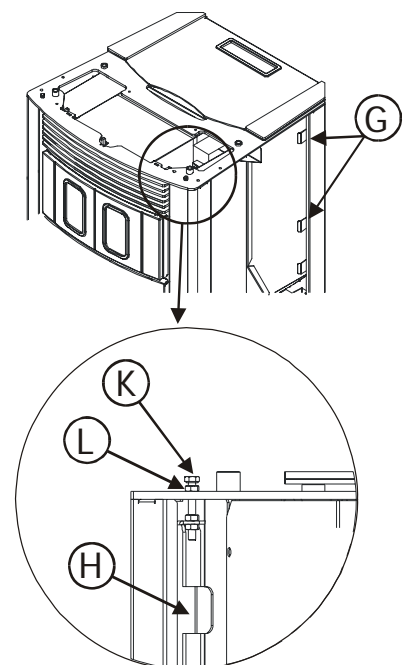

Figure 5 – Vue de côté du système de fixation des carreaux en céramique latéraux

**Légende Figures 5 et 6**

- G** - Crochets fixes arrière.
- H** - Tige de blocage avant
- L** - Écrou de blocage
- K** - Vis de blocage

### 3.3.4. Démontage des côtés du poêle ATHOS

Le poêle, dans l'emballage, se présente déjà avec les côtés en métal et le dessus en céramique montés.

Pour tout entretien du poêle (voir paragraphes suivants) il est possible de retirer les côtés.

Faire glisser le côté droit vers l'avant du poêle, puis le déplacer latéralement vers le côté droit comme indiqué à la figure.

Avant de faire glisser le côté gauche, il faut soulever la porte et la retirer, puis procéder comme pour le côté droit.

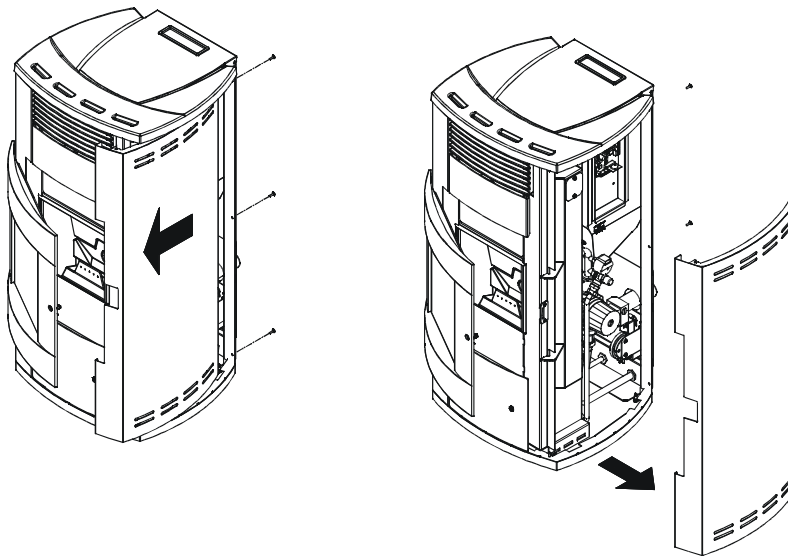

Démontage du côté droit du poêle ATHOS

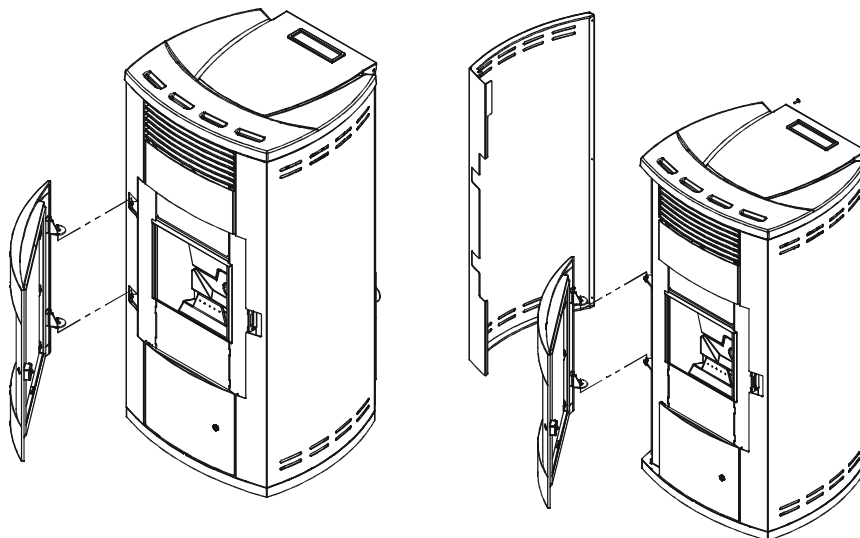

Démontage du côté gauche du poêle ATHOS

### 3.3.5. Montage du dessus supérieur en céramique

Monter le dessus en l'appuyant sur les quatre éléments en saillie supérieurs du poêle. La partie ci-dessous est pourvue de quatre petites cavités à hauteur des supports en caoutchouc indiqués à la *figure 11*.

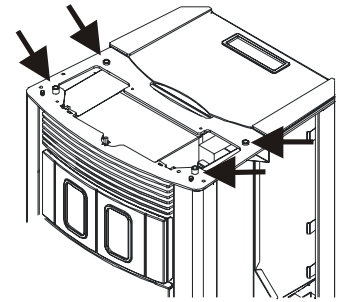

**Figure 11** – Supports montage dessus en céramique

### 3.4. RACCORDEMENT INSTALLATION HYDRAULIQUE



#### IMPORTANT !

**Le raccordement du poêle à l'installation hydraulique doit être EXCLUSIVEMENT effectué par un personnel spécialisé, qui peut effectuer l'installation conformément et en respectant les dispositions de loi en vigueur dans le pays d'installation.**

**La société MCZ décline toute responsabilité en cas de dommages matériels et corporels ou en cas de mauvais fonctionnement, au cas où ne seraient pas respectées les recommandations indiquées ci-dessus.**

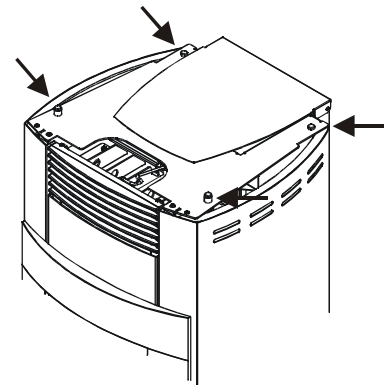

Raccorder le poêle en utilisant les raccords prévus sur la partie postérieure basse de l'appareil

#### SCHÉMA RACCORDEMENT POÊLE POLAR/NOVA SANS KIT PRODUCTION EAU SANITAIRE

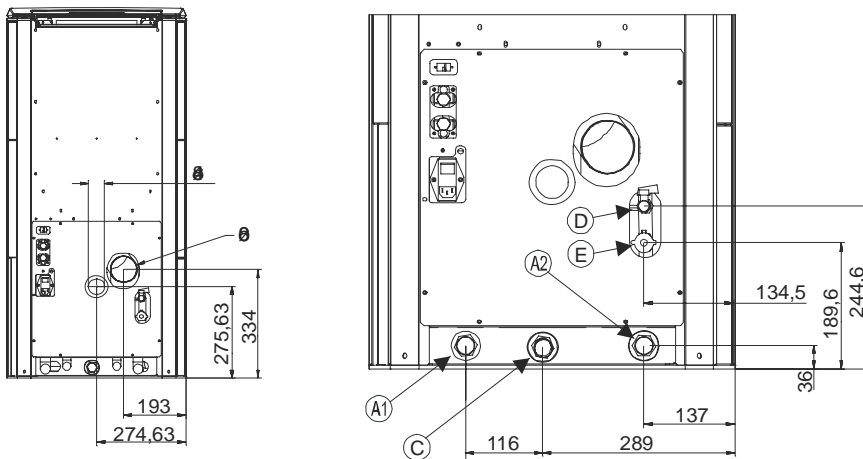

- A1 = Refoulement eau chauffage 3/4 F
- A2 = Retour eau chauffage 3/4 F
- C = Échappement 3/4 M
- D = Réintégration 1/2 F
- E = Évacuation et vidange installation 1/2 F

#### SCHÉMA RACCORDEMENT POÊLE POLAR/NOVA AVEC KIT PRODUCTION EAU SANITAIRE

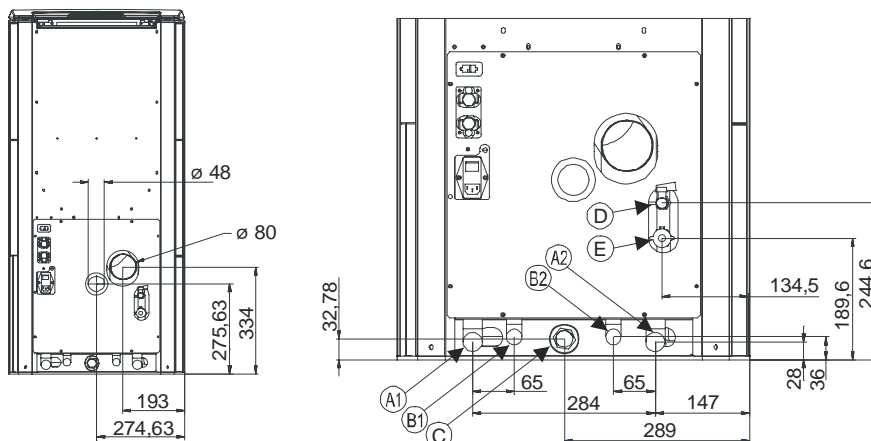

- A1 = Refoulement eau chauffage 3/4 F
- A2 = Retour eau chauffage 3/4 F
- B1 = Sortie eau chaude sanitaire 1/2 F
- B2 = Entrée eau chaude sanitaire 1/2 F
- C = Échappement 3/4 M
- D = Réintégration 1/2 F
- E = Évacuation et vidange installation 1/2 F



**SCHÉMA RACCORDEMENT POÊLE ATHOS HYDRO**

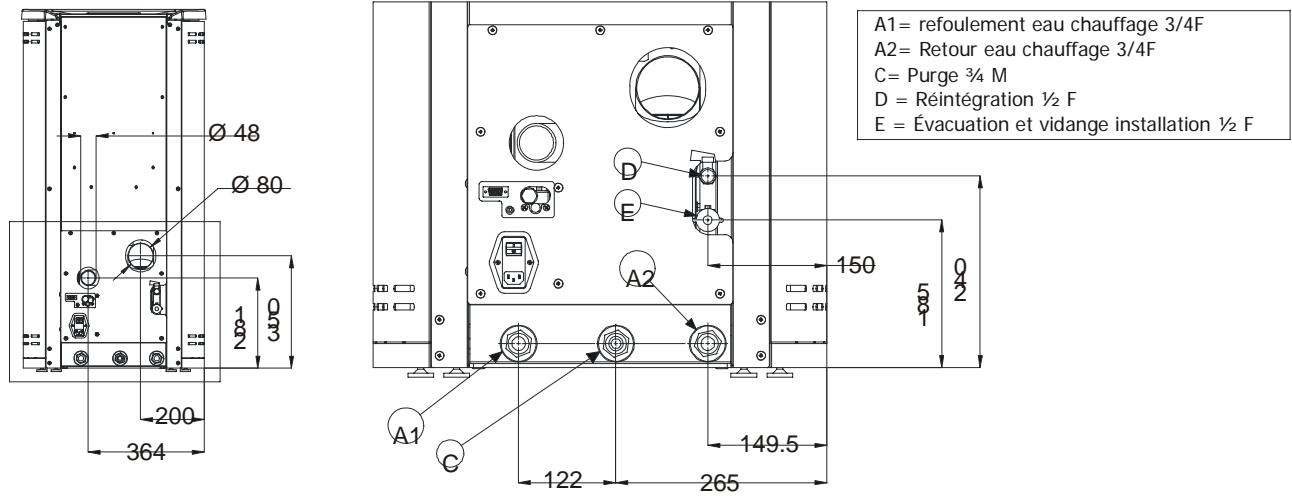

Schémas raccordement hydraulique poêle POLAR/NOVA/ATHOS Hydro

### 3.4.1. Raccordement à l'installation

Effectuer les raccordements aux raccords correspondants illustrés sur le schéma de la page précédente en faisant attention à éviter les tensions dans les tuyaux et les sous-dimensionnements.



**IMPORTANT !!!**

**IL EST VIVEMENT CONSEILLÉ DE LAVÉR TOUTE L'INSTALLATION AVANT DE LA RACCORDER AFIN D'ÉLIMINER LES RÉSIDUS ET LES DÉPÔTS.**

**Installer toujours en amont du poêle des rideaux d'interception afin d'isoler l'installation hydrique au cas où il serait nécessaire de le bouger ou de le déplacer, pour effectuer l'entretien ordinaire et/ou extraordinaire.**

**Raccorder le poêle en utilisant des tuyaux flexibles pour ne pas bloquer le poêle et pour permettre de petits déplacements.**

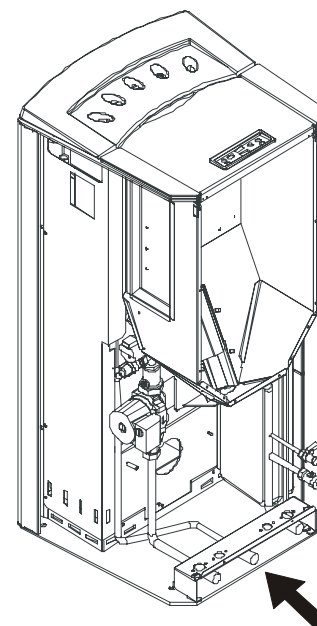

Tuyau d'évacuation pression (3 bar)



**Le tuyau d'évacuation de la pression doit être raccordé provisoirement à une carafe ou un entonnoir pour éviter, en cas de surpressions, que l'eau ne déborde et ne mouille structure et sol.**

### 3.4.2. Remplissage de l'installation

Pour effectuer le remplissage de l'installation, le poêle est doté d'un robinet (D), avec soupape de non retour, pour le chargement manuel de l'installation de chauffage. Lors de cette opération, l'échappement automatique présent en haut à gauche du corps de la chaudière (Sous le dessus en céramique) garantit la purge de l'air présent dans le circuit.

Afin de permettre à la vanne de purger l'air, desserrer d'un tour le bouchon gris et laisser bloqué le bouchon rouge (voir figure)

La pression de chargement de l'installation **À FROID** doit être de **1 bar**.

Si durant le fonctionnement, la pression de l'installation descend (à cause de l'évaporation des gaz dissous dans l'eau) à des valeurs inférieures au minimum indiqué ci-dessus, l'utilisateur devra, en agissant sur le robinet de chargement pour la ramener à la valeur initiale.

Pour un bon fonctionnement du poêle **À CHAUD**, la pression dans la chaudière doit être de **1.5 bar**.

**Pour contrôler la pression de l'installation lue par le transducteur de pression, appuyer et maintenir enfoncée la touche ③ du tableau de commande. Sur l'afficheur apparaîtra la valeur relevée.**

À la fin de l'opération de remplissage, refermer **toujours** le robinet.

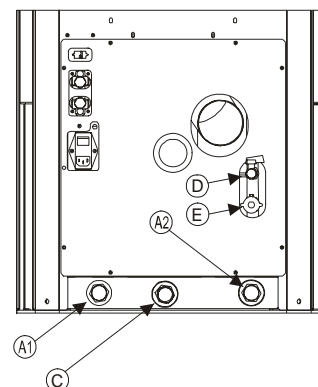

Robinet de chargement (D)

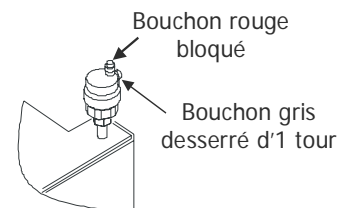

Soupape d'échappement sous le dessus en majolique

### 3.4.3. Caractéristiques de l'eau

Les caractéristiques de l'eau de remplissage de l'installation sont très importantes pour éviter que ne se déposent des sels minéraux et ne se créent des incrustations le long des tuyaux, à l'intérieur de la chaudière et dans les échangeurs (surtout celui à plaques pour le chauffage de l'eau sanitaire - voir chapitre 4.13)



Contrôle de la pression de l'installation

**Nous vous invitons donc à CONSULTER VOTRE PLOMBIER DE CONFIANCE À PROPOS DE :**



- La dureté de l'eau en circulation dans l'installation pour éviter les problèmes d'incrustations et de calcaire surtout dans l'échangeur de l'eau sanitaire. (> 25° français)
- Installation d'un adoucisseur d'eau (si la dureté de l'eau est supérieur à 25° français)
- Remplir l'installation avec de l'eau traitée (démminéralisée)
- Éventuel équipement d'un circuit anti-condensation.
- Montage d'amortisseurs hydrauliques anti-coups de bélier le long des raccords et des tuyaux.

Pour ceux qui possèdent des installations très étendues (avec de grosses capacités d'eau) ou qui ont souvent besoin de fréquentes réintégrations dans l'installateur ou d'installer des adoucisseurs.



**Il ne faut pas oublier que les incrustations baissent énormément les prestations à cause de leur très basse conductivité thermique.**

### **3.5. SCHÉMAS EXPLICATIFS D'INSTALLATION**



**Les schémas à suivre sont uniquement à titre indicatif. Pour un correct raccordement, suivre toujours les notes du plombier installateur. L'installation hydraulique doit être conforme à la norme en vigueur dans le lieu, la région ou l'état d'installation. L'installation et le contrôle du fonctionnement doivent être effectués exclusivement par un personnel spécialisé et agréé.**

**La société MCZ décline toute responsabilité en cas de non conformité par rapport à ce qui est sus-mentionné.**

### 3.5.1. Schéma installation chauffage

PRESTATIONS:  
CHAUFFAGE AVEC POËLE

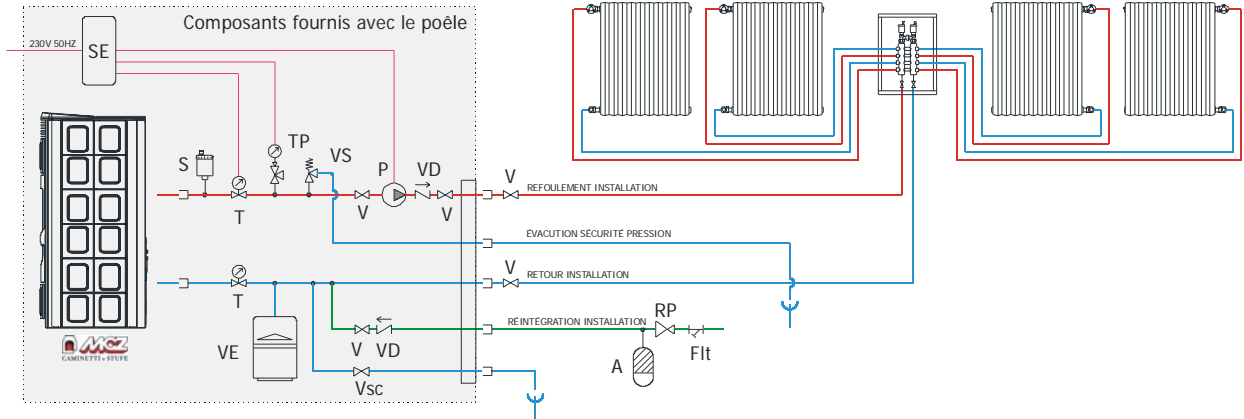

CONFIGURATION: POLAR/NOVA SANS KIT SANITAIRE  
SCHEMA INSTALLATION A VASE FERME UNIQUEMENT POUR CHAUFFAGE AVEC RADIATEURS

**LEGENDA:**

SE	Carte électronique	VD	Vanne inidirectionnelle	C	Chaudière à gaz naturel	A	Amortisseur anti-coup de bélier
S	Echappement automatique	T	Mesure température chaudière	B	Chaudière à eau	RP	Vanne réductrice de pression
TP	Trasducteur de pression	VE	Vase d'expansion 1,5 bar de 6 l	BA	Chaudière à accumulation	Vsc	Vanne d'évacuation installation/chaudière
VS	Vanne d'échappement 3 bar	VV	Vanne à 3 voies motorisée	RA	Radiateurs	Fit	Filtre installation
V	Vanne	SC	Echangeur à plaques	PR	Panneaux radiants	Add	Aduocisseur
P	Pompe	F	Flussostat	PS	Panneaux solaires		

### 3.5.2. Schéma installation chauffage avec kit eau sanitaire (POLAR-NOVA)

PRESTATIONS:  
CHAUFFAGE AVEC POËLE  
PRODUCTION D'EAU SANITAIRE AVEC POËLE

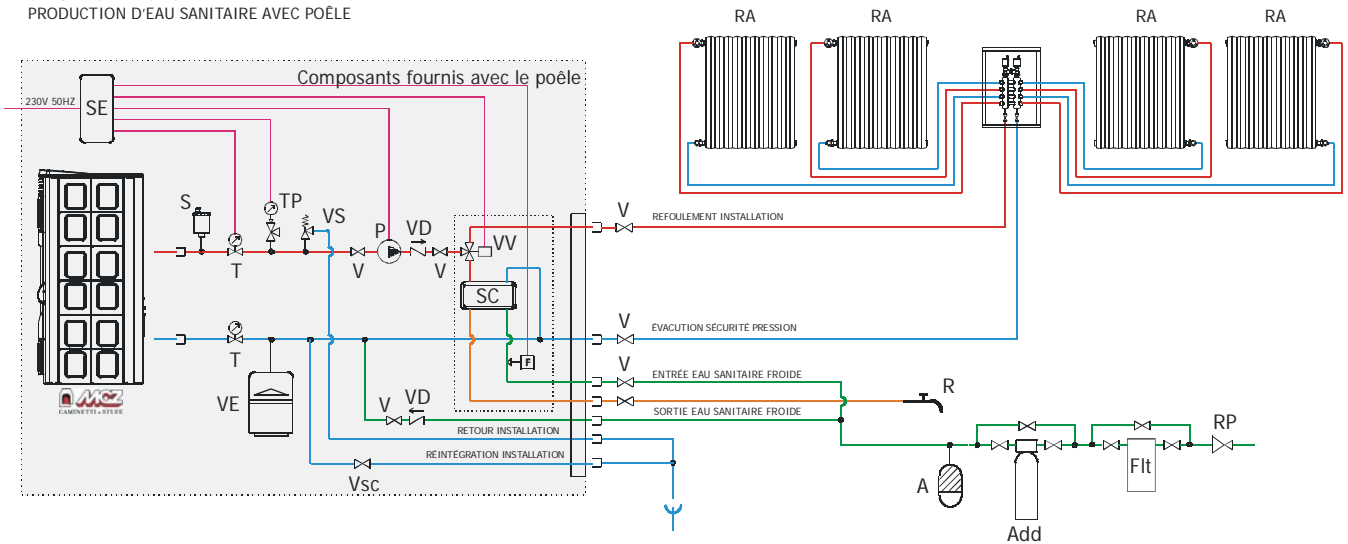

CONFIGURATION: POLAR / NOVA AVEC KIT SANITAIRE  
SCHEMA INSTALLATION A VASE FERME POUR CHAUFFAGE AVEC RADIATEURS OU PRODUCTION D'EAU CHAUDE SANITAIRE

**LÉGENDE:**

SE	Carte électronique	VD	Vanne inidirectionnelle	C	Chaudière à gaz naturel	A	Amortisseur anti-coup de bélier
S	Echappement automatique	T	Mesure température chaudière	B	Chaudière à eau	RP	Vanne réductrice de pression
TP	Trasducteur de pression	VE	Vase d'expansion 1,5 bar de 6 l	BA	Chaudière à accumulation	Vsc	Vanne d'évacuation installation/chaudière
VS	Vanne d'échappement 3 bar	VV	Vanne à 3 voies motorisée	RA	Radiateurs	Fit	Filtre installation
V	Vanne	SC	Echangeur à plaques	PR	Panneaux radiants	Add	Aduocisseur
P	Pompe	F	Flussostat	PS	Panneaux solaires		

### 3.5.3. Schéma installation associé à chaudière extérieure (POLAR-NOVA)

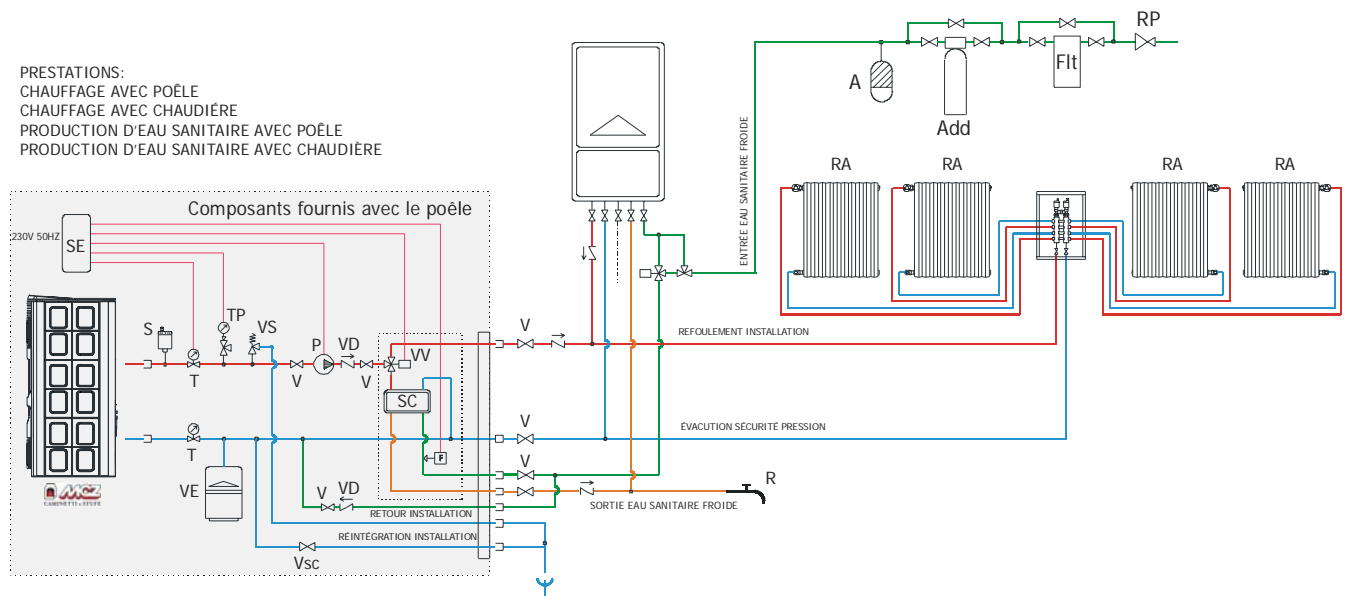

CONFIGURATION: POLAR / NOVA AVEC KIT SANITAIRE EN PARALLÈLE AVEC CHAUDIÈRE À GAZ  
SCHEMA INSTALLATION À VASE FERMÉ POUR CHAUFFAGE AVEC RADIATEURS OU PRODUCTION D'EAU CHAUDE SANITAIRE

**LÉGENDE:**

SE	Carte électronique	VD	Vanne inidirectionnelle	C	Chaudière à gaz naturel	A	Amortisseur anti-coup de bélier
S	Échappement automatique	T	Mesure température chaudière	B	Chaque-eau	RP	Vanne réductrice de pression
TP	Transducteur de pression	VE	Vase d'expansion 1,5 bar de 6 l	BA	Chaque à accumulation	Vsc	Vanne d'évacuation installation/chaudière
VS	Vanne d'échappement 3 bar	VV	Vanne à 3 voies motorisée	RA	Radiateurs	Flt	Filtre installation
V	Vanne	SC	Échangeur à plaques	PR	Panneaux radiants	Add	Adoucisseur
P	Pompe	F	Flussostat	PS	Panneaux solaires		

### 3.5.4. Schéma installation chauffage associé à un chauffe-eau (POLAR-NOVA-ATHOS)

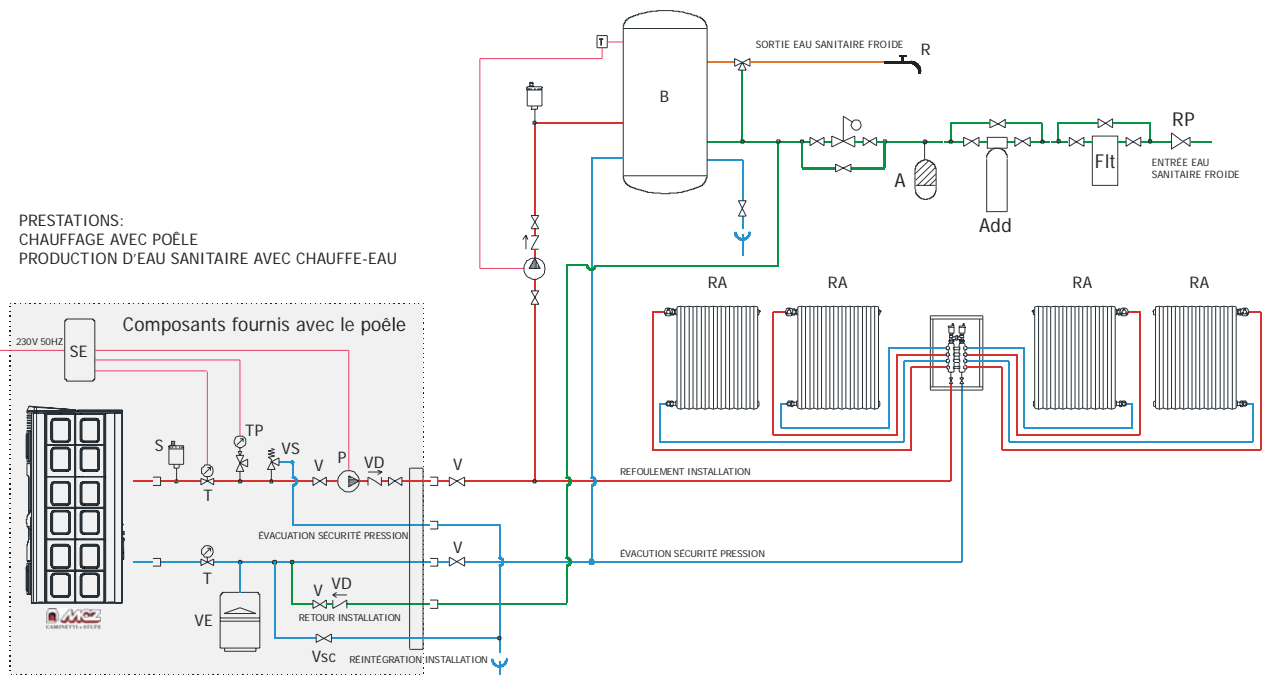

CONFIGURATION: POLAR/NOVA SANS KIT SANITAIRE ASSOCIÉE À UN CHAUFFE-EAU  
SCHEMA INSTALLATION À VASE FERMÉ POUR CHAUFFAGE AVEC RADIATEURS OU PRODUCTION D'EAU CHAUDE

**LÉGENDE:**

SE	Carte électronique	VD	Vanne inidirectionnelle	C	Chaudière à gaz naturel	A	Amortisseur anti-coup de bélier
S	Échappement automatique	T	Mesure température chaudière	B	Chaque-eau	RP	Vanne réductrice de pression
TP	Transducteur de pression	VE	Vase d'expansion 1,5 bar de 6 l	BA	Chaque à accumulation	Vsc	Vanne d'évacuation installation/chaudière
VS	Vanne d'échappement 3 bar	VV	Vanne à 3 voies motorisée	RA	Radiateurs	Flt	Filtre installation
V	Vanne	SC	Échangeur à plaques	PR	Panneaux radiants	Add	Adoucisseur
P	Pompe	F	Flussostat	PS	Panneaux solaires		

### 3.5.5. Schéma installation associé à une accumulation (POLAR-NOVA-ATHOS)

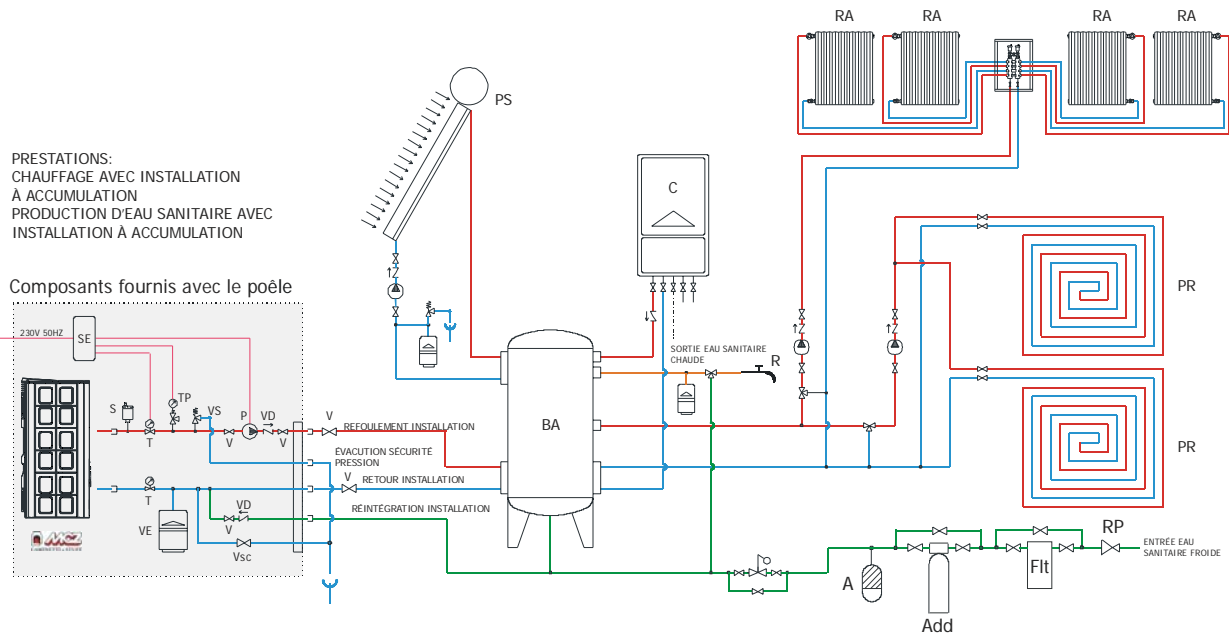

CONFIGURATION: POLAR/NOVA SANS KIT SANITAIRE ASSOCIÉ À UNE INSTALLATION À ACCUMULATION AVEC CHAUDIÈRE ET PANNEAUX SOLAIRES  
SCHEMA INSTALLATION À VASE FERMÉ POUR CHAUFFAGE AVEC RADIATEURS OU PANNEAUX RADIANTS ET PRODUCTION D'EAU CHAUDE SANITAIRE

**LÉGENDE:**

SE	Carte électronique	VD	Vanne indirectionnelle	C	Chaudière à gaz naturel	A	Amortisseur anti-coup de bélier
S	Échappement automatique	T	Mesure température chaudière	B	Chaque-eau	RP	Vanne reductrice de pression
TP	Trasducteur de pression	VE	Vase d'expansion 1,5 bar de 6 l	BA	Chaque à accumulation	Vsc	Vanne d'évacuation installation/chaudière
VS	Vanne d'échappement 3 bar	VV	Vanne à 3 voies motorisée	RA	Radiateurs	Fit	Filtre installation
V	Vanne	SC	Echangeur à plaques	PR	Panneaux radiants	Add	Adoucisseur
P	Pompe	F	Flussostat	PS	Panneaux solaires		

### 3.6. OUVERTURE/FERMETURE DE LA PORTE DU POÊLE ATHOS

Le poêle Athos est livré avec une clé à six pans pour effectuer l'ouverture/fermeture de la porte ; insérer la clé et exercer une légère pression continue sur la porte, puis tourner la poignée (fermeture dans le sens des aiguilles d'une montre, ouverture en sens contraire).

La porte est fermée lorsque la clé ne tourne plus. Il est normal que l'opération nécessite de plusieurs tours à 180° de la clé.

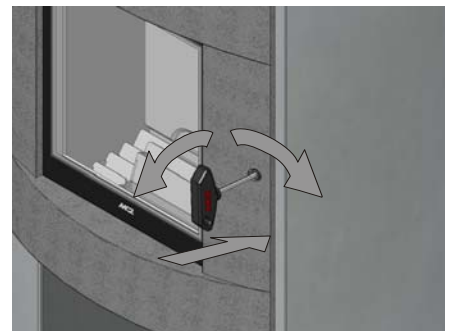

Ouverture/fermeture de la porte du poêle Athos



**ATTENTION !**

**La porte doit être parfaitement fermée pour le bon fonctionnement du poêle. Tourner la clé dans le sens des aiguilles d'une montre jusqu'à sentir une légère résistance de rotation.**

### 3.7. BRANCHEMENT ÉLECTRIQUE

Brancher le câble d'alimentation d'abord à l'arrière du poêle puis à la prise électrique murale. *Figure 12* L'interrupteur général situé au dos du poêle ne doit être utilisé que pour allumer le poêle. Autrement, il est conseillé de le laisser éteint.

**Lorsque le poêle n'est pas utilisé, il est préférable de débrancher le câble d'alimentation.**



**Figure 12** – Câble d'alimentation poêle

## 4. FONCTIONNEMENT

### 4.1. RECOMMANDATIONS AVANT L'ALLUMAGE



#### **ATTENTION !**

L'installation du poêle prévoit exclusivement un raccordement au conduit de fumée. Par conséquent les critères d'évaluation suivants sont à considérer comme valides et conformes aux normes en vigueur.

Pour les installations complexes et articulées, il est conseillé de s'adresser à un personnel spécialisé ou aux centres d'assistance agréés MCZ.

La société MCZ suggère d'autres typologies d'installations (avec sorties des fumées ne rejoignant pas le conduit de fumée) et décline toute responsabilité en cas de mauvais fonctionnement ou d'anomalies.



- Éviter de toucher le poêle lors du tout premier allumage car durant cette phase la peinture durcit. En touchant la peinture, la surface en acier pourrait réapparaître.
- Si nécessaire, retoucher la laque avec une bombe spéciale. (Voir "Accessoires pour poêle à granulés de bois")
- Il est important d'assurer une ventilation efficace lors du premier allumage car le poêle exhalera de la fumée et une odeur de peinture.
- Ne pas stationner à proximité du poêle et bien aérer la pièce. La fumée et l'odeur de peinture disparaîtront après une heure de fonctionnement du poêle environ ; nous rappelons qu'elles ne sont pas nocives pour la santé.
- S'assurer que l'installation hydraulique est parfaitement étanche et que ne sont pas présentes des fuites d'eau ou des baisses de pression.
- S'assurer que toutes les vannes d'interception entre poêle et installation sont ouvertes.
- S'assurer d'avoir purgé tout l'air à l'intérieur de l'installation avant de procéder à la mise en marche.
- S'assurer que les dispositifs internes fonctionnent correctement (flusostats, thermostats, etc.), que la chambre de combustion et le conduit de fumée sont propres et que le circuit hydraulique ne présente pas d'obstructions.



**Lors des phases d'allumage et de refroidissement, le poêle pourrait se dilater et se contracter, par conséquent de légers craquements pourraient être perceptibles.**

**Ce phénomène est absolument normal puisque la structure est réalisée en acier laminé ; il ne pourra donc en aucun cas être considéré comme un défaut.**

**Les programmations de base garantissent un correct fonctionnement et évitent la surchauffe alors des premiers allumages.**

## 4.2. CONTRÔLE AVANT ALLUMAGE

Vérifier que toutes les conditions de sécurité vues auparavant sont bien appliquées. S'assurer d'avoir lu et parfaitement compris le contenu de la présente notice d'instructions.



**Enlever du foyer du poêle et de la porte tous les composants. Ils pourraient brûler !!! (notice d'instructions et étiquettes adhésives).**

Contrôler que le pot de combustion pour la combustion des granulés de bois est correctement positionné et appuie bien sur la base et qu'elle n'est pas déplacée lors de la manutention du produit. Vérifier la tension du branchement électrique (230V - 50 Hz) et appuyer sur l'interrupteur situé sur le panneau postérieur du poêle. Vérifier que l'afficheur du tableau de commande est éclairé et qu'il affiche l'indication *OFF / HEURE ACTUELLE*.

## 4.3. CHARGEMENT DES GRANULÉS DE BOIS

Le chargement du combustible s'effectue par le dessus du poêle en ouvrant le couvercle. Verser les granulés de bois dans le réservoir ; sa capacité à vide est d'environ deux sacs de 15 kg.

Pour faciliter l'opération, procéder en deux étapes :

- Verser la moitié du contenu du sac à l'intérieur du réservoir et attendre que le combustible se dépose sur le fond
- Terminer l'opération en versant ensuite l'autre moitié des granulés de bois.



**Ne jamais retirer la grille de protection située à l'intérieur du réservoir. Lors du chargement des granulés de bois, éviter que le sac ne touche les surfaces chaudes.**



## 4.4. TABLEAU DE COMMANDE

### INDEX DES TOUCHES ET DES VOYANTS LUMINEUX

#### TOUCHES DE COMMANDE

1. Diminution configuration température / fonctions de programmation
2. Augmentation configuration température / fonctions de programmation
3. Défilement du menu de programmation pour augmenter / variation vitesse ventilation pour augmenter
4. Défilement du menu de programmation pour diminuer / diagnostic ventilateur fumées ventilation pour diminuer
5. Allumage/Extinction poêle
6. Configuration température air et eau/accès aux menus de programmation

#### VOYANTS LUMINEUX

7. Alarme générale (voir spécification)
8. Afficheur D1-D2
9. Voyant lumineux chronothermostat activé/désactivé
10. Voyant lumineux qui indique lorsque le thermostat nécessite de la puissance
11. Voyant lumineux pompe eau activée/désactivée
12. Voyant lumineux installation chauffage activée
13. Voyant lumineux installation eau sanitaire activée
14. Voyant lumineux échangeur en fonction
15. Voyant lumineux vis sans fin activée/désactivée
16. NON ACTIVÉ
17. Voyant lumineux bougie en fonction

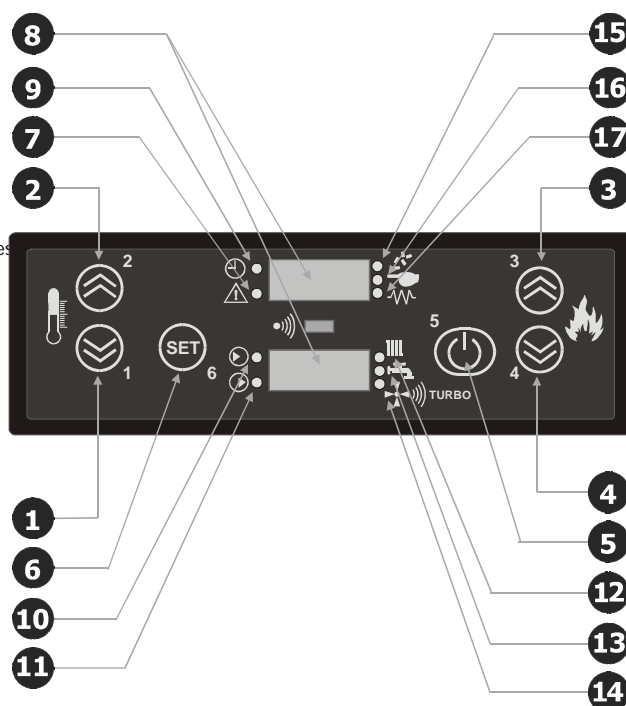



## 4.5. RÉGLAGES À EFFECTUER AVANT LE PREMIER ALLUMAGE

Amener l'interrupteur situé à l'arrière de l'appareil en position **(I)**.

Sur les afficheurs **(8)** du tableau de commande apparaîtra l'indication OFF et l'HEURE ACTUELLE.

Si cette donnée n'est pas à jour, vous pourrez la régler en suivant la procédure décrite ci-dessous.



**Ne pas oublier que l'«heure actuelle» sert exclusivement à configurer la programmation hebdomadaire avec le CHRONO (voir chapitre correspondant). Réciproquement une heure qui ne serait pas mise à jour ne compromet en rien le fonctionnement du poêle.**



### 4.5.1. RÉGLAGE DE L'HEURE ACTUELLE

Appuyer rapidement en séquence sur les touches **2** et **3** pour accéder au paramètre technique *UT01*. Appuyer de nouveau sur la touche **3** pour accéder au menu *UT 02* où sont affichées les heures. Les touches **1** ou **2** augmentent ou diminuent l'heure.

Pour valider l'heure choisie et passer à la configuration des minutes, appuyer sur la touche **3**. (apparaîtra la sigle *UT03*)

Les touches **1** ou **2**, augmentent ou diminuent les minutes selon un pas de +/- 1 minute.

Pour valider l'heure choisie et quitter la fonction réglage appuyer sur **5**.



Séquence pour accéder au menu de réglage heure et minutes

## 4.6. CHOIX DU DOSAGE

**Il s'agit d'un critère d'évaluation exclusif de la société MCZ qui permet d'identifier le type de granulés de bois à disposition et par conséquent de régler le poêle de la façon la plus appropriée aux conditions présentes. Ce qui évite ainsi de consommer trop de combustible, tout en garantissant la capacité de chauffage prévue et en ménageant l'intégrité du produit.**



**LE CHOIX DU DOSAGE EST UNE OPÉRATION QUI DOIT ÊTRE EFFECTUÉE LORS DE LA PREMIÈRE INSTALLATION ET À CHAQUE CHANGEMENT DE TYPE DE GRANULÉS DE BOIS.**

(Par ex. en cas de changement de fournisseur ou si les granulés de bois sont visiblement d'une couleur et d'une grosseur différentes).

### 4.6.1. OPÉRATIONS POUR DÉTERMINER LE DOSAGE :

- Identification du type de combustible

### 4.6.1.1. Identification du type de granulés de bois

Identifions le combustible :

Matériel nécessaire :

- Balance (jusqu'à ½ kg de portée) graduation 10 g
- Doseur MCZ pour granulés de bois (PelletBox®), fourni avec le poêle
- Une baguette en bois
- Granulés de bois ou pellets (combustible)

Remplir abondamment le PelletBox® de granulés de bois **sans les tasser** (en battant le fond du doseur sur la table ou en pressant les granulés de bois avec la main) *Figure 1*

Poser une baguette en bois (ou bien une règle, une lame, un crayon de papier) sur les bords du carton et niveler le matériau en éliminant la partie en excès *Figure 2*

Peser le tout (carton + granulés de bois) et noter le poids. *Figure 3*

Prendre le doseur, le vider et l'orienter de façon à voir le graphique servant à déterminer le dosage *Figure 4*

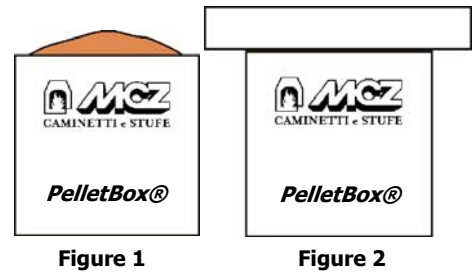

Figure 1

Figure 2



Figure 3

### 4.6.2. Procédure pour définir le dosage

Trouver dans la colonne de gauche dénommée "Pesée" la ligne correspondant au poids relevé précédemment.

En maintenant la ligne choisie identifier sur la colonne de droite du tableau le paramètre ("dosage") correct pour votre combustible.

#### Exemple :

Si vous utilisez un combustible qui a un poids de **680 grammes**.

Déterminez tout d'abord le modèle de notre poêle (par ex. Polar Hydro) puis cherchez ces données sur le tableau correspondant imprimé sur le doseur. Vous remarquerez que dans la colonne "**Pesée**" ces 680 g figurent à la ligne intitulée "**de 660 à 700**".

En vous déplaçant sur la colonne à côté de celle de la pesée, vous noterez que le dosage avec lequel se programmera le poêle sera le **C2**.

POLAR - NOVA (Hydro)	
	
> 700 g	C3
660 g → 700 g	C2
630 g → 660 g	C1
570 g → 630 g	C0

Figure 4

### 4.6.3. Mémoriser le dosage sur le poêle.

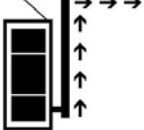

**LA PROCÉDURE POUR LE CHOIX DU DOSAGE LE PLUS APPROPRIÉ N'EST ACTIVÉE QUE LORSQUE LE POÊLE EST ÉTEINT.**

Appuyer simultanément sur les touches **3** et **4**.

Apparaîtra alternativement l'indication "ric" au numéro de dosage précédemment programmé (pour rappeler l'exemple précédent "n C2" sera indiqué).

Si, en revanche, l'indication "- - -" s'affiche, cela signifie qu'actuellement aucun «dosage» n'est sélectionné (premier allumage). Pour quitter le menu sans effectuer de modification, appuyer sur la touche **3** ou sur **4** ou bien attendre 120 secondes sans appuyer sur aucune touche.

Pour modifier ou programmer un nouveau dosage, appuyer sur les touches **1** ou **2** pour trouver le dosage souhaité d'après le schéma

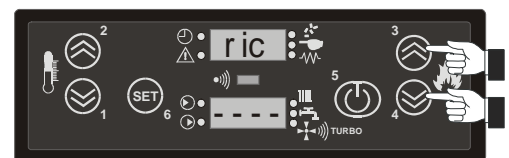

Premier accès au menu de choix du dosage

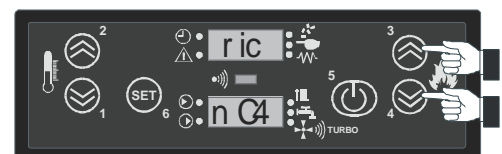

Phase 1 : Exemple d'entrée au menu dosage et affichage de la précédente programmation

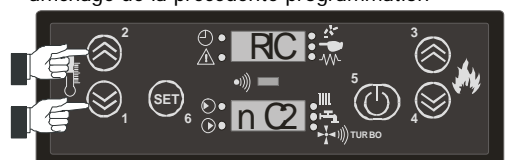

appuyer sur les touches indiquées

reporté sur la BoxPellet® (doseur), ce schéma est également reporté sur cette page.



**Pour valider le choix effectué, il est indispensable de maintenir la touche ⑤ appuyée jusqu'à ce qu'apparaissent l'heure et l'indication "OFF" sur l'afficheur.**



**Le dosage préprogrammé sur le poêle est le n° C1 pour toutes les versions et tous les pays.**

## 4.7. RÉGLAGE DE LA TEMPÉRATURE EAU EN CHAUDIÈRE

Le poêle est déjà programmé avec une série de paramètres standard qui en permettent le correct fonctionnement (température eau 65°C et température ambiante 22°C), mais si l'utilisateur souhaite changer ces paramètres, il est possible de la faire de la façon suivante :

**Les paramètres programmables sont les suivants :**

**T Pièce** C'est la température que l'on souhaite atteindre à l'intérieur de la pièce où le poêle sera installé. Pour le régler appuyer **UNE fois sur la touche ⑥ "SET" et changer les valeurs avec les touches ① ou ②**

**T H<sub>2</sub>O =** Température maximum de l'eau dans la chaudière. Une fois atteinte cette température le poêle diminue ses prestations afin d'éviter les surchauffes. La température programmée de base est de 65°C et il n'est pas possible de la programmer au-dessous de 40°C ou au-dessus de 80°C.

Pour la régler appuyer **DEUX fois en rapide succession sur la touche ⑥ "SET" et changer les valeurs avec les touches ① ou ②**

**Il est conseillé de ne jamais régler la température au dessous de 50/55°C afin d'éviter la formation de condensation dans la chaudière**



Réglage température de la pièce



Réglage température pression de l'installation

## 4.8. PREMIER ALLUMAGE

Maintenant vous êtes prêts pour procéder à l'allumage de votre poêle.

L'explication ci-dessous décrit brièvement la procédure d'allumage et d'extinction du poêle afin de mieux satisfaire vos attentes et votre curiosité.

### 4.8.1. Allumage poêle

Pour faire démarrer le poêle **du tableau de commande**, appuyer quelques secondes sur la touche ⑤

**Après environ 15 minutes apparaissent sur les afficheurs (8) du tableau de commande l'indication de la température ambiante sur l'afficheur supérieur et l'indication de la température de l'eau dans la chaudière sur l'afficheur inférieur. Le poêle est ALLUMÉ !**

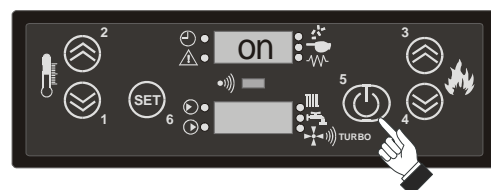

Si la phase d'allumage est terminée et que le symbole de la flamme n'apparaît pas sur l'afficheur **(8)**, l'indication "**Alarme no acc**" accompagnée d'un signal sonore intermittent apparaîtra sur l'afficheur. Dans ce cas, éteindre le poêle en appuyant sur la touche pendant quelques secondes **(5)**.

L'afficheur **(8)** affichera l'indication "Off / Heure actuelle".

**Contrôler le pot de combustion : contient-il des granulés de bois ?**



**S'il s'agit du tout premier allumage il se peut que le combustible ne réussisse pas à arriver au moment et avec la quantité voulus car il doit parcourir pour la première fois tout le trajet allant du réservoir au pot de combustion. Dans ce cas le pot de combustion sera vide ou ne contiendra qu'une faible quantité de granulés de bois.**



**RETIRER LES ÉVENTUELS GRANULÉS DE BOIS RESTÉS DANS LE POT DE COMBUSTION ET RÉPÉTER L'ALLUMAGE EN APPUYANT SUR LA TOUCHE **(5)** PENDANT QUELQUES SECONDES.**

Si, après plusieurs tentatives d'allumage sans résultat, le feu ne se développe pas alors que l'alimentation en granulés de bois afflue correctement, il pourrait y avoir un problème lié à certains composants du poêle ou bien à une mauvaise installation.



**ENLEVER LES GRANULÉS DE BOIS RESTÉS DANS LE POT DE COMBUSTION ET APPELER UN TECHNICIEN AGRÉÉ MCZ.**

**4.8.2. Extinction poêle**

Le poêle peut être éteint à tout moment et qu'elle que soit la position de fonctionnement sur laquelle il se trouve.

**Pour éteindre le poêle, appuyer quelques secondes sur la touche **(5)****



**NE JAMAIS ÉTEINDRE LE POËLE EN COUPANT L'ÉLECTRICITÉ. Attendez toujours que la phase d'extinction se termine car, dans le cas contraire, vous risqueriez d'endommager l'unité et de rencontrer des problèmes lors des allumages suivants.**

**4.9. ASPECT DE LA FLAMME**

Pour un bon fonctionnement du poêle, il faut apprendre à "LIRE" la flamme. Les caractéristiques plus importantes auxquelles il faut prêter attention sont :

- **La forme**
- **La couleur**
- **Le caractère**

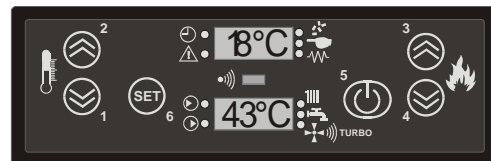

Poêle allumé et en mode fonctionnement à régime



### 4.9.1. La forme

**Au cours d'une combustion régulière**, la flamme doit présenter une forme fuselée, avoir caractère "vivace" et ses pointes doivent être tendanciellement verticales ou penchées vers le fond du foyer. Il faut avoir l'impression que la flamme est "étirée" vers le haut.

**Par contre**, une flamme qui grossit à la base, de couleur "pâle" et dont la pointe n'est pas "guidée" peut être symptôme d'une programmation incorrecte pour ce qui concerne le chargement du combustible et/ou le système d'aspiration des fumées, ou encore que le conduit de fumée est obstrué par endroit ou qu'il y a des surpressions qui empêchent une bonne évacuation des fumées.

Dans ce cas, nous aurons TOUJOURS des problèmes de fonctionnement. Faire appel à un personnel agréé ou au service d'assistance technique MCZ.

### 4.9.2. La couleur

La couleur est en quelque sorte liée à la forme de la flamme. Une couleur qui varie de l'orange au jaune avec les pointes de la flamme foncées, est imputable à une flamme grossie (comme expliqué plus haut), pauvre en oxygène et, quoi qu'il en soit, symptôme d'une mauvaise combustion. Au fur et à mesure que la teinte passe au jaune clair blanc, la forme de la flamme se modifie en devenant plus fine tout en révélant un excès d'oxygène.

### 4.9.3. Le caractère

Qu'il s'agisse d'une flamme vivace ou pâle, le caractère qu'elle présente est de toute façon étroitement lié à la forme de la flamme.

#### COMBUSTION REGULIÈRE

**Forme :**

Fuselée verticale compacte

**Caractère :**

Vif

**Couleur :**

Jaune - Jaune clair - Blanc

#### COMBUSTION IRRÉGULIÈRE

**Forme :**

grossie débordante non compacte

**Caractère :**

Léger - faible

**Couleur :**

Orange - jaune

## 4.10. FONCTIONNEMENT

### 4.10.1. Principe de fonctionnement

Lorsque vous allumez le poêle avec la touche **5**, après la phase initiale d'allumage d'une durée moyenne de 15 minutes, et pendant laquelle apparaissent sur l'afficheur **(8)** les phases intermédiaires "FAN ACC – LOAD WOOD – FIRE ON", le poêle part en modalité AUTOMATIQUE à puissance moyenne, et effectue un premier contrôle des températures à atteindre.

L'indication de la température ambiante apparaît sur l'afficheur supérieur **(8)** du tableau de commande tandis que la température de l'eau dans la chaudière est indiquée sur celui inférieur en intermittence avec l'indication H<sub>2</sub>O

Avec ce mode de fonctionnement, il est possible de changer exclusivement avec la température souhaitée dans la pièce avec les touches **1** et **2**.

**L'objectif primaire du poêle est celui d'amener la température ambiante relevée par le thermostat (intérieur ou extérieur) à la température programmée par l'utilisateur.**

**Par conséquent selon la température ambiante, il effectue l'évaluation suivante :**

**Température ambiante < Température thermostat ?**

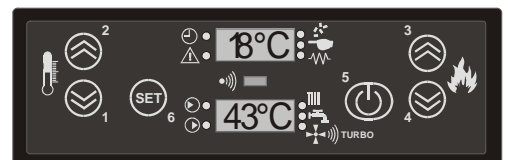

Poêle allumé et en mode fonctionnement à régime

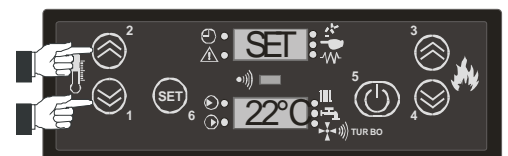

Réglage de la température du thermostat (température que doit atteindre la pièce)

• **OUI**

Cela signifie que le poêle doit chauffer la pièce et qu'il commencera progressivement à augmenter son régime de feu jusqu'à arriver à la puissance maximum

• **NON**

Cela signifie que le poêle a atteint son objectif de chauffer la pièce et sa puissance baissera jusqu'au minimum et y restera jusqu'à ce que la température ambiante ne redescende sous la température programmée sur le thermostat ; à moins que ne soit activée la fonction ECO-STO (Voir paragraphe 4.9.3)



**Il est indispensable pour un correct fonctionnement que le thermostat ambiant (intérieur ou extérieur) relève de manière fiable la température étant donné que le correct fonctionnement se base presque exclusivement sur le contrôle décrit ci-dessus.**

**4.10.2. Modalité de fonctionnement**

Le mode AUTOMATIQUE permet de prédisposer et fixer une certaine température à atteindre. Avec cette modalité de fonctionnement, le poêle varie automatiquement la puissance thermique de façon à ce que la température de la pièce soit constamment maintenue équivalente au paramètre fixé en précédence.

Comme précédemment décrit, le réglage de la température s'effectue avec les touches **1** et **2** par pas de 1 degré centigrade.

La ventilation frontale aussi, qui s'active en mode automatique uniquement lorsque le poêle est chaud, est répartie sur **5 vitesses** et il est possible de la régler en utilisant les touches **3** et **4**. La vitesse du ventilateur s'affichera pendant quelques secondes sur l'afficheur (8).

Ce réglage sera maintenu lors du successif allumage.

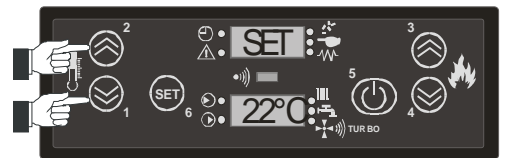

Réglage de la température du thermostat (température que doit atteindre la pièce)



Réglage de la vitesse du ventilateur frontal

Exemple de fonctionnement :

Si la température ambiante relevée par la sonde locale située sur le poêle est de 15°C et celle programmée sur le thermostat est de 22°C, le poêle se met de façon séquentielle à la température maximum et lorsqu'il aura atteint la température requise (22°C), il se mettra à la puissance minimum ou entrera en modalité ECO-STOP (Voir paragraphe 4.9.3)

Ne pas oublier que la température programmée sur le thermostat est seulement indicative et que ce sera à l'utilisateur de sélectionner le paramètre qui convient le mieux à la pièce où se trouve le poêle (par exemple : il faudra programmer une température de 22° C sur le thermostat du poêle pour avoir 20° C partout). Ceci parce que le thermostat ambiant est placé près du corps du poêle et en reçoit toute la chaleur.

Avec cette modalité, l'allumage et l'extinction sont faits par l'utilisateur en appuyant pendant quelques secondes sur la touche **5**.

Il est recommandé de surveiller de temps en temps le contenu du réservoir pour éviter que le feu ne s'éteigne suite à un manque de combustible.



**ATTENTION !**

Si des conditions qui modifient l'état normal de fonctionnement du poêle se vérifient lorsque celui-ci est allumé, le voyant lumineux (7) de l'alarme générale s'allumera accompagné d'un bip sonore (voir paragraphe "Blocage du poêle") et le poêle réagira en démarrant la procédure d'arrêt total.

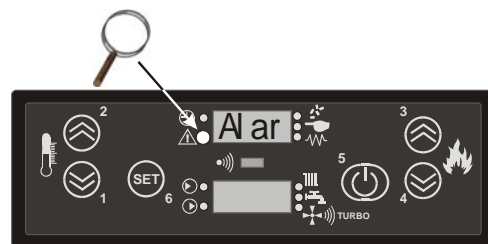

Poêle en alarme et en état de blocage



En cas de **BLACK-OUT** électrique au cours de l'allumage ou du fonctionnement, le poêle se met en mode refroidissement et repart automatiquement dès le retour du courant électrique.

**4.10.2.1. Thermostat intérieur - Position de la sonde ambiante intérieure**

**Uniquement une fois la pose effectuée, il est recommandé de vérifier que la sonde ambiante est extraite de son logement et loin de la structure chaude du poêle, afin d'éviter qu'elle ne relève des températures incorrectes.**

La sonde est situé à l'arrière du poêle.

Lorsque vous utilisez le thermostat intérieur, il est conseillé de toujours programmer une température légèrement plus élevée de quelques degrés (Par ex. : 22°C si vous souhaitez 20°C dans la pièce) car la sonde ressent de toute façon de l'influence du corps chaud du poêle.

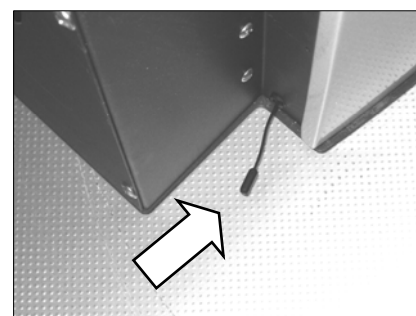

Sonde ambiante intérieure

**4.10.2.2. Fonctionnement avec thermostat extérieur**

**THERMOSTAT EXTÉRIEUR (non compris - installation aux soins de l'utilisateur)**

La température du poêle peut également être commandée à partir d'un thermostat ambiant extérieur. Si ce dernier est situé dans une position médiane par rapport à la pièce où il est installé, il garantira une correspondance majeure entre la température de chauffage exigée et celle qui sera effectivement fournie.

**4.10.2.3. Branchement du thermostat extérieur**

Relier les deux fils du câble provenant du thermostat situé sur le mur à la borne du collecteur MCZ.

Insérer le connecteur dans la prise prévue à cet effet à l'arrière du poêle. *Figure 7*



**Une fois branché le thermostat il est nécessaire de désactiver le thermostat intérieur équipant le poêle.**

Pour ce faire, procéder comme suit :

- Presser maintes fois la touche ③ jusqu'à ce que la sigle "UT16" apparaisse sur l'afficheur LCD du tableau de commande ; sur l'afficheur apparaît la sigle "UT16/OFF"
- Appuyer sur la touche ④ en la maintenant pressée et presser la touche ③ pour voir la sigle "UT20" ; la sigle "UT18/OFF" apparaît sur l'afficheur LCD.

Câblage à partir d'un thermostat extérieur      Connecteur Série MCZ

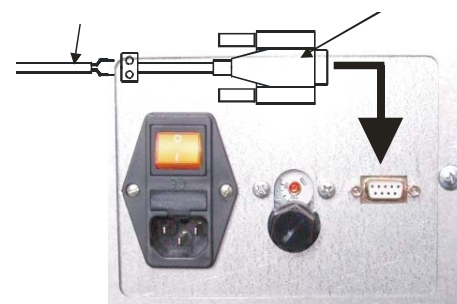

**Figure 7** - Branchement du connecteur sériel du thermostat extérieur dans la fiche prévue située au dos du poêle

- Avec les touches ❶ ou ❷ programmer ce paramètre sur "ON" ou "OFF". S'il est réglé sur "ON", le thermostat intérieur est activé, vice versa si le paramètre est programmé sur "OFF", le thermostat extérieur s'active et celui intérieur se désactive.
- Pour activer le thermostat extérieur, il faudra donc amener le paramètre "UT20" sur "OFF"



Activation du thermostat extérieur et conséquente désactivation du thermostat intérieur

Pour quitter le menu appuyer sur la touche ❸ ou attendre 60 secondes

### 4.10.3. Configuration de la modalité ECO-STOP

Le thermostat gère le fonctionnement du poêle, **en l'éteignant lorsqu'il atteint la température programmée et en le rallumant ensuite si les conditions nécessaires sont réunies.**

Il est possible d'activer ou de désactiver cette fonctionnalité ou de choisir avec quels intervalles de temps le poêle doit s'éteindre.

#### 1er CAS : ECO-STOP Désactivé (default)

Si la fonctionnalité est désactivée, le poêle, une fois atteinte la température programmée, marchera toujours à la puissance minimum jusqu'à ce que le thermostat ne nécessite à nouveau de puissance ou bien jusqu'à ce que l'utilisateur ne décide de l'éteindre manuellement.



**Le poêle a de série la modalité ECO-STOP désactivée comme sur l'exemple à peine illustré.**

#### 2ème CAS : ECO-STOP Activé et temporisé

Si cette fonctionnalité est activée, le poêle, une fois atteinte la température programmée, se met au minimum selon un temps programmé par l'utilisateur qui peut aller d'un minimum d'1 minute à un maximum de 30 minutes. Si pendant ce temps, il n'y a pas de nouvelle demande de température, le poêle s'éteindra automatiquement. Le poêle se rallumera automatiquement uniquement s'il y a demande de température de la part du thermostat.

#### Exemple avec ECO-STOP activé et temporisé :

Si la température ambiante relevée par la sonde du thermostat (intérieur ou extérieur) est de 15°C et celle programmée sur le thermostat est de 20°C, le poêle se met (selon une rampe prédéfinie) à la puissance maximum et une fois atteint les 20°C requis le poêle se met à la puissance minimum. Le poêle reste dans cette modalité pendant 15 minutes et si la température de la pièce reste supérieur à la température programmée, le poêle s'éteint automatiquement, de façon temporaire, en affichant l'indication "Eco Stop". Lorsque la température ambiante descend au-dessous de la valeur programmée sur le thermostat (par ex. 18° C), le poêle se rallume en mode automatique ("COOL-FIRE") et fonctionne ensuite jusqu'à atteindre de nouveau les 20° C programmés.

Au cas où le poêle serait muni de kit pour la production d'eau sanitaire et qu'il y aurait demande d'eau chaude pendant une période de temps supérieure à 30 secondes (à travers le flussostat), le rallumage du poêle est immédiat en sautant les phases de refroidissement indiquées ci-dessus ("COOL-FIRE")



**Toutes les opérations de rallumage automatiques, aussi bien dans le cas de diminution de la température ambiante que de demande d'eau chaude,**



sont possibles si le poêle est allumé ou en ECO-STOP.

Si l'utilisateur effectue l'extinction manuellement avec la touche ⑤, le poêle ne se rallume pas automatiquement lors de la variation de la température ou s'il y a demande d'eau chaude

Il est conseillé, en présence du kit pour la production d'eau chaude sanitaire, de désactiver la modalité ECO-STOP afin d'abrèger les temps de réponse à la demande d'eau chaude.

Ne pas oublier cependant que la température programmée sur le thermostat est seulement indicative et que ce sera à l'utilisateur de choisir le paramètre qui convient le mieux à la pièce où se trouve le poêle (par exemple : programmer 22° C sur le thermostat pour avoir 20° C effectifs). Avec cette modalité, l'allumage peut être effectué par l'utilisateur en reprogrammant la température du thermostat à une valeur supérieure à celle de la pièce ou en maintenant la touche ⑤ enfoncée pendant quelques secondes ; le poêle passera en modalité "OFF" après quoi, toujours par pression de la touche, il se rallumera.

**COMMENT SE COMPORTE LE POËLE AVEC LE CHRONO ACTIVÉ :**

Le poêle est en ...	Le chrono intervient pour ...	Le poêle ...
ECO STOP	Éteindre le poêle	S'éteint définitivement en se mettant sur OFF
ECO STOP	Allumer le poêle	Reste en modalité ECO-STOP

**4.10.3.1. Activation/Désactivation modalité ECO-STOP**

**4.10.3.2. OPÉRATION À CHARGE DE L'INSTALLATEUR**

- Appuyer sur l'interrupteur général situé à l'arrière du poêle en le mettant sur «I» ; sur l'afficheur du tableau de commande apparaît l'indication "OFF/HEURE ACTUELLE"
- Appuyer sur la touche ② et immédiatement après sur la touche ③ du tableau de commande. L'indication UT01/OFF apparaît sur l'afficheur du tableau de commande.
- Presser maintes fois la touche ③ jusqu'à ce que la sigle "UT16" apparaisse sur l'afficheur LCD du tableau de commande ; sur l'afficheur apparaît la sigle "UT16/OFF"
- Appuyer sur la touche ④ en la maintenant pressée et presser la touche ③ pour voir la sigle "UT19" ; la sigle "UT19/OFF" apparaît sur l'afficheur LCD.
- Appuyer maintes fois sur la touche ③ jusqu'à ce que la sigle "UT19" apparaisse sur l'afficheur du tableau de commande ; sur l'afficheur apparaît la sigle "UT19/OFF ou UT19/1', UT19/2', UT19/3'.." UT19/30' (1' indique une minute, 2' deux minutes, etc...)
- Appuyer sur la touche ① ou ② pour activer/désactiver la fonctionnalité ou varier le temps d'intervention de la modalité ECO-STOP ; sur l'afficheur du tableau de commande apparaît l'indication UT19/OFF ou UT19/1', UT19/2', UT19/3'..... UT19/30'
- Appuyer sur la touche pendant quelques secondes pour valider ; l'indication "OFF/HEURE ACTUELLE" apparaît sur l'afficheur ⑤.

### 4.10.4. Mode programmé (avec chrono)

Cette modalité de fonctionnement signalée par le voyant lumineux (9) allumé sur l'afficheur, permet de programmer l'allumage et l'extinction du poêle en mode automatique pendant un cycle d'une semaine.

**Normalement, sur les poêles Polar et Nova le mode PROGRAMMÉ est désactivé.** (le voyant lumineux 9 est éteint)

Les caractéristiques fondamentales du mode PROGRAMMÉ sont :

- **Le jour initial**
- **L'horloge**
- **Le programme** (4 programmes journaliers sont disponibles)

#### 4.10.4.1. Jour initial (sigle sur l'afficheur : UT 01)

Il s'agit du jour courant qui sera configuré en premier et servira de point de départ à la séquence de programmation. Pour mieux comprendre ce passage, il faut se demander : Quel jour sommes-nous aujourd'hui ?

Supposons que vous êtes en train de lire ce paragraphe du manuel un **vendredi**. Sur le tableau ci-contre (Figure 8), on constate que le vendredi correspond à la sigle **DAY 5**. Il faudra donc assigner le paramètre **DAY 5** au poêle comme jour initial.

Pour configurer ce paramètre appuyer en séquence sur les touches ② et ③. La sigle "UT 01" apparaîtra alternativement à l'indication "OFF". Maintenant appuyez une fois sur la touche ① et sur l'afficheur apparaîtra l'indication "DAY 7". Vous remarquerez tout de suite que le voyant lumineux (9) de l'afficheur est allumé.

Appuyez deux autres fois sur la touche ① et sur l'afficheur apparaîtra en séquence les indications "DAY 6 → DAY 5".

Maintenant l'indication "DAY 5" s'alterne avec la sigle "UT 01" sur l'afficheur (8).

Cette même procédure peut être effectuée en utilisant la touche ② ; la seule différence est que le menu défile dans l'autre sens, c'est-à-dire :

"OFF → DAY 1 → DAY 2 → DAY 3 → DAY 4 → DAY 5"

**Pour confirmer et sauvegarder la programmation, appuyer sur la touche ③.**

#### RÉSUMÉ :

Pour **ACTIVER** le mode PROGRAMMÉ (voyant lumineux 9 allumé) appuyer en séquence sur les touches ② et ③ en visualisant la sigle "UT 01". Appuyer ensuite sur les touches ① ou ②, pour avancer ou reculer le jour initial. Pour confirmer et sauvegarder, appuyer sur la touche ③.



#### ATTENTION !

**N'importe quel jour mémorisé, à l'exception de "OFF" active le mode PROGRAMMÉ.**

Pour **DÉSACTIVER** le mode PROGRAMMÉ (voyant lumineux 9 éteint) appuyer en séquence sur les touches ② et ③ en visualisant la sigle "UT 01". En appuyant ensuite sur les touches ① ou ② apparaîtra l'indication "OFF" et vous confirmerez en appuyant sur la touche ③.

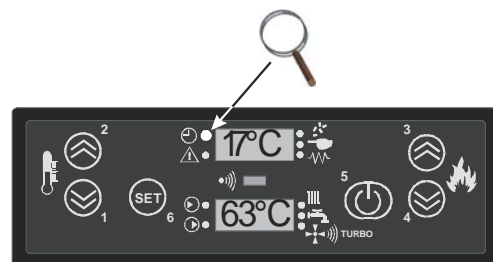

Sur l'écran (8) du poêle	Correspond à	Le mode programmation est
DAY 1	Lundi	Activé
DAY 2	Mardi	Activé
DAY 3	Mercredi	Activé
DAY 4	Jeudi	Activé
DAY 5	Vendredi	Activé
DAY 6	Samedi	Activé
DAY 7	Dimanche	Activé
OFF	éteint	Désactivé

**Figure 8** – Tableau correspondances jours de la semaine

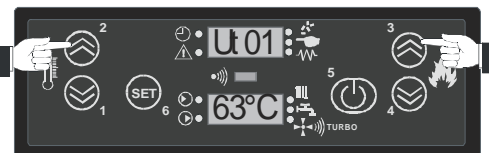

Touches pour l'accès au menu.

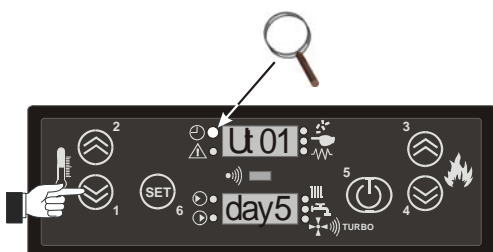

Choix du jour courant et activation de la modalité programmée.



**Seul l'indication mémorisée "OFF" désactive le mode PROGRAMMÉ.**

#### **4.10.4.2. Horloge (sigle sur l'afficheur : UT 02 et UT 03)**

Voir le paragraphe 4.5.1. concernant le réglage de l'heure actuelle pour connaître la procédure de configuration de l'heure actuelle.

Nous résumons ci-dessous les opérations principales :

- **Configuration des HEURES (sigle sur l'afficheur : UT 02)**

Appuyer sur les touches **2** et **3** pour accéder au menu de configuration et au paramètre "UT 01" ; appuyer sur la touche **3** pour accéder au paramètre "UT 02" qui correspond à l'horaire de l'horloge exprimé en HEURES.

La sigle "UT 02" et l'indication de l'heure de défaut du poêle apparaissent alternativement sur l'afficheur **(8)**.

Agir sur les touches **1** (augmenter) ou **2** (diminuer) pour régler les heures.

Pour sauvegarder, appuyer sur la touche **3** qui amène à l'affichage suivant "UT 03" relatif au réglage des minutes.

- **Configuration des MINUTES (sigle sur l'afficheur : UT 03)**

La sigle "UT 03" et l'indication des minutes par défaut apparaissent alternativement sur l'afficheur **(8)**.

Agir sur les touches **1** (augmenter) ou **2** (diminuer) pour régler les minutes.

Pour sauvegarder, appuyer sur la touche **3** qui amène à l'affichage suivant, "UT 04".



**La sigle "UT 04" ne fait pas partie du menu du mode PROGRAMMÉ.**

**Elle est destinée à l'usage exclusif de l'installateur ou du technicien agréé MCZ à travers une clé d'accès.**

**Appuyer de nouveau sur la touche 3 pour continuer et pour visualiser la sigle "UT 05".**

#### **4.10.4.3. Programme**

Les poêles POLAR et NOVA offrent la possibilité de configurer jusqu'à 4 programmes de fonctionnement répartis sur l'arc d'une journée ou d'une semaine entière.

Chaque programme est caractérisé par trois sections principales :

- **L'heure d'allumage du poêle (qui doit être comprise entre 00h00 et 23h40)**
- **L'heure d'extinction du poêle (qui doit être supérieure à l'horaire d'allumage correspondant et dont le paramètre maximal est 23h50)**
- **Les jours pendant lesquels l'heure d'allumage et l'heure d'extinction doivent être ACTIVÉS ou DÉACTIVÉS**

Analysons le **PROGRAMME 1** (résumé par le tableau suivant) qui est le premier des quatre programmes dans la séquence de programmation.

<b>PROGRAMME 1</b>			
Sigle sur l'afficheur (8)	UT 05	UT 06	UT 07
Données à saisir	Horaire Allumage	Horaire Extinction	Jours activés ou désactivés On/Off 1,2,3,4,5,6,7

**PROGRAMME 1** : programmation de l'**horaire d'allumage du poêle**.

Nous sommes maintenant à la fonction *UT 05*. La sigle *UT 05* et une valeur de temps exprimée en heure et en minutes se succèdent sur l'afficheur **(8)** du tableau du poêle. L'emploi des touches **1** (augmentation) ou bien **2** (diminution) configure l'**heure d'allumage** du poêle pour ce programme. A chaque pression de la touche, l'horaire augmente ou diminue de 10 minutes. En maintenant la touche enfoncée, l'avancement ou le retour en arrière deviennent graduellement plus rapides, ce qui permet d'effectuer rapidement de nombreuses modifications. Une fois que la tranche horaire souhaitée est configurée, la valider en appuyant sur la touche **3**, ce qui portera automatiquement au passage suivant *UT 06*.

**PROGRAMME 1** : programmation de l'**horaire d'extinction du poêle**.

Nous sommes maintenant à la fonction *UT 06*. Les indications *UT 06* et une valeur de temps exprimée en heure et en minutes se succèdent sur l'afficheur **(8)** du tableau du poêle. L'emploi des touches **1** (augmentation) ou **2** bien (diminution) configure l'**heure d'extinction** du poêle pour ce programme. A chaque pression de la touche, l'horaire augmente ou diminue de 10 minutes. En maintenant la touche enfoncée, l'avancement ou le retour en arrière deviennent graduellement plus rapides, ce qui permet d'effectuer rapidement de nombreuses modifications. Une fois que la tranche horaire souhaitée est programmée, la mémoriser en appuyant sur la touche **3**, ce qui portera automatiquement à la fonction *UT 06*.

**PROGRAMME 1** : programmation des **jours activés et désactivés**.

Nous sommes à *UT 07*. Sur l'afficheur **(8)**, la sigle *UT 07* alterne avec l'une des sigles suivantes : ON 1, OFF 1, ON 2, OFF 2, ON 3, OFF 3, ON 4, OFF 4, ON 5, OFF 5, ON 6, OFF 6, ON 7, OFF 7, où les numéros correspondent chacun à un jour de la semaine (voir tableau) ON signifie "ACTIVÉ" et OFF signifie "DÉSACTIVÉ". Dans la fonction *UT 07*, la touche **2** fait défiler le numéro de référence des jours alors que la touche **1** les active ou les désactive. Faire défiler alors les jours avec la touche **2** et, avec la touche **1** activer ou désactiver chaque jour un par un. Une fois la programmation terminée, valider en appuyant sur la touche **3** qui portera automatiquement à la fonction *UT 08*.

<b>1</b>	Correspond au <b>LUNDI</b>
<b>2</b>	Correspond au <b>MARDI</b>
<b>3</b>	Correspond au <b>MERCREDI</b>
<b>4</b>	Correspond au <b>JEUDI</b>
<b>5</b>	Correspond au <b>VENDREDI</b>
<b>6</b>	Correspond au <b>SAMEDI</b>
<b>7</b>	Correspond au <b>DIMANCHE</b>

**Exemple** : Programmez les heures d'allumage (7h30) et d'extinction (9h30) du programme 1, nous nous trouvons sur la fonction *UT 07*.

Nous souhaitons programmer le poêle de sorte que ce programme fonctionne le lundi, le mercredi et le vendredi.

- Appuyons ensuite sur la touche **2** jusqu'à arriver à la position ON 1 ou bien OFF 1. Si apparaît ON 1, ne rien faire, si apparaît OFF 1, appuyer sur la touche **1** pour faire apparaître ON 1 (lundi activé).
- Maintenant appuyer une fois sur la touche **2** pour arriver à la position ON 2 ou bien OFF 2 et de nouveau appuyer ou non sur la touche **1** pour faire apparaître OFF 2 (mardi désactivé).
- Appuyer une fois sur la touche **2** pour arriver à la position ON 3 ou bien OFF 3 et ensuite appuyer ou non sur la touche **1** pour faire apparaître OFF 3 (mercredi activé).
- Appuyer une fois sur la touche **2** pour arriver à la position ON 4 ou bien OFF 4 puis appuyer ou non sur la touche **1** pour faire apparaître OFF 4 (jeudi désactivé).
- Appuyer une fois sur la touche **2** pour arriver à la position ON 5 ou bien OFF 5 et ensuite appuyer ou non sur la touche **1** pour faire apparaître OFF 5 (vendredi activé).
- Appuyer une fois sur la touche **2** pour arriver à la position ON 6 ou bien OFF 6 puis appuyer ou non sur la touche **1** pour faire apparaître OFF 6 (samedi désactivé).
- Appuyer une fois sur la touche **2** pour arriver à la position ON 7 ou bien OFF 7 puis appuyer ou non sur la touche **1** pour faire apparaître OFF 7 (dimanche désactivé).
- Enfin, appuyer sur la touche **5** pour valider la programmation complète des activations du programme 1 et passer automatiquement à *UT 08*, c'est-à-dire au **PROGRAMME 2**.

<b>PROGRAMME 2</b>			
Sigle sur l'afficheur (8)	UT 08	UT 09	UT 10
Données à saisir	Horaire Allumage	Horaire Extinction	Jours activés ou désactivés On/Off 1,2,3,4,5,6,7

Il s'agit du second des quatre programmes disponibles. Les modalités de programmation sont les mêmes que celles du programme décrit ci-dessus.

<b>PROGRAMME 3</b>			
Sigle sur l'afficheur (8)	UT 11	UT 12	UT 13
Données à saisir	Horaire Allumage	Horaire Extinction	Jours activés ou désactivés On/Off 1,2,3,4,5,6,7

C'est le troisième des quatre programmes disponibles. Les modalités de programmation sont les mêmes que le PROGRAMME 1.

<b>PROGRAMME 4</b>			
Sigle sur l'afficheur (8)	UT 14	UT 15	UT 16
Données à saisir	Horaire Allumage	Horaire Extinction	Jours activés ou désactivés On/Off 1,2,3,4,5,6,7

C'est le dernier des quatre programmes disponibles. Les modalités de programmation sont les mêmes que celles du PROGRAMME 1.

**POUR SORTIR DE LA SÉQUENCE DE PROGRAMMATION, APPUYER ENCORE UNE FOIS SUR LA TOUCHE 3 APRÈS ÊTRE ARRIVÉ A "UT 16".**



**REMARQUE IMPORTANTE :**

Il faut compter 20 minutes à partir de l'allumage pour que le poêle produise de l'air suffisamment chaud et 10 minutes encore pour qu'il fonctionne à plein régime. Il faudra donc tenir compte de ces données pour programmer l'heure d'allumage du poêle. De la même façon, l'extinction du poêle requiert environ 30 minutes pendant lesquelles la chaleur accumulée continue à se libérer dans la pièce. Tenir compte de cet intervalle de temps permet de réaliser une économie de combustible non indifférente.

**4.11. EXEMPLE DE PROGRAMMATION**

Nous vous proposons un exemple de programmation complète dans lequel nous nous référons à un cycle de chauffage hebdomadaire dans une maison toujours habitée, avec des occupants qui rentrent pour le déjeuner et en fin d'après-midi.

Durant les jours ouvrables, ils souhaitent trouver la maison chauffée au moment du réveil, du déjeuner et en revenant du travail, alors que le samedi et le dimanche, le chauffage devra toujours fonctionner.

**PROGRAMME 1 (6h30 - 8h00 Lu, Ma, Me, Jeu, Ven)**

DESCRIPTION	ACTION	FONCTION	AFFICHEUR	CONFIRMATION/SAUVEGARDE
Accès à la séquence de programmation	Touche 3	UT 01	Day 1...Day 7..Off	
Aujourd'hui nous sommes jeudi (Day 4)	Touche ou	UT 01	Day 4	Touche 3
Maintenant il est 18 h et ...	Touche ou	UT 02	18	Touche 3
12 minutes	Touche ou	UT 03	12	Touche
Fonction non utilisée (d'entretien)		UT 04		Touche 3
Programme 1 heure d'allumage du poêle : 6h30 (chaleur vers 7 h 00)	Touche ou	UT 05	6:30	Touche 3
Programme 1 heure d'extinction du poêle : 8h00 (refroidissement vers 8h30)	Touche ou	UT 06	08:00	Touche 3
PROGRAMME 1 jour activé : lundi	Touche 2	UT 07	ON 1 ou bien OFF 1	
Programme 1 jour activé : lundi	Touche 1	UT 07	ON 1	
Programme 1 jour activé : mardi	Touche 2	UT 07	ON 2 ou bien OFF 2	
PROGRAMME 1 jour activé : mardi	Touche 1	UT 07	ON 2	
Programme 1 jour activé : mercredi	Touche 2	UT 07	ON 3 ou bien OFF 3	
Programme 1 jour activé : mercredi	Touche 1	UT 07	ON 3	
Programme 1 jour activé : jeudi	Touche 2	UT 07	ON 4 ou bien OFF 4	
Programme 1 jour activé : jeudi	Touche 1	UT 07	ON 4	
Programme 1 jour activé : vendredi	Touche 2	UT 07	ON 5 ou bien OFF 5	
Programme 1 jour activé : vendredi	Touche 1	UT 07	ON 5	
Programme 1 jour désactivé : samedi	Touche 2	UT 07	ON 6 ou bien OFF 6	
Programme 1 jour désactivé : samedi	Touche 1	UT 07	OFF 6	
Programme 1 jour désactivé : dimanche	Touche 2	UT 07	ON 7 ou bien OFF 7	
Programme 1 jour désactivé : dimanche	Touche 1	UT 07	OFF 7	
Programme 1 CONFIRMATION/SAUVEGARDE		UT 08		Touche 3

### PROGRAMME 2 (11h30 -13h00 Lu, Ma, Me, Jeu,Ven)

DESCRIPTION	ACTION	FONCTION	AFFICHEUR	CONFIRMATION/SAUVEGARDE
Programme 2 heure d'allumage du poêle : 11h 30 (chaleur vers 12h 00)	Touche 1 ou 2	UT 05	11 : 30	Touche 3
Programme 2 heure d'extinction du poêle : 13h 00 (refroidissement vers 13h 30)	Touche 1 ou 2	UT 06	13 :00	Touche 3
Programme 2 jour activé : lundi	Touche 2	UT 07	ON 1 ou bien OFF 1	
Programme 2 jour activé : lundi	Touche 1	UT 07	ON 1	
Programme 2 jour activé : mardi	Touche 2	UT 07	ON 2 ou bien OFF 2	
Programme 2 jour activé : mardi	Touche 1	UT 07	ON 2	
Programme 2 jour activé : mercredi	Touche 2	UT 07	ON 3 ou bien OFF 3	
Programme 2 jour activé : mercredi	Touche 1	UT 07	ON 3	
Programme 2 jour activé : jeudi	Touche 2	UT 07	ON 4 ou bien OFF 4	
Programme 2 jour activé : jeudi	Touche 1	UT 07	ON 4	
Programme 2 jour activé : vendredi	Touche 2	UT 07	ON 5 ou bien OFF 5	
Programme 2 jour activé : vendredi	Touche 1	UT 07	ON 5	
Programme 2 jour désactivé : samedi	Touche 2	UT 07	ON 6 ou bien OFF 6	
Programme 2 jour désactivé : samedi	Touche 1	UT 07	OFF 6	
Programme 2 jour désactivé : dimanche	Touche 2	UT 07	ON 7 ou bien OFF 7	
Programme 2 jour désactivé : dimanche	Touche 1	UT 07	OFF 7	
Programme 2 CONFIRMATION/SAUVEGARDE		UT 08		Touche 3

### PROGRAMME 3 (16h30- 21h30 Lu, Ma, Me, Jeu,Ven)

DESCRIPTION	ACTION	FONCTION	AFFICHEUR	CONFIRMATION/SAUVEGARDE
Programme 3 heure d'allumage du poêle : 16h30 (chaleur vers 17 h 00)	Touche 1 ou 2	UT 05	16 : 30	Touche 3
Programme 3 heure d'extinction du poêle : 21h30 (refroidissement vers 22h 00)	Touche 1 ou 2	UT 06	21 :30	Touche 3
Programme 3 jour activé : lundi	Touche 2	UT 07	ON 1 ou bien OFF 1	
Programme 3 jour activé : lundi	Touche 1	UT 07	ON 1	
Programme 3 jour activé : mardi	Touche 2	UT 07	ON 2 ou bien OFF 2	
Programme 3 jour activé : mardi	Touche 1	UT 07	ON 2	
Programme 3 jour activé : mercredi	Touche 2	UT 07	ON 3 ou bien OFF 3	
Programme 3 jour activé : mercredi	Touche 1	UT 07	ON 3	
Programme 3 jour activé : jeudi	Touche 2	UT 07	ON 4 ou bien OFF 4	
Programme 3 jour activé : jeudi	Touche 1	UT 07	ON 4	
Programme 3 jour activé : vendredi	Touche 2	UT 07	ON 5 ou bien OFF 5	
Programme 3 jour activé : vendredi	Touche 1	UT 07	ON 5	
Programme 3 jour désactivé : samedi	Touche 2	UT 07	ON 6 ou bien OFF 6	
Programme 3 jour désactivé : samedi	Touche 1	UT 07	OFF 6	
Programme 3 jour désactivé : dimanche	Touche 2	UT 07	ON 7 ou bien OFF 7	
Programme 3 jour désactivé : dimanche	Touche 1	UT 07	OFF 7	
Programme 3 CONFIRMATION/SAUVEGARDE		UT 08		Touche 3

### PROGRAMME 4 (7h30 - 22h30 Sam, Dim)

DESCRIPTION	ACTION	FONCTION	AFFICHEUR	CONFIRMATION/SAUVEGARDE
Programme 4 heure d'allumage du poêle : 7h30 (chaleur vers 08 h 00)	Touche 1 ou 2	UT 05	7 : 30	Touche 3
Programme 4 heure d'extinction du poêle : 22h30 (refroidissement vers 23h00)	Touche 1 ou 2	UT 06	22 :30	Touche 3
Programme 4 jour non activé : lundi	Touche 2	UT 07	ON 1 ou bien OFF 1	
Programme 4 jour non activé : lundi	Touche 1	UT 07	OFF 1	
Programme 4 jour non activé : mardi	Touche 2	UT 07	ON 2 ou bien OFF 2	
Programme 4 jour non activé : mardi	Touche 1	UT 07	OFF 2	
Programme 4 jour non activé : mercredi	Touche 2	UT 07	ON 3 ou bien OFF 3	
Programme 4 jour non activé : mercredi	Touche 1	UT 07	OFF 3	
Programme 4 jour non activé : jeudi	Touche 2	UT 07	ON 4 ou bien OFF 4	
Programme 4 jour non activé : jeudi	Touche 1	UT 07	OFF 4	
Programme 4 jour non activé : vendredi	Touche 2	UT 07	ON 5 ou bien OFF 5	
Programme 4 jour non activé : vendredi	Touche 1	UT 07	OFF 5	
Programme 4 jour activé : samedi	Touche 2	UT 07	ON 6 ou bien OFF 6	
Programme 4 jour activé : samedi	Touche 1	UT 07	ON 6	
Programme 4 jour activé : dimanche	Touche 2	UT 07	ON 7 ou bien OFF 7	
Programme 4 jour activé : dimanche	Touche 1	UT 07	ON 7	
Programme 4 CONFIRMATION/SAUVEGARDE		UT 08		Touche 3

**Si l'un des programmes n'est pas utilisé, configurer chaque jour de la semaine relatif à ce programme en modalité OFF.**

DESCRIPTION	ACTION	FONCTION	AFFICHEUR	CONFIRMATION/SAUVEGARDE
Programme 4 heure d'allumage du poêle : NON UTILISÉ		UT ..	QUELCONQUE	Touche 3
Programme 4 heure d'extinction du poêle : NON UTILISÉ		UT ..	QUELCONQUE	Touche 3
Programme 4 jour non activé : lundi	Touche 2	UT ..	ON 1 ou bien OFF 1	
Programme 4 jour non activé : lundi	Touche 1	UT ..	OFF 1	
Programme 4 jour non activé : mardi	Touche 2	UT ..	ON 2 ou bien OFF 2	
Programme 4 jour non activé : mardi	Touche 1	UT ..	OFF 2	
Programme 4 jour non activé : mercredi	Touche 2	UT ..	ON 3 ou bien OFF 3	
Programme 4 jour non activé : mercredi	Touche 1	UT ..	OFF 3	
Programme 4 jour non activé : jeudi	Touche 2	UT ..	ON 4 ou bien OFF 4	
Programme 4 jour non activé : jeudi	Touche 1	UT ..	OFF 4	
Programme 4 jour non activé : vendredi	Touche 2	UT ..	ON 5 ou bien OFF 5	
Programme 4 jour non activé : vendredi	Touche 1	UT ..	OFF 5	
Programme 4 jour non activé : samedi	Touche 2	UT ..	ON 6 ou bien OFF 6	
Programme 4 jour non activé : samedi	Touche 1	UT ..	OFF 6	
Programme 4 jour non activé : dimanche	Touche 2	UT ..	ON 7 ou bien OFF 7	
Programme 4 jour non activé : dimanche	Touche 1	UT ..	OFF 7	
Programme 4 CONFIRMATION/SAUVEGARDE		UT ..		Touche 3

## 4.12. MESURES DE SÉCURITÉ

Le poêle est équipé des dispositifs de sécurité suivants :

- PRESSOSTAT**  
 Il contrôle la pression dans le conduit de fumée. Il sert à bloquer la vis sans fin de chargement des granulés de bois au cas où la sortie de fumées serait bouchée et en cas de contre-pressions importantes (vent).
- SONDE TEMPÉRATURE FUMÉES**  
 Elle relève la température des fumées et fait partir ou arrête le poêle lorsque la température des fumées descend au-dessous de la valeur programmée.
- SONDE DE TEMPÉRATURE À BOULE OU THERMOSTAT À CONTACT DU RÉSERVOIR DE COMBUSTIBLE (KLIXON)**  
 Si la température dépasse la valeur de sécurité programmée, ce système interrompt immédiatement le fonctionnement du poêle et dans ce cas il sera nécessaire de réarmer manuellement la sonde pour le faire redémarrer le poêle (voir paragraphe 4.12.3).
- SONDE TEMPÉRATURE À BOULE DU RÉSERVOIR D'EAU**  
 Si la température dépasse la valeur de sécurité programmée, ce système interrompt immédiatement le fonctionnement du poêle et dans ce cas il sera nécessaire de réarmer manuellement la sonde pour le faire redémarrer le poêle (voir paragraphe 4.12.3).
- SONDA DE TEMPÉRATURE EAU**  
 Si la température de l'eau s'approche de la température de blocage (85°C), la sonde impose au poêle d'effectuer une série de cycles de refroidissement ou l'extinction automatique "ECO-STOP" pour éviter le blocage de la sonde de température à boule décrite ci-dessus.
- TRANSDUCTEUR DE PRESSION**  
 Si la pression à l'intérieur de l'installation hydraulique n'est pas comprise à l'intérieur des paramètres de fonctionnement (0,5 bar < T < 2,5 bar), le poêle s'éteint automatiquement.
- SÉCURITÉ ÉLECTRIQUE**  
 Le poêle est protégé contre les violents écarts de courant avec un fusible général qui se trouve sur le tableau de commande situé à



l'arrière du poêle. D'autres fusibles pour la protection des cartes électroniques (carte mère et carte échangeur) sont présents sur celles-ci.

- **VENTILATEUR FUMÉES**

Si le ventilateur s'arrête, la carte électronique bloque immédiatement la fourniture de granulés de bois et un message d'alarme apparaît sur l'afficheur.

- **MOTORÉDUCTEUR**

Si le motoréducteur s'arrête, le poêle continue à fonctionner jusqu'à ce que ne s'éteigne la flamme pour absence de combustible ou jusqu'à ce qu'il atteigne le niveau minimum de refroidissement.

- **ABSENCE MOMENTANÉE DE COURANT ÉLECTRIQUE**

Après une brève coupure d'électricité, il se met automatiquement en mode refroidissement.

- **ALLUMAGE MANQUÉ**

Si pendant la phase d'allumage aucune flamme n'apparaît, le poêle se met en position d'alarme.

- **FONCTION ANTIGEL**

Si la sonde introduite à l'intérieur de la chaudière relève une température de l'eau inférieure à 5°C, la pompe de circulation s'active automatiquement afin d'éviter la congélation de l'installation.

- **FONCTION ANTI-BLOCAGE DE LA POMPE**

En cas de non utilisation prolongée de la pompe, celle-ci s'active à intervalles réguliers pendant 10 secondes afin d'éviter qu'elle ne se bloque.



**IL EST INTERDIT DE MANIPULER LES DISPOSITIFS DE SÉCURITÉ.**



Il ne sera possible d'allumer le poêle qu'après avoir éliminé la cause qui a déclenché le système de sécurité et après avoir rétabli le fonctionnement. Pour comprendre la nature de l'anomalie survenue, consulter le présent manuel (*paragraphe 4.10.1*) qui explique comment intervenir en fonction du message d'alarme affiché.



**Attention !**

**Si le poêle N'EST PAS UTILISÉ de la façon prescrite dans la présente notice, le fabricant décline toute responsabilité en cas de dommages matériels et corporels. En outre, le fabricant décline toute responsabilité en cas de dommages causés aux personnes ou aux choses suite à la non observance de toutes les règles reportées dans ce manuel et notamment si :**

- **Lors des travaux d'entretien, de nettoyage et de réparation, ne sont pas adoptées toutes les mesures et/ou les précautions nécessaires .**
- **Les dispositifs de sécurité sont manipulés ou enlevés.**
- **Le poêle n'est pas raccordé à un système d'évacuation des fumées efficace.**
- **N'est pas présente une aération adéquate dans la pièce où est installé le poêle**

- **L'installation hydraulique ne respecte pas les dispositions de loi et les normes en vigueur dans le pays d'installation**

### 4.12.1. Signalisation des alarmes

Le poêle est équipé d'un système de contrôle informatisé ; en cas d'anomalie de fonctionnement, il informe l'utilisateur à travers l'afficheur **(8)** sur l'origine et la gravité de la panne.

Le tableau suivant résume les principales alarmes signalées



Indication sur l'afficheur (8)	Type de problème	Solution
<b>ALAR DEP FAIL</b>	Obstruction du conduit de sortie des fumées ou contre-pression causée par le vent à l'extérieur.	Contrôler et nettoyer TOUT le conduit de fumée ou vérifier que le vent à l'extérieur n'empêche la sortie des fumées (installer une sortie de toit anti-refouleur)
<b>ALAR FAN FAIL</b>	Vitesse du ventilateur trop basse ou ventilateur éteint Le ventilateur d'aspiration de fumées est bloqué.	Vérifier le niveau de nettoyage et contrôler que la saleté ne ralentisse pas le ventilateur. Si après nettoyage le problème persiste, remplacer le ventilateur des fumées
<b>ALAR SOND FUMI</b>	La sonde des fumées est en court-circuit	Remplacer la sonde fumées
<b>ALAR SIC FAIL</b>	La sécurité qui contrôle le réservoir des granulés de bois s'est déclenchée. Une surchauffe due à un mauvais fonctionnement a eu lieu	Contrôler les paramètres du dosage utilisé. L'échangeur ne fonctionne pas. Le poêle est utilisé trop longtemps au maximum de ses performances.
<b>ALAR HOT TEMP</b>	Cela a lieu lorsque la température des fumées atteint et reste trop longtemps au dessus de 180°.	Effectuer le nettoyage intérieur de l'échangeur et faire fonctionner pendant moins de temps le poêle au maximum de ses performances. Contrôler aussi la qualité des granulés de bois.
<b>ALAR NO ACC</b>	Ce message apparaît lorsque la première tentative d'allumage ne réussit pas.	S'il s'agit d'un premier allumage, rallumer ou bien contrôler le niveau des granulés de bois dans le réservoir. Contrôler la bougie d'allumage
<b>ALAR PRES</b>	Ce message apparaît lorsque la pression de l'installation n'est pas comprise dans les limites minimum ou maximum spécifiées	Régler la pression de l'installation avec le robinet de réintégration.
<b>ALAR NO FIRE</b>	Ce message apparaît lorsque le poêle s'éteint et lorsque la température de la sonde des fumées est inférieure à celle du seuil programmé.	Cela dérive d'une extinction de la flamme causée par un encrassement ou bien lorsque les granulés de bois sont terminés dans le réservoir.
<b>ALLAR TEMP.PELLET</b>	La température du réservoir des granulés de bois dépasse le seuil de sécurité prévu. Surchauffe de la structure.	La structure est trop chaude soit parce que le produit a fonctionné trop longtemps à la puissance maximale, soit parce qu'elle n'est pas suffisamment ventilée, soit parce que les ventilateurs de l'air sont en panne. Éteindre le poêle en appuyant sur le bouton 5 du tableau de commande, et attendre qu'il se refroidisse. Le poêle pourra être rallumé dès que la procédure de refroidissement sera terminée.

### 4.12.2. Autres messages sur l'afficheur

Le tableau suivant résume les messages qui peuvent apparaître sur l'afficheur du tableau de commande.

INDICATION SUR TABLEAU DE COMMANDE	SIGNIFICATION
<b>off</b>	Le poêle est éteint
<b>fan acc</b>	Séquence d'allumage initial
<b>load wood</b>	Chargement des granulés de bois (pellet)
<b>fire on</b>	Séquence d'allumage et réglage de la flamme
<b>Eco stop</b>	Le poêle en modalité automatique s'éteint une fois atteinte la température
<b>20° C</b>	Exemple de température ambiante
<b>62° C</b>	Exemple de température ambiante
<b>UT 01, UT02,...</b>	paramètres utilisateur pour programmer l'heure, les tranches horaires, etc ....
<b>day1,,,7</b>	Jours de la semaine
<b>configuration</b>	Configuration du mode de fonctionnement du poêle (Par ex. SET MAN = Poêle programmé en mode manuel)
<b>Alar fan fail</b>	Le ventilateur fumées présente un problème
<b>stop fire</b>	Exécution en automatique du nettoyage du pot de combustion durant la tranche horaire programmée

<b>mcz spa</b>	mcz spa
<b>cool fire</b>	Le poêle se trouve en modalité de refroidissement
<b>alar dep fail</b>	Le pressostat est en fonction et signale un problème au niveau de l'évacuation des fumées.
<b>alarm sond fumi</b>	La sonde fumées ne fonctionne pas correctement
<b>alar no acc</b>	Allumage manqué
<b>alar no fire</b>	Il n'y a pas de feu dans le poêle
<b>Alar pres</b>	Pression à l'intérieur de l'installation supérieure ou inférieure aux limites (0,5 bar < Pression installation > 2,5 bar)
<b>alar fail sic</b>	Alarme thermique Excès de chaleur dans l'unité.

### 4.12.3. Blocage du poêle

Les causes pouvant être à l'origine du blocage du poêle sont les suivantes :

- Surchauffe de l'unité et du réservoir des granulés de bois
- Surchauffe de l'eau dans la chaudière (T>85°C)
- Haute pression des fumées en sortie (relevée par le pressostat) et par conséquent possible obstruction de la sortie de fumées ou présence de contre-pressions extérieures.
- Pression à l'intérieur de l'installation inférieure ou supérieure aux paramètres minimum ou maximum de fonctionnement

Le blocage est signalé par le voyant lumineux **(7)** qui s'allume, accompagnée d'un bip sonore.

Dans ce cas, la phase d'extinction du poêle s'active automatiquement.

Lorsque cette procédure est en cours, toute opération visant à rétablir le système sera inutile.

L'afficheur **(8)** indique l'origine du blocage.

#### 4.12.3.1. Thermostat à bulbe de la chaudière

Le poêle se met en état d'ALARME de sécurité, appelé **"ALAR SIC FAIL"**, causé par un excès de température de l'eau.

#### THERMOSTAT RÉARMEMENT MANUEL

**Uniquement lorsque le poêle est froid**, pour effectuer le **réarmement manuel** il faut dévisser le capuchon de la sonde thermostatique située au dos du poêle et appuyer sur la touche rouge pour effectuer le réarmement ; vous entendrez un léger clic mécanique du thermostat. Remettre le capuchon de protection.  
*Figures 7 et 8.*

#### 4.12.3.2. Thermostat de sécurité du réservoir des granulés de bois

En cas de surchauffe du réservoir des granulés de bois, le poêle se met en état d'ALARME de sécurité, appelé **"ALAR SIC FAIL"**.

Les poêles MCZ sont équipés de deux types de thermostat de sécurité :

- À réarmement manuel
- à réarmement automatique

Si deux thermostats sont placés dans la partie arrière près du bouton de mise en marche (voir fig. 7 et 8), alors le thermostat du réservoir est à réarmement manuel. Si au contraire le panneau arrière ne dispose que d'un seul thermostat, le dispositif de sécurité du réservoir est à réarmement automatique. (fig.9).



**Figure 9** - Touche de réarmement de la sonde à boule



### **THERMOSTAT RÉARMEMENT MANUEL**

**Uniquement lorsque le poêle est froid**, pour effectuer le **réarmement manuel** il faut dévisser le capuchon de la sonde thermostatique située au dos du poêle et appuyer sur la touche rouge pour effectuer le réarmement ; vous entendrez un léger clic mécanique du thermostat. Remettre le capuchon de protection. *Figures 7 et 8.*

### **THERMOSTAT À RÉARMEMENT AUTOMATIQUE**

Dans ce cas, le poêle est équipé d'un thermostat à **réarmement automatique** qui se déclenche en cas d'excès de température.

Pour quitter la condition d'alarme, l'utilisateur doit éteindre le poêle en appuyant sur le bouton "5", puis attendre que la structure et le réservoir se refroidissent afin de permettre au thermostat de se réarmer automatiquement (environ 20 minutes après le déclenchement de l'alarme). Il sera ensuite possible de rallumer l'appareil.



Réarmement automatique

#### **4.12.3.3. Evacuation des fumées**

- Si l'indication **"ALAR DEP FAIL"** apparaît :  
il faut contrôler si **TOUT** le conduit de fumée, chambre de combustion comprise, est propre et ne présente pas d'obstruction. (il est conseillé de faire effectuer cette opération à un technicien agréé MCZ)

**Ce n'est qu'après avoir définitivement éliminé la cause du blocage que le poêle pourra être rallumé.**

#### **4.12.3.4. Pression à l'intérieur de l'installation**

- Si l'indication **"ALAR PRES"** apparaît :  
il est nécessaire de pourvoir à la réintégration de l'installation pour pouvoir respecter les paramètres de pression minimum ou maximum avec lesquels peut fonctionner le poêle (*voir chapitre 4.6*)

## **4.13. EXTINCTION DU POÊLE**

Le poêle peut être éteint à tout moment et quelle que soit la position de fonctionnement sur laquelle il se trouve.



**NE JAMAIS ÉTEINDRE LE POÊLE EN COUPANT L'ÉLECTRICITÉ.**

**Attendez toujours que la phase d'extinction se termine car, dans le cas contraire, vous risqueriez d'endommager l'unité et de rencontrer des problèmes lors des allumages suivants.**



**Pour éteindre le poêle, appuyer quelques secondes sur la touche 5.**

L'indication **"OFF"** apparaîtra sur l'afficheur LCD (8). À partir de ce moment la phase d'extinction commence et la vis sans fin entraînant les granulés de bois s'arrêtera tandis que l'aspiration des fumées et l'échangeur d'air chaud continueront à fonctionner jusqu'à ce que la température du poêle se soit suffisamment abaissée.

Le véritable arrêt du poêle n'aura lieu qu'après 20–30 minutes et, quoi qu'il en soit, pas avant que la température des fumées ne soit descendue au-dessous de 50° C.

Ceci afin que les fumées de combustion soient acheminées dans le conduit de fumée par l'aspirateur.

En outre, la chaleur absorbée par la structure du poêle sera totalement récupérée.

#### **4.14. KIT PRODUCTION EAU SANITAIRE (Option) Uniquement pour poêles POLAR-NOVA**

Les poêles POLAR et NOVA peuvent être munies aussi d'un kit complet pour la production d'eau sanitaire composé de :

- Échangeur à plaques
- Vanne de déviation à 3 voies
- Flussostat
- Tuyaux et raccords pour le raccordement

Le kit, déjà prémonté par la maison de fabrication MCZ, a pour but de chauffer l'eau sanitaire provenant du circuit hydrique de l'habitation.

Lorsqu'il y a demande d'eau chaude, en ouvrant le robinet, le flussostat intérieur commande à la vanne de déviation d'acheminer l'eau chaude, contenue à l'intérieur de la chaudière, vers l'échangeur à plaques. La température de l'eau sanitaire dépend beaucoup de la température de l'eau à l'intérieur de l'installation de chauffage et peut être approximativement calculée en enlevant 10°-15°C à la valeur lue sur le tableau de commande du poêle (température eau dans la chaudière).

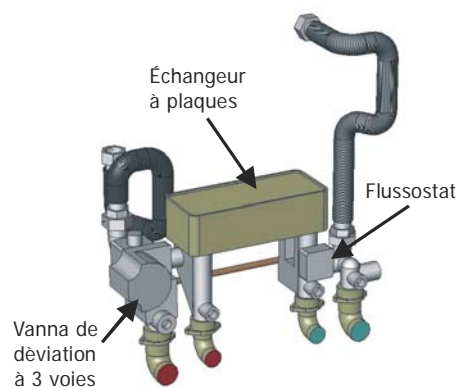

Au cas où le poêle serait en ECO-STOP et qu'il y aurait demande d'eau sanitaire, le poêle, 30 secondes après la demande, commence automatiquement le procédé d'allumage pour chauffer à l'intérieur de la chaudière et successivement l'eau sanitaire.



**Pour un correct fonctionnement de l'échangeur à plaques dans le temps, il est nécessaire de connaître la dureté de l'eau de l'installation afin d'éviter les incrustations.**

**Si la dureté de l'eau de l'habitation est élevée, il est conseillé d'installer en amont un adoucisseur (voir chapitre 3.4.3)**

**Il est conseillé de manutentionner annuellement l'échangeur à plaques afin d'éliminer les sédiments de calcaire et sels minéraux ou de remplacer les plaques chauffantes avec de nouvelles plaques. Ces pièces sont fournies par MCZ.**

## 5. ENTRETIEN ET NETTOYAGE DU POÊLE



### ATTENTION !

Toutes les opérations de nettoyage des différentes parties du poêle doivent être effectuées lorsque le poêle est complètement froid et que la prise électrique est débranchée.

Si vous utilisez des granulés de bois de qualité homologués, votre poêle ne nécessitera pas d'entretien fréquent. La nécessité d'entretien augmente selon les temps de fonctionnement et les modifications des prestations requises.



Figure 1 – Exemple de pot de combustion sale

### 5.1. NETTOYAGES INCOMBANT A L'UTILISATEUR

#### 5.1.1. Nettoyage avant chaque allumage

Nettoyer le pot de combustion avec une petite brosse pour éliminer les éventuelles incrustations qui pourraient obstruer les orifices prévus pour le passage de l'air. *Fig. 1-2.*



**Ne pas oublier que seul un pot de combustion propre et bien entretenu peut garantir le fonctionnement optimal de votre poêle à granulés de bois.**

**Un simple contrôle visuel, effectué tous les jours, suffit à vous renseigner sur l'état du pot de combustion.**



Figure 2 – Exemple de pot de combustion propre

Pour nettoyer le pot de combustion de façon efficace, l'extraire complètement de son logement et nettoyer à fond tous les orifices et la grille placée sur le fond. Normalement, si vous utilisez des granulés de bois de bonne qualité, un pinceau suffira pour reporter le pot de combustion dans les meilleures conditions de fonctionnement ; pour des incrustations tenaces, servez-vous de l'outil en acier fourni avec le poêle.

#### 5.1.2. Contrôle tous les 2/3 jours

Nettoyer et vider les tiroirs à cendres en faisant attention à la cendre chaude. *Figure 2*

N'utiliser un aspirateur pour éliminer les cendres **que si celles-ci sont complètement froides**. Dans ce cas, utiliser un aspirateur en mesure d'éliminer des particules d'une certaine dimension, type "aspirateur bidon". Votre expérience et la qualité des granulés de bois employés détermineront la fréquence nécessaire aux nettoyages de votre poêle.

**Quoi qu'il en soit, il est recommandé de nettoyer le poêle au moins tous les 2 ou 3 jours.** Une fois que le nettoyage est terminé, refermer les tiroirs à cendres en vérifiant qu'ils sont bien fermés.

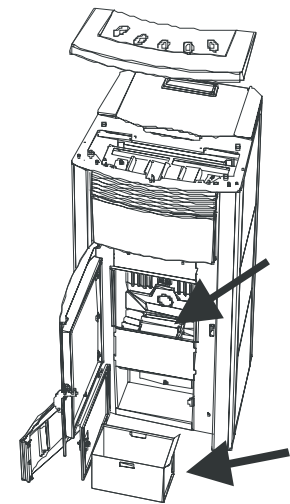

Figure 3 – Nettoyage du compartiment de récupération des cendres

#### 5.1.3. Nettoyage de la vitre

Pour le nettoyage de la vitre en vitrocéramique, il est conseillé d'utiliser un pinceau sec ou, si elle est vraiment sale, de vaporiser une petite quantité de produit détergent spécifique que vous essuiez ensuite avec un chiffon doux. *Figure 4*





**ATTENTION !**

**Ne pas vaporiser le produit détergent sur les parois laquées ni sur les joints de la porte (cordon en fibre de céramique)**

Figure 4 – Nettoyage de la vitre

### 5.1.4. Nettoyage de l'échangeur de chaleur et du faisceau tubulaire

Le nettoyage de l'échangeur de chaleur et du faisceau tubulaire est une opération très importante pour toujours maintenir un rendement élevé et les prestations de chauffage du poêle déclarées par MCZ.

**Il est donc conseillée de :**

**Tous les 30 jours et lorsque le poêle est froid** nettoyer les parois internes du foyer en acier, surtout le fond, avec un grattoir, afin d'éliminer les incrustations causées par la suie. Les incrustations font fonction d'isolant et plus elles sont épaisses, moins est la chaleur qui se transmet à l'eau et à la structure en général.

**Tous les 7 jours et lorsque le poêle est froid** nettoyer le faisceau tubulaire interne. Pour effectuer cette opération, il suffit d'agir avec un peu de force sur la poignée située derrière l'ouverture présente au-dessus de la porte du foyer (derrière la céramique frontale supérieure). Tirer et pousser 5-6 fois sur la poignée de façon à ce que le grattoir interne puisse enlever la suie déposée sur les tuyaux. *Figure 5*

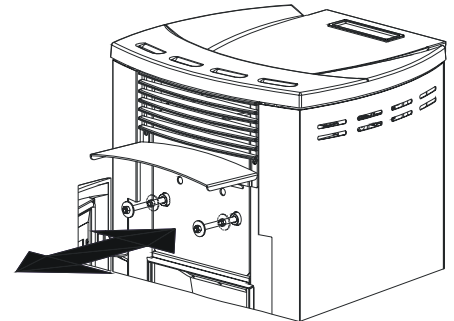

Figure 5 - Nettoyage faisceau tubulaire interne avec le grattoir



**Un constant nettoyage du faisceau tubulaire évite l'incrustation de celui-ci et prévient l'encrassement et le blocage du dispositif de nettoyage.**

### 5.1.5. Nettoyage des surfaces en inox et satinées

Normalement, il n'est pas nécessaire de traiter ces surfaces et éviter de les nettoyer avec des matériaux abrasifs. Pour les surfaces en acier inox et satinées, il est conseillé d'utiliser un chiffon papier ou un chiffon sec et propre imbibé d'un détergent à base de tensioactifs non ioniques (< 5%). Un détergent en bombe pour vitres et miroirs conviendra également.

### 5.1.6. Nettoyage des parties laquées

Éviter de nettoyer les parties laquées lorsque le produit est en marche ou chaud, avec des chiffons imbibés d'eau afin d'éviter le choc thermique de la peinture qui se détacherait par la suite. Ne pas utiliser de produits ou de matériaux abrasifs ou agressifs.

Les nettoyer avec un chiffon en papier ou avec du coton humide.



Les peintures siliconiques utilisées pour peindre les produits MCZ ont des propriétés techniques de première qualité qui permettent la résistance à de très hautes températures.

Il existe cependant une limite physique (380°-400°) au-delà de laquelle la peinture perd ses caractéristiques et commence à "blanchir" ou bien (au-delà de 450°) "se vitrifie" et peut s'effeuiller de la surface en acier.

Si de tels effets se produisent cela signifie qu'ont été atteintes des températures bien au-delà de celles avec lesquelles le produit devrait fonctionner.

## 5.2. NETTOYAGES INCOMBANT À UN TECHNICIEN SPÉCIALISÉ

### 5.2.1. Nettoyage de l'échangeur de chaleur

Lorsque le poêle est froid, enlever le dessus supérieur en majolique pour accéder aux bouchons de nettoyage de l'échangeur de chaleur.

Ouvrir les bouchons supérieurs (*Figure 6*) et à l'aide d'une tige rigide ou d'une brosse pour bouteilles, gratter les parois du foyer de façon à faire tomber la cendre.

Toujours avec le poêle éteint, ouvrir la porte inférieure du compartiment prévu pour la cendre, extraire le tiroir à cendres derrière lequel est situé le grand bouchon de nettoyage (*Figure 7*). Ouvrir aussi ce bouchon et avec l'aspirateur enlever toute la cendre et la suie accumulée dans l'échangeur de chaleur et dans le ventilateur d'aspiration des fumées.

Nettoyer le système de sortie des fumées, plus particulièrement autour des raccords en T et des tronçons horizontaux.

Pour toute information, s'adresser à un ramoneur.



**ATTENTION : Pour votre sécurité, la fréquence du nettoyage du système d'évacuation des fumées devra être déterminée en fonction du mode d'utilisation du poêle.**

Vérifier la tenue des joints en fibre de céramique de la porte du poêle.

S'ils sont à remplacer, commandez de nouveaux joints auprès de votre revendeur.

En fin de saison, il est nécessaire de nettoyer le compartiment situé sous le pot de combustion et l'intérieur de l'échangeur de chaleur.

Ce nettoyage général doit être effectué en fin de saison de manière à faciliter l'élimination générale de tous les résidus de combustion, sans trop tarder car avec le temps et l'humidité ces résidus pourraient se compacter.

### 5.2.2. Mise hors service (fin de saison)

**Durant la période d'inactivité, débrancher le poêle. Pour plus de sécurité et notamment en présence d'enfants, il est recommandé de débrancher le câble d'alimentation situé à l'arrière du poêle. Fig. 31 (*Figure 8*)**

En fin de saison, il est conseillé de vider complètement le réservoir des granulés de bois à l'aide d'un aspirateur muni d'un tube long car si le combustible reste à l'intérieur du poêle, il peut absorber l'humidité, s'empaqueter et rendre difficile l'allumage du poêle au moment de la mise en service la saison suivante.

Si vous déplacez le poêle de son lieu d'installation, **il FAUDRA l'entreposer dans un lieu à l'abri des intempéries.**

Si en appuyant sur l'interrupteur général situé au dos du poêle, l'afficheur du tableau de commande ne s'éclaire pas, il faudra probablement remplacer le fusible de service.

Bouchons latéraux pour le nettoyage interne de l'échangeur

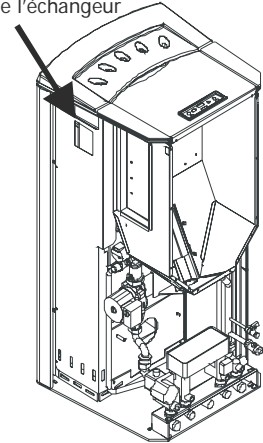

**Figure 6** – Bouchons latéraux pour le nettoyage interne



**Figure 7** – Bouchon inférieur



**Figure 8** – Débrancher le poêle



**ATTENTION !****Débrancher le câble d'alimentation.**

Vous trouverez un compartiment porte-fusibles situé sous la prise électrique. Ouvrir le couvercle du porte-fusibles sous la prise électrique à l'aide d'un tournevis et remplacer les fusibles si nécessaire (3,15 AT retardé). *Figure 9*

Rebrancher la prise électrique et appuyer sur l'interrupteur général.

Si le problème persiste ou si le fusible devait sauter une nouvelle fois, s'adresser au revendeur agréé MCZ.

**5.3. CONTRÔLE DES COMPOSANTS INTERNES****ATTENTION !**

**Le contrôle des composants électriques et mécaniques internes devra être effectué exclusivement par un personnel qualifié et spécialisé dans ce domaine. Informez-vous auprès des revendeurs agréés MCZ pour connaître les techniciens les plus près de chez vous.**

Il est recommandé d'effectuer cet entretien périodique (en stipulant un contrat d'assistance technique programmé par exemple) qui consiste en un contrôle visuel et un contrôle du fonctionnement des composants suivants :

- Motoréducteur
- Ventilateur expulsion fumées
- Sonde fumées
- Ventilateur échangeur
- Bougie d'allumage
- Thermostat à réarmement granulés de bois
- Sonde ambiante
- Pressostat
- Carte mère/Carte services
- Fusibles de protection tableau de commande - carte mère - carte services
- Câblage

**COMPARTIMENT  
FUSIBLES**

**Figure 9** – Interrupteur avec compartiment pour fusibles

Les interventions de contrôle et/ou d'entretien indispensables pour un fonctionnement correct de votre poêle sont résumées ci-dessous :

<b>Parties / période</b>	<b>Tous les jours</b>	<b>Tous les 2-3 jours</b>	<b>Tous les 30 jours</b>	<b>Tous les 60-90 jours</b>	<b>Tous les ans</b>
Brûleur	●				
Tiroir à cendres		●			
Vitre		●			
Échangeur inf.			●		
Échangeur complet				●	
Conduit de fumées			●		
Joint porte Tiroir à cendres				●	
Parties internes					●
Conduit de fumée					●
Pompe circulation					●
Échangeur à plaques					●
Composants hydrauliques					●
Composants électro-mécanique					●

## 6. PANNES / CAUSES / SOLUTIONS



**ATTENTION : Toutes les réparations doivent exclusivement être effectuées par un technicien spécialisé, lorsque le poêle est éteint et que la prise électrique est débranchée.**

PROBLÈMES	CAUSES POSSIBLES	SOLUTIONS
<b>Les granulés de bois ne sont pas introduits dans la chambre de combustion.</b>	<ol style="list-style-type: none"> <li>Réservoir des granulés de bois vide.</li> <li>Vis sans fin bloquée.</li> <li>Panne du moto réducteur de la vis sans fin</li> <li>Carte électronique défectueuse.</li> </ol>	<ol style="list-style-type: none"> <li>Remplir le réservoir des granulés de bois.</li> <li>Vider le réservoir et débloquer la vis sans fin.</li> <li><i>Remplacer le motoréducteur</i></li> <li><i>Remplacer la carte électronique.</i></li> </ol>
<b>Le feu s'éteint ou le poêle s'arrête automatiquement.</b>	<ol style="list-style-type: none"> <li>Réservoir des granulés de bois vide.</li> <li>Les granulés de bois n'alimentent pas la chambre de combustion.</li> <li>Intervention de la sonde de sécurité de température des granulés de bois.</li> <li>La porte n'est pas parfaitement fermée ou les joints sont usés.</li> <li>Granulés de bois non appropriés.</li> <li>Faible arrivée de granulés de bois.</li> <li>Chambre de combustion sale.</li> <li>Sortie de fumées obstruée.</li> <li>Pressostat en panne ou défectueux.</li> <li>Moteur extraction fumées endommagé.</li> </ol>	<ol style="list-style-type: none"> <li>Remplir le réservoir des granulés de bois.</li> <li>Voir solution précédente.</li> <li>Laisser le poêle refroidir complètement, rétablir le thermostat jusqu'à ce que le bloc s'éteigne et rallumer le poêle ; si le problème persiste, s'adresser au service d'assistance technique.</li> <li>Fermer la porte ou faire <i>remplacer les joints avec des joints d'origine.</i></li> <li>Changer de type de granulés de bois en le choisissant dans une catégorie préconisée par le fabricant.</li> <li>Vérifier le dosage et le réglage.</li> <li>Nettoyer la chambre de combustion en suivant les instructions de la notice.</li> <li>Ramoner le conduit de fumée.</li> <li><i>Remplacer le pressostat.</i></li> <li><i>Vérifier et, éventuellement, remplacer le moteur.</i></li> </ol>
<b>Le poêle fonctionne quelques minutes puis s'éteint.</b>	<ol style="list-style-type: none"> <li>La phase d'allumage n'est pas terminée.</li> <li>Absence momentanée de courant électrique.</li> <li>Conduit de fumée obstrué.</li> <li>Sonde de température défectueuse ou en panne.</li> <li>Bougie endommagée.</li> </ol>	<ol style="list-style-type: none"> <li>Répéter l'allumage.</li> <li>Voir instruction précédente.</li> <li>Ramoner le conduit de fumée.</li> <li><i>Vérifier et remplacer la sonde.</i></li> <li><i>Vérifier et remplacer la bougie.</i></li> </ol>
<b>Les granulés de bois s'accumulent dans le pot de combustion, la vitre de la porte se salit et la flamme est faible.</b>	<ol style="list-style-type: none"> <li>Manque d'air de combustion.</li> <li>Granulés de bois humides ou inadaptés.</li> <li>Moteur aspiration fumées en panne.</li> </ol>	<ol style="list-style-type: none"> <li>Nettoyer le pot de combustion et contrôler que tous les orifices sont libres. Effectuer un nettoyage général de la chambre de combustion et ramoner le conduit de fumée. Contrôler si l'entrée d'air n'est pas bouchée. Vérifier l'état des joints de la porte.</li> <li>Changer le type de granulés de bois.</li> <li><i>Vérifier et, éventuellement, remplacer le moteur.</i></li> </ol>

PROBLÈMES	CAUSES POSSIBLES	SOLUTIONS
<b>Le moteur d'aspiration des fumées ne fonctionne pas.</b>	<ol style="list-style-type: none"> <li>1. Le poêle ne reçoit pas de courant électrique.</li> <li>2. Le moteur est endommagé.</li> <li>3. La carte mère est défectueuse.</li> <li>4. Le tableau de commande ne fonctionne pas.</li> </ol>	<ol style="list-style-type: none"> <li>1. Vérifier la tension du secteur d'alimentation et le fusible de protection.</li> <li>2. <i>Vérifier le moteur et le condenseur et, éventuellement, les remplacer.</i></li> <li>3. <i>Remplacer la carte électronique.</i></li> <li>4. <i>Remplacer le tableau de commande.</i></li> </ol>
<b>Le ventilateur de l'air de convection ne s'arrête jamais.</b>	<ol style="list-style-type: none"> <li>1. Sonde thermique de contrôle de la température défectueuse ou endommagée.</li> <li>2. Ventilateur endommagé</li> <li>3. Carte silencieuse du ventilateur endommagé</li> </ol>	<ol style="list-style-type: none"> <li>1. Vérifier le fonctionnement de la sonde <i>et, éventuellement, la remplacer.</i></li> <li>2. Vérifier le fonctionnement du moteur <i>et, éventuellement, le remplacer.</i></li> <li>3. <i>Remplacer la carte silencieuse.</i></li> </ol>
<b>En mode automatique, le poêle fonctionne toujours à la puissance maximum.</b>	<ol style="list-style-type: none"> <li>1. Thermostat programmé au minimum</li> <li>2. Thermostat ambiant en position qui relève toujours le froid.</li> <li>3. La sonde de détection température est endommagée.</li> <li>4. Tableau de commande défectueux ou ne fonctionnant pas.</li> </ol>	<ol style="list-style-type: none"> <li>1. Régler de nouveau la température du thermostat.</li> <li>2. Modifier la position de la sonde</li> <li>3. <i>Vérifier la sonde et éventuellement, la remplacer.</i></li> <li>4. <i>Vérifier le tableau de commande et, éventuellement, le remplacer.</i></li> </ol>
<b>Le poêle ne démarre pas.</b>	<ol style="list-style-type: none"> <li>1. Absence de courant électrique.</li> <li>2. Sonde granulés de bois bloquée.</li> <li>3. Fusible endommagé.</li> <li>4. Le pressostat ne fonctionne pas (il signale un blocage).</li> <li>5. Évacuation ou conduit de fumée obstrué.</li> </ol>	<ol style="list-style-type: none"> <li>1. Contrôler si la prise électrique est branchée et si l'interrupteur général est sur la position "I".</li> <li>2. Débloquer la sonde en agissant sur le thermostat postérieur. Si cela se produit de nouveau, <i>remplacer le thermostat.</i></li> <li>3. Remplacer le fusible.</li> <li>4. Remplacer le pressostat.</li> <li>5. Nettoyer la sortie des fumées et/ou ramoner le conduit de fumée.</li> </ol>

## PROBLÈMES LIÉS À L'INSTALLATION HYDRAULIQUE

PROBLÈMES	CAUSES POSSIBLES	SOLUTIONS
<b>Absence d'augmentation de température avec poêle fonctionnant</b>	<ol style="list-style-type: none"> <li>1. Mauvais réglage de la combustion.</li> <li>2. Chaudière / installation sales.</li> <li>3. Puissance poêle insuffisant.</li> <li>4. Type de granulés de bois de mauvaise qualité</li> </ol>	<ol style="list-style-type: none"> <li>1. Contrôle dosage et paramètres.</li> <li>2. Contrôler et nettoyer la chaudière.</li> <li>3. Contrôler que le poêle soit proportionné à la demande de l'installation.</li> <li>4. Utilisation de granulés de bois MCZ</li> </ol>
<b>Condensation dans la chaudière</b>	<ol style="list-style-type: none"> <li>1. Mauvais réglage de la température.</li> <li>2. Consommation combustible insuffisant.</li> </ol>	<ol style="list-style-type: none"> <li>1. <i>Régler le poêle à une température plus élevée</i></li> <li>2. <i>Contrôle du dosage et/ou paramètres techniques</i></li> </ol>

<b>PROBLÈMES</b>	<b>CAUSES POSSIBLES</b>	<b>SOLUTIONS</b>
<b>Radiateurs froids en hiver</b>	<ol style="list-style-type: none"> <li>1. Thermostat ambiant (local ou à distance) réglé trop bas. Si thermostat à distance contrôler s'il est défectueux.</li> <li>2. Le circulateur ne tourne parce que bloqué.</li> <li>3. Le circulateur ne tourne pas.</li> <li>4.</li> <li>5. Radiateurs avec air à l'intérieur</li> </ol>	<ol style="list-style-type: none"> <li>1. <i>Le régler à une température plus élevée, éventuellement le remplacer . (si à distance)</i></li> <li>2. <i>Débloquer le circulateur en enlevant le bouchon et faire tourner l'arbre avec un tournevis.</i></li> <li>3. <i>Contrôler les connexions électriques de celui-ci, éventuellement le remplacer.</i></li> <li>4. <i>Purger les radiateurs</i></li> </ol>
<b>Variabilité élevée de température de l'eau sanitaire</b>	<ol style="list-style-type: none"> <li>1. Débit d'eau trop bas</li> </ol>	<ol style="list-style-type: none"> <li>1. <i>Augmenter le débit de l'eau (minimum 3 l par minute)</i></li> </ol>
<b>Trop peu d'eau sanitaire sort</b>	<ol style="list-style-type: none"> <li>1. Pression insuffisante de l'eau dans le réseau</li> <li>2. Robinet ou mélangeur obstrués par le calcaire</li> <li>3. Groupe eau obstrué</li> </ol>	<ol style="list-style-type: none"> <li>1. <i>Contrôler le réglage de la vanne réductrice de pression.</i></li> <li>2. <i>Installer un réservoir autoclave</i></li> <li>3. <i>Contrôler et nettoyer</i></li> <li>4. <i>Nettoyer et remplacer l'échangeur à plaques</i></li> </ol>
<b>L'eau chaude ne sort pas</b>	<ol style="list-style-type: none"> <li>1. Circulateur (pompe) bloqué</li> </ol>	<ol style="list-style-type: none"> <li>1. <i>Débloquer le circulateur (pompe)</i></li> </ol>



**ATTENTION !**

**Les opérations** soulignées *en italique* **doivent être effectuées exclusivement par un personnel agréé MCZ.**

**Le fabricant décline toute responsabilité et annule la garantie au cas où cette condition ne serait pas respectée.**

## 7. SCHÉMAS ÉLECTRIQUES et PIÈCES DÉTACHÉES

### 7.1. SCHÉMA ÉLECTRIQUE POLAR-NOVA Hydro SANS KIT EAU SANITAIRE

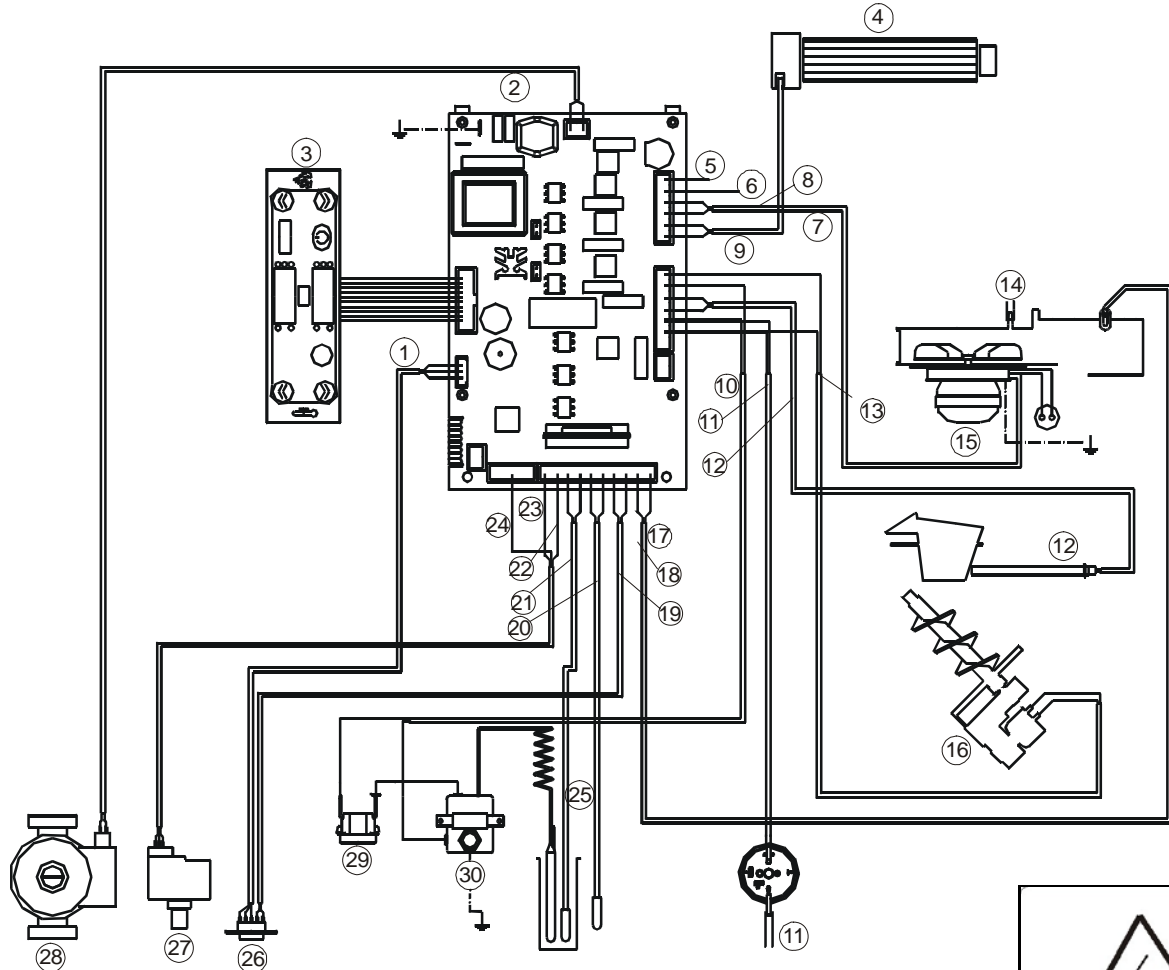

- |   |                               |
|---|-------------------------------|
| 1. PROGRAMMATION                                | 16. MOTORÉDUCTEUR             |
| 2. CARTE MÈRE                                   | 17. SONDÉ FUMÉES ROUGE +      |
| 3. PUPITRE                                      | 18. BLEU -                    |
| 4. VENTILATEUR AIR CHAUD                        | 19. THERMOSTAT EXTERNE        |
| 5. NEUTRE                                       | 20. SONDÉ D'AMBIANCE          |
| 6. 230V CA                                      | 21. SONDÉ H2O                 |
| 7. PHASE  | 22. GND                       |
| 8. VENTILATEUR FUMÉES                           | 23. SIGNAL                    |
| 9. ÉCHANGEUR                                    | 24. +5 V                      |
| 10. DISPOSITIF DE SÉCURITÉ À RÉARMEMENT PELLETS | 25. SONDES DE TEMPÉRATURE     |
| 11. PRESSOSTAT                                  | 26. CONNECTEUR SÉRIEL         |
| 12. BOUGIE                                      | 27. TRANSDUCTEUR DE PRESSIION |
| 13. VIS SANS FIN                                | 28. POMPE                     |
| 14. SONDÉ FUMÉES                                | 29. KLIXON                    |
| 15. VENTILATEUR FUMÉES                          | 30. THERMOSTAT À BULBE        |



Câbles électriques sous tension

Débrancher le cordon d'alimentation 230V avant d'effectuer toute opération sur les

## 7.2. SCHÉMA ÉLECTRIQUE POLAR-NOVA Hydro AVEC KIT EAU SANITAIRE

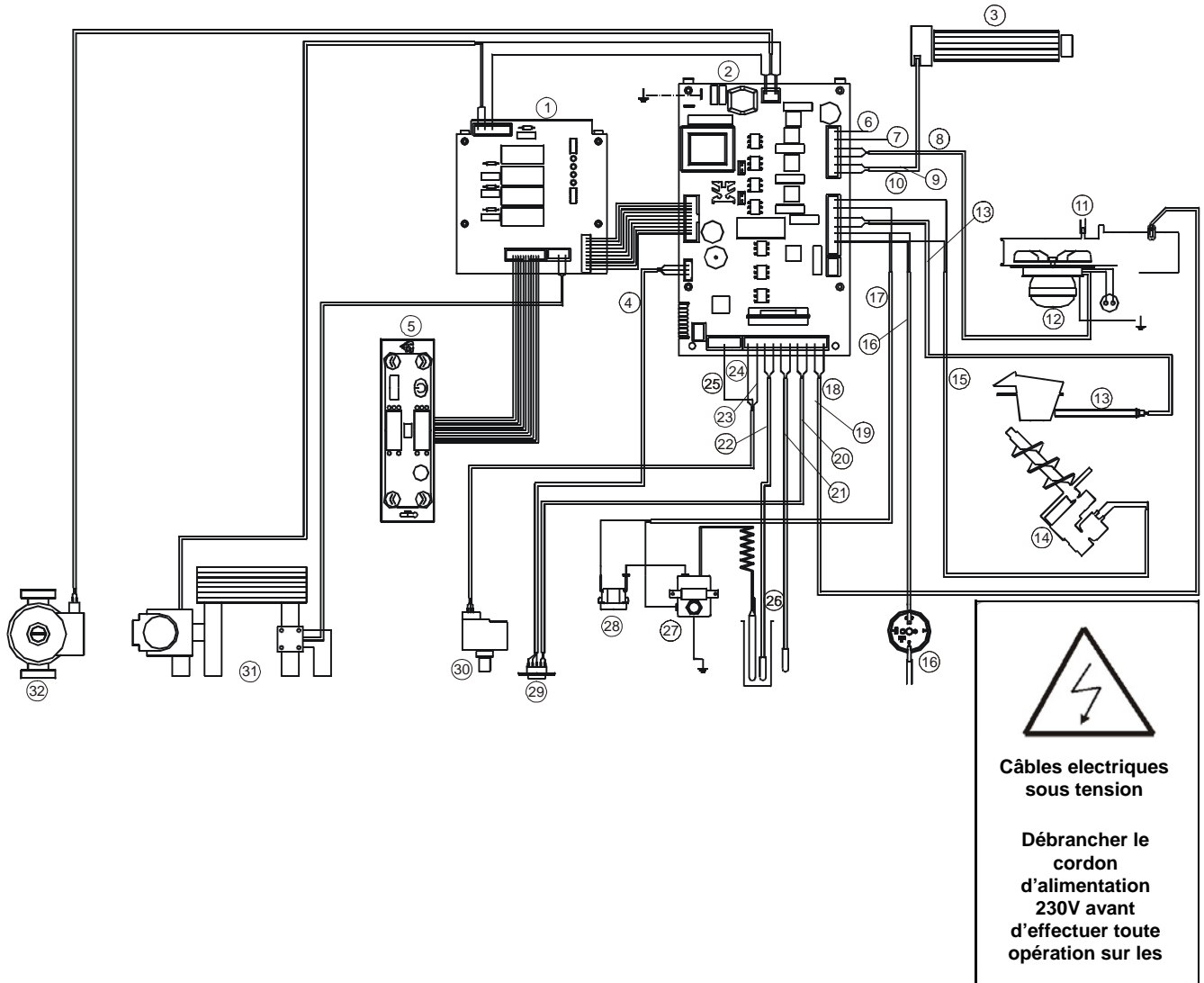

- |  |  |
|--|--|
| <ul style="list-style-type: none"> <li>1. CARTE SERVICES</li> <li>2. CARTE MÈRE</li> <li>3. VENTILATEUR AIR CHAUD</li> <li>4. PROGRAMMATION</li> <li>5. PUPITRE</li> <li>6. NEUTRE</li> <li>7. 230V CA</li> <li>8. PHASE</li> <li>9. VENTILATEUR FUMÉES</li> <li>10. ÉCHANGEUR</li> <li>11. SONDE FUMÉES</li> <li>12. VENTILATEUR FUMÉES</li> <li>13. BOUGIE</li> <li>14. MOTORÉDUCTEUR</li> <li>15. VIS SANS FIN</li> <li>16. PRESSOSTAT</li> </ul> | <ul style="list-style-type: none"> <li>17. DISPOSITIF DE SÉCURITÉ À RÉARMEMENT PELLETS</li> <li>18. SONDE FUMÉES ROUGE +</li> <li>19. BLEU -</li> <li>20. THERMOSTAT EXTERNE</li> <li>21. SONDE D'AMBIANCE</li> <li>22. SONDE H2O</li> <li>23. GND</li> <li>24. SIGNAL</li> <li>25. +5 V</li> <li>26. SONDES DE TEMPÉRATURE</li> <li>27. THERMOSTAT À BULBE</li> <li>28. KLIXON</li> <li>29. CONNECTEUR SÉRIEL</li> <li>30. TRANSDUCTEUR DE PRESSIION</li> <li>31. KIT EAU SANITAIRE</li> <li>32. POMPE</li> </ul> |
|--|--|

### 7.3. SCHÉMA ÉLECTRIQUE ATHOS Hydro sans KIT EAU SANITAIRE

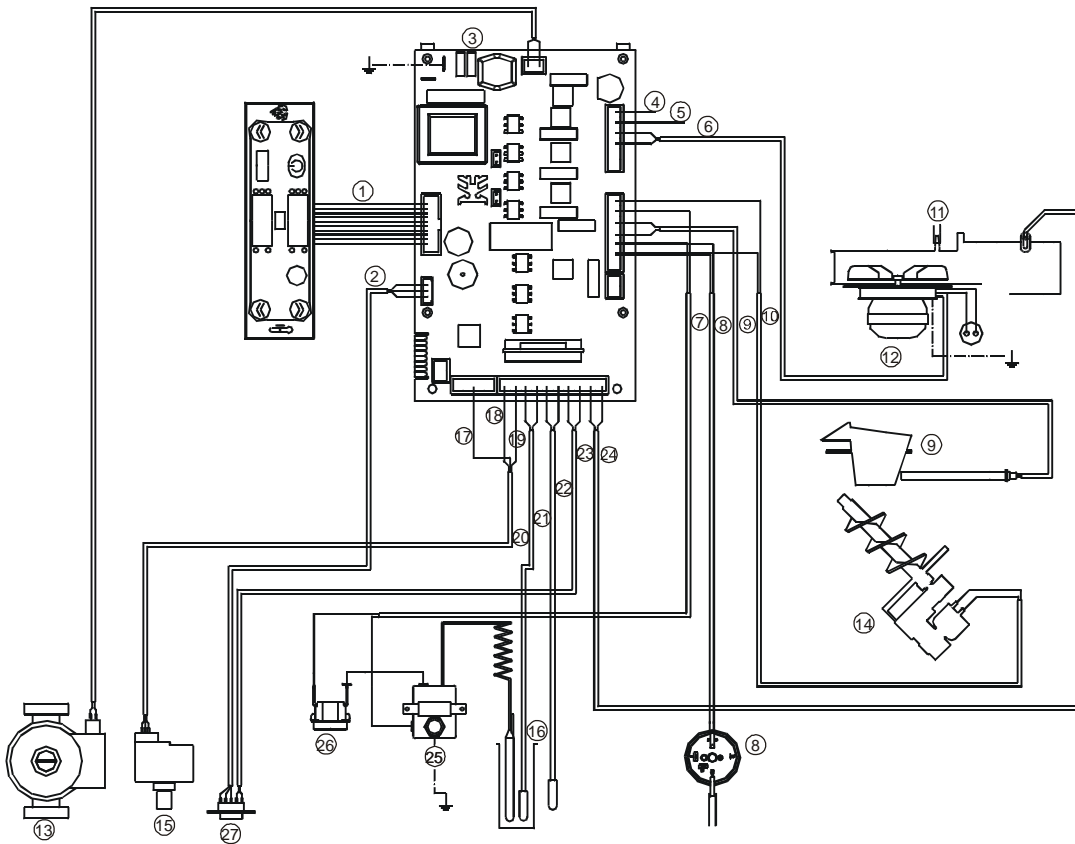

Câbles  
électriques sous  
tension

Débrancher le  
cordon  
d'alimentation  
230V avant  
d'effectuer toute  
opération sur les  
fiches

- |  |                           |
|--|---------------------------|
| 1. PUPITRE                                     | 16. SONDÉS DE TEMPÉRATURE |
| 2. PROGRAMMATION                               | 17. +5 V                  |
| 3. FICHE MÈRE                                  | 18. SIGNAL                |
| 4. NEUTRE                                      | 19. GND                   |
| 5. 230V CA                                     | 20. SONDE H2O             |
| 6. PHASE                                       | 21. SONDE D'AMBIANCE      |
| 7. DISPOSITIF DE SÉCURITÉ À RÉARMEMENT PELLETS | 22. THERMOSTAT EXTERNE    |
| 8. PRESSOSTAT                                  | 23. BLEU -                |
| 9. BOUGIE                                      | 24. SONDE FUMÉES ROUGE +  |
| 10. VIS SANS FIN                               | 25. THERMOSTAT À BULBE    |
| 11. SONDE FUMÉES                               | 26. KLIXON                |
| 12. VENTILATEUR FUMÉES                         | 27. CONNECTEUR SÉRIEL     |
| 13. POMPE                                      |                           |
| 14. MOTORÉDUCTEUR                              |                           |
| 15. TRANSDUCTEUR DE PRESSION                   |                           |





**MCZ SPA**

Via Guglielmo Oberdan n° 86  
33070 Vigonovo di Fontanafredda (Pordenone) - ITALIE

Téléphone : +39 0434 599599 r.a.

Fax : 0434/599598

Internet : [www.mcz.it](http://www.mcz.it)

e-mail : [mcz@mcz.it](mailto:mcz@mcz.it)