

## Caractéristiques Techniques

<b>Poids :</b>		
Poids canopy	kg	5120
Poids cabine	kg	5290
Volume du godet standard	m <sup>3</sup>	0,680
Largeur godet standard	mm	2030
<b>Moteur :</b>		
Norme moteur	Stage III A / InterimTier 4	
Constructeur	Kubota	
Type	V3800DI-T-E3B	
Cylindrée	cm <sup>3</sup>	3769
Puiss. Nominale	(ch/ Kw / tr/min)	92,9 / 68,3 / 2600
Couple maxi	Nm	313,7
Consommation (100% de charge)	L/h	19,5
Émission de CO2	g/kwh	238
<b>Système hydraulique :</b>		
Pompe	2 à débit variable et 2 à engrenages	
Débit de circuit auxiliaire (simple et double effet)	l/min	88
Débit de circuit auxiliaire High Flow (simple et double effet)	l/min	152
Réservoir hydraulique	litres	60,0
Circuit hydraulique	litres	95,0
<b>Chassis :</b>		
Voie et châssis conçus en un seul ensemble		
Largeur	mm	1860,00
Longueur	mm	3985
Largeur chenilles	mm	450
Galets (par côté)		6
Garde au sol	mm	345
Pression au sol canopy/cabine	g/cm <sup>2</sup>	313 / 324
Pente maxi admissible	% / °	58 / 30
<b>Confort et sécurité :</b>		
Siège	Réglable, inclinable, anti-déchirure	
Émission sonore	db	104
Certification		Rops - Fops
<b>Contenances :</b>		
Réservoir carburant	litres	108,0
<b>Performances opérationnelles :</b>		
Hauteur maxi au pivot de godet	mm	3205
Hauteur maxi de déchargement	mm	2430
Charge de basculement (SAE 732)	kg	3200
Charge opérationnelle (SAE J818 -35 % de la charge de basculement)	kg	1120
Charge opérationnelle (SAE J818 -50 % de la charge de basculement)	kg	1600
Translation 2 vitesses	km/h	0 à 7,8 / 0 à 12
Force de traction x 2	kN	30,6
Canopy / Cabine		Basculable
Roulements anti-usure graissés à vie	par coté	6



## Avantages

### STABILITÉ :

Positionnement du châssis par rapport aux chenilles  
Longueur des chenilles

### PRODUCTIVITE :

Souplesse et précision grâce aux joysticks pilotés  
Puissance  
Rapidité  
Compacité  
Adhérence sur tous types terrains  
Position flottante de l'équipement  
Débit de ligne auxiliaire très important (High Flow sur TL240 et TL250 version cabine)

### FIABILITE :

Train roulant longuement éprouvé  
Châssis monobloc  
Intérieur des chenilles caoutchouc renforcé d'acier  
Répartition optimisé de l'effort sur chenilles

### ERGONOMIE/CONFORT :

Visibilité arrière et avant  
Cabine spacieuse et basculante  
Siège réglable et suspendu (3 positions pré-réglées sur TL220)  
Radio avec prise MP3 en version cabine  
Compensation automatique au levage

### ENTRETIEN/ACCESSIBILITE :

Accessibilité du moteur  
Cabine basculante  
Lot de bord et outillage



# Dimensions

Godet standard    Chenilles en caoutchouc

Unités en : mm

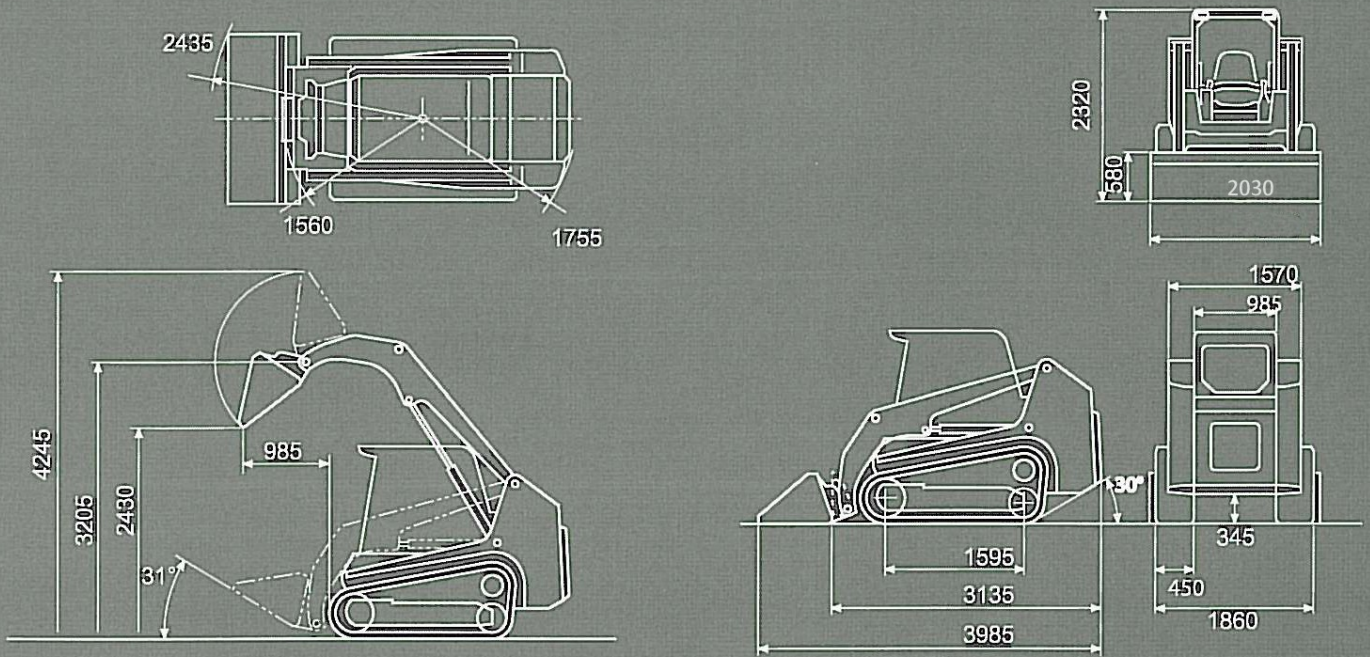

**TAKEUCHI**



[www.takeuchi-france.com](http://www.takeuchi-france.com)

réalisation : feeling [www.simple-feeling.com](http://www.simple-feeling.com)