

**FR**

## **MODE D'EMPLOI**

**Models LMB / LCS / PWS**

### **LISEZ ATTENTIVEMENT CES INSTRUCTIONS AVANT L'EMPLOI**

Pour obtenir les meilleurs résultats, lisez les instructions avant de commencer tout travail.

Accordez une attention toute particulière aux règles de sécurité.

LES FABRICANTS N'ACCEPTERONT AUCUNE RESPONSABILITÉ POUR CE PRODUIT S'IL EST UTILISÉ DANS DES BUTS DIFFÉRENTS DE CEUX DÉCRITS CI-DESSOUS.

**CONSERVEZ CES INTRUCTIONS POUR REFERENCE ULTERIEURE**

U.K. Patent No.2,263,996. USA Patent No.5,542,021.

---

**NL**

## **GEBRUIKSAANWIJZINGEN**

**Models LMB / LCS / PWS**

### **VÓÓR GEBRUIK DEZE AANWIJZINGEN ZORGVULDIG LEZEN**

U verkrijgt de beste resultaten als u de aanwijzingen leest voordat u met het werk begint.

Besteed ook veel aandacht aan de veiligheidsregels.

DE FABRIKANTEN NEMEN GEEN ENKELE VERANTWOORDELIJKHEID VOOR HET GEBRUIK VAN DIT PRODUKT OP ENIGE ANDERE WIJZE DAN HIERONDER VERMELD.

**BEWAAR DIE VOOR EVENTUEEL LATERE RAADPLEGING**

U.K. Patent No.2,263,996. USA Patent No.5,542,021.

---

**DE**

## **BEDIENUNSANLEITUNG**

**Models LMB / LCS / PWS**

### **BITTE LESEN SIE DIESE ANLEITUNG VOR GEBRAUCH SORGFÄLTIG**

Um die besten Resultate zu erreichen, sollten Sie diese Bedienungsanleitung vor Gebrauch sorgfältig lesen. Bitte notieren Sie die speziellen Hinweise auf die Sicherheitsvorschriften.

DER HERSTELLER ÜBERNIMMT KEINE HAFTUNG FÜR DIE VERWENDUNG DIESES PRODUKTS, WENN DIESE SICH VON DEM HIERIN BESCHRIEBENEN ZWECK UNTERSCHIEDET.

**BEWAHREN SIE SIE AN EINEM ORT AUF, AN DEM SIE SIE IN ZUKUNFT  
FINDEN KÖNNEN**

U.K. Patent No.2,263,996. USA Patent No.5,542,021.

**Regles De Securite**

- Gardez l'appareil à l'écart des enfants et des animaux.
- Ne traînez pas le générateur en le tirant par le tuyau ou par le câble électrique.
- Gardez toujours le plateau écartée de votre visage ou de votre corps, méfiez-vous des gouttes brûlantes et videz régulièrement le collecteur de condensation, surtout quand vous travaillez sur le plafond ou autre endroit élevé.
- N'abandonnez pas l'appareil sans surveillance.
- Ne dirigez jamais la tuyère ou la plaque chauffante vers quelqu'un.
- Ne permettez pas à la vapeur ou à l'eau de pénétrer à l'intérieur des interrupteurs ou prises électriques.
- Toujours utiliser et entreposer en position verticale.
- Avant l'utilisation, toujours vérifier visuellement qu'il n'y a pas de blocage au niveau du tuyau et de l'orifice d'alimentation de la plaque à vapeur.
- Ne pas tendre excessivement, entortiller ou coincer le tuyau sous des objets lourds. Utiliser uniquement le bouchon fourni qui est prévu pour une pression de 1,8 kg. Il agit également comme valve de sécurité. **NE JAMAIS BLOQUER CET ORIFICE DE SORTIE.**
- **NE JAMAIS** retirer le bouchon de remplissage quand l'eau est en ébullition - mettre hors tension et attendre 5 minutes.
- Avant de monter sur le cadre, vous assurer que toutes les vis sont serrées et que le cadre n'est pas endommagé.
- Toujours couper l'alimentation électrique lors du remplissage de la machine ou lorsque celle-ci n'est pas utilisée.
- Ne pas utiliser de nettoyant caustique sur le réservoir.
- Ne pas laisser bouillir jusqu'à évaporation complète de l'eau.
- Ne pas trop remplir le réservoir. **NE PAS UTILISER D'ADDITIFS.**
- Ne dévissez jamais le capuchon de remplissage pendant l'usage.
- Le réservoir chauffe durant l'utilisation. Ne pas le toucher. Ne déplacer qu'à l'aide du cadre porteur.
- La vapeur est produite à 100°C. Soyez prudent, portez des vêtements de protection et protégez-vous les mains avec des gants ou mitaines résistant à la chaleur.
- Lorsque vous êtes debout sur la décolleuse, toujours rester au niveau de la marche et ne pas trop vous pencher.
- **NE PAS UTILISER CETTE DÉCOLLEUSE DANS D'AUTRES BUTS QUE CEUX DÉTAILLÉS DANS CES INSTRUCTIONS.**
- Vous ne devez essayer de réparer l'appareil sous aucune circonstance, sauf si vous êtes qualifié et autorisé à le faire.
- Le poids maximum autorisé sur l'appareil est de 127 kg et il ne peut y avoir plus d'une personne à la fois.
- Cet appareil ne doit en aucun cas être immergé dans l'eau.
- N'utilisez que les pièces détachées Earlex destinées à cette machine.

<b>LMB</b>	<b>LCS</b>	<b>PWS</b>
Le poids maximum autorisé sur l'appareil est de 127 kg et il ne peut y avoir plus d'une personne à la fois.	Ne jamais se tenir debout sur l'appareil et ne pas l'utiliser comme une plate-forme.	Ne jamais se tenir debout sur l'appareil et ne pas l'utiliser comme une plate-forme.
<b>DÉROULER COMPLÈTEMENT LE CÂBLE SECTEUR ET LE TUYAU AVANT DE COMMENCER.</b>	<b>DÉROULER COMPLÈTEMENT LE CÂBLE SECTEUR ET LE TUYAU AVANT DE COMMENCER.</b>	<b>DÉROULER COMPLÈTEMENT LE CÂBLE SECTEUR ET LE TUYAU AVANT DE COMMENCER.</b>

**Attention!**

Vérifiez l'état du plâtre avant de commencer vos travaux.

La vapeur peut détacher les plâtres faibles, poreux ou mal pris. Ces plâtres peuvent aussi se détacher s'il sont fendus, troués ou si la plaque chauffante est maintenue en place longtemps après que le papier est imprégné.

On peut généralement localiser les plâtres faibles en tapant légèrement à différents endroits du mur. Un son creux vous indiquera où il faut être prudent. Arrêtez immédiatement si vous entendez un craquement ou si le plâtre commence à se laisser aller.

Vous pouvez utiliser l'appareil en toute sécurité sur les murs secs / plaques gypro, mais quel que soit le matériau, il est toujours prudent d'essayer d'abord sur une petite surface.

**Protégez Votre Maison!**

La chaleur produite par le générateur de vapeur peut marquer la moquette, les tables, meubles, etc. Les toiles de protection et les journaux ne constituent pas une protection suffisante pour les surfaces délicates.

## Préparation

Pour faciliter le soulèvement du papier, rayez-en préalablement la surface à arracher. Pour les papiers incrustés ou papiers vynil, cette pratique devient indispensable. Utilisez soit un outil prévu pour cet usage, soit le bord d'un couteau de peintre et éraflez la surface en croisillons de 15 cm.

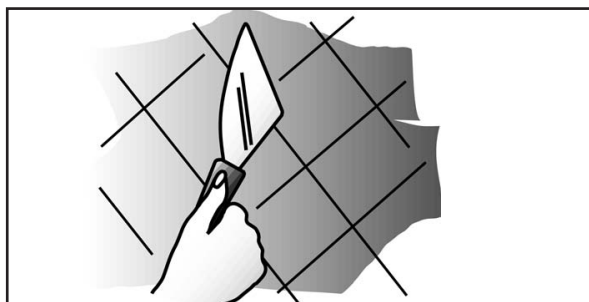

Comme pour tous travaux intérieurs, couvrez vos moquettes et meubles.

## Operation

**LA VAPEUR BRULE!** L'appareil a été conçu pour décoller rapidement et en toute sécurité les papiers peints mais rappelez-vous que la vapeur est produite à 100°C - soyez donc prudent, portez des vêtements protecteurs et des gants ou mitaines résistants à la chaleur.

Placer l'appareil sur une surface plane à côté de l'endroit où le papier doit être décollé. Retirer la plaque à vapeur.

DÉROULER COMPLÈTEMENT le tuyau et le cordon d'alimentation secteur.

Visser l'extrémité du tuyau sur le raccord fileté de la plaque à vapeur. Il faut simplement le serrer à la main. **NE PAS TROP SERRER.**

Si la plaque à vapeur possède un raccord pivotant métallique, serrer l'écrou du tuyau au raccord fileté en utilisant deux clés de serrage. Ensuite, la plaque peut rester attachée au tuyau en permanence.

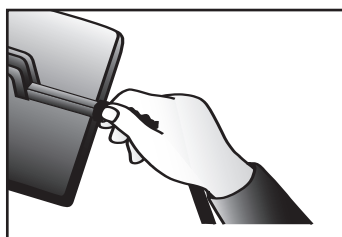

Pour remplir l'appareil, retirer le bouchon de remplissage et remplir jusqu'au niveau d'eau maximum indiqué sur le panneau de verre à l'extrémité du réservoir. Il faut utiliser de l'eau propre, si possible chaude. **NE PAS UTILISER D'ADDITIFS - NE PAS TROP REMPLIR.**

Brancher le cordon d'alimentation de l'appareil à une prise secteur et mettre sous tension.

L'interrupteur de l'appareil possède un indicateur lumineux qui s'illuminera lorsque l'appareil est sous tension. Selon la température de l'eau

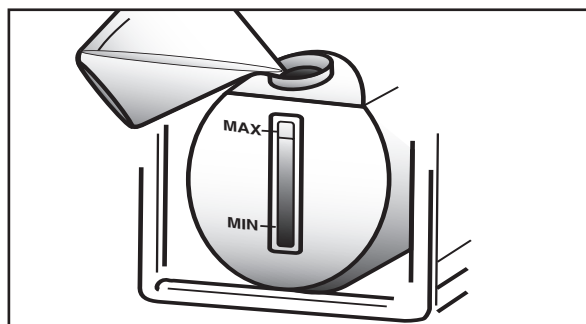

utilisée, il faudra de 10 à 20 minutes avant que l'appareil commence à produire de la vapeur. **NE PAS LAISSER SANS SURVEILLANCE.**

Lorsque de la vapeur est produite au niveau de la plaque à vapeur, vous êtes prêt à commencer. Avant que de la vapeur ne soit produite, quelques bulles apparaîtront au niveau de la plaque à vapeur. **AVERTISSEMENT :** Avant l'apparition de la vapeur, faire attention au déversement d'eau chaude. Lorsque la vapeur a été produite, soulever la plaque à vapeur au-dessus du niveau de l'orifice de sortie du réservoir pour permettre à la condensation de vapeur de retourner en arrière le long du tuyau jusque dans le réservoir.

Si vous êtes droitier, tenir la plaque à vapeur dans votre main gauche et la placer à plat contre le mur à l'endroit où vous voulez commencer à décoller.

Laisser la plaque contre le mur pendant environ 10 secondes. Si vous êtes gaucher, il vous sera peut-être plus facile d'utiliser l'autre main.

Déplacer la plaque à vapeur sur la partie adjacente à celle où vous travailliez, et utiliser une décapeuse pour retirer le papier peint de la partie qui vient d'être traitée à la vapeur.

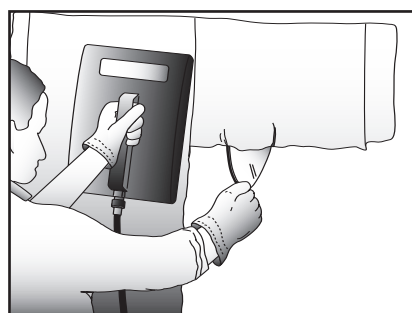

En travaillant de cette façon, vous devriez pouvoir retirer le papier de façon continue. Avec certains papiers, il vous faudra peut-être laisser la plaque contre le mur plus longtemps, ou il vous faudra peut-être recommencer l'opération si tout le papier n'a pas pu être enlevé.

L'appareil peut être utilisé pendant approximativement 1h avant de nécessiter un remplissage. Le niveau d'eau est montré sur l'indicateur de niveau en verre, et ne doit pas descendre en dessous du niveau minimum. Mettre l'appareil hors tension lorsque ce niveau a été atteint.

Si vous devez à nouveau utiliser la décolleuse à vapeur, vous assurer que l'appareil est hors tension et qu'il n'y a plus d'ébullition. Attendre 5 minutes. Dévisser doucement le bouchon. Toute vapeur restante accumulée sortira de dessous le bouchon. Attention - la vapeur est très chaude - utiliser un gant et éloigner votre visage. Comme précédemment, remplir jusqu'au niveau indiqué et suivre les instructions indiquées ci-dessus. **IL NE FAUT JAMAIS LAISSER BOUILLIR JUSQU'À L'ÉVAPORATION COMPLÈTE DE L'EAU.**

L'appareil possède un disjoncteur thermique. Si l'eau est complètement évaporée, le disjoncteur entre en action et empêche toute utilisation de l'appareil. Mettre l'appareil hors tension et le laisser refroidir pendant au moins 5 minutes, remplir d'eau et mettre à nouveau sous tension - le disjoncteur thermique devrait être réinitialisé automatiquement. S'il n'est pas réinitialisé, laisser refroidir un peu plus longtemps. Lorsque vous avez fini d'utiliser l'appareil, laisser refroidir l'eau restante et vider ensuite l'appareil. Nous recommandons de rincer le réservoir avec de l'eau propre avant d'entreposer. **NE JAMAIS LAISSER D'EAU DANS L'APPAREIL LORSQU'IL EST ENTREPOSÉ.**

### **Bouchon de remplissage**

Mise en place - visser le bouchon sur le tube de remplissage et le serrer à la main.

Ne pas le serrer trop fort.

Retrait - vérifier que l'unité est débranchée et qu'elle n'est plus en ébullition.

Attendre 5 minutes.

Dévisser doucement le bouchon. Toute vapeur restante accumulée sortira de dessous le bouchon.

**Attention - la vapeur est très chaude - mettre un gant et ne pas approcher le visage de trop près.**

Remplir jusqu'au niveau indiqué comme précédemment et suivre les instructions ci-dessus.

**VAPEUR - ATTENTION DANGER.**

## **Autres Applications**

- L'appareil peut aussi être utilisé pour :
- Soulever les carreaux de vinyle collés.
- Stériliser le sol.  
Tuer les mauvaises herbes.

## **Mesures de Dépannage**

### **•L'appareil ne produit pas de vapeur**

Le disjoncteur thermique a été déclenché. Mettre hors tension, laisser refroidir, remplir d'eau puis mettre à nouveau sous tension.

- Si vous utilisez une rallonge électrique - vérifier que le bouton de réinitialisation thermique de la rallonge n'a pas été déclenché. Vérifier que la rallonge est adéquate pour une puissance de 13 ampères au minimum.

Si l'appareil ne fonctionne toujours pas, le renvoyer au revendeur ou à un agent autorisé pour faire vérifier le fusible thermique et la résistance électrique. **SEULS DES ÉLECTRICIENS QUALIFIÉS PEUVENT ENTREPRENDRE CE TRAVAIL.**

### **L'appareil disjoncte continuellement**

- Vérifier que le niveau d'eau est au-dessus du minimum.
- Vérifier que la rallonge est adaptée pour une puissance de 13 ampères au minimum, et qu'elle est complètement déroulée.
- Vérifier qu'aucun additif n'a été utilisé.

### **Vapeur s'échappant du bouchon pression**

- Vérifier s'il n'y a pas de blocage au niveau du tuyau ou de la plaque à vapeur.
- Nettoyer la zone autour du bouchon.

### **Décalaminage**

Nous recommandons de nettoyer le réservoir tous les trois mois avec des produits détartrants de marque, en suivant les instructions du fabricant.

## Veiligheidsregels

- Houd de apparatuur buiten het bereik van kinderen en huisdieren.
- Het stoomapparaat niet verplaatsen door aan de slang of het snoer te trekken.
- Het stoomplateau steeds afgekeerd houden van uw gezicht en lichaam, oppassen voor hete druppels en vergaarde condensatie op de plaat geregeld verwijderen, vooral bij het afkrabben van plafonds en hoge vlakken.
- Niet onbewaakt laten staan.  
De slang of het stoomplateau nooit naar iemand richten.
- Ervoor zorgen dat er geen water of stoom in de lichtschakelaars of stopcontacten komt.
- Altijd rechtop houden bij het gebruiken en bewaren.
- Kijk altijd voor ieder gebruik of de ingang van de slang en de stoomplaat niet verstopt zijn.
- Zorg ervoor dat de slang niet onder spanning is, geknikt is of vastzit onder zware voorwerpen.
- Gebruik alleen de bijgeleverde 1.8kg Hoge Druk Dop. Dit is tevens een veiligheidsventiel.
- **NOOIT DEZE UITGANG BLOKKEREN.**
- **NOOIT** de vuldop verwijderen tijdens het koken - schakel uit en wacht 5 minuten.
- Voordat u op het frame gaat staan, dient u zich ervan te verzekeren dat alle schroeven vastgedraaid zijn en het frame onbeschadigd is.
- Schakel de elektriciteit altijd uit wanneer u de machine vult of wanneer het niet in gebruik is. Gebruik geen bijtende schoonmaakmiddelen voor de tank.
- Laat niet droog koken.
- Vul het reservoir niet meer dan het aangegeven niveau. **GEBRUIK GEEN TOEVOEGINGEN.**
- Tijdens het gebruik nooit de vuldop verwijderen of de slang losmaken.
- Tijdens gebruik wordt de tank heet. Niet aanraken. Verplaats alleen in het draagframe.
- Voor stoom is een temperatuur van 100°C vereist. Wees dus voorzichtig, draag beschermende kleding en hittebestendige handschoenen of wanten.
- Wanneer u op de behangstoomstripper staat, blijf dan altijd binnen de aangegeven staplaats en overstrek u niet.
- **GEBRUIK DE BEHANGSTOOMSTRIPPER VOOR GEEN ENKEL ANDER DOELEINDE DAN VERMELD IN DEZE INSTRUKTIES.**
- Onder geen voorwaarden moet u een poging ondernemen om een reparatie uit te voeren, tenzij u gekwalificeerd bent en toestemming hebt verkregen.
- Het maximale draaggewicht op het toestel is 127 kg en niet meer dan 1 persoon tegelijk.
- Gebruik alleen originele Earlex onderdelen.

<b>LMB</b>	<b>LCS</b>	<b>PWS</b>
Het maximale draaggewicht op het toestel is 127 kg en niet meer dan 1 persoon tegelijk.	Sta nooit op het toestel of gebruik het als een opstapje.	Sta nooit op het toestel of gebruik het als een opstapje.
<b>ROL HET ELEKTRISCHE SNOER EN DE SLANG VOLLEDIG UIT VOORDAT U BEGINT.</b>	<b>ROL HET ELEKTRISCHE SNOER EN DE SLANG VOLLEDIG UIT VOORDAT U BEGINT.</b>	<b>ROL HET ELEKTRISCHE SNOER EN DE SLANG VOLLEDIG UIT VOORDAT U BEGINT.</b>

### Opgelet!

De conditie van het stucwerk controleren voordat u begint te werken.

Stoom kan zwak, poreus of slecht gebonden stucwerk losmaken. - het komt ook gemakkelijk los als het gebarsten is, gaten vertoont of wanneer het stoomplateau te lang op één plaats wordt gehouden nadat het behang is gedrenkt.

Zwak stucwerk ontdekt men gewoonlijk door de muur op een paar plekken te bekloppen. Een hol geluid betekent dat u uiterst voorzichtig te werk dient te gaan en meteen moet stoppen zodra u een krakend geluid hoort of wanneer het stucwerk begint af te brokkelen.

Het stoomapparaat kan veilig gebruikt worden op stapelmuren en gipsplaat maar ongeacht het materiaal is het raadzaam om een klein stuk te proberen alvorens met het eigenlijke werk te beginnen.

### Bescherm Uw Huis!

De warmte die door de stoomketel wordt geproduceerd kan plekken op tapijten, stofferingen, tafelbladen, kasten, enz. veroorzaken.

Stoflakens of kranten zijn geen geschikte warmtebeveiligers voor delicate oppervlakken.

## Vorbereiding

De vlugste manier om behang te verwijderen is het aangegeven oppervlak voorzichtig met een mes te kerven. Voor zwaar gedessineerd, van een laag vinyl voorzien of geschilderd behang is dit noodzakelijk. U kunt hiervoor een in de handel verkrijgbare perforator gebruiken of u kunt de rand van een afkrabber gebruiken en er kruiselings banen van 15 cm tussenwijdte in

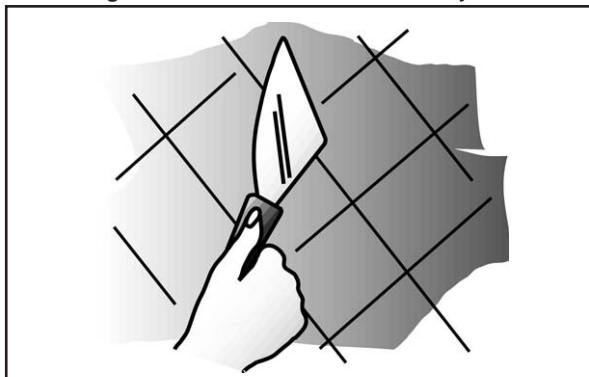

kerven.

## Bediening

**STOOM IS HEET!** Het apparaat is ontworpen voor een veilige en vlugge verwijdering van behang maar u moet er wel aan denken dat de geproduceerde stoom 100°C is en bijgevolg voorzichtigheid in acht nemen en beschermende kleding en hittebestendige handschoenen of wanten dragen.

Plaats het toestel op een vlakke ondergrond dichtbij het te strippen gebied. Verwijder de stoomplaat.

ROL de slang en het elektrische snoer VOLLEDIG UIT.

Verbind de schroefdraad op de stoomplaat met het uiteinde van de slang. Dit dient met de hand vastgemaakt worden. **MAAK HET NIET TE VAST.**

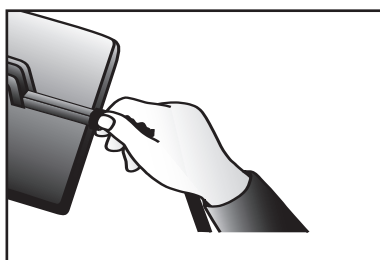

Als de stoomplaat met een metalen wartel is bevestigd, maak dan de schroef van de slang aan het schroefdraad vast met behulp van twee moersleutels. De plaat kan daarna permanent bevestigd blijven aan de slang.

Om het toestel te vullen, verwijder de vuldop en vul tot het maximale waterniveau zoals aangegeven op het glazen paneel aan het einde van de tank. Dit moet schoon water zijn, bij voorkeur heet. **GEBRUIK GEEN TOEVOEGINGEN - NIET OVER-VULLEN.**

Steek de stekker in het stopcontact en schakel

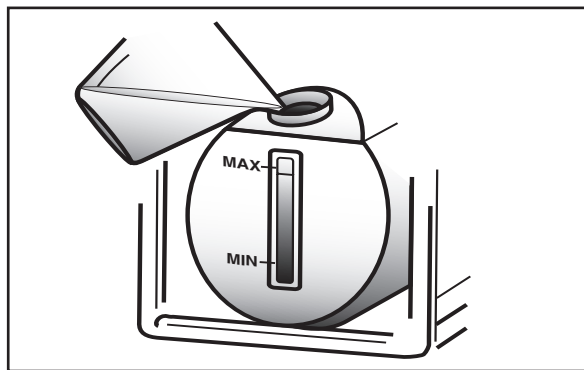

het toestel aan. De hoofdschakelaar op het toestel heeft een neonlampje dat zal aangaan wanneer het toestel aan is. Het duurt tussen de 10 en 20 minuten voordat het toestel begint met het produceren van stoom, afhankelijk van de temperatuur van het water bij het vullen. **LAAT HET NIET ZONDER TOEZICHT.**

Zodra er stoom op de stoomplaat verschijnt, is het klaar voor gebruik.

Net voordat er stoom op de stoomplaat verschijnt, zijn er enkele luchtbelletjes op de stoomplaat waar te nemen. **WAARSCHUWING:** Let er op dat er uitstoot van heet water is voordat er stoomontwikkeling plaatsvindt. Wanneer er stoom geproduceerd wordt, til dan de stoomplaat boven het niveau van de tankuitgang, zodat gecondenseerde stoom terug kan lopen via de slang naar de tank. Wanneer u rechtshandig bent, hou de stoomplaat dan in uw linkerhand plat tegen de muur waar u wilt beginnen met verwijderen. Hou de plaat ongeveer 10 seconden tegen de muur. Wanneer u linkshandig bent, vindt u het waarschijnlijk gemakkelijker om met uw andere hand te werken.

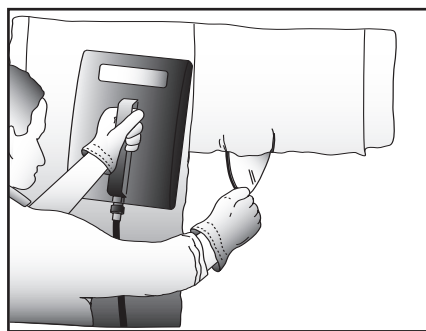

Beweeg de stoomplaat naar de plaats onmiddellijk naast de plaats waarop u zojuist gewerkt hebt en gebruik een behang schraper om het net gestoomde gedeelte te verwijderen. Met deze werkwijze kunt u continue behang blijven verwijderen. Bij bepaalde soorten behang dient u de stoomplaat langer tegen de muur te houden of dient het proces herhaald te worden indien het behang nog niet volledig verwijderd is.

Het toestel kan ongeveer 1 fi uur gebruikt worden voordat het opnieuw gevuld dient te worden. Het water niveau is af te lezen door de glazen niveaumeter en mag niet onder het minimum komen. Schakel het toestel uit wanneer dit niveau is bereikt.

Voor verder gebruik van de behangstoomstripper dient u zich ervan te verzekeren dat het toestel is uitgeschakeld en dat het water niet meer kookt. Wacht 5 minuten. Draai de dop voorzichtig los. Eventueel achtergebleven stoom ontsnapt van onder de dop. Voorzichtig - stoom is erg heet - draag een handschoen en houdt uw gezicht op veilige afstand. Hervul tot het aangegeven niveau zoals reeds eerder gedaan en volg de bovenstaande instructies. **LAAT HET TOESTEL NOOIT DROOG KOKEN.**

Er is een thermische beveiligingsmechanisme in het toestel bevestigd. In geval van droog koken van het toestel, zal het mechanisme in werking treden en verder gebruik voorkomen. Schakel het toestel uit en laat het tenminste 5 minuten afkoelen, hervul het met water en schakel het weer aan - het thermische beveiligingsmechanisme zal dan automatisch opnieuw afstellen. Als het niet afgesteld is, laat het toestel dan langer afkoelen.

Wanneer u klaar bent met het gebruiken van het toestel, dient u overgebleven water te laten afkoelen voordat u het toestel leegt. Wij raden aan om het toestel met schoon water te reinigen voordat u het opbergt. **LAAT NOOIT WATER IN HET TOESTEL TIJDENS BERGING.**

### **Radiator dop**

Aanbrengen - op de vulhals met de hand vastdraaien.

Niet te strak aandraaien.

Verwijderen - zorg dat het apparaat uitgeschakeld is, en het water van de kook is. Wacht 5 minuten.

Draai de dop voorzichtig los. Eventueel achtergebleven stoom ontsnapt van onder de dop.

**Waarschuwing: stoom is bijzonder heet. Gebruik handschoenen en houd uw gezicht vrij.**

Zoals eerder, tot de niveauaanwijzer aanvullen en bovenstaande aanwijzingen volgen. **STOOMGEVAAR.**

### **Andere Toepassingen**

- Het toestel kan ook gebruikt worden om:
  - Artex® te verwijderen.
  - Vinyl tegels los te maken.
  - Grond te steriliseren.
  - Onkruid uit de tuin te doden.

### **Storingsdiagnose**

#### **●Apparaat levert geen kokend water.**

Het thermische beveiligingsmechanisme heeft gewerkt. Schakel het toestel uit, laat het afkoelen, hervul het met water en schakel het weer aan.

- Indien u een verlengsnoer gebruikt - verzekert u zich er dan van dat de re-set knop van het verlengsnoer niet uitgeschakeld is. Verzekert u er zich ook van dat de toelaatbaarheid van het verlengsnoer minimum 13 ampère bedraagt.

Indien het toestel nog steeds niet werkt, breng het dan terug naar de verkoper of geautoriseerde agent om de zekering en element van het warmte mechanisme na te kijken. **ALLEEN GEKWALIFICEERDE ELECTRICIENS MOGEN DIT WERK VERRICHTEN.**

#### **Het toestel blijft zich uit schakelen**

- Kijk of het water boven het minimum water niveau is.
- Kijk na of het verlengsnoer een minimum toelaatbaarheid heeft van 13 ampère en volledig is afgewikkeld.
- Verzekert u zich ervan dat er geen toevoegingen zijn gebruikt.

#### **Stoom ontsnapt van de Hoge Druk Dop**

- Kijk of er verstoppingen zijn in de slang of de stoomplaat.
- Schone ruimte rondom de dop.

### **Ontkalken**

Wij raden aan om de tank om de drie maanden te reinigen met een gepatenteerd ontkalkingsproduct, volgens de instructies van de fabrikant.

**DE**

## Sicherheitsvorschriften

- Bewahren Sie die Ausrüstung vor dem Zugriff von Kindern und Haustieren auf.
- Bewegen Sie den Kessel nicht, indem Sie entweder am Schlauch oder an dem Elektrokabel ziehen.
- Halten Sie Dampfplatte immer von Ihrem Gesicht und Körper weg, achten Sie auf heiße Tropfen und regelmäßiger Kondensation von der Platte - insbesondere wenn Sie Decken und höher gelegene Stellen bearbeiten.
- Lassen Sie das Gerät nie unbewacht stehen.
- Richten Sie niemals den Schlauch oder die Dampfplatte auf eine Person.
- Achten Sie darauf, daß kein Wasser oder Dampf in Lichtschalter oder Steckdosen gerät.
- Gerät stets aufrecht verwenden und lagern.
- Stellen Sie vor der Verwendung stets sicher, daß der Schlauch und die Dampfplattenöffnung nicht blockiert sind.
- Den Schlauch nicht zerren, knicken oder unter schweren Gegenständen einklemmen.
- Verwenden Sie nur die mitgelieferte 1.8kg Druckkappe. Sie dient auch als Sicherheitsventil.
- DIESE ÖFFNUNG NIEMALS BLOCKIEREN.
- Entfernen Sie NIEMALS die Einfüllkappe, wenn die das gerät kocht - schalten Sie die das gerät aus, und warten Sie 5 Minuten.
- Stellen Sie, bevor Sie auf das Gestell steigen, sicher, daß alle Schrauben fest angezogen sind und das Gestell nicht beschädigt ist.
- Ziehen Sie stets den Netzstecker, heraus bevor Sie die Einheit auffüllen bzw. wenn das Gerät nicht verwendet wird.
- Verwenden Sie keine ätzenden Reinigungsmittel für den Tank.
- Lassen Sie die das gerät nicht trockenkochen.
- Den Behälter nicht überfüllen. KEINE ZUSÄTZE VERWENDEN.
- Entfernen Sie niemals den Füllstutzen oder den Schlauch, wenn das Gerät in Betrieb ist.
- Der Tank heizt sich bei der Verwendung auf. Nicht berühren. Um den Tank zu bewegen, halten Sie ihn am Tragegestell fest.
- Es kommt zur Dampfbildung von 100°C. Seien Sie vorsichtig und tragen Sie Schutzkleidung und schützen Sie Ihre Hände mit Hitze abweisenden Handschuhen.
- Stehen Sie stets mit beiden Füßen auf dem Gestell, und arbeiten Sie nicht über Ihre normale Reichweite hinaus.
- VERWENDEN SIE DIESEN TAPETENABLÖSER NUR ZU DEN IN DIESEN ANWEISUNGEN ANGEGEBENEN ZWECKEN.
- Nehmen Sie auf keinen Fall selbst Reparaturen an der Einheit vor, es sei denn Sie verfügen über die entsprechende Qualifikation und sind dazu autorisiert.
- Das Höchstgewicht, das von dem Gestell getragen werden kann, liegt bei 127kg. Es kann jeweils nur eine Person auf dem Gestell stehen.
- Der arbeitsplatzbezogene Emissionswert des Gerätes überschreitet nicht 70 dB (A).
- Verwenden Sie nur Original-Ersatzteile von Earlex.

<b>LMB</b>	<b>LCS</b>	<b>PWS</b>
Das Höchstgewicht, das von dem Gestell getragen werden kann, liegt bei 127kg. Es kann jeweils nur eine Person auf dem Gestell stehen. WICKELN SIE DAS NETZKABEL UND DEN SCHLAUCH VOLLSTÄNDIG AB.	Stellen Sie sich niemals direkt auf die Einheit bzw. benutzen Sie sie nicht als Plattform.  WICKELN SIE DAS NETZKABEL UND DEN SCHLAUCH VOLLSTÄNDIG AB.	Stellen Sie sich niemals direkt auf die Einheit bzw. benutzen Sie sie nicht als Plattform.  WICKELN SIE DAS NETZKABEL UND DEN SCHLAUCH VOLLSTÄNDIG AB.

### Vorsicht!

Überprüfen Sie den Zustand der Wandvergipsung bevor Sie mit der Arbeit beginnen. Der Dampf kann schwachen, porösen oder schlecht haltenden Gips lösen, der sich auch schnell lösen kann, wenn er Risse und Löcher hat, oder wenn die Dampfplatte zu lange in einer Position gehalten wird, nachdem die Tapete aufgeweicht wurde. Sie können schwache Gipsstellen normalerweise durch Abklopfen einiger Wandstellen entdecken. Ein hohles Geräusch sagt Ihnen, daß Sie diese Stelle mit Vorsicht bearbeiten sollten - unterbrechen Sie Ihre Arbeit sofort, sobald Sie ein krachendes Geräusch hören oder der Gips sich lösen sollte. Der Dampfblöser ist für trockene Wände und Gipsplatten geeignet, was immer das Material ist, es ist immer ratsam einen kleinen Bereich anzutesten bevor Sie mit der Arbeit an der gesamten Fläche beginnen.

### Schützen Sie Ihr Haus!

Die Hitze des Kessels kann Ihren Teppich(boden), Möbel, Tischoberflächen und Schränke usw. markieren. Staubabdeckungen oder Zeitungen sind kein passender Hitzeschutz für empfindliche Oberflächen.



## Vorbereitung

Zur schnelleren Tapetenentfernung ritzen Sie den zu entfernenden Bereich leicht an. Dies ist besonders für Profil-, und Kunststoff beschichtete oder angestrichene Tapete notwendig. Benutzen Sie entweder einen Perforierer oder ein anderes geeignetes Werkzeug zum Anritzen der Tapete und ritzen Sie ein überkreuzendes Muster von ca. 150 mm.

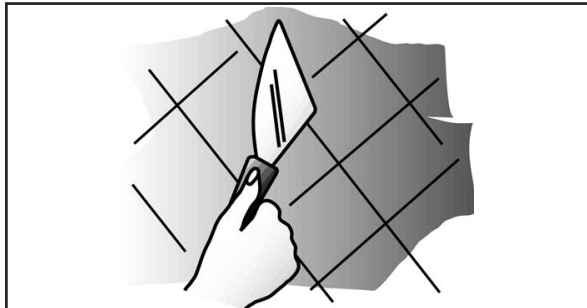

Wie bei allen Renovierungsarbeiten schützen Sie Ihren Teppich und Ihr Mobiliar mittels Abdeckungen.

## Betrieb

**DAMPF IS HEISS!** Das Gerät ist zur sicheren und schnellen Lösung von Tapeten ausgelegt, jedoch achten Sie darauf, daß der Dampf eine Temperatur von 100°C erreicht, tragen Sie Schutzkleidung und hitzebeständige Handschuhe.

Stellen Sie die Einheit auf einen flachen Untergrund neben dem Wandabschnitt, von dem die Tapete gelöst werden soll. Nehmen Sie die Dampfplatte von der Einheit ab.

Wickeln Sie den Schlauch und das Netzkabel **VOLLSTÄNDIG** ab.

Schließen Sie das Ende des Schlauchs an das Gewinde der Dampfplatte an. Schrauben Sie es nur handfest an - **NICHT ZU FEST ANZIEHEN**.

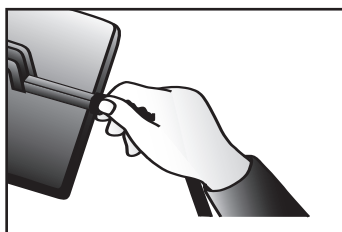

Ist die Dampfplatte mit einem Metalldrehgelenk befestigt, ziehen Sie die

Schlauchanschlußmutter mit Hilfe von zwei Schraubenschlüsseln an. Die Platte kann anschließend permanent am Schlauch angeschlossen bleiben.

Entfernen Sie zum Auffüllen der Einheit die Einfüllkappe, und füllen den Tank bis zum maximalen Wasserstand (siehe Wasserstandsanzeige am Ende des Tanks).

Achten Sie darauf, daß das Wasser sauber ist, und verwenden Sie nach Möglichkeit **KEINE ZUSATZSTOFFE - TANK NICHT ÜBERFÜLLEN**. Stecken Sie den Netzstecker der Einheit in die

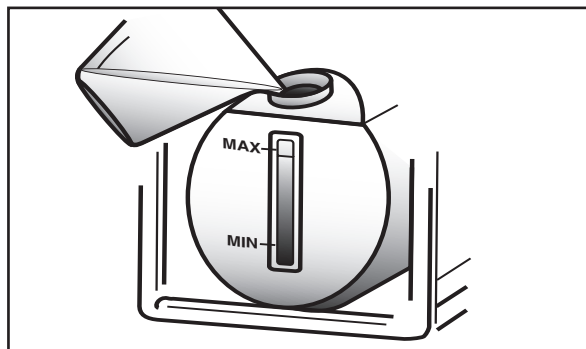

Steckdose, und schalten Sie das Gerät ein. Der Betriebsschalter an der Einheit ist mit einer Anzeigenleuchte ausgestattet, die während des Betriebs aufleuchtet. Je nach Temperatur des eingefüllten Wassers kann es 10 bis 20 Minuten dauern, bis die Einheit mit der Dampferzeugung beginnt. **LASSEN SIE DIE EINHEIT NICHT UNBEAUF SICHTIGT.**

Die Einheit ist betriebsbereit, sobald an der Dampfplatte Dampf erzeugt wird.

Vor der Dampferzeugung treten an der Dampfplatte einige Bläschen auf. **WARNUNG:** Es kann vor der Dampfabgabe zu heißem Wasseraustritt kommen. Halten Sie die Dampfplatte während der Dampferzeugung höher als die Tanköffnung, so daß kondensierter Dampf den Schlauch hinunter in den Tank zurückfließen kann.

Wenn Sie Rechtshänder sind, halten Sie die Dampfplatte mit Ihrer linken Hand, und legen Sie die Platte flach auf die Wandstelle auf, an der Sie mit dem Ablösen der Tapete beginnen möchten.

Drücken Sie die Dampfplatte ca. 10 Sekunden lang gegen die Wand. Sind Sie Linkshänder, werden Sie es wahrscheinlich einfacher finden, mit der rechten Hand zu arbeiten.

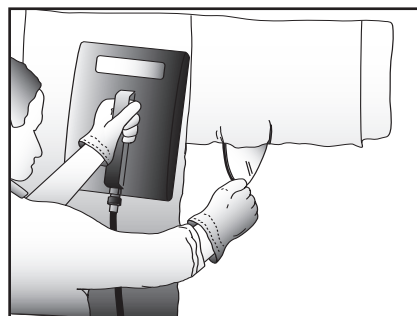

Plazieren Sie jetzt die Dampfplatte genau neben dem Bereich, den Sie gerade mit Dampf bearbeitet haben, und schaben Sie die Tapete mit Hilfe eines Tapetenentferners von diesem Bereich ab. Auf diese Weise können Sie die gesamte Tapete Stück für Stück entfernen. Bei einigen Tapeten kann es sein, daß sie etwas länger bzw. mehrmals mit der Dampfplatte bearbeitet werden müssen, falls sie sich nicht beim ersten Mal vollständig entfernen lassen.

Die Betriebsdauer der Einheit beträgt ca. 1fi Stunden, bevor sie wieder aufgefüllt werden muß. Der Wasserstand wird am Anzeigenrohr angezeigt und sollte nicht unter den minimalen Stand sinken. Schalten Sie die Einheit aus, wenn dieser Stand erreicht ist.

Wenn Sie den Dampf-Tapetenablöser weiter verwenden möchten, stellen Sie sicher, daß die Einheit ausgeschaltet ist und das Wasser nicht mehr kocht. Warten Sie 5 Minuten. Schrauben Sie den Deckel langsam los. Dabei entweicht eingeschlossener Dampf unterhalb des Deckels. Achtung - der Dampf ist sehr heiß - tragen Sie Handschuhe, und halten Sie Ihr Gesicht in sicherer Entfernung. Füllen Sie das Wasser wie zuvor bis zum angegebenen Wasserstand auf, und folgen Sie den obigen Anweisungen.

**LASSEN SIE DIE EINHEIT NIEMALS TROCKENKOCHEN.**

Die Einheit ist mit einer thermalen Abschaltautomatik versehen. Sinkt der Wasserstand weit unter den minimalen Level, schaltet sich die Einheit aus, um eine weitere Verwendung zu verhindern. Schalten Sie die Einheit aus, und lassen Sie sie mindestens 5 Minuten lang abkühlen. Füllen Sie den Tank anschließend wieder mit Wasser auf, und schalten Sie die Einheit erneut ein. Die thermale Abschaltautomatik sollte sich automatisch wieder auf Normalbetrieb einstellen. Ist dies nicht der Fall, lassen Sie die Einheit noch etwas länger abkühlen.

Wenn Sie die Arbeit mit dem gerät beenden möchten, lassen Sie das verbliebene Wasser abkühlen, bevor Sie den Tank ausleeren. Wir empfehlen, den Tank vor der Lagerung mit sauberem Wasser auszuspülen. **LASSEN SIE BEI DER LAGERUNG NIEMALS WASSER IM TANK.**

### **Kühlerdeckel**

Anbringen - Schrauben Sie den Kühlerdeckel auf den Einfüllstutzen und ziehen Sie ihn nur handfest an.

Nicht zu fest anziehen.

Abnehmen - Stellen Sie sicher, dass die Einheit ausgeschaltet ist und nicht mehr kocht.

Warten Sie 5 Minuten.

Schrauben Sie den Deckel langsam los. Dabei entweicht eingeschlossener Dampf unterhalb des Deckels.

**Vorsicht - Der Dampf ist sehr heiß. Tragen Sie Handschuhe und halten Sie das Gesicht nicht in den Dampf.**

Wie zuvor bis zum Füllstandsanzeiger auffüllen und die obigen Anweisungen beachten.

**GEFÄHRLICHER DAMPF!**

## **Andere Dämpfungsanwendungen**

Die Einheit kann außerdem zu folgenden Zwecken verwendet werden:

- Entfernen von Artex®.
- Lösen von Vinylfliesen.
- Sterilisieren von Erdreich.
- Unkrautvertilgung.

## **Fehlersuche**

### **Das Wasser wird nicht aufgeheizt**

- Thermale Abschaltautomatik wurde aktiviert. Schalten Sie die Einheit aus, lassen Sie sie abkühlen, und füllen Sie den Tank mit Wasser auf, bevor Sie die Einheit wieder einschalten.
- Wenn Sie ein Verlängerungskabel verwenden: Stellen Sie sicher, daß der Sicherungsdruckknopf am Verlängerungskabel nicht herausgesprungen ist und daß das Verlängerungskabel für eine Stromstärke von mindestens 13 A geeignet ist.

Sollte die Einheit immer noch nicht funktionieren, bringen Sie sie zu Ihrem Fachhändler bzw. autorisierten Vertreter, damit dieser die Sicherung und das Heizelement überprüfen kann. **DIES SOLLTE NUR VON EINEM QUALIFIZIERTEN ELEKTROINSTALLATEUR VORGENOMMEN WERDEN.**

### **Gerät schaltet sich immer wieder aus.**

- Stellen Sie sicher, daß der Wasserstand über dem minimalen Level liegt.
- Prüfen Sie, ob das Verlängerungskabel für eine Stromstärke von mindestens 13 A geeignet und vollständig abgewickelt ist.
- Stellen Sie sicher, daß keine Zusatzstoffe verwendet wurden.

### **Dampfaustritt an der Druckkappe.**

- Überprüfen Sie den Schlauch und die Dampfplatte auf Blockierungen.
- Reinigen Sie die Auflagefläche um die Kappe herum.

Wir empfehlen, den Tank alle drei Monate entsprechend den Anweisungen des Herstellers mit Markenentkalkungsmitteln zu reinigen.

# LMB

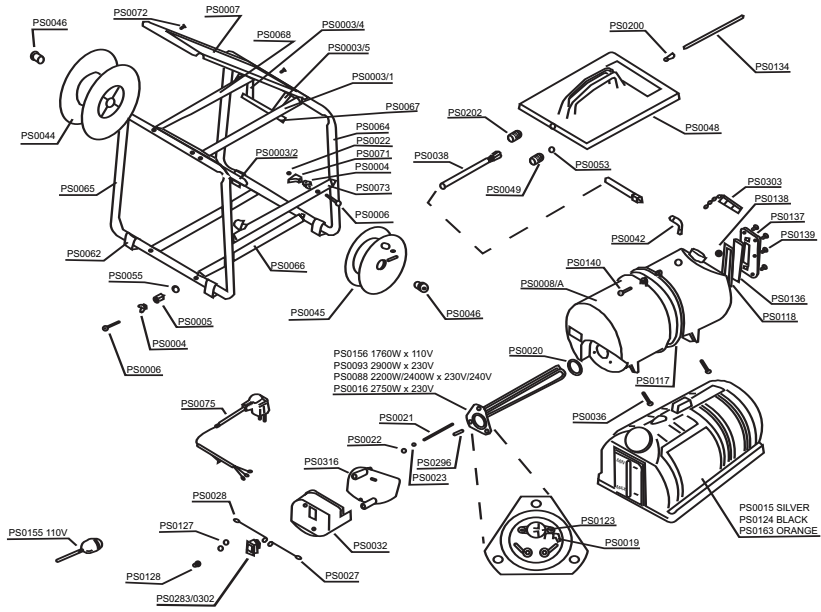

# LCS

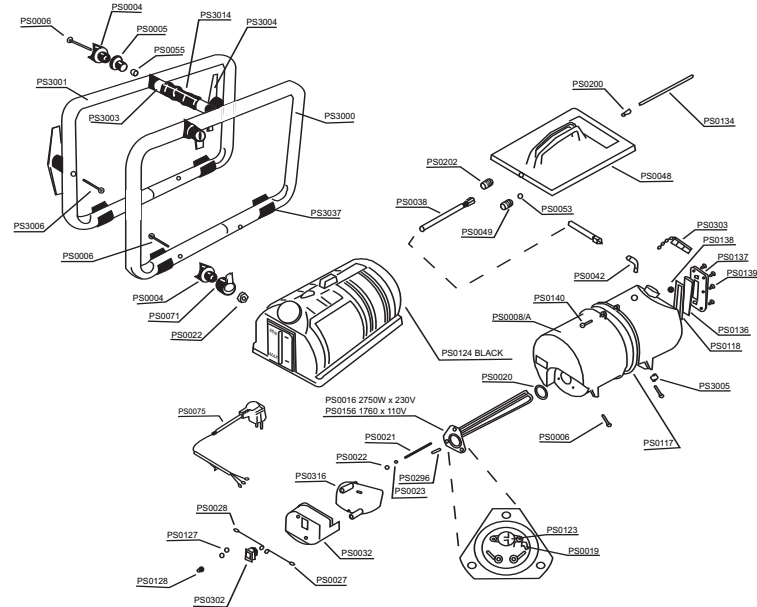

# PWS

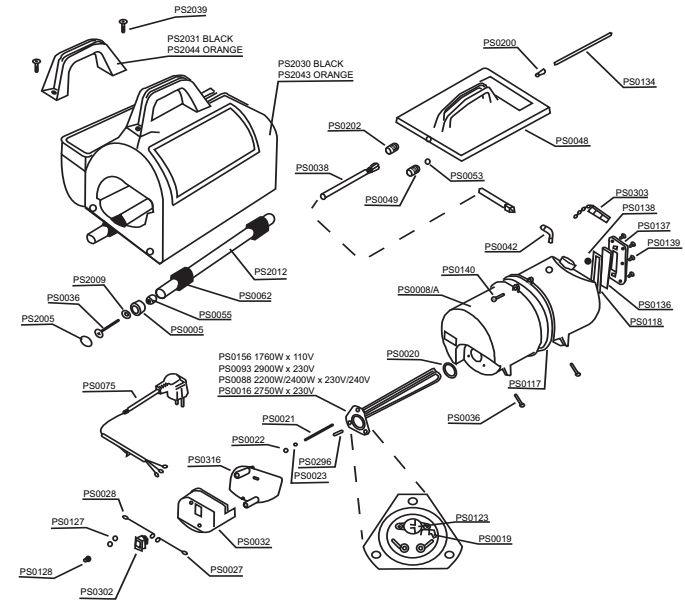

**FR**

Attestation de Conformité EC

Nous déclarons que les produits: LMB / LCS / PWS sont conformes aux: 73/23/EEC, EN60335-1, EN60335-2-15 & 89/336/EEC, EN55014, EN50082-1

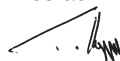

Tim Hopper -Directeur Technique

### GARANTIE

Ce produit est garanti pour une période de deux ans pour une utilisation ordinaire, et pour 6 mois an lorsqu'il est utilisé en location ou lorsque l'appareil est prêté à d'autres utilisateurs. Le réservoir est garanti pour 3 ans. La garantie couvre les défauts matériels ou de fabrication.

Bien que toutes les précautions soient prises par les fabricants pour que notre appareil quitte l'usine en parfait état, Les fabricants décline toutes responsabilités concernant les problèmes et dommages dus à l'utilisation inappropriée.

La responsabilité incombe à l'utilisateur de s'assurer que les surfaces à traiter, nettoyer ou décaper conviennent au traitement par la vapeur.

Cette garantie n'affecte pas vos droits de consommateur.

Si un problème survient, veuillez contacter par téléphone notre service d'assistance ou votre point de vente, accompagné d'une copie du bon d'achat. Toutes les réparations seront effectuées dans les délais les plus brefs.

**NL**

EC Verklaring van Conformiteit

Wij verklaren dat de types: LMB / LCS / PWS voldoen aan: 73/23/EEC, EN60335-1, EN60335-2-15 & 89/336/EEC, EN55014, EN50082-1



Tim Hopper - Technisch directeur

### GARANTIE

Dit produkt heeft een garantie periode van 2 jaar voor normaal gebruik en 1 jaar voor huurdoeleinden of wanneer het toestel aan andere gebruikers wordt uitgeleend. De tank heeft een garantie van 3 jaar. De garantie is tegen gebrekkige materialen of werkmanschap.

Dit product is gegarandeerd voor een periode van 6 maanden tegen defecte materialen en vakmanschap. Ofschoon de fabrikanten al het mogelijke heeft gedaan om te verzekeren dat onze producten goed werken bij het verlaten van de fabriek, kan Earlex niet aansprakelijk worden gesteld voor problemen of beschadiging voortvloeiend uit het gebruik ervan.

Deze garantie heeft geen effect op uw wettelijke rechten.

In het geval zich een gebrek voordoet, neemt u dan contact op met onze hulplijn voordat u het toestel terugbrengt naar onze Klantenservice Afdeling op het onderstaande adres, samen met uw betaalbewijs. Alle reparaties worden snel afgehandeld.

**DE**

EG Konformitätserklärung

Wir erklären hiermit, daß die folgenden Elektrowerkzeuge: LMB / LCS / PWS der Richtlinie: 73/23/EEC, EN60335-1, EN60335-2-15 & 89/336/EEC, EN55014, EN50082-1



Tim Hopper -Technisk direktør

### GARANTIE

Auf diese Einheit erhalten Sie bei normaler Verwendung 2 Jahre Garantie. Auf den Tank ist eine Garantie von 3 Jahren. Wird die Einheit vermietet bzw. an andere Benutzer verliehen, beträgt die Garantie 6 Monaten. Die garantie auf den Tank beträgt 3 Jahre. Diese Garantie deckt Material- und Bearbeitungsfehler ab.

Der Hersteller hat Sorgfalt getragen, daß dieses Produkt in guter Funktionsfähigkeit das Werk verlassen hat. Earlex übernimmt keine Verantwortung für Probleme oder Schäden, die aufgrund seines späteren Gebrauchs aufgetreten sind.

Es obliegt der Verantwortung des Anwenders, daß die zu behandelnden Oberflächen, die gesäubert oder gelöst werden sollen für die Bearbeitung mit Dampf geeignet sind.

Diese Garantie hat keinen Einfluß auf Ihr Gesetzesrecht.

Im Falle einer Störung wenden Sie sich bitte an unsere Helpline, bevor Sie die Einheit zusammen mit der Quittung an unseren Kundendienst an die unten angegebene Adresse einsenden. Alle Reparaturen werden umgehend durchgeführt.

Earlex Ltd

Moorfield Road, Slyfield Industrial Estate,  
Guildford, Surrey. GU1 1RU. England.

Tel: +44 (0) 1483 454666 Fax: +44 (0) 1483 454546

www.earlex.co.uk enquiries@earlex.co.uk