

User's Guide

[English • Français • Deutsch • Español • Italiano • Norsk • Nederlands]

ScreenPlay™
■■■■■■■■■■
by InFocus®

Déclaration de conformité

Fabricant : InFocus Corporation, 27700B SW Parkway Ave. Wilsonville, Oregon 97070 USA

Bureau européen : Strawinskylaan 585, 1077 XX Amsterdam, Pays-Bas

Nous déclarons sous notre propre responsabilité que ce projecteur est conforme aux directives et normes suivantes :

Directive CEM 89/336/CEE, amendée par 93/68/CEE

CEM : EN 55022

EN 55024

EN 61000-3-2

EN 61000-3-3

Directive sur les basses tensions 73/23/CEE, amendée par 93/68/CEE

Sécurité : EN 60950 : 2000

Février 2004

Marques commerciales

Apple, Macintosh et PowerBook sont des marques commerciales ou déposées d'Apple Computer, Inc. IBM et PS/2 sont des marques commerciales ou déposées d'International Business Machines, Inc. Microsoft, PowerPoint et Windows sont des marques commerciales ou déposées de Microsoft Corporation. DLP est une marque de commerce ou une marque déposée de Texas Instruments. InFocus et ScreenPlay sont des marques commerciales ou déposées d'InFocus Corporation.

Avertissement FCC

Remarque : Cet appareil a été testé et certifié conforme aux limites définies pour un appareil numérique de classe B, en vertu de l'article 15 des réglementations de la FCC. Ces limitations ont été conçues afin d'assurer une protection raisonnable contre toute interférence nuisible pour une installation résidentielle. Cet équipement produit, utilise et peut rayonner de l'énergie à haute fréquence et, s'il n'est pas installé et utilisé conformément aux instructions, peut créer des interférences avec les communications radio. Cependant, il n'existe aucune garantie qu'il ne se produira pas d'interférence dans une installation particulière. Si cet équipement cause des interférences à la réception radio ou télévision, ce qui peut être déterminé en arrêtant puis en mettant l'équipement en marche, l'utilisateur est encouragé à tenter d'y remédier en prenant l'une (ou plusieurs) des mesures suivantes :

- réorienter ou déplacer l'antenne de réception ;
- augmenter la distance entre l'équipement et le récepteur ;
- brancher l'équipement dans une prise connectée à un circuit différent de celui sur lequel le récepteur est branché ;
- consulter le vendeur ou un technicien radio/télévision qualifié pour obtenir de l'aide.

Tout changement ou modification non expressément approuvé par InFocus Corporation peut annuler l'autorisation d'opérer l'équipement.

Canada

Cet appareil numérique de classe B est conforme à la norme ICES-003 du Canada. Cet appareil numérique de classe B est conforme à la norme NMB-003 du Canada.

Approbatons d'organismes

UL, CUL, NOM, IRAM, GOST, C-tick

D'autres approbations propres à d'autres pays peuvent s'appliquer. Veuillez vous reporter à l'étiquette d'homologation du produit.

InFocus se réserve le droit de modifier les offres et les spécifications des produits à tout moment sans préavis.

Table des matières

Introduction	4
Positionnement du projecteur	6
Connexions vidéo	7
Raccordement d'un appareil vidéo	8
Affichage d'une image vidéo	9
Raccordement d'un ordinateur	11
Arrêt du projecteur	12
Dépannage de l'installation	12
Utilisation des boutons du clavier	20
Utilisation de la télécommande	21
Optimisation des images vidéo	22
Personnalisation du projecteur	22
Utilisation des menus	23
Menu Image	24
Menu Paramètres	29
Entretien	31
Nettoyage des objectifs	31
Changement de la lampe de projection	32
Annexe	34
Comportement du voyant rouge et erreurs de projecteur	34
Taille de l'image projetée	34
Compatibilité de source	35
Dimensions de projecteur pour les montages au plafond	36
Spécifications du Terminal RS232	37

Pour des détails complets sur le branchement et le fonctionnement du projecteur, reportez-vous à ce Mode d'emploi. Des versions électroniques de ce mode d'emploi en plusieurs langues se trouvent sur notre site Internet à **www.infocushome.com/service**.

Le site Internet propose également des spécifications techniques (calculatrice interactive de taille d'image, commandes d'activation d'un ordinateur portable, brochage des connecteurs, glossaire, fiche de données du produit), un magasin Internet pour l'achat d'accessoires et une page pour l'inscription en ligne.

Considérations de fonctionnement importantes

- Placez le projecteur en position horizontale, à un angle de 15 degrés maximum par rapport à l'axe. Voir "Positionnement du projecteur" à la page 6.
- Placez le projecteur dans un lieu bien aéré en veillant à ce que les prises ou les sorties d'air ne soient pas obstruées. Ne placez pas le projecteur sur une nappe ou tout autre revêtement mou qui pourrait obstruer les événements.
- Placez le projecteur à au moins 1,2 m des bouches de chauffage ou de refroidissement.
- N'utilisez que les systèmes de montage au plafond InFocus.
- N'utilisez que le cordon électrique fourni. L'utilisation d'une barrette de protection contre les surtensions est recommandée.
- Consultez ce manuel pour les marches à suivre de démarrage et d'arrêt.
- Dans le cas, peu probable, d'une cassure de la lampe, mettez au rebut tous les produits comestibles proches et nettoyez soigneusement l'espace environnant ainsi que tous les côtés du projecteur. Lavez-vous les mains après avoir nettoyé la surface et manipulé la lampe cassée. Ce produit a une lampe qui contient un très petite quantité de mercure. Mettez-la au rebut en respectant les diverses réglementations en vigueur. Pour de plus amples informations, voir www.eiae.org.

Suivez ces instructions pour optimiser la qualité de l'image et la durée de service de la lampe au cours de l'utilisation du projecteur. Le non-respect de ces instructions peut affecter la garantie. Pour des détails complets sur la garantie, voir la section Garantie à la fin de ce Mode d'emploi.

Ne placez pas d'objets sur les côtés ou à l'avant du projecteur

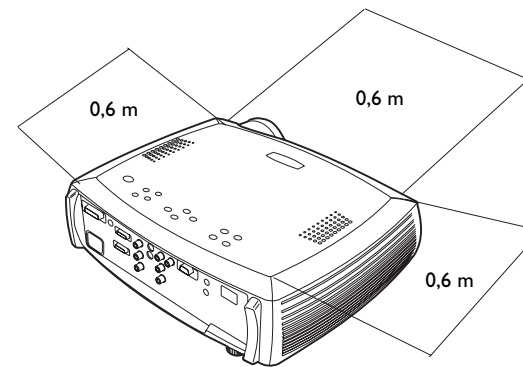

Ne placez rien (ni personnes ni objets) sur 60 cm le long de l'avant du projecteur. Pour un montage au plafond, cette longueur doit être de 1,5 mètres.

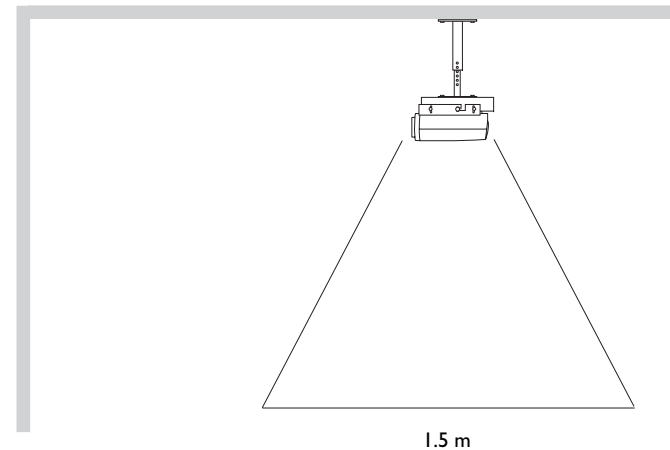

Introduction

Félicitations et merci d'avoir choisi cet appareil de projection d'image numérique d'une qualité supérieure exceptionnelle. Le nouveau projecteur ScreenPlay™ 7210 InFocus® est spécialement conçu pour les applications de cinéma domestique. Le ScreenPlay 7210 établit la norme de perfection pour ses images numériques à haute définition, avec une authentique résolution 1280x720 à haute définition utilisant la toute dernière technologie DLP™ et le nouveau traitement d'image vidéo DCDi de Faroudja™. Calibré sur les normes de matricage des couleurs D65, le ScreenPlay 7210 reproduit les couleurs et les détails tels que le réalisateur les avait envisagés. Vous apprécierez la qualité saisissante des images en visionnant des films, des diffusions télévisuelles à haute définition ou encore en utilisant les tout derniers jeux vidéo.

À l'instar des objectifs de caméras, la bague de mise au point est filetée, permettant l'ajout de filtres optiques adaptés à vos besoins. Le filetage est étudié pour des filtres de type SLR 72 mm standard.

Spécification du projecteur

Pour connaître les dernières spécifications de votre projecteur d'images numériques, visitez notre site Web. En effet, les spécifications sont sujettes à changement. L'adresse Internet se trouve sur le côté intérieur de la page de couverture arrière du Mode d'emploi.

Accessoires

Les accessoires standard qui accompagnent le projecteur figurent sur la liste des articles emballés incluse. Les accessoires en option figurent dans le catalogue d'accessoires qui est inclus avec le projecteur. Vous pouvez également consulter ce catalogue sur notre site Web. Voir l'adresse Internet à l'intérieur de la page de couverture.

Inscription en ligne

Inscrivez votre projecteur à partir de notre site Internet pour recevoir les mises à jours du produit, les annonces et les bénéfices associés à l'inscription. Voir l'adresse Internet à l'intérieur de la page de couverture.

Composants et fonctions du projecteur

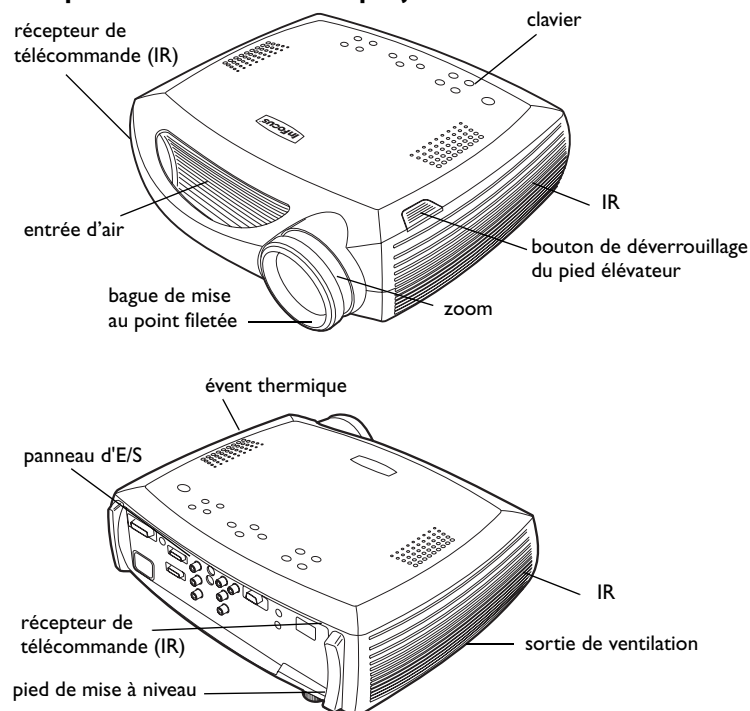

Panneau de connexion

Le projecteur est muni de huit connecteurs vidéo distincts :

- deux RCA rouge-vert-bleu (composant SD/ED/HD)
- deux s-vidéos
- un composite RCA
- un M1-DA (HD, RGBHV, composant HD, DVI et ordinateur)
- un VESA (HD, RGBHV, composant HD et ordinateur)
- un D5 (composant SD/ED/HD, RGB SCART)

Il possède également une entrée de mini-prise pour connecter un répéteur IR compatible Xantech ou Nile et un connecteur RS-232 pour une commande de type série. Les spécifications de l'interface ligne par ligne (CLI) et des commandes sont indiquées dans l'annexe à partir de la page 37.

Deux déclenchements de mini-jack de 3,5 mm fournissent un courant de 12 volts. Le déclenchement 1 fournit une sortie constante lorsque le projecteur est en marche. Par exemple, si l'écran de projection est raccordé au déclenchement 1, quand vous mettez le projecteur en marche, l'écran se baisse. Quand vous l'éteignez, l'écran reprend sa position de rangement. Le déclenchement 2 fournit un déclenchement de la taille 4:3. Quand vous sélectionnez 4:3 dans le menu Taille de l'écran ou à partir du bouton **Resize** (redimensionner), un signal 12 volts est envoyé après cinq secondes. Utilisez ce déclenchement pour les écrans à la taille 4:3. Quand vous revenez à la taille 16:9, la toile s'ouvre pour faire apparaître l'écran complet.

Pour plus de détails sur les différents types de connecteur et leurs entrées, voir page 35.

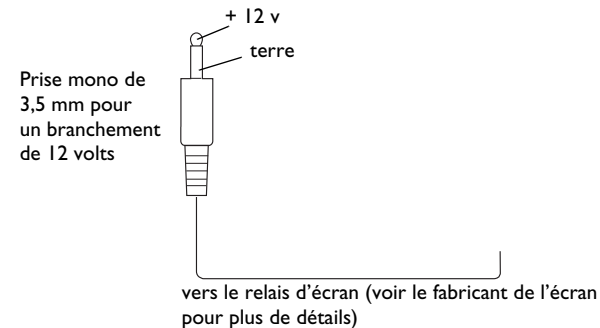
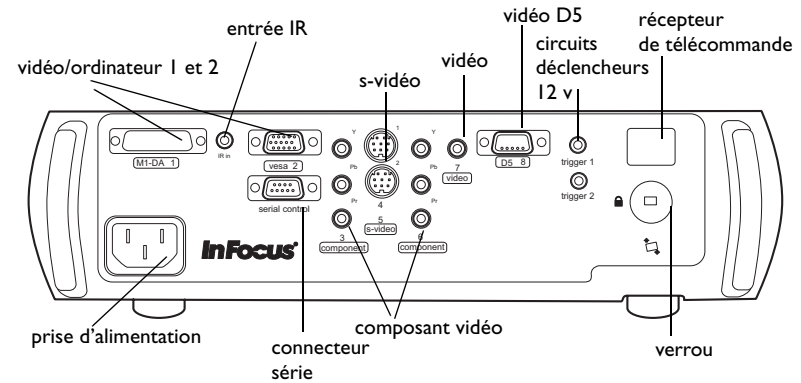

Positionnement du projecteur

Plusieurs facteurs doivent être considérés pour déterminer l'emplacement du projecteur, notamment la taille et la forme de l'écran, les emplacements des prises de courant et la distance entre le projecteur et les autres appareils. Voici quelques grandes lignes à observer.

- 1 Positionnez le projecteur sur une surface plane, perpendiculairement par rapport à l'écran.

Le projecteur doit être à moins de 3 m (10 pieds) de la source d'alimentation. Pour assurer un accès adéquat aux câbles, placez le projecteur à une distance minimum de 0,15 mètre (6 pouces) d'un mur ou d'autres objets. Placez le projecteur au minimum à 1,7 mètres (5,6 pieds) de l'écran de projection.

Si vous montez le projecteur au plafond, reportez-vous au guide d'installation livré avec le Kit de montage plafond pour plus d'informations à ce sujet. Pour inverser l'image, voir page 29. InFocus recommande l'utilisation d'un montage au plafond agréé InFocus. Le kit de montage plafond est vendu séparément.

- 2 Positionnez le projecteur à la distance souhaitée par rapport à l'écran.

La distance de l'objectif du projecteur à l'écran, le réglage du zoom et le format vidéo déterminent la taille de l'image projetée. Pour de plus amples informations sur les tailles d'images projetées, voir page 34.

L'image sort du projecteur à un certain angle. Ce décalage d'image est de 116 %. Autrement dit, si votre image fait 3 mètres (10 pieds) de haut, le bas de l'image sera à 0,48 mètre (1,6 pieds) au-dessus du centre de l'objectif.

Visitez www.infocushome.com/support pour obtenir une calculatrice de la taille d'image complète.

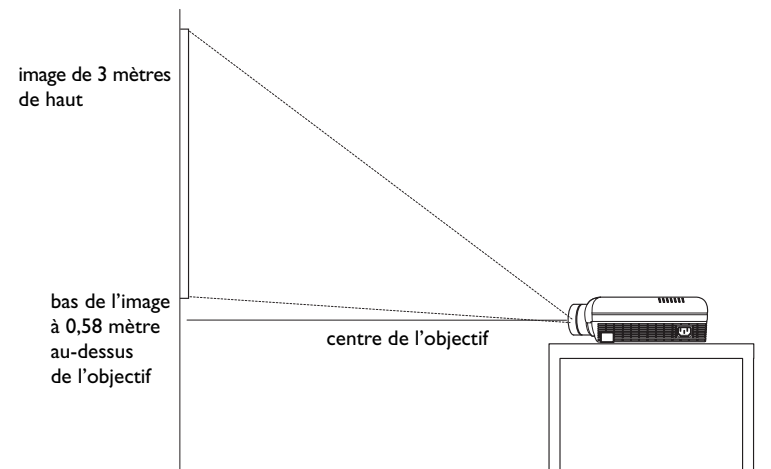
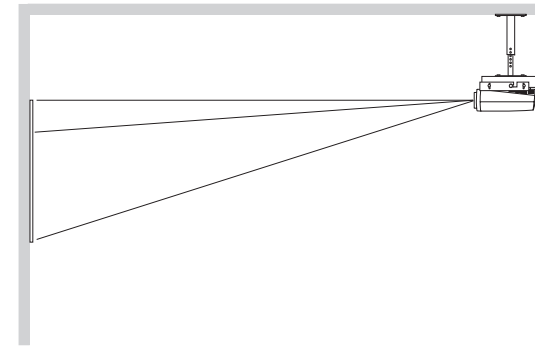

Connexions vidéo

Vous pouvez connecter des magnétoscopes, des lecteurs DVD, des caméscopes, des appareils photo-numériques, des jeux vidéo, des récepteurs HDTV et des syntoniseurs TV au projecteur. (Vous ne pouvez pas connecter directement le câble coaxial qui dessert la réception des chaînes câblées ou satellite dans votre résidence, le signal doit d'abord transiter par un syntoniseur. Des exemples de syntoniseurs sont les boîtiers de décodage numériques, les magnétoscopes, les vidéoscopes numériques et les boîtiers de coffrets de réception de télévision par satellite. On peut affirmer que tout appareil capable de changer de chaîne est un syntoniseur. Le son doit être assurés par vos haut-parleurs personnels car le projecteur ne possède pas de commandes audio distinctes. Si le matériel utilisé dispose de plusieurs sorties, sélectionnez celle qui offre la qualité optimale. Les modes composant vidéo, DVI et RGB (M1, HD15) proposent la meilleure qualité, suivi par le mode S-vidéo, puis vidéo composite.

Tableau I: Connexions vidéo

Signal d'entrée	Connecteur	Étiquette de connexion sur le projecteur
Télédiffusion standard (hors HDTV), câble, câble numérique, télévision par satellite, télévision en direct	Composant vidéo S-vidéo Vidéo composite	Composant 3, 6 S-vidéo 4, 5 Vidéo 7
HDTV	Composant vidéo VESA DVI	Composant 3, 6 VESA 2 M1-DA 1
DVD	Composant vidéo S-vidéo Vidéo composite	Composant 3, 6 S-vidéo 4, 5 Vidéo 7
Magnétoscope	Vidéo composite S-vidéo Composant vidéo	Vidéo 7 S-vidéo 4, 5 Composant 3, 6
Caméra vidéo	Vidéo composite S-vidéo	Vidéo 7 S-vidéo 4, 5
Jeu vidéo	VESA Vidéo composite S-vidéo Composant vidéo	VESA 2 Vidéo 7 S-vidéo 4, 5 Composant 3, 6

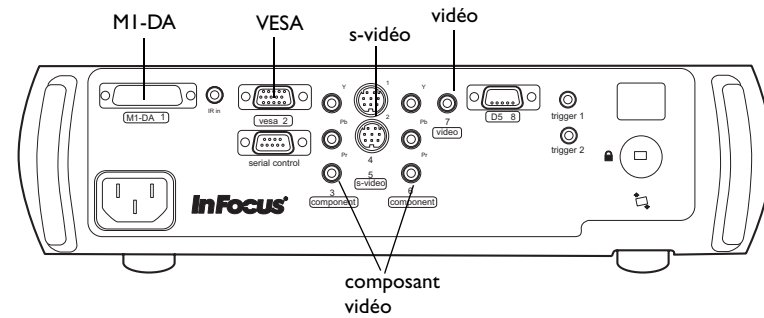

Pour une liste complète des sources compatibles, reportez-vous à la page 35 de l'annexe.

Raccordement d'un appareil vidéo

Si l'appareil vidéo dispose de plusieurs sorties, sélectionnez celle qui offre la qualité optimale. Le mode vidéo DVI propose la meilleure qualité, suivi par les modes composant vidéo, S-vidéo, puis vidéo composite.

Si l'appareil vidéo utilise des connecteurs de câble de composant, branchez les connecteurs verts du câble, dans le connecteur vert de sortie composant sur l'appareil vidéo et dans le connecteur vert de composant (repéré par « **Y** ») sur le projecteur. Branchez les connecteurs bleus de câble de composant dans le connecteur bleu de sortie composant sur l'appareil vidéo et dans le connecteur bleu de composant (repéré par « **Pb** ») sur le projecteur. Branchez les connecteurs rouges de câble de composant dans le connecteur rouge de sortie composant sur l'appareil vidéo et dans le connecteur rouge de composant (repéré par « **Pr** ») sur le projecteur.

Si l'appareil vidéo utilise un connecteur S-vidéo rond à quatre broches, branchez un câble S-vidéo dans le connecteur S-vidéo de l'appareil vidéo et dans le connecteur **S-vidéo** du projecteur.

Si l'appareil vidéo utilise un connecteur vidéo composite jaune, branchez un connecteur vidéo composite dans la prise de sortie vidéo de l'appareil vidéo. Branchez l'autre connecteur jaune dans le connecteur **Video** jaune sur le projecteur.

Si l'appareil vidéo utilise un connecteur DVI, branchez un câble M1-D dans la prise de sortie vidéo de l'appareil vidéo. Branchez l'autre connecteur dans le connecteur **MI-DA** sur le projecteur.

Si l'appareil vidéo utilise un connecteur VESA, branchez un câble VESA dans la prise de sortie vidéo de l'appareil vidéo. Branchez l'autre connecteur dans le connecteur **VESA** sur le projecteur.

Branchement du câble d'alimentation

Branchez le câble d'alimentation au connecteur situé à l'arrière du projecteur et dans la prise de courant. Le voyant d'alimentation du clavier s'allume en vert.

REMARQUE : Utilisez toujours le câble d'alimentation qui accompagne le projecteur.

branchez le câble de composant

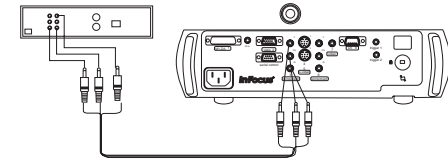

branchez le câble S-vidéo

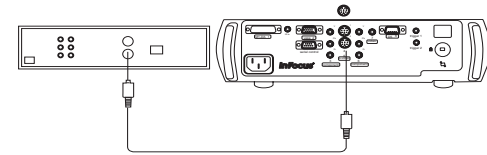

branchez le câble vidéo composite

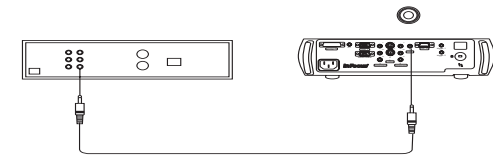

branchez le câble M1-D

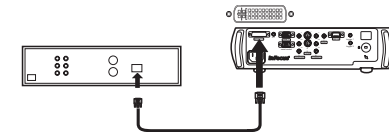

branchez le câble VESA

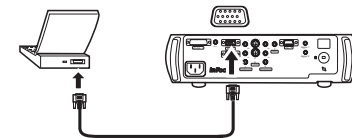

branchez le câble d'alimentation

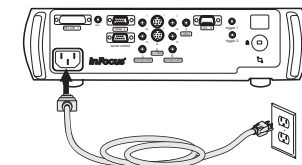

Affichage d'une image vidéo

Retirez le capuchon de l'objectif.

Appuyez sur le bouton **Power** situé au sommet du projecteur.

Le projecteur fait retentir un carillon si cette fonction est activée (page 30). Le voyant lumineux se met à clignoter en vert et les ventilateurs commencent à tourner. Quand la lampe s'allume, l'écran de démarrage s'affiche et le voyant lumineux passe en vert continu. Il faut environ une minute pour que l'image atteigne sa pleine luminosité.

? Aucun écran de démarrage ? Reportez-vous à l'aide page 12.

Branchez et mettez sous tension votre appareil vidéo.

L'image provenant de l'appareil vidéo devrait apparaître sur l'écran de projection. Si ce n'est pas le cas, appuyez sur le bouton **Source** du clavier du projecteur.

Régalez la hauteur du projecteur en appuyant sur le bouton de déverrouillage pour allonger le pied élévateur. Faites pivoter le pied de mise à niveau si nécessaire.

Placez le projecteur à la distance désirée de l'écran selon un angle de 90 degrés par rapport à l'écran. Voir page 34 le tableau indiquant les tailles d'images projetées sur l'écran et les distances à l'écran.

retirez le capuchon de l'objectif

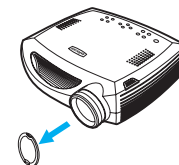

appuyez sur le bouton Power

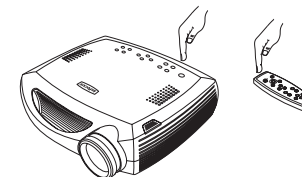

mettez en marche l'appareil vidéo

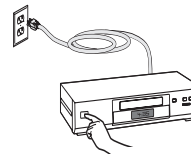

régalez la hauteur



pied élévateur

faites pivoter le pied de mise à niveau

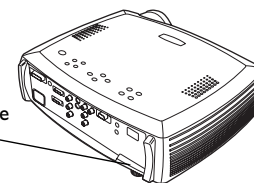

régalez la distance

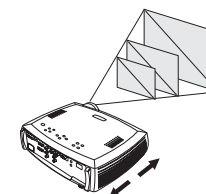

Réglez les bagues de zoom ou de mise au point en les faisant tourner jusqu'à ce que vous obteniez la taille et la netteté désirées.

réglez le zoom et la mise au point

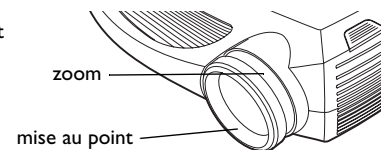

Si l'image n'est pas d'équerre, réglez la correction trapézoïdale en utilisant les boutons du clavier. Appuyez sur le bouton supérieur de **Keystone** (Distorsion trapézoïdale) pour réduire la largeur de la partie supérieure de l'image et sur le bouton inférieur de **Keystone** pour réduire la largeur de la partie inférieure.

réglez la distorsion trapézoïdale

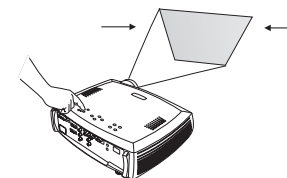

Vous pouvez également régler la distorsion trapézoïdale horizontale et verticale en utilisant le menu Image. Voir page 24.

réglez le menu Image



Le **contraste**, la **luminosité**, la **couleur** et la **teinte** sont calibrés en usine à D65 couleurs ; vous pouvez ajuster ces paramètres dans le menu Image s'il y a lieu.

Voir page 23 pour obtenir de l'aide sur les menus.

ajoutez un filtre d'objectif



À l'instar des objectifs de 35 mm, la bague de mise au point est filetée. Pour adapter un filtre sur votre objectif, vissez-le simplement dans le sens des aiguilles d'une montre sur la bague de mise au point filetée.

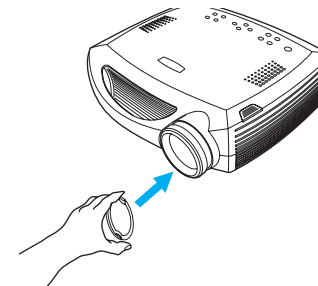

Raccordement d'un ordinateur

Branchez un câble de type VESA ou M1 dans le connecteur approprié sur le projecteur. Raccordez l'autre extrémité au port vidéo de l'ordinateur. Si vous utilisez un ordinateur de bureau, vous devez déconnecter le câble du moniteur du port vidéo de l'ordinateur.

Branchez le câble d'alimentation au connecteur situé à l'arrière du projecteur et dans la prise de courant.

Le voyant d'alimentation du clavier du projecteur s'allume en vert.

REMARQUE : Utilisez toujours le câble d'alimentation qui accompagne le projecteur.

Allumez le projecteur, puis l'ordinateur.

Vous pouvez commander le projecteur à partir d'un tableau de commande à affichage LCD ou d'un ordinateur en raccordant un câble RS-232 au connecteur série **Serial** du projecteur. Consultez l'annexe à la page 38 et la section Service et Support sur notre site Web à www.infocushome.com/support pour la liste des commandes RS-232 spécifiques.

raccordez le câble de l'ordinateur

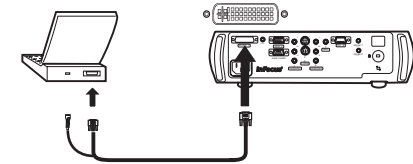
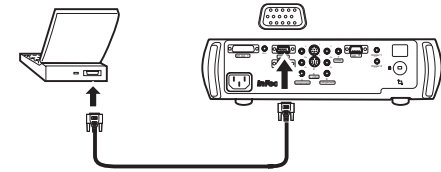

branchez le câble d'alimentation

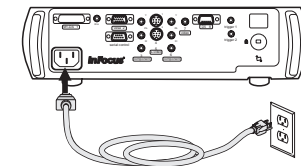

raccordez le câble RS-232

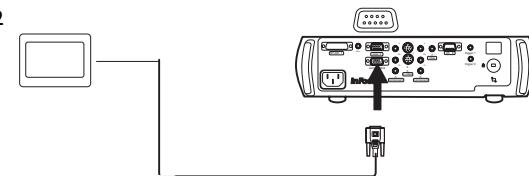

Arrêt du projecteur

Économie d'énergie

Le projecteur est doté d'une fonction Écon. Énergie dans le menu Système qui éteint automatiquement la lampe si aucun signal n'est détecté pendant 20 minutes. Après 10 minutes supplémentaires sans signal, le projecteur s'éteint. Si un signal actif est reçu avant que le projecteur ne s'éteigne, l'image s'affiche. Vous devez appuyer sur le bouton d'alimentation **Power** pour afficher une image après 30 minutes d'inactivité.

Arrêt du projecteur

Pour éteindre le projecteur, appuyez sur le bouton **Power**. La lampe s'éteint et le voyant lumineux clignote en vert pendant une minute tandis que les ventilateurs continuent de tourner pour le refroidissement de la lampe. Une fois la lampe refroidie, le voyant lumineux s'allume en vert et les ventilateurs s'arrêtent. Débranchez le câble d'alimentation pour éteindre complètement le projecteur.

Dépannage de l'installation

Si l'image apparaît correctement à l'écran, passez à la section suivante (page 20). Si ce n'est pas le cas, prenez certaines mesures pour corriger l'installation.







Le voyant lumineux situé en haut du clavier du projecteur indique l'état du projecteur pour vous aider lors de votre intervention corrective.

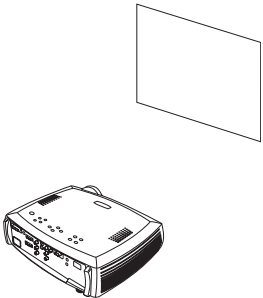
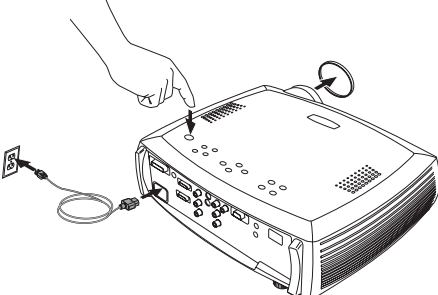
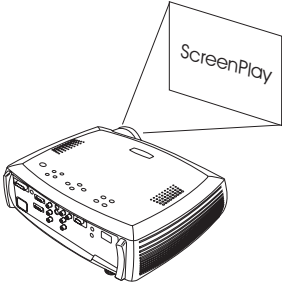
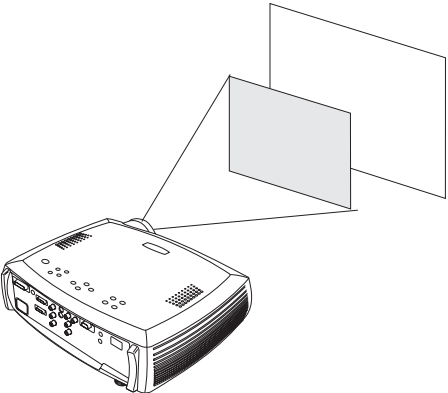
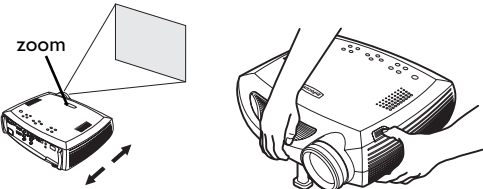
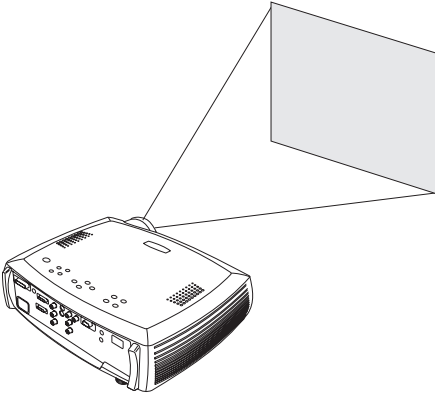

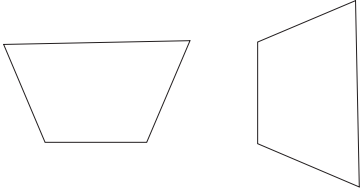
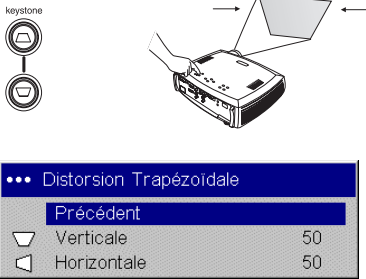

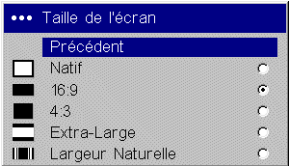

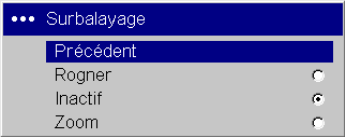
Tableau 2: Comportement du voyant lumineux et signification associée

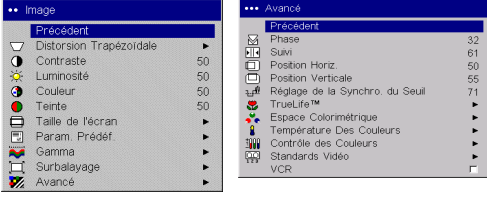

Couleur et comportement du voyant lumineux	Signification
vert continu	Le projecteur est branché ou a été mis sous tension et le logiciel a été initialisé. Le projecteur est éteint et les ventilateurs sont arrêtés.
vert clignotant	L'utilisateur a appuyé sur le bouton d'alimentation Power et le logiciel initialise le projecteur, ou le projecteur est en cours de mise hors tension et les ventilateurs tournent pour refroidir la lampe.
rouge clignotant Le projecteur ne démarre pas si le voyant rouge clignote. Vous devez corriger le problème, débrancher et rebrancher le câble d'alimentation, puis mettre le projecteur sous tension. Voir page 34 pour plus d'informations sur les voyants rouges clignotants.	Une panne de ventilateur (clignote 4 fois) ou de lampe (clignote 3 fois) s'est produite. Arrêtez le projecteur et attendez une minute avant de le remettre en route. Vérifiez également qu'aucun événement n'est bouché ou qu'aucun ventilateur n'est arrêté (clignote 5 fois).
rouge continu	Erreur inconnue : veuillez vous adresser à l'assistance technique.

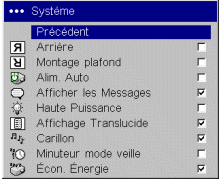
Le tableau suivant affiche les problèmes potentiels. Dans certains cas, plusieurs solutions possibles sont données. Essayez les solutions dans l'ordre où elles vous sont présentées. Une fois le problème résolu, vous pouvez ignorer les autres solutions.

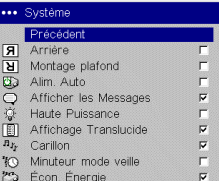
Problème	Solution	Résultat								
<p data-bbox="239 396 548 423">Aucun écran de démarrage</p> 	<p data-bbox="848 396 1329 480">Branchez le câble d'alimentation et retirez le capuchon de l'objectif Appuyez sur le bouton d'alimentation</p> 	<p data-bbox="1365 396 1539 423">Image correcte</p> 								
<p data-bbox="239 813 579 841">Image non centrée sur l'écran</p> 	<p data-bbox="848 813 1287 867">Déplacez le projecteur, réglez le zoom, réglez la hauteur</p>  <p data-bbox="848 1081 1318 1138">Réglez la position horizontale ou verticale dans le menu Image > Keystone</p> <table border="1" data-bbox="919 1175 1262 1289"> <tr> <td colspan="2">••• Distorsion Trapézoïdale</td> </tr> <tr> <td colspan="2">Précédent</td> </tr> <tr> <td>▼</td> <td>Verticale 50</td> </tr> <tr> <td>◀</td> <td>Horizontale 50</td> </tr> </table>	••• Distorsion Trapézoïdale		Précédent		▼	Verticale 50	◀	Horizontale 50	<p data-bbox="1365 813 1539 841">Image correcte</p> 
••• Distorsion Trapézoïdale										
Précédent										
▼	Verticale 50									
◀	Horizontale 50									

<p>L'image n'est pas d'équerre</p> 	<p>Réglez la correction trapézoïdale sur le clavier ou menu Distorsion trapézoïdale</p>  <p>keystone</p> <p>••• Distorsion Trapézoïdale</p> <p>Précédent</p> <p>▼ Verticale 50</p> <p>◀ Horizontale 50</p>	<p>Image d'équerre</p> 
<p>L'image ne cadre pas dans l'écran 16:9</p> 	<p>Changez la taille de l'écran à 16:9 dans le menu Image > Taille de l'écran</p>  <p>••• Taille de l'écran</p> <p>Précédent</p> <p>☐ Natif <input type="radio"/></p> <p>16:9 <input checked="" type="radio"/></p> <p>4:3 <input type="radio"/></p> <p>Extra-Large <input type="radio"/></p> <p>Largeur Naturelle <input type="radio"/></p>	<p>Image correcte</p> 
<p>Bords d'image déformés</p> 	<p>Activez Surbalayage dans le menu Image > Surbalayage</p>  <p>••• Surbalayage</p> <p>Précédent</p> <p>Rogner <input type="radio"/></p> <p>Inactif <input checked="" type="radio"/></p> <p>Zoom <input type="radio"/></p>	<p>Image correcte</p> 

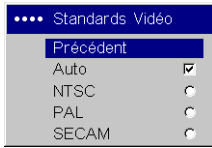
<p>1. Les couleurs projetées ne correspondent pas à celles de la source 2. Les couleurs sont délavées ou trop foncées 3. L'image de la source composant paraît verdâtre</p> <p style="text-align: center;">COLOR</p>	<p>1. Réglez la couleur, la teinte, la température des couleurs, la luminosité, le contraste dans les menus 2. Choisissez un autre paramètre gamma 3. Choisissez un autre espace colorimétrique</p> 	<p>Image correcte</p> <p style="text-align: center;">COLOR</p>
<p>Image à l'envers</p> 	<p>Désactivez Montage Plafond dans le menu Paramètres > Système</p> 	<p>Image correcte</p> 
<p>Image inversée de gauche à droite</p> 	<p>Désactivez Arrière dans le menu Paramètres > Système</p> 	<p>Image correcte</p> 

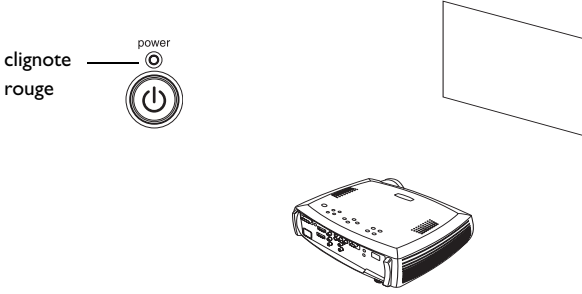
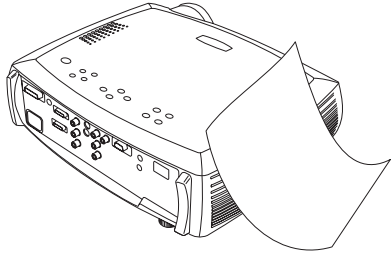
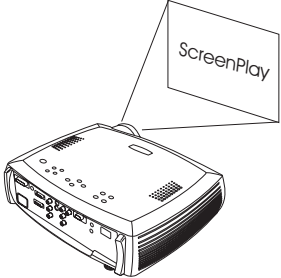
<p>Image vidéo « déchirée » et fragmentée</p> 	<p>Changez Standard Vidéo dans le menu Image > Avancé</p> 	<p>Image correcte</p> 
<p>La lampe ne s'allume pas, le voyant lumineux clignote en rouge (page 12)</p> 	<p>Vérifiez que les événements ne sont pas bouchés, laissez le projecteur refroidir pendant une minute</p> 	<p>Débranchez le projecteur ; patientez une minute, branchez le projecteur et mettez-le sous tension : la lampe s'allume</p> 

Dépannage des problèmes liés à l'ordinateur

Seul l'écran de démarrage apparaît

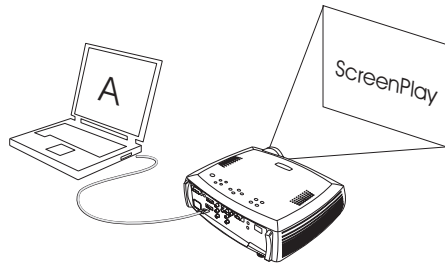

Appuyez sur le bouton « source » 
Activez le port externe de l'ordinateur portable

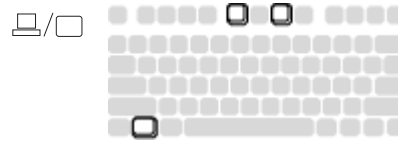

ou redémarrez le portable

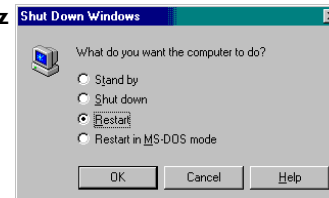

L'image en provenance de l'ordinateur est projetée sur l'écran

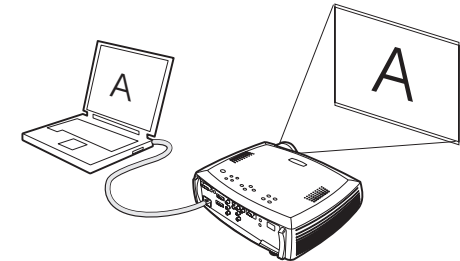

Aucune image ne provient de l'ordinateur, uniquement les mots « Signal hors de l'intervalle »

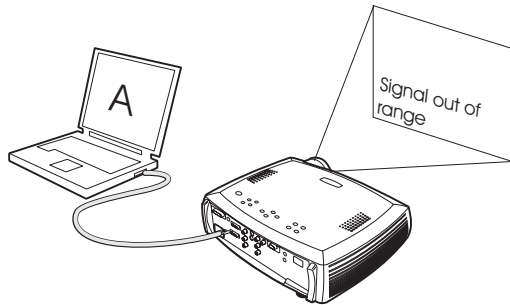

Réglez la fréquence de rafraîchissement de l'ordinateur dans Panneau de configuration > Affichage > Paramètres > Avancés > Adaptateur (l'emplacement varie suivant le système d'exploitation)

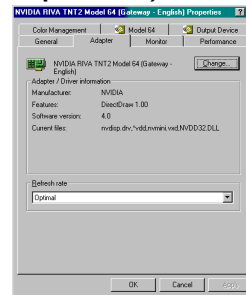

L'image en provenance de l'ordinateur est projetée sur l'écran

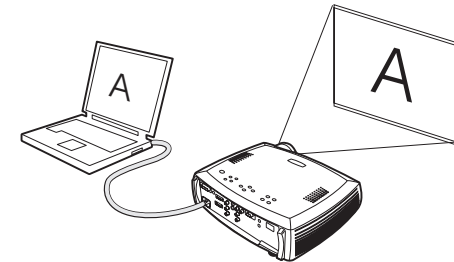
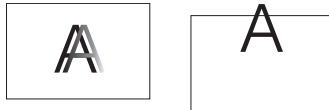

Image floue ou tronquée



Alignez la résolution d'affichage de l'ordinateur sur la résolution normale du projecteur (Démarrer > Paramètres > Panneau de configuration > Affichage > onglet Paramètres, sélectionnez 1280x720)

Pour un ordinateur portable, désactivez le moniteur du portable ou passez en mode double affichage

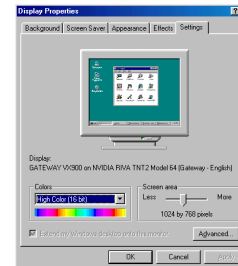
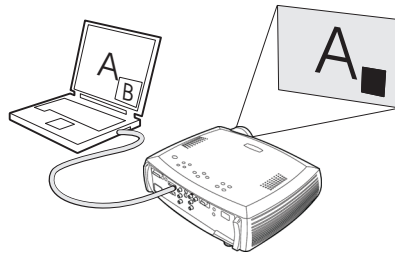

Image nette et non tronquée



La vidéo incorporée dans ma présentation PowerPoint n'apparaît pas sur l'écran



Éteignez l'affichage à cristaux liquides interne sur votre ordinateur portable

Une vidéo incorporée est lue correctement

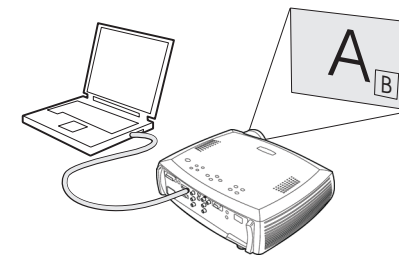

Si le problème persiste ?

Si vous avez besoin d'assistance, visitez notre site Internet ou appelez-nous. Voir l'adresse Internet à l'intérieur de la page de couverture arrière pour des informations sur l'assistance.

Le projecteur est couvert par une garantie limitée. Un plan de garantie prolongée peut être contracté auprès de votre distributeur. Si vous envoyez le projecteur pour réparation, nous vous recommandons d'expédier l'appareil dans son emballage d'origine ou de le confier à une entreprise de conditionnement qui se chargera d'emballer professionnellement l'appareil pour l'expédition. Veuillez assurer votre envoi à sa valeur totale.

Utilisation des boutons du clavier

La plupart des boutons sont décrits en détail dans d'autres sections. Voici un aperçu de leurs fonctions :

Alimentation—met le projecteur sous tension (page 9) et hors tension (page 9).

Menu—ouvre les menus affichés sur l'écran (page 23).

Sélection—confirme les choix effectués dans les menus (page 23).

Flèches haut/bas—permet de naviguer dans les menus et de définir les paramètres (page 23).

Image auto—réinitialise le projecteur à la source.

Param. Prédéf.— fait défiler les 3 paramètres prédéfinis disponibles (page 26).

Correction trapézoïdale— règle l'image pour qu'elle soit d'équerre (page 10).

Luminosité— règle l'intensité de l'image (page 24).

Redimensionner—change la taille de l'écran (page 24).

Source—change la source active (page 29).

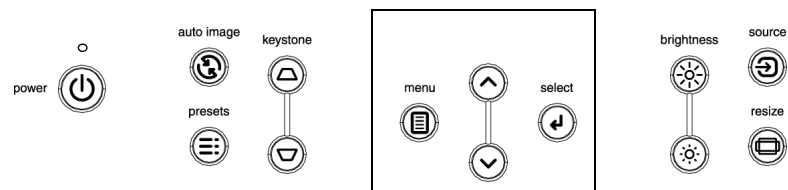

boutons de navigation dans les menus

Utilisation de la télécommande

La télécommande utilise les 2 piles AAA fournies. Elles sont faciles à installer : il suffit de faire glisser le couvercle au dos de la télécommande, d'aligner les polarités + et - des piles, de glisser les piles en place et de replacer le couvercle.

Pour l'utiliser la télécommande, pointez-la en direction de l'écran de projection ou du projecteur (et non pas vers l'appareil vidéo ou l'ordinateur). La plage de fonctionnement maximum va jusqu'à 9,14 m.

Appuyez sur la touche **Menu** de la télécommande pour ouvrir le système de menus du projecteur. Utilisez les touches fléchées pour naviguer et la touche de sélection **Select** pour sélectionner les fonctions et régler les valeurs dans les menus. Voir page 23 pour plus d'informations sur les menus.

La télécommande possède également les touches suivantes :

- **Power** pour mettre le projecteur sous tension et hors tension (voir page 12 pour les procédures d'arrêt)
- touche de rétroéclairage pour illuminer les touches de la télécommande dans le noir
- **Brightness** (Luminosité) et **Contrast** pour régler l'image
- **Blank** (vide) permet d'afficher un écran vide au lieu de l'image en cours (pour changer la couleur de l'écran vide, voir page 30).
- **Source** pour basculer d'une source à l'autre (pour affecter une source à une touche spécifique, voir page 29) et un commutateur de source
- **Resize** (Redimensionner) pour changer la taille de l'écran (voir page 24)
- **Auto Image** bouton permet de resynchroniser le projecteur avec la source.
- **Presets** (Paramètres Prédéf.) pour restaurer les paramètres mémorisés (voir page 26)
- **Overscan** (Surbalayage) pour éliminer les parasites autour de l'image vidéo (voir page 26)

Dépannage de la télécommande

- Assurez-vous que les piles sont installées selon la bonne orientation et qu'elles ne sont pas déchargées.
- Pointez bien la télécommande en direction du projecteur ou de l'écran et non pas vers l'appareil vidéo ou l'ordinateur, et restez dans le rayon de portée de la télécommande (9,14 mètres).

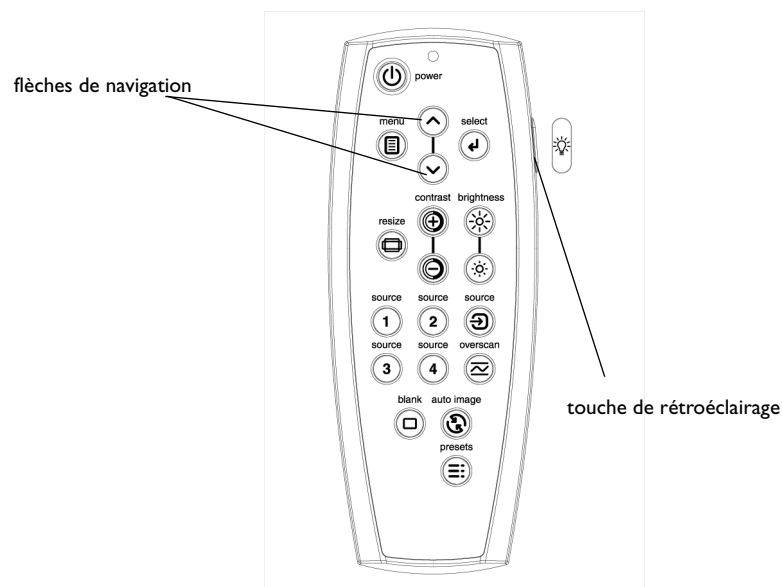

Optimisation des images vidéo

Une fois l'appareil vidéo correctement connecté et l'image affichée sur l'écran, vous pouvez optimiser l'image à l'aide des menus affichés à l'écran. Pour des informations d'ordre général sur l'utilisation des menus, voir page 23.

- Changez la taille de l'écran. La taille de l'écran est définie par le rapport largeur-hauteur de l'image. Les écrans de télévision utilisent généralement le rapport 1.33:1, appelé également format 4:3. HDTV et la plupart des DVD utilisent le format 1.78:1 ou 16:9. Choisissez dans les menus l'option la mieux adaptée à la source d'entrée, ou appuyez sur la touche **Resize** (Redimensionner) de la télécommande pour faire défiler les options. Voir page 24.
- Réglez la distorsion trapézoïdale, le contraste, la luminosité, la couleur ou la teinte dans le menu Image. Voir page 24.
- Sélectionnez une température des couleurs différente ou utilisez le contrôle des couleurs pour régler le gain et le décalage du rouge, du vert et du bleu. Voir page 28.
- Sélectionnez un espace colorimétrique ou un tableau gamma spécifique. Voir page 26 et page 28.
- Sélectionnez un standard vidéo différent. Auto essaie de déterminer le standard du signal vidéo entrant. Sélectionnez un standard différent s'il y a lieu. Voir page 28.
- Activez le surbalayage (**Overscan**) pour éliminer les parasites autour de l'image vidéo. Voir page 26.
- Effectuez la mise au point des entrées de composant à l'aide des réglages TrueLife™. Voir page 27.
- Met au point les couleurs en fonction de vos spécifications en utilisant les options de bleu seulement et d'étalonnage ADC. Voir page 31.
- Choisissez Haute puissance pour augmenter la sortie lumineuse. Voir page 29.
- Vérifiez que votre lecteur DVD est réglé pour le format de télévision 16:9. Consultez le mode d'emploi de votre lecteur DVD pour plus de détails.

Personnalisation du projecteur

Vous pouvez adapter le projecteur à votre installation et à vos besoins spécifiques Voir page 29 à page 31 pour des détails sur ces fonctions.

- Pour la projection arrière, activez le mode Arrière dans le menu **Paramètres > Système**.
- Pour la projection au plafond, activez le mode Montage plafond dans le menu **Paramètres > Système**.
- Activez et désactivez les messages et la sonnerie du carillon au démarrage.
- Activez les fonctions d'économie d'énergie.
- Spécifiez les couleurs et les logos de démarrage pour l'écran vide. Rendez les menus translucides.
- Spécifiez la langue des menus.

Utilisation des menus

Pour ouvrir les menus, appuyez sur la touche Menu du clavier ou de la télécommande. (Les menus se ferment automatiquement si aucune touche n'est activée pendant 60 secondes.) Le menu Principal apparaît. Utilisez les touches fléchées pour aller vers le haut ou vers le bas et mettre en surbrillance le sous-menu souhaité, et appuyez ensuite sur la touche de **Select** (sélection).

Pour changer un paramètre de menu, mettez-le en surbrillance et appuyez sur la touche **Select**, puis ajustez sa valeur à l'aide des touches fléchées haut et bas, sélectionnez une option en utilisant les boutons d'option, ou activez ou désactivez la fonction à l'aide des cases à cocher. Appuyez sur la touche **Select** pour confirmer vos changements. Utilisez les flèches pour passer à un autre paramètre. Une fois ces ajustements terminés, passez à **Précédent**, puis appuyez sur le bouton **Select** pour aller au menu précédent. Vous pouvez appuyer sur le bouton **Menu** à tout moment pour fermer les menus.

Des points apparaissent avant le nom du menu. Le nombre de points indique le niveau du menu, allant de un (le menu principal) à cinq (les menus les plus imbriqués).

Les menus sont regroupés par type d'utilisation.

- Le menu Image permet les réglages d'image.
- Le menu Paramètres permet d'apporter à l'installation des ajustements qui sont rarement modifiés.
- Le menu À propos affiche un écran d'informations à titre indicatif seulement sur le projecteur et la source d'image.

Certains éléments des menus peuvent être masqués tant qu'une source particulière n'est pas raccordée. Par exemple, l'option Teinte n'est disponible que pour les sources vidéo NTSC et, de ce fait, elle est masquée quand d'autres sources sont actives. D'autres éléments de menus apparaissent en grisé quand ils ne sont pas disponibles. Par exemple, l'option Luminosité apparaît en grisé tant qu'aucune image n'est active.

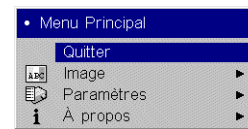

Menu Principal

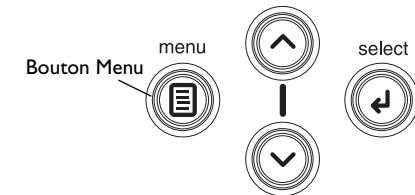

Boutons de navigation à partir du clavier



Menu Image

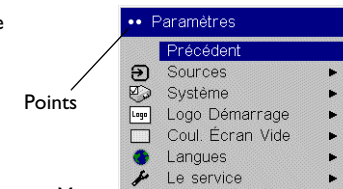

Points

Menu Paramètres



Menu À propos

Menu Image

Pour régler les cinq paramètres ci-dessous, mettez le paramètre désiré en surbrillance, appuyez sur la touche **Select**, utilisez les flèches haut et bas pour régler les valeurs puis appuyez sur la touche de sélection pour confirmer les changements. Tous les éléments de menu par défaut figurent dans le tableau commençant page 38.

Distorsion trapézoïdale : ajuste l'image verticalement et horizontalement pour qu'elle soit d'équerre. Les deux ajustements de distorsion trapézoïdale sont interdépendants. Le nombre combiné de pas pour ces deux réglages est de 50. Si une distorsion trapézoïdale est définie à 65, elle se situe à 15 pas de la position centrale (50), ce qui laisse une variation de 35 pas à partir du centre de 50 pour l'autre distorsion trapézoïdale. Ce qui signifie que vous ne pouvez pas aller au-dessous de 15 ou au-dessus de 85.

Contraste : contrôle la différence entre les parties les plus claires et les plus foncées de l'image et change la quantité de noir et de blanc dans l'image.

Luminosité : change l'intensité de l'image. Vous pouvez également régler la luminosité à partir du clavier.

Couleur : (sources vidéo uniquement) règle l'image vidéo pour aller du noir et blanc à une saturation complète de la couleur.

Teinte : (sources vidéo NTSC uniquement) règle l'équilibre rouge-vert dans l'image.

Taille de l'écran : la taille de l'écran est définie par le rapport largeur-hauteur de l'image. Les écrans de télévision utilisent généralement le rapport 1.33:1, appelé également format 4:3. HDTV et la plupart des DVD utilisent le rapport 1.78:1 ou format 16:9. Les options possibles sont Natif, 4:3, 16:9, Extra-large ou Largeur naturelle. Le format par défaut est 16:9. L'objectif est d'afficher le plus grand nombre de détails à l'écran tout en préservant le rapport hauteur-largeur. La résolution naturelle du projecteur est 1280x720. Utilisez Natif, 4:3 ou Largeur naturelle pour les sources d'entrée au 4:3 ; utilisez Natif, 16:9 ou Extra-large pour les entrées 16:9. Appuyez sur la touche **Resize** de la télécommande pour faire défiler ces options.

Natif : ce mode ignore la mise à l'échelle interne en affichant l'image sans la redimensionner. Comme la résolution native est de 1280x720 alors que les images vidéo au format 4x3 ont une résolution d'environ 640x480, les images au 4x3 seront toujours plus petites que l'écran et centrées. Les images d'ordinateur de résolution 1024x768 ou inférieure seront également centrées sur l'écran. Si une source vidéo 16x9 ou une source ordinateur d'une résolution 1280x1024 ou supérieure est visionnée, elle affichera au maximum 1280 pixels sur 720 lignes à partir du centre de l'entrée projetée.



Menu Image



Distorsion trapézoïdale



Taille de l'écran

16:9 : la valeur par défaut est **16:9**, ce qui préserve la taille de l'écran au format 16:9 et est particulièrement adapté au contenu amélioré des téléviseurs à écran large.

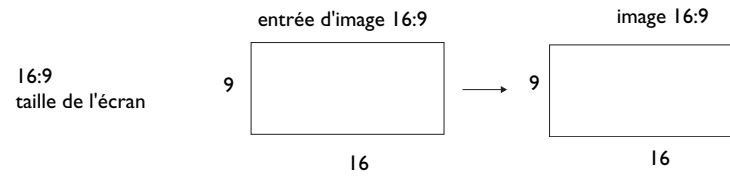

4:3 : redimensionne la version initiale de l'image pour l'adapter à la taille d'écran standard de format 4:3. Si vous affichez une source 4:3 sur un écran 16:9, l'image s'incruste dans un espace 16:9, de sorte que des barres noires apparaissent sur les côtés de l'image.

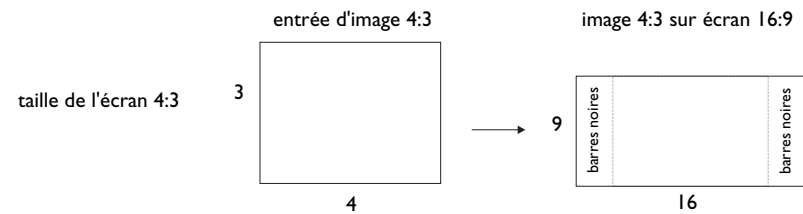

Letterbox : préserve la taille d'écran de 16:9. Si vous disposez d'une source et d'un écran 16:9, l'image remplit l'écran. Si votre source est en format letterbox (extralarge), l'image remplit l'écran.

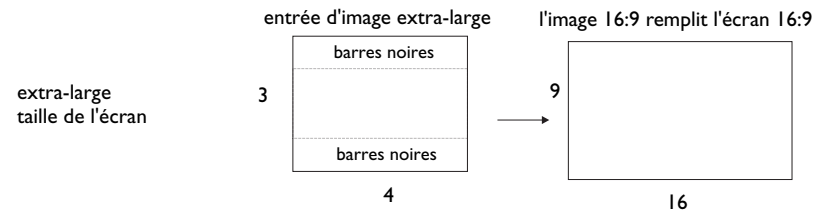

Largeur naturelle : ce mode étire une image 4:3 pour remplir tout l'écran en format 16:9. Les deux-tiers centraux de l'image sont inchangés, les bords de l'image sont étirés. Ce mode n'est disponible que si TrueLife est actif (voir page 27).

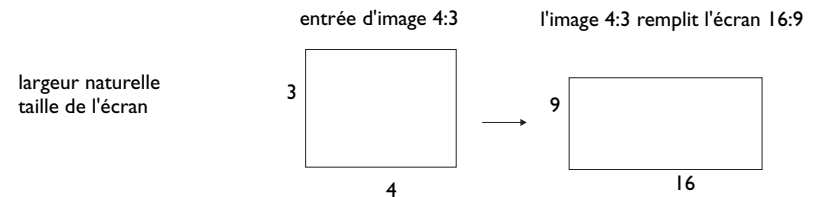

Param. Prédéf. : permet de personnaliser les paramètres et d'enregistrer les paramètres à restaurer ultérieurement. Pour restaurer les paramètres par défaut, choisissez Réglage Usine dans le menu **Paramètres > Service**.

Pour définir un réglage prédéfini pour la source active, réglez l'image, sélectionnez **Enregistrer Param.** dans le menu Param. Prédéf. et choisissez Enreg. Util. 1, 2 ou 3. Vous pouvez rappeler ces paramètres par la suite en sélectionnant les paramètres prédéfinis enregistrés par l'utilisateur.

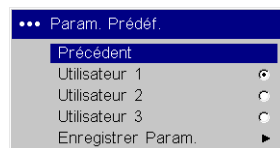

Paramètres prédéfinis

Paramètres prédéfinis enregistrés par l'utilisateur

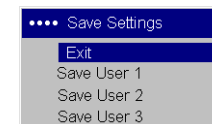

Gamma : les tableaux gamma contiennent des configurations d'intensité prédéfinies optimisées pour la source d'entrée. Vous pouvez sélectionner un tableau gamma spécifiquement mis au point pour le film, le mode CRT (Cathode Ray Tube), la vidéo, la luminosité de la salle ou l'entrée du PC. (En général, une entrée de film a été saisie à l'origine sur une caméra, par exemple un film. En général, une entrée vidéo a été saisie à l'origine sur un appareil vidéo, par exemple une émission de télévision ou un événement sportif.) L'optimisation du blanc augmente la luminosité des blancs qui sont proches de 100 %.

REMARQUE : vos préférences d'affichage peuvent varier. Faites défiler les options gamma et choisissez celle que vous préférez.

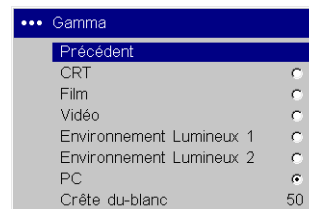

Gamma

Surbalayage : (source vidéo uniquement) élimine le bruit autour de l'image vidéo.

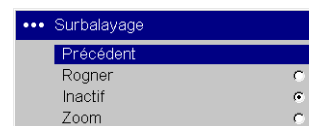

Surbalayage

Paramètres avancés

Les 4 options suivantes s'appliquent seulement aux sources ordinateur et HDTV.

Phase : règle la phase de la conversion numérique du signal vidéo.

Suivi : règle la fréquence de la conversion numérique du signal vidéo.

Position horizontale/verticale : règle la position d'une source.

Sync Threshold Adjust (réglage du seuil de synchronisation) : si un dispositif, par exemple un lecteur DVD, n'est pas synchronisé correctement avec le projecteur, sélectionnez cette option qui permet d'obtenir une meilleure synchronisation du dispositif connecté au projecteur.

TrueLife : cette option est associée au traitement d'image TrueLife de Faroudja. Tous les signaux vidéo entrelacés de définition standard (type composite, s-vidéo et composant) sont acheminés par ce processeur. Par défaut, les sources des composants progressifs de haute définition et de définition étendue ne sont pas acheminés par ce processeur. Vous pouvez activer l'option TrueLife pour acheminer ces signaux par ce processeur et régler les trois options suivantes :

Détail chroma : règle la netteté des couleurs.

Détails luma : règle la netteté générale (amélioration des bords) du signal Luma.

Délai chroma : aligne les signaux Luma et Chroma.

CCS : (suppression couleur) traite le signal pour éliminer toute information couleur de la partie luma du signal. Cette option est active pour tous les signaux composites. Elle est inactive pour tous les signaux des composants. Elle peut être activée ou désactivée pour tous les signaux s-vidéo.

Mode film : contrôle le désentrelacement. 2:2/3:2 L'option est activée sur sélection. Le désentrelacement essaie d'effectuer un affichage 3:2, en supposant que la source a été créée à l'origine sur un film 24 images par seconde. Si la source d'origine est un film de 30 images par secondes, vous devez sélectionner NTSC 2:2.

Réduction du bruit: règle la réduction du bruit du signal. Désactivez cette option pour ne pas réduire le bruit. Choisissez Auto pour que le logiciel détermine automatiquement le niveau de réduction du bruit ou choisissez Manuel et réglez le niveau. L'option Ignore carnation empêche la réduction du bruit sur la carnation, ce qui évite une atténuation trop apparente.

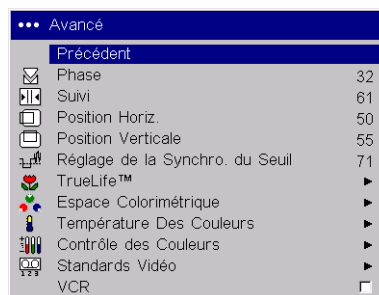

Avancé

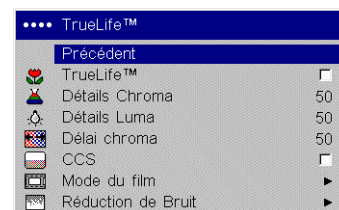

TrueLife



Mode film

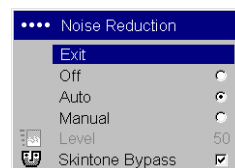

Réduction de bruit

Espace colorimétrique : cette option s'applique aux sources d'ordinateur et HDTV (elle n'apparaît pas dans le menu pour les sources vidéo). Elle permet de sélectionner un espace colorimétrique, spécialement optimisé pour l'entrée vidéo. Quand l'option Auto est sélectionnée, le projecteur détermine automatiquement le standard à utiliser. Pour choisir une autre option, désactivez Auto et choisissez RGB pour les sources d'ordinateur, choisissez REC709 pour les sources de composant 1080i ou 720p ou REC601 pour les sources de composant 480p ou 576p.

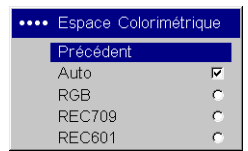

Espace colorimétrique

Température des couleurs : change l'intensité des couleurs. Sélectionnez une valeur dans la liste.

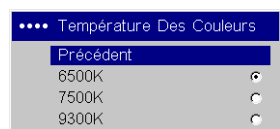

Température des couleurs

Contrôle des couleurs : permet de régler individuellement le gain (relatif à la chaleur de la couleur) et le décalage (quantité de noir dans la couleur) des couleurs rouge, verte et bleue.



Contrôle des couleurs

Standards vidéo : quand il est réglé sur Auto, le projecteur essaie de détecter automatiquement le standard vidéo en fonction du signal d'entrée qu'il reçoit. (Les options de standards vidéo peuvent varier selon la région géographique où vous vous trouvez.) Si le projecteur ne parvient pas à détecter le standard correct, les couleurs risquent de ne pas s'afficher correctement, l'image présentant alors un aspect « déchiré ». Si tel est le cas, sélectionnez manuellement un standard vidéo en choisissant NTSC, PAL ou SECAM dans le menu Standards Vidéo.

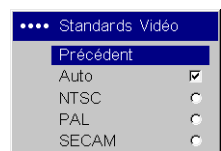

Standards vidéo

VCR: Quand l'option magnétoscope est cochée, on l'utilise pour éliminer la dégradation de couleur du quart supérieur de l'image engendrée par le contenu d'entrée d'image de qualité inférieure.

Menu Paramètres

Sources : permet d'affecter une entrée particulière à une touche de source sur la télécommande et active ou désactive Source Auto. Quand Source Auto n'est pas coché, le projecteur choisit automatiquement la dernière source utilisée. Si aucune source n'est trouvée, un écran vide s'affiche. Quand Source Auto n'est pas coché, le projecteur recherche au démarrage la dernière source qui était utilisée. S'il ne détecte pas la présence d'un signal, le projecteur explore les sources jusqu'à ce qu'il en trouve une, ou jusqu'à la mise hors tension.

Vous pouvez utiliser la fonction Valider Source pour éliminer certaines sources de la recherche afin d'accélérer celle-ci. Par défaut, les cases à cocher de toutes les sources sont cochées. Supprimez la coche d'activité devant la source pour l'éliminer de la recherche.

Systeme

Toutes les options de ce menu peuvent être activées et désactivées.

Arrière : inverse l'image pour permettre sa projection derrière un écran transparent.

Montage Plafond : renverse l'image pour une projection par montage au plafond.

REMARQUE : il est recommandé d'effectuer la mise au point finale de l'image en mode Montage plafond une fois le préchauffage de l'appareil complètement terminé (environ 20 minutes).

Alim. Auto : quand Alim. Auto est détecté, le projecteur passe automatiquement en mode de démarrage après sa mise sous tension. Cela permet de contrôler les projecteurs montés au plafond avec un interrupteur d'alimentation mural.

Afficher les messages : affiche les messages d'état (p.ex., « Recherche ») dans le coin inférieur gauche de l'écran.

Haute puissance : activez cette option pour augmenter la sortie lumineuse de la lampe. Elle réduit aussi la durée de vie de la lampe et augmente le bruit du ventilateur.

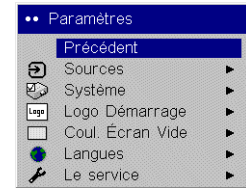

Menu Paramètres

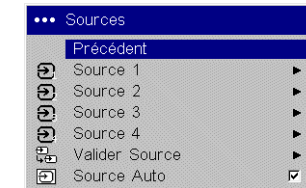

Sources

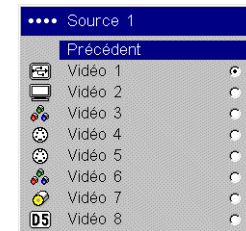

Source 1

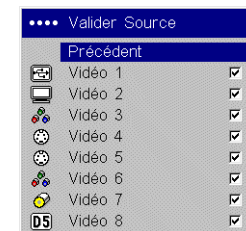

Valider Source



Menu Systeme

Affichage translucide : rend les menus translucides. Cela évite à l'image d'être entièrement recouverte par les menus pendant la mise au point de l'image.

Carillon : activez cette option pour faire retentir le carillon lorsque le bouton **Power** est activé.

Minuteur mode veille : permet d'arrêter automatiquement le projecteur après 4 heures d'utilisation.

Écon. Énergie : quand elle est active, cette option éteint automatiquement la lampe si aucun signal n'est détecté pendant 20 minutes. Après 10 autres minutes sans signal, le projecteur s'éteint. Si un signal actif est reçu avant que le projecteur ne s'éteigne, l'image s'affiche.

Logo Démarrage : permet d'afficher un écran vide noir, blanc ou bleu au lieu de l'écran par défaut au démarrage quand aucune source n'est détectée.

Coul. Écran Vide : détermine quelle couleur s'affiche lorsque la touche **Blank** (sans légende) est activée sur la télécommande ou lorsqu'aucune source n'est active.

Langues : permet la sélection de la langue d'affichage des menus et des messages sur l'écran.

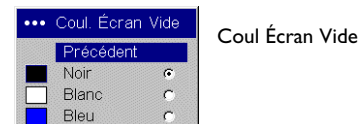
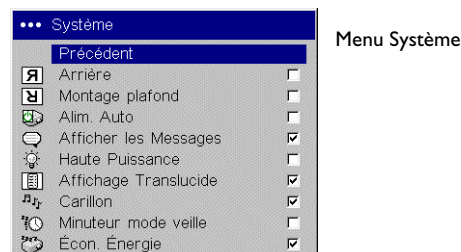

Le Service : pour utiliser ces fonctions, mettez-les en surbrillance et appuyez sur la touche de **Select**.

Réglage usine : restaure tous les paramètres (à l'exception des paramètres Heures) à leur valeur par défaut après une demande de confirmation.

Motif de test : affiche un motif de test quand vous appuyez sur le bouton **Blank** (vide) de la télécommande. Pour sélectionner les motifs, utilisez les flèches haut/bas sur la télécommande ou le clavier. Appuyez sur le bouton **Blank** pour sortir du mode de motif de test.

Bleu seulement : éteint les parties rouges et vertes de l'entrée, permettant de régler correctement l'équilibre des couleurs avec un dessin à barre de couleurs SMPTE.

Étalonnage ADC : permet le réglage des valeurs ADC étalonnées afin d'optimiser la fidélité des couleurs. Réglez la coulisse de chaque valeur et observez le changement dans la couleur appropriée. Utilisez une entrée de composant lors des réglages des commandes de composants.

Code du service : réservé au personnel de service autorisé.

Entretien

Nettoyage des objectifs

- 1 Appliquez un produit de nettoyage non abrasif pour lentille d'objectif sur un chiffon doux et sec.

N'utilisez pas trop de produit et ne l'appliquez pas directement sur l'objectif. Les produits de nettoyage abrasifs, les solvants et les autres produits chimiques puissants risquent de rayer l'objectif.

- 2 Passez doucement le chiffon de nettoyage sur l'objectif en un mouvement circulaire. Si le projecteur ne doit pas être utilisé immédiatement, remplacez le capuchon sur l'objectif.

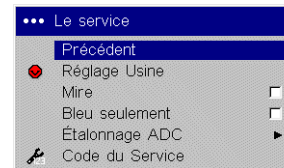

Menu Le Service

nettoyez l'objectif avec un chiffon doux et sec et un produit de nettoyage non abrasif

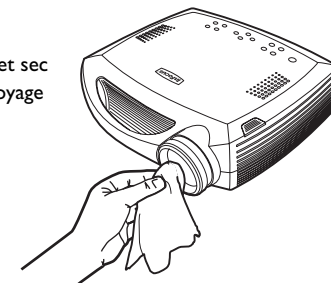

Changement de la lampe de projection

Le compteur horaire de lampe du menu À propos compte le nombre d'heures d'utilisation de la lampe. Vingt heures avant la fin de la durée de vie de la lampe, le message « Changer la lampe » s'affiche à chaque démarrage. Si la durée maximum d'utilisation est dépassée, la lampe ne s'allume pas. Dans ce cas, après avoir remplacé la lampe, vous devez réinitialiser ses heures d'utilisation en appuyant simultanément sur les deux boutons de **Brightness** (luminosité) du clavier et en les maintenant enfoncées pendant 10 secondes. Vous pouvez commander de nouveaux modules de lampes auprès de votre distributeur.

- 1 Éteignez le projecteur et débranchez le câble d'alimentation.
- 2 Patientez 60 minutes pour laisser le projecteur refroidir complètement.
- 3 Renversez le projecteur et retirez le volet du compartiment de la lampe en enlevant les deux vis et en faisant glisser les taquets du volet en dehors des trois travées.

ATTENTION : Ne faites jamais fonctionner le projecteur alors que le volet du compartiment de la lampe est retiré. Ceci gêne la circulation de l'air et entraîne la surchauffe du projecteur.

- 4 Desserrez la vis prisonnière sur le module de lampe.



heures d'utilisation de la lampe

éteignez et débranchez
le projecteur

patientez 60 minutes

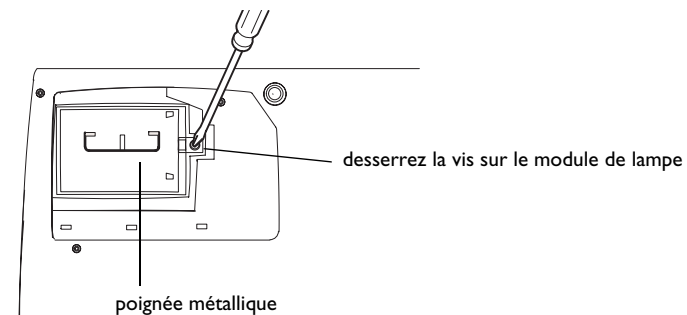
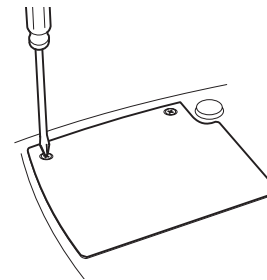
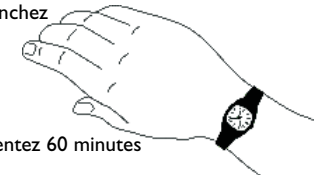

AVERTISSEMENTS :

- Pour éviter toute brûlure, laissez le projecteur refroidir pendant 60 minutes avant de remplacer la lampe.
 - Ne laissez pas tomber le module de lampe. Le verre peut se briser en éclats et provoquer des blessures.
 - Ne touchez pas l'écran de lampe en verre. Les empreintes de doigts peuvent atténuer la netteté de la projection.
 - Soyez très prudent en retirant le module de la lampe. Dans le cas, peu probable, d'une cassure de la lampe, mettez au rebut tous les produits comestibles proches et nettoyez soigneusement l'espace environnant ainsi que tous les côtés du projecteur. Lavez-vous les mains après avoir nettoyé la surface et manipulé la lampe cassée. Ce produit a une lampe qui contient un très petite quantité de mercure. Mettez-la au rebut en respectant les diverses réglementations en vigueur. Pour de plus amples informations, voir **www.eiae.org**.
- 5 Sortez le module de lampe en tenant et en soulevant la poignée métallique. Mettez la lampe au rebut en respectant les réglementations relatives à l'environnement.
 - 6 Installez le module de lampe neuf en vérifiant son assise.
 - 7 Serrez la vis unique.
 - 8 Remplacez le volet du compartiment de la lampe en faisant glisser les taquets dans leurs travées et en serrant les deux vis.
 - 9 Branchez le câble d'alimentation et appuyez sur la touche **Power** pour remettre en route le projecteur.
 - 10 Remettez à zéro le compteur d'heures de la lampe.

Remise à zéro du compteur de la lampe

Pour réinitialiser le compte d'heures de la lampe, appuyez simultanément sur les deux touches **Brightness** (luminosité) du clavier du projecteur pendant 10 secondes.

Utilisation du verrou de sécurité

Le projecteur comporte un verrou de sécurité destiné au système de verrouillage par câble PC Guardian Cable Lock. Consultez les informations qui accompagnent le verrou pour le mode d'emploi.

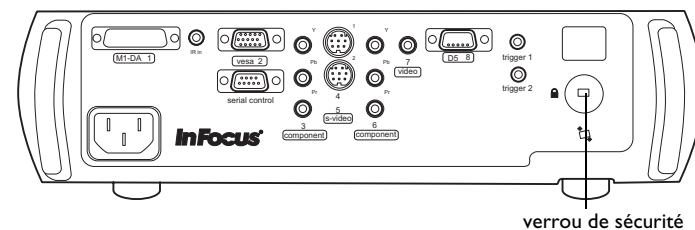

Annexe

Comportement du voyant rouge et erreurs de projecteur

Si le projecteur ne fonctionne pas correctement, le voyant rouge clignote ; reportez-vous au **Tableau 3** pour déterminer la cause de cette anomalie. Une pause de deux secondes sépare chaque séquence de clignotements du voyant. Visitez www.infocushome.com/service pour plus de détails sur les codes d'erreur associés aux voyants rouges.

Tableau 3: Voyants rouges

Comportement des voyants rouges	Explication
Un (1) clignotement	La lampe ne s'allume pas après cinq (5) tentatives. Vérifiez les connexions sur l'installation de la lampe et de son volet.
Trois (3) clignotements	Le projecteur a arrêté la lampe. Arrêtez le projecteur et attendez une minute avant de le remettre en route ou de remplacer la lampe. Contactez l'assistance technique pour une réparation si le remplacement de la lampe ne règle pas le problème.
Quatre (4) clignotements	Panne du ventilateur. Remplacez la lampe (le module de lampe contient un ventilateur). Contactez l'assistance technique pour faire réparer le ventilateur si ce remplacement ne règle pas le problème.
Cinq (5) clignotements	Le projecteur est en surchauffe. Vérifiez l'absence d'obstacle devant les événements d'aération. Contactez l'assistance technique pour une réparation si le problème persiste alors que les événements d'aération ont été dégagés.

Taille de l'image projetée

Tableau 4:
Distances de projection pour une taille d'écran donnée

Taille d'écran 16:9 (mètres/ pouces)	Diagonale d'écran (mètres/ pouces)	Distance de projection	
		Agrandisse- ment maxi- mum (mètres/ pieds)	Agrandisse- ment mini- mum (mètres/ pieds)
0,7x1,2 27x48	1,4/55,1	2,03/6,7	2,54/8,3
0,9x1,5 34x60	1,75/68,8	2,5/8,3	3,2/10,4
1,0/1,8 41x72	2,1/82,6	3,0/10,0	3,8/12,5
1,1x2,0 45x80	2,3/91,8	3,4/11,1	4,2/13,9
1,2/2,2 45x80	2,5/99,8	3,7/12,1	4,6/15,1
1,3x2,3 52x92	2,7/105,6	3,9/12,8	4,9/16,0
1,4x2,4 54x96	2,8/110,1	4,1/13,3	5,1/16,7
1,5x2,6 59x104	3,0/119,3	4,4/14,4	5,5/18,1
1,7x2,9 65x116	3,4/133,1	4,9/16,1	6,1/20,1

REMARQUE : Visitez notre site Internet à www.infocushome.com/support pour obtenir une calculatrice interactive de taille d'image.

Compatibilité de source

Tableau 5:
Compatibilité des sources

vidéo	Composant et RGB HDTV (720p, 1035i, 1080p, 1080p-24Hz) DVI/HDCP pour la vidéo numérique et la vidéo numérique codée ; Composant EDTV (480p, balayage progressif 576p), SECAM : Vidéo standard M, composant, composite et S-vidéo (480i, 576i, 576i RGB SCART avec adaptateur ; NTSC, NTSC M 4.43, PAL : B, H, I, M, N)
Ordinateur	PC analogique et numérique, Macintosh, résolution 1280x1024
Communication	USB et RS-232

Tableau 6:
Entrées et sorties de projecteur

2 - Composant (Gold RCA)	HDTV, EDTV et composant TV standard
1 - Composant (D5)	HDTV, EDTV, TV standard, RGB SCAR avec adaptateur
2 - S-vidéo	Vidéo standard
1 - Composite (RCA)	Vidéo standard
1 - MI-DA VESA	HDTV, RGB, composant HDTV, DVI, ordinateur et USB
1 - HD15 VESA	HDTV, RGB, composant HDTV, ordinateur
1 - mâle Dsub à 9 broches	RS-232
1 - mini-prise de 3,5 mm	Répéteur IR (compatible Niles/Xantech)
2 - mini-prise de 3,5 mm	abaissement d'écran à 1-12v, « rideaux » au format 4:3 à 1-12v

Dimensions de projecteur pour les montages au plafond

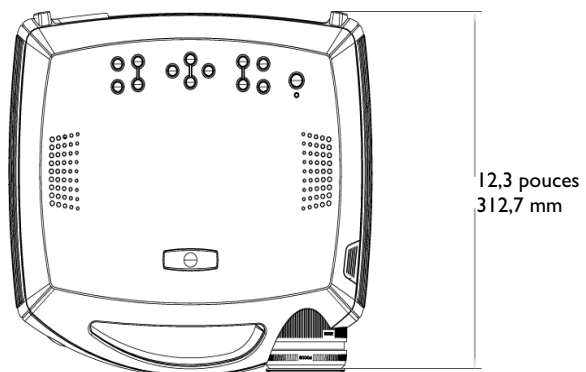
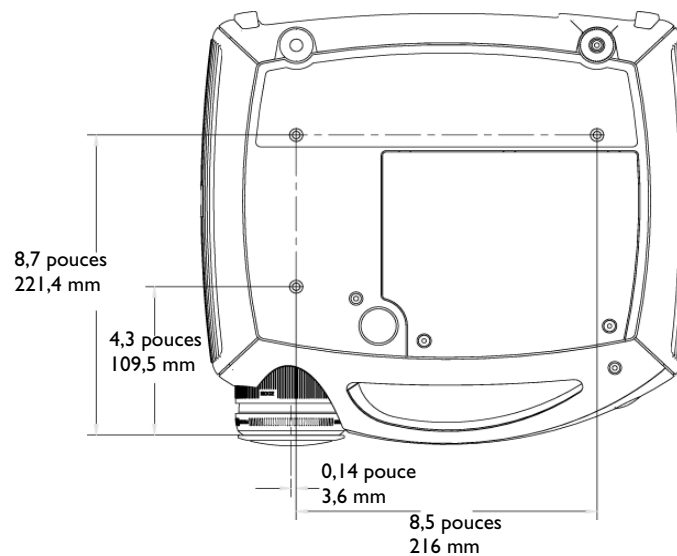
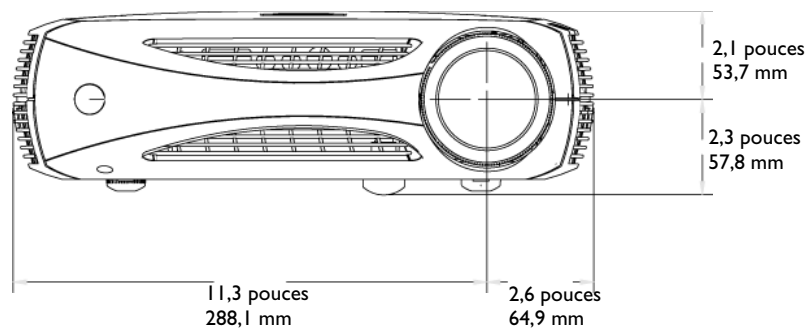

dimensions du couvercle optionnel des câbles : 315 x 100 x 82mm
 (12,4 x 3,9 x 3,2 pouces)
 longueur totale du couvercle optionnel des câbles : 411,5 mm (16,2 pieds)

Spécifications du Terminal RS232

Configuration de communication

Pour contrôler le projecteur depuis l'ordinateur, branchez le câble RS232 et définissez les paramètres de port série pour qu'ils correspondent à ceux de cette configuration de communication:

Paramètre	Valeur
Bits par seconde	19,200
Bits de données	8
Parité	Sans
Bits d'arrêt	1
Contrôle du flux	Sans
Émulation	VT100

Format de commande

Toutes les commandes sont constituées de caractères alphanumériques suivis d'une requête, le tout placé entre parenthèses. La requête peut être une requête de lecture (indiquée par "?") ou une requête d'écriture (indiquée par un à quatre chiffres ASCII).

Le format d'une requête est : (AAA?) dans laquelle

- (lance la commande
- AAA indique la commande
- ? indique la requête de lecture
-) termine la commande

Une commande de lecture renvoie la plage et le paramètre en cours, par exemple :

Fonction	Commande	Response
Brightness	(BRT?)	(0-22, 10)
Lamp hours	(LMP?)	(0-9999, 421)

Une requête d'écriture, par exemple : (AAA####)

- (lance la commande
- AAA indique la commande
- #### indique la valeur à écrire
(les zéros de gauche ne sont pas nécessaires)
-) termine la commande

Certaines commandes comportent des plages tandis que d'autres sont des valeurs absolues. Si un nombre est supérieur au maximum de la plage de réception, il est automatiquement défini au maximum autorisé pour cette fonction. Si une commande reçue n'est pas comprise, un "?" est renvoyé. Avec les paramètres absolus, "0" indique la désactivation et 1-9999 indique l'activation. La seule exception est la commande d'alimentation (Power) dans laquelle 0 indique l'arrêt et 1 la marche.

Fonction	Commande	Réponse
Luminosité	(BRT10)	Définit la luminosité à 10
Alimentation	(PWR0)	Désactive l'alimentation
Alimentation	(PWR1)	Active l'alimentation
Alimentation	(PWR9999)	?

Commandes prises en charge

Fonction	Commande	Plage	Défaut
Taille de l'écran	ARZ	0-4 0 = Natif 1 = 16:9 2 = 4:3 3 = Extra-large 4 = Largeur naturelle	1
Activation automatique du carillon	ACE	0-1	1
Alimentation auto	APO	0-1	0
Source auto	ASC	0-1	0
Vide	BLK	0-1	0
Écran vide	BSC	0-2 0 = noir 1 = bleu 2 = blanc	0
Projection bleue	BCO	1-63	32
Gain bleu	BCG	1-63	32
Luminosité	BRT	2-254	128
Montage plafond	CEL	0-1	0
Détail chroma	CDE	0-20	0
Couleur	CLR	2-254	128
Espace colorimétrique	CSM	0-7 0 = RGB 3 = REC601 2 = REC709 7 = Auto	7

Température des couleurs	TMP	0-2 0 = 9300 1 = 8200 2 = 6500	2
Contraste	CON	4-252	128
CCS	CCS	0-1	0
Afficher les messages	DMG	0-1	1
Réglage usine (écriture seule)	RST	0-1	n/a
Tableau gamma	GTB	0-5 0 = CRT 1 = Film 2 = Vidéo 3 = Environnement lumineux 1 4 = Environnement lumineux 2 5 = PC	3
Projection verte	GCO	1-63	32
Gain vert	GCG	1-63	32
Haute puissance activée	HPE	0-1	0
Position horizontale	HPS	n/a	n/a
Distorsion trapézoïdale (Verticale)	DKC	53-203	128
Distorsion trapézoïdale (Horizontale)	DKH	63-193	128
Heures de lampe (lecture seule)	LMP	0-32767	0
Réactiver lampe	LMR	0-32767	0
Détail luma	LDE	0-20	0
Menu	MNU	0-1	0

Navigation des menus	NAV	0-4 0 = haut 1 = bas 4 = sélection	n/a	Paramètres prédéfinis	PST	0-2 0 = Utilisateur 1 1 = Utilisateur 2 2 = Utilisateur 3	0
Langues	LAN	0-11 0 = Anglais 1 = Français 2 = Allemand 3 = Espagnol 4 = Chinois traditionnel 5 = Japonais 6 = Coréen 7 = Portugais 8 = Russe 9 = Norvégien 10 = Chinois simplifié 11 = Italien	0	Projection arrière	REA	0-1	0
				Projection rouge	RCO	1-63	32
				Gain rouge	RCG	1-63	32
				Ignorer carnation activé	SBE	0-1	0
				Source	SRC	0-7 0 = Vidéo 1, MI 1 = Vidéo 2, VESA 2 = Vidéo 3, Composant 1 3 = Vidéo 4, S-Vidéo 1 4 = Vidéo 5, S-vidéo 2 5 = Vidéo 6, Composant 2 6 = Vidéo 7, Composite 7 = Vidéo 8, D5	2
Affichage NTSC 2:2 activé	NPE	0-1	0				
Réduction du bruit activée	NRE	0-2 0 = Désactivé 1 = Auto 2 = Manuel	0	Logo Démarrage	DSU	0-1	1
Niveau de réduction de bruit	NRL	0-10	5	Teinte	TNT	2-254	128
Surbalayage	OVS	127 = Rogner 128 = Arrêt 129 = Zoom	128	Suivi	MTS	n/a	n/a
				Affichage translucide	TOE	0-1	1
Phase	MSS	0-31	n/a	TrueLife activé	TLE	0-1	0
Alimentation	PWR	0-1	0	Position verticale	VPS	n/a	n/a
Économie d'énergie	PSV	0-1	1	Standards vidéo	VSU	0-3 0 = Auto 1 = NTSC 2 = PAL 3 = SECAM	0