



# MATRA-GEM

## eLXD Plateau basculant



- 100% électrique
- Jusqu'à 75 km d'autonomie
- Plateau basculant à commande électrique
- 550 kg de charge utile

### CARACTÉRISTIQUES TECHNIQUES

#### eLXD

Moteur électrique	General Electric - 72V
Emplacement	À l'avant
Puissance maxi	5,2 kW - 9kW en crête
Couple moteur	76 Nm
Alimentation	Courant continu
Batterie de traction	Pb Gel - 9 éléments de 8V - 90,5 Ah @ C1
Energie embarquée	6516 Wh
Chargeur embarqué	Alim. 220V - 16A - 1300W
Transmission	Directe avec différentiel
Châssis	Aluminium
Carrosserie	Sandwich ABS recyclé / PMMA et SB
Direction	À crémaillère
Freinage	Double circuit, rattrapage automatique d'usure de garnitures Disques avant 235 mm, tambours arrière 260 mm Frein de stationnement à commande mécanique
Suspensions	Suspension avant à double triangle, ressorts hélicoïdaux Suspension arrière multi-bras, ressorts hélicoïdaux
Pneumatiques	185/70R13 Profil M+S

### PERFORMANCES

#### eLXD

Vitesse réduite	24 km/h
Vitesse maximale	40 km/h
Autonomie à 40 km/h*	75 km
Rampe maxi en charge	20%

\* En fonction de l'utilisation, l'autonomie peut varier de plus 25% (en vitesse réduite) ou moins 25% (usage intensif)

## DIMENSIONS (mm)\*

## eLXD

Empattement	2898
Longueur hors tout	3720
Largeur sans rétroviseur	1374
Hauteur hors tout	1892
Hauteur du seuil de chargement	880
Hauteur des ridelles	300
Longueur intérieure du plateau	1610
Largeur intérieure du plateau	1305
Surface de chargement (m²)	1,92
Angle de levée maxi de la benne	45°
Coffres de rangement sous plateau	2
Dimensions extérieures des coffres	700 x 300 x 300
Garde au sol	210
Voie avant	1340
Voie arrière	1340
Porte à faux avant	197
Porte à faux arrière	565
Rayon de braquage	5300

\*Véhicule à vide + ou -20 mm

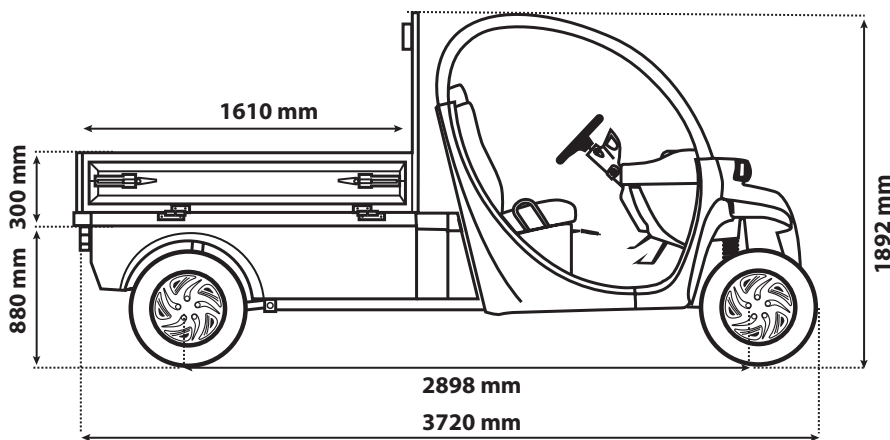

## POIDS (kg)

## eLXD

Catégorie quadricycles	Quadricycle lourd (L7e)
Permis	A, A1, B1 ou B
Age minimum	16 ans
Nombre de places	2
Poids à vide avec batteries	811
Charge utile maximale dans la benne	550
Poids total autorisé en charge	1361
Charge maxi. admissible sur l'essieu avant	626
sur l'essieu arrière	826

## Équipements de série

- Ridelle arrière rabattable à 90°
- Ridelles latérales amovibles et rabattables à 180°
- Vérin hydraulique simple effet à commande électrique
- Groupe électro-hydraulique 800W sur batterie de service
- Béquille de sécurité
- Deux coffres de rangement sous plateau
- Poignées de maintien
- Protections de marchepieds
- Rétroviseur intérieur
- Rétroviseurs gauche et droit
- Prise 12V
- Porte-outil
- Porte-échelle
- Bandes réfléchissantes de classe 1
- Avertisseur sonore
- Buzzer de marche AR
- Pare-brise sécurité teinté
- Ordinateur de bord
- Clé de contact
- Marche AV/AR
- Sélecteur grande et petite vitesse
- Clignotants
- Feux de route et feux de croisements
- Essuie-glaces
- Indicateur de décharge batterie avec mode sécurité à 90% de décharge

## Options

- Système de désembuage

## Accessoires

- Vitre arrière rigide
- Autoradio CD Alpine enceintes stéréo
- Portes souples
- Portes semi-rigides
- Portes rigides avec vitres coulissantes
- Bavettes avant
- Bâche de protection de cabine

## Existe en 6 coloris



MATRA MANUFACTURING & SERVICES  
1 B Avenue Jean D'Alembert  
BP4 - 78 996 Elancourt Cedex France  
www.gemcar.fr

\*subvention Ademe jusqu'à 3 000 euros suivant les modèles.  
Modalités d'attribution consultables chez votre distributeur.

Document et photos non contractuels - Soucieux de la qualité de ses produits et de la satisfaction de ses clients, Matra Manufacturing & services se réserve le droit de modification des caractéristiques présentées dans ce document sans préavis.

Décembre 08 - Ref. PLVN000027



Solutions de Transport Electrique de Proximité™