



# MATRA-GEM

## eL / eLXD Fourgon



- 100% électrique
- Jusqu'à 75 km d'autonomie (eLXD)
- Fourgon à 1, 2 ou 3 rideaux coulissants
- Plus de 500 kg de charge utile (eLXD)

### CARACTÉRISTIQUES TECHNIQUES

	eL	eLXD
Moteur électrique	General Electric - 72V	
Emplacement	À l'avant - Traction	
Puissance maxi	3,72 kW - 9 kW en crête	
Couple moteur	76 Nm	
Alimentation	Courant continu	
Batterie de traction	Pb Gel - 6 éléments de 12V - 65 Ah @ C1	Pb Gel - 9 éléments de 8V - 90,5 Ah @ C1
Energie embarquée	4680 Wh @ C1	6516 Wh @ C1
Chargeur embarqué	Alim. 220V - 16A	
Transmission	Directe avec différentiel	
Châssis	Aluminium	
Carrosserie	Sandwich ABS recyclé / PMMA et SB	
Direction	À crémaillère	
Freinage	Double circuit, rattrapage automatique d'usure de garnitures Disques avant 235 mm, tambours arrière 180 mm Frein de stationnement à commande mécanique	Double circuit, rattrapage automatique d'usure de garnitures Disques avant 235 mm, tambours arrière 260 mm Frein de stationnement à commande mécanique
Suspensions	Suspension avant à double triangle, ressorts hélicoïdaux Suspension arrière multi-bras, ressorts hélicoïdaux	
Pneumatiques	165/70R12 Profil M+S	185/70R13 Profil M+S

### PERFORMANCES

	eL	eLXD
Vitesse réduite	24 km/h	
Vitesse maximale	40 km/h	
Autonomie à 40 km/h*	50 km	75 km
Rampe maxi en charge	20%	20%

\* En fonction de l'utilisation, l'autonomie peut varier de plus 25% (en vitesse réduite) ou moins 25% (usage intensif)

DIMENSIONS (mm)*	eL	eLXD
Empattement	2898	
Longueur hors tout	3765	
Largeur sans rétroviseur	1389	1389
Hauteur hors tout	1789	1816
Hauteur du seuil de chargement	740	
Longueur utile du fourgon	1620	
Largeur utile du fourgon	1120	
Hauteur utile du fourgon	1138	
Volume utile du fourgon (m <sup>3</sup> )	1,8	
Largeur de l'ouverture du rideau coulissant latéral (sans rideau arrière)	1120	
Largeur de l'ouverture du rideau coulissant latéral (avec rideau arrière)	1120	
Largeur de l'ouverture du rideau coulissant arrière	1120	
Hauteur de l'ouverture du rideau latéral et arrière	980	
Garde au sol	200	210
Voie avant	1328	1340
Voie arrière	1296	1340
Porte à faux avant	197	
Porte à faux arrière	565	
Rayon de braquage	5300	

\*Véhicule à vide + ou -20 mm

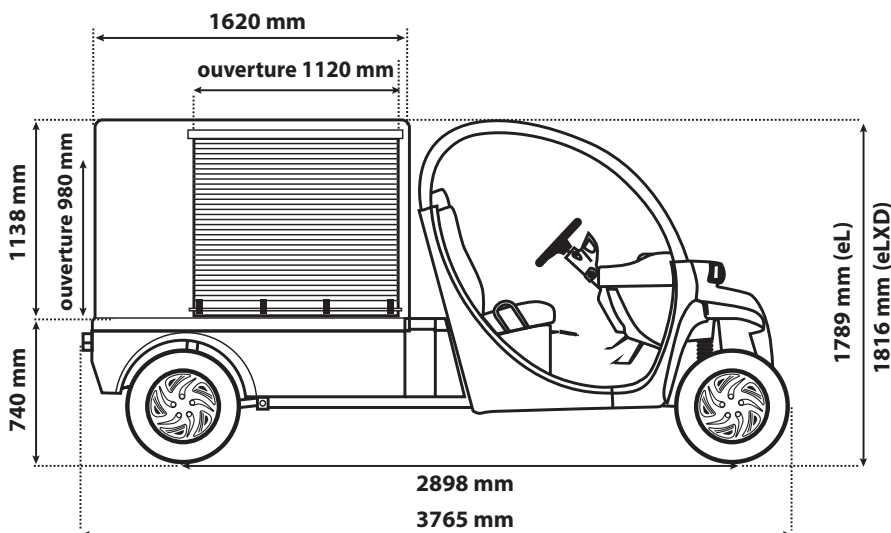

POIDS (kg)	eL	eLXD
Catégorie	Quadricycle lourd (L7e)	
Permis	A, A1, B1 ou B	
Age minimum	16 ans	
Nombre de places	2	
Poids à vide avec batteries		
avec fourgon		
1 rideau	726	847
2 rideaux	756	877
3 rideaux	786	907
Charge utile sans fourgon	455	652
Charge utile maximale dans le fourgon		
1 rideau	317	514
2 rideaux	287	484
3 rideaux	257	454
Poids total autorisé en charge	1043	1361
Charge maxi. admissible		
sur l'essieu avant	464	626
sur l'essieu arrière	597	826

## Versions

- Fourgon avec 1 rideau à droite
- Fourgon avec 1 rideau à gauche
- Fourgon 2 rideaux (à gauche et à l'arrière)
- Fourgon 2 rideaux (à gauche et à droite)
- Fourgon 2 rideaux (à droite et à l'arrière)
- Fourgon 3 rideaux (à droite, à gauche et à l'arrière)

## Équipements de série

- Fourgon en aluminium et en tôle électro-zinguée
- Fond en contre-plaqué imprégné
- Rideau(x) coulissant(s) en aluminium avec ressort de rappel
- Poignées de maintien
- Protections marche-pied
- Rétroviseur intérieur
- Rétroviseurs gauche et droit
- Prise 12V
- Avertisseur sonore
- Buzzer de marche AR
- Pare-brise sécurité teinté
- Ordinateur de bord
- Clé de contact
- Marche AV/AR
- Sélecteur grande et petite vitesse
- Clignotants
- Feux de route et feux de croisement
- Essuie-glaces
- Indicateur de décharge batterie avec mode sécurité à 90% de décharge

## Options

- Jantes aluminium 12" (eL)
- Jantes chromées 12" (eL)
- Système de désembuage

## Accessoires

- Vitre arrière rigide
- Autoradio CD Alpine enceintes stéréo
- Portes souples
- Portes semi-rigides
- Portes rigides avec vitres coulissantes
- Bavettes de roues avant
- Bâche de protection de cabine

## Existe en 6 coloris



MATRA MANUFACTURING & SERVICES  
1 B Avenue Jean D'Alembert  
BP4 - 78 996 Elancourt Cedex France  
www.gemcar.fr

\*subvention Ademe jusqu'à 3 000 euros suivant les modèles.  
Modalités d'attribution consultables chez votre distributeur.

Document et photos non contractuels - Soucieux de la qualité de ses produits et de la satisfaction de ses clients, Matra Manufacturing & services se réserve le droit de modification des caractéristiques présentées dans ce document sans préavis.

Mai 10 - Ref. PLVN000017



Solutions de Transport Electrique de Proximité™