

Répondeur téléphonique interrogeable à distance

EGT 6200

NOTICE D'UTILISATION

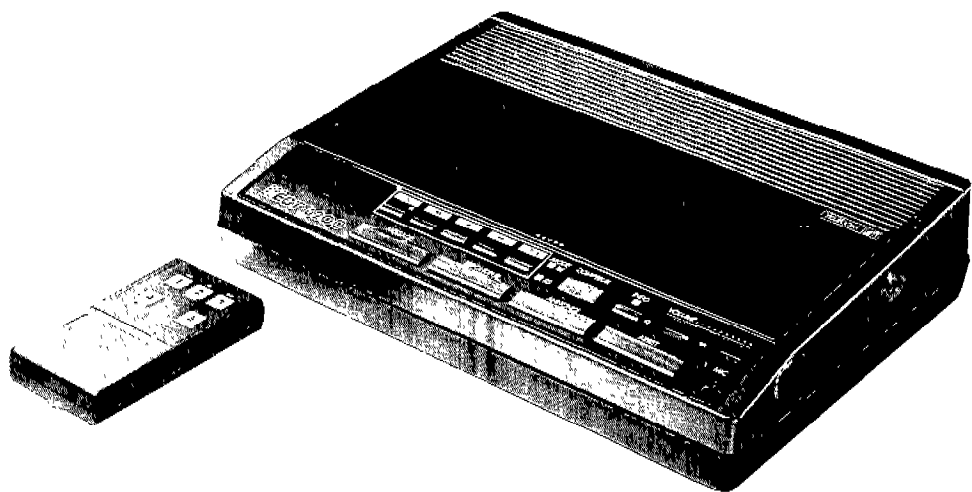

EGT

SOMMAIRE

	Pages
1 - Fonctions principales	3
2 - Principes de fonctionnement	4
3 - Préparation du répondeur	5
4 - Préparation des annonces	6
5 - Enregistrement des annonces	6
6 - Mise en fonction Répondeur	10
7 - Lecture des messages	12
8 - Fonctions complémentaires	14
9 - Programmation du code d'interrogation	17
10 - Interrogation à distance	18
11 - Indications données par les voyants	23
12 - Entretien	23

1 - FONCTIONS PRINCIPALES

- Utilise deux cassettes, standard C 60 Ferro, de type 1.
- Deux modes d'utilisation :
 - Répondeur Enregistreur,
 - Répondeur simple, avec commutation automatique ou manuelle et sauvegarde en cas de coupure de secteur.
- Deux annonces de répondeur enregistreur à durée variable, jusqu'à 1 mn 30 s par annonce.
- Annonce de répondeur simple à durée variable jusqu'à 3 mn.
- Enregistrement de messages à durée variable, jusqu'à 4 mn 30 s par message.
- Effacement automatique des raccrochés intempestifs.
- Enregistrement d'un message personnel par le microphone incorporé.
- Lecture automatique des messages reçus avec lecture prioritaire du message personnel.
- Réglage continu du volume sonore.
- Repérage des débuts de messages en lecture rapide.
- Conservation des messages.
- Effacement des messages en retour rapide.
- Interrogation à distance par boîtier d'interrogation (code secret à deux chiffres - 25 combinaisons).
- Lecture et effacement à distance des messages.
- Commutation d'annonce à distance.
- Enregistrement d'un nouveau texte de répondeur enregistreur à distance.
- Afficheur à deux chiffres pour :
 - Le code d'interrogation,
 - Le comptage des messages,
 - L'indication des temps d'annonce.
- Enregistrement de conversations.
- Filtrage des appels téléphoniques.
- Ecoute amplifiée téléphonique à partir du répondeur (alimentation secteur).

2 - PRINCIPES DE FONCTIONNEMENT

Ce répondeur enregistreur est doté :

- De trois touches de fonction (MESSAGE, RÉPONDEUR, ANNONCE),
- D'une touche de mise au repos (ARRÊT),
- D'un clavier à touches douces permettant la commande des lecteurs de cassette comme sur un magnétophone,
- De 4 diodes électroluminescentes et d'un afficheur assurant le contrôle des fonctions :
 - Le clignotement du voyant correspondant à la fonction choisie signale son déroulement automatique.
 - Un voyant lumineux « fixe » rappelle la fonction choisie.
 - Le clignotement de l'afficheur en indiquant « == == » traduit une anomalie.

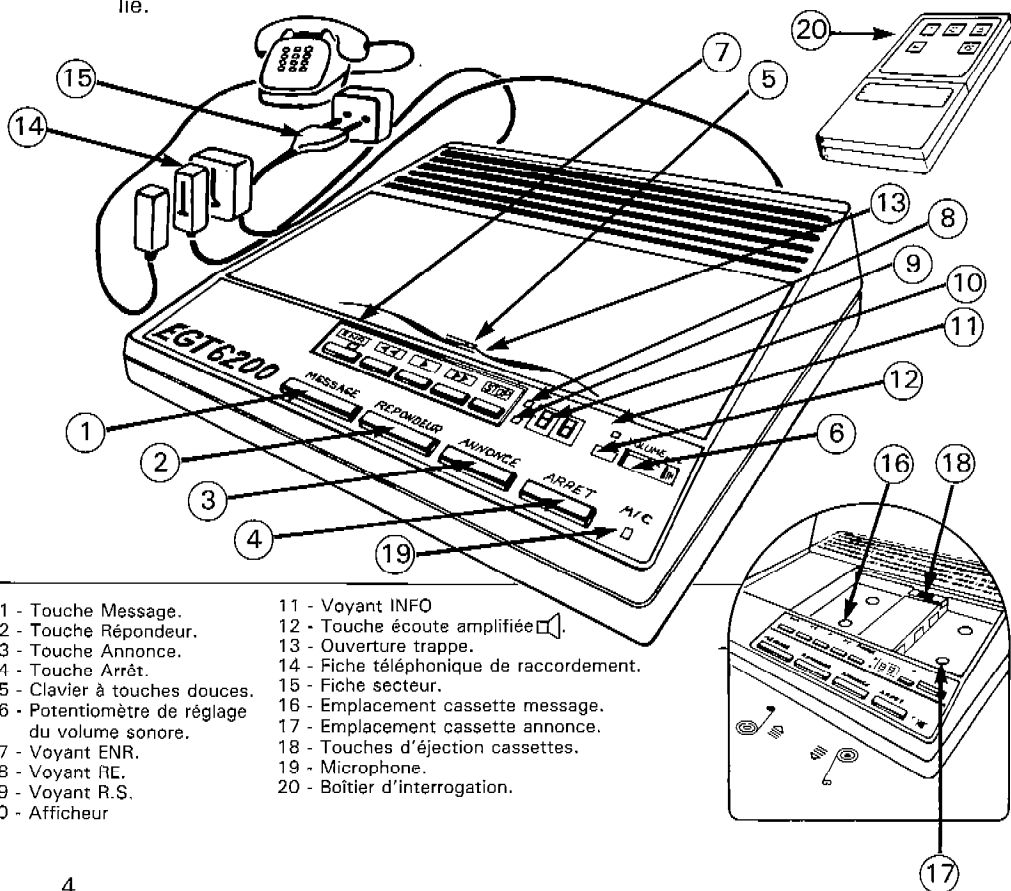

- 1 - Touche Message.
- 2 - Touche Répondeur.
- 3 - Touche Annonce.
- 4 - Touche Arrêt.
- 5 - Clavier à touches douces.
- 6 - Potentiomètre de réglage du volume sonore.
- 7 - Voyant ENR.
- 8 - Voyant RE.
- 9 - Voyant R.S.
- 10 - Afficheur

- 11 - Voyant INFO
- 12 - Touche écoute amplifiée .
- 13 - Ouverture trappe.
- 14 - Fiche téléphonique de raccordement.
- 15 - Fiche secteur.
- 16 - Emplacement cassette message.
- 17 - Emplacement cassette annonce.
- 18 - Touches d'éjection cassettes.
- 19 - Microphone.
- 20 - Boîtier d'interrogation.

3 - PRÉPARATION DU RÉPONDEUR

BRANCHEMENTS

Raccordement au réseau téléphonique

- Débrancher la prise téléphonique du socle mural PTT.
- Brancher la prise gigogne du répondeur (14) sur le socle mural.
- Brancher la prise téléphonique sur la prise gigogne.

Raccordement au secteur

Toutes les fonctions du répondeur sont prévues pour fonctionner avec une tension secteur de 220 V + ou - 10 % 50 HZ.

Brancher directement la fiche secteur à la prise murale de votre installation.

En cas d'arrêt prolongé, il est recommandé de retirer la fiche secteur de la prise murale.

MISE EN PLACE DES CASSETTES

Ce répondeur enregistreur est conçu pour utiliser des cassettes standard C60 à l'oxyde de fer (type I).

- Appuyer sur la touche ARRÊT.
- Appuyer à l'endroit du repère (13) et soulever la trappe cassettes.
- En (16) placer une cassette C60 pour l'enregistrement des messages.
- En (17) placer une cassette C60 pour l'enregistrement des annonces.

1

Appuyer sur (13) et soulever la trappe

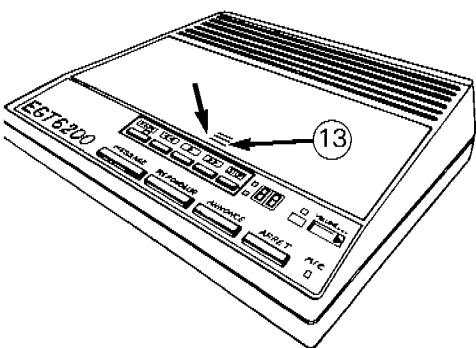

2

Mise en place des cassettes

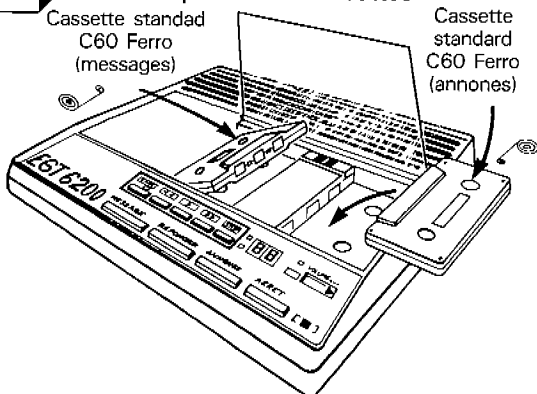

4 - PRÉPARATION DES ANNONCES

Quelques conseils :

- Préparer les annonces
- Parler naturellement
- Formuler clairement les questions
- Respecter les temps prescrits.

TYPE D'ANNONCE A PRÉPARER

Sur cet appareil, il est possible d'enregistrer 3 types d'annonces :

- Deux annonces Répondeur Enregistreur (RE) repérées sur l'afficheur par A1 et A2, l'annonce A2 pouvant être modifiée à distance. Ces deux annonces invitent le correspondant à laisser un message après le top sonore. La durée maximale est de 1 mn 30 s.

Ex. : « Bonjour, vous êtes bien chez M. DUPONT. Je suis absent mais dès mon retour, je pourrai vous rappeler. Laissez un message avec votre nom et N° de téléphone après le Top sonore qui va suivre... Merci et à bientôt ».

- Une annonce Répondeur Simple (RS) repérée sur l'afficheur par A3. Elle donne au correspondant des renseignements sans lui donner la possibilité d'enregistrer un message. Sa durée maximale est de 3 mn.

Ex. : « Bonjour, vous êtes bien chez M. DUPONT. Je suis absent jusqu'à 16 heures, mais vous pouvez me joindre au N° suivant... Merci ».

5 - ENREGISTREMENT DES ANNONCES

- Enclencher la touche ANNONCE
- Les voyants RE et RS clignotent
- La cassette annonce se rembobine
- Arrivée en butée, seul le voyant RE clignote, l'afficheur indique A1.

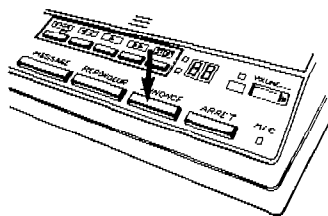

ANNONCE DE RÉPONDEUR ENREGISTREUR. RE

1

- Se placer, à l'aide des touches ◀◀ , ▶▶ dans la plage réservée au texte RE choisi (A1 ou A2).

2

- Appuyer sur la touche ENR.
- Les voyants ENR et RE clignotent pendant toute la phase de positionnement de la cassette.
- Lorsque les voyants ENR et RE restent allumés, l'appareil est prêt à recevoir votre enregistrement.

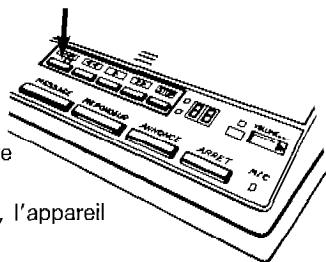

3

- Pour enregistrer, appuyer sur la touche ▶
- Relâcher la touche.
- Le voyant RE reste allumé et le voyant ENR clignote, l'afficheur indique le compte à rebours à partir de 90 s.
- Parler devant le microphone (à environ 30 cm).

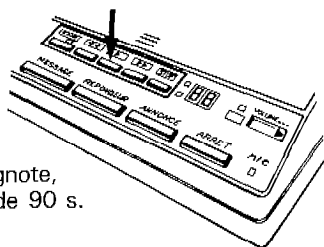

4

- En fin de dictée appuyer brièvement sur la touche STOP.
- La cassette se rembobine automatiquement, puis l'appareil procède à la lecture de votre annonce. Pendant toute cette phase le voyant RE clignote.
- Après l'audition du TOP, l'appareil s'arrête ; le voyant RE reste allumé.

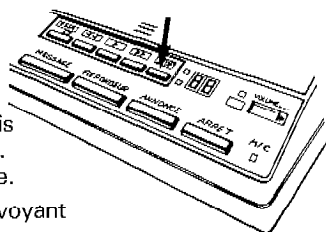

NOTA

Si pendant la phase « lecture » de l'annonce (contrôle), un défaut est détecté sur le texte de celle-ci (zone de silence trop importante par ex.), l'appareil vous le fera savoir à la fin de la lecture par émission d'un « BIP-BIP », le voyant RE sera éteint et l'afficheur indiquera « ≡ ≡ ».

ANNONCE DE RÉPONDEUR SIMPLE. RS

1

- Appuyer brièvement sur la touche ►► pour faire apparaître sur l'afficheur l'indication A3.

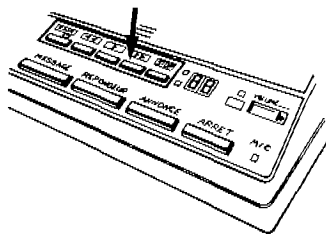

- Quand le voyant RS clignote, le défilement de la cassette s'arrête.

2

- Pour enregistrer l'annonce de type RS, utiliser la procédure décrite au chapitre précédent (annonce de RE) à partir de 2

(Durant 1 mn 30 s d'enregistrement, l'indicateur affichera « — — », puis il commencera le compte à rebours depuis 99 s).

Nota :

- Le temps maximum d'enregistrement est de 3 mn pour l'annonce RS et de 1 mn 30 s pour les annonces RE.
A l'approche de ce temps maximum (10 s), le voyant ENR clignote de façon accélérée.
Si la durée maximum de l'annonce est dépassée, l'enregistrement s'arrête automatiquement, le voyant ENR s'éteint, l'appareil émet un « BIP BIP » et l'afficheur clignote « ≡ ≡ ».
- Les touches ►►, ◀◀ et ► permettent de sélectionner et d'écouter l'annonce RE ou RS.
- Il n'est pas obligatoire d'enregistrer toutes les annonces. Cependant l'enregistrement du texte de répondeur simple est nécessaire afin de pouvoir interroger l'appareil à distance quand la cassette message est pleine.

EFFACEMENT D'UNE ANNONCE

Si votre annonce ne vous convient pas ou si l'appareil a détecté une anomalie lors du contrôle de celle-ci, avant d'enregistrer une autre annonce vous devez procéder à l'effacement de la précédente. Pour cela :

1

— Se placer, à l'aide des touches ◀◀ , ▶▶ et ▶ après la fin de l'annonce à effacer. (Les voyants RE et RS ainsi que l'afficheur donnent les indications sur la plage dans laquelle se situe la cassette annonce).

2

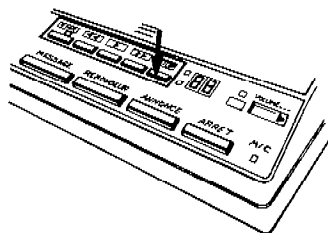

— Arrêter le défilement par une action sur STOP.

3

— Appuyer d'abord sur la touche ENR puis sans la relâcher sur la touche ◀◀

— Relâcher la pression de ces 2 touches.

— L'annonce est effacée en retour rapide, le voyant correspondant clignote et une tonalité continue est audible pendant toute la durée de cette opération.

— Un appui sur STOP arrête l'effacement, pour reprendre l'effacement recommencer en

3

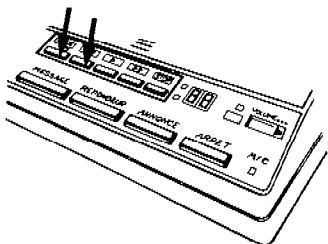

6 - MISE EN FONCTION RÉPONDEUR

1

- Enclencher la touche ANNONCE.

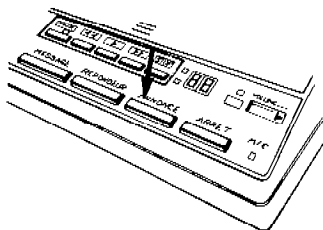

2

- Sélectionner l'annonce correspondant à votre choix. (Répondeur Enregistreur — A1 ou A2 — Répondeur simple — A3 —) avec les touches :

◀◀ ou ▶▶

3

- Enclencher la touche RÉPONSEUR
- Le voyant RE ou RS clignote pendant toute la phase de positionnement de la cassette annonce.
- Lorsque le voyant RE ou RS devient fixe, l'appareil est prêt à traiter les appels. L'afficheur indique « 00 ».

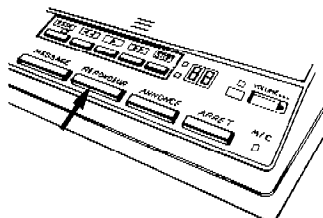

Nota :

- 1 - Si l'annonce correspondant à votre choix est mauvaise, l'appareil envoie un « BIP-BIP », le voyant RE ou RS est éteint, l'afficheur clignote « ≡ ≡ » (voir chapitre 5 pour procéder à l'enregistrement d'une nouvelle annonce).
- 2 - En position RE, si la cassette messages est absente ou bloquée, votre appareil vous le fera savoir par l'émission d'un « BIP-BIP », le voyant RE est éteint, l'afficheur clignote « ≡ ≡ ».

CONTRÔLE DE L'ANNONCE

Lorsque l'appareil est en fonction « RÉPONDEUR », il est possible à tout moment de contrôler l'annonce sur laquelle la cassette est positionnée.

1

- Appuyer sur la touche ►.

Le voyant correspondant à l'annonce contrôlée clignote.

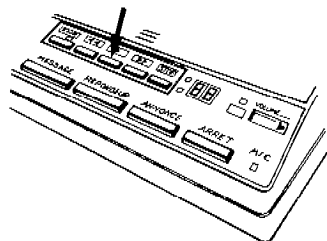

2

- Pour arrêter le contrôle, appuyer sur la touche STOP.

La cassette se repositionne automatiquement en début d'annonce.

L'appareil est prêt à traiter les appels.

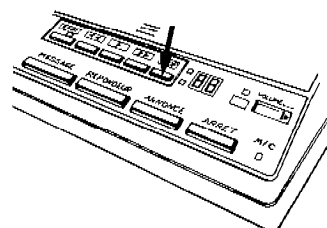

7 - LECTURE DES MESSAGES

L'afficheur vous indique le nombre de messages reçus depuis la dernière lecture ou interrogation.

1

- Enclencher la touche MESSAGE.
- La cassette message se rembobine et passe en lecture automatiquement en donnant la priorité aux messages personnels (cf page 16).
- L'afficheur indique le nombre de messages restant à lire jusqu'à la fin des nouveaux messages.

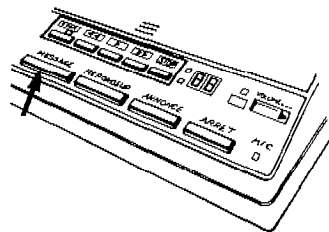

2

- Pour suspendre la lecture, le rembobinage ou le bobinage, appuyer sur la touche STOP.

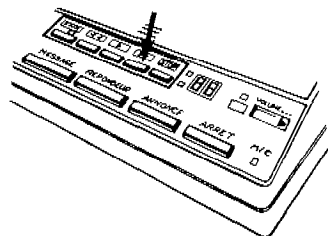

3

- Pour reprendre la lecture, appuyer sur ►.

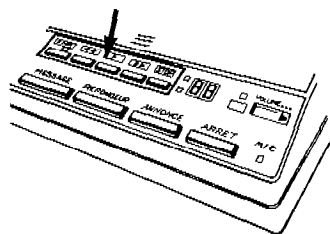

4

- Pour réaliser en position lecture ►, un contrôle rapide, en bobinage avant ou arrière, du nombre de messages enregistrés, maintenir appuyée la touche ►► ou la touche ◀◀ : chaque début de message enregistré est signalé par un top sonore.

Nota :

Lors de la mise en lecture des messages la bande arrête son défilement à la fin du dernier message enregistré. Vous pouvez procéder à la relecture partielle ou totale de vos messages en positionnant la cassette au moyen des commandes : ◀◀ , ▶▶ , ▶▶▶ et STOP.

CONSERVATION DES MESSAGES

- Pour conserver les messages après leur lecture : se placer à la fin des messages que l'on souhaite conserver et enclencher la touche RÉPONDEUR.
- Les nouveaux messages sont enregistrés à la suite.

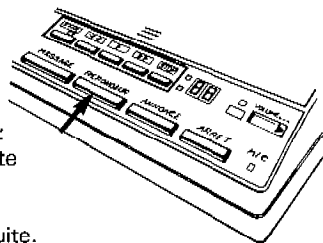

EFFACEMENT DES MESSAGES

1

- Après la lecture des messages, se situer sur la bande à l'aide des touches ◀◀ ou ▶▶▶, au-delà de la plage que l'on souhaite effacer.

2

- Appuyer d'abord sur la touche ENR puis sans la relâcher sur la touche ◀◀.
- Relâcher la pression de ces 2 touches.
- L'effacement est effectué en retour rapide.
- Pendant le cycle d'effacement une tonalité continue est audible.
- L'arrêt s'effectue automatiquement en début de cassette, ou après appui sur « STOP ».

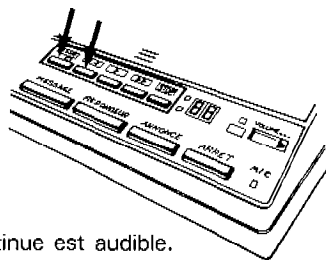

8 - FONCTIONS COMPLÉMENTAIRES

FILTRAGE DES APPELS TÉLÉPHONIQUES

Dans la fonction « RÉPONDEUR », le voyant INFO clignote durant le laps de temps où celui-ci traite un appel.

Vous pouvez entendre vos correspondants en réglant le curseur volume.

Pour parler au correspondant :

1

– décrocher le combiné de votre appareil.

2

– Enclencher la touche ARRÊT, le traitement de l'appel par le répondeur est interrompu.

3

– Après avoir raccroché votre combiné téléphonique, enclencher la touche RÉPONDEUR.

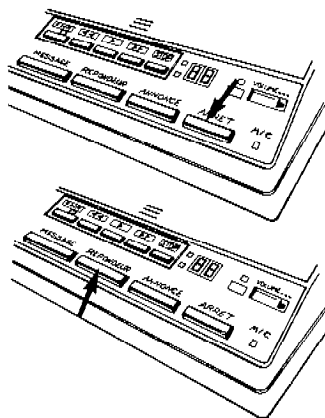

ÉCOUTE AMPLIFIÉE

1

– décrocher le combiné de votre téléphone.

2

– Appuyer sur la touche .

3

– Régler le volume sonore à l'aide du potentiomètre.

4

– Compte tenu de la distance limitée entre le combiné téléphonique et le haut-parleur du répondeur, un juste équilibre du volume sonore de « l'écoute amplifiée » doit être trouvé pour éviter un « accrochage » appelé effet LARSEN.

5

– Pour arrêter l'écoute amplifiée, appuyer à nouveau sur la touche .

ENREGISTREMENT DE CONVERSATION

A tout moment d'une communication téléphonique, vous pouvez enregistrer la communication :

1

- Enclencher la touche RÉPONDEUR.

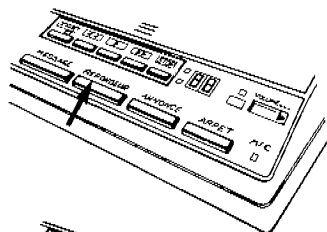

2

- Appuyer sur la touche \square .
- L'appareil cesse toute fonction en cours.
- Le voyant INFO clignote.

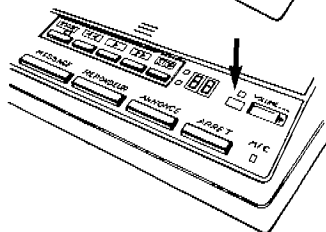

3

- Appuyer sur la touche ENR, le voyant ENR clignote.

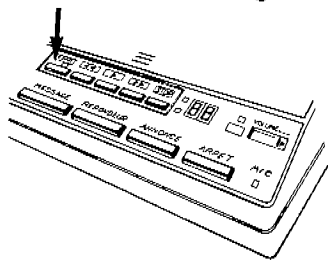

4

- Quand le voyant ENR est fixe, appuyer sur la touche \blacktriangleright .
- L'enregistrement commence lorsque le voyant ENR clignote.

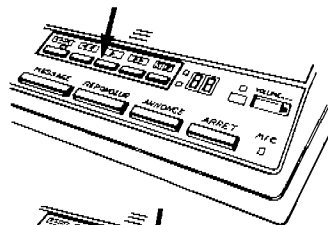

5

- Appuyer sur la touche STOP pour arrêter l'enregistrement.

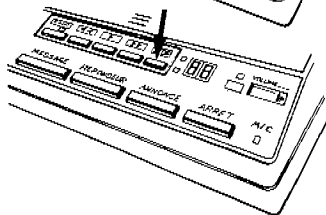

ENREGISTREMENT D'UN MESSAGE PERSONNEL

1

- Enclencher la touche RÉPONDEUR.

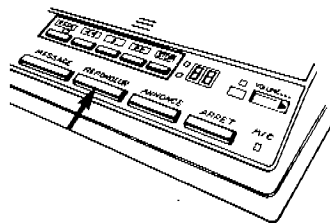

2

- Vérifier que l'appareil n'est pas en prise de ligne (« INFO » ne clignote pas).

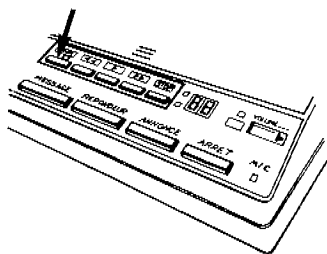

3

- Appuyer sur la touche ENR, le voyant clignote pendant la phase de positionnement.

4

- Quand le voyant « ENR » est allumé en fixe, appuyer sur la touche ►. Parler devant le microphone (à environ 30 cm).

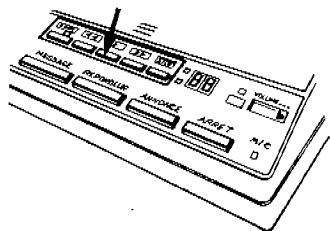

5

- Pour arrêter l'enregistrement, appuyer sur la touche STOP.

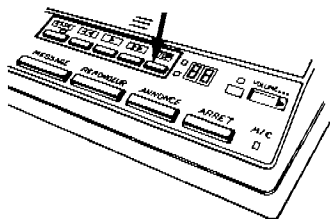

9 - PROGRAMMATION DU CODE D'INTERROGATION

1

- Maintenir appuyée la touche ARRÊT jusqu'à l'apparition du code d'interrogation préprogrammé.
- Tous les voyants sont éteints.

2

- Relâcher la touche ARRÊT.

3

- Disposer le boîtier d'interrogation (côté buzzer) près du microphone.

4

- Composer sur le clavier le premier chiffre du code choisi.
Il s'inscrit à droite de l'afficheur.

5

- Composer le deuxième chiffre. Votre code de 2 chiffres s'inscrit sur l'afficheur.
- Attendre 20 secondes que votre appareil soit de nouveau au repos ou appuyer sur une autre touche fonction.
- Votre code est enregistré.

10 - INTERROGATION A DISTANCE

1

- Appeler le numéro de téléphone auquel est raccordé votre répondeur.

2

- A l'audition de votre annonce, plaquer le buzzer du boîtier d'interrogation sur le micro du combiné.

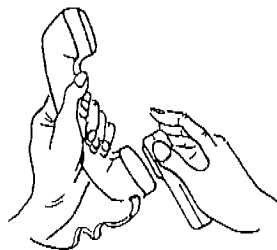

3

Composer sur le clavier du boîtier votre code initialement programmé sur votre répondeur (cf page 17).

- Votre répondeur vous répond par :
 - 1) Soit l'envoi d'un BIP de 4 secondes puis une zone de silence de 10 secondes signifiant que depuis la dernière interrogation vous avez de nouveaux messages.
 - 2) Soit l'émission de BIP-BIP... pendant 14 secondes signifiant que vous n'avez pas de nouveaux messages depuis la dernière interrogation.

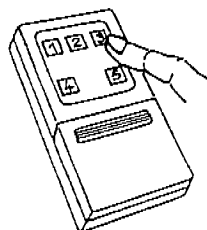

4

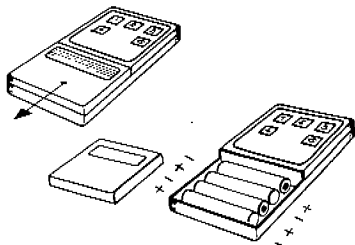

- Pendant ce temps de réponse (14 secondes maximum) vous avez le choix entre, demander à votre appareil une écoute des messages, l'enregistrement d'un message personnel, ou une sélection de la cassette annonce.

MISE EN PLACE DES PILES DU BOITIER





- Glisser la trappe.
- Introduire 4 piles type R 03 1.5 V
- Fermer la trappe.



ÉCOUTE DES MESSAGES

Après avoir effectué les opérations de  à  (page 18) :



- Appuyer sur la touche  (),
- La cassette message se rembobine et procède à une diffusion en ligne des messages enregistrés depuis la dernière interrogation avec priorité aux messages personnels (cf page 16).



- Appuyer sur la touche  () pour revenir au début du message précédent.





- Appuyer sur la touche  () pour passer au message suivant.



- Appuyer une première fois sur la touche  (PAUSE) pour suspendre la diffusion des messages.

L'appareil restera alors dans la position PAUSE pendant un temps maximum de 40 sec.



- Appuyer à nouveau sur la touche  () pour continuer la diffusion des messages.



- En fin de lecture des messages une tonalité de 4 secondes est émise, vous disposez de 40 sec. pour faire le choix entre :
 - a) Sauvegarder les messages.
 - b) Effacer les messages enregistrés depuis la dernière mise en veille.
 - c) Réécouter le dernier puis les autres messages.

a) **Sauvegarde des messages :**

- Raccrocher le combiné téléphonique.

b) **Effacement des messages enregistrés depuis la dernière mise en veille.**

1

- Appuyer sur la touche **4** (ENREG),

2

- Appuyer sur la touche **1** (◀◀),
- Un bip-bip discontinu est émis pendant la phase de rembobinage.

c) **Réécoute du dernier puis des autres messages :**

- Appuyer successivement sur la touche **1** (◀◀) à la fin de chaque message pour revenir au début du message précédent.

ENREGISTREMENT D'UN MESSAGE PERSONNEL

Après avoir effectué les opérations de **1** à **3** (page 18) ou écouté les messages :

1

- Appuyer sur la touche **4** (ENREG) et attendre l'émission d'une tonalité.

2

- Appuyer sur la touche **2** (▶).

3

- Après l'émission d'un « top », dicter votre message.

4

- A la fin de l'enregistrement, appuyer sur la touche **2** (PAUSE) ou raccrocher le combiné téléphonique.

SÉLECTION DE LA CASSETTE ANNONCE

Après lecture complète des messages ou pendant l'émission de BIP-BIP indiquant que vous n'avez pas de message (cf page 18 ) :

 1

– Appuyer sur la touche  5 (ANNONCE).

 2

– Appuyer sur la touche  2 () pour écouter votre annonce.

 3

– Après l'émission d'un signal sonore de 5 secondes, vous avez le choix entre :

- a) Valider l'annonce contrôlée,
- b) Sélectionner l'autre annonce,
- c) Enregistrer une nouvelle annonce dans la plage A2.

a) Validation de l'annonce contrôlée

 1







– Appuyer sur la touche  5 (ANNONCE).

 2

– Raccrocher le combiné.

b) Sélection d'une autre annonce

 1

– Appuyer sur la touche  3 ( ) pour passer de l'annonce A1 à l'annonce A2 ou de l'annonce A2 à l'annonce A3. Appuyer sur la touche  1 ( ) pour passer de l'annonce A2 à l'annonce A1 ou de l'annonce A3 à l'annonce A2.

 2

– Après l'audition d'une tonalité continue de 5 secondes, appuyer sur la touche  5 (ANNONCE) pour valider votre choix.

 3

– Raccrocher le combiné.

Nota : Si vous omettez de valider le changement d'annonce (touche  5), l'appareil sélectionnera systématiquement la précédente annonce.

Si pendant la lecture un défaut est détecté sur le texte votre appareil émettra une tonalité discontinue.

Vous devez procéder à un nouvel enregistrement ou sélectionner une autre annonce.

c) Enregistrement d'une nouvelle annonce

1

- Appuyer sur la touche **4** (ENREG) et attendre l'audition d'une tonalité.

2

- Appuyer sur la touche **2** (▶).

3

- Juste après l'émission d'un top sonore, dicter votre nouvelle annonce.

4

- En fin de dictée appuyer sur la touche **2** (PAUSE). La cassette se rembobine, puis suit une lecture automatique de contrôle.

5

- En fin de contrôle après l'audition d'une tonalité continue de 5 secondes, appuyer sur la touche **5** (ANNONCE) pour valider votre annonce.

6

- Raccrocher le combiné.

NOTA : Si pendant la phase contrôle de l'annonce un défaut est détecté sur le texte, votre appareil émettra une tonalité discontinue. Vous devrez procéder à un nouvel enregistrement. Se reporter alors en C **1**.

11 - INDICATIONS DONNÉES PAR LES VOYANTS

VOYANTS	FONCTIONS
RE allumé	Mode Répondeur Enregistreur
RS allumé	Mode Répondeur Simple
RE clignote	Plage d'annonce RE sélectionnée
RS clignote	Plage d'annonce RS sélectionnée
INFO clignote	Un appel est en cours de traitement
INFO allumé	Un message personnel a été enregistré
ENR clignote	La cassette se positionne / un enregistrement est en cours.
ENR allumé	La cassette est positionnée.

12 - ENTRETIEN

Il est conseillé de nettoyer périodiquement les pièces qui sont en contact avec la bande (tête d'enregistrement/lecture et tête d'effacement axe et galet d'entraînement) à l'aide d'un chiffon non pelucheux imprégné d'alcool.

Pour cette opération, appareil à l'arrêt, retirer la cassette pour accéder à ces pièces.

Le nettoyage de la trappe cassettes doit être fait à l'aide d'un chiffon doux non pelucheux.

Pour toute autre intervention, consulter votre revendeur.

Ne jamais exposer pendant une période prolongée l'appareil et les cassettes à une source de chaleur.

TYPE ET N° :

