

I-XCR 100

AUTORADIO MP3/WMA/SD/MMC/USB/AUX avec station d'accueil pour iPod

*Radio FM stéréo/MW
Fonction RDS (Radio Data System)
Fonctions de copie et de suppression de fichiers
Façade amovible avec commandes tactiles
Puissance musicale 4x40 W*

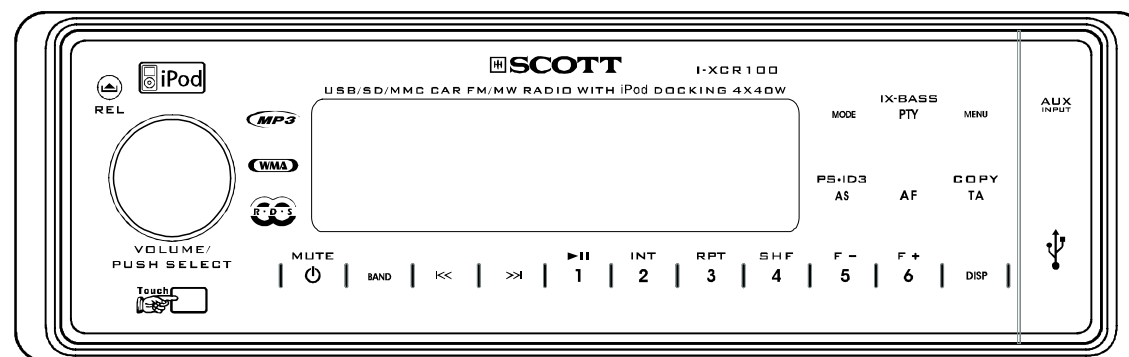

MANUEL D'UTILISATION ET INSTRUCTIONS D'INSTALLATION

TABLE DES MATIÈRES

TABLE DES MATIÈRES.....	1
ACCESSOIRES.....	2
SECURITE	3
INSTALLATION	4
UTILISATION DE LA FACADE AMOVIBLE	7
CONNEXIONS	8
FONCTIONNEMENT.....	9
EMPLACEMENT ET FONCTIONS DES TOUCHES.....	9
CONSIGNES D'UTILISATION GENERALES.....	12
FONCTION RADIO	13
SYSTEME RDS (RADIO DATA SYSTEM).....	15
CHARGE DE VOTRE iPod ET LECTURE DE SON CONTENU	17
UTILISATION DE CARTES MEMOIRE SD/MMC	20
UTILISATION DE PERIPHERIQUES USB.....	20
LECTURE DE FICHIERS MP3/WMA	21
FONCTIONS DE COPIE ET DE SUPPRESSION DE FICHIERS	22
UTILISATION DE L'ENTREE AUXILIAIRE.....	23
REMARQUES SUR LES FICHIERS MP3	23
CARACTERISTIQUES TECHNIQUES.....	24
GUIDE DE DEPANNAGE.....	25

ACCESSOIRES



Châssis de montage
(cadre d'assemblage)
X1



Cache de finition
détachable fixé
sur l'autoradio
X1

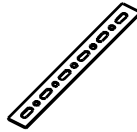

Barrette
métallique
X1

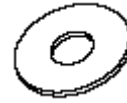

Rondelle plate
X1



Rondelle ressort
X1



Vis autotaraudeuse
X1



Ecrou hexagonal
X1

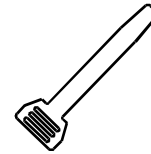

Clé d'extraction
X2



Câble adaptateur USB
X1

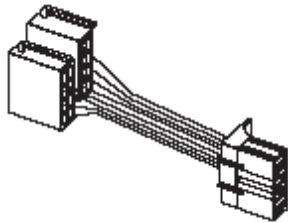

Connecteur ISO
X1

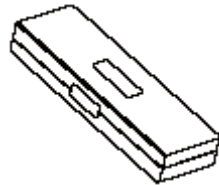

Boîtier de
protection
X1

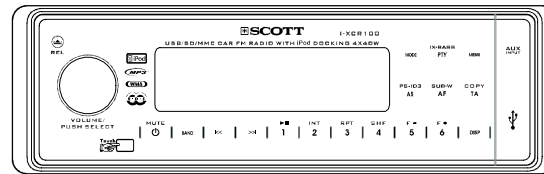

Façade amovible
X1

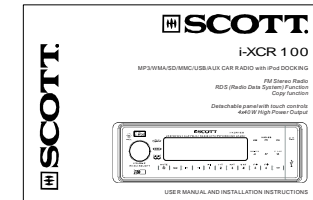

Manuel d'utilisation
X1

SECURITE

Cet appareil a été conçu et fabriqué de manière à garantir votre sécurité. Toutefois, une erreur d'installation ou d'utilisation peut s'avérer dangereuse. Il est donc vivement recommandé de lire attentivement ce manuel et de respecter toutes les consignes qu'il contient.

CONSIGNES DE SÉCURITÉ

Pour éviter tout risque de choc électrique, n'ouvrez pas l'appareil. En cas de dysfonctionnement, faites appel à un technicien agréé et qualifié.

N'exposez pas l'appareil à l'humidité. Gardez-le à distance de toute source de liquide. Ne manipulez pas l'appareil avec des mains humides afin d'éviter tout risque de court-circuit.

Pendant la conduite, ne réglez pas le volume à un niveau trop élevé, car vous risqueriez d'être distrait et de provoquer un accident.

N'utilisez pas d'alcool pour nettoyer l'appareil ; utilisez uniquement un chiffon propre, sec et doux.

Si l'appareil a été exposé à des températures extrêmes ou à un environnement particulièrement humide, attendez que la température du véhicule soit à nouveau normale avant de mettre l'appareil en marche.

N'utilisez pas l'appareil pendant une période prolongée sans faire tourner le moteur. La batterie du véhicule risquerait de se décharger.

Avant de finaliser l'installation de l'appareil dans le tableau de bord, effectuez tout d'abord les connexions et assurez-vous du bon fonctionnement de l'appareil.

N'utilisez que des pièces fournies avec l'appareil pour procéder à son installation.

Ne placez pas de câbles à des endroits soumis à de fortes températures afin d'éviter que leur gaine isolante ne fonde.

Lorsque vous remplacez le fusible, assurez-vous que son intensité soit conforme aux données communiquées par le fabricant.

PRÉCAUTIONS D'UTILISATION

N'introduisez jamais d'autres objets qu'un périphérique USB dans le port USB ou qu'une carte dans le logement pour carte (pièces de monnaie, aiguilles, etc.), car cela risque d'endommager l'appareil ou de provoquer un court-circuit.

Si l'appareil est déconnecté de la batterie, les données sauvegardées dans la mémoire sont effacées.

INSTALLATION

Remarques :

- Choisissez l'emplacement de votre appareil de manière à ce qu'il ne gêne pas la conduite du chauffeur.
- Avant de finaliser l'installation de l'appareil, effectuez les connexions et assurez-vous du bon fonctionnement de l'appareil.
- Consultez votre garagiste si l'installation nécessite de percer des trous ou d'effectuer d'autres travaux sur la voiture.
- Installez l'appareil de sorte qu'il ne gêne pas le conducteur dans sa conduite et ne blesse pas le passager en cas d'arrêt brutal ou d'arrêt d'urgence.
- Si l'angle d'installation est supérieur à 30° par rapport au plan horizontal, l'appareil risque de ne pas fonctionner correctement.

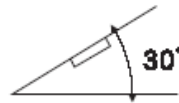

- Evitez d'installer l'appareil à un endroit exposé à des températures élevées, à la lumière directe du soleil ou à proximité d'une source de chaleur par exemple. Evitez aussi le contact avec la poussière ou la saleté ainsi que les vibrations excessives.

Ouverture dans le tableau de bord

Cet appareil peut être installé dans toute ouverture de tableau de bord possédant les dimensions suivantes (norme DIN) :

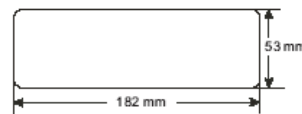

Installation de l'appareil

1. Assurez-vous que le moteur est coupé et déconnectez ensuite la batterie de votre véhicule.
2. Retirez le cache de finition en tirant délicatement vers le haut pour le détacher.
3. Utilisez les deux clés d'extraction fournies pour retirer l'appareil du châssis de montage. Insérez les clés d'extraction gauche et droite de manière à ce qu'elles puissent libérer le châssis sur les côtés gauche et droit. Retirez ensuite l'appareil du châssis de montage.

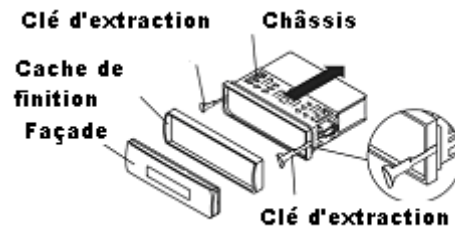

4. Pour monter le châssis, insérez-le dans le tableau de bord et rabattez les languettes du châssis à l'aide d'un tournevis. Toutes les languettes ne permettent pas de maintenir le châssis dans le tableau de bord. Choisissez donc celles qui conviendront le mieux à la taille de l'ouverture dans le tableau de bord. Pour fixer le châssis, pliez les languettes appropriées de manière à bien immobiliser celui-ci dans le tableau de bord.

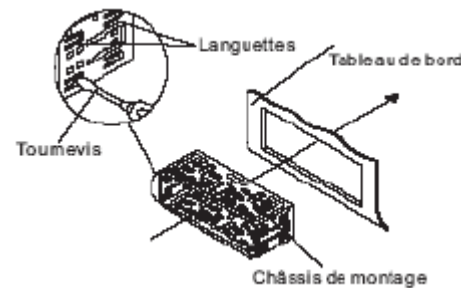

5. Raccordez le faisceau de fils et l'antenne (voir « Connexions électriques », page 8) tout en vous assurant de ne pincer aucun fil ou câble.

6. Utilisez si nécessaire la barrette métallique pour fixer l'arrière de l'appareil au fond du tableau de bord. Utilisez le matériel de montage fourni (écrou hexagonal M5mm, rondelle ressort) pour fixer une des extrémités de la barrette métallique à la vis de montage située à l'arrière de l'appareil. Si nécessaire, pliez la barrette métallique pour qu'elle puisse entrer dans le tableau de bord. Utilisez ensuite le matériel de montage (vis autotaraudeuse M5x25mm, rondelle plate) pour fixer l'autre extrémité de la barrette métallique à une partie métallique solide du véhicule, sous le tableau de bord.

7. Mettez en place la façade amovible sur l'autoradio de façon à pouvoir vérifier les branchements. Pour ce faire, raccordez momentanément la batterie. Une fois la vérification effectuée, faites glisser l'appareil dans son châssis de montage jusqu'à entendre un clic de verrouillage. Procédez ensuite au montage du cache de finition.

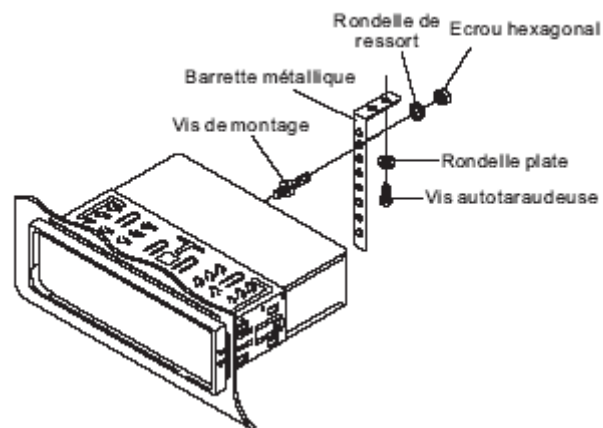

8. Reconnectez le câble à la borne négative (-) de la batterie de votre véhicule. Remplacez ensuite le cache de finition et installez la façade de l'appareil (reportez vous à la section « **MISE EN PLACE DE LA FACADE** »).

Démontage de l'appareil

1. Assurez-vous que le moteur est coupé et déconnectez ensuite le câble rattaché à la borne négative (-) de la batterie de votre véhicule.
2. Appuyez sur la touche **REL** (👉) pour retirer la façade.
3. Retirez le cache de finition en tirant délicatement vers le haut pour le détacher.
4. Insérez les deux clés d'extraction fournies de manière à ce qu'elles puissent libérer le châssis sur les côtés gauche et droit puis retirez l'appareil du tableau de bord.
5. Retirez la barre métallique éventuellement attachée à l'arrière de l'appareil.

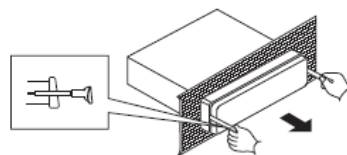

UTILISATION DE LA FACADE AMOVIBLE

RETRAIT DE LA FACADE AMOVIBLE

Vous pouvez retirer la façade amovible afin de prévenir le vol. Utilisez alors le boîtier de protection fourni pour ranger la façade et éviter de l'abîmer.

1. Appuyez sur la touche **REL** (🔑) pour retirer la façade.
2. Poussez délicatement le côté droit de la façade et retirez la façade de l'autoradio.
3. Placez la façade dans son boîtier de protection.

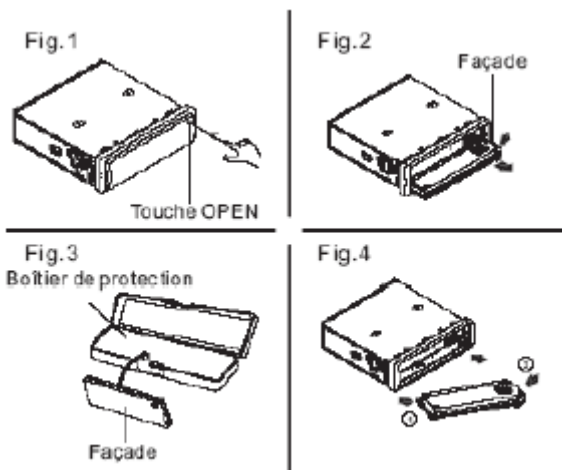

MISE EN PLACE DE LA FACADE

Tenez la façade par le côté droit, commandes orientées vers vous.

Fixez d'abord le côté droit de la façade à l'autoradio en l'insérant dans l'encoche droite prévue à cet effet.

Poussez ensuite le côté gauche pour fixer entièrement la façade à l'autoradio.

CONNEXIONS

La plupart des véhicules sont déjà équipés de connecteurs ISO vous permettant de raccorder facilement votre autoradio. Ceux-ci se trouvent dans le tableau de bord à l'emplacement de l'autoradio. Utilisez ces câbles pour le branchement de l'autoradio. Si votre voiture n'est pas équipée de ces connecteurs ISO, nous vous recommandons de consulter votre concessionnaire automobile ou un spécialiste pour vous procurer l'adaptateur adéquat. Lorsque vous disposez des câbles, connectez les haut-parleurs et l'alimentation aux connecteurs ISO en suivant les instructions ci-dessous.

REMARQUE : DES CONNEXIONS OU UNE UTILISATION INCORRECTES ANNULERONT LA GARANTIE. Le fabricant ne peut être tenu responsable en cas de dysfonctionnement de l'appareil dû à des connexions incorrectes.

CONNECTEUR ISO :

Partie A

- A1 : Pas de connexion
- A2 : Pas de connexion
- A3 : Pas de connexion
- A4 : Batterie B+ (jaune)
- A5 : Antenne électrique (bleu)
- A6 : Pas de connexion
- A7 : Accessoire (+APC) (rouge)
- A8 : Masse B- (noir)

Partie B

- B1 : Arrière droit + (violet)
- B2 : Arrière droit - (violet/noir)
- B3 : Avant droit + (gris)
- B4 : Avant droit - (gris/noir)
- B5 : Avant gauche + (blanc)
- B6 : Avant gauche - (blanc/noir)
- B7 : Arrière gauche + (vert)
- B8 : Arrière gauche - (vert/noir)

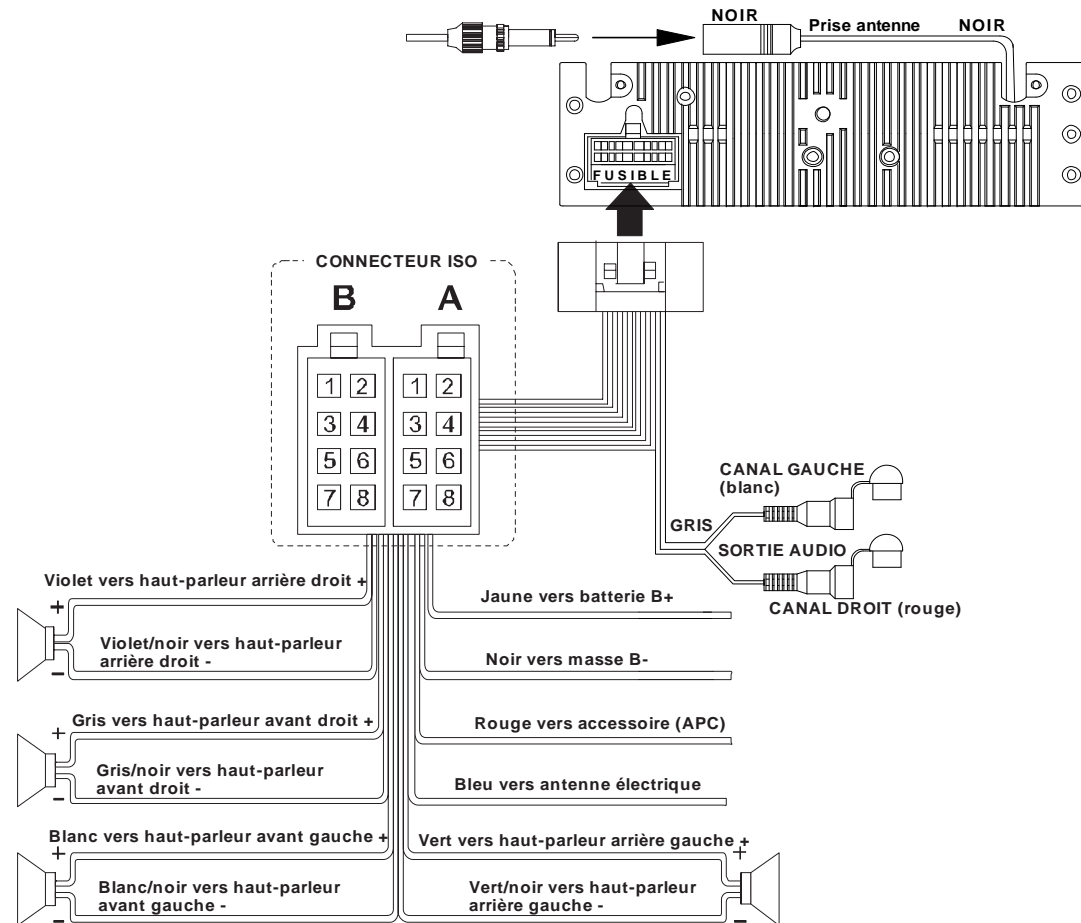

FONCTIONNEMENT

EMPLACEMENT ET FONCTIONS DES TOUCHES

Façade :

Autoradio après retrait de la façade amovible :

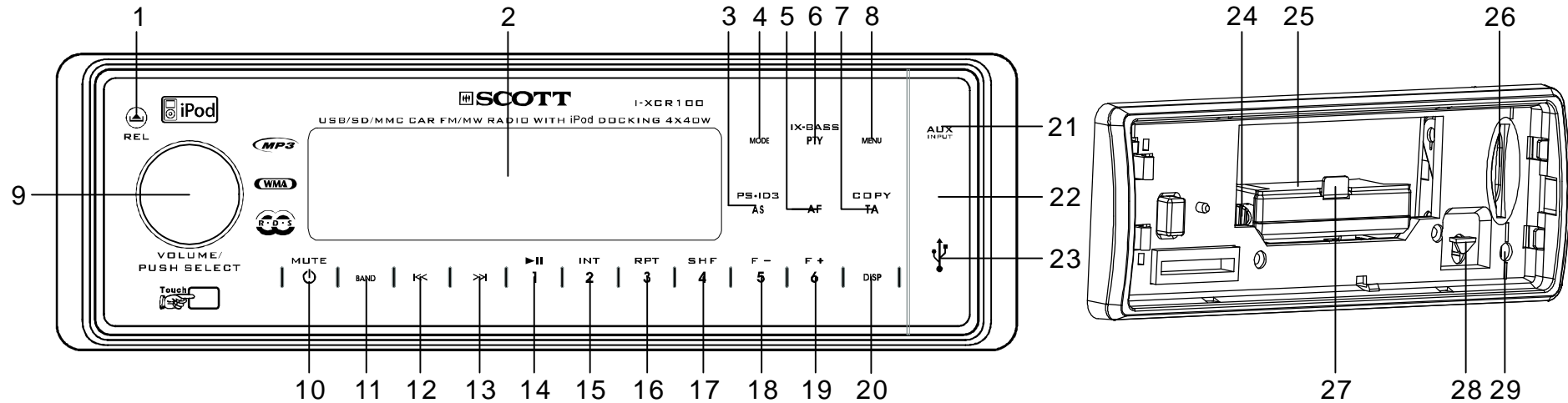

Description

N°	Nom	Système		Mode radio		Mode USB/CARTE		Mode iPod	
		Pression brève	Pression longue	Pression brève	Pression longue	Pression brève	Pression longue	Pression brève	Pression longue
1	REL (👆)	Appuyez sur cette touche pour faire basculer la façade.							
2	Afficheur LCD	Afficheur couleurs à matrice de points							
3	AS/PS ID3			Balayage des présélections de stations	Mémorisation automatique des stations	Affichage des informations id3		Informations musicales	
4	MODE	Sélection d'une source : RADIO, USB, CARTE SD/MMC, iPod, ENTREE AUXILIAIRE							
5	AF			Fréquences alternatives					
6	PTY/IX-BASS		Fonction IX-BASS (accentuation des graves)	Type de programme					

7	TA/COPY			Fonction TA (infos trafic)			Copie d'un fichier		
8	MENU	Accès au menu système							
9	VOLUME/PUSH SELECT	Tournez ce bouton pour régler le niveau de volume / Appuyez sur ce bouton pour afficher le menu audio ou pour valider							
10	 /MUTE	Mise en marche de l'appareil / Fonction sourdine	Arrêt de l'appareil						
11	BAND			Sélection de la bande FM1, FM2, FM3 ou MW		Recherche d'un fichier ou d'un répertoire	Suppression d'un fichier	Recherche	
12	I<<	Dans le menu système : passage à l'option précédente/suivante		Syntonisation automatique (vers l'arrière ou vers l'avant)	Syntonisation manuelle (vers l'arrière ou vers l'avant)	Passage au fichier précédent/suivant	Retour/avance rapide	Passage au fichier précédent/suivant	Retour/avance rapide
13	>>I								
14	1/▶			Présélection 1	Mémorisation de la station en cours à cet emplacement	Lecture / Pause		Lecture / Pause	
15	2/INT			Présélection 2		Fonction introduction des plages	Fonction introduction des répertoires		
16	3/RPT			Présélection 3		Répétition de la plage	Répétition du répertoire	Répéter la plage	Répétition de l'album
17	4/SHF			Présélection 4		Lecture aléatoire de l'ensemble du contenu	Lecture aléatoire du répertoire	Lecture aléatoire de l'ensemble du contenu	Lecture aléatoire de l'album
18	5/F-			Présélection 5		Passage au répertoire précédent/suivant			
19	6/F+			Présélection 6					
20	DISP			Affichage des informations RDS					
21	AUX INPUT	Jack 3,5 mm							

22	Compartiment de l'entrée auxiliaire et du port USB	Appuyez sur cette zone pour ouvrir le compartiment.						
23	Port USB					USB Host 1.1 (compatible 2.0)		
24	Touche de verrouillage de l'iPod							Appuyez sur cette touche pour déverrouiller l'iPod
25	Station d'accueil pour iPod							Station d'accueil pour iPod
26	Logement pour carte					Logement pour carte mémoire SD/MMC		
27	Languette pour tirer ou repousser le tiroir iPod							Utilisez-la pour faire sortir le tiroir iPod. Repoussez dessus pour insérer l'iPod dans l'appareil.
28	Poignée du tiroir iPod							Poussez la poignée vers le bas pour ouvrir le tiroir iPod.
29	RESET (réinitialisation)	Réinitialisation des paramètres par défaut						



CONSIGNES D'UTILISATION GENERALES

Réinitialisation de l'appareil

Vous devez réinitialiser l'appareil si vous l'utilisez pour la première fois, si vous avez remplacé la batterie du véhicule ou si vous avez modifié les connexions.

1. Eteignez l'autoradio.
2. Appuyez sur la touche REL  et retirez la façade. Appuyez ensuite sur **RESET** avec un stylo ou un objet similaire pour restaurer les réglages d'usine.

Mise en marche / arrêt

Lorsque l'autoradio est éteint, appuyez sur la touche  ou insérez un périphérique USB dans le port USB pour mettre l'appareil en marche. Lorsque l'appareil est en marche, appuyez longuement sur la touche  pour l'éteindre.

Réglage du son

- Tournez le bouton VOLUME/PUSH SELECT pour régler le niveau de volume.
- Appuyez de manière répétée sur ce bouton pour sélectionner l'option audio que vous souhaitez régler : basses / aigus / balance ou fader. Tournez ensuite le bouton pour régler le paramètre sélectionné :
- « VOL » (volume) : de 00 à 100 (50 niveaux).
- « BAS » (basses) / « TRB » (aigus) : de -6 à +6.
- « BAL » (balance) : L12, L11, ~, C00, ~, R11, R12. Remarque : L = gauche ; R = droite ; C00 = équilibré.
- « FAD » (fader) : F12, F11, ~, C00, ~, R11, R12. Remarque : F = avant ; R = arrière ; C00 = équilibré.

Remarque : En mode de réglage du son, le réglage en cours est sauvegardé si vous n'appuyez sur aucune touche pendant 5 secondes. L'appareil revient ensuite au mode précédent.

Menu de configuration du système

Appuyez sur la touche MENU pour accéder au menu de configuration du système. Utilisez ensuite les touches <</>> pour sélectionner l'une des options suivantes :

Réglage du contraste (de 0 à 10) → Sélection du format d'affichage de l'heure 24 heures ou 12 heures → Réglage de l'horloge → Sélection d'une zone → Sélection des stations distantes ou locales → Activation/désactivation du bip des touches.

Après avoir sélectionné l'option de votre choix, tournez le bouton VOLUME/PUSH SELECT pour effectuer le réglage. Pour le réglage de l'horloge () , tournez le bouton VOLUME/PUSH SELECT dans le sens des aiguilles d'une montre pour régler les minutes et dans le sens inverse des aiguilles d'une montre pour régler les heures.

Sélection d'un mode de lecture

Lorsque l'appareil est en marche, appuyez sur la touche MODE de manière répétée pour sélectionner l'une des sources suivantes : **RADIO**, **USB** (périphérique USB requis), **SD/MMC** (carte SD/MMC requise), **iPod** (iPod requis) ou **AUX** (connexion d'un appareil externe à l'entrée auxiliaire).

Mémorisation de la position d'interruption

- Pendant la lecture d'un iPod, d'un périphérique USB ou d'une carte SD/MMC, si vous éteignez et remettez en marche l'autoradio, la lecture reprend là où elle a été interrompue.
- Pendant la lecture d'un iPod, d'un périphérique USB ou d'une carte SD/MMC, si vous changez de mode puis retournez au mode précédent, la lecture reprend là où elle a été interrompue.

Affichage d'informations

Appuyez de manière répétée sur la touche **DISP** pour afficher les informations suivantes :

- Si vous recevez une station RDS :

En mode radio : Type de programme → Nom de la station → Fréquence →

* Si l'autoradio ne reçoit pas d'informations sur le type de programme, l'afficheur indiquera « PTY NONE » (pas de type de programme).

- Si vous recevez une station non-RDS :

En mode radio : « PTY NONE » (pas de type de programme) → Fréquence →

L'information sélectionnée est affichée pendant 5 secondes puis l'autoradio revient à l'affichage de la fréquence.

FONCTION RADIO

Utilisez la touche MODE pour sélectionner le mode radio.

Sélection de la bande radio

En mode radio, appuyez de manière répétée sur la touche BAND pour sélectionner une des quatre bandes de fréquences selon l'ordre suivant : → FM 1 → FM 2 → FM 3 → MW.

Syntonisation automatique / manuelle (par pas de 50 KHz)

- Syntonisation automatique :

Appuyez brièvement sur la touche **|<>|** pour lancer la syntonisation automatique vers l'arrière/l'avant. Le message « Auto Seek » (recherche automatique) apparaît sur l'afficheur LCD. La fréquence augmente ou diminue jusqu'à ce que l'autoradio trouve une station au signal fort sur la bande actuellement sélectionnée.

- Syntonisation manuelle :

Appuyez longuement sur la touche **|</>|** jusqu'à ce que le message « Manual Seek » (recherche manuelle) apparaisse sur l'afficheur : l'autoradio passe en mode de syntonisation manuelle. Appuyez de manière répétée sur la touche **|</>|** pour diminuer ou augmenter la fréquence et tenter de trouver ainsi une station radio sur la bande actuellement sélectionnée. Pour augmenter ou diminuer plus rapidement la fréquence, maintenez enfoncée la touche **|<< ou >>|**.

En mode de syntonisation manuelle, si aucune des deux touches n'est activée durant 5 secondes, l'autoradio passe automatiquement en mode de syntonisation automatique. Le message « Auto Seek » (recherche automatique) apparaît sur l'afficheur LCD.

Mémorisation de stations et écoute de stations mémorisées

Vous pouvez mémoriser jusqu'à 24 stations (6 par bande) de manière manuelle ou automatique.

- Pour mémoriser une station :

- Sélectionnez une bande (si nécessaire).
- Syntonisez une station à l'aide des touches **|</>|** (voir « SYNTONISATION AUTOMATIQUE/MANUELLE »).
- Appuyez sur une des touches numérotées de 1 à 6 pendant au moins 2 secondes.

- Ecoute d'une station mémorisée :

- Sélectionnez une bande (si nécessaire).
- Appuyez brièvement sur la touche numérotée (1-6) correspondant à la présélection de station souhaitée pour écouter cette station. En mode RDS, la radio sélectionne la fréquence alternative dont le signal est le plus fort.

Mémorisation automatique / balayage des présélections

- Balayage des présélections de stations :

Appuyez sur la touche AS/PS pour balayer les différentes présélections de stations. Si le signal est suffisamment fort, la radio balaye chaque présélection pendant 5 secondes. L'autoradio arrête le balayage sur la station de départ. Pendant le balayage, l'indication du numéro de présélection clignote sur l'afficheur LCD. Appuyez une nouvelle fois sur la touche AS/PS pour arrêter le balayage des différentes présélections de stations.

- Mémorisation automatique :

Appuyez sur la touche AS/PS pendant plus de 2 secondes pour lancer la mémorisation automatique. L'autoradio part des fréquences les plus basses et mémorise automatiquement les 6 stations les plus fortes sous les numéros de présélection. Lorsque la mémorisation automatique est terminée, l'autoradio effectue un balayage des 6 présélections de stations qu'il vient de mémoriser.

FM STEREO

L'appareil passe automatiquement en mode stéréo lorsque celui-ci est disponible en mode FM. L'icône « ST » apparaît sur l'afficheur lorsque l'appareil est en mode stéréo.

SYSTEME RDS (RADIO DATA SYSTEM)

Les fonctionnalités du système RDS sont :

PI (Program identification) : code d'identification de la station radio.

PS (Program Service) : nom de la station radio.

PTY (Program type) : type de programme (exemples : actualités, musique POP, sports).

TP (Traffic program) : code indiquant une station émettant des informations trafic.

TA (Traffic Announcement) : fonction permettant la diffusion d'informations trafic.

AF (Alternative Frequencies) : fonction permettant la recherche automatique de la meilleure fréquence alternative disponible.

Réglage du mode AF

Appuyez brièvement sur la touche AF pour activer ou désactiver le mode AF (fréquences alternatives).

Lorsque cette fonction est activée, l'indication « AF » apparaît sur l'afficheur LCD.

Lorsque la réception devient mauvaise, l'indication « AF » se met à clignoter et l'appareil cherche une fréquence alternative avec un meilleur niveau de signal.

Stations distantes ou locales

Appuyez de manière répétée sur la touche MENU pour sélectionner l'option permettant le réglage des stations locales ou distantes.

Tournez ensuite le bouton VOLUME/PUSH SELECT pour recevoir les stations distantes ou locales. L'indication « LOCAL » s'affiche lorsque vous sélectionnez le mode des stations locales. .

Utilisation du PTY pour sélectionner une émission

Cette fonction vous permet de rechercher un type d'émission particulier. Pour sélectionner un type de programme, appuyez sur la touche PTY. L'indication « PTY » apparaît sur l'afficheur LCD. Tournez le bouton VOLUME/PUSH SELECT pour sélectionner un type de programme puis appuyez dessus pour lancer la recherche. L'indication « PTY Seek » (recherche d'un type de programme) apparaît. Vous pouvez mémoriser le type de programme sous un numéro de présélection (de 1 à 6). Après avoir sélectionné un type de programme, appuyez longuement sur l'une des touches numérotées (1 à 6) pour mémoriser le type de programme. Pour rappeler un type de programme, appuyez sur la touche numérotée correspondante. Les types de programme sont divisés en deux groupes : le groupe PTY musique et le groupe PTY émissions parlées.

Groupe « PTY musique »

« POP MUSIC » (musique pop), « ROCK MUSIC » (rock)
« EASY MUSIC » (musique légère), « LIGHT MUSIC » (musique douce)
« CLASSICS », (musique classique), « OTHER MUSIC » (autres musiques)
« JAZZ », « COUNTRY » (musique country)
« NATION M » (chansons françaises), « OLDIES M » (musique rétro)
« FOLK MUSIC » (musique folk)

Groupe « PTY émissions parlées »

« NEWS » (actualités), « AFFAIRS » (affaires), « INFO » (informations)
SPORT », « EDUCATION », « DRAMA » (théâtre)
« CULTURE », « SCIENCE » (sciences), « VARIED » (divers)
« WEATHER » (météo), « FINANCE », « CHILDREN » (enfants)
« SOCIAL » (société), « RELIGION », « PHONE IN » (tribune téléphonique)
« TRAVEL » (voyages), « LEISURE » (loisirs), « DOCUMENT » (documentaires), « ALARM TEST » (test d'alarme), « ALARM! » (alerte).

Remarque : Certains types de programme ont été mémorisés par défaut sous des numéros de présélection comme suit : M1- « News », M2-« Information », M3-« Pop Music », M4« Sport », M5-« Classics », M6-« Finance ».

Si l'appareil ne trouve pas de station diffusant le type de programme sélectionné, l'indication « No Match PTY » s'affiche pendant 5 secondes et la station précédemment en cours est diffusée.

Retransmission des informations trafic

Il est possible de programmer l'autoradio pour qu'il quitte le mode iPod, AUX ou la station radio en cours lorsque des infos trafic sont diffusées.

Appuyez brièvement sur la touche TA pour activer ou désactiver le mode TA (informations trafic). Lorsque le mode TA est activé, l'appareil retransmet automatiquement les informations trafic disponibles. Pour interrompre la retransmission des informations trafic sans désactiver la fonction TA, appuyez brièvement sur la touche TA. L'appareil revient alors au mode précédent.

CHARGE DE VOTRE iPod ET LECTURE DE SON CONTENU

Lorsque vous souhaitez installer un iPod sur l'appareil ou le retirer, la façade amovible doit être enlevée (voir « **UTILISATION DE LA FACADE AMOVIBLE** »). Suivez toujours les étapes décrites ci-dessous pour installer ou retirer un iPod. Une installation incorrecte peut endommager définitivement l'appareil ou l'iPod.

Installation d'un iPod

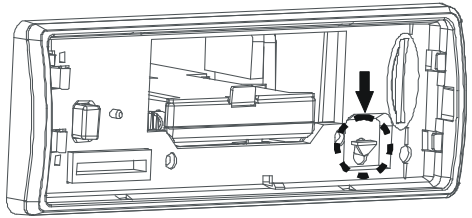
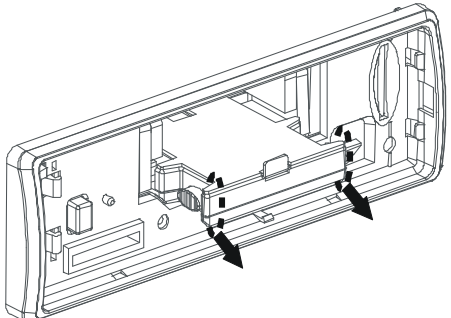
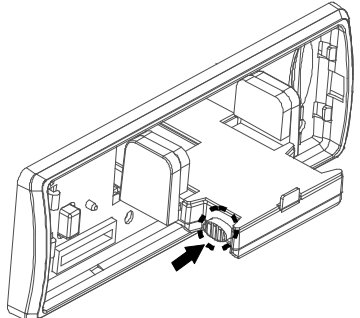
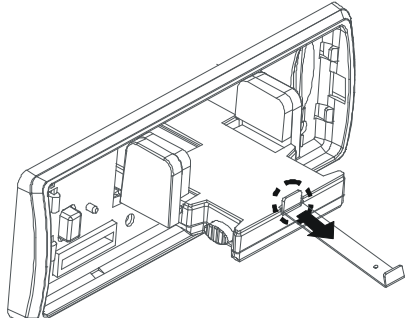
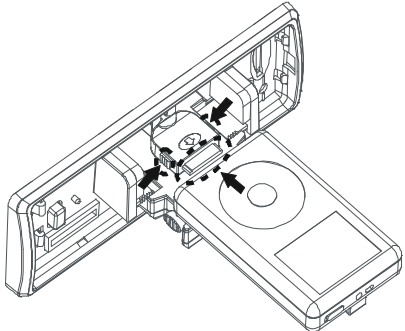
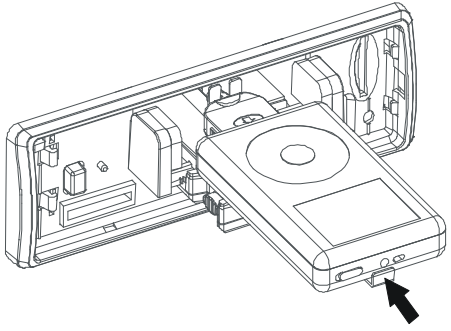
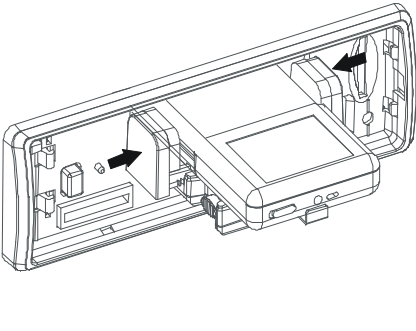
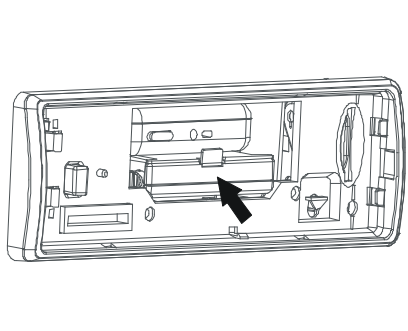
1. Poussez la poignée vers le bas pour éjecter le tiroir iPod.	2. Tirez sur le tiroir iPod.	3. Appuyez sur le bouton permettant de déverrouiller le support pour iPod.	4. Ejectez complètement le tiroir grâce à la languette.
			
5. Gardez enfoncées les touches permettant le verrouillage de l'iPod et insérez un iPod. Relâchez pour fixer l'iPod.	6. Poussez sur le support pour faire rentrer l'iPod au maximum dans l'appareil.	7. Ajustez les deux côtés rétractables du support pour fixer fermement l'iPod.	8. Repoussez le tiroir iPod à l'intérieur de l'appareil jusqu'à entendre un clic.
			

Retrait d'un iPod

Suivez ci-dessus les étapes de 1 à 4.

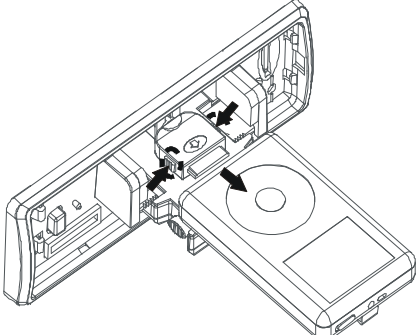
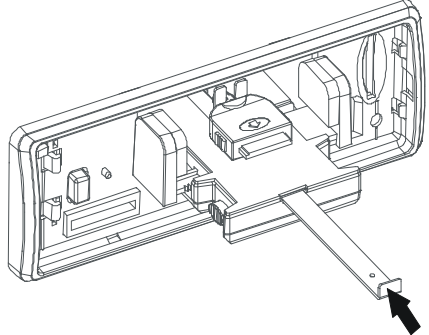
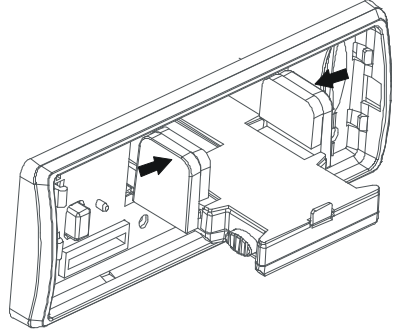
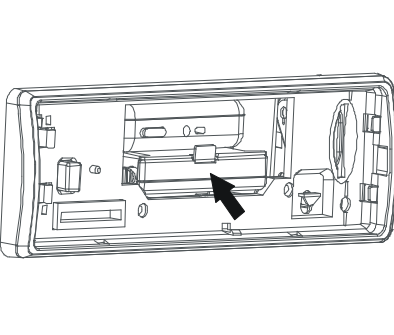
5. Appuyez sur les touches permettant le déverrouillage de l'iPod pour libérer l'iPod. Retirez l'iPod.	6. Replacez le support.	7. Poussez au maximum sur les côtés du support vers l'intérieur.	8. Poussez le tiroir iPod à l'intérieur de l'appareil jusqu'à entendre un clic.
			

Charge d'un iPod

Lorsqu'un iPod est connecté à l'appareil, l'appareil procède automatiquement à la charge de celui-ci tant que le contact du véhicule est enclenché.

Remarque : L'appareil supporte les modèles d'iPod suivants : iPod 3G, iPod Mini, iPod 4G, iPod Photo, iPod Nano, iPod 5G (Vidéo), iPod Touch et iPod Classic.

Lecture du contenu d'un iPod

Cet appareil vous permet de commander directement votre iPod à l'aide des commandes de l'autoradio. Il affiche également sur l'afficheur LCD les informations musicales disponibles. Lorsqu'un iPod est installé sur l'appareil et que l'appareil est en marche, appuyez sur la touche MODE de manière répétée pour sélectionner le mode iPod. L'appareil commence automatiquement la lecture des fichiers placés sur l'iPod.

Remarques :

- Cet appareil n'est pas capable de lire les fichiers vidéo ou les albums vidéo enregistrés sur l'iPod.
- Lorsqu'un iPod est installé sur l'appareil, vous ne pouvez plus mettre en marche ou arrêter l'iPod à l'aide des touches de l'iPod.
- L'indication « OK to disconnect » s'affiche sur l'afficheur de l'iPod lorsqu'il est connecté à l'autoradio.

Affichage des informations musicales

Pendant la lecture, appuyez de manière répétée sur la touche AS/PS-ID3 pour afficher les informations musicales incluant le nom de la chanson, de l'artiste et de l'album sur l'afficheur LCD.

Remarque : Certains caractères (comme les accents) peuvent ne pas être affichés correctement.

Recherche d'une chanson

Pendant la lecture d'un iPod, appuyez sur la touche BAND pour accéder au mode de recherche. Appuyez de manière répétée sur cette touche pour sélectionner un paramètre de recherche : Liste de lecture/Artiste/Album/Chanson/Genre. Appuyez ensuite sur le bouton VOLUME/PUSH SELECT pour confirmer. Tournez le bouton VOLUME/PUSH SELECT pour rechercher l'élément désiré puis appuyez dessus pour confirmer. Pendant la recherche, appuyez sur la touche AS/PS-ID3 pour revenir au niveau précédent.

Sélection d'une chanson

Utilisez la touche |<< ou |>> pour passer à la chanson précédente ou suivante. Appuyez longuement sur les touches |<</>>| pour effectuer un retour ou une avance rapide.

Lecture répétée

Pendant la lecture d'un iPod, appuyez sur la touche RPT pour répéter la chanson en cours. L'indication « REPEAT » s'affiche. Appuyez à nouveau sur cette touche pour annuler la lecture répétée.

Appuyez longuement sur la touche RPT pour répéter toutes les chansons de l'album en cours. L'indication « REPEAT F » s'affiche. Appuyez à nouveau longuement sur cette touche pour annuler la lecture répétée.

Lecture aléatoire / Lecture aléatoire d'un album

Pendant la lecture d'un iPod, appuyez sur la touche SHF pour répéter toutes les chansons dans un ordre aléatoire. L'indication « SHUFF » s'affiche. Appuyez à nouveau sur cette touche pour annuler la lecture aléatoire.

Appuyez longuement sur la touche SHF pour lire de manière aléatoire toutes les chansons de l'album en cours. L'indication « SHUFF F » s'affiche. Appuyez à nouveau longuement sur cette touche pour annuler la lecture aléatoire.

UTILISATION DE CARTES MEMOIRE SD/MMC

Utilisation d'une carte SD/MMC

Retirez la façade amovible. Lorsque vous insérez une carte SD/MMC dans le slot, l'autoradio commence automatiquement la lecture de cette carte.

Si vous insérez un périphérique USB dans l'appareil pendant la lecture d'une carte SD/MMC, l'autoradio commence automatiquement à lire le périphérique USB. Vous pouvez appuyer sur la touche MODE pour sélectionner le mode carte.

Pour plus de détails sur la lecture d'une carte mémoire SD/MMC, veuillez vous référer à la section intitulée « LECTURE DE FICHIERS MP3/WMA ».

Remarques :

- Pendant la lecture d'une carte mémoire, veuillez ne pas la toucher ou la retirer. Avant de retirer la carte, veuillez quitter au préalable le mode carte SD/MMC.
- Si l'appareil ne peut pas lire la carte alors que vous avez suivi toutes les instructions ci-dessus, veuillez vérifier si la carte est en bon état. Vous pouvez également retirer la carte et l'insérer à nouveau.

UTILISATION DE PERIPHERIQUES USB

Utilisation d'un périphérique USB

Ouvrez le compartiment de l'entrée auxiliaire et du port USB. Lorsque vous insérez un périphérique dans le port USB, l'autoradio recherche les fichiers MP3/WMA contenus sur celui-ci et commence automatiquement la lecture de ceux-ci.

Remarques :

- L'utilisation du câble adaptateur USB est recommandée.
- Pour plus de détails sur la lecture des fichiers MP3/WMA contenus sur le périphérique USB, veuillez vous référer à la section suivante intitulée « LECTURE DE FICHIERS MP3/WMA ».
- Pendant la lecture d'un périphérique USB, veuillez ne pas le toucher ou le retirer. Avant de retirer le périphérique, veuillez quitter au préalable le mode USB.
- Si l'appareil ne peut pas lire le périphérique alors que vous avez suivi toutes les instructions ci-dessus, veuillez vérifier si le périphérique est en bon état. Vous pouvez également retirer le périphérique et l'insérer à nouveau dans le port USB.
- Cet appareil ne supporte que les périphériques USB standards.
- Les lecteurs MP3 USB ne sont pas forcément considérés comme standards, car une marque ou un modèle d'appareil peut avoir ses propres normes. C'est pourquoi cet autoradio ne supporte pas tous les lecteurs MP3.
- Si vous souhaitez connecter un lecteur MP3 contenant une ou plusieurs piles normales (non rechargeables), vous devez retirer la ou les piles du lecteur MP3 avant de le connecter au port USB. Sinon l'appareil pourrait s'abîmer.

LECTURE DE FICHIERS MP3/WMA

Appuyez sur la touche MODE pour sélectionner le mode USB ou SD/MMC si un périphérique USB et une carte mémoire sont insérés simultanément dans l'appareil.

Lecture/pause

- Pendant la lecture, appuyez sur la touche ►|| pour interrompre la lecture. Appuyez à nouveau sur cette touche pour reprendre la lecture.

Passage à la plage précédente/suivante

- Pendant la lecture, appuyez sur la touche >>| pour passer à la plage suivante. Le numéro de la plage apparaît sur l'afficheur LCD.
- Pendant la lecture, appuyez sur la touche |<< pour passer à la plage précédente. Le numéro de la plage apparaît sur l'afficheur LCD.

Retour/avance rapide

Pendant la lecture, maintenez enfoncée la touche |<< ou >>| pour effectuer un retour ou une avance rapide. Relâchez la touche lorsque l'appareil arrive au passage souhaité. La lecture normale reprend.

Passage au répertoire précédent/suivant

En mode MP3/WMA, appuyez sur les touches 5/F- ou 6/F+ pour sélectionner le répertoire suivant ou précédent. Si le support ne contient aucun répertoire, cette fonction n'est pas disponible.

Fonction introduction

Vous pouvez écouter les 10 premières secondes de chaque plage les unes après les autres.

En mode de lecture MP3/WMA, appuyez brièvement sur la touche **2/INT** pour lire les 10 premières secondes de chaque plage. L'indication « INTRO » s'affiche. Appuyez à nouveau sur cette touche pour annuler et écouter entièrement la plage en cours. Maintenez cette touche enfoncée pour lire les 10 premières secondes de chaque plage dans le répertoire en cours. L'indication « INTRO F » s'affiche.

Lecture répétée

Voir section intitulée « LECTURE D'UN iPod ».

Lecture aléatoire

Voir section intitulée « LECTURE D'UN iPod ». Seule exception : c'est l'indication « RANDOM » qui apparaît et non « SHUFF ».

Sélection d'un fichier MP3/WMA

Pendant la lecture, appuyez sur la touche BAND pour accéder au mode de recherche. L'indication « Navigate » s'affiche. Tournez le bouton VOLUME/PUSH SELECT pour rechercher le répertoire ou le sous-répertoire désiré puis appuyez dessus pour confirmer. Répétez cette instruction jusqu'à atteindre le fichier désiré.

Affichage des informations ID3

Cet appareil permet l'affichage des tags ID3 enregistrés avec le fichier MP3/WMA. Des informations telles que le titre de l'album, le titre du fichier ou le nom de l'artiste défilent sur l'afficheur. Pour consulter ces informations, vous pouvez également utiliser la touche AS/PS.



Remarque : Certains caractères (comme les accents) peuvent ne pas être affichés correctement.

Répertoire	Chanson	Fichier	Artiste	Album
				

FONCTIONS DE COPIE ET DE SUPPRESSION DE FICHIERS

Cet appareil permet la copie de fichiers musicaux présents sur votre périphérique USB vers la carte mémoire SD/MMC et inversement. Vous pouvez également supprimer des fichiers.



Copie de fichiers

1. Insérez un périphérique USB et une carte mémoire SD/MMC dans l'appareil puis appuyez sur la touche **MODE** pour sélectionner la source sur laquelle se trouve le fichier à copier.
2. Lancez la lecture du fichier à copier puis appuyez longuement sur la touche **COPY** pour passer en mode de copie du fichier.
3. L'indication « Rec  USB » ou « Rec  CARD » s'affiche pour indiquer vers quelle source le fichier est copié.
4. Appuyez sur le bouton VOLUME/PUSH SELECT pour confirmer votre choix et commencer la copie. La lecture de la plage est arrêtée.
5. Si le support de destination est plein, le message « Memory Full » (mémoire pleine) s'affiche un instant. L'appareil retourne ensuite au mode précédemment en cours.
6. Une fois la copie achevée, le message « 100%  » s'affiche un instant. L'appareil lit ensuite automatiquement le fichier suivant. Le fichier copié est automatiquement sauvé dans un répertoire nommé « MY_MP3 » (Mes fichiers MP3) ou « MY_WMA » (Mes fichiers WMA) en fonction du format du fichier.

Veillez prendre note des remarques suivantes, valables pendant le processus de copie :

- Certaines fonctions de lecture ne sont pas disponibles (exemples : passage au fichier précédent/suivant, lecture répétée, lecture aléatoire ou fonction introduction).
- La copie est automatiquement arrêtée lorsque la capacité de la mémoire du périphérique de stockage est inférieure à 2 Mo.
- Ne retirez jamais le périphérique USB ou la carte mémoire. Cela pourrait les endommager ou abîmer l'appareil.
- Ne changez pas de mode.
- N'éteignez pas l'appareil et ne coupez pas le moteur du véhicule.

Suppression de fichiers

1. Insérez un périphérique USB ou une carte mémoire SD/MMC dans l'appareil puis appuyez sur la touche **MODE** pour sélectionner la source sur laquelle se trouve le fichier à supprimer.
2. Sélectionnez le fichier que vous souhaitez supprimer.
2. Appuyez longuement sur la touche **BAND** pour accéder au mode de suppression de fichiers. Le message « ERASE » (suppression) s'affiche.
3. Appuyez sur le bouton **VOLUME/PUSH SELECT** pour accéder au mode de suppression. L'indication «  » s'affiche.
4. Appuyez une nouvelle fois sur le bouton **VOLUME/PUSH SELECT** pour confirmer et lancer la suppression. Tournez le bouton pour sélectionner « X » et appuyez pour confirmer et annuler ainsi la suppression du fichier.
Remarque : Pendant le processus de suppression, la lecture de la plage est arrêtée.
5. Une fois la suppression achevée, le message «   » s'affiche un instant. L'appareil lit ensuite automatiquement le fichier suivant.

UTILISATION DE L'ENTREE AUXILIAIRE

Ce système dispose d'une entrée auxiliaire qui vous permet d'écouter la musique contenue sur des appareils externes connectés à l'autoradio. Utilisez la touche **MODE** pour sélectionner le mode de l'entrée auxiliaire.

REMARQUES SUR LES FICHIERS MP3

1. Lorsque vous nommez un fichier MP3, assurez-vous que l'extension du fichier est bien « .mp3 ».
2. S'il ne s'agit pas d'un fichier MP3, même si l'extension de ce fichier est « .mp3 », l'appareil ne pourra pas reconnaître son contenu.

CARACTERISTIQUES TECHNIQUES

1. GÉNÉRALITÉS

Alimentation	DC 11 - 14 V, borne négative à la masse
Dimensions de l'appareil.....	178 (L) x 160 (Pr.) x 50 (H) mm
Réglage de la tonalité	- Graves (à 100 Hz) ± 10 dB
.....	- Aigus (à 10 kHz) ± 10 dB
Puissance de sortie musicale maximale	4 X 40 W
Puissance de sortie normale	4 x 25 W (r.m.s.)
Consommation	15 A (max.)

2. RADIO

FM

Gamme de fréquences	87,5 - 108 MHz
Fréquence intermédiaire.....	10,7 MHz
Sensibilité (signal/bruit = 30 dB)	> 25 dB
Rapport signal/bruit	50 dB (mono)
Séparation stéréo	25 dB (65 dBu, 1 KHz)

MW

Gamme de fréquences	522 - 1620 kHz
Fréquence intermédiaire.....	450 kHz
Sensibilité	> 45 dB
Rapport signal/bruit	40 dB

Périphérique USB / Carte SD/MMC

Types de port USB	1.1 (compatible 2.0)
Capacité maximale supportée par le port USB.....	4 Go
Capacité maximale supportée par le logement pour carte SD/MMC	4 Go

Remarque : Nous travaillons continuellement à l'amélioration de nos produits. C'est pourquoi les caractéristiques techniques sont susceptibles d'être modifiées sans notification préalable.

GUIDE DE DEPANNAGE

Problème	Causes	Solutions
L'appareil ne se met pas en marche.	Le contact de la voiture est coupé.	Tournez la clé de contact sur « Accessory » de manière à ce que l'appareil soit alimenté.
	Les branchements ne sont pas corrects.	Vérifiez les connexions.
	Un des fusibles du véhicule a fondu.	Vérifiez les fusibles
	Les fusibles présents à l'arrière de l'appareil ont fondu.	
Pas de son.	Le niveau de volume est au minimum. La sourdine est activée.	Réglez le volume sur le niveau souhaité. Désactivez la sourdine.
	Les branchements ne sont pas corrects.	Vérifiez les connexions.
Le son saute.	L'angle d'installation est supérieur à 30°.	L'angle d'installation doit être inférieur à 30°.
Les commandes ne répondent pas.	Le microprocesseur intégré ne fonctionne pas correctement à cause d'interférences électriques.	Appuyez sur la touche RESET.
	La façade n'est pas correctement installée.	Emboîtez correctement la façade.
Pas de réception radio.	Le câble de l'antenne n'est pas correctement branché. L'antenne du véhicule est défectueuse.	Insérez fermement le câble de l'antenne dans la prise antenne de l'autoradio. Vérifiez ou remplacez l'antenne du véhicule.
En mode de syntonisation automatique, la radio ne trouve pas de station.	Les signaux sont trop faibles. Mauvaise ou aucune réception radio.	Sélectionnez une station manuellement.
Pas de son / pas d'affichage en mode iPod.	L'iPod n'a pas été installé correctement. Votre iPod n'est pas supporté.	Vérifiez l'installation de l'iPod. Veuillez utiliser un iPod supporté par cet autoradio.



Si à l'avenir vous désirez vous débarrasser de cet appareil, veuillez noter que les appareils électriques ne doivent pas être jetés avec les ordures ménagères. Renseignez-vous pour connaître le centre de recyclage le plus proche. Consultez les autorités locales ou votre revendeur pour plus de détails. (Directive sur les déchets des équipements électriques et électroniques).