

# solac

## MOD.PP7252

PLANCHA DE PELO  
HAIR STRAIGHTENER  
FER À LISSER LES CHEVEUX  
HAARGLÄTTER  
FERRO DE CABELO  
PIASTRA PER CAPELLI  
HAARONTKRULLER  
ŽEHLIČKA NA VLASY  
PROSTOWNICA DO WŁOSÓW  
ŽEHLIČKA NA VLASY  
HAJKISIMÍTÓ  
ПРЕСА ЗА КОСА  
GLAČALO ZA KOSU  
PLAČĂ DE ÎNDREPTAT PĂRUL

INSTRUCCIONES DE USO  
INSTRUCTIONS FOR USE  
MODE D'EMPLOI  
GEBRAUCHSANLEITUNG  
INSTRUÇÕES DE USO  
ISTRUZIONI PER L'USO  
GEBRUIKSAANWIJZING  
NÁVOD K POUZITÍ  
INSTRUKCJA OBSŁUGI  
NÁVOD NA POUŽITIE  
HASZNÁLATI UTASÍTÁS  
ИНСТРУКЦИЯ ЗА УПОТРЕБА  
UPUTE ZA UPOTREBU  
INSTRUCȚIUNI DE UTILIZARE

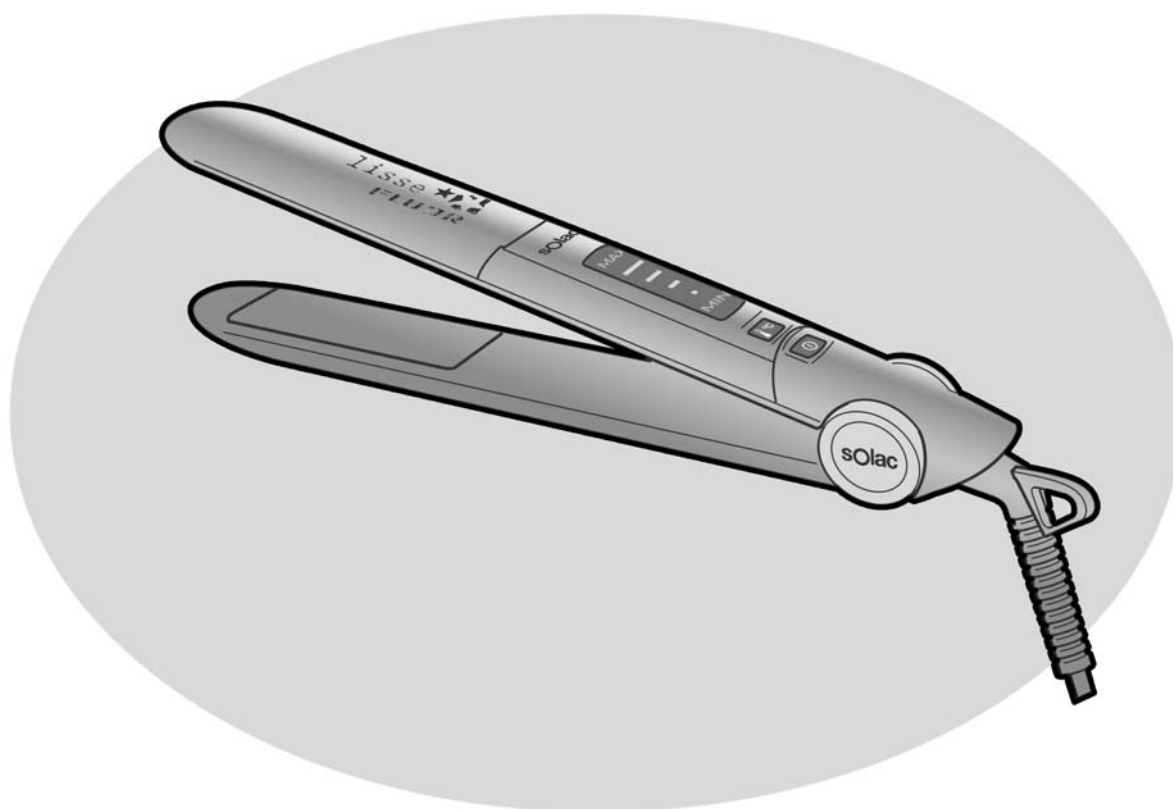

Solac is a registered Trade Mark

07/09

5-8	•	<b>ESPAÑOL</b>	<b>es</b>
9-12	•	<b>ENGLISH</b>	<b>en</b>
13-16	•	<b>FRANÇAIS</b>	<b>fr</b>
17-21	•	<b>DEUTSCH</b>	<b>de</b>
22-25	•	<b>PORTUGUÊS</b>	<b>pt</b>
26-29	•	<b>ITALIANO</b>	<b>it</b>
30-34	•	<b>NEDERLANDS</b>	<b>nl</b>
35-38	•	<b>ČESKY</b>	<b>cs</b>
39-42	•	<b>POLSKI</b>	<b>pl</b>
43-46	•	<b>SLOVENČINA</b>	<b>sk</b>
47-51	•	<b>MAGYAR</b>	<b>hu</b>
52-56	•	<b>българск</b>	<b>bg</b>
57-60	•	<b>HRVATSKA</b>	<b>hr</b>
61-65	•	<b>ROMÂNĂ</b>	<b>ro</b>

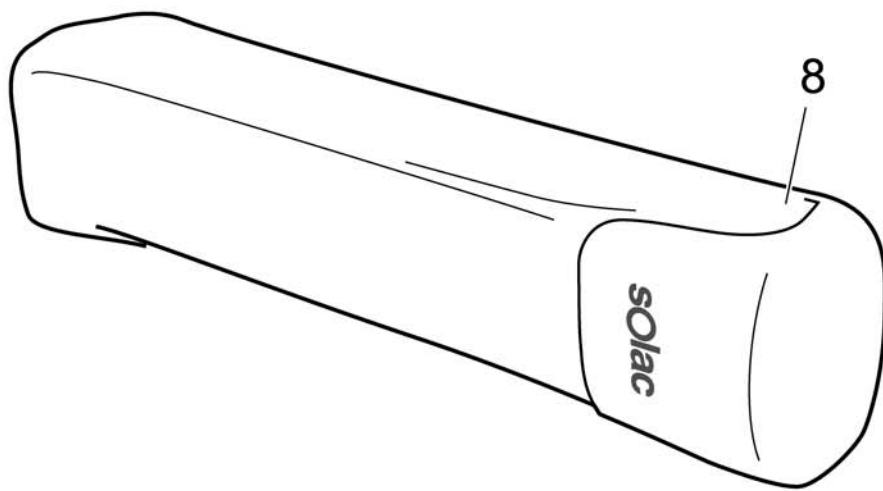
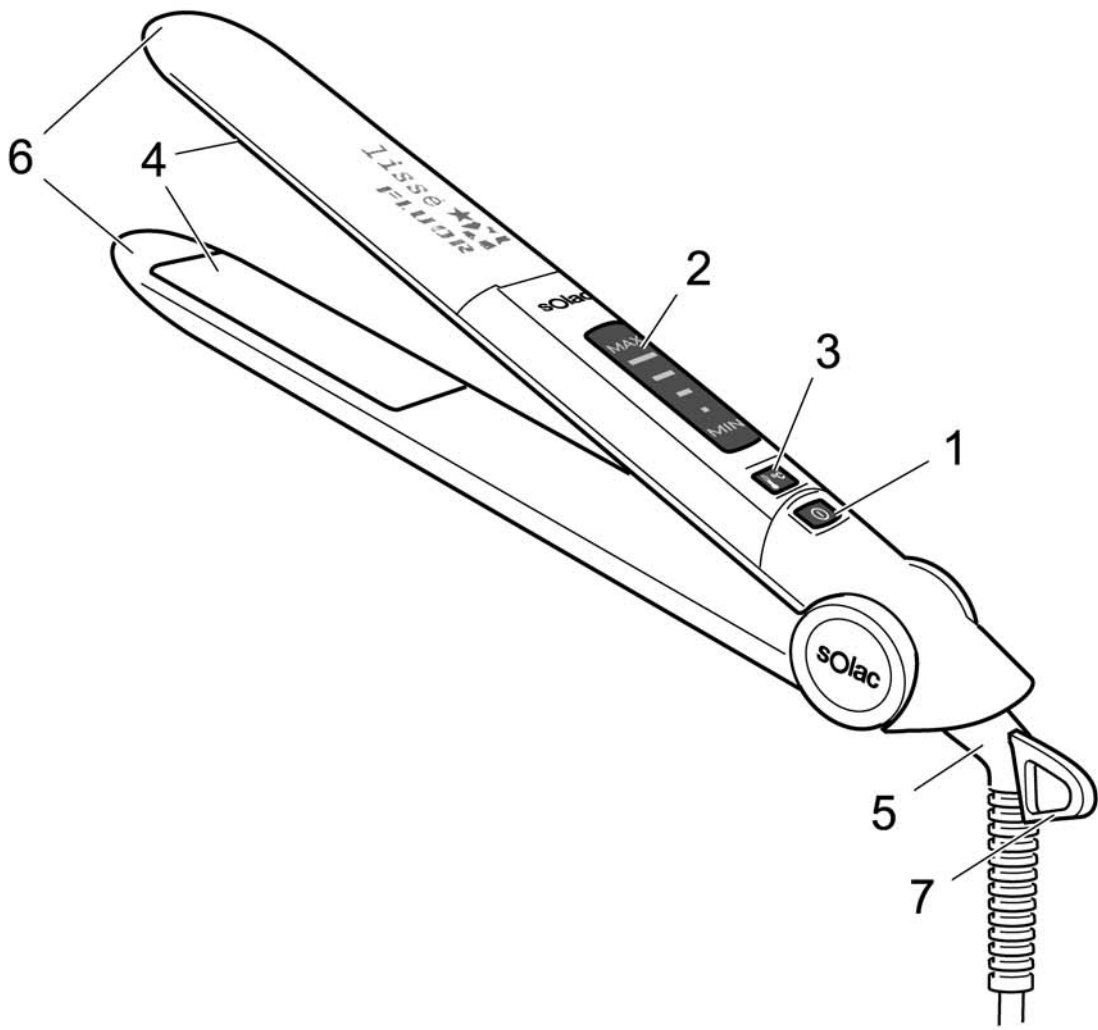

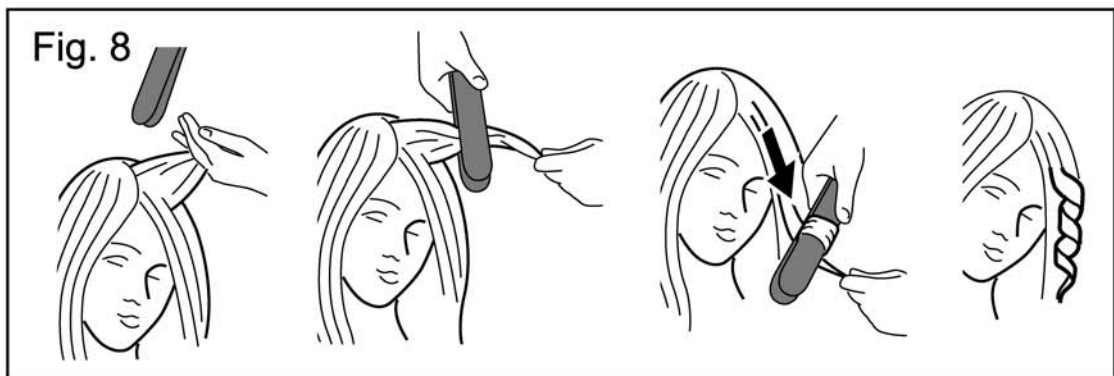
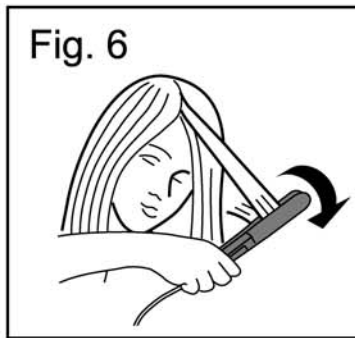
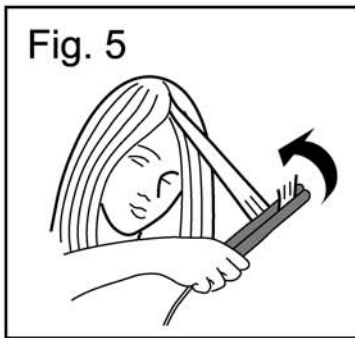
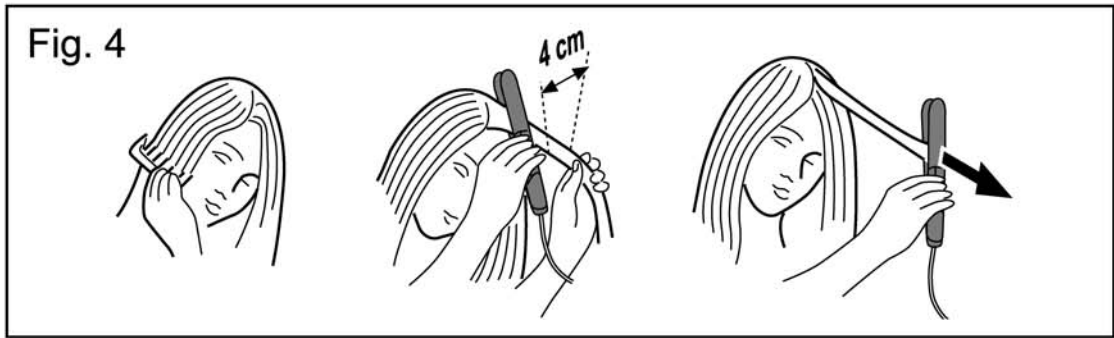
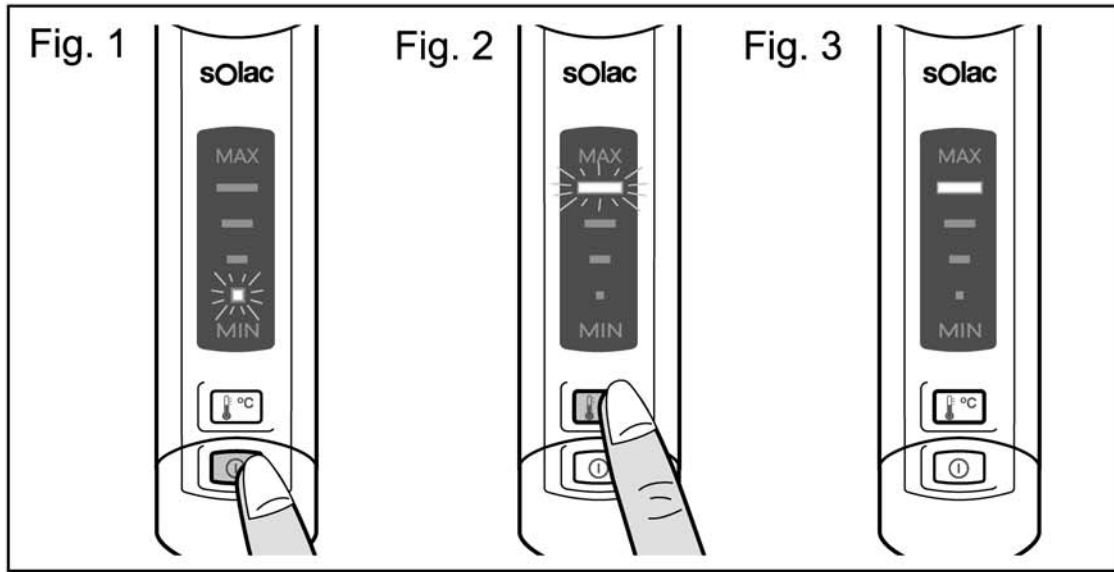

## ESPAÑOL

### Distinguido cliente

*Le felicitamos por haber elegido un producto de la marca SOLAC. Nuestros productos se diseñan y fabrican para satisfacer ampliamente las expectativas de nuestros clientes más exigentes durante mucho tiempo. Los electrodomésticos SOLAC, además, proporcionan la tranquilidad de haber superado las más exigentes normas de calidad y seguridad.*

*Electrodomésticos SOLAC, en su afán de mejora continua, se reserva el derecho a introducir modificaciones sin previo aviso.*

## 1 Indicaciones de Seguridad

- *Lea completamente estas instrucciones antes de utilizar su aparato.*
- *Este manual es parte integrante del producto. Consérvelo en un lugar seguro para futuras consultas.*
- *Este aparato es sólo para uso doméstico, no industrial. Cualquier uso diferente al indicado podría ser peligroso.*
- *Este aparato no está destinado para ser usado por personas (incluidos niños) cuyas capacidades físicas, sensoriales o mentales estén reducidas, o carezcan de experiencia o conocimiento, salvo si han tenido supervisión o instrucciones relativas al uso del aparato por una persona responsable de su seguridad.*
- *Los niños deberían ser supervisados para asegurar que no juegan con el aparato.*
- *No realice ninguna modificación ni reparación en el aparato.*
- *Si el cable de alimentación está dañado, debe ser sustituido por el fabricante, por su servicio post-venta o por personal cualificado similar con el fin de evitar un peligro.*
- *No utilice piezas o accesorios no suministrados o recomendados por SOLAC.*
- *Antes de enchufar el aparato a la red eléctrica, compruebe que el voltaje indicado coincide con el de su hogar.*
- *Desenchufe el aparato siempre después de su uso y antes de desmontar o montar piezas y realizar cualquier tarea de mantenimiento o limpieza. Desenchúfelo también en caso de apagón. Cuando enchufe o desenchufe el aparato, debe estar desconectado.*
- *No tire nunca del cable ni cuelgue el aparato por él. Desenchufe el aparato tirando siempre de la clavija, nunca del cable.*



*No utilice el aparato cerca de bañeras, lavabos, duchas u otros recipientes que contengan agua. Si cayera al agua, NO intente cogerlo. Desenchúfelo inmediatamente.*

- *No introduzca nunca el aparato en agua u otro líquido, ni en el lavavajillas. No permita que el aparato entre en contacto con el agua durante su limpieza.*
- *No deje el aparato expuesto a agentes atmosféricos.*
- *No toque el aparato con las manos húmedas cuando esté en funcionamiento.*
- *No introduzca el aparato en el agua ni lo utilice mientras esté tomando un baño o una ducha. Evite posibles salpicaduras en el aparato o cable de conexión.*
- *Nunca deje el aparato funcionando sobre una superficie o trapo húmedo.*
- *No deje el aparato enchufado a la red sin vigilancia.*



**¡¡ATENCIÓN!!:** Cuando desee desprenderse del aparato, **NUNCA** lo deposite en la basura, sino que acuda al **PUNTO LIMPIO** o de recogida de residuos más cercano a su domicilio, para su posterior tratamiento. De esta manera, está contribuyendo al cuidado del medio ambiente.

## 2 Descripción

### Partes principales

- 1 Botón de encendido y apagado
- 2 Pantalla de selección de temperatura
- 3 Botones de selección de temperatura
- 4 Placas con recubrimiento cerámico
- 5 Cordón giratorio
- 6 Puntas aisladas del calor para un toque seguro
- 7 Anilla para colgar
- 8 Bolsa térmica

## 3 Características de la plancha Lissé

### Advance Movement Technology: cabello liso y rizado

- Este modelo posee placas basculantes, su ligero movimiento permite que las placas se adapten al cabello sin necesidad de ejercer fuerza o tensión. Las planchas se deslizan por el cabello de manera fácil, suavemente, sin tirones. Gracias a esta función, es mucho más fácil alisar, moldear, rizar y dar volumen al cabello.

### Calentamiento ultra rápido

- Esta plancha está dotada de una resistencia profesional de alto rendimiento, en apenas 40 segundos estará lista para ser utilizada.

### Se adapta a ti: Control de temperatura inteligente

- Gracias a su sistema avanzado de control de temperatura mediante un sofisticado microprocesador y su pantalla de visualización, puede adaptar la temperatura de las placas a su tipo de cabello.

### Regulación electrónica de temperatura

- La plancha permite seleccionar la temperatura de alisado desde 180°C hasta 210°C, para adaptar la temperatura de alisado a tu tipo de pelo.

### Control electrónico de temperatura

- Dispone de un microprocesador electrónico que controla la temperatura de las placas, garantizado que éste se mantenga de manera constante en toda la placa durante el alisado.

### Visualización de la temperatura seleccionada

- La pantalla de visualización muestra de una manera práctica y sencilla la temperatura seleccionada y el estado de la plancha (apagada, en calentamiento o lista para alisar)





### Desconexión automática de seguridad

- Por razones de seguridad, la plancha se apagará automáticamente al transcurrir 20 minutos sin ningún movimiento.

## 4 Utilización

- ☞ *Este aparato ha sido diseñado para moldear, rizar, meter y sacar puntas, dar volumen y alisar el cabello.*
- ⚠ *Durante el funcionamiento, las placas llegan a alcanzar hasta 210°C. Las piezas de plástico cercanas a las placas, también estarán calientes. No acerque ninguna de estas zonas a la piel, para evitar posibles quemaduras.*
- ⚠ *Nunca utilice sustancias inflamables (por ejemplo, gomina) en el pelo antes de utilizar la plancha.*
- ☞ *No aplique la plancha de pelo sobre el cabello mojado.*

### Temperatura recomendada

	TEXTURA Y CONDICIÓN DE CABELLO	TEMPERATURA
	Cabello muy rizado y fuerte, para un resultado rápido y profesional	210 °C
	Cabello rizado y/o grueso	200 °C
	Cabello ondulado, textura normal	190 °C
	Cabello fino, poroso, teñido, decolorado, mechas	180 °C

es

### Funcionamiento

- 1 Coloque la plancha sobre una superficie lisa y resistente al calor.
  - 2 Enchúfela a la red.
  - 3 Pulse el botón de encendido (1), se iluminará el icono de la temperatura mínima (180°C) en color blanco, indicando que la plancha está en funcionamiento (fig 1).
  - 4 Seleccione la temperatura idónea a su tipo de cabello pulsando el selector de temperatura (3) (fig 2).  
El orden de selección es ascendente hasta alcanzar la posición max, a continuación empezará por el min y así sucesivamente.
- ⓘ *Durante el calentamiento, el icono de la posición seleccionada se mostrará parpadeando.*
  - ⓘ *Cuando la temperatura elegida se haya alcanzado el icono se iluminará de manera fija (fig 3).*
  - ☞ *La plancha mantiene constante la temperatura preseleccionada.*

### Para alisar (fig. 4)

- 1 Tome un mechón de cabello (de unos 4cm de ancho) y colóquelo entre las placas. Cíerrelas y deslice la plancha por todo el mechón desde la raíz hasta la punta.
  - 2 Repita esta operación hasta que termine con todo el cabello.
- ☞ *Le recomendamos que comience con el cabello de las capas inferiores, y continúe con las superiores, para un mejor resultado.*

**Para sacar puntas (fig. 5)**

- 1 Coloque la punta del mechón de pelo entre las placas y ciérrelas.
- 2 Gire la plancha hacia el exterior, como si se tratase de un cepillo.
- 3 Mantenga esa posición durante unos segundos.

**Para meter puntas (fig. 6)**

- 1 Coloque la punta del mechón de pelo entre las placas y ciérrelas.
- 2 Gire la plancha hacia el interior, como si se tratase de un cepillo.
- 3 Mantenga esa posición durante unos segundos.

**Para dar volumen (fig. 7)**

- 1 Coloque el mechón de cabello entre las placas, a la altura de la raíz y ciérrelas.
- 2 Coloque el mechón en posición vertical, con un ligero movimiento hacia delante, para conseguir el volumen que desee.

**Para moldear (fig. 8)**

- 1 Para un look ondulado o rizado la separación de las mechas debe ser vertical para una caída del rizo más natural.
- 2 Las mechas serán muy gruesas para un rizo grande y natural tipo onda o serán más finas para un rizo pequeño y romántico.
- 3 Vaya envolviendo cada mechón sobre la plancha en un movimiento circular (como si fuera un cepillo redondo) para conseguir una mecha en forma de onda y bucle.
- 4 Sujete la punta del pelo, y vaya envolviendo el cabello a la vez que desliza la plancha hacia abajo.

**5 Después del Uso**

- 1 Apague la plancha pulsando el botón de apagado (1).
- 2 Desenchufe el aparato de la red.
- 3 Puede utilizar la funda térmica para guardar la plancha, incluso cuando las placas aún están calientes.

**6 Limpieza y Conservación**

 *Limpie el aparato sólo cuando esté frío. No utilice disolventes, detergentes ni productos abrasivos.*

- 1 Desenchufe el aparato.
- 2 Utilice un paño seco para limpiar el exterior.
- 3 Limpie las placas con un trapo humedecido y séquelas a continuación.



## . ENGLISH

### **i** Dear client,

*Congratulations for having chosen a SOLAC brand product. Our products are designed and manufactured to fully satisfy the most demanding expectations of our clients for a long period of time. You can also rest assured that SOLAC electrical appliances have passed the strictest quality and safety standards.*

*In its effort to make ongoing improvements, SOLAC reserves the right to make changes to its electrical appliances without giving notice.*

## 1 Safety Instructions

- *Read these instructions carefully before using the appliance.*
- *This manual is an essential part of the product. Keep it in a safe place for future reference.*
- *This appliance is for domestic use and is not suitable for industrial use. Using the appliance for any purpose other than those indicated could be dangerous.*
- *Keep the appliance and its packaging out of the reach of children and the disabled at all times. When used in their presence, exercise extreme caution.*
- *This appliance is not suitable for use by persons (including children) whose physical, sensorial or mental abilities are impaired, or who lack sufficient experience or knowledge, unless they are supervised and instructed on the use of the appliance by a person responsible for their safety.*
- *Children must be supervised to ensure they do not play with the appliance.*
- *Do not make any modifications to the appliance and do not repair it.*
- *If the power cord is damaged, it should be replaced by the manufacturer or by your after-sales service shop or similar qualified personnel to prevent possible hazards.*
- *Do not use parts or accessories not supplied or recommended by SOLAC.*
- *Before plugging the appliance into the mains, check the voltage indicated is the same as that in your home.*
- *Always unplug the appliance after use and before assembling or dismantling any parts or carrying out any maintenance or cleaning tasks. Unplug in the event of a power cut. The appliance should be switched off when you plug it in or unplug it.*
- *Never pull the cable or use it to hang up the appliance. Unplug the appliance using the plug, never the cable.*



*Do not use near bathtubs, sinks, showers or other recipients containing water. If it falls into water, do NOT try to pick it up. Unplug it immediately.*

- *Never immerse the main body in water or any other liquid, or put it in the dishwasher. The appliance should not come into contact with water during cleaning.*
- *Never leave the appliance outdoors and exposed to the elements.*
- *Do not touch the appliance with wet hands when in operation.*
- *Never immerse the appliance in water or use it while taking a bath or shower. Avoid splashing water on the appliance or the power cord.*

- Never leave the appliance working on a wet surface or cloth.
- Never leave the appliance connected to the mains unsupervised.



**IMPORTANT:** When you want to dispose of the appliance, **NEVER** throw it in the rubbish bin. Take it to your nearest **CLEAN POINT** or the waste collection centre closest to your home for processing. You will thus be helping to take care of the environment.

## 2 Description

### Main parts

- 1 On/off button
- 2 Temperature selection screen
- 3 Temperature selection button
- 4 Plates with ceramic coating
- 5 Swivel cable
- 6 Cool touch points
- 7 Hanging ring
- 8 Thermal bag

## 3 Features of the Lissé hair straightener

### Advance Movement Technology: straight and curly hair

- This model has tilting plates, and the slight movement allows the plates to adapt to the hair without exerting pressure or pulling. The plates glide along the hair easily, smoothly, without pulling. This feature makes it much easier to straighten, wave, curl and give volume to the hair.

### Ultra fast heating

- These straighteners have a high-performance professional element, which makes it ready to use in just 40 seconds.

### It adapts to you: Intelligent temperature control

- Thanks to its advanced temperature control system, which uses a sophisticated microprocessor and its display screen, you can adjust the temperature of the plates to your hair type.

### Electronic temperature regulation

- Temperatures of between 180°C and 210°C can be chosen, to adapt the straighter setting to your hair type.

### Electronic temperature control

- The straightener uses an electronic microprocessor to control the plate temperature, ensuring even temperature distribution throughout the plate when straightening.

### Temperature selection display

- The display screen provides a simple, practical display showing the selected temperature and whether the straighter is off, warming up or ready for straightening.





## Safety auto-off system

- For safety reasons the straighteners will switch themselves off after 20 minutes if not touched.

## 4 Use

- ☞ *This appliance has been designed to wave, curl, curl ends in and out, add body and straighten hair.*
- ⚠ *While operating, the plates may reach temperatures of up to 210°C. The plastic parts near the ceramic plates may also be hot. Do not allow the hot parts to come close to the skin to avoid possible burns.*
- ⚠ *Under no circumstances should you use flammable substances (gel, etc.) on your hair before using the straighteners.*
- ☞ *Do not use the straightener on wet hair.*

### Recommended temperatures

	HAIR TEXTURE AND CONDITION	TEMPERATURE
	Very curly, strong hair, for a quick, professional result	210 °C
	Curly and/or thick hair	200 °C
	Wavy hair, normal texture	190 °C
	Fine, porous, dyed, bleached or high-lighted hair	180 °C

en

### Operation

- 1 Place the straightener on a flat, heat-resistant surface.
  - 2 Plug it in.
  - 3 Press the "On" button (1), and the white "minimum temperature" icon (180° C) will turn on, showing that the straightener is operating, (Fig. 1).
  - 4 Select the ideal temperature for your type of hair by pressing the temperature selector (3) (Fig. 2). The temperature selector starts at the coolest temperature gradually moving up to the maximum setting.
- i** *While heating, the icon of the selected position will flash.*
  - i** *When the selected temperature has been reached, the icon will stay on permanently (Fig. 3).*
  - ☞ *The straightener will maintain the preselected temperature constant.*

### To straighten (Fig. 4)

- 1 Take a lock of hair (approximately 4 cm wide) and place it between the plates. Close them and slide the straightener down the lock of hair from the roots to the tips.
  - 2 Repeat this operation until all your hair is completely straight.
- ☞ *For best results, we recommend you begin with the lower layers of hair and continue with the top layers.*

**To curl tips outwards (Fig. 5)**

- 1 Place the tip of the lock of hair between the plates and close them.
- 2 Turn the straightener outwards as if it were a hairbrush.
- 3 Keep it in this position for a few seconds.

**To curl tips inwards (Fig. 6)**

- 1 Place the tip of the lock of hair between the plates and close them.
- 2 Turn the straightener inwards as if it were a hairbrush.
- 3 Keep it in this position for a few seconds.

**To add body (Fig. 7)**

- 1 Place the lock of hair between the plates at the roots and close them.
- 2 Place the lock of hair in vertical position with a slight forward movement to add the desired volume.

**To wave (Fig. 8)**

- 1 For a wavy or curly look, separate vertical locks so the curls fall more naturally.
- 2 Take thicker sections for bigger curls or natural-looking waves and finer strands for romantic ringlets and tighter curls.
- 3 Wrap each lock of hair around the straightener using a circular motion (as through it were a round brush) to get a wave and ringlet-shaped lock.
- 4 Wrap the hair around as you slide the straightener downwards.

**5 After Use**

- 1 Switch off the straightener using the on/off button (1).
- 2 Unplug the appliance.
- 3 You can use the thermal bag to store the straightener, even if the plates are still hot.

**6 Cleaning and Storage**

 *Only clean the appliance when it is cold. Do not use solvents, detergents or abrasive products.*

- 1 Unplug the appliance.
- 2 Use a dry cloth to clean the outside.
- 3 Clean the plates with a damp cloth and then dry them.

## . FRANÇAIS

### **i** Chère cliente,

*Nous vous félicitons d'avoir choisi un produit de la marque SOLAC. Nous concevons et fabriquons nos produits afin de satisfaire les clientes les plus exigeantes et pour longtemps. Vous pouvez avoir l'esprit tranquille : les appareils électroménagers SOLAC ont passé avec succès les tests de qualité et de sécurité les plus stricts.*

*Electrodomesticos SOLAC, afin de pouvoir sans cesse s'améliorer, se réserve le droit d'apporter des modifications sans préavis.*

## 1 Instructions de sécurité

- *Lisez attentivement ce mode d'emploi avant d'utiliser l'appareil.*
- *Ce manuel fait partie du produit. Conservez-le dans un lieu sûr afin de pouvoir le consulter ultérieurement*
- *Cet appareil est destiné uniquement à un usage domestique, non industriel. Toute utilisation différente de celle indiquée peut être dangereuse.*
- *Maintenez toujours l'appareil et son emballage hors de la portée des enfants et des personnes handicapées. Lorsque vous l'utilisez en leur présence, soyez très vigilant.*
- *À moins d'avoir été supervisées ou d'avoir reçu les instructions d'usage de la personne responsable de leur sécurité, les personnes (y compris des enfants) aux capacités physiques, sensorielles ou mentales réduites, ou manquant d'expérience ou de connaissance ne doivent pas utiliser cet appareil.*
- *Les enfants doivent être surveillés afin de s'assurer qu'ils ne jouent pas avec l'appareil.*
- *Ne modifiez ni ne réparez jamais l'appareil.*
- *Si le cordon d'alimentation est endommagé, il devra être remplacé par le fabricant, par un service après-vente ou par tout professionnel agréé afin d'écartier tout danger.*
- *N'utilisez pas de pièces ni d'accessoires non fournis ou recommandés par SOLAC.*
- *Avant de brancher l'appareil au secteur, vérifiez que la tension indiquée correspond bien à celle de votre logement.*
- *Débranchez toujours l'appareil après usage et avant de démonter ou de monter des pièces et d'effectuer toute opération d'entretien ou de nettoyage. Débranchez-le également en cas de coupure de courant. Lorsque vous branchez ou débranchez l'appareil, celui-ci doit être en position « arrêt ».*
- *Ne tirez jamais sur le câble et ne suspendez pas l'appareil par le câble. Débranchez l'appareil en tirant toujours sur la prise, jamais sur le câble.*



*N'utilisez pas l'appareil à côté d'une baignoire, d'un lavabo, d'une douche ou de tout récipient contenant de l'eau. S'il tombe dans l'eau, N'ESSAYEZ PAS de le rattraper. Débranchez-le immédiatement.*

- *Ne plongez pas l'appareil dans l'eau ou dans un liquide et ne le mettez pas au lave-vaisselle. L'appareil ne doit jamais être en contact avec l'eau pendant son nettoyage.*
- *N'exposez pas l'appareil aux intempéries.*

fr

- *Ne touchez pas l'appareil en marche avec les mains humides.*
- *Ne placez pas l'appareil dans l'eau et ne l'utilisez pas pendant que vous prenez un bain ou une douche. Évitez d'éclabousser l'appareil ou le cordon d'alimentation.*
- *Ne laissez jamais l'appareil fonctionner sur une surface ou un chiffon humide.*
- *Ne laissez pas l'appareil branché sans surveillance.*



**ATTENTION !** Pour mettre l'appareil au rebut, **NE LE JETEZ JAMAIS à la poubelle** ; déposez-le dans un **POINT DE RECYCLAGE** ou à la déchetterie la plus proche afin qu'il y soit recyclé. Vous contribuerez ainsi à la protection de l'environnement.

## 2 Description

### Principaux éléments

- 1 Bouton Marche / Arrêt
- 2 Écran de réglage de la température
- 3 Bouton de réglage de la température
- 4 Plaques recouvertes d'une couche de céramique
- 5 Cordon pivotant
- 6 Pointes « froides au toucher »
- 7 Anneau de fixation
- 8 Sac thermique

## 3 Caractéristiques du fer Lissé

### Advance movement technology: des cheveux lisses et frisés

- Les plaques de ce modèle peuvent basculer d'un léger mouvement pour s'adapter aux cheveux sans avoir à forcer ni à tirer. Les fers glissent sur les cheveux en douceur, facilement et sans tirer. Grâce à cette fonction, il est beaucoup plus simple de lisser, modeler, friser et donner du volume aux cheveux.

### Chauffe ultra rapide

- Ce fer est doté d'une résistance professionnelle à haut rendement. Il est prêt à l'emploi en 40 secondes à peine.

### Il s'adapte à vous : contrôle intelligent de la température

- Le processeur sophistiqué et l'écran procurent un système avancé de contrôle de la température pour adapter les plaques à tous les types de cheveux.

### Réglage électronique de la température

- Le fer permet de sélectionner la température de lissage, de 180° C à 210° C, en adéquation avec votre type de cheveux.

### Contrôle électronique de température

- Il dispose d'un microprocesseur électronique qui contrôle la température des plaques, tout en garantissant que la température reste stable sur toute la plaque pendant le lissage.

## Visualisation de la température choisie

- L'écran de visualisation montre de façon pratique et simple la température choisie et l'état du fer (éteint, en cours de chauffage ou prêt à lisser)

## Arrêt automatique de sécurité





- Pour des raisons de sécurité, le fer s'éteint automatiquement au bout de 20 minutes s'il n'est pas utilisé.

## 4 Mode d'emploi

- ☞ *Cet appareil est conçu pour modeler, friser, rentrer et faire ressortir les pointes, donner du volume et lisser les cheveux.*
- ⚠ *Les plaques peuvent atteindre une température de 210 °C. Les pièces en plastique proches des plaques seront également brûlantes. Veillez à toujours les tenir éloignées de la peau afin d'éviter les brûlures.*
- ⚠ *N'utilisez jamais de substances inflammables (gel, par ex.) sur les cheveux avant d'utiliser le fer.*
- ☞ *N'utilisez jamais le fer sur des cheveux mouillés.*

fr

### Températures recommandées

	TEXTURE ET CARACTÉRISTIQUES DES CHEVEUX	TEMPÉRATURE
	Cheveux très frisés et épais, pour un résultat rapide et professionnel	210 °C
	Cheveux frisés et/ou épais	200 °C
	Cheveux ondulés, texture normale	190 °C
	Cheveux fins, poreux, teints, décolorés, mèches	180 °C

### Fonctionnement

- 1 Posez le fer sur une surface lisse et résistante à la chaleur.
  - 2 Branchez-le au secteur.
  - 3 Appuyez sur le bouton marche/arrêt (1). Le symbole de la température minimum (180° C) s'allume en blanc pour indiquer que le fer est en marche (fig. 1).
  - 4 Choisissez la température adaptée à votre type de cheveux en appuyant sur le bouton de réglage de la température (3) (fig 2). L'ordre de sélection est ascendant, de la température minimum en bas à la température maximum en haut.
- ⓘ *Le symbole de la température choisie clignotera pour indiquer que l'appareil est en train d'atteindre la température souhaitée.*
  - ⓘ *Lorsque la température souhaitée sera atteinte, le symbole restera lumineux sans clignoter (fig 3)*
  - ☞ *Le fer maintient constante la température présélectionnée.*

### Lissage (fig. 4)

- 1 Prenez une mèche de cheveux (d'environ 4 cm de large) et placez-la entre les plaques. Refermez les plaques et faites glisser le fer tout le long de la mèche, depuis les racines jusqu'aux pointes des cheveux.
  - 2 Répétez cette opération jusqu'à avoir lissé tous les cheveux.
- ☞ *Nous vous conseillons de commencer avec les cheveux des couches inférieures et de continuer avec les couches supérieures pour obtenir un meilleur résultat.*

### Faire ressortir les pointes (fig. 5)

- 1 Placez la pointe de la mèche de cheveux entre les plaques et refermez-les.
- 2 Tournez le fer vers l'extérieur, comme s'il s'agissait d'une brosse.
- 3 Maintenez-le dans cette position pendant quelques secondes.

### Rentrer les pointes (fig. 6)

- 1 Placez la pointe de la mèche de cheveux entre les plaques et refermez-les.
- 2 Tournez le fer vers l'intérieur, comme s'il s'agissait d'une brosse.
- 3 Maintenez-le dans cette position pendant quelques secondes.

### Donner du volume (fig. 7)

- 1 Placez la mèche de cheveux entre les plaques à la hauteur de la racine et refermez-les.
- 2 Placez la mèche en position verticale avec un léger mouvement vers l'avant pour obtenir le volume que vous souhaitez.

### Modeler (fig. 8)

- 1 Pour un look ondulé ou bouclé la séparation des mèches doit être verticale pour une cascade de boucles plus naturelle.
- 2 Les mèches seront très épaisses pour de grandes boucles naturelles de type vague ou seront plus fines pour de petites boucles romantiques.
- 3 Continuez à enrouler chaque mèche sur le fer en un mouvement circulaire (comme si c'était une brosse ronde) pour obtenir une mèche en forme de vague et boucle.
- 4 Maintenez la pointe des cheveux et enroulez les cheveux tout en faisant glisser le fer vers le bas.

## 5 Après usage

- 1 Éteignez le fer en appuyant sur le bouton de marche/arrêt (1).
- 2 Débranchez l'appareil.
- 3 Vous pouvez utiliser l'étui thermique pour ranger le fer, même lorsque les plaques sont encore chaudes.

## 6 Nettoyage et entretien

- ☞ *Nettoyez l'appareil lorsqu'il est froid uniquement. N'utilisez pas de dissolvants, de détergents ni de produits abrasifs.*
- 1 Débranchez l'appareil.
  - 2 Utilisez un chiffon sec pour nettoyer l'extérieur.
  - 3 Nettoyez les plaques avec un chiffon humide puis essuyez-les pour les sécher.



## . DEUTSCH

### **i** Sehr geehrte Kundin/Sehr geehrter Kunde!

*Wir gratulieren Ihnen zum Kauf eines Produktes aus dem Hause SOLAC. Design und Herstellung unserer Produkte sind darauf ausgerichtet, die Erwartungen unserer anspruchsvollsten Kunden über viele Jahre zufriedenzustellen. Überdies erfüllen die Haushaltsgeräte von SOLAC die strengsten Qualitäts- und Sicherheitsnormen. Im Bemühen um eine ständige Verbesserung seiner Produkte behält sich Electrodomésticos SOLAC das Recht vor, Änderungen ohne vorherige Ankündigung vorzunehmen.*

### **1 Sicherheitshinweise**

- *Lesen Sie diese Anweisungen vor Inbetriebnahme des Gerätes aufmerksam durch.*
- *Diese Bedienungsanleitung ist Bestandteil des Produkts. Bewahren Sie sie zum späteren Nachlesen an einem sicheren Ort auf.*
- *Dieses Gerät ist ausschließlich für den Hausgebrauch und nicht für den gewerblichen Gebrauch bestimmt. Jede andere Verwendung als die vorgesehene kann gefährlich sein.*
- *Das Gerät außerhalb der Reichweite von Kindern und behinderten Personen aufbewahren. In ihrer Anwesenheit darf das Gerät nur unter entsprechender Aufsicht benutzt werden.*
- *Dieses Gerät darf nicht von Personen (einschließlich Kindern) mit eingeschränkten körperlichen, sensorischen oder geistigen Fähigkeiten bzw. ohne ausreichende Erfahrung und Kenntnisse benutzt werden, es sei denn unter der Aufsicht oder entsprechenden Anleitung einer sicherheitsverantwortlichen Person.*
- *Kinder nicht unbeaufsichtigt lassen, um sicherzustellen, dass sie das Gerät nicht als Spielzeug verwenden.*
- *Nehmen Sie keine Änderungen oder Reparaturen am Gerät vor.*
- *Sollte das Netzkabel beschädigt sein, darf es vorsichtshalber nur vom Hersteller, seinem autorisierten Kundendienst oder ähnlichem Fachpersonal ausgetauscht werden.*
- *Verwenden Sie ausschließlich von SOLAC gelieferte oder empfohlene Teile bzw. Zubehör.*
- *Vergewissern Sie sich vor dem Netzanschluss des Gerätes, dass die angegebene Netzspannung mit jener Ihres Haushalts übereinstimmt.*
- *Trennen Sie das Gerät nach dem Gebrauch, vor dem Abnehmen bzw. Aufsetzen eines Teils sowie vor jeder Reinigung oder Wartung stets vom Netz. Bei Stromausfall ebenfalls vom Netz trennen. Das Gerät muss ausgeschaltet sein, wenn Sie es an das Netz anschließen oder vom Netz trennen.*
- *Ziehen Sie nicht am Kabel bzw. hängen Sie das Gerät nicht am Kabel auf. Ziehen Sie stets am Netzstecker, nicht am Kabel, wenn Sie das Gerät vom Netz trennen.*

de



*Nicht in der Nähe von Badewannen, Waschbecken, Duschen oder sonstigen Behältern mit Wasser verwenden. Sollte das Gerät ins Wasser fallen, versuchen Sie NICHT, es herauszunehmen. Trennen Sie es sofort vom Netz.*

- *Das Gerät nicht in Wasser oder andere Flüssigkeiten tauchen und nicht in der Spülmaschine reinigen. Während der Reinigung darf das Gerät nicht mit Wasser in Berührung kommen.*
- *Gerät nicht der Witterung aussetzen.*
- *Das Gerät während des Betriebs nicht mit feuchten Händen berühren.*
- *Das Gerät darf weder in Wasser getaucht noch während des Badens oder Duschens benutzt werden. Schützen Sie das Gerät bzw. Netzkabel vor Wasserspritzern.*
- *Legen Sie das eingeschaltete Gerät niemals auf eine feuchte Unterlage oder ein feuchtes Tuch.*
- *Lassen Sie das angeschlossene Gerät nicht unbeaufsichtigt.*



**ACHTUNG:** *Das Gerät KEINESFALLS über den Hausmüll entsorgen, sondern zum nächstgelegenen WERTSTOFFHOF oder zu einer Abfallannahmestelle zur Weiterverwertung bringen. So leisten Sie einen Beitrag zum Umweltschutz.*

## 2 Beschreibung

### Hauptbestandteile

- 1 *EIN/AUS-Schalter*
- 2 *Display Temperaturwahl*
- 3 *Temperaturwahlschalter*
- 4 *Keramikbeschichtete Platten*
- 5 *Drehbares Kabel*
- 6 *Cool-Touch-Spitzen*
- 7 *Aufhänger*
- 8 *Hitzebeständige Aufbewahrungstasche*

## 3 Produkteigenschaften des Haarglätters Lissé

### Advance Movement Technology: Glattes und gelocktes Haar

- *Dieses Modell ist mit beweglichen Platten ausgestattet. Durch die leichte Bewegung passen sich die Platten an das Haar an, ohne Kraftanwendung. Die Platten gleiten mit Leichtigkeit und sanft über das Haar, ohne Ziehen. Dank dieser Funktion ist es viel einfacher, das Haar zu glätten, stylen, locken sowie ihm Fülle zu verleihen.*

### Heizt sich ultraschnell auf

- *Dieser Haarglätter ist mit einem professionellen Hochleistungsheizelement ausgestattet: In 40 Sekunden ist das Gerät betriebsbereit.*

### Passt sich an Ihre Bedürfnisse an: Intelligente Temperaturregelung

- *Dank seines fortschrittlichen Temperaturregelungssystems mit einem High-Tech-Mikroprozessor und seiner Anzeige lässt sich die Temperatur der Platten individuell auf Ihren Haartyp einstellen.*

### Elektronischer Temperaturregler

- Der Haarglätter ermöglicht eine Temperatúrauswahl zwischen 180°C und 210°C, um die Glätttemperatur an Ihren Haartyp anzupassen.

### Elektronische Temperaturregelung

- Ein elektronischer Mikroprozessor regelt die Plattentemperatur und stellt so eine konstante Temperatur auf der gesamten Platte während des Glättvorgangs sicher.

### Anzeige der gewählten Temperatur

- Das praktische und benutzerfreundliche Display zeigt die ausgewählte Temperatur sowie den Betriebszustand des Glätters an (ausgeschaltet, in Aufwärmphase oder betriebsbereit).

### Automatische Sicherheitsabschaltung





- Aus Sicherheitsgründen schaltet sich der Haarglätter automatisch aus, wenn er 20 Minuten lang nicht benutzt wurde.

## 4 Verwendung



- ☞ *Dieses Gerät dient dazu, das Haar zu stylen, locken, glätten, Spitzen ein- und auszudrehen, sowie dem Haar Fülle zu verleihen.*
- ⚠ *Die Platten erreichen während des Betriebs Temperaturen bis 210°C. Die Kunststoffteile in Plattennähe werden ebenfalls heiß. Diese Teile von der Haut fernhalten, um Verbrennungen zu vermeiden.*
- ⚠ *Tragen Sie niemals entflammbare Substanzen (z.B. Haargel) auf das Haar auf, bevor Sie den Glätter benutzen.*
- ☞ *Den Haarglätter nicht auf nassem Haar anwenden.*

de

### Empfohlene Temperaturen

	STRUKTUR UND ZUSTAND DES HAARES	TEMPERATUR
	Stark gelocktes und kräftiges Haar, für ein schnelles und professionelles Ergebnis	210 °C
	Gelocktes und/oder dickes Haar	200 °C
	Gewelltes Haar, normale Dicke	190 °C
	Feines, brüchiges, coloriertes, gebleichtes Haar, Strähnchen	180 °C

## Betrieb

- 1 Legen Sie den Haarglätter auf eine ebene und hitzebeständige Fläche.
  - 2 Schließen Sie ihn an das Netz an.
  - 3 Drücken Sie den EIN-Schalter (1). Das Symbol für die Mindesttemperatur (180°C) leuchtet weiß auf und zeigt an, dass der Glätter in Betrieb ist (Abb. 1).
  - 4 Wählen Sie die optimale Temperatur für Ihren Haartyp anhand des Temperaturwahlschalters (3) aus (Abb. 2) Die Temperaturwahl verläuft steigend bis zur Position Max., danach beginnt sie wieder bei Min. und steigt erneut an.
-  Während der Aufwärmphase wird das Symbol für die gewählte Position blinkend angezeigt.
  -  Sobald die gewählte Temperatur erreicht ist, leuchtet das Symbol durchgehend auf (Abb.3).
  -  Das Gerät hält die eingestellte Temperatur konstant.

### Zum Glätten (Abb. 4)

- 1 Nehmen Sie eine Haarsträhne (etwa 4 cm breit) und legen Sie sie zwischen die Platten. Schließen Sie die Platten und ziehen Sie den Haarglätter über die gesamte Haarsträhne, vom Haaransatz bis zur Spitze.
  - 2 Wiederholen Sie den Vorgang Strähne für Strähne mit dem gesamten Haar.
-  Um ein optimales Ergebnis zu erzielen, empfehlen wir Ihnen, mit den unteren Haarschichten zu beginnen und dann die oberen zu bearbeiten.

### Spitzen nach außen (Abb. 5)

- 1 Legen Sie die Spitze einer Haarsträhne zwischen die Platten und verschließen Sie sie.
- 2 Drehen Sie den Glätter nach außen, als ob er eine Bürste wäre.
- 3 Halten Sie diese Position für einige Sekunden.

### Spitzen nach innen (Abb. 6)

- 1 Legen Sie die Spitze einer Haarsträhne zwischen die Platten und verschließen Sie sie.
- 2 Drehen Sie den Glätter nach innen, als ob er eine Bürste wäre.
- 3 Halten Sie diese Position für einige Sekunden.

### Für mehr Volumen (Abb. 7)

- 1 Legen Sie die Haarsträhne am Haaransatz zwischen die Platten und verschließen Sie sie.
- 2 Bringen Sie die Strähne mit einer leichten Vorwärtsbewegung in eine senkrechte Position, um die gewünschte Fülle zu erzielen.

### Zum Stylen (Abb. 8)

- 1 Für einen welligen oder lockigen Look müssen die Strähnen senkrecht abgeteilt werden, damit die Locken natürlicher fallen.
- 2 Für große, natürliche, wellenartige Locken nimmt man sehr dicke Strähnen; kleine, romantische Locken erzielt man mit dünneren Strähnchen.
- 3 Wickeln Sie jede Strähne mit einer kreisförmigen Bewegung um den Glätter (wie bei einer Rundbürste), um Wellen oder Locken zu formen.
- 4 Halten Sie die Haarspitze fest und wickeln Sie das Haar auf, während Sie gleichzeitig den Glätter nach unten gleiten lassen.

## 5 Nach der Verwendung

- 1 Drücken Sie zum Ausschalten des Gerätes den AUS-Schalter (1).
- 2 Trennen Sie das Gerät vom Netz.
- 3 Zur Aufbewahrung des Haarglätters können Sie die hitzebeständige Aufbewahrungstasche verwenden, auch wenn die Platten noch heiß sind.

## 6 Reinigung und Aufbewahrung

-  *Lassen Sie das Gerät vor jeder Reinigung vollständig abkühlen. Keine Lösungs-, Reinigungs- oder Scheuermittel verwenden.*
- 1 Gerät vom Netz trennen.
  - 2 Verwenden Sie zur Reinigung des Gehäuses ein trockenes Tuch.
  - 3 Reinigen Sie die Platten mit einem feuchten Tuch und trocknen Sie sie anschließend.

de

## PORTUGUÊS

### **Caro cliente**

*Parabéns por ter escolhido um produto da marca SOLAC. Os nossos produtos são desenhados e fabricados para satisfazer amplamente as expectativas dos nossos clientes mais exigentes durante muito tempo. Além disso, os electrodomésticos SOLAC proporcionam a tranquilidade de ter superado as mais exigentes normas de qualidade e segurança. Electrodomésticos SOLAC, em seu afã de melhora contínua, se reserva o direito de introduzir modificações sem aviso prévio.*

## 1 Indicações de Segurança

- *Leia completamente estas instruções antes de utilizar o aparelho.*
- *Este manual é parte integrante do produto. Guarde-o em lugar seguro para eventual consulta posterior.*
- *Este aparelho destina-se apenas à utilização doméstica, não industrial. Qualquer utilização diferente da indicada poderia ser perigosa.*
- *Mantenha o aparelho e sua embalagem sempre fora do alcance das crianças e pessoas incapacitadas. Quando o utilizar na sua presença, aumente a vigilância.*
- *Este aparelho não está destinado para aquelas pessoas (incluindo crianças) que apresentem capacidades físicas, sensoriais ou mentais reduzidas, ou falta de experiência e conhecimento, excepto se forem supervisionadas ou receberem instruções sobre a utilização do aparelho por uma pessoa responsável pela sua segurança.*
- *As crianças devem ser supervisionadas para assegurar que não brincam com o aparelho.*
- *Não realize qualquer modificação nem reparação no aparelho.*
- *Se o cabo de alimentação estiver danificado, deve ser substituído pelo fabricante, pelo seu serviço de pós-venda ou por pessoal qualificado semelhante, com o fim de evitar riscos.*
- *Não utilize peças ou acessórios que não tenham sido fornecidos ou recomendados pela SOLAC.*
- *Antes de ligar o aparelho à rede eléctrica, verifique se a voltagem indicada coincide com a da residência.*
- *Desligue o aparelho sempre depois da utilização e antes de desmontar ou montar peças e realizar qualquer tarefa de manutenção ou limpeza. Desligue-o também em caso de corte de energia. Quando ligar ou desligar o aparelho da tomada, deve estar desligado.*
- *Nunca puxe pelo cabo nem segure o aparelho através dele. Desligue o aparelho da tomada puxando sempre pela ficha, nunca pelo cabo.*



*Não utilize o aparelho perto de banheiras, lavabos, duches ou outros recipientes que contenham água. Se cair na água, NÃO tente apanhá-lo. Desligue-o imediatamente.*

- Não coloque nunca o aparelho na água ou em outro líquido, nem no lava-loiça. Não permita que o aparelho esteja em contacto com a água durante a sua limpeza.
- Não deixe o aparelho exposto a agentes atmosféricos.
- Não toque no aparelho com as mãos húmidas quando este estiver a funcionar.
- Não introduza o aparelho na água nem o utilize quando estiver a tomar banho ou no duche. Evite possíveis salpicos no aparelho ou no cabo de ligação.
- Nunca deixe o aparelho a funcionar sobre uma superfície ou um pano húmido.
- Não deixe o aparelho ligado à rede eléctrica sem vigilância.



**ATENÇÃO!!:** Quando pretender desfazer-se do aparelho, **NUNCA** o deite no caixote do lixo, faça-o no seu **ECOPONTO** ou no ponto de recolha de resíduos mais perto de sua casa, para o seu posterior tratamento. Desta forma, está a contribuir para a protecção do meio ambiente.

## 2 Descrição

### Partes principais

- 1 Botão de ligado e de desligado
- 2 Ecrã de selecção de temperatura
- 3 Botão de selecção de temperatura
- 4 Placas com revestimento nano-cerâmico
- 5 Cordão giratório
- 6 Pontas "toque frio"
- 7 Argola para pendurar
- 8 Bolsa térmica

pt

## 3 Características do alisador Lissé

### Advance movement technology: cabelo liso e encaracolado

- Este modelo possui placas basculantes de movimento ligeiro que permite adaptá-las ao cabelo sem necessidade de exercer força ou tensão. O ferro alisador desliza pelo cabelo com facilidade, suavemente, sem puxar. Com esta função é muito mais fácil alisar, moldar, frisar e dar volume ao cabelo.

### Aquecimento ultra-rápido

- Este ferro alisador está equipado com uma resistência profissional de alta performance que está pronta para o uso em apenas 40 segundos.

### Adapta-se a si: controlo de temperatura inteligente

- Com o seu sistema avançado de controlo de temperatura através de um sofisticado microprocessador e o ecrã para a visualização o ferro pode adaptar a temperatura das placas a cada tipo de cabelo.

### Regulação electrónica de temperatura

- O ferro permite seleccionar a temperatura de alisamento de 180°C até 210°C, para adaptar a temperatura de alisamento ao seu tipo de cabelo.

### Controlo electrónico da temperatura

- Dispõe de um microprocessador electrónico que controla a temperatura das placas, garantindo que esta se mantém de forma constante em todo o ferro durante o alisamento.

### Visualização da temperatura seleccionada

- O ecrã de visualização mostra de uma forma prática e simples a temperatura seleccionada e o estado do ferro (desligado, em aquecimento ou pronto para alisar).





### Desactivação automática de segurança

- Por motivos de segurança o ferro alisador apaga automaticamente após 20 minutos sem nenhum movimento.

## 4 Utilização

- ☞ *Este aparelho foi projectado para moldar, frisar, virar as pontas para dentro e para fora, dar volume e alisar o cabelo.*
- ⚠ *Durante o funcionamento as placas podem alcançar até 210°C. As peças de plástico próximas às placas também estarão quentes. Não aproxime nenhuma destas peças à pele, para evitar possíveis queimaduras.*
- ⚠ *Nunca utilize substâncias inflamáveis (por exemplo, gel) no cabelo antes de utilizar o ferro.*
- ☞ *Não aplique o ferro alisador sobre o cabelo molhado.*



### Temperaturas recomendadas

	TEXTURA E CONDIÇÃO DO CABELO	TEMPERATURA
	Cabelo muito frisado e forte, para um resultado rápido e profissional	210 °C
	Cabelo frisado e/ou grosso	200 °C
	Cabelo ondulado, textura normal	190 °C
	Cabelo fino, poroso, pintado, descolorado, com madeixas	180 °C

### Funcionamento

- 1 Coloque o ferro sobre uma superfície lisa e resistente ao calor.
- 2 Ligue-o à rede.
- 3 Accione o botão de ligar (1), o ícone da temperatura mínima (180°C) iluminar-se-á em branco, indicando que o ferro está em funcionamento (fig. 1)
- 4 Selecciona a temperatura ideal para o seu tipo de cabelo pressionando o selector de temperatura (3) (fig 2) A ordem de selecção é ascendente até alcançar a posição máx., em seguida começará pelo mín. e assim sucessivamente.



-  *Durante o aquecimento, o ícone da posição seleccionada estará a piscar.*
-  *Quando a temperatura escolhida for alcançada, o ícone iluminar-se-á de forma fixa (fig 3)*
-  *O ferro mantém a temperatura pré-seleccionada constante.*

#### **Para alisar (fig. 4)**

- 1 Pegue numa mecha de cabelo (de cerca de 4 cm de largura) e coloque-a entre as placas. Feche-as e deslize o ferro por toda a mecha de cabelo, desde a raiz até às pontas.
  - 2 Repita esta operação até fazê-la em todo o cabelo.
-  *Recomendamos que comece com o cabelo das camadas inferiores, e continue com as superiores, para obter um melhor resultado.*

#### **Para retirar as pontas (fig. 5)**

- 1 Coloque a ponta da mecha de cabelo entre as placas e feche-as.
- 2 Rode o ferro para o exterior, como se tratasse de uma escova.
- 3 Mantenha essa posição durante alguns segundos.

#### **Para colocar as pontas (fig. 6)**

- 1 Coloque a ponta da mecha de cabelo entre as placas e feche-as.
- 2 Rode o ferro para o interior, como se tratasse de uma escova.
- 3 Mantenha essa posição durante alguns segundos.

#### **Para dar volume (fig. 7)**

- 1 Coloque a mecha de cabelo entre as placas, à altura da raiz e feche-as.
- 2 Coloque a mecha na vertical, com um ligeiro movimento para a frente, para conseguir o volume que desejar.

#### **Para moldar (fig. 8)**

- 1 Para um look ondulado ou encaracolado, a separação das madeixas deve ser vertical para uma queda do caracol mais natural.
- 2 As madeixas serão muito grossas para um caracol grande e natural tipo onda ou serão mais finas para um caracol pequeno e romântico.
- 3 Envolve cada madeixa sobre o ferro num movimento circular (como se fosse uma escova redonda) para conseguir uma madeixa em forma de onda.
- 4 Prenda a ponta do cabelo e envolva o cabelo à medida que desliza o ferro para baixo.

## **5 Depois do Uso**

- 1 Desligue o ferro premindo o botão de desligar (1).
- 2 Desligue o aparelho da rede.
- 3 Pode utilizar a capa térmica para guardar o ferro, mesmo quando as placas ainda estiverem quentes.

## **6 Limpeza e conservação**

-  *Limpe o aparelho somente quando estiver frio. Não utilize dissolventes, detergentes e nem produtos abrasivos.*
- 1 Desligue o aparelho.
- 2 Utilize um pano seco para limpar o lado exterior.
- 3 Limpe as placas com um pano humedecido e seque-as a seguir.

pt

## . ITALIANO

### **Stimato Cliente,**

*Congratulazioni per aver scelto un prodotto SOLAC. I nostri prodotti vengono progettati e costruiti allo scopo di soddisfare appieno e durevolmente le aspettative dei nostri clienti più esigenti. Inoltre, gli elettrodomestici SOLAC offrono la garanzia della conformità con le più rigorose norme di sicurezza e qualità.*

*Nel perseguire la sua politica di miglioramento continuo, Electrodomésticos SOLAC si riserva il diritto di apportare modifiche senza alcun preavviso.*

## 1 Indicazioni di sicurezza

- *Leggere con attenzione le presenti istruzioni prima di utilizzare l'apparecchio.*
- *Il presente manuale è parte integrante del prodotto. Conservare in un luogo sicuro per futura consultazione.*
- *Questo apparecchio è stato creato per uso domestico, non industriale. È pericoloso utilizzarlo in modo diverso da quello indicato.*
- *Tenere l'apparecchio e la confezione lontano dalla portata di bambini e disabili. Utilizzarlo con attenzione in loro presenza.*
- *L'apparecchio non è destinato all'uso da parte di persone (e bambini) con capacità fisiche e psichiche ridotte o inesperte, a meno che non siano controllate o abbiano ricevuto istruzioni per l'uso dell'apparecchio da un responsabile.*
- *I bambini devono sempre essere controllati per evitare che giochino con l'apparecchio.*
- *Non modificare né riparare in alcun modo l'apparecchio.*
- *Se il cavo di alimentazione è danneggiato farlo sostituire dal produttore, da un servizio di assistenza post-vendita o da personale qualificato per evitare pericoli.*
- *Non utilizzare componenti o accessori non forniti o non consigliati da SOLAC.*
- *Prima di collegare l'apparecchio alla rete elettrica, verificare che la tensione riportata sulla targhetta corrisponda a quella dell'abitazione.*
- *Scollegare l'apparecchio dalla rete elettrica dopo l'uso e prima di rimuovere o aggiungervi componenti ed eseguire attività di manutenzione o pulizia. Scollegarlo inoltre in caso di spegnimento improvviso. Spegnere l'apparecchio prima di collegarlo e scollegarlo dalla rete elettrica.*
- *Non tirare il cavo, né appendere l'apparecchio per il cavo. Scollegare l'apparecchio tirando la spina, mai il cavo.*



*Non utilizzare l'apparecchio vicino a vasche da bagno, lavabi, docce o altri recipienti che contengono acqua. Se cade in acqua, NON provare a prenderlo. Scollegarlo immediatamente.*

- *Non immergere mai l'apparecchio in acqua, in altri liquidi o in lavastoviglie. L'apparecchio non deve entrare in contatto con acqua quando viene pulito.*
- *Non lasciare l'apparecchio esposto ad agenti atmosferici.*
- *Non toccare l'apparecchio con le mani umide quando è in funzione.*
- *Non mettere l'apparecchio in acqua e non utilizzarlo mentre si sta facendo un bagno o una doccia. Evitare possibili spruzzi sull'apparecchio o sul cavo di connessione.*

- Non lasciare mai l'apparecchio in funzione su una superficie o panno umido.
- Non lasciare l'apparecchio collegato alla rete elettrica senza controllo.



**ATTENZIONE!** Non smaltire MAI l'apparecchio insieme ai rifiuti domestici. Portarlo presso il **CENTRO DI SMALTIMENTO** o di raccolta più vicino perché possa essere smaltito adeguatamente. In questo modo si contribuirà alla tutela dell'ambiente.

## 2 Descrizione

### Componenti principali

- 1 Pulsante di accensione e spegnimento
- 2 Schermo di selezione della temperatura
- 3 Tasto di selezione della temperatura
- 4 Piastre rivestite in ceramica
- 5 Cavo girevole
- 6 Estremità con rivestimento isolante
- 7 Anello per appendere la piastra
- 8 Borsa termica

## 3 Caratteristiche della piastra Lissé

### Advance Movement Technology: capelli lisci e ricci

- Questo modello è completo di placche basculanti il cui leggero movimento consente di adattare le placche al capello senza dover esercitare forza o tensione. Le piastre scorrono semplicemente sui capelli, con dolcezza e senza strappi. Grazie a questa funzione è molto più semplice lisciare, modellare, arricciare e dare volume al capello.

### Riscaldamento ultrarapido

- Grazie alla resistenza professionale ad alto rendimento di cui è dotata, la piastra è pronta all'uso in appena 40 secondi.

### Si adatta a te: Controllo intelligente della temperatura

- Grazie a un avanzato sistema di controllo della temperatura tramite un sofisticato microprocessore e schermo, è possibile adattare la temperatura delle placche al tipo di capello trattato.

### Regolazione elettronica della temperatura

- La piastra permette di scegliere la temperatura di styling da 180°C a 210°C, per adattare la temperatura di styling al proprio tipo di capello.

### Controllo elettronico della temperatura

- Dispone di un micro processore elettronico che garantisce che la temperatura delle piastre si mantenga uniforme su tutta la superficie durante lo styling.

### Visualizzazione della temperatura selezionata

- Lo schermo di visualizzazione mostra in modo pratico e semplice la temperatura selezionata e lo stato della piastra (spenta, in fase di riscaldamento o pronta per lo styling)





## Autospegnimento di sicurezza

- Per motivi di sicurezza la piastra si spegne automaticamente dopo 20 minuti di inattività.

## 4 Utilizzo

- ☞ *L'apparecchio è progettato per modellare, arricciare, pettinare le punte verso l'interno e verso l'esterno, lisciare i capelli.*
- ⚠ *Durante il funzionamento le placche raggiungono una temperatura di 210°C. Anche le parti in plastica vicine alle placche sono calde. Per evitare bruciature, non avvicinarne le parti calde alla pelle.*
- ⚠ *Non utilizzare mai sostanze infiammabili (quali il gel) sui capelli prima di passarvi la piastra.*
- ☞ *Non utilizzare la piastra sui capelli bagnati.*

### Temperature consigliate

	TEXTURE E CONDIZIONE DEL CAPELLO	TEMPERATURA
	Capello molto riccio e forte, per un risultato veloce e professionale	210 °C
	Capello riccio e/o spesso	200 °C
	Capello mosso, texture normale	190 °C
	Capello sottile, poroso, tinto, decolorato, con meches	180 °C

### Funzionamento

- 1 Posizionare la piastra su una superficie piana e resistente al calore.
  - 2 Collegarla alla rete.
  - 3 Premendo il tasto di accensione (1), il simbolo della temperatura minima (180°C) si illumina di bianco, indicando che la piastra è in funzione (fig. 1)
  - 4 Selezionare la temperatura adatta al proprio tipo di capello premendo il tasto di selezione della temperatura (3) (fig. 2). L'ordine di selezione è ascendente fino alla posizione max, quindi riparte da min e procede allo stesso modo.
- ⓘ *Durante il riscaldamento, il simbolo della posizione selezionata lampeggia.*
  - ⓘ *Quando si raggiunge la temperatura scelta, il simbolo si illumina in maniera fissa (fig. 3)*
  - ☞ *La temperatura selezionata nella piastra si mantiene costante.*

### Per lisciare (fig. 4)

- 1 Prendere una ciocca di capelli (larga circa 4 cm) e posizionarla tra le piastre. Far scivolare la piastra lungo tutta la ciocca, dalle radici alle punte.
  - 2 Ripetere l'operazione su tutti i capelli.
- ☞ *Per risultati ottimali è consigliabile iniziare dagli strati inferiori dei capelli e continuare con quelli superiori.*

### Per pettinare le punte verso l'esterno (fig. 5)

- 1 Mettere le punte della ciocca di capelli tra le piastre e chiudere queste ultime.
- 2 Girare la piastra verso l'esterno come se fosse una spazzola.
- 3 Mantenere questa posizione per qualche secondo.

### Per pettinare le punte verso l'interno (fig. 6)

- 1 Mettere le punte della ciocca di capelli tra le piastre e chiudere queste ultime.
- 2 Girare la piastra verso l'interno come se fosse una spazzola.
- 3 Mantenere questa posizione per qualche secondo.

### Per dare volume (fig. 7)

- 1 Mettere la ciocca di capelli tra le piastre all'altezza delle radici e chiuderle.
- 2 Mettere la ciocca in posizione verticale con un leggero movimento in avanti per ottenere il volume desiderato.

### Per modellare (fig. 8)

- 1 Per una pettinatura ondulata o riccia separare le ciocche verticalmente per dare ai capelli un aspetto più naturale.
- 2 Per un boccolo più corposo e naturale lavorare su ciocche più grandi; per ricci più compatti e romantici lavorare su ciocche più sottili.
- 3 Avvolgere le ciocche sulla piastra con un movimento circolare (proprio come se fosse una spazzola rotonda) per ottenere pettinature ondulate e a boccoli.
- 4 Fissare la ciocca dalla punta e avvolgere progressivamente i capelli spingendo la piastra verso il basso.

## 5 Dopo l'uso

- 1 Spegnerla la piastra tenendo premuto il pulsante di spegnimento (1).
- 2 Scollegare l'apparecchio dalla rete elettrica.
- 3 È possibile utilizzare la custodia termica per riporre la piastra persino quando è calda.

## 6 Pulizia e conservazione

- ☞ *Pulire l'apparecchio solo quando è freddo. Non utilizzare solventi, detersivi o prodotti abrasivi.*
- 1 Scollegare l'apparecchio.
  - 2 Servirsi di un panno asciutto per la pulizia dell'esterno.
  - 3 Pulire le piastre con un panno umido e asciugarle.

## . NEDERLANDS

### **i** Geachte klant,

*We willen u gelukwensen met uw keuze voor een product van het merk SOLAC. Onze producten worden ontworpen en vervaardigd om lang en ruimschoots aan de hoogste verwachtingen van onze klanten te voldoen. De huishoudelijke apparaten van SOLAC geven u het geruste gevoel dat aan de hoogste kwaliteits- en veiligheidsnormen voldaan wordt.*

*In zijn continue verbeteringsdrang behoudt Electrodomésticos SOLAC zich het recht voor zonder voorafgaande kennisgeving wijzigingen in zijn producten door te voeren.*

### **1 Veiligheidsinstructies**

- *Lees deze gebruiksaanwijzingen helemaal door alvorens het apparaat in gebruik te nemen.*
- *Deze gebruiksaanwijzing is onderdeel van het product. Bewaar de gebruiksaanwijzing op een veilige plek om deze in de toekomst na te kunnen slaan.*
- *Het apparaat is uitsluitend bedoeld voor huiselijk gebruik; niet voor bedrijfsmatig gebruik. Elk ander gebruik dan het boven vermelde kan gevaarlijk zijn.*
- *Houd het apparaat en zijn verpakking altijd buiten bereik van kinderen en mindervaliden. Let extra op als u het in hun aanwezigheid gebruikt.*
- *Dit apparaat mag niet door mensen (met inbegrip van kinderen) met lichamelijke, zintuiglijke of geestelijke beperkingen, of met een gebrek aan ervaring en kennis gebruikt worden, met uitzondering van hen die door een met hun veiligheid belaste persoon opgeleid of gesuperviseerd werden voor het gebruik van dit apparaat.*
- *Laat kinderen niet zonder toezicht in de buurt van het apparaat om er zeker van te zijn dat ze er niet mee spelen.*
- *Voer geen enkele wijziging of reparatie aan het apparaat uit. Bij een afwijking van het netsnoer of een ander deel van het apparaat, dit niet gebruiken maar naar een erkende technische servicedienst brengen.*
- *Laat als het netsnoer beschadigd is, dit door de fabrikant, zijn klantenservice of door vergelijkbaar opgeleid personeel vervangen, om evt. risico's te vermijden.*
- *Gebruik geen onderdelen of hulpstukken die niet door SOLAC geleverd of aanbevolen zijn.*
- *Kijk, alvorens het apparaat op het lichtnet aan te sluiten, of het aangegeven voltage overeenkomt met de netspanning bij u thuis.*
- *Trek altijd na gebruik de stekker uit het stopcontact en ook vóóordat u onderdelen verwijdert of aanbrengt of onderhouds- of reinigingswerkzaamheden aan het apparaat verricht. Trek de stekker er ook bij stroomuitval uit. Wanneer u de stekker in of uit het stopcontact doet, dient het apparaat uit te staan.*
- *Trek nooit aan het snoer of laat het apparaat nooit aan het snoer hangen. Neem de stekker uit het stopcontact door aan de stekker, nooit aan het snoer, te trekken.*



*Gebruik het niet dichtbij badkuipen, wasbakken of andere waterbevattende voorwerpen. Probeer als hij in het water valt IN GEEN GEVAL hem eruit te pakken. Haal meteen de stekker uit het stopcontact.*

- *Dompel dit apparaat niet in water of in andere vloeistoffen onder en stop het evenmin in de vaatwasser. Laat dit apparaat bij het reinigen niet met water in aanraking komen.*
- *Stel het apparaat niet aan stoffen in de buitenlucht bloot.*
- *Raak het apparaat niet met natte handen aan als het aan staat.*
- *Dompel het apparaat nooit in water onder en gebruik het niet onder de douche of in bad. Vermijd spetters op het apparaat en het netsnoer.*
- *Laat het apparaat nooit aan staan als het op een vochtige ondergrond of doek ligt.*
- *Laat het apparaat niet onbeheerd achter met de stekker in het stopcontact.*



*LET OP!! Wanneer u het apparaat wilt weggooien, deponeer het dan IN GEEN GEVAL bij het huisvuil, maar breng het voor verdere verwerking naar het dichtstbijzijnde recyclingcentrum of vuilophaalpunt. Op deze wijze draagt u bij aan het behoud van het milieu.*

## 2 Beschrijving

### Belangrijkste onderdelen

- 1 *Aan-/uit knop*
- 2 *Display temperatuurkeuze*
- 3 *Temperatuurkeuzeknop*
- 4 *Platen met nanokeramische coating*
- 5 *Draaibaar snoer*
- 6 *Koude aanraakpunten*
- 7 *Ophangring*
- 8 *Thermische hoes*

## 3 Kenmerk van de haarstyler Lissé

### Advance Movement Technology: steil en krullend haar

- Dit model heeft kantelende platen. Dankzij deze licht wiegende beweging kunnen de platen zich aan het haar aanpassen zonder druk of spanning uit te hoeven oefenen. Deze platen glijden makkelijk, soepel en zonder schokken door de haren. Dankzij deze functie is het veel gemakkelijker het haar te ontkrullen, te stylen, te krullen of volumen te geven.

### Ultrasnelle opwarming

- Deze haarstyler is voorzien van een professioneel hoog-rendement verwarmingselement dat in minder dan 40 seconden klaar is voor gebruik.

### Hij past zich aan u aan: intelligente temperatuurregeling

- Dankzij zijn geavanceerde temperatuurregeling door middel van een verfijnde microprocessor en zijn display, kan deze haarstyler de temperatuur van de platen aan uw haartype aanpassen.

### Elektronische temperatuurregeling

- Deze haarstyler heeft een temperatuurbereik voor ontkrulling van 180°C tot 210°C, zodat u de temperatuur kunt aanpassen aan uw haartype.

### Elektronische temperatuurcontrole

- De elektronische microprocessor controleert de temperatuur van de platen en zorgt ervoor dat de temperatuur tijdens het ontkrullen constant blijft in de gehele plaat.

### Display temperatuurkeuze

- Op de praktische display kunt u eenvoudig de gekozen temperatuur en de stand van de haarontkruller aflezen (uit, opwarming of klaar voor gebruik).

### Automatische uitschakeling voor de veiligheid

- Om veiligheidsredenen gaat de haarstyler na twintig minuten zonder beweging automatisch uit.

## 4 Gebruik





 *Dit apparaat is ontworpen om het haar vorm te geven, te krullen, punten naar binnen en naar buiten te draaien, het haar volume te geven en het te ontkrullen.*

 *Wanneer dit apparaat in bedrijf is kan het tot 210°C heet worden. De kunststofonderdelen vlakbij de platen zijn dan ook heet. Blijf met deze warme delen uit de buurt van de huid om evt. brandwonden te voorkomen.*

 *Breng geen ontvlambare stoffen (bijv. haargel) in het haar aan als u de haarstyler gaat gebruiken.*



 *Zet de haarstyler niet op nat haar.*

### Aanbevolen temperatuur

	HAARTYPE EN -CONDITIE	TEMPERATUUR
	Zeer gekruld en sterk haar, voor een snel en professioneel resultaat	210°C
	Gekruld en/of dik haar	200°C
	Licht krullend haar, normale textuur	190 °C
	Fijn, poreus, geverfd, ontkleurd haar, lokken	180 °C



## Werking

- 1 Plaats de haarstyler op een vlak en hittebestendig oppervlak.
  - 2 Steek de stekker in het stopcontact.
  - 3 Druk de aan/uit-knop (1) in. Vervolgens licht het symbool voor de laagste temperatuurstand (180°C) wit op, ten teken dat de haarontkruller aan staat (Afb. 1).
  - 4 Kies de voor uw haartype geschikte temperatuur met behulp van de temperatuurkeuzeknop (3) (Afb. 2). De keuzevolgorde is oplopend, totdat de hoogste temperatuurstand is bereikt en keert daarna terug naar de laagste stand, en zo voort.
-  *Tijdens de opwarming van de haarontkruller blijft het symbool van de gekozen temperatuurstand knipperen.*
  -  *Wanneer de gekozen temperatuur is bereikt, blijft het symbool op de display constant verlicht (Afb. 3)*
  -  *De haarstyler houdt de voorgeselecteerd temperatuur constant.*

## Ontkrullen (Afb. 4)

- 1 Neem een haarlok (van ca. 4 cm breed) en leg deze tussen de platen. Sluit de platen en verplaats de haarstyler over de hele haarlok vanaf de wortel naar de punten.
  - 2 Herhaal deze bewerking tot u met het hele kapsel klaar bent.
-  *Voor een beter resultaat wordt aangeraden met de onderste lagen van het haar te beginnen en vervolgens de bovenste lagen te doen.*

## Haarpunten naar buiten draaien (Afb. 5)

- 1 Leg de punt van de haarlok tussen de platen en sluit de platen.
- 2 Draai de haarstyler naar buiten met een beweging alsof u het haar borstelt.
- 3 Houd het apparaat een paar seconden in deze stand.

## Haarpunten naar binnen draaien (Afb. 6)

- 1 Leg de punt van de haarlok tussen de platen en sluit de platen.
- 2 Draai de haarstyler naar binnen met een beweging alsof u het haar borstelt.
- 3 Houd het apparaat een paar seconden in deze stand.

## Het haar volume te geven (Afb. 7)

- 1 Leg de haarlok bij de wortel tussen de platen en sluit de platen.
- 2 Houd de lok verticaal omhoog door het apparaat iets naar voren te brengen om het haar het gewenste volume te geven.

## Om het kapsel in vorm te brengen (Afb. 8)

- 1 Voor een golvende of krullende look is een verticale scheiding van de lokken nodig, zodat de krul natuurlijker valt.
- 2 De lokken zijn zeer dik voor een grote en natuurlijke golvende krul en fijner voor een kleine en romantische krul.
- 3 Draai elke lok op de haarstyler met cirkelvormige bewegingen (zoals met een ronde borstel) om het effect van krullen of pijpenkrullen te krijgen.
- 4 Houd het einde van de haarlok beet en draai het haar terwijl de haarstyler naar beneden beweegt.

## 5 Na gebruik

- 1 Zet het apparaat uit door de Aan-/Uit-knop (1) in te drukken.
- 2 Neem de stekker uit het stopcontact.
- 3 U kunt de hittebestendige hoes gebruiken om de haarstyler in op te bergen zelfs als de platen nog warm zijn.

## 6 Reiniging en onderhoud

- *Reinig het apparaat alleen als het afgekoeld is. Gebruik geen oplos-, schoonmaak- of schuurmiddelen.*
- 1 Trek de stekker uit het stopcontact.
  - 2 Gebruik een droge doek om de buitenkant schoon te maken.
  - 3 Reinig de platen met een vochtige doek en droog ze vervolgens af.

## ČESKY

### **Vážený zákazníku,**

*Gratulujeme vám k výběru produktu společnosti SOLAC. Naše produkty jsou navrženy a vyrobeny s úmyslem dlouhodobého pohodlného splnění očekávání našich nejnáročnějších zákazníků. S elektrickými zařízeními SOLAC se můžete cítit v bezpečí s vědomím, že odpovídají nejpřísnějším standardům kvality a bezpečnosti*

*Vzhledem k neustálému vylepšování si společnost SOLAC vyhrazuje právo na změny svých elektronických zařízení bez předchozího oznámení.*

## 1 Bezpečnostní pokyny

- *Před použitím zařízení si pozorně přečtěte tento návod.*
- *Tento návod na použití je nedílnou součástí výrobku. Uchovejte jej na bezpečném místě pro pozdější potřebu*
- *Toto zařízení je určeno k použití v domácnosti, ne k průmyslovému použití. Jakékoli jiné použití než to, které je uvedené v těchto instrukcích, může být nebezpečné.*
- *Zařízení uchovávejte mimo dosah dětí. Při použití zařízení v jejich přítomnosti dávejte mimořádný pozor.*
- *Toto zařízení není vhodné k použití lidmi (včetně dětí) se sníženými tělesnými, smyslovými nebo mentálními schopnostmi, nebo s nedostatkem zkušeností a znalostí bez dozoru nebo bez předchozího vyškolení ohledně použití zařízení osobou, která je odpovědná za jejich bezpečnost.*
- *Děti byste měli mít pod dozorem, nehrají-li si ze zařízením.*
- *Na zařízení nevykonávejte žádné úpravy ani jej neopravujte. Pokud na zařízení zpozorujete nějakou závadu, nebo pokud je napájecí kabel poškozený, vezměte jej do autorizovaného servisního centra.*
- *Aby nedošlo k eventuálním rizikům, pokud je poškozena napájecí šňůra, měla by být vyměněna v servisní opravě poskytující náš poprodejní záruční servis nebo by to měl provést obdobně kvalifikovaný pracovník.*
- *Části nebo příslušenství, které není dodávané anebo doporučené výrobcem SOLAC, nepoužívejte.*
- *Před připojením zařízení ke zdroji elektrické energie zkontrolujte, zda napětí uvedené na spotřebiči odpovídá napětí u vás doma.*
- *Zařízení po použití, před instalací nebo výměnou částí, před vykonáním jakékoli údržby a před čištěním odpojte od zdroje elektrické energie. Zařízení také odpojte v případě výpadku elektrického proudu. Při připojení a odpojení musí být zařízení vypnuté.*
- *Nikdy netahejte za kabel ani za něj zařízení nezavěšujte. Zařízení odpojte tahem za zástrčku.*



*Nepoužívejte v blízkosti van, umyvadel a jiných předmětů, které obsahují vodu. Pokud spadne do vody, **NEPOKOUŠEJTE** se jej vytáhnout. Okamžitě jej odpojte od napájení.*

CS

- Těleso zařízení nikdy neponořujte do vody ani do jiné kapaliny. Taky jej nedávejte do myčky na nádobí. Během čištění by se přístroj neměl dostat do kontaktu s vodou.
- Zařízení nikdy nenechávejte venku a nevystavujte jej tím přírodním živlům.
- Nemanipulujte se zařízením s mokřýma rukama.
- Zařízení nenamáčejte do vody, ani jej nepoužívejte, když se koupete nebo sprchujete. Zařízení ani napájecí kabel by se neměl dostat do kontaktu s vodou.
- Zařízení nikdy nenechejte v činnosti na mokřém povrchu nebo látce.
- Přístroj po zapojení do přívodu elektrické energie nikdy nenechávejte bez dozoru.



**DŮLEŽITÉ:** Když chcete přístroj odstranit, **NIKDY** jej nevyhazujte do odpadu. Odneste jej **PRODEJCI, AUTORIZOVANÉMU SERVISU SOLAC** nebo do nejbližšího centra sběru odpadků pro další zpracování. Pomůžete tím životnímu prostředí.

## 2 Popis

### Hlavní části

- 1 Vypínač
- 2 Digitální displej
- 3 Tlačítko výběru teploty
- 4 Destičky s keramickým povrchem
- 5 Navíjecí kabel (to má navíjecí kabel nebo přívodní šňůru)
- 6 Chladné body
- 7 Kroužek na zavěšení
- 8 Termální taška

## 3 Vlastnosti

### Vyspělá technologie pohybu: rovné a kudrnaté

- Tento model má sklápěcí plotny a pomalý pohyb umožňuje plotnám přizpůsobit se vlasům bez vyvíjení tlaku nebo tahání. Plotny kloužou po vlasech snadněji, plynule a bez tahání. Tato vlastnost je činí snadnějšími pro vyrovnávání, kadeření a dodává vlasům objem.

### Ultra rychlý ohřev:

- Tato žehlička má vysoce výkonný profesionální prvek, díky kterému je připravená k použití během 40 vteřin.

### Přizpůsobí se vám: Inteligentní regulace teploty

- Díky vyspělému systému ovládání teploty, které používá důmyslný mikroprocesor s obrazovkou můžete nastavit teplotu dle typu vlasů.

### Elektronická regulace teploty

- Pro přizpůsobení teploty žehličky vašemu typu vlasů je možné vybrat teploty v rozpětí mezi 180 °C a 210 °C.

### Elektronická regulace teploty

- Tato žehlička využívá elektronický mikroprocesor k ovládání teploty destiček, čímž se během žehlení zajišťuje rovnoměrné rozložení teploty v destičkách.

## Displej výběru teploty

- Displej poskytuje jednoduché a praktické zobrazení vybrané teploty a údaje, zda je žehlička vypnutá, nahřívá se, nebo zda je připravena k žehlení.





## Bezpečnostní systém automatického vypnutí

- Z bezpečnostních důvodů se žehlička vypne po 20 minutách bez použití.

## 4 Použití

- ☞ *Toto zařízení bylo navrženo pro zvlnění, kadeření, kadeření konečků, přidávání na objemu a vyrovnávání vlasů.*
- ⚠ *Během provozu mohou plotny dosáhnout teploty až do 210°C. Plastové části v blízkosti keramických plotní mohou být taky horké. Nedovolte, aby horké části přišli do kontaktu s pokožkou, abyste se vyhnuli možným popáleninám.*
- ⚠ *Za žádných okolností byste neměli před použitím žehličky nanést na vlasy žádné hořlavé materiály (gel, atd.).*
- ☞ *Žehličku nepoužívejte na mokré vlasy.*

### Doporučené teploty

	TYP A STAV VLASŮ	TEPLOTA
	Velmi kudrnaté, pevné vlasy, pro rychlé a profesionální výsledky	210 °C
	Kudrnaté a/nebo husté vlasy	200 °C
	Vlnité vlasy, normální typ	190 °C
	Jemné, porézní, barvené, odbarvené nebo melírované vlasy	180 °C

CS

### Obsluha

- 1 Žehličku umístěte na rovný, teplovzdorný povrch.
  - 2 Připojte ji.
  - 3 Stiskněte tlačítko "On" (1), rozsvítí se bílá ikona "normální vlasy" (180 °C), což znamená, že žehlička je v provozu (obr. 1).
  - 4 Stiskem tlačítka výběru teploty (3) zvolte ideální teplotu pro váš typ vlasů (obr. 2). Výběr teploty začíná u nejnižší teploty a postupně se zvyšuje až do maximálního nastavení.
- ⓘ *Zatímco se přístroj nahřívá, bliká ikona vybrané polohy.*
  - ⓘ *Jakmile se dosáhne vybrané teploty, ikona se rozsvítí nepřerušovaně (obr. 3).*
  - ☞ *Žehlička bude neustále udržovat zvolenou teplotu.*

### Vyrovnávání (obr. 4)

- 1 Uchopte pramen vlasů (asi 4 cm na šířku) a vložte je mezi plotny. Plotny zavřete, žehličkou sklouzněte po pramenu, od kořínek až ke konečkům.
- 2 Tuto činnost opakujte dokud nejsou vaše vlasy úplně rovné.

- ☞ *Pro lepší výsledek vám doporučujeme začít s nižšími vrstvami vlasů a pokračovat směrem k vyšším vrstvám.*

### **Natáčení konečků směrem ven (obr. 5)**

- 1 Konečky vlasů vložte mezi plotny a zavřete je.
- 2 Žehličku otočte směrem ven, jako by to byl kartáč na vlasy.
- 3 V této poloze ji podržte pár vteřin.

### **Natáčení konečků směrem dovnitř (obr. 6)**

- 1 Konečky vlasů vložte mezi plotny a zavřete je.
- 2 Žehličku otočte směrem dovnitř, jako by to byl kartáč na vlasy.
- 3 V této poloze ji podržte pár vteřin.

### **Přidání objemu (obr. 7)**

- 1 Vlasy vložte mezi plotny při kořincích a zavřete je.
- 2 Vlasy posuňte mírným pohybem dopředu do kolmé polohy, abyste získali požadovaný objem.

### **Zvlnění (obr. 8)**

- 1 Chcete-li dosáhnout vlnitého nebo kudrnatého vzhledu, oddělte od sebe svislé prameny, kadeře pak budou přirozeněji splývat.
- 2 Ze silnějších pramenů vytvoříte větší kudrliny nebo vlny s přirozeným vzhledem a z tenčích romantické prstýnky a pevnější kudrliny.
- 3 Oviňte každý pramen vlasů krouživým pohybem kolem žehličky (jako by to byl kulatý kartáč) a vytvoří se vlna a kudrlina ve tvaru prstýnku.
- 4 Oviňte vlasy dokola a posouvejte žehličku směrem dolů.

## **5 Po použití**

- 1 K vypnutí žehličky použijte tlačítko Zapnuto/Vypnuto (1).
- 2 Zařízení odpojte od sítě.
- 3 Pro uložení žehličky můžete použít termální tašku, dokonce i když je pořád horká.

## **6 Čištění a uskladnění**

- ☞ *Zařízení čistěte pouze když je studené. Nepoužívejte žádné rozpouštědla, čisticí prostředky ani abrazivní produkty.*
- 1 Zařízení odpojte od sítě.
  - 2 Pro vyčištění vnějšího povrchu použijte suchý hadr.
  - 3 Plotny čistěte vlhkým hadříkem a poté je vysušte.

## **. POLSKA**

### **i Szanowni Klienci,**

*Gratulujemy zakupu produktu marki SOLAC. Nasze produkty zostały opracowane i są produkowane w sposób zapewniający zaspokojenie oczekiwań nawet najbardziej wymagających klientów, przez długi czas. Urządzenia elektryczne SOLAC są poddawane najbardziej rygorystycznym testom jakości oraz bezpieczeństwa.*

*Starając się wciąż udoskonalać swoje produkty, firma SOLAC zastrzega sobie prawo do wprowadzania modyfikacji swoich urządzeń elektrycznych bez wcześniejszego powiadomienia.*

## **1 Instrukcje bezpieczeństwa**

- *Przed użyciem urządzenia należy dokładnie zapoznać się z niniejszą instrukcją.*
- *Niniejsza instrukcja stanowi nierozłączną część produktu. Należy ją przechowywać w bezpiecznym miejscu, w celu ponownego użytku*
- *Produkt ten przeznaczony jest do użytku domowego i nie nadaje się do użytku przemysłowego. Używanie urządzenia do jakichkolwiek innych celów, niż te, do których zostało ono przeznaczone może być niebezpieczne.*
- *Urządzenie i jego opakowanie należy przechowywać poza zasięgiem dzieci oraz osób niepełnosprawnych. Należy zachować szczególną ostrożność, jeśli urządzenie jest używane w ich obecności.*
- *Urządzenie nie powinno być obsługiwane przez osoby (w tym dzieci) o obniżonej sprawności fizycznej, czuciowej, psychicznej, niedoświadczone lub nieposiadające odpowiedniej wiedzy i doświadczenia, chyba że będą one nadzorowane lub zostaną odpowiednio przeszkolone przez osoby odpowiedzialne za ich bezpieczeństwo.*
- *Należy uniemożliwić dzieciom wykorzystanie urządzenia do zabawy.*
- *Nie należy wykonywać jakichkolwiek przeróbek lub napraw urządzenia na własną rękę. W przypadku stwierdzenia jakiegokolwiek uszkodzenia urządzenia lub przewodu zasilającego, nie należy używać urządzenia i przekazać je do naprawy w autoryzowanym punkcie serwisowym.*
- *Jeśli przewód zasilający jest uszkodzony, należy go wymienić u producenta, w punkcie serwisowym lub u wykwalifikowanego specjalisty w celu uniknięcia ewentualnych zagrożeń.*
- *Nie używać części ani akcesoriów, które nie są dostarczane lub zalecane przez firmę SOLAC.*
- *Przed podłączeniem urządzenia do źródła zasilania należy upewnić się, że napięcie znamionowe odpowiada napięciu w domowej instalacji elektrycznej.*
- *Po zakończeniu użytkowania, przed zdjęciem lub założeniem jakichkolwiek części oraz przed czyszczeniem lub przeprowadzaniem prac konserwacyjnych urządzenie należy odłączyć od źródła zasilania. W przypadku przerw w dostawie prądu urządzenie należy odłączyć od źródła zasilania. Przed włożeniem wtyczki do gniazdka zasilania lub wyjęciem jej, urządzenie powinno zostać wyłączone.*
- *Nie należy ciągnąć za przewód zasilający lub zawieszać na nim urządzenia. Odłączając urządzenie od zasilania, należy zawsze trzymać za wtyczkę, a nie za przewód.*

pl



*Nie używać w pobliżu wanien, umywarek, prysznicza lub innych zbiorników z wodą. Jeżeli urządzenie wpadnie do wody, NIE wyjmować go. Natychmiast wyjąć wtyczkę z gniazda.*

- *Nie zanurzać urządzenia w wodzie ani innych płynach i nie wkładać do zmywarki. Podczas czyszczenia urządzenie nie powinno mieć kontaktu z wodą.*
- *Nigdy nie należy wystawiać urządzenia na działanie czynników atmosferycznych.*
- *Nie dotykać włączonego urządzenia mokrymi rękami.*
- *Nie zanurzać urządzenia w wodzie i nie używać podczas kąpieli lub pod prysznicem. Unikać chlapania wodą na urządzenie lub przewód zasilający.*
- *Nie zostawiać włączonego urządzenia na mokrej powierzchni lub materiale.*
- *Nigdy nie pozostawiać urządzenia podłączonego do źródła zasilania bez nadzoru.*



**WAŻNE:** *Chcąc pozbyć się urządzenia, NIGDY nie należy wyrzucać go do kosza. Należy oddać je do najbliższego PUNKTU SKŁADOWANIA I UTYLIZACJI odpadów. W ten sposób chronimy środowisko naturalne.*

## 2 Opis urządzenia

### Główne części

- 1 *Wyłącznik główny*
- 2 *Ekran wyboru temperatury*
- 3 *Przycisk wyboru temperatury*
- 4 *Płytki z pokrycie nanoceramicznym*
- 5 *Obrotowy kabel*
- 6 *Miejsca nienagrzewające się*
- 7 *Uchwyt do zawieszania*
- 8 *Izolowany termicznie futerał*

## 3 Funkcje prostownicy do włosów z jonizatorem Lissé

### Zaawansowana technologia ruchomych płytek: włosy proste i kręcone

- Ten model urządzenia wyposażony jest w ruchome płytki. Umożliwia to doskonałe dostosowanie się do kształtu włosów, bez wywierania jakiegokolwiek nacisku lub pociągania ich. Płytki przesuwają się wzdłuż włosów łatwo i płynnie, bez jakichkolwiek szarpnięć. Funkcja ta ułatwia prostowanie włosów, skręcanie i nadawanie im objętości.

### Bardzo szybkie nagrzewanie:

- Prostownice wyposażone są w profesjonalny element grzewczy o wysokiej wydajności, którego nagrzewanie trwa zaledwie 40 sekund.

### Automatyczne dostosowanie do potrzeb użytkownika: inteligentna regulacja temperatury

- Dzięki zastosowaniu najnowocześniejszego systemu regulacji temperatury, wyposażonego w mikroprocesor oraz wyświetlacz, możliwe jest dostosowanie temperatury płytek do rodzaju włosów użytkownika.



### **Automatyczna regulacja temperatury**

- Wybrać można temperatury między 180°C a 210°C w celu dostosowania prostownicy do rodzaju włosów.

### **Elektroniczny regulator temperatury**

- Prostownica korzysta z mikroprocesora elektronicznego, który kontroluje temperaturę płytek, zapewniając równomierną dystrybucję ciepła na płytkach podczas prostowania.

### **Wyświetlacz wyboru temperatury**

- Wyświetlacz oferuje proste, praktyczne wskazanie wybranej temperatury, informuje o włączeniu prostownicy, rozgrzewaniu lub gotowości do prostowania.





### **Zabezpieczający system automatycznego wyłączenia**

- Ze względów bezpieczeństwa urządzenie wyłączy się automatycznie, jeżeli nie będzie używane przez 20 minut.

## **4 Zastosowanie**

- ☞ *Urządzenie jest przeznaczone do skręcania włosów, zakręcania ich końcówek w obie strony, nadawania włosom objętości oraz prostowania ich.*
- ⚠ *Podczas pracy urządzenia, płytki mogą osiągnąć temperaturę do 210°C. Również elementy plastikowe znajdujące się w pobliżu płytek ceramicznych mogą być gorące. Aby zminimalizować ryzyko poparzeń, nie należy zbliżać gorących części do skóry.*
- ⚠ *W żadnym wypadku nie wolno przed użyciem prostownicy nanosić na włosy substancji łatwopalnych (np. żelu).*
- ☞ *Nie prostować mokrych włosów.*

### **Zalecane temperatury**

	TEKSTURA I KONDYCJA WŁOSA	TEMPERATURA
	Bardzo kręcone i mocne, a także w celu uzyskania szybkiej, profesjonalnej fryzury	210 °C
	Włosy grube i/lub kręcone	200 °C
	Włosy faliste, normalna tekstura	190 °C
	Cienkie, farbowane, porowate, tlenione lub z pasemkami.	180 °C

### **Obsługa**

- 1 Umieścić prostownicę na płaskiej, odpornej na działanie wysokich temperatur powierzchni.
- 2 Podłączyć do źródła zasilania.
- 3 Naciśnij przycisk „On” (1), a zaświeci się biała ikona „temperatura minimalna” (180° C), informując o włączeniu prostownicy. (Rys. 1).

- Wybierz idealną temperaturę dla włosów, naciskając regulator temperatury (3) (Rys. 2) Regulator zaczyna od najniższej temperatury i stopniowo przechodzi do ustawienia najwyższego.

 *Podczas nagrzewania urządzenia, ikona wybranego położenia będzie migać.*

 *Po osiągnięciu zadanej temperatury ikona zaświeci się na stałe (Rys. 3).*

 *Prostownica będzie utrzymywać ustawioną wcześniej temperaturę.*

#### **Prostownie włosów (rys. 4)**

- Między płytkami umieścić pasemko włosów o szerokości około 4 cm. Zbliżyć do siebie płytki i poprowadzić prostownicę wzdłuż pasemka, rozpoczynając od nasady włosów.
  - Czynność powtarzać, aż do rozprostowania wszystkich włosów.
-  *Dla uzyskania lepszych rezultatów zalecane jest rozpoczęcie od spodnich warstw włosów i przesuwanie się w stronę wierzchnich.*

#### **Wywijanie końcówek na zewnątrz (rys. 5)**

- Umieścić końcówki włosów między płytkami i zbliżyć płytki do siebie.
- Obrócić prostownicę na zewnątrz, tak jakby to była szczotka.
- Przytrzymać w tej pozycji przez kilka sekund.

#### **Podwijanie końcówek do wewnątrz (rys. 6)**

- Umieścić końcówki włosów między płytkami i zbliżyć płytki do siebie.
- Obrócić prostownicę do wewnątrz, tak jakby to była szczotka.
- Przytrzymać w tej pozycji przez kilka sekund.

#### **Zwiększanie objętości (rys. 7)**

- Umieścić płytki u nasady włosów i zbliżyć do siebie.
- Przytrzymać pasemko włosów w pozycji pionowej, wykonując jednocześnie nieznaczny ruch do przodu.

#### **Kręcenie (rys. 8)**

- Aby uzyskać fale lub loki, oddziel pionowe pasma włosów, aby loki opadły bardziej naturalnie.
- Wykorzystaj grubsze odcinki dla większych loków lub naturalnie wyglądających fal, a cieńsze dla romantycznych pierścionków i ciasniejszych zawijasów.
- Owiń każdy lok wokół prostownicy okrężnym ruchem (jakby była to okrągła szczotka), aby uzyskać falę i loki w kształcie pierścieni.
- Owiń włosy dookoła i zsuń prostownicę w dół.

## **5 Po użyciu**

- Wyłącz prostownicę używając przycisku włącznika (1).
- Odłączyć urządzenie od zasilania.
- Termoodporny futerał może być używany do przechowywania prostownicy, nawet jeżeli płytki są nadal gorące.

## **6 Czyszczenie i przechowywanie**

 *Urządzenie może być czyszczone wyłącznie, gdy jest ostudzone. Do czyszczenia nie należy używać rozpuszczalników, detergentów lub produktów ścierających.*

- Odłączyć urządzenie od zasilania.
- Do czyszczenia urządzenia należy używać suchej ściereczki.
- Płytki wyczyścić lekko wilgotną ściereczką, a następnie osuszyć.

## . SLOVENSKÝ

### **Vážení zákazníci,**

*Gratulujeme vám k výberu výrobku spoločnosti SOLAC. Naše výrobky sú navrhnuté a vyrobené s úmyslom dlhodobého a pohodlného splňania očakávaní našich najnáročnejších zákazníkov. S elektrickými zariadeniami SOLAC sa môžete cítiť v bezpečí s vedomím, že zodpovedajú najprísnejším štandardom kvality a bezpečnosti.*

*V túžbe nepretržitého vylepšovania si spoločnosť SOLAC vyhradzuje právo na zmeny svojich elektronických zariadení bez predchádzajúceho upozornenia.*

## 1 Bezpečnostné pokyny

- *Pred použitím zariadenia si pozorne prečítajte tento návod.*
- *Toto zariadenie je určené na použitie v domácnosti, nie na priemyslové použitie. Akékoľvek iné použitie ako to, ktoré je uvedené v týchto pokynoch môže byť nebezpečné.*
- *Zariadenie uchovávajte mimo dosahu detí alebo invalidných osôb. Pri použití zariadenia v ich prítomnosti dávajte mimoriadny pozor.*
- *Toto zariadenie nie je určené na používanie osobami (vrátane detí) so zníženými telesnými, zmyslovými alebo mentálnymi schopnosťami, alebo s nedostatkom skúseností a znalostí bez dozoru alebo bez predchádzajúceho vysvetlenia ohľadom použitia zariadenia osobou, ktorá je zodpovedná za ich bezpečnosť.*
- *Deti by ste mali mať pod dozorom, aby ste sa uistili, že sa so zariadením nehrajú.*
- *Na zariadení nevykonávajte žiadne úpravy ani ho neopravujte. Ak zistíte nejakú odchýlku, alebo ak je napájací kábel poškodený, vezmite zariadenie do autorizovaného technického servisu.*
- *Ak je poškodené elektrické vedenie, malo by byť vymenené výrobcom alebo vo vašom popredajnom servise alebo podobne kvalifikovanou osobou aby sa predišlo možným rizikám.*
- *Časti alebo náhradné príslušenstvo, ktoré nebolo dodané alebo odporučené výrobcom SOLAC, nepoužívajte.*
- *Pred pripojením zariadenia ku zdroju elektrickej energie skontrolujte, či menovité napätie zodpovedá napätiu u vás doma.*
- *Zariadenie po použití, pred inštaláciou alebo výmenou častí, pred vykonaním akejkoľvek údržby a pred čistením odpojte od zdroja elektrickej energie. Zariadenie odpojte aj v prípade výpadku elektrického prúdu. Pri pripájaní a odpájaní musí byť zariadenie vypnuté.*
- *Nikdy neťahajte za kábel, ani zaň zariadenie nevešajte. Zariadenie odpájajte ťahaním za zástrčku, nikdy neťahajte za kábel.*



*Nepoužívajte v blízkosti vaní, umývadiel a iných predmetov, ktoré obsahujú vodu. Ak spadne do vody, **NEPOKÚŠAJTE** sa ho vytiahnuť. Okamžite ho odpojte od napájania.*

- *Zariadenie nikdy neponárajte do vody alebo inej tekutiny. Nedávajte ho ani do umývačky na riad. Počas čistenia by sa prístroj nemal dostať do kontaktu s vodou.*

sk

- Zariadenie nikdy nenechávajte vonku a nevystavujte ho tým prírodným živlom.
- Nemanipulujte so zariadením s mokrými rukami.
- Zariadenie nenamáčajte do vody, ani ho nepoužívajte, keď sa kúpete alebo sprchujete. Na zariadenie ani na napájací kábel nestriekajte.
- Zariadenie nikdy nenechajte v činnosti na mokrom povrchu alebo látke.



**DÔLEŽITÉ:** Ak chcete prístroj odstrániť, NIKDY ho nevyhadzujte do odpadu. Odneste ho na najbližšie MIESTO ZBERU alebo do najbližšieho centra zberu odpadkov na ďalšie spracovanie. Pomôžete tým životnému prostrediu.

## 2 Popis

### Hlavné časti

- 1 Vypínač
- 2 Displej nastavenia teploty
- 3 Tlačidlo výberu teploty
- 4 Platničky s keramickým povrchom
- 5 Otočný kábel
- 6 Chladné body
- 7 Krúžok na zavesenie
- 8 Termo taška

## 3 Funkcie

### Vyspelá technológia pohybu: rovné a kučeravé vlasy

- Tento model má pohyblivé platne a pomalý pohyb umožňuje platniam prispôbiť sa vlasom bez vyvíjania tlaku alebo ťahania. Platne kĺzajú po vlasoch jednoduchšie, plynule a bez ťahania. Táto vlastnosť ich robí jednoduchšími na vyrovnanie, kučeravenie a dodáva vlasom objem.

### Ultra rýchly ohrev

- Táto žehlička má vysokovýkonný profesionálny prvok, vďaka ktorému je pripravená na použitie v priebehu 40 sekúnd.

### Prispôbí sa vám: Inteligentná regulácia teploty

- Vďaka vyspelému systému ovládania teploty, ktoré používa dômyselný mikroprocesor s obrazovkou, môžete nastaviť teplotu platní podľa typu vašich vlasov.

### Elektronická regulácia teploty

- Teploty medzi 180°C a 210°C je možné nastavovať pre dokonalé vyrovnanie vášho typu vlasov.

### Elektronické ovládanie teploty

- Žehlička na vlasy používa na ovládanie teploty platničiek elektronický mikroprocesor, ktorý pri vyrovnávaní vlasov zabezpečuje rovnomernú distribúciu teploty v platničke.

## Zobrazenie výberu teploty

- Displejová obrazovka poskytuje jednoduchý a praktický spôsob zobrazenia vybranej teploty a indikuje, či je žehlička vypnutá, zohrieva sa alebo je pripravená na vyrovnávanie.





## Bezpečnostný systém automatického vypnutia

- Z bezpečnostných dôvodov sa žehlička vypne po 20 minútach bez použitia.

## 4 Použitie

- ☞ *Toto zariadenie bolo navrhnuté na zvlhnenie, kučeravenie, kučeravenie končekov, pridávanie objemu a vyrovnávanie vlasov.*
- ⚠ *Počas prevádzky môžu platne dosiahnuť teplotu až do 210°C. Plastové časti v blízkosti keramických platní môžu byť horúce. Nedovoľte, aby horúce časti prišli do kontaktu s pokožkou, aby ste sa vyhli možným popáleninám.*
- ⚠ *Za žiadnych okolností by ste nemali pred použitím žehličky naniesť na vlasy žiadne horľavé materiály (gél, atď.).*
- ☞ *Žehličku nepoužívajte na mokré vlasy.*

### Odporúčané teploty

	VLASOVÁ ŠTRUKTÚRA A STAV	TEPLOTA
	Veľmi kučeravé, silné vlasy pre rýchly, profesionálny výsledok	210 °C
	Kučeravé a/alebo husté vlasy	200 °C
	Vlnité vlasy, normálna štruktúra	190 °C
	Jemné, pórovité, farbené, odfarbované alebo zosvetľované vlasy	180 °C

sk

## Obsluha

- 1 Žehličku umiestnite na rovný, tepluodolný povrch.
  - 2 Pripojte ju.
  - 3 Stlačte tlačidlo "On" (Zap.) (1). Rozsvieti sa biela ikona "minimum temperature" (minimálna teplota), ktorá zároveň indikuje, že žehlička na vlasy je v prevádzke (Obr. 1).
  - 4 Vyberte ideálnu teplotu pre váš typ vlasov stlačením selektora teploty (3) (Obr. 2). Selektor teploty sa spúšťa pri najnižšej teplote a postupne zvyšuje teplotu až na najvyššie možné nastavenie teploty.
- ⓘ *Počas zohrievania bliká ikona vybranej teplotnej pozície.*
  - ⓘ *Keď je dosiahnutá nastavená teplota, ikona prestane blikáť a začne svietiť stálym svetlom (Obr. 3).*
  - ☞ *Žehlička bude neustále udržiavať vybranú teplotu.*

### **Vyrovnávanie (obr. 4)**

- 1 Uchopte prameň vlasov (asi 4 cm na šírku) a vložte ich medzi platne. Platne zatvorte, žehličkou sklznite po prameni, od korieňkov až ku končekom.
  - 2 Túto činnosť opakujte, až kým nie sú vaše vlasy úplne rovné.
- ☞ *Pre lepšie výsledky vám odporúčame začať s nižšími vrstvami vlasov a pokračovať smerom k vyšším vrstvám.*

### **Natáčanie končiek smerom von (obr. 5)**

- 1 Končeky vlasov vložte medzi platne a zatvorte ich.
- 2 Žehličku otočte smerom von, akoby to bol hrebeň.
- 3 V tejto polohe ju podržte pár sekúnd.

### **Natáčanie končiek smerom dovnútra (obr. 6)**

- 1 Končeky vlasov vložte medzi platne a zatvorte ich.
- 2 Žehličku otočte smerom dovnútra, akoby to bol hrebeň.
- 3 V tejto polohe ju podržte pár sekúnd.

### **Pridanie objemu (obr. 7)**

- 1 Končeky vlasov vložte medzi platne pri korieňkoch a zatvorte ich.
- 2 Vlasy posuňte miernym pohybom dopredu do vodorovnej polohy, aby ste získali požadovaný objem.

### **Zvlnenie (obr. 8)**

- 1 Pre vlnitý alebo kučeravý účes oddel'te vertikálne lokne. Kučery tak budú padať prirodzenejšie.
- 2 Pre väčšie kučery alebo prirodzenejšie vlny natáčajte hrubšiu vrstvu vlasov, jemnejšie pramienky vytvoria romantické prstence a kučery.
- 3 Aby ste dosiahli vlnité a prstencovité lokne, obtočte každú lokňu vlasov okolo žehličky (ako keby to bola okrúhla kefa na vlasy).
- 4 Omotajte vlasy okolo, kým sa so žehličkou posúvate smerom nadol.

## **5 Po použití**

- 1 Stlačením tlačidla on/off (zap./vyp.) (1) žehličku vypnite.
- 2 Zariadenie odpojte od siete.
- 3 Na uloženie žehličky môžete použiť termo tašku, dokonca aj keď je ešte stále horúca.

## **6 Čistenie a uskladnenie**

- ☞ *Zariadenie čistite iba ak je studené. Nepoužívajte žiadne rozpúšťadlá, čistiace prostriedky ani abrazívne výrobky.*
- 1 Zariadenie odpojte od siete.
  - 2 Na vyčistenie vonkajšieho povrchu použite suchú látku.
  - 3 Platne čistite vlhkou látkou a potom ich vysušte.

## . MAGYAR

### Használati Utasítás

#### **Kedves Vásárló!**

*Köszönjük, hogy megvásárolta a termékünket. Reméljük, hasznos társa lesz úton és otthonában egyaránt. A megfelelő működés alapfeltétele a szakszerű használat, ezért kérjük, figyelmesen olvassa át a használati utasítást.*

*A SOLAC a folyamatos fejlesztés jegyében fenntartja a jogot a termék előzetes értesítés nélküli módosítására.*

### 1 Biztonsági előírások

- *A készülék használatba vétele előtt figyelmesen olvassa el az alábbi utasításokat.*
- *Ez a kézikönyv a termék elidegeníthetetlen részét képezi. Későbbi felhasználás érdekében tartsa biztos helyen.*
- *Ez a termék nem ipari, hanem otthoni használatra lett tervezve. Az útmutatóban leírtakon kívüli bármilyen alkalmazás veszélyes lehet.*
- *A készüléket és csomagolását tartsa gyermekek és magatehetetlen személyek által nem hozzáférhető helyen. Ha a készüléket jelenlétükben használja, mindig legyen különösen óvatos.*
- *A fizikai, érzékszervi vagy mentális értelemben korlátozott személyek (beleértve a gyermekeket is), illetve a készülék használatát nem ismerők kizárólag a biztonságukért felelős személy felügyelete mellett használhatják a készüléket.*
- *A készülékkel gyermekek nem játszhatnak.*
- *Ne módosítsa, és ne javítsa saját kezűleg a készüléket. Ha a készülék tápkábelének vagy egyéb alkatrészének meghibásodását észleli, hagyja abba a készülék használatát, és forduljon szakszervizhez.*
- *Ha a hálózati kábel sérült, akkor a lehetséges veszélyek megelőzése érdekében a gyártónak vagy a vevőszolgálati szervizállomásnak vagy hasonló meghatalmazott személyzetnek ki kell cserélnie azt a lehetséges kockázatok elkerülése érdekében.*
- *Ne használjon a SOLAC által nem jóváhagyott alkatrészeket és kiegészítőket.*
- *Az elektromos hálózathoz való csatlakoztatás előtt ellenőrizze, hogy a hálózati feszültség megfelel a készülék specifikációjának.*
- *Alkatrészek felhelyezése, vagy leválasztása, illetve tisztítás és karbantartás előtt mindig válassza le a készüléket az elektromos hálózatról. Áramszünet esetén húzza ki a készülék dugaszát a csatlakozóaljzathoz. Mindig kapcsolja ki a készüléket, mielőtt azt az elektromos hálózathoz csatlakoztatná, vagy arról leválasztaná.*
- *Ne húzza a tápkábelt, és ne lógassa a készüléket a tápkábelnél fogva. A dugaszt az aljzathoz ne a vezetéknél, hanem a dugasznál fogva húzza ki.*



*Ne használja a készüléket fürdőkád, mosdókagyló, zuhanyozó vagy egyéb, vizet tartalmazó edény mellett. Amennyiben a készülék vízbe esne, NE próbálja meg kivenni. Ehelyett azonnal húzza ki a készülék dugaszát a hálózati aljzathoz.*

hu

- Soha ne merítse a készüléket vízbe vagy más folyadékba, illetve ne helyezze mosogatógépbe. A készülék a tisztítás során sem érintkezhet vízzel.
- Soha ne hagyja a készüléket szabad térben, kitéve a különböző természeti viszonyoknak.
- Ne fogja meg nedves kézzel a bekapcsolt készüléket.
- A készüléket soha ne merítse vízbe, és soha ne használja fürdés vagy zuhanyozás közben. A készüléket és a tápkábelt óvja mindenfajta folyadéktól.
- A bekapcsolt készüléket soha ne helyezze nedves felületre vagy nedves ruhára.
- Soha ne hagyja a készüléket felügyelet nélkül, amikor áram alatt van.



**FONTOS:** Amennyiben már nincs szüksége a készülékre, **SOHA** ne dobja azt a háztartási hulladékba. A készülék szakszerű ártalmatlanítása érdekében keresse fel a legközelebbi **HULLADÉKHASZNOSÍTÁSSAL FOGLALKOZÓ SZOLGÁLTATÓT**. Ilyen módon is hozzájárulhat környezete megóvásához.

## 2 Leírás

### Fő alkatrészek

- 1 Be- és kikapcsoló gomb
- 2 Hőmérséklet-választó képernyő
- 3 Hőmérséklet-választó gomb
- 4 Nano-kerámias bevonattal kezelt lapok
- 5 360 fokban forgatható kábel
- 6 Hideg érintésű pontok
- 7 Függesztőgyűrű
- 8 Hőálló tasak

## 3 A Lissé hajsimító jellemzői

### Advance Movement technológia: egyenes és göndör haj

- Ez a modell döntött lapokkal van felszerelve, és az apró mozdulat lehetővé teszi, hogy a lapok illeszkedjenek a hajhoz annak nyomása és húzása nélkül. A lapok könnyen, simán, húzás nélkül siklanak a hajon. Ez a jellemző nagymértékben megkönnyíti a haj simítását, hullámosítását, göndörítését és dúsítását.

### Ultra gyors melegedés:

- Ezek a hajsimítók egy nagyteljesítményű alkatrésznek köszönhetően 40 másodpercen belül használatra készek.

### Önhöz alkalmazkodik: intelligens hőmérséklet-szabályozás

- A fejlett – speciális mikroprocesszort és kijelzőt használó – hőmérséklet-szabályozó rendszer segítségével lehetősége van a lapok hőmérsékletet hajtípusához igazítani.

### Elektronikus hőmérséklet-szabályozás

- 180°C és 210°C közötti hőmérsékletet lehet választani a hajtípusának megfelelő egyenesítés beállítása érdekében.



## Elektronikus hőmérsékletvezérlés

- A hajkiszimítóban elektronikus mikroprocesszor vezérli a lemezek hőmérsékletét, ami biztosítja, hogy hajkiszimítás közben a lemezeken egyenletes legyen a hőeloszlás.

## Hőmérsékletválasztás kijelzője

- A kijelző képernyő egyszerűen és praktikus módon mutatja a kiválasztott hőmérsékletet, valamint azt is, hogy a hajkiszimítót bekapcsolták-e, éppen bemelegszik, vagy készen áll a haj szimítására.

## Biztonsági automatikus kikapcsolás funkció

- Biztonsági okokból a hajszimítók 20 perc után automatikusan kikapcsolnak, ha nem érintik meg őket.

## 4 Használat





 *A készülék haj hullámosítására, göndörítésére, a hajvég ki-és befelé göndörítésére, haj dúsítására és simítására alkalmas.*

 *Használat közben a lapok hőmérséklete elérheti a 210 °C-ot. A kerámia lapokhoz közeli műanyag részek is igen felforrósodhatnak. Az égési sérülések megelőzése érdekében vigyázzon, hogy a forró részek ne érintkezzenek bőrével.*

 *A hajszimítók használata előtt semmilyen esetben ne kezelje haját gyúlékony anyagot tartalmazó kozmetikummal (géllel, stb.).*

 *A hajszimítót ne használja vizes hajon.*

### Ajánlott hőmérsékletek

	HAJ ÁLLAGA ÉS ÁLLAPOTA	HŐMÉRSÉKLET
	Nagyon göndör, erős haj, a gyors és professzionális eredményért	210 °C
	Göndör és/vagy sűrű haj	200 °C
	Hullámos haj, normál szerkezet	190 °C
	Finomszálú, töredezett, festett, szőkített vagy melírozott haj	180 °C

hu

## Működtetés

- 1 Tegye a készüléket sík, hőálló felületre.
- 2 Csatlakoztassa a készüléket.
- 3 Nyomja le a "Be" gombot (1), ekkor felkapcsolódik a fehér "minimális hőmérséklet" ikon (180°C), ami azt mutatja, hogy a hajsímító működik (1. ábra).
- 4 A hőmérsékletválasztó (3) lenyomásával válassza ki a hajtípusának leginkább megfelelő hőmérsékletet (2. ábra). A hőmérsékletválasztó a leghidegebb hőmérsékletről indul, és fokozatosan emelkedik a maximális beállításig.

 *Melegítés közben a kiválasztott pozíció ikonja villog.*

 *Amikor elérte a kiválasztott hőmérsékletet, az ikon folyamatosan kezd világítani (3. ábra).*

 *A hajsímító használat közben folyamatosan a kiválasztott hőmérsékleten üzemel.*

### A haj simításához (4. ábra)

- 1 Helyezzen egy hajtincset (körülbelül 4 cm szélesen) a lapok közé. Zárja össze a lapokat, és csúsztassa a hajsímítót lefele a hajtövektől a hajvégek irányába.
  - 2 Ismételje meg a műveletet, amíg haja teljesen sima nem lesz.
-  *A legjobb eredmény érdekében javasoljuk, hogy a haj alsóbb rétegeivel kezdje, majd a felsőbb rétegekkel folytassa a műveletet.*

### A hajvég kifele göndörítéséhez (5. ábra)

- 1 Helyezze a hajtincs végét a lapok közé, majd zárja össze a lapokat.
- 2 Fordítsa kifele a hajsímítót, mintha hajkefét használna.
- 3 Pár másodpercig tartsa ebben a helyzetben.

### A hajvég befele göndörítéséhez (6. ábra)

- 1 Helyezze a hajtincs végét a lapok közé, majd zárja össze a lapokat.
- 2 Fordítsa befele a hajsímítót, mintha hajkefét használna.
- 3 Pár másodpercig tartsa ebben a helyzetben.

### A haj dúsításához (7. ábra)

- 1 Helyezze a hajtincset – közel a hajtövekhez – a lapok közé, majd zárja össze a lapokat.
- 2 Helyezze a hajtincset függőleges helyzetbe enyhe előre irányuló mozdulattal a dús hatás eléréséhez.

### A haj hullámosításához (8. ábra)

- 1 Hullámos vagy göndör hajhoz válassza szét a függőleges zárat, így a fürtök esése sokkal természetesebb lesz.
- 2 A nagyobb fürtökhöz és a természetesebb hullámokhoz használja a vastagabb részt, míg a romantikus és apróbb tincsekhez a vékonyabbat.
- 3 Hullámos és göndör fürtökhöz a tincseket körkörös mozdulattal csavarja a hajsímító köré (mintha egy kerek hajkefét használna).
- 4 Csavarja a haját körbe, miközben a hajsímítót lefelé húzza.

## 5 Használat után

- 1 Kapcsolja ki a hajsimitót a be-/kikapcsoló gomb (1) segítségével.
- 2 Húzza ki a készüléket.
- 3 A hőálló tasakba forró lapokkal is behelyezheti a hajsimitót.

## 6 Tisztítás és tárolás

- ☞ *A hajsimitót csak lehűlt állapotban tisztítsa. Ne használjon oldó-, mosogató- vagy súrolószert.*
- 1 Húzza ki a készüléket.
  - 2 A készülék tisztításához használjon száraz törlőkendőt.
  - 3 A lapokat nedves törlőkendővel tisztítsa, majd szárítsa meg őket.

## 7 Karbantartás

*A készülék tisztításához használjon enyhén megnedvesített törlőkendőt és - amennyiben szükséges - enyhe tisztítószert. A hajsimitót semmilyen körülmények között ne merítse vízbe.*

## 8 Megfelelőségi nyilatkozat

*„A HTM Kft. mint a termék forgalmazója kijelenti, hogy a termék a 79/1997. (XII.31.) IKIM rendeletnek megfelel.”*

- Névleges feszültség: 220-240 V~, 40-47W / 50 Hz
- Érintésvédelmi osztály: Class II



## 9 Forgalmazza

*HTM Nemzetközi Kereskedelmi Kft.  
1046 Budapest, Kiss Ernő u. 3.  
Fax: (1) 369-0403  
Tel.: (1) 370-4074  
(1) 370-1041*

hu

## 10 Garanciafeltételek

- A garancia minden gyártási vagy anyaghibából eredő működési rendellenességgel kapcsolatban egy év.
- A jótállás nem terjed ki a helytelen használatból eredő hibákra.
- A garancia nem érvényes, ha az üzletben nem teljesen vagy helytelenül töltötték ki ill. pecsételték le a garanciajegyet.
- Nem vonatkozik a garancia az olyan károsodásokra, amelyek a helytelen használatból vagy szállításból erednek. Ez olyan esetekre is érvényes, amikor a készüléket nem megfelelő földelésű dugaljhoz csatlakoztatták.
- Ugyancsak érvénytelen a garancia, ha a készüléket illetéktelen (hozzá nem értő személy) próbálja javítani, aki nem tartozik a vevőszolgálathoz vagy hivatalos szervizhez.
- A meghibásodott készüléket - beleértve a hálózati csatlakozó vezetékét is - csak szakember, szerviz javíthatja.

## **. българск**

### **i Уважаеми клиенти,**

*Поздравяваме ви, че избрахте продукт от марката SOLAC. Нашите продукти са проектирани и произведени така, че да удовлетворят напълно най-взискателните очаквания на нашите клиенти за продължителен период от време. Можете да сте сигурни, че електроуредите SOLAC отговарят на най-стриктните стандарти за качество и безопасност.*

*В усилията си да прави постоянни подобрения, SOLAC си запазва правото да прави промени по своите електроуреди без предварително уведомление.*

## **1 Инструкции за безопасност**

- Преди да използвате уреда, прочетете внимателно тези инструкции.*
- Този наръчник за употреба е неразделна част от продукта. Съхранете го на безопасно място за бъдеща справка.*
- Този продукт е предназначен само за употреба в домашни условия и не е подходящ за промишлена употреба. Използването на уреда за цели, различни от посочените, може да бъде опасно.*
- Винаги дръжте уреда и опаковката му далеч от деца и хора с увреждания. Ако го използват във ваше присъствие, бъдете изключително внимателни.*
- Този уред не е предназначен за употреба от лица с намалени физически, сетивни и умствени възможности (включително деца) неопитни и неграмотни лица, освен ако не са наблюдавани или инструктирани за използване на уреда от лицето, отговарящо за тяхната безопасност.*
- Децата трябва да се наблюдават и да не им се позволява да си играят с уреда.*
- Не правете промени по уреда и не го ремонтирайте. Ако установите повреди по кабела или друга част на уреда, не го използвайте и го отнесете в оторизиран сервиз.*
- Ако захранващият кабел е повреден, той трябва да се замени от производителя или от вашия сервиз за следпродажбено обслужване, или от подобен квалифициран персонал, за да се избегнат евентуални злополуки.*
- Не използвайте части или принадлежности, които не са доставени или одобрени от SOLAC.*
- Преди включване на уреда в електрическата инсталация, проверете дали посоченото напрежение на уреда съвпада с това в дома ви.*
- Винаги изключвайте уреда след употреба и преди поставяне или сваляне на части или извършване на дейности по поддръжка и почистване. При спиране на тока, изключете уреда от мрежата. Уредът трябва да се изключи преди включване или изключване на щепсела от контакта.*
- Никога не дърпайте кабела и не го използвайте за окачване на уреда. Изключвайте уреда за щепсела, никога за кабела.*



*Не използвайте в близост до вани, мивки или други водни резервоари. Ако уредът падне във вода, НЕ се опитвайте да го извадите. Изключете го незабавно от захранването.*

- *Никога не потапяйте основния корпус във вода или друга течност, както и не го поставяйте в миялната машина. Уредът не трябва да влиза в контакт с вода по време на почистване.*
- *Никога не оставяйте уреда на открито, изложен на въздействието на околната среда.*
- *Не допирайте работещият уред с мокри ръце.*
- *Никога не потапяйте уреда във вода и не го използвайте докато се къпете. Избягвайте напръскването на уреда или захранващия кабел.*
- *Никога не оставяйте уреда да работи върху мокра повърхност или тъкан.*
- *Никога не оставяйте уреда включен в електрическата мрежа без наблюдение.*



**ВАЖНО:** *Когато искате да изхвърлите уреда, НЕ го изхвърляйте в обикновен контейнер за боклук. Занесете го в най-близкия ПУНКТ или ЦЕНТЪР ЗА ТАКИВА ОТПАДЪЦИ за да бъде обработен. Така помагате за опазването на околната среда.*

## 2 Описание

### Основни части

- 1 Бутон за включване и изключване
- 2 Екран за избор на температура
- 3 Бутон за избор на температура
- 4 Приставки с керамично покритие
- 5 Въртящ се кабел
- 6 Студени точки за хващане
- 7 Халка за окачване
- 8 Термочанта

## 3 Характеристики на пресата за коса Lissé

### Усъвършенствана технология за движение: права и къдрава коса

- Този модел има наклонящи се плочи и леко движение позволява те да се адаптират към косата, без излишно дърпане или натиск. Плочите се плъзгат по косата лесно, плавно, без дърпане. Тази характеристика улеснява много изправянето, накъдрянето, оформянето и придаването на обем на косата.

### Свръх бързо загряване:

- Тези преси имат високопроизводителен професионален елемент, който е готов за работа само след 40 секунди.

bg

### Тя се адаптира към вас: Интелигентен контрол на температурата

- Благодарение на усъвършенстваната система за контрол на температурата, която използва микропроцесор и дисплей, можете да регулирате температурата на плочите в зависимост от типа на косата ви.

### Електронно регулиране на температурата

- Могат да се изберат температури между 180°C и 210°C, за да адаптирате приставката за изправяне към вашия тип коса.

### Електронен температурен регулатор

- Пресата използва електронен микропроцесор за контрол на температурата на приставките, като така гарантира дори разпространението на температурата през приставката по време на изправянето.

### Дисплей за избор на температура

- Екранът с дисплей осигурява опростен, практичен дисплей, който показва избраната температура и дали пресата е изключена, загрява или е готова за изправяне.

### Предпазна система за автоматично изключване

- От съображения за безопасност, пресата ще се изключи след 20 минути, ако не се използва.

## 4 Употреба



 *Този уред е предвиден за навиване, накъдряне, завиване на краища навън и навътре, придаване на обем и изправяне на косата.*

 *По време на работа, плочите могат да достигнат температура до 210°C. Пластмасовите части в близост до керамичните плочи също може да се нагорещят. Не допускате контакт на горещите елементи с кожата, за да избегнете евентуално изгаряне.*

 *При никакви обстоятелства не нанасяйте запалими вещества (гелове и др.) върху косата си, преди да използвате уреда.*



 *Не използвайте уреда върху мокра коса.*

### Препоръчителни температури

	СТРУКТУРА И СЪСТОЯНИЕ НА КОСАТА	ТЕМПЕРАТУРА
	Много къдрава, здрава коса, за бърз, професионален резултат	210°C
	Къдрава и/или гъста коса	200°C
	Чуплива коса, нормална структура	190 °C

	СТРУКТУРА И СЪСТОЯНИЕ НА КОСАТА	ТЕМПЕРАТУРА
■	Фина, накъсана, боядисана, изрусена или на кичури коса	180 °C

## Експлоатация

- 1 Поставете уреда върху плоска и устойчива на топлина повърхност.
  - 2 Включете го в контакта.
  - 3 Натиснете бутона "On" (1) и бялата икона "минимална температура" (180° C) ще светне, като това показва, че приставката за изправяне работи. (Фиг. 1).
  - 4 Изберете идеалната температура за вашия тип коса, като натиснете регулатора на температурата (3) (Фиг. 2). Селекторът на температурата започва от най-ниската температура, като постепенно достига до максималната.
-  Докато се нагрява, иконата на избраната позиция ще светне.
  -  Когато избраната температура е достигната, иконата ще остане светната за постоянно (Фиг. 3).
  -  Уредът ще поддържа постоянно предварително избраната температура.

### За изправяне (Фиг.4)

- 1 Хванете кичур коса (широк припл. 4 см) и го поставете между плочите. Затворете ги и плъзнете уреда надолу по кичура, като вървите от корените към краищата.
  - 2 Повторете това действие, докато косата ви се изправи напълно.
-  За най-добри резултати, препоръчваме да започнете с долните слоеве на косата и да продължите с горните.

### За извиване на краищата навън (Фиг. 5)

- 1 Поставете краищата на кичур коса между плочите и ги затворете.
- 2 Завъртете уреда навън, като че ли е четка за коса.
- 3 Задръжте го в тази позиция за няколко секунди.

### За извиване на краищата навътре (Фиг. 6)

- 1 Поставете краищата на кичур коса между плочите и ги затворете.
- 2 Завъртете уреда навътре, като че ли е четка за коса.
- 3 Задръжте го в тази позиция за няколко секунди.

### За добавяне на обем (Фиг. 7)

- 1 Поставете кичур коса между плочите в основата на корените и затворете.
- 2 Поставете кичура коса във вертикално положение с леко движение напред, за да придадете нужния обем.

### **За навиване (Фиг. 8)**

- 1 За вълни или букли отворете щипката така, че буклите да падат поестествено.
- 2 Захванете по-дебели кичури коса за по-големи букли или естествени вълни и по-тънки кичури за романтични масури и постегнати букли.
- 3 Увивайте всеки кичур коса около пресата посредством кръгово движение, (наподобяващо такова около кръгла четка), за да получите вълна и кичур под формата на масур.
- 4 Увивайте косата докато плъзгате пресата надолу.

### **5 След употреба**

- 1 Изключете пресата чрез бутон вкл./изкл. (1).
- 2 Изключете уреда от контакта.
- 3 Можете да използвате термочантата за съхранение на уреда, дори и когато плочите са още горещи.

### **6 Съхранение и почистване**

- *Почиствайте уреда само когато е студен. Не използвайте разтворители или абразивни вещества.*
- 1 Изключете уреда от контакта.
  - 2 За почистване отвън, използвайте суха кърпа.
  - 3 Почиствайте плочите с влажна кърпа и след това ги подсушете.



## . HRVATSKA

### **i** Poštovani,

Čestitamo Vam na odabiru proizvoda tvrtke SOLAC. Naši proizvodi razvijeni su i proizvedeni kako bi u potpunosti i dugotrajno ispunili najveća očekivanja naših klijenata. Također možete biti sigurni da električni aparati tvrtke SOLAC ispunjavaju najstrože standarde kakvoće i sigurnosti.

U svojim nastojanjima na neprestanom unapređenju proizvoda, SOLAC pridržava pravo izmjena na svojim električnim aparatima bez prethodne obavijesti.

## 1 Sigurnosne upute

- Pažljivo pročitajte ove upute prije uporabe aparata.
- Ez a kézikönyv a termék elidegeníthetetlen részét képezi. Későbbi felhasználás érdekében tartsa biztos helyen.
- Aparat je namijenjen za uporabu u kućanstvu. Nije namijenjen za industrijske potrebe. Uporaba aparata izvan navedene namjene može predstavljati opasnost.
- Aparat i pripadajuću ambalažu uvijek čuvajte izvan dohvata djece i osoba s posebnim potrebama. Postupajte veoma oprezno kada aparat koristite u njihovoj blizini.
- Ovaj aparat ne smiju koristiti osobe (uključujući djecu) smanjenih fizičkih, osjetilnih ili mentalnih sposobnosti, neiskusne osobe i osobe koje ne poznaju aparat, osim uz nadzor ili upute osoba odgovornih za njihovu sigurnost.
- Djeca se ne smiju igrati s aparatom te moraju biti pod nadzorom.
- Nemojte sami mijenjati ni popravljati aparat. Ako primijetite kvar na kabelu za napajanje ili bilo kojem drugom dijelu aparata, prestanite ga koristiti i odnesite ga u ovlaštenu servis.
- Zamjenu oštećenog mrežnog kabela prepustite proizvođaču, servisnoj radionici ili sličnom stručnom osoblju kako biste izbjegli moguće opasnosti.
- Ne koristite dijelove ili pribor koje ne isporučuje ili preporuča SOLAC.
- Prije priključivanja aparata na električnu mrežu provjerite odgovara li napon s natpisne pločice aparata naponu mreže u vašem kućanstvu.
- Uvijek izvucite kabel iz utičnice nakon uporabe, prije sastavljanja ili uklanjanja dijelova te prije čišćenja i održavanja aparata. U slučaju nestanka struje isključite aparat. Aparat mora biti isključen prilikom priključivanja i isključivanja na električnu mrežu.
- Ne potežite kabel i ne vješajte aparat za kabel. Nikada ne isključujte aparat povlačenjem kabela - izvucite utikač.



Ne koristite u blizini kada, umivaonika, tuševa ili drugih spremnika s vodom. Ako aparat padne u vodu, NE pokušavajte ga izvaditi. Odmah ga isključite iz napajanja.

- Nikada ne uranjajte kućište aparata u vodu ili druge tekućine i ne perite ga u perilici za suđe. Prilikom čišćenja, aparat ne smije doći u kontakt s vodom.
- Nikada ne ostavljajte aparat na otvorenom izložen vremenskim utjecajima.
- Ne dirajte uključeni aparat mokrim rukama.

- *Nikada ne uranjajte aparat u vodu i ne koristite ga prilikom kupanja ili tuširanja. Nemojte vodom poprskati aparat ni kabel za napajanje.*
- *Nikada ne ostavljajte uključeni aparat na vlažnoj površini ili tkanini.*
- *Soha ne hagyja a készüléket felügyelet nélkül, amikor áram alatt van.*



**VAŽNO: NIKADA ne bacajte aparat u kantu za otpatke. Odnosite ga u najbliže ODLAGALIŠTE ili deponij u blizini vašeg doma. Time pomažete u zaštiti okoliša.**

## 2 Opis

### Glavni dijelovi

- 1 *Tipka za uključivanje/isključivanje*
- 2 *Zaslon za odabir temperature*
- 3 *Tipka za odabir temperature*
- 4 *Grijača ploča sa zaštitnim pokrovom nano tehnologije*
- 5 *Fleksibilni kabel*
- 6 *Točke hladnog dodira*
- 7 *Kukica za vješanje*
- 8 *Termalna vrećica*

## 3 Značajke glačala za kosu Lissé

### Tehnologija naprednih pokreta: ravna i kovrčava kosa

- Ploče ovog modela su zakrivljene te se laganim pomicanjem ploče prilagođavaju kosi bez nepotrebnog pritiska ili povlačenja. Ploče lako i glatko klize po kosi, bez povlačenja. Ova značajka olakšava povećanje volumena kose te oblikovanje ravne, valovite i kovrčave kose.

### Iznimno brzo zagrijavanje:

- Zbog ugrađenog profesionalnog grijača visokog učinka ova glačala za kosu spremna su za rad u samo 40 sekundi.

### Prilagođava se Vama: Pametna regulacija temperature

- Zahvaljujući naprednom sustavu regulacije temperature sa sofisticiranim mikropocesorom i zaslonu, temperaturu ploča možete prilagoditi svom tipu kose.

### Elektronska regulacija temperature

- Temperatura između 180°C i 210°C može biti odabrana, tkako bi se postavka ravanjanja prilagodila vašem tipu kose.

### Elektronska kontrola temperature

- Uređaj radi na principu elektroničkog mikropreocesora koji kontrolira temperaturu ploče, osiguravajući jednaku raspodjelu temperature na ploči za vrijeme ravanjanja.

### Prikaz odabira temperature

- Na zaslonu izbornika vidljiv je jednostavan, praktičan prikaz prikazujući odabranu temperaturu i da li je uređaj isključen, da li se zagrijava ili je spreman za ravanjanje.





## Sigurnosni sustav samoisključenja

- Glačala se iz sigurnosnih razloga automatski isključuju ako ih se ne koristi 20 minuta.

## 4 Primjena

- ☞ *Ovaj aparat namijenjen je za oblikovanje valovite i kovrčave kose, uvijanje i izvijanje krajeva kose, dodavanje punoće i ravnanje kose.*
- ⚠ *Tijekom rada, temperatura ploča može doseći do 210 °C. Plastični dijelovi u blizini keramičkih ploča također mogu biti vrući. Vruće dijelove aparata držite podalje od kože, kako biste izbjegli opekline.*
- ⚠ *Ni u kojem slučaju ne stavljajte zapaljive tvari (gel i sl.) na kosu prije uporabe glačala.*
- ☞ *Glačalo ne koristite na mokroj kosi.*

### Preporučene temperature

	TEKSTURA I STANJE KOSE	TEMPERATURA
	Veoma kovrčava i čvrsta kosa, za brzi profesionalni rezultat	210 °C
	Kovrčava i/ili gusta kosa	200 °C
	Valovita kosa, srednja gustoća	190 °C
	Tanka, oštećena, obojana, izblijeđena ili kosa s pramenovima	180 °C

### Rad

- 1 Glačalo postavite na ravnu površinu, otpornu na toplinu.
  - 2 Priključite ga na električnu mrežu.
  - 3 Pritisnite tipku "on" (1) i bijela ikona koja označava "minimalnu temperaturu" (180° C) će se uključiti, označavajući rad uređaja (sl. 1).
  - 4 Odaberite idealnu temperaturu za vaš tip kose pritiskom na izbornik (3) (sl. 2) Tipka za odabir temperature započinje na najnižoj temperaturi postupno se krećući prema najvišoj postavci.
- ⓘ *Za vrijeme zagrijavanja, ikona odabrane temperature će treperiti.*
  - ⓘ *Kada je odabrana temperatura postignuta, ikona će se trajno ostati na toj temperaturi (sl. 3).*
- ☞ *Glačalo će konstantno održavati unaprijed odabranu temperaturu.*

### Ravnanje kose (slika 4)

- 1 Umetnite uvojak kose (oko 4 cm širine) između ploča. Zatvorite ploče i povucite glačalo nadolje od korijena do vrhova kose.
  - 2 Ponavljajte ovaj postupak sve dok cijela kosa ne bude potpuno ravna.
- ☞ *Za optimalan učinak, postupak započnite na donjim slojevima kose i nastavite prema višim slojevima.*

### **Izvijanje vrhova (slika 5)**

- 1 Umetnite vrh uvojka između ploča i zatvorite ih.
- 2 Okrenite glačalo prema vani kao kad radite s četkom.
- 3 Ostavite ga u tom položaju nekoliko sekundi.

### **Uvijanje vrhova (slika 6)**

- 1 Umetnite vrh uvojka između ploča i zatvorite ih.
- 2 Okrenite glačalo prema unutra kao kad radite s četkom.
- 3 Ostavite ga u tom položaju nekoliko sekundi.

### **Dodavanje volumena (slika 7)**

- 1 Umetnite uvojak kose pri korijenu između ploča i zatvorite ih.
- 2 Okrenite uvojak kose u okomiti položaj laganim pokretom prema naprijed kako biste dobili željeni volumen.

### **Oblikovanje valovite kose (slika 8)**

- 1 Za valovitu ili kovrčavu kosu, odvojite uvojke okomito tako da kovrče padaju prirodnije.
- 2 Za veće kovrče ili prirodniju valovitu frizuru, odvojite deblje pramenove, dok za romantične kovrčice i intenzivnije kovrče izdvojite tanje pramenove.
- 3 Svaki pramen kose kružnim pokretima omotajte oko pegle za kosu (poput namatanja kose na okruglu četku) kako biste postigli valovite i kovrčave pramenove.
- 4 Omatajte kosu kružnim pokretima dok peglu za kosu povlačite prema dolje.

## **5 Nakon uporabe**

- 1 Isključite peglu za kosu pomoću tipke za uključenje/ isključenje (1).
- 2 Izvucite kabel iz utičnice.
- 3 Glačalo možete pohraniti u termalnu vrećicu, čak i kada su ploče još uvijek vruće.

## **6 Čišćenje i pohrana**

✎ *Aparat čistite samo kad je potpuno hladan. Ne koristite otapala, deterdžente ni abrazivna sredstva za čišćenje.*

- 1 Izvucite kabel iz utičnice.
- 2 Kućište aparata očistite suhom krpom.
- 3 Ploče očistite vlažnom krpom i osušite.

## . ROMANA

### **Stimate client,**

*Felicitări pentru că ați ales un produs marca SOLAC. Produsele noastre sunt proiectate și fabricate pentru a îndeplini cât se poate de bine așteptările celor mai exigenți clienți ai noștri, pe o perioadă lungă de timp. De asemenea, puteți fi siguri că aparatele electrice SOLAC respectă cele mai stricte standarde de calitate și siguranță.*

*În efortul său de îmbunătățire continuă, SOLAC își rezervă dreptul de a aduce modificări aparatelor sale electrice, fără notificare prealabilă.*

## 1 Instrucțiuni privind siguranța

- *Citiți cu atenție aceste instrucțiuni înainte de a folosi aparatul.*
- *Acest manual reprezintă o parte esențială a produsului. Păstrați-l la loc sigur, pentru a putea fi consultat în viitor.*
- *Acest aparat este destinat utilizării la domiciliu și nu este adecvat utilizării industriale. Utilizarea aparatului în orice alt scop în afara celor indicate poate fi periculoasă.*
- *Nu lăsați niciodată aparatul și ambalajul acestuia la îndemâna copiilor și a persoanelor cu dizabilități. În prezența acestora, folosiți aparatul cu mare atenție.*
- *Acest aparat nu este adecvat pentru a fi folosit de către persoane (inclusiv copii) ale căror capacități fizice, senzoriale sau mentale sunt afectate sau care nu au suficientă experiență sau suficiente cunoștințe, decât sub supraveghere și dacă au fost instruiți în privința modului de utilizare a aparatului de către o persoană răspunzătoare pentru siguranța lor.*
- *Copiii trebuie supravegheați pentru a fi siguri că nu se joacă cu aparatul.*
- *Un faceți niciun fel de modificare a aparatului și nu îl reparați. Dacă observați orice anomalie la aparat sau la cablul de alimentare, nu mai folosiți aparatul și duceți-l la o unitate service autorizată.*
- *În cazul deteriorării cablului de alimentare, acesta trebuie înlocuit de producător sau de unitatea de service post-vânzare sau de către personal calificat, pentru a preveni posibilele accidente.*
- *Nu folosiți componente sau accesorii care nu au fost furnizate sau recomandate de SOLAC.*
- *Înainte de a introduce aparatul în priză, verificați dacă tensiunea indicată pe aparat corespunde cu cea din locuința dumneavoastră.*
- *Întotdeauna scoateți aparatul din priză după utilizare, înainte de a monta sau demonta accesorii și înainte de a efectua orice operațiune de întreținere sau de curățare. Scoateți aparatul din priză în cazul întreruperii alimentării cu energie electrică. Înainte de a scoate sau de a introduce aparatul în priză, asigurați-vă că acesta este oprit.*
- *Nu trageți niciodată de cablul de alimentare și nu agățați niciodată aparatul de cablul de alimentare. Scoateți aparatul din priză trăgând de ștecăr, niciodată de cablul de alimentare.*



*Nu folosiți aparatul în apropierea căzilor de baie, a chiuvetelor, a dușurilor și nici lângă recipiente care conțin apă. Dacă acesta cade în apă, NU încercați să îl scoateți. Scoateți-l imediat din priză.*

- Nu introduceți niciodată corpul aparatului în apă și în nici un alt lichid și nu îl introduceți în mașina de spălat vase. În timp ce curățați aparatul acesta nu trebuie să în contact cu apa.
- Nu lăsați niciodată aparatul în afara locuinței, expus fenomenelor naturale.
- Nu atingeți aparatul cu mâinile ude atunci când acesta este în funcțiune.
- Nu introduceți niciodată aparatul în apă și nu îl utilizați niciodată atunci când faceți baie sau duș. Evitați să stropiți aparatul și cablul de alimentare cu apă.
- Nu lăsați niciodată aparatul în funcțiune pe o suprafață umedă sau pe materiale textile.
- Nu lăsați aparatul nesupravegheat atunci când este conectat la rețeaua de energie electrică.



**IMPORTANT:** Atunci când doriți să aruncați aparatul, NU îl aruncați niciodată la gunoi. Duceți-l la cel mai apropiat PUNCT DE COLECTARE a materialelor uzate, pentru a fi prelucrat corespunzător. Astfel, veți contribui la îngrijirea mediului înconjurător.

## 2 Descriere

### Componente principale

- 1 Buton pentru PORNIRE/OPRIRE
- 2 Ecran de selectare a temperaturii
- 3 Buton de selectare a temperaturii
- 4 Plăci cu înveliș ceramic
- 5 Cablu pivotant
- 6 Porțiuni reci pentru prindere cu mâna
- 7 Inel pentru agățare
- 8 Pungă izotermă

## 3 Caracteristicile aparatului pentru îndreptat părul Lissé

### Tehnologie avansată de deplasare: păr drept și buclat

- Acest model are plăci pivotante, iar mișcarea ușoară permite plăcilor să se adapteze părului fără a exercita presiune și fără a trage de păr. Plăcile alunecă pe păr cu ușurință, lin, fără a trage. Această caracteristică face mult mai ușoare îndreptarea, ondularea, buclarea și obținerea volumului părului.

### Încălzire ultrarapidă:

- Aceste aparate pentru îndreptarea părului au un element profesionist, de înaltă performanță, care îl pregătește de utilizare în doar 40 de secunde.

### Se adaptează tipului dumneavoastră de păr: Control inteligent al temperaturii

- Datorită sistemului său avansat de control al temperaturii, care utilizează un microprocesor sofisticat și un afișaj, puteți regla temperatura plăcilor în funcție de tipul dumneavoastră de păr.

### Reglarea electronică a temperaturii

- Pot fi alese temperaturi între 180 °C și 210 °C, pentru a adapta setarea de îndreptare la tipul dumneavoastră de păr.

### Controlul electronic al temperaturii

- Placa de îndreptat părul folosește un microprocesor pentru a controla temperatura plăcii, asigurând distribuția constantă a temperaturii în toată placa în timpul îndreptării părului.

### Afișajul de selectare a temperaturii

- Afișajul oferă informații simple, practice, indicând de exemplu temperatura selectată și dacă placa de îndreptat părul este oprită, se încălzește sau este pregătită pentru îndreptat părul.





### Sistem automat pentru oprire de siguranță

- Din motive de siguranță, aceste aparate pentru îndreptat părul se opresc automat dacă nu sunt atinse timp de 20 de minute.

## 4 Utilizare

- ☞ *Acest aparat a fost proiectat pentru buclarea, ondularea, întoarcerea capetelor în interior și în exterior, adăugarea de volum și îndreptarea părului.*
- ⚠ *În timpul funcționării, plăcile pot atinge temperaturi de până la 210°C. De asemenea, părțile din plastic din apropierea plăcilor pot să fie fierbinți. Pentru a evita posibilele arsuri, aveți grijă ca porțiunile fierbinți să nu vină în contact cu pielea.*
- ⚠ *Înainte de a folosi aparatul pentru îndreptat părul, nu aplicați pe păr sub nici un motiv substanțe inflamabile (gel etc.).*
- ☞ *Nu folosiți aparatul pentru îndreptarea părului pe părul ud.*

### Temperaturi recomandate

	TEXTURA ȘI STAREA PĂRULUI	TEMPERATURA
	Păr foarte creț, gros pentru rezultate rapide, profesionale	210 °C
	Păr creț și/sau gros	200 °C
	Păr ondulat, textură normală	190 °C
	Păr fin, poros, vopsit, decolorat sau cu șuvițe	180 °C

ro

### Funcționare

- 1 Puneți aparatul pentru îndreptat părul pe o suprafață plană, rezistentă la căldură.
- 2 Introduceți aparatul în priză.
- 3 Apăsăți pe butonul "pornit" (1) și se va aprinde pictograma albă "temperatură minimă" (180 °C), indicând faptul că placa de îndreptat părul funcționează (fig. 1).

- 4 Selectați temperatura ideală pentru tipul dumneavoastră de păr, apăsând pe selectorul de temperatură (3) (fig. 2). Selectorul de temperatură pornește de la cea mai mică temperatură, deplasându-se gradual spre setarea maximă.

**i** În timpul încălzirii, pictograma poziției selectate va lumina scurt.

**i** Atunci când temperatura selectată a fost atinsă, pictograma va rămâne aprinsă (fig. 3).

- ☞ *Aparatul pentru îndreptat părul va păstra constantă temperatura selectată.*

#### **Pentru îndreptat (Fig. 4)**

- 1 Luați o buclă de păr (cu o lățime de aproximativ 4 cm) și introduceți-o între plăci. Închideți plăcile și deplasați aparatul de-a lungul buclei, dinspre rădăcină spre vârfuri.
  - 2 Repetați operațiunea până când tot părul dumneavoastră este complet drept.
- ☞ *Pentru a obține cele mai bune rezultate, vă recomandăm să începeți cu straturile de păr de dedesubt și să continuați spre exterior.*

#### **Pentru a curba vârfurile spre exterior (Fig. 5)**

- 1 Luați vârful unei bucle de păr, puneți-l între plăci și închideți-le.
- 2 Rotiți aparatul spre exterior, ca și cum ar fi o perie de păr.
- 3 Mențineți aparatul în această poziție timp de câteva secunde.

#### **Pentru a curba vârfurile spre interior (Fig. 6)**

- 1 Luați vârful unei bucle de păr, puneți-l între plăci și închideți-le.
- 2 Rotiți aparatul spre interior, ca și cum ar fi o perie de păr.
- 3 Mențineți aparatul în această poziție timp de câteva secunde.

#### **Pentru volum (Fig. 7)**

- 1 Puneți bucla de păr între plăci, la rădăcină, și închideți plăcile.
- 2 Plasați bucla în poziție verticală, cu o ușoară mișcare spre înainte, pentru a da părului volumul dorit.

#### **Pentru ondulare (Fig. 8)**

- 1 Pentru ondularea sau buclarea părului, separați șuvițele pe verticală pentru ca buclele să cadă natural.
- 2 Luați șuvițe mai groase pentru bucle mai mari sau onduleuri cu aspect natural și șuvițe mai subțiri pentru inele romantice și bucle mai mici.
- 3 Înfășurați fiecare șuviță de păr în jurul aparatului prin mișcări circulare (ca și cum aparatul ar fi o perie rotundă) pentru a obține bucle și onduleuri.
- 4 Înfășurați părul în jurul aparatului în timp ce trageți aparatul în jos.

## **5 După utilizare**

- 1 Opriți aparatul folosind butonul pornit/oprit (1).
- 2 Scoateți aparatul din priză.
- 3 Pentru depozitarea aparatului pentru îndreptat părul puteți folosi punga izotermă, chiar dacă plăcile sunt încă fierbinți.

## **6 Curățare și depozitare**

- ☞ *Curățați uscătorul de păr numai atunci când acesta este rece. Nu utilizați nici un fel de solvenți, detergenți sau produse abrazive.*

- 1 Scoateți aparatul din priză.



- 2 Pentru a curăța exteriorul aparatului folosiți o cârpă uscată.
- 3 Curățați plăcile cu o cârpă umedă și apoi uscați-le.

