

MINOLTA

The essentials of imaging

www.minolta.com

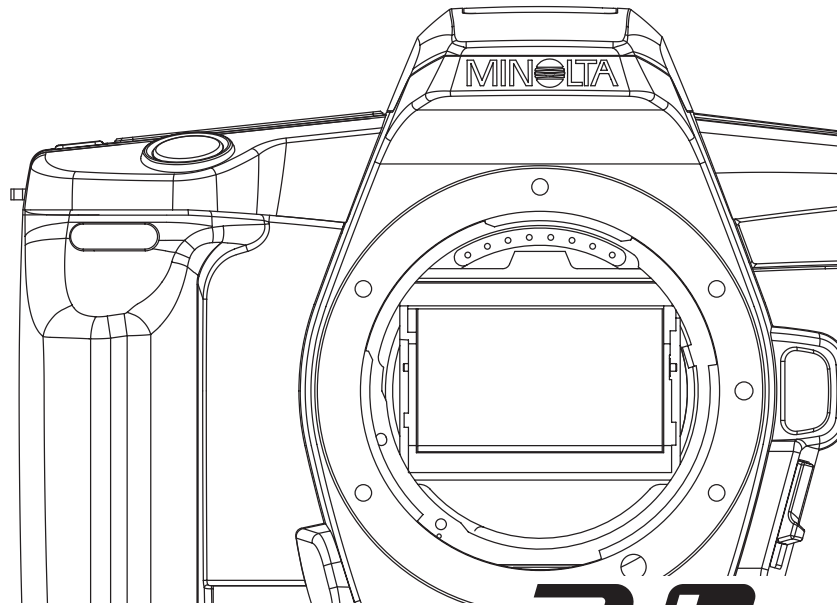

DYNAX 30 MAXXUM 3

F MODE D'EMPLOI

The essentials of Imaging
L'essentiel de l'image

TABLE DES MATIÈRES

SÉCURITÉ D'UTILISATION	5
NOMENCLATURE	8
Boîtier	8
Écran de contrôle	10
Viseur.....	11
PRISE EN MAINS RAPIDE	12
POUR COMMENCER	14
PILES	14
Mise en place des piles.....	14
Indicateurs d'état des piles.....	15
RÉGLAGE DE LA DATE ET DE L'HEURE – Pour la version à dos dateur 16	
Nomenclature du dos dateur.....	16
Réglage de la date et de l'heure	17
Sélection du format d'impression	18
Changement du format de date	19
Sauvegarde de la date et de l'heure lors du changement des piles ..19	
COURROIE	20
OBJECTIF	22
Fixation de la courroie.....	22
Démontage de l'objectif.....	22
FILM	23
Chargement du film.....	23
Rembobinage du film	26
Rembobinage manuel	26
OPÉRATIONS DE BASE	27
TENUE DE L'APPAREIL	27
Déclenchement	27
Tenue de l'appareil	27
PRISE DE VUES	28
Témoins de mise au point.....	29
MÉMORISATION DU POINT	30
SITUATIONS PARTICULIÈRES	31
ILLUMINATEUR D'ASSISTANCE AF	31
FLASH INTÉGRÉ	32
Changement de mode flash.....	32
Portée du flash	32
Témoins de flash.....	33
Ombre portée par le flash	33

Flash automatique.....	34
Flash auto avec réduction des yeux rouges.....	34
Fill-flash.....	35
Fill-flash avec réduction des yeux rouges.....	35
Flash annulé.....	36
Réglage du mode flash auto par défaut.....	36
PROGRAMMES-RÉSULTATS.....	37
Sélection d'un programme-résultat.....	37
Portrait.....	38
Paysage.....	38
Photo rapprochée.....	39
Sport.....	39
Portrait de nuit.....	40
Scène de nuit.....	40
MODES D'ENTRAÎNEMENT.....	41
Retardateur.....	41
Entraînement en continu.....	43
Télécommande - version à dos dateur.....	44
Mémorisation du point en mode télécommande.....	45
OPÉRATIONS AVANCÉES.....	46
AUTOFOCUS PONCTUEL.....	46
MISE AU POINT MANUELLE.....	47
FLASH.....	48
Programme flash.....	48
Mesure d'exposition au flash.....	49
Notes sur le flash.....	49
FLASH DÉTACHÉ / COMMANDE SANS CORDON.....	50
Réglages du mode flash sans cordon.....	51
Prise de vues en mode sans cordon.....	52
Annulation du mode flash sans cordon.....	53
APPENDICE.....	54
INFORMATIONS UTILES.....	54
Réinitialisation aux réglages par défaut.....	54
Annulation du verrouillage du déclencheur.....	54
Désactivation de l'illuminateur AF.....	55
INFORMATION SUR LES ACCESSOIRES.....	56
EN CAS DE PROBLÈME.....	58
ENTRETIEN ET RANGEMENT.....	60
CARACTÉRISTIQUES.....	62

Félicitations pour l'achat de cet appareil. Nous vous recommandons de bien lire ce mode d'emploi afin de profiter pleinement des possibilités de votre appareil.

Cet appareil a été conçu pour être utilisé avec des accessoires fabriqués et commercialisés par Minolta. L'utilisation d'accessoires non agréés par Minolta peut se traduire par des résultats insatisfaisants, voire par la détérioration de ces accessoires ou de l'appareil.

Cet appareil est conforme à l'article 15 du règlement FCC. Son fonctionnement doit respecter les deux conditions suivantes : (1) Il ne doit pas causer d'interférences parasites et (2) il doit accepter de recevoir des interférences parasites y compris celles qui pourraient provoquer un dysfonctionnement. Des changements ou des modifications non validés par le fabricant pourraient s'opposer à la légitimité pour son propriétaire d'utiliser cet appareil. Cet appareil a été testé avec succès pour sa compatibilité avec les limites définies pour les appareils de classe B correspondant à l'article 15 du règlement FCC. Ces limites correspondent à une protection efficace contre les interférences parasites en environnement domestique. Cet appareil génère, utilise et peut émettre des ondes radio et s'il n'est pas utilisé et installé dans le respect des instructions, il peut causer des parasites aux communications radio. Cependant, dans certains cas, il n'y a pas de garantie qu'aucune interférence parasite ne se produira. S'il semble que cet appareil cause des parasites à un récepteur radio ou télévision, vérifiez qu'il en est bien à l'origine en le mettant hors tension. Il est conseillé d'essayer d'éliminer ces parasites en effectuant les opérations suivantes :

- Réorienter l'antenne de réception
- Augmenter la distance entre l'appareil et le récepteur.
- Brancher l'appareil sur une prise d'un circuit différent de celui où est branché le récepteur.
- Pour davantage de conseils, contacter un technicien radio/TV.

Cet appareil numérique de classe B est conforme à la norme canadienne ICES-003.



Ce label figurant sur votre appareil certifie qu'il est conforme aux normes en vigueur dans l'Union Européenne pour ce qui concerne les éventuelles interférences causées aux équipements électriques. CE signifie "Conformité Européenne".

SÉCURITÉ D'UTILISATION

Bien prendre connaissance des avertissements ci-dessous avant d'utiliser cet appareil.

ATTENTION

- Utiliser uniquement le type de piles préconisé dans ce mode d'emploi.
- Ne pas inverser les polarités lors de la mise en place de la pile.
- Ne pas utiliser des piles dont le revêtement extérieur est endommagé.
- Ne pas exposer les piles à la chaleur, au feu, à l'eau, ou à l'humidité.
- Ne pas essayer de les recharger, de les démonter.
- Ne pas stocker les piles dans une boîte en métal ou près d'objets métalliques.
- Ne pas mélanger des piles de type, d'âge et de niveau de charge différents.
- Ne pas utiliser de piles qui ont fuit. Si du liquide venait à être en contact avec vos yeux, les rincer immédiatement avec de l'eau claire et consulter un médecin. Si le liquide venait à être en contact avec la peau, laver soigneusement l'endroit touché avec de l'eau.
- Recouvrir les contacts des piles lithium avec du ruban adhésif afin d'éviter les risques de court-circuit lors de l'élimination des piles usées. Toujours respecter les réglementations en vigueur concernant l'élimination des piles.
- Ne pas démonter cet appareil. Risque d'électrocution ou de brûlure étant donné la présence de circuits haute tension.
- Retirer immédiatement les piles ou débrancher l'adaptateur secteur et cesser d'utiliser l'appareil s'il est tombé et laisse apparaître ses circuits internes, en particulier ceux du flash. Le flash comporte un circuit haute tension qui peut provoquer des électrocutions et des brûlures. L'utilisation d'un appareil endommagé peut entraîner des risques pour l'utilisateur ou provoquer un incendie.

SÉCURITÉ D'UTILISATION

ATTENTION

- Conserver les piles ou les petits accessoires pouvant être avalés, hors de portée des jeunes enfants. En cas d'ingestion accidentelle, consulter immédiatement un médecin.
- Ne pas laisser les enfants jouer avec cet appareil. Être prudent lors de son utilisation en leur présence.
- Ne pas déclencher le flash lorsque l'appareil est très près des yeux d'une personne cela pourrait endommager sa vue.
- Ne pas déclencher le flash vers le conducteur d'un véhicule. Cela pourrait l'éblouir et provoquer un accident.
- Ne pas regarder directement le soleil ou de fortes sources lumineuses dans le viseur ou à travers un objectif. L'intensité lumineuse pourrait endommager votre vue, voire causer une cécité.
- Ne pas utiliser cet appareil dans un environnement humide ou avec les mains mouillées. Si un liquide est entré accidentellement dans l'appareil, retirer immédiatement la pile ou débrancher l'adaptateur secteur et cesser de l'utiliser. Risque de court-circuit, d'électrocution ou d'incendie.
- Ne pas utiliser cet appareil à proximité d'un gaz ou d'un liquide inflammable (essence alcool, benzène, diluant, etc.). Ne pas utiliser d'alcool, de nettoyants inflammables ou de solvants pour nettoyer l'appareil. Risque d'explosion ou d'incendie.
- Cesser immédiatement d'utiliser cet appareil s'il dégage une odeur étrange, s'il chauffe ou émet de la fumée. Retirer immédiatement les piles en faisant attention à ne pas se brûler si elles sont très chaudes. L'utilisation d'un appareil endommagé fait prendre des risques à l'utilisateur.
- En cas de panne, confier l'appareil au SAV Minolta.

ATTENTION

- Ne pas pointer l'appareil directement vers le soleil. La focalisation de la lumière pourrait endommager l'intérieur et un objectif seul peut provoquer l'inflammation de la surface sur laquelle il est posé. Toujours remettre les bouchons d'objectif et de boîtier lorsque ces derniers ne sont pas utilisés.
- Ne pas ranger l'appareil dans un endroit exposé à l'humidité ou à la chaleur comme le coffre ou la boîte à gants d'une automobile par exemple. L'appareil ou les piles pourraient être endommagés et entraîner des risques d'explosion, d'électrocution ou d'incendie.
- Si les piles ont fuit, cesser d'utiliser l'appareil.
- Ne pas déclencher le flash lorsque son réflecteur se trouve en contact avec une personne ou un objet. Risque de brûlure.

NOMENCLATURE

Boîtier

Pour davantage d'informations sur des éléments en particulier, se référer aux pages indiquées entre parenthèses.

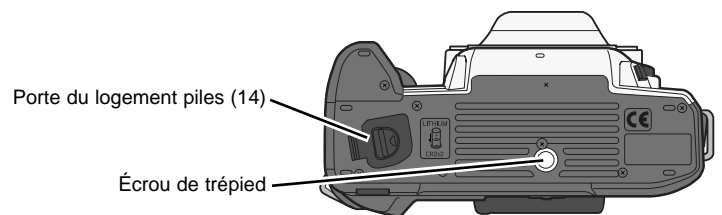
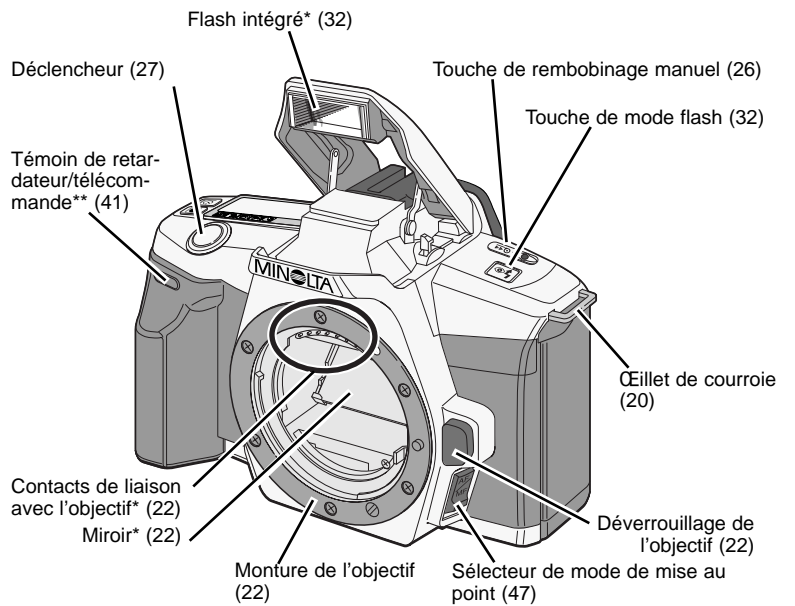

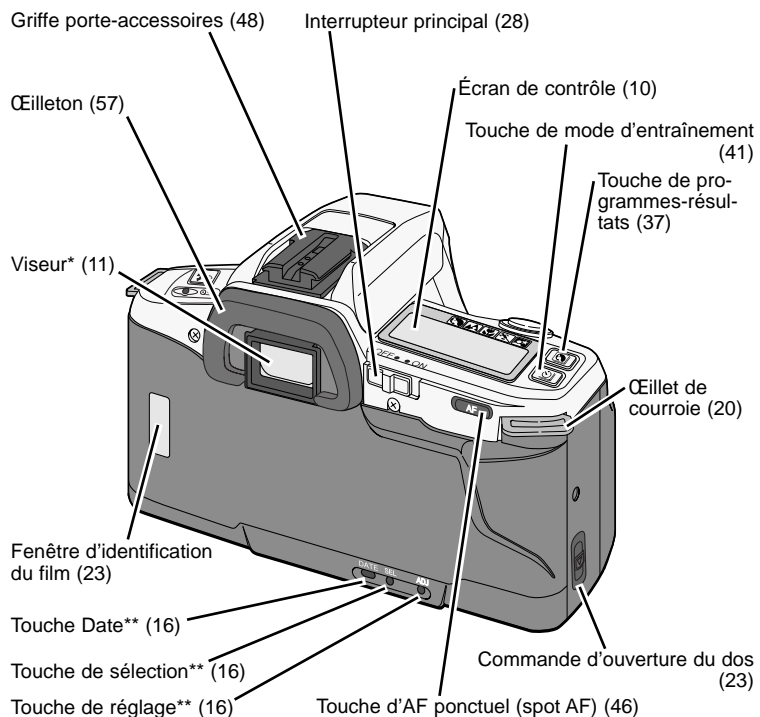

* Cet appareil est un instrument optique sophistiqué. Les surfaces optiques doivent être maintenues propres. Lire à ce sujet le chapitre Entretien et rangement situé à la fin de ce mode d'emploi (p. 60).

** Version télécommande selon les pays et le modèle

NOMENCLATURE

Écran de contrôle

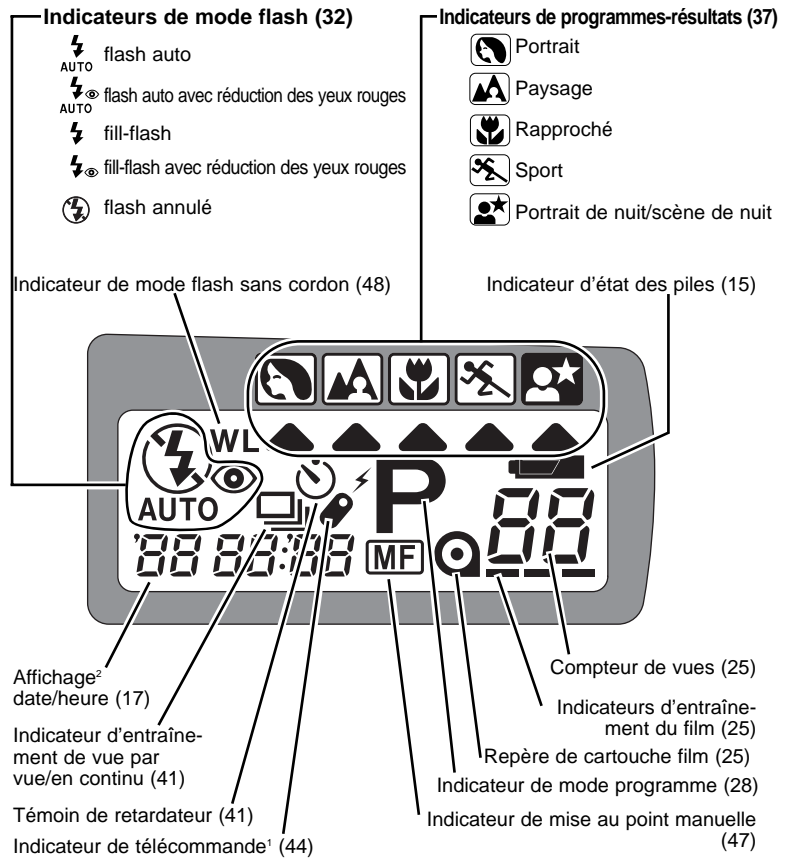

1 : Disponible uniquement sur la version télécommande
 2 : Disponible uniquement sur la version à dos dateur
 La version à dos dateur est équipée de la fonction télécommande.

Viseur

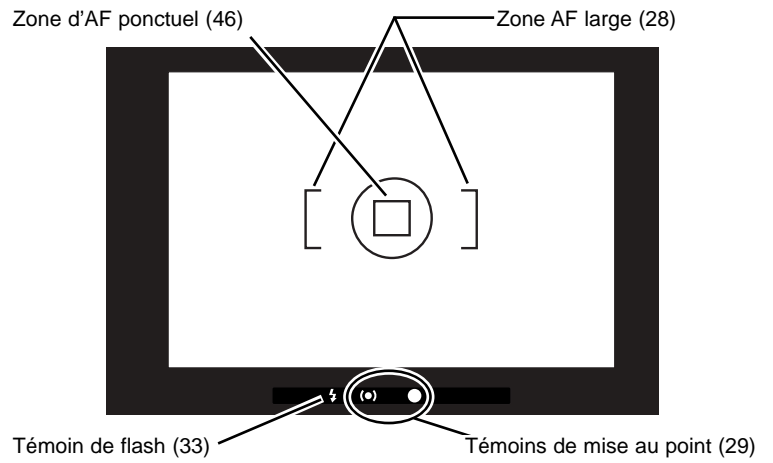

Indicateurs de mise au point

● Fixe	Mise au point effectuée et verrouillée
●(●) Fixe	Mise au point effectuée sur un sujet en mouvement. L'appareil fait la mise au point en continu tant que le déclencheur est maintenu enfoncé à mi-course.
● Clignotant	Mise au point impossible. Déclenchement verrouillé (p 31).

Témoin de flash

⚡ Fixe	Le flash est chargé et l'éclair sera émis lors sur déclenchement
⚡ Clignotant	La puissance de l'éclair a été suffisante pour une bonne exposition.

- Lorsque le témoin de flash ne clignote pas après le déclenchement, cela signifie que le sujet est hors de portée. Vérifier la portée du flash page 32.

PRISE EN MAINS RAPIDE

1. Mettre les piles en place (p 14).

- Cet appareil utilise 2 piles lithium type CR2.

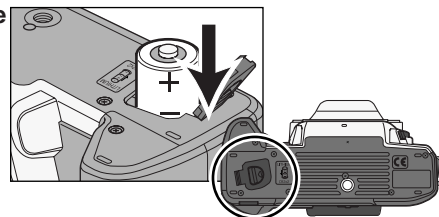

2. Si l'appareil est la version à dos dateur, régler la date et l'heure et le format d'impression (p 16).

- L'horloge et le calendrier sont alimentés par les piles de l'appareil.

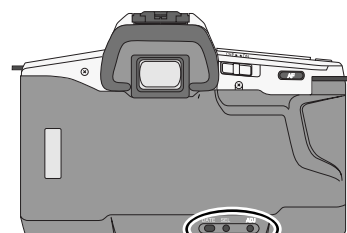

3. Monter l'objectif (p 22).

- Aligner le repère rouge de la monture de l'objectif avec celui de la monture de l'appareil. Engager doucement l'objectif dans la monture et le tourner dans le sens horaire jusqu'à son encliquetage.

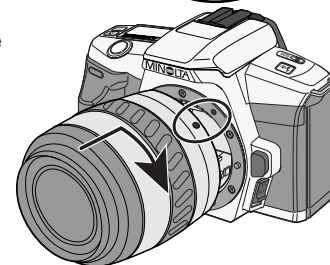

4. Mettre l'interrupteur principal sur ON.

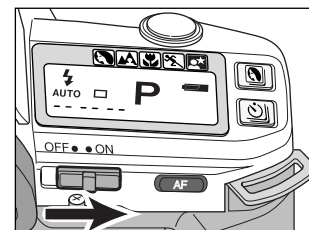

5. Ouvrir le dos de l'appareil et charger le film (p 23).

- Aligner l'amorce du film sur le repère rouge puis refermer le dos.

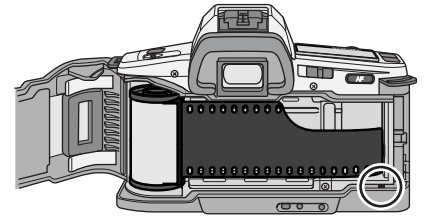

6. Centrer le sujet dans la zone AF large. Avec un zoom tourner la bague de zooming pour obtenir le cadrage souhaité (p 28).

- Lorsque le déclencheur est pressé à mi-course, l'appareil fait la mise au point et détermine automatiquement l'exposition.



7. Lorsque l'indicateur de mise au point apparaît dans le viseur, appuyer à fond sur le déclencheur pour prendre la photo (p 28).

- Si le sujet est décentré, utiliser la mémorisation du point (p 30).

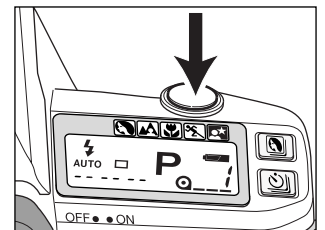

PILES

POUR COMMENCER

Mise en place des piles

Cet appareil utilise 2 piles lithium 3V de type CR2. Elles assurent l'ensemble de l'alimentation de l'appareil.

- 1. Faire coulisser le verrou du logement piles comme indiqué et ouvrir la porte.**

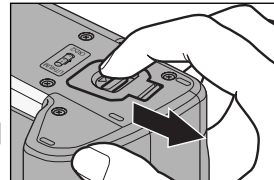
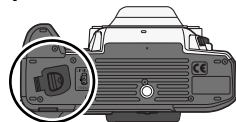

- 2. Engager les piles en respectant les polarités indiquées sur le schéma à côté du logement piles.**

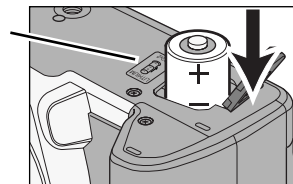

- 3. Refermer la porte du logement piles et appuyer dessus jusqu'à son encliquetage.**

- Ne pas poser l'appareil sur sa semelle lorsque la porte du logement piles est ouverte, cela pourrait l'endommager.
- Lire la partie consacrée aux piles dans le chapitre Sécurité d'utilisation page 5.

Témoins d'état des piles

Mettre l'interrupteur principal en position ON.

- Un témoin d'état de piles apparaît sur l'écran de contrôle pour indiquer le niveau de charge des piles.

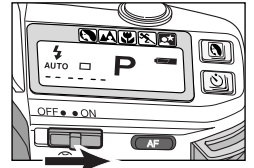

Témoin de piles neuves

- La puissance d'alimentation est adaptée à toutes les fonctions de l'appareil.



Demi-témoin clignotant

- La puissance d'alimentation est faible. L'appareil fonctionne normalement mais la recharge du flash peut être assez longue. Prévoir un remplacement prochain des piles.



Demi-témoin clignotant et aucun autre affichage sur l'écran de contrôle

- La puissance d'alimentation est insuffisante. Le déclenchement est impossible. Remplacer les piles.

- Si l'écran de contrôle est totalement vide (aucun affichage) cela signifie que les piles sont totalement épuisées ou mal installées.
- Parfois, le témoin d'état des piles peut donner une indication erronée d'alimentation insuffisante alors que les piles sont neuves. Mettre successivement l'appareil hors et sous tension à quelques reprises afin de rétablir un affichage normal.

RÉGLAGE DE LA DATE ET DE L'HEURE (pour version avec dos dateur)

POUR COMMENCER

La fonction dateur permet de faire figurer la date et l'heure de la prise de vue dans le coin inférieur gauche de la photo. Le dos dateur est équipé d'un calendrier automatique jusqu'en 2039.

- Les données imprimées peuvent être difficile à lire si le coin inférieur gauche de la photo est très lumineux ou non-uniforme.
- Le dos dateur doit être utilisé uniquement à des températures comprises entre 0 et 50° C.
- Comme l'impression de la date s'effectue au moment de l'avance du film à la vue suivante, il peut arriver que la date ne figure pas sur la dernière vue du film.

L'horloge et le calendrier sont alimentés par les piles de l'appareil. S'ils n'ont pas été réglés "-- --" clignote sur l'écran de contrôle à l'endroit de l'affichage de date.

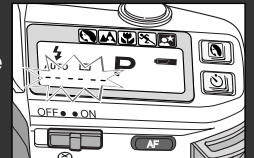

Avant la première utilisation de l'appareil ou après un changement de piles, la date et l'heure doivent être réinitialisées. Le format d'impression est sélectionné à cette occasion.

Pour sauvegarder la date et l'heure dans la mémoire interne de l'appareil avant de changer les piles, voir page 19.

Nomenclature du dos dateur

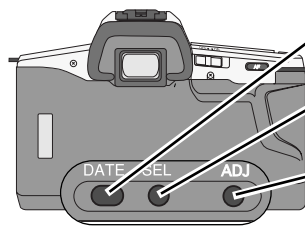

Touche Date

Cette touche permet de changer le format d'impression.

Touche de sélection

Elle permet de sélectionner le paramètre à modifier.

Touche réglage

Elle permet de modifier les paramètres de date et d'heure.

- Appuyer doucement sur ces touches en utilisant pour cela la pointe arrondie d'un stylo-bille. Ne pas utiliser de pointe acérée.

Réglage de la date et de l'heure

1. Mettre l'interrupteur principal sur ON.

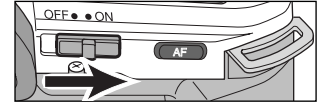

L'exemple suivant montre le changement de date et d'heure du 1er janvier 2003, 00 h 00 au 24 mars 2004 15 h 45.

2. Appuyer sur la touche de sélection pour sélectionner l'année.

- "03" clignote pour indiquer 2003.
- Les paramètres défilent selon la progression suivante :

année → mois → jour → heure → minute

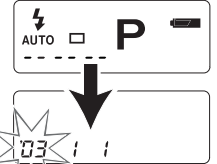

3. Appuyer sur la touche de réglage pour changer l'année.

- "04" indique 2004.
- La valeur continue à augmenter tant que la touche est maintenue enfoncée.
- Une fois arrivée à "39", la valeur repasse à "03".



4. Appuyer sur la touche de sélection pour sélectionner le mois.

- L'indication de mois se met à clignoter. Le réglage initial est janvier (1).



5. Appuyer sur la touche de réglage pour changer le mois.

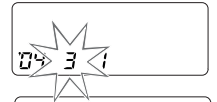

6. Appuyer sur la touche de sélection pour sélectionner le jour.

- L'indication de jour se met à clignoter. Le réglage initial est 1er.



7. Appuyer sur la touche de réglage pour changer le jour.

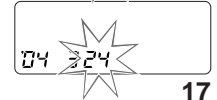

RÉGLAGE DE LA DATE ET DE L'HEURE (pour version avec dos dateur)

POUR COMMENCER

8. Appuyer sur la touche de sélection pour sélectionner l'heure.

- L'affichage passe de la date à l'heure.
- L'indication des heures se met à clignoter. Le réglage initial est 0.
- Lors d'un réglage sur un nouveau fuseau horaire ou autour de minuit, vérifier la date.



9. Appuyer sur la touche de réglage pour changer l'heure.

- L'horloge donne des valeurs sur 24 heures (3 heures de l'après-midi est indiqué par 15).



10. Appuyer sur la touche de sélection pour sélectionner les minutes.

- L'indication des minutes se met à clignoter. Le réglage initial est 00.



11. Appuyer sur la touche de réglage pour changer les minutes.



12. Appuyer sur la touche de sélection pour valider les réglages de calendrier et d'horloge.

- L'écran de contrôle cesse de clignoter et revient à son affichage initial.
- Une pression à mi-course sur le déclencheur ou une pression sur la touche Date commandent aussi la validation des réglages de calendrier et d'horloge.
- Pour synchroniser l'appareil avec une autre horloge, régler les minutes sur la minute à venir puis appuyer sur la touche de réglage lorsque l'autre horloge atteint cette valeur.



Sélection du format d'impression

Appuyer sur la touche Date pour choisir le format d'impression.

- L'affichage change selon le cycle suivant :

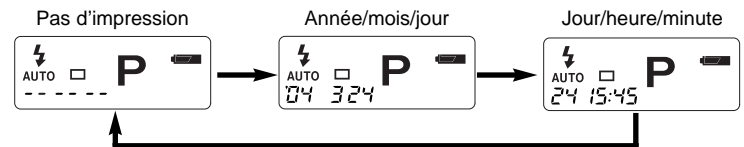

Changement du format de date

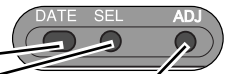

Touche Date Touche de sélection Touche de réglage

1. Appuyer sur la touche de sélection et la maintenir enfoncée durant 3 secondes jusqu'à ce que l'écran de contrôle se mette à clignoter.

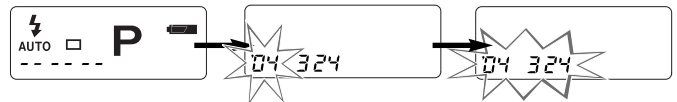

2. Appuyer sur la touche de réglage pour changer le format.

- Le format change selon le cycle suivant :

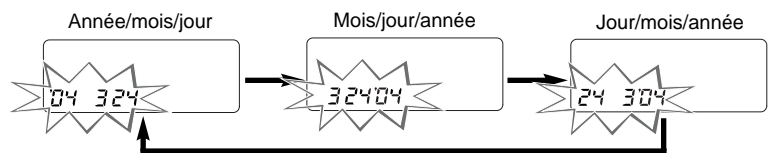

3. Appuyer à mi-course sur le déclencheur pour valider le format.

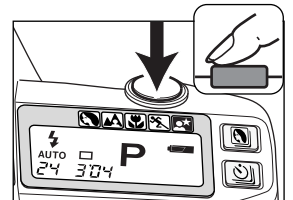

Sauvegarde de la date et de l'heure lors du changement de piles

Si l'affichage d'impression de date (- - -) clignote après le changement des piles, cela signifie que l'horloge et le calendrier ont été réinitialisés. Pour éviter cela, juste avant de changer les piles, mettre l'interrupteur principal sur "ON" puis le ramener sur "OFF" afin de sauvegarder les réglages de date et d'heure dans la mémoire interne de l'appareil.

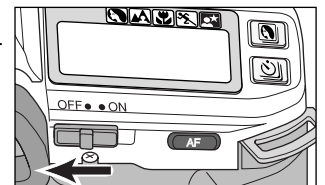

FIXATION DE LA COURROIE

POUR COMMENCER

1. Vérifier que le capuchon d'oculaire est bien attaché sur la courroie. Ceci évite qu'il soit perdu.

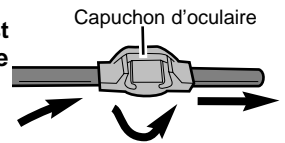

2. Les rainurages interne du passant de courroie étant orientés comme indiqué ci-contre, passer l'extrémité de la courroie à l'intérieur.

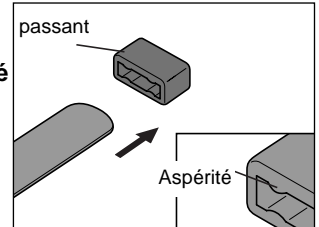

3. Passer ensuite l'extrémité dans l'œillet de courroie de l'appareil en l'engageant par le bas.

- L'obturateur d'oculaire doit se trouver du côté de l'appareil où se trouve la touche de mode flash.

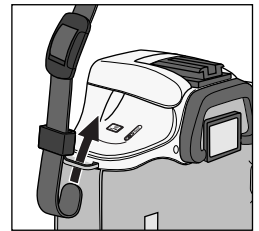

4. Repasser l'extrémité de la courroie dans le passant.

- Si le passant semble trop étroit, recourber la courroie et faire coulisser le passant par-dessus l'extrémité (1). Maintenir le passant puis tirer l'extrémité de la courroie (2).

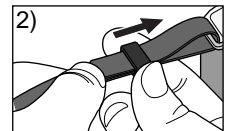
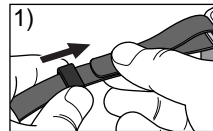
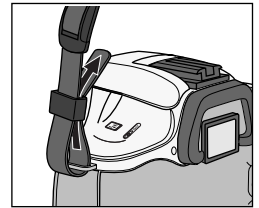

5. Passer l'extrémité de la courroie dans le clip de serrage et la tirer pour la bloquer.

- Laisser une boucle (A), ce qui permet de faire passer plus facilement la courroie dans le clip de serrage.

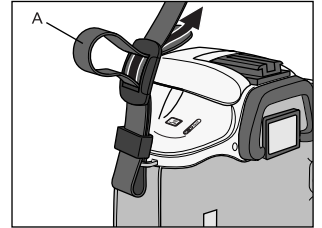

6. Faire coulisser le passant en butée sur l'œillet de fixation de la courroie.

- Effectuer les mêmes opérations pour l'autre côté de la courroie.

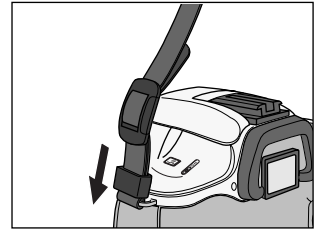

Notes

Attention de ne pas laisser la courroie pendre devant l'objectif ou le flash durant la prise de vues. Lors du changement de film, attention de ne pas coincer la courroie dans la fermeture du dos.

OBJECTIF

POUR COMMENCER

Montage de l'objectif

Cet appareil utilise des objectifs interchangeables. Voir page 56 pour plus d'informations sur les différents objectifs compatibles.

1. Retirer le bouchon du boîtier et le bouchon arrière de l'objectif.

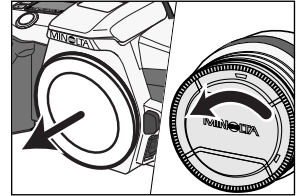

2. Aligner le repère rouge de la monture de l'objectif avec celui de la monture de l'appareil. Engager doucement l'objectif dans la monture et le tourner dans le sens horaire jusqu'à son encliquetage.

- Ne pas engager l'objectif de biais.
- Ne pas appuyer sur le bouton de déverrouillage de l'objectif lors de son montage, le couplage ne s'effectuerait pas correctement.

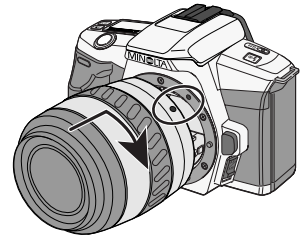

Démontage de l'objectif

Tout en appuyant sur le bouton de déverrouillage, tourner l'objectif dans le sens anti-horaire jusqu'en butée.

Le désengager doucement.

- Remettre le bouchon arrière sur l'objectif et le bouchon de boîtier si un autre objectif n'est pas immédiatement remonté.

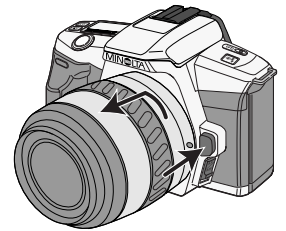

- Ne jamais forcer le montage d'un objectif. Si le montage ne s'effectue pas correctement, vérifier l'orientation et l'alignement des repères de montage. Pour le démontage, s'assurer que le bouton de déverrouillage est bien enfoncé à fond.
- Ne pas toucher l'intérieur de l'appareil et notamment le miroir et les contacts de liaison avec l'objectif.

FILM

Chargement du film

L'appareil reconnaît automatiquement la sensibilité du film (ISO) grâce au système de codage DX. Toujours charger ou décharger un film en lumière ambiante atténuée afin d'éviter les risques de voilage.

- Avec un film non codé DX, l'appareil conserve le réglage de sensibilité du film précédent.
- Il n'est pas possible de réaliser plus de 40 vues avec un film. Dans le cas du chargement d'un film 72 vues, le rembobinage s'effectuera automatiquement après la 40ème vue.
- Ne pas utiliser de films instantanés Polaroid 24 x 36 dans cet appareil. Risque de problème d'entraînement.
- Ne pas utiliser de film infrarouge. Le détecteur du compteur de vues voilerait le film.

1. Vérifier que l'appareil est vide en contrôlant la fenêtre de vérification de présence d'un film.

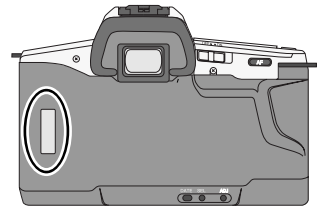

2. Ouvrir le dos de l'appareil en actionnant son dispositif d'ouverture.

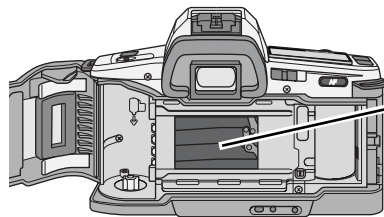
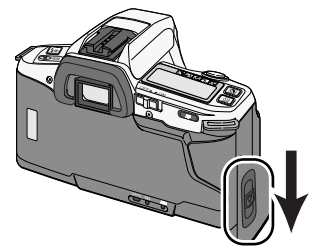

Les lamelles de l'obturateur de haute précision sont extrêmement sensibles à la pression. Ne jamais les toucher avec les doigts ou l'amorce du film.

FILM

POUR COMMENCER

3. Engager la cartouche de film dans son logement.

- Insérer la cartouche de film de manière à ce qu'elle soit tête en bas. L'engager en biais par le bas puis la pousser à fond dans son logement.

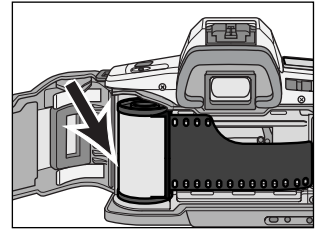

4. Engager l'amorce sur les rails du guide-film et la tirer jusqu'au repère.

- Maintenir la cartouche de façon à ce que le film soit à plat.
- Si l'amorce est trop tirée, repousser en douceur l'excédent dans la cartouche.

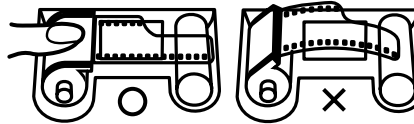
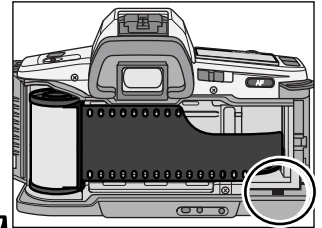

5. Refermer le dos.

- L'appareil avance automatiquement le film à la première vue.
- Attention à ne pas coincer la courroie en refermant le dos.

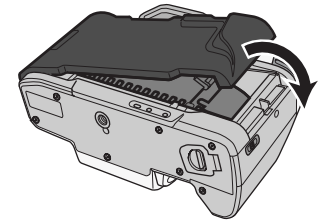

Le film est chargé correctement quand l'appareil est sous tension et que le compteur de vues affiche ("1"), l'icône de la cartouche et les témoins d'entraînement apparaissent sur l'écran de contrôle.



Lorsque le film est chargé correctement alors que l'appareil est hors tension, le compteur de vues affiche ("1"), l'icône de la cartouche et les témoins d'entraînement apparaissent sur l'écran de contrôle durant 5 secondes environ.



Lorsque le film n'est pas chargé correctement, le compteur de vues affiche ("0") et les témoins d'entraînement clignotent sur l'écran de contrôle. Le déclencheur est alors verrouillé. Si l'appareil est hors tension, ces affichages apparaissent durant environ 5 secondes. Ouvrir le dos et renouveler le chargement du film.

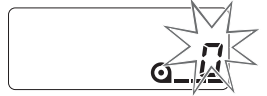

FILM

POUR COMMENCER

Rembobinage du film

Une fois la dernière vue du film exposée, l'appareil rembobine le film automatiquement.

1. Attendre que le film soit complètement rembobiné.

- Zéro est affiché sur le compteur de vues et l'icône de cartouche clignote sur l'écran de contrôle, indiquant qu'il est possible d'ouvrir le dos sans risque.

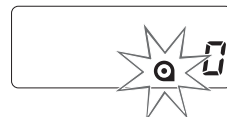

2. Appuyer sur le dispositif d'ouverture pour ouvrir le dos, retirer la cartouche de film puis refermer le dos.

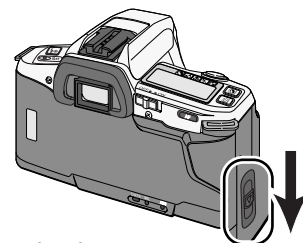

- Ne pas agir sur la bague de mise au point pendant le rembobinage du film.
- Bien qu'il soit possible de faire plus de vues que le nombre indiqué sur l'emballage du film, le laboratoire de traitement peut ne pas livrer les tirages en plus du nombre de vues théorique.

Rembobinage manuel

Le rembobinage manuel permet de rembobiner le film avant qu'il ne soit terminé.

Avec la pointe d'un stylo, appuyer doucement sur la touche de rembobinage manuel.

- Utiliser une pointe arrondie pour ne pas risquer d'abîmer l'appareil.
- Lors du rembobinage du film, zéro est affiché sur le compteur de vues et l'icône de cartouche clignote sur l'écran de contrôle, indiquant qu'il est possible d'ouvrir le dos sans risque.

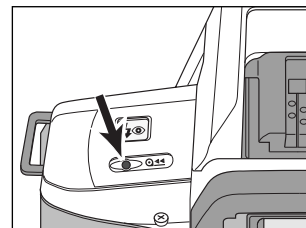

TENUE DE L'APPAREIL

OPÉRATIONS DE BASE

Comment appuyer sur le déclencheur ?

Appuyer à mi-course sur le déclencheur pour activer l'autofocus et le système de mesure de l'exposition de l'appareil. Appuyer ensuite à fond sur le déclencheur pour prendre la photo. Appuyer sur le déclencheur à l'aide de l'index par une pression douce et continue afin de ne pas provoquer des à coups et éviter ainsi un effet de bougé de l'appareil.



Avant pression.



Pression à mi-course pour activer les systèmes de l'appareil.



Pression à fond pour déclencher.

Tenue l'appareil

Maintenir fermement la poignée de l'appareil dans la main droite et utiliser la main gauche pour soutenir l'objectif. Garder les coudes bien calés de chaque côté du corps et s'assurer d'un bon appui. Toujours garder la courroie de l'appareil autour du cou ou enroulée autour du poignet pour éviter une chute accidentelle de l'appareil.



- Pour photographier en faible lumière ambiante, prendre appui sur une surface stable ou le long d'un mur afin d'éviter les effets de flous de bougé.
- Utiliser un trépied pour photographier avec un téléobjectif ou en pose longue.

PRISE DE VUES

OPÉRATIONS DE BASE

En mode standard, l'appareil règle automatiquement la mise au point et l'exposition et met le flash en service si nécessaire. Le fonctionnement de l'appareil peut être optimisé selon les différents sujets ou thèmes grâce aux programmes-résultats (p 37), aux différents modes d'entraînement du film (p 41) et aux différents modes flash (p 32).

1. Mettre l'interrupteur principal sur ON.

- À chaque mise sous tension de l'appareil, le programme d'exposition (mode P) est sélectionné automatiquement et l'indication "P" s'affiche sur l'écran de contrôle.
- Voir page 54 pour davantage de détails sur le réglage par défaut de l'appareil.

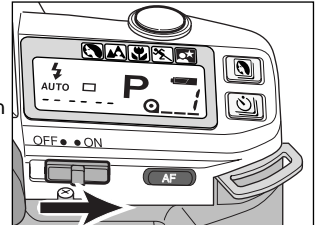

2. Centrer le sujet dans la zone AF. Avec un zoom, tourner la bague de zooming pour cadrer le sujet comme souhaité.

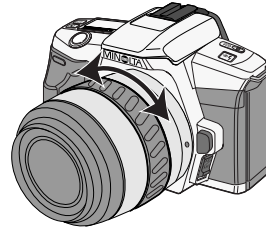

3. Appuyer sur la touche de rappel de programme (P) pour configurer l'appareil en mode Programme Tout auto.

- Si le témoin de flash apparaît dans le viseur, le flash émet un éclair lors du déclenchement (p 33).
- En faible lumière ambiante, l'illuminateur d'assistance AF se met en service pour aider à la mise au point (p 31).



- 4. Lorsque le témoin de mise au point apparaît dans le viseur, appuyer à fond sur le déclencheur pour prendre la photo.**

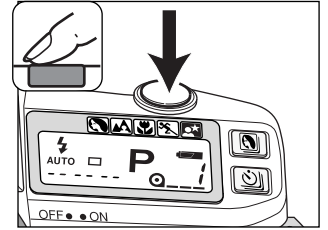

Indicateurs de mise au point

Lorsque le déclencheur est enfoncé à mi-course, les témoins suivants apparaissent dans le viseur pour indiquer l'état de la mise au point.

- La durée de la mise au point peut être plus longue qu'habituellement avec un objectif macro ou un téléobjectif ou encore si la lumière ambiante est très faible.

● Fixe	Mise au point effectuée et verrouillée
(●) Fixe	Mise au point effectuée sur un sujet en mouvement. L'appareil fait la mise au point en continu tant que le déclencheur est maintenu enfoncé à mi-course.
● Clignotant	Mise au point impossible. Déclenchement verrouillé (p 31).

- Lorsque la mise au point auto ne peut être effectuée, il est possible que le sujet soit trop proche ou que la scène cadrée constitue une situation particulière semblable à celles décrites page 31. Dans ce cas, utiliser la mémorisation de mise au point (p 30) ou la mise au point manuelle (p 47).

MÉMORISATION DU POINT

OPÉRATIONS DE BASE

La mémorisation de la mise au point est utilisée pour faire la mise au point sur un sujet qui est situé en dehors de la zone AF. Elle permet également de résoudre les situations de mise au point autofocus impossible.

- La mémorisation du point peut également être effectuée avec la touche d'AF ponctuel (Spot AF).
- La mémorisation du point verrouille également les réglages d'exposition.
- La mémorisation du point ne peut pas être utilisée sur des sujets en mouvement et en mode autofocus continu en mode sport.



1. Cadrer le sujet au centre de la zone de mise au point AF.



2. Appuyer à mi-course sur le déclencheur pour mémoriser le point.

- Lorsque le témoin de mise au point apparaît dans le viseur, le point est mémorisé.

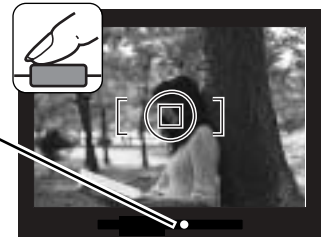

3. Recadrer la scène tout en maintenant le déclencheur enfoncé à mi-course.

- Le relâchement du déclencheur annule la mémorisation du point.



4. Appuyer à fond sur le déclencheur pour prendre la photo.



30

SITUATIONS DE MISE AU POINT PARTICULIÈRES ILLUMINATEUR AF

SITUATIONS DE MISE AU POINT PARTICULIÈRES

Dans certaines situations comme celles décrites ci-dessous, il arrive que l'appareil ne parvienne pas à faire la mise au point. Dans ce cas, utiliser la mémorisation de mise au point (p 30) ou la mise au point manuelle (p 47).

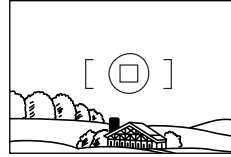

Le sujet situé dans la zone AF est très lumineux, ou présente un très faible contraste.

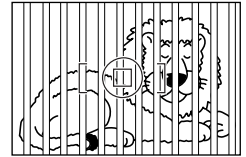

Deux sujets situés à des distances différentes sont tous les deux dans la zone AF.

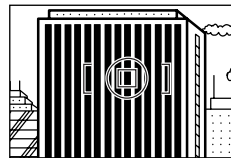

Le sujet est composé d'une série de lignes alternativement claires et sombres et remplit complètement la zone AF.



Le sujet est situé devant un fond ou un objet très lumineux.

illuminateur d'assistance AF

Le flash intégré est utilisé pour la fonction d'illuminateur d'assistance AF. Lorsque la scène cadrée est trop sombre pour que l'autofocus puisse fonctionner correctement, le flash émet une courte salve d'éclairs lorsque le déclencheur est enfoncé à mi-course et émet ainsi la lumière nécessaire pour une bonne mise au point.

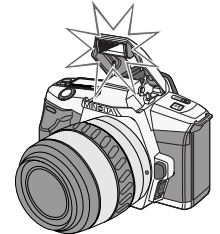

- L'illuminateur peut également être commandé par une pression sur la touche spot AF.
- La portée de l'illuminateur est d'environ 1 à 5 mètres.
- L'illuminateur AF ne se met pas en service lors de la mise au point sur des sujets en mouvement ou si le mode flash annulé est sélectionné.
- L'illuminateur AF peut ne pas fonctionner correctement avec des téléobjectifs de 300 mm ou plus.
- L'illuminateur AF ne fonctionne pas avec l'objectif Minolta zoom-macro 3x-1x.
- Lorsqu'un flash externe est monté sur la griffe de l'appareil, c'est ce flash qui fait fonction d'illuminateur à la place du flash intégré.
- Pour désactiver l'illuminateur AF, voir page 55.

UTILISATION DU FLASH INTÉGRÉ

OPÉRATIONS DE BASE

Changement de mode flash

Lorsque la touche de mode flash est pressée, le mode flash change selon la séquence suivante :

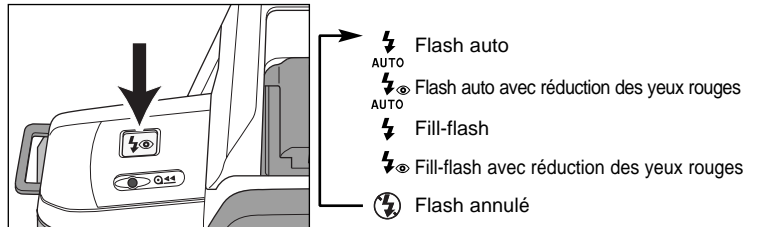

- Excepté lorsque le mode flash annulé est sélectionné, le flash intégré s'érige automatiquement lorsque le déclencheur est pressé à mi-course. Une fois érigé, il émet un éclair seulement si cela est nécessaire.
- Le déclenchement est impossible tant que le flash n'est pas chargé.
- Rabattre le flash dans son logement lorsque l'appareil n'est pas utilisé.
- Lorsque l'appareil est mis hors tension, le mode flash est automatiquement réinitialisé sur le mode flash auto ou auto avec réduction des yeux rouges quel que soit le mode préalablement sélectionné. Voir page 36.

Portée du flash

Pour être correctement exposé, le sujet doit être situé dans la portée du flash indiquée dans le tableau ci-dessous :



	OBJECTIF UTILISÉ			
	28-80 mm f/3,5-5,6 (D)		35-80 mm f/4-5,6 II	
Sensibilité	Grand-angle	Téléobjectif	Grand-angle	Téléobjectif
100 ISO	1.0 ~ 3.4 m (3.3 ~ 11.2 ft.)	1.0 ~ 2.1 m (3.3 ~ 6.9 ft.)	1.0 ~ 3.0 m (3.3 ~ 9.8 ft.)	1.0 ~ 2.1 m (3.3 ~ 6.9 ft.)
400 ISO	1.0 ~ 4.0 m (3.3 ~ 13.1 ft.)	1.0 ~ 4.0 m (3.3 ~ 13.1 ft.)	1.0 ~ 4.0 m (3.3 ~ 13.1 ft.)	1.0 ~ 4.0 m (3.3 ~ 13.1 ft.)

- Ne pas utiliser le flash intégré avec des focales inférieures à 28 mm. Il ne couvre pas le champ de ces focales.
- Vérifier que le sujet est situé à au moins 1 m de l'appareil.

Témoins de flash

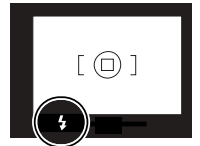
Lorsque le déclencheur est pressé à mi-course, le témoin de flash du viseur indique l'état du flash.



 Fixe	Le flash est chargé et l'éclair sera émis lors sur déclenchement
 Clignotant	La puissance de l'éclair a été suffisante pour une bonne exposition.

- Lorsque le témoin de flash ne clignote pas après le déclenchement, cela signifie que le sujet est hors de portée. Vérifier la portée du flash page 32.

Ombre portée

Une ombre portée provoquée par un objectif de large diamètre ou son parasoleil peut apparaître sur l'image lors de l'utilisation du flash intégré. Elle prend la forme d'une ombre semi-circulaire apparaissant dans le bas de l'image en cadrage horizontal ou sur le côté en cadrage vertical.

- Enlever le parasoleil avant d'utiliser le flash intégré.
- L'ombre portée peut apparaître avec les objectifs suivants utilisés à leurs plus courtes focales :
Zoom AF 17-35 mm f/3,5 G
Zoom AF 28-70 mm f/2,8 G
Zoom AF 28-85 mm f/3,5-4,5
Zoom AF 28-135 mm f/4-4,5
- Le flash intégré ne peut pas être utilisé avec les objectifs suivants :
AF 300 mm f/2,8 APO
AF 600 mm f/4 APO

UTILISATION DU FLASH INTÉGRÉ

OPÉRATIONS DE BASE

Flash auto

En mode Tout auto, le flash intégré s'érige automatiquement lorsque le déclencheur est pressé à mi-course alors que la lumière ambiante est faible. Une fois érigé, il émet un éclair si nécessaire.



Appuyer sur la touche de mode flash jusqu'à ce que l'indicateur de mode flash auto apparaisse sur l'écran de contrôle.

- Lorsque l'appareil est mis hors tension, le mode flash est automatiquement réinitialisé sur le mode flash auto ou auto avec réduction des yeux rouges quel que soit le mode préalablement sélectionné. Voir page 36.

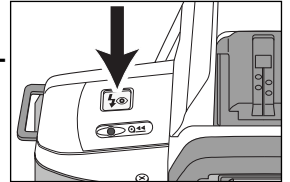

Flash auto avec réduction des yeux rouges

Lorsque le flash est utilisé pour photographier des personnes dans un lieu faiblement éclairé, il peut provoquer l'apparition du phénomène des yeux rouges qui est dû à la réflexion de l'éclair par la couleur rouge de la rétine. Le mode réducteur d'yeux rouges du flash intégré permet d'atténuer ce phénomène.



Appuyer sur la touche de mode flash jusqu'à ce que l'indicateur de mode flash auto avec réduction des yeux rouges apparaisse sur l'écran de contrôle.

- Prévenir les personnes photographiées qu'une série d'éclairs sera émise juste avant l'éclair principal afin qu'elles ne détournent pas leur attention avant l'obturation.
- Lorsque l'appareil est mis hors tension, le mode flash est automatiquement réinitialisé sur le mode flash auto ou auto avec réduction des yeux rouges quel que soit le mode préalablement sélectionné. Voir page 36.

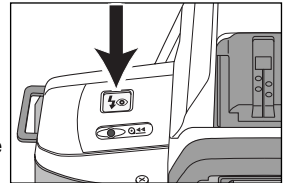

Fill-flash

Le mode Fill-flash (ou flash en fill-in) s'utilise pour photographier en extérieur en cas de contre-jour ou pour atténuer de fortes ombres portées ou encore, en intérieur sous éclairage fluorescent pour atténuer l'effet de dominante de couleur. En mode fill-flash, l'éclair est émis à chaque déclenchement.

Appuyer sur la touche de mode flash jusqu'à ce que l'indicateur de mode fill-flash apparaisse sur l'écran de contrôle.

- Pour revenir en mode flash auto, renouveler la procédure précédente pour faire disparaître l'indicateur de fill-flash.

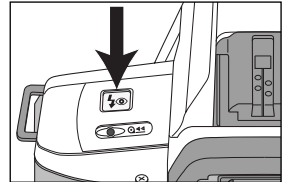

Fill-flash avec réduction des yeux rouges

Appuyer sur la touche de mode flash jusqu'à ce que l'indicateur de mode fill-flash avec réduction des yeux rouges apparaisse sur l'écran de contrôle.

- Afin qu'elles ne détournent pas leur attention avant l'obturation, prévenir les personnes photographiées qu'un éclair sera émis juste avant l'éclair principal.
- Pour revenir en mode flash auto, renouveler la procédure précédente pour faire disparaître l'indicateur de fill-flash avec réduction des yeux rouges.

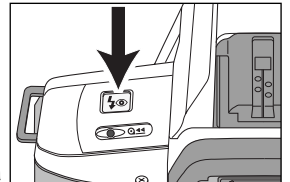

UTILISATION DU FLASH INTÉGRÉ

OPÉRATIONS DE BASE

Flash annulé

Le mode flash annulé doit être sélectionné pour photographier des scènes dont l'ambiance lumineuse doit être restituée naturellement. Ce mode est également sélectionné pour photographier dans les lieux où l'utilisation du flash est interdite (musées).



Appuyer sur la touche de mode flash jusqu'à ce que l'indicateur de mode flash annulé apparaisse sur l'écran de contrôle.

- Le flash intégré n'émet pas d'éclair, même s'il est en position érigée.
- La vitesse d'obturation étant souvent lente en mode flash annulé par faible lumière ambiante, l'usage d'un trépied est fortement recommandé.
- Pour revenir en mode flash auto, renouveler la procédure précédente pour faire disparaître l'indicateur de flash annulé.

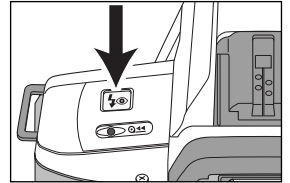

Réglage du mode flash par défaut

Lorsque l'appareil est mis hors tension, le mode flash est réinitialisé en flash auto ou flash auto avec réduction des yeux rouges quel que soit le mode préalablement sélectionné. Le mode de réglage initial de l'appareil est le mode flash auto. Pour le remplacer par le mode flash auto avec réduction des yeux rouges, sélectionner ce mode avant de mettre l'appareil hors tension.

SÉLECTION D'UN PROGRAMME-RÉSULTAT

Les programmes-résultats optimisent les réglages de l'appareil afin qu'ils soient adaptés au mieux au thème de prise de vues.

Appuyer sur la touche programmes-résultats pour sélectionner l'un des programmes-résultats suivants :

- Régler le mode flash adapté au programme-résultat sélectionné. Voir à cet effet la description de chaque programme-résultat.

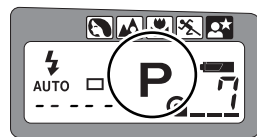
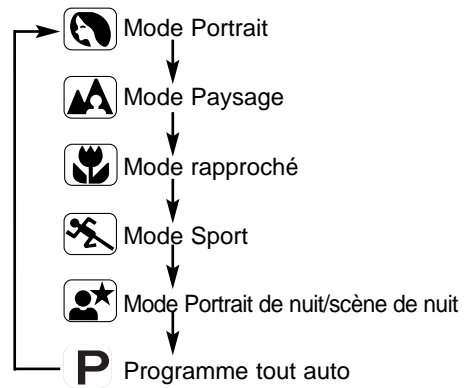
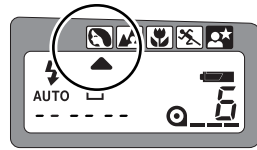
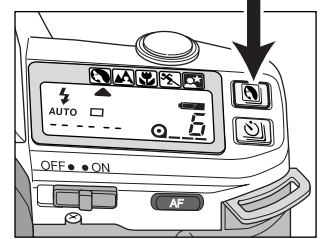

- À chaque mise sous tension de l'appareil, le mode d'exposition est ramené en mode programme tout auto et l'indication "P" est affichée sur l'écran de contrôle.

SÉLECTION D'UN PROGRAMME-RÉSULTAT

OPÉRATIONS DE BASE

Mode portrait

Les meilleurs portraits sont ceux qui présentent le personnage devant un fond flou. Il faut pour cela que la profondeur de champ soit réduite. En mode portrait, le programme-résultat correspondant sélectionne les réglages d'exposition qui privilégient ce rendu d'image et vous laisse vous consacrer entièrement à l'obtention de la meilleure expression.



Appuyer sur la touche programmes-résultats jusqu'à ce que le pointeur soit face au mode portrait.

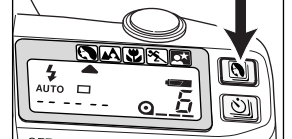

- Pour obtenir les meilleurs résultats, avec un zoom, régler celui-ci en position téléobjectif.
- Si la personne photographiée est en contre-jour ou si elle est soumise à de fortes ombres portées, utiliser le mode fill-flash (p 35).
- Faire la mise au point sur les yeux de la personne pour obtenir le meilleur rendu de son expression.
- S'il fait nuit, utiliser le mode portrait de nuit (p 40).

Mode paysage

La photographie de paysage, contrairement au portrait, nécessite de disposer d'une grande profondeur de champ afin que tous les plans du paysage, proches et éloignés, soient nets en même temps. Le programme-résultat du mode paysage assure automatiquement la sélection des réglages favorisant cette grande profondeur de champ. Il préserve cependant autant que possible une vitesse d'obturation suffisamment élevée pour éviter les flous de bougé.



Appuyer sur la touche programmes-résultats jusqu'à ce que le pointeur soit face au mode paysage.

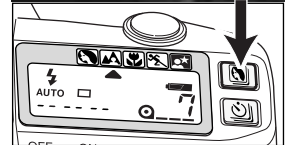

- Si les sujets en premier plan sont en contre-jour ou soumis à de fortes ombres portées, utiliser le mode fill-flash.
- Le flash n'aura pas d'effet sur l'exposition du fond.
- Pour obtenir les meilleurs résultats, utiliser un objectif grand-angle ou avec un zoom, régler celui-ci en position grand-angle. Si possible, intégrer des premiers plans pour accentuer l'impression d'étagement de la profondeur.
- L'utilisation d'un trépied est recommandée.
- S'il fait nuit, utiliser le mode portrait de nuit (p 40).

Mode rapproché

Le programme-résultat associé au mode rapproché permet de photographier dans les meilleures conditions des fleurs, des insectes, des bijoux ou des petits objets pour lesquels il faut s'approcher très près du sujet. L'appareil sélectionne les réglages les mieux adaptés à ce type de prise de vues. Avec un objectif macro, le temps nécessaire à la mise au point peut s'avérer un peu plus long qu'avec un objectif standard.

Appuyer sur la touche programmes-résultats jusqu'à ce que le pointeur soit face au mode rapproché.

- L'usage d'un trépied est recommandé en mode rapproché.
- Pour obtenir les meilleurs résultats, utiliser de préférence un objectif macro ou un zoom avec position macro.
- Ne pas utiliser le flash intégré si le sujet est à moins de 1 m de l'appareil, il y aurait surexposition.
- En mise au point rapprochée, l'avant de l'objectif ou le parasoleil peuvent masquer une partie de l'éclair du flash, ce qui se traduit par une ombre portée au bas de la photo (voir page 33). L'utilisation d'un flash accessoire est recommandée.
- Vérifier que le sujet n'est pas à une distance inférieure à la distance de mise au point minimale de l'objectif utilisé. Consulter le mode d'emploi de ce dernier.

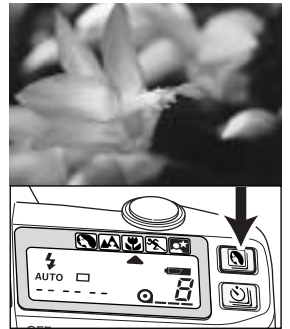

Mode sport

En photo de sport, l'utilisation d'une vitesse rapide est nécessaire pour figer les mouvements et les actions. Le programme-résultat sport sélectionne automatiquement la vitesse la plus rapide et règle l'autofocus en mode continu avec suivi des sujets en mouvement.

Appuyer sur la touche programmes-résultats jusqu'à ce que le pointeur soit face au mode sport.

- L'appareil fait la mise au point en continu tant que le déclencheur est maintenu enfoncé à mi-course.
- Le flash intégré est efficace seulement lorsque le sujet principal se trouve dans sa zone de portée. En cas contraire utiliser le mode flash annulé (p 36).
- Le choix d'un film à grande sensibilité est recommandé.
- Avec un téléobjectif, utiliser un trépied ou un monopode pour une meilleure stabilité.

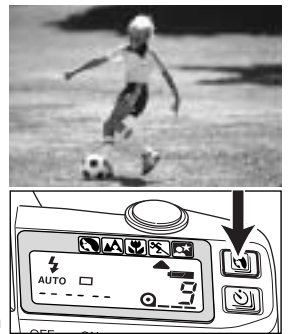

SÉLECTION D'UN PROGRAMME-RÉSULTAT

OPÉRATIONS DE BASE

Mode portrait de nuit

Le programme-résultat portrait de nuit assure l'équilibre d'exposition entre un sujet en premier plan exposé au flash et un fond naturellement éclairé. Il contrôle l'ouverture et la vitesse de manière à assurer un rendu idéal pour les éclairages naturels et l'ambiance nocturne du fond.

1. Appuyer sur la touche programmes-résultats jusqu'à ce que le pointeur soit face au mode Portrait de nuit /scène de nuit.

2. S'assurer de la sélectionner de tout mode flash autre que le mode flash annulé (p 32).

- L'utilisation d'un film de sensibilité élevée est recommandée.
- Demander aux personnes photographiées de ne pas bouger pendant la prise de vue pour éviter le risque de flou de bougé en cas de pose longue.
- Utiliser un trépied pour la même raison.



Mode scène de nuit

Pour photographier des scènes nocturnes éclairées, sans personnages en premier plan, sélectionner le mode portrait de nuit /scène de nuit et régler le flash en mode Annulé. L'appareil sélectionne une pose longue qui permet de restituer l'ambiance des éclairages nocturnes.

1. Appuyer sur la touche programmes-résultats jusqu'à ce que le pointeur soit face au mode Portrait de nuit /scène de nuit.

2. Appuyer sur la touche mode flash pour sélectionner le mode flash annulé.

- Utiliser un trépied pour éviter les flous de bougé.
- L'utilisation d'un film de sensibilité élevée est recommandée.
- Les scènes nocturnes peuvent empêcher un bon fonctionnement de l'autofocus. Utiliser la mémorisation du point (p 30) ou la mise au point manuelle (p 47).
- Les photographies de scènes de crépuscule sont généralement meilleures que celle de la pleine nuit. Les ciels de crépuscule et de couchant apportent des détails aux ombres de la scène.



RETARDATEUR

Le retardateur diffère le déclenchement d'une dizaine de secondes après la pression sur le déclencheur.

1. Fixer l'appareil sur un trépied.
Appuyer sur la touche de mode d'entraînement pour afficher l'indicateur de retardateur sur l'écran de contrôle.

- Lors de la pression sur la touche, le mode d'entraînement change selon la séquence suivante.

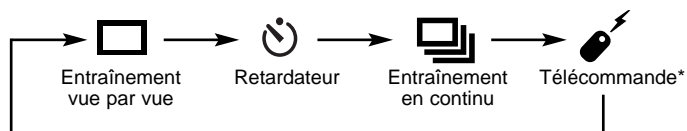
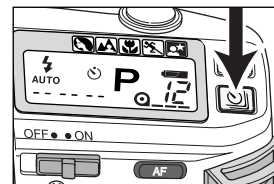

* Version télécommande en fonction des pays et des modèles

2. Centrer le sujet dans la zone AF.



3. Appuyer à mi-course sur le déclencheur pour faire la mise au point.

- Pour des sujets décentrés, utiliser la mémorisation du point (p 30).

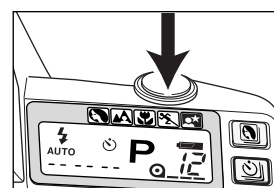

RETARDATEUR

OPÉRATIONS DE BASE

4 Appuyer à fond sur le déclencheur pour lancer le retardateur.

- Le témoin du retardateur en façade de l'appareil se met à clignoter puis reste allumé juste avant l'obturation.

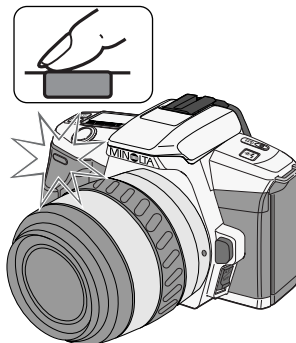

- Ne pas appuyer sur le déclencheur alors que vous êtes placé devant l'objectif. La mise au point et la détermination de l'exposition seraient erronées.
- Le retardateur est annulé après l'obturation.
- Pour annuler le décompte du retardateur avant l'obturation, appuyer sur la touche de mode d'entraînement ou ramener l'interrupteur principal en position OFF.
- Fixer l'obturateur d'oculaire de la courroie sur l'oculaire si la lumière extérieure est forte (p 20, 57).

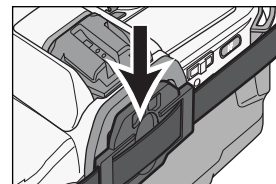

ENTRAÎNEMENT EN CONTINU

Dans ce mode, le déclenchement et l'avance du film s'effectuent en continu tant que la pression est maintenue sur le déclencheur (prise de vues en rafale).

- 1. Appuyer sur la touche de mode d'entraînement pour afficher l'indicateur d'entraînement en continu sur l'écran de contrôle.**

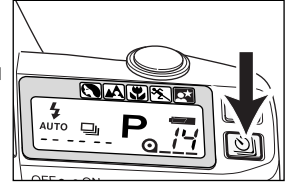

- 2. Appuyer à fond sur le déclencheur et le maintenir pour lancer une série de vues.**

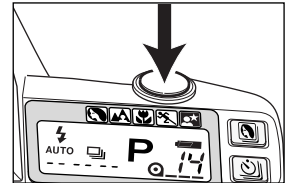

- Avec des piles neuves, l'appareil déclenche à un rythme de 1,7 vues par seconde lorsque la vitesse est d'au moins 1/250 s en mode flash annulé. En prise de vues au flash, l'obturation n'intervient qu'après la recharge du flash, l'intervalle entre les vues peut donc être assez long. Avec un flash accessoire puissant, l'obturation peut continuer avant la recharge complète du flash.
- En autofocus en continu avec des sujets en mouvement ou en mode sport, l'obturation n'intervient qu'une fois la mise au point effectuée et corrigée entre deux vues.
- Pour revenir en mode autofocus en vue par vue, appuyer sur la touche de mode d'entraînement pour afficher le mode d'entraînement vue par vue sur l'écran de contrôle.
- Les zooms Minolta AF xi et Power zoom ne permettent pas le zooming pendant la prise de vues en continu.

FONCTION TÉLÉCOMMANDE avec la version dos dateur uniquement*

OPÉRATIONS DE BASE

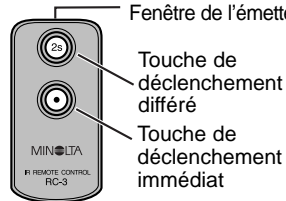

Fenêtre de l'émetteur L'appareil version dos dateur peut être commandé depuis une distance de 5 mètres grâce à la télécommande RC-3 (télécommande vendue séparément)*.

Touche de déclenchement différé

Touche de déclenchement immédiat

* Seule certaines versions et modèles à dos dateur sont équipés de la fonction télécommande.

1. Fixer l'appareil sur un trépied.
2. Appuyer sur la touche de mode d'entraînement pour afficher l'indicateur de télécommande sur l'écran de contrôle.
3. Cadrer et composer l'image.
4. Diriger l'émetteur de la télécommande vers l'appareil et appuyer sur la touche de déclenchement immédiat ou sur celle de déclenchement différé.

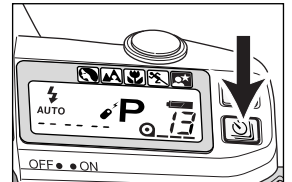

- Lors de la pression sur la touche de déclenchement immédiat, le témoin lumineux en façade de l'appareil clignote une fois avant l'obturation.
- Lors de la pression sur la touche de déclenchement différé, le témoin lumineux en façade de l'appareil clignote pendant 2 secondes avant l'obturation.

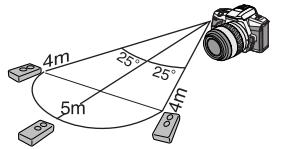

- La télécommande peut ne pas fonctionner correctement sous un éclairage fluorescent ou en contre-jour.
- Si le flash intégré s'érige lors de la pression sur la touche de la télécommande, attendre quelques secondes pour que la charge soit effectuée puis appuyer de nouveau sur la touche pour déclencher.
- Pour économiser les piles, le mode télécommande est automatiquement annulé si la télécommande n'est pas utilisée durant plus de 5 minutes.
- Fixer l'obturateur d'oculaire de la courroie sur l'oculaire si la lumière extérieure est forte (voir page 20 et 57).

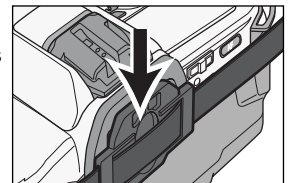

MÉMORISATION DU POINT EN MODE TÉLÉCOMMANDE*

Si le sujet principal n'est centré dans la zone AF, utiliser la mémorisation du point ou la mise au point manuelle. La mémorisation du point ne peut pas être utilisée sur des sujets en mouvement ou en mode sport.

* Seule certaines versions et modèles à dos dateur sont équipés de la fonction télécommande.

1. Régler l'appareil en mode télécommande.

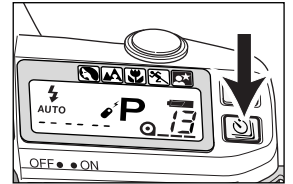

2. Centrer le sujet dans la zone AF puis appuyer sur le déclencheur à mi-course pour afficher le témoin de mise au point dans le viseur.

- La mise au point et l'exposition sont déterminées.
- Appuyer à nouveau mi-course sur le déclencheur pour refaire la mise au point.
- La mise au point peut également être mémorisée par la touche spot AF (p 46).

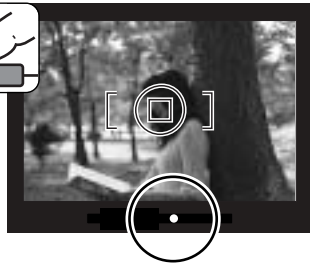

3. Relâcher le déclencheur.

- Le témoin de mise au point reste allumé pour indiquer que le point est verrouillé.



4. Recadrer l'image.

5. Diriger l'émetteur de la télécommande vers l'appareil et appuyer sur la touche de déclenchement immédiat ou sur celle de déclenchement différé.



MISE AU POINT PONTUELLE (AF PONCTUEL)

OPÉRATIONS AVANCÉES

Une pression sur la touche spot AF active la zone d'AF ponctuel.

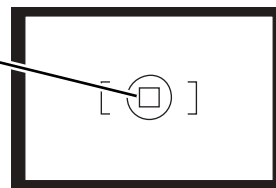

1. Cadrer le sujet principal dans la zone spot AF.



2. Appuyer sur la touche spot AF et maintenir la pression.

- Le témoin de mise au point s'affiche dans le viseur.
- La mise au point et l'exposition sont mémorisées jusqu'à ce que la touche spot AF soit relâchée.

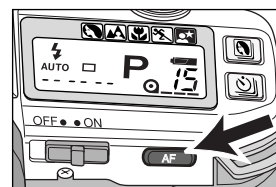

3. Tout en conservant la pression sur la touche spot AF, appuyer à fond sur le déclencheur pour prendre la photo.

- Lorsque la touche spot AF est relâchée, la zone AF large s'affiche à nouveau.

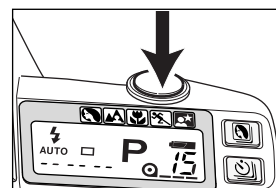

MISE AU POINT MANUELLE

L'objectif peut être mis au point manuellement. Le système de détection de l'autofocus peut être utilisé comme assistance à la mise au point manuelle et renseigne sur l'état de mise au point du sujet situé dans la zone AF.

1. Appuyer sur le sélecteur de mode de mise au point et le relâcher.

- L'indication "MF" s'affiche sur l'écran de contrôle.

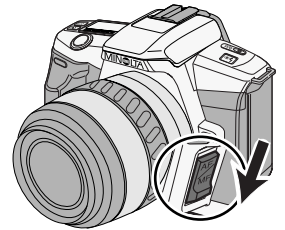
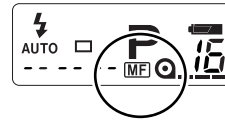

2. Tourner la bague de mise au point de l'objectif pour que le sujet apparaisse net.

- Lorsque le déclencheur est enfoncé à mi-course, le système AF aide à la mise au point. Lorsque le sujet est net, le témoin de mise au point s'affiche dans le viseur.
- Pour revenir en mode autofocus, appuyer à nouveau sur le sélecteur de mode de mise au point. L'indicateur de mise au point manuelle disparaît de l'écran de contrôle. La mise au point manuelle est également désactivée lorsque l'appareil est mis hors tension.

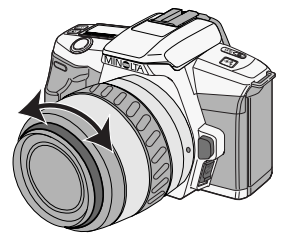

- En mise au point manuelle, avec les objectifs D, l'appareil utilise la mesure multizones. Avec d'autres objectifs, l'appareil passe automatiquement en mesure moyenne à prépondérance centrale. La mesure peut donc être sensiblement différente en mise au point manuelle et en autofocus.

FLASH

OPÉRATIONS AVANCÉES

Ce chapitre décrit aussi bien le fonctionnement du flash intégré que des flashes accessoires.

Flash Programme

Un flash accessoire accroît nettement les possibilités par rapport au flash intégré.

Seuls les flashes Minolta D sont compatibles avec cet appareil.

Monter le flash accessoire sur la griffe porte-accessoires de l'appareil.

- Le flash intégré doit être en position rétractée dans son logement.

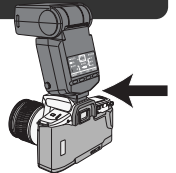

Appuyer sur la touche de mode flash de l'appareil pour sélectionner le mode flash souhaité.

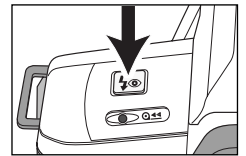
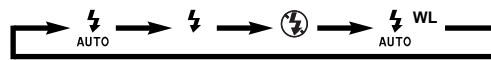

- Le mode réducteur d'yeux rouges ne peut pas être utilisé avec les flashes accessoires.
- Le témoin de flash du viseur indique l'état du flash accessoire.
- Se référer au mode d'emploi du flash pour connaître la portée de ce dernier.
- La vitesse d'obturation est automatiquement réglée sur 1/90 s ou plus lent. La synchro haute vitesse n'est pas compatible avec cet appareil.
- L'indicateur de flash annulé est affiché sur l'écran de contrôle sans aucune autre icône si un flash incompatible est monté sur l'appareil.

Notes

Le mode flash peut être sélectionné sur le flash lui-même. Le flash étant monté sur la griffe et sous tension, changer le mode comme souhaité. Valider ce mode en appuyant à mi-course sur le déclencheur : l'appareil affiche l'indicateur de mode flash correspondant sur l'écran de contrôle. Seuls les modes flash auto et flash annulé sont disponibles. Les autres modes doivent être sélectionnés depuis l'appareil.

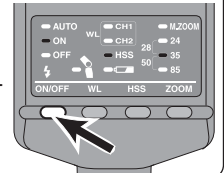

Mesure au flash

Le type de mesure au flash change selon l'objectif utilisé.

Mesure ADI (Intégration de la distance)

La mesure ADI est utilisée avec les objectifs Minolta D. La mesure ADI associe l'information de distance fournie par le système autofocus et l'information d'exposition déterminée par l'émission d'un pré-éclair. Contrairement à la mesure TTL au flash classique, la mesure ADI est moins influencée par la luminosité de l'arrière-plan ou par la réflectance du sujet principal et assure donc une exposition optimisée.



Mesure ADI



Mesure TTL conventionnelle

Pré-éclair TTL

La mesure avec pré-éclair TTL est utilisée avec les objectifs non D ou lorsque le flash est détaché ou utilisé en indirect. En complément de la mesure TTL classique, un pré-éclair émis avant l'éclair d'exposition permet au système de mesurer la quantité de lumière réfléchie par le sujet et d'en déduire avec précision l'intensité nécessaire pour l'éclair principal. Contrairement à la mesure ADI, la distance n'est cependant pas prise en compte.

Notes sur le flash

Certains accessoires peuvent empêcher une bonne exposition au flash. Ne pas utiliser certains filtres tels les filtres gris neutre ou polariseurs par exemple. Ne pas utiliser non plus de bonnettes, de compléments optiques ou de diffuseurs macro.

Un flash accessoire ne peut pas être relié à l'appareil par l'intermédiaire d'un cordon de synchro. Pour davantage d'information sur la compatibilité des flashes accessoires, voir page 56.

FLASH DÉTACHÉ SANS CORDON

OPÉRATIONS AVANCÉES

Certaines photos prises avec un flash monté sur l'appareil ont un rendu plat (voir photo 1). En utilisant un flash accessoire placé à distance de l'appareil, il est possible d'obtenir un rendu avec davantage de relief (photo 2).

Le mode flash détaché sans cordon utilise le flash intégré pour contrôler les flashes distants disposés autour du sujet. L'exposition idéale est automatiquement déterminée par l'appareil.

Le mode réducteur d'yeux rouges ne peut pas être utilisé en mode flash détaché sans cordon. Le flash détaché étant généralement disposé latéralement par rapport au sujet, il n'y a pas de risque d'apparition de l'effet yeux rouges.

Seuls les objectifs Minolta D sont compatibles avec cette fonction.



1. Flash normal



2. Flash détaché sans cordon

Réglage du mode flash détaché sans cordon

1. L'appareil et le flash étant hors tension, monter le flash sur l'appareil puis mettre les deux sous tension.

- Le flash doit préalablement être monté sur la griffe porte-accessoires afin que le boîtier puisse être réglé en mode flash détaché sans cordon.

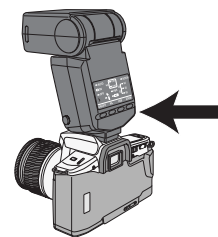

2. Appuyer sur la touche de mode flash de l'appareil pour faire apparaître l'indication "WL" sur l'écran de contrôle.

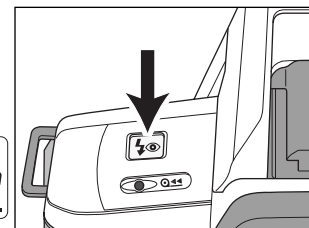

3. Détacher le flash de l'appareil.

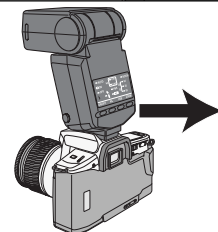

4. Appuyer sur la touche de mode flash de l'appareil pour ériger le flash intégré.

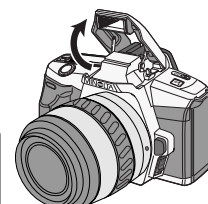

FLASH

OPÉRATIONS AVANCÉES

Prise de vues en mode flash sans cordon

Le flash détaché est contrôlé par un signal codé émis par le flash intégré. L'éclair du flash intégré émis à cet effet n'intervient pas dans l'exposition. Les positions du flash détaché et de l'appareil sont primordiales pour contrôler l'éclairage du sujet.

1. Disposer l'appareil et les flashes autour du sujet. Voir la description suivante à propos des distances.

- Photographier de préférence dans un lieu peu éclairé.
- Consulter le mode d'emploi du flash pour des informations spécifiques sur ce dernier.
- La vitesse d'obturation sera automatiquement réglée sur 1/45 s ou plus lent.
- L'utilisation d'un trépied est recommandée.
- Le contrôle de ratio de puissance n'est pas disponible.

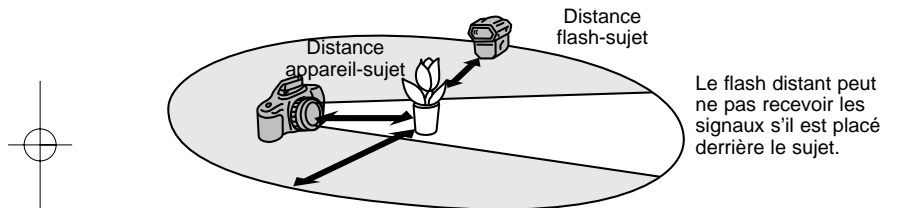

Disposer l'appareil et le flash dans un rayon de 5 m autour du sujet.

- Le tableau ci-dessous est donné pour l'utilisation d'un objectif AF 35-80 mm f/4-5,6 II.

Sensibilité	Distance appareil-sujet		3600HS(D) - Distance flash-sujet	
	Grand-angle	Téléobjectif	Grand-angle	Téléobjectif
100 ISO	1.0 ~ 5.0m (3.3 ~ 16.4ft.)	1.0 ~ 5.0m (3.3 ~ 16.4ft.)	1.0 ~ 3.5m (3.3 ~ 11.5ft.)	1.0 ~ 2.5m (3.3 ~ 8.2ft.)
400 ISO	2.0 ~ 5.0m (6.6 ~ 16.4ft.)	2.0 ~ 5.0m (6.6 ~ 16.4ft.)	2.0 ~ 5.0m (6.6 ~ 16.4ft.)	2.0 ~ 5.0m (6.6 ~ 16.4ft.)

Avec un flash 5600HS(D), la distance flash-sujet est de 1 à 5 m à toutes les focales de l'objectif pour un film 100 ISO et de 2 à 5 m pour un film 400 ISO.

2. Attendre que les deux flashes soient chargés.

- Lorsque le déclencheur est enfoncé à mi-course, le témoin de flash s'affiche dans le viseur pour indiquer que le flash intégré est chargé.
- Lorsque le flash détaché est chargé, son illuminateur AF frontal se met à clignoter et le témoin de charge s'allume à l'arrière du flash.

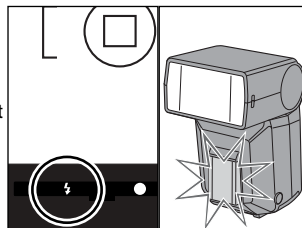

3. Appuyer sur la touche programmes-résultats pour tester le déclenchement du flash détaché.

- Si le flash détaché n'émet pas d'éclair, modifier sa position.

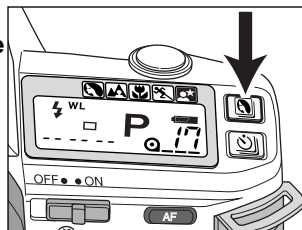

4. Lorsque les deux flashes sont chargés, appuyer à fond sur le déclencheur pour prendre la photo.

- Si l'éclair du flash détaché a permis une bonne exposition du sujet, le témoin de ce flash s'allume.

Annulation du mode flash sans cordon

1. Monter le flash accessoire sur l'appareil.
2. Placer le sélecteur de mode en position WL.
3. Appuyer sur la touche de mode flash de l'appareil jusqu'à ce que l'indication WL disparaisse de l'écran de contrôle.

- La mise hors tension de l'appareil par l'interrupteur principal (OFF) annule le mode flash sans cordon si le flash est sur la griffe porte-accessoires. Si le flash n'est plus sur la griffe, le mode sans cordon n'est pas annulé. Dans ce cas, se référer au mode d'emploi du flash pour annuler le mode sans cordon.

INFORMATIONS UTILES

APPENDICE

Réinitialisation aux réglages par défaut

Lorsque l'appareil est mis hors tension :

Fonction	Défaut	Page
Programme-résultat	Annulé, programme tout auto actif	37
Flash	Flash auto	32
Mode de mis au point	Autofocus	47
Retardateur	Annulé	41
Entraînement en continu	Annulé	43
Mode flash sans cordon	Annulé	52
Télécommande	Annulé	44

Annulation du verrouillage de déclenchement

Pour éviter le risque de voilage du film, le déclenchement est impossible lorsqu'il n'y a pas d'objectif sur le boîtier. Ce réglage peut être modifié afin de permettre le montage du boîtier sur un télescope ou un microscope par l'intermédiaire d'une monture T. Désactiver le verrouillage uniquement lorsque cela est nécessaire.

1. Mettre l'appareil hors tension.

2. Appuyer simultanément sur la touche de programmes-résultats et sur la touche de mode d'entraînement.

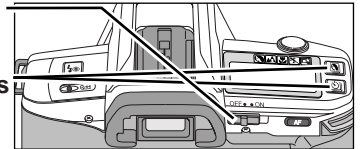

3. Tout en maintenant la pression sur les deux touches, mettre l'appareil sous tension.

- Renouveler la procédure pour réactiver le verrouillage du déclenchement.

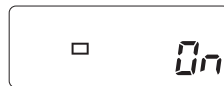

Déclenchement impossible.



Déclenchement possible.

Annulation de l'illuminateur AF

Le flash intégré fait fonction d'illuminateur AF et émet des éclairs si nécessaire afin d'assister la mise au point autofocus lorsque la lumière ambiante est faible. Cette fonction d'illuminateur AF peut être désactivée.

- Cette procédure est sans effet sur l'illuminateur AF d'un flash accessoire.

1. Mettre l'appareil hors tension.

2. Appuyer sur la touche de mode flash et la maintenir enfoncée.

3. Tout en maintenant la touche, mettre l'appareil sous tension.

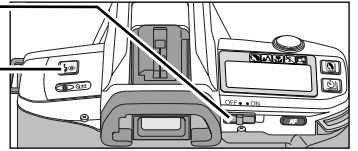

illuminateur AF actif.

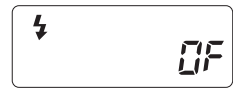

illuminateur AF désactivé.

INFORMATION SUR LES ACCESSOIRES

APPENDICE

Ce mode d'emploi fournit des informations sur des produits et accessoires disponibles au moment de son impression. Pour obtenir des infos complémentaires sur des accessoires qui ne seraient pas décrits ici, contacter un revendeur Minolta.

Objectifs

Tous les objectifs Minolta AF peuvent être utilisés avec cet appareil.

- Seuls les objectifs à monture A sont compatibles. Les objectifs Minolta MC et MD ne peuvent pas être utilisés.
- Certains accessoires d'objectifs peuvent empêcher une bonne exposition au flash : ne pas utiliser de filtres neutres ou polariseurs ni de bonnettes ou de compléments optiques.
- La mesure ADI est compatible seulement avec les objectifs Minolta D (p 49).
- L'utilisation d'un parasoleil est recommandée pour éviter les reflets parasites lors des prises de vues en lumière ambiante.
- Retirer le parasoleil avant d'utiliser le flash intégré.

Flashes accessoires

Les flashes accessoires suivants sont compatibles avec cet appareil :

Flash programme 5600HS (D)

Flash programme 3600HS (D)

- L'indicateur de flash annulé est affiché sur l'écran de contrôle sans autre icône si un flash incompatible est monté sur la griffe de l'appareil.
- Un flash accessoire ne peut pas être relié à l'appareil par l'intermédiaire d'un cordon de synchronisation.

Alimentation externe à piles AA BP-200

Cette alimentation permet d'alimenter l'appareil à partir de 4 piles alcalines AA ou 4 accus Ni-MH équivalents.

- Les piles lithium AA ne peuvent pas être utilisées.

Visueur d'angle VN / Loupe de visée VN

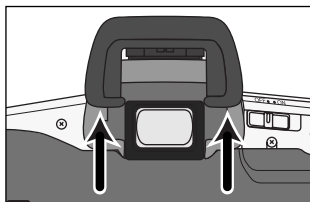

Le viseur d'angle VN à 90° permet de viser de manière confortable notamment quand l'appareil est disposé très près du sol.

La loupe de visée VN grossit l'image du viseur d'environ 2,3x et permet ainsi une mise au point très précise en macrophotographie, en reproduction ou en photo au téléobjectif.

Retirer l'ocilleton d'oculaire pour fixer un accessoire de viseur.

- Pour retirer l'ocilleton, le pousser vers le haut.

Correcteur dioptrique d'oculaire 1000

Pour les porteurs de lunettes, il est possible d'utiliser un correcteur d'oculaire 1000. Neuf verres correcteurs de - 4 à + 3 dioptries sont disponibles.

Accessoires incompatibles

Les accessoires suivants ne sont pas compatibles avec cet appareil.

- Cordon de télécommande RC-1000 S/L
- Diffuseur macro CD-1000
- Adaptateur de commande de flash sans cordon
- Cordon d'extension de flash OC-1100
- Sabot de flash détaché OS-1100
- Triple connecteur TC-1000
- Câble CD
- Récepteur de données DR-1000
- Télécommande IR-1N (ATTENTION : l'utilisation de cet accessoire peut endommager définitivement l'appareil !)
- Poignée Grip CG-1000
- Grip vertical VC-7
- Enregistreur de données DS-100

EN CAS DE PROBLÈME

APPENDICE

Si les solutions données ci-dessous ne résolvent pas un éventuel problème de fonctionnement, confier l'appareil à votre revendeur Minolta pour qu'il le transmette au SAV Minolta.

Problème	Cause	Solution	Page
L'autofocus ne fait pas le point lorsque le déclencheur est pressé à mi-course.	Situation particulière empêchant le fonctionnement de l'autofocus (p 31).	Mémoriser le point ou faire le point manuellement.	30/ 47
	L'appareil est en mise au point manuelle.	Appuyer sur le sélecteur AF/MF.	47
	Le sujet est trop proche.	Vérifier la distance de mise au point minimale de l'objectif.	–
Déclenchement impossible.	La mise au point n'est pas effectuée.	Mémoriser le point ou faire le point manuellement.	30/ 47
	L'appareil est monté sur un télescope ou un microscope.	Annuler le verrouillage du déclenchement.	54
	L'objectif n'est pas monté correctement.	Vérifier le montage de l'objectif.	22
Le flash émet un éclair lors de la pression à mi-course sur le déclencheur.	Le flash est en fonction illuminateur d'assistance AF.	Mettre l'illuminateur hors fonction, régler le mode flash en mode flash annulé ou annuler la fonction d'illuminateur AF.	31/ 55

Problème	Cause	Solution	Page
L'image est floue (bougé).	Le flash n'a pas fonctionné (vitesse lente).	Utiliser le flash, un trépied ou un film plus sensible.	–
Les photos prises au flash sont sombres.	Le sujet est en dehors de la portée du flash.	Vérifier la portée du flash.	32
Avec le flash intégré, la partie inférieure de l'image est sombre.	Ombre portée due à la présence du parasoleil ou sujet à moins de 1 m.	Enlever le parasoleil. Avec le flash intégré, la distance entre le sujet et l'appareil doit être au minimum d'un mètre.	32/ 33
La date ou l'heure ne s'impriment pas.	La date et l'heure n'ont pas été réglées ou la fonction d'impression est désactivée.	L'horloge et le calendrier doivent être réglés si les paramètres de date et d'heure clignotent. Activer la fonction d'impression.	17/ 18
Er s'affiche sur l'écran de contrôle.	Dysfonctionnement de l'appareil.	Mettre l'appareil hors tension / sous tension. Si le fonctionnement normal n'est pas rétabli ou si l'incident se reproduit régulièrement, confier l'appareil au SAV Minolta.	

ENTRETIEN ET RANGEMENT

APPENDICE

Conditions et températures de fonctionnement

- Cet appareil est conçu pour fonctionner entre - 20° et 50°.
- Ne jamais laisser l'appareil dans des endroits où il risque d'être exposé à des températures extrêmes, comme la boîte à gants d'un véhicule par exemple.
- Par temps froid, les affichages à l'écran peuvent être lents et l'écran apparaît sombre par température élevée. Le fonctionnement redevient normal à température normale.
- Cet appareil n'est pas étanche. Le protéger s'il doit être utilisé sous la pluie.
- Ne jamais l'exposer à une forte humidité.
- Pour éviter la formation de buée lorsque l'appareil est transposé de l'extérieur froid vers un intérieur chauffé, le placer dans un sac en plastique. Le laisser reprendre la température ambiante de la pièce avant de l'utiliser.
- Le témoin d'usure des piles peut parfois apparaître avec des piles neuves. Effectuer plusieurs mises hors/sous tension pour revenir à un affichage normal.
- L'autonomie des piles diminue par basses températures. Par temps froid, retirer les piles de l'appareil et les conserver à part, au chaud dans une poche par exemple. Des piles réchauffées peuvent retrouver une partie de leur autonomie.

Événement important

- Avant une série de prises de vues importantes, toujours vérifier préalablement le bon fonctionnement de l'appareil.
- La société Minolta ne pourra en aucun cas être tenue pour responsable des conséquences d'un mauvais fonctionnement de l'appareil.

Nettoyage

- Les parties externes de l'appareil et de l'objectif, exceptées les surfaces en verre, peuvent être nettoyées avec un tissu sec et propre. Si l'appareil a été en contact avec du sable, souffler et épousseter en douceur, sans frotter pour ne pas rayer l'appareil.
- Pour nettoyer un objectif, retirez les poussières ou autres particules avec un pinceau soufflant. Pour enlever les traces résistantes, utilisez un papier spécial optiques. Si besoin est, humidifier ce papier avec une goutte de produit nettoyant pour optiques.
- Ne jamais verser le produit directement sur la surface du verre.
- Ne pas toucher les parties internes de l'appareil, et en particulier le miroir, ajusté avec précision.
- Les poussières présentes sur le miroir ne viennent nullement affecter les photos mais peuvent faire baisser l'acuité de l'autofocus. Utiliser un pinceau soufflant pour les évacuer.
- Ne pas utiliser d'air comprimé pour nettoyer l'intérieur de l'appareil, la forte pression risquerait d'endommager les parties sensibles.
- Ne jamais employer de solvants pour nettoyer l'appareil.
- Ne jamais toucher une lentille avec les doigts.

Rangement

Si l'appareil doit rester inutilisé pendant une longue période :

- Mettre en place tous les bouchons.
- Retirer les piles de l'appareil.
- Placer l'appareil dans un endroit frais et sec à l'abri de la poussière et d'éventuels produits chimiques (tels que les boules antimites). En atmosphère humide, mettre l'appareil dans une boîte étanche avec un agent dessicant de type gel de silice.
- Penser à effectuer périodiquement quelques déclenchements afin de conserver un parfait fonctionnement.
- Après une longue période de non utilisation, contrôler attentivement le fonctionnement de l'appareil.

Questions et SAV

- Si vous avez des questions concernant cet appareil, contactez votre revendeur Minolta.
- En cas de nécessité de réparation, contactez votre revendeur pour qu'il confie l'appareil à un SAV Minolta.

CARACTÉRISTIQUES TECHNIQUES

APPENDICE

TYPE : Reflex 24 x 36 autofocus avec exposition automatique et flash intégré.

MONTURE D'OBJECTIF : Baïonnette Minolta type A (Autofocus).

SYSTÈME AUTOFOCUS :

Système de détection : Détection de phase à travers l'objectif (TTL)
Capteurs autofocus : Capteurs CCD en ligne (système AF à 3 points avec capteur central croisé).

Plage de sensibilité AF : IL -1 à IL 18 (pour 100 ISO).
Illuminateur AF : Par le flash intégré. Mis en action automatiquement en faible lumière et pour les sujets à faible contraste.
Portée : De 1 à 5 m environ.

Zones autofocus : Zone large, zone ponctuelle.
Anticipation : De type multidimensionnelle active sur les sujets en mouvement.

SYSTÈME D'EXPOSITION :

Mesure : Mesure TTL sur 14 zones.
Cellule : Cellule au silicium à 14 segments en nid d'abeilles.
Plage de mesure : IL 1 à IL 20. (objectif f/1,4 et 100 ISO).
Exposition : Programmée.

Programmes-résultats : Portrait, paysage, rapproché, sport, portrait de nuit/scène de nuit.
Réglage de sensibilité du film : Automatique pour les films codés DX entre 25 et 5000 ISO par 1/3 de valeur.
25 et 1000 ISO au flash.

Mémorisation d'exposition : L'exposition est mémorisée avec la mise au point.

OBTURATEUR

Type : Plan focal à défilement vertical contrôlé électroniquement.

Vitesses : De 30 s à 1/2000 s.

Synchro flash : 1/90 s ou plus lente.

Synchro en mode flash détaché sans cordon : 1/45 s ou plus lente.

FLASH:

Mesure au flash : Pré-éclair TTL, mesure ADI.

Type : Flash intégré

Nombre guide : 12 (pour 100 ISO, en mètres)

Portée : De 1 à 4 mètres

Couverture : Champ d'un 28 mm.

Modes flash : Flash auto, flash auto avec réduction des yeux rouges, fill-flash, fill-flash avec réduction des yeux rouges, flash annulé, flash détaché sans cordon (avec flashes dédiés)

Temps de recyclage : Environ 4 secondes.

WISEUR :

Type : À hauteur d'œil, à miroirs en toit.
 Verre de visée : De type dépoli fin (Sphérique accute matte).
 Champ couvert : 90% (en vertical), x 90% (en horizontal).
 Grossissement : 0,75x (avec objectif 50 mm réglé sur l'infini).
 Réglage dioptrique : -1 dioptrie.
 Oculaire : démontable.

TRANSPORT DU FILM :

Entraînement du film : Vue par vue, en continu.
 Vitesse en continu : 1,7 im/s.
 Chargement : Automatique.
 Rembobinage : Automatique. Rembobinage manuel possible.
 Durée de rembobinage : Environ 8 s pour un film 24 vues.

Retardateur : 10s

Récepteur de télécommande IR : Seule certaines versions et modèles à dos dateur sont équipés de la fonction télécommande. Télécommande RC-3 vendue séparément.

ALIMENTATION :

2 piles lithium CR2

Autonomie des piles :

%d'utilisation du flash	Conditions A		Conditions B	
	20° (68°F)	-10° (14°F)	20° (68 °F)	-10° (14°F)
0	30 films	24 films	45 films	35 films
50	14 films	11 films	18 films	14 films
100	9 films	7 films	11 films	9 films

Conditions A :

Objectif (35-80 mm f/4-5,6 II) mis au point trois fois depuis l'infini jusqu'à 2 m et déclencheur maintenu enfoncé à mi-course pendant 10 secondes avant chaque déclenchement. Autres procédures de base comprises.

Conditions B :

Objectif mis au point depuis l'infini jusqu'à 2 m et déclencheur maintenu enfoncé à mi-course pendant 5 secondes avant chaque déclenchement. Autres procédures de base comprises.

- Avec film 24 vues, piles neuves et exposition au rythme de 2 films par mois.
- L'autonomie des piles peut varier en fonction des conditions d'usage.

DIMENSIONS:

127 (L) x 87 (H) x 60,5 (D) mm
 5 (L) x 3.4 (H) x 2.4 (D) in.

POIDS :

310 g sans objectif ni piles, ni accessoires

Les caractéristiques et les accessoires mentionnés sont basés sur les dernières informations disponibles au moment de l'impression et sont sujets à modification sans préavis.

Minolta Co., Ltd.	3-13, 2-Chome, Azuchi-Machi, Chuo-Ku, Osaka 541-8556, Japan
Minolta Europe GmbH	Minoltaring 11, D-30855 Langenhagen, Germany
Reparatur/Repair	Senator-Helmken-Strasse 1, D-28197 Bremen, Germany
Minolta France S.A.S.	365 Route de Saint-Germain, F-78420 Carrieres-Sur-Seine, France
Minolta (UK) Limited	7 Tanners Drive, Blakelands, Milton Keynes, MK14 5BU, England
Minolta Austria Ges. m.b.H.	Amalienstrasse 59-61, A-1131 Wien, Austria
Minolta Camera Benelux B.V.	Zonnebaan 39, P.O. Box 6000, NL-3600 HA Maarssen, The Netherlands
Belgian Branch	Prins Boudewijnlaan 1, B-2550 Kontich, Belgium
Minolta (Schweiz) AG	Riedstrasse 6, CH-8953 Dietikon, Switzerland
Minolta Svenska AB	Albygatan 114, S-171 54 Solna, Sweden
Finnish Branch	Niittykatu 6 PL 37, SF-02201 Espoo, Finland
Minolta Portugal Limitada	Av. do Brasil 33-A, P-1700 Lisboa, Portugal
Minolta Corporation	101 Williams Drive, Ramsey, New Jersey 07446, U.S.A.
Minolta Canada Inc.	369 Britannia Road East, Mississauga, Ontario L4Z 2H5, Canada
Minolta Hong Kong Limited	Room 208, 2/F, Eastern Center, 1065 King s Road, Quarry Bay, Hong Kong
Minolta Singapore (Pte) Ltd.	10, Teban Gardens Crescent, Singapore 608923
Shanghai Minolta Optical Products Co., Ltd.	368 Minolta Road, Songjiang, Shanghai, China



© 2003 Minolta Co., Ltd. under the Berne Convention and Universal Copyright Convention

9222-2165-13 P-A302
Printed in Japan