

MPS6150c

Handy Reference
Guide de référence pratique
Referencia Rápida

Contents

Using the Printer Menu	4
Navigating	4
Menu Summary	5
Tray 1 and Optional Tray 2	6
Multi-Purpose Tray	7
Exit Trays	9
Print Media Settings	10
General Information	10
Selectable Media Weight Settings	11
Print Media	12
Paper	12
Transparencies, Labels	13
Thick Paper, Envelopes	14
Power Save Mode	15
Control Panel.	16
Clearing Media Jams	17
Duplex (370, 373)	17
Duplex (371)	18
Paper Feed (372, 380, 390).	19
Internal (381)	20
Paper Tray (391, 392).	22
Common Error Messages.	23
Ordering Replacement Supplies .	25
Service & Support	26

Table des matières

L'utilisation des menus de l'imprimante	27
Déplacement	27
Sommaire Menu	28
Bac 1 et bac 2 optionnel	29
Bac multifonction	30
Bacs de sortie	32
Paramètres de support d'impression	33
Généralités	33
Paramétrage de grammage de support	34
Supports d'impression.	35
Papier	35
Transparents, Étiquettes	36
Papier épais, Enveloppes.	37
Mode d'économie d'énergie.	38
Panneau de commande	39
Dégagement des bourrages	40
Duplex (370, 373)	40
Duplex (371)	41
Alimentation papier (372, 380, 390) 42	
Interne (381)	43
Bac à papier (391, 392)	45
Messages d'erreur courants	46
Commande de fournitures.	48
Service et support	49

Contenido

Uso el menú de la impresora . . .	50
Navegar	50
Resumen de la menú	51
Bandeja 1 y Bandeja 2 Opcional .52	
Bandeja Multi-Usó.	53
Bandejas de salida	55
Configuración de los Medios de	
Impresión	56
Información general	56
Config. del peso del medio	
seleccionables	57
Medios de impresión	58
Papel.	58
Transparencias y Etiquetas	59
Papel grueso y Sobres.	60
Ahorro de energía	61
Panel de contro	62
Solución de atascos.	63
Duplex (370, 373)	63
Duplex (371)	64
Alimentación de papel (372, 380,	
390)	65
Interno (381).	66
Bandeja de papel (391, 392) . . .	68
Mensajes de errores comunes . .	69
Cómo hacer sus pedidos de	
suministros.	71
Servicio y Soporte	72

Using the Printer Menu Navigating

Note

Settings made in the printer driver will override the printer menu settings.

Navigating the Menu

1. Press

ENTER



to enter the Menu mode.

2. Press

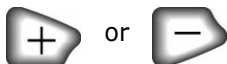

repeatedly to scroll through the Categories, Items and Values.

3. Press

ENTER



to select a Category, Item or Value to change, or to engage the new setting for a Value.

4. Press

ON LINE



to exit the Menu mode.

For Example

If the MP Tray will normally be loaded with transparencies, set the printer menu as follows:

1. Press ENTER.
2. Press + repeatedly until you see

MPT MEDIA TYPE	
PLAIN	*

3. Press ENTER.
The second line of the display starts blinking.
4. Press + repeatedly until TRANSPARENCY appears on the second line of the display.
5. Press ENTER.
An asterisk appears next to your selection.
6. Press ENTER.
The setting is engaged.
7. Press ON LINE.

Using the Printer Menu

Menu Summary

Summary of Menu Categories

- ▶ **Information Menu**
Print the Menu Map, Network settings or Demo page.
- ▶ **Print Menu**
Set the number of copies, feed tray used, etc.
- ▶ **Media Menu**
Set media size and weight for the various trays, etc.
- ▶ **Color Menu**
Set color density, registration, etc.
- ▶ **Sys Config Menu**
Set power save, timeouts, etc.
- ▶ **USB Menu**
Set parameters for USB.
- ▶ **Network Menu**
Set network parameters.
- ▶ **Maintenance Menu**
Enable power save, and set other printer parameters.
- ▶ **Usage Menu**
Indicates page counts and remaining life for consumables.

Printing the MenuMap

The MenuMap provides a listing of the current printer menu settings.

1. Press + one or more times until you see

INFORMATION MENU

2. Press ENTER.

PRINT MENU MAP
EXECUTE

3. Press ENTER.
The MenuMap prints and the printer goes back on line.

Tray 1 and Optional Tray 2

Media Specifications

Media Weight Range	Tray 1: 17 to 32 lb. US Bond (64 to 120 g/m ²) Optional Tray 2: 17 to 47 lb. US Bond (64 to 176 g/m ²)
Media Size Range:	Letter, Legal-14, Legal-13.5, Legal-13, A4, A5, A6 [Tray 1 only], B5, Executive
Capacity:	Tray 1: 300 sheets of 20-lb. (75 g/m ²) paper Optional Tray 2: 530 sheets of 20-lb. (75 g/m ²) paper

Loading Paper

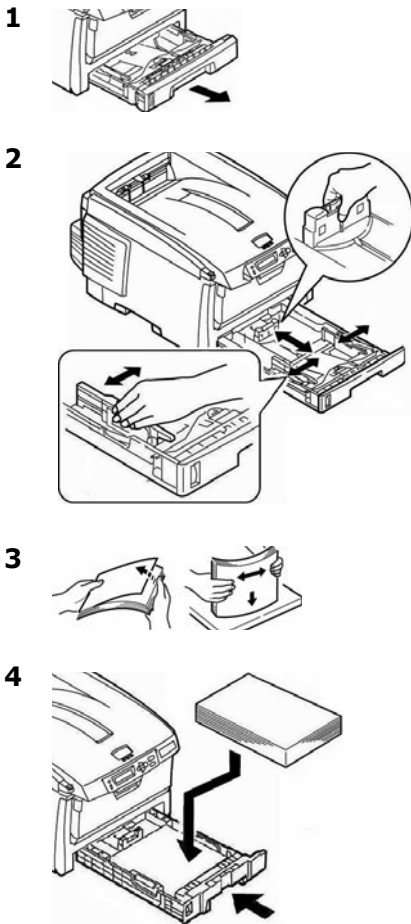

To Change the Media Default

1. Press ENTER.
 2. Press + repeatedly until MEDIA MENU appears on the display.
 3. Press ENTER.
-
- TRAY1 PAPERSIZE
LETTER
-
4. Press + repeatedly until you see
 - TRAY1 MEDIAWEIGHT, or
 - TRAY2 MEDIAWEIGHT
 5. Press ENTER.
The second line of the display starts blinking.
 6. Press + repeatedly until the second line of the display shows the Value (Light, Medium, or Heavy [see page 11]) you wish to use.
 7. Press ENTER.
 8. Press ON LINE.

Multi-Purpose Tray

Media Specifications

Weight Range:	20 to 54 lb. <i>US Bond</i> (42 to 113 lb. Index, 75 to 203 g/m ² metric)
Size Range:	Min. 4.13" x 5.83" [105 to 148 mm], max. 8.5" x 14" [216 x 356 mm] (Non-standard sizes must be defined in driver before printing: see your on-line User's Guide.) <i>Banners:</i> 8.25 to 8.5" [210 to 216 mm] wide by up to 49" [1.22 m] long. Must be fed one sheet at a time.
Takes:	100 sheets 20-lb. (75 g/m ²) paper, 50 transparencies, 10 envelopes Labels: max. feed stack = about 3/8-inch (1 cm) high

Loading Paper

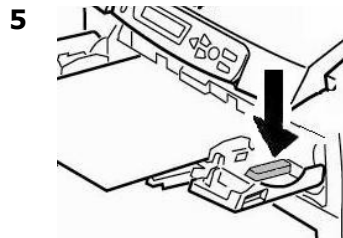
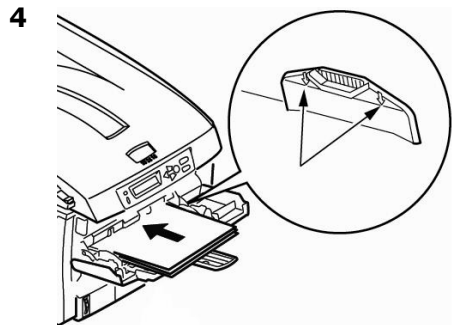
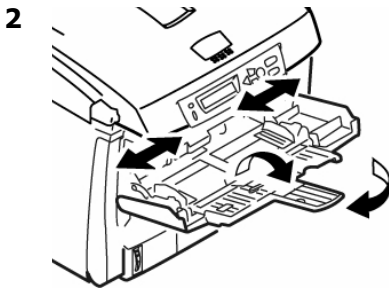
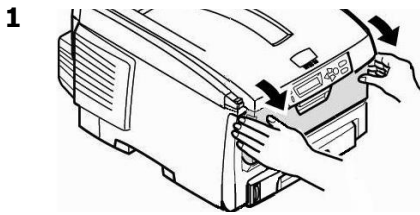

Letterhead stationery

- *Single-sided printing:* load face **up**, top edge **into** the printer.
- *Double-sided printing:* load face **down** with top edge **away from** the printer.

Multi-Purpose Tray

Default Media

Note

For the MP Tray, the default settings are:

- Media Type = Plain.
- Media Size = Letter

Transparencies

To Set Transparencies as the default media in the MP Tray, see page 4.

Heavy Paper, Labels, Envelopes

To Set Heavy Paper, Labels, or Envelopes as the Default Media in the MP Tray:

First, set the Media Size

1. Press ENTER to enter the Menu mode.
2. Press + repeatedly until MEDIA MENU appears on the display.
3. Press ENTER.

TRAY1 PAPERSIZE	
LETTER	*

4. Press + repeatedly until MPT PAPER SIZE appears on the display.
5. Press ENTER.
The second line of the display starts blinking.
6. Press Press + repeatedly until the second line of the display shows the Value (for envelopes, select **COM-10 ENVELOPE**) you wish to use.

7. Press ENTER twice.

The setting is engaged and the second line of the display stops blinking.

8. **Envelopes:** If you are setting the MP Tray for envelopes, press ON LINE and you are done.

Heavy paper / labels: If you are setting the MP Tray for heavy paper or labels, keep going.

Heavy Paper and Labels Only: Set the Media Type

9. Press +.

MPT MEDIATYPE	
PLAIN	*

10. Press ENTER.
The second line of the display starts blinking.
11. Press + repeatedly until your choice of CARD STOCK or LABELS appears on the second line of the display.
12. Press Enter.
13. Press Back.
The setting is engaged and the second line of the display stops blinking.
14. Press ON LINE.
The printer goes back on line.

Exit Trays

Top (Face Down) Exit Tray

This is the exit tray that is normally used.

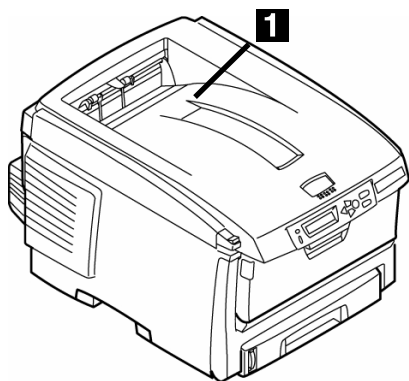

- For papers up to 47 lb. US Bond (176 g/m²).
- Holds up to 250 sheets of 20-lb. US Bond (75 g/m²) paper.
- Sheets exit face down.

Rear (Face Up) Exit Tray

- Provides straight-through, curl-free print path for transparencies, envelopes, labels and heavy paper.
- Handles paper from 17 to 54 lb. US Bond (64 to 203 g/m²).
- Holds up to 100 sheets of 20-lb. US Bond (75 g/m²) paper.
- Sheets exit face up (for multi-page documents, select reverse order printing in your application Print dialog box).

Note

If the rear tray is open, all printed pages will exit there regardless of the printer driver setting.

Opening the Rear-Feed Tray

1

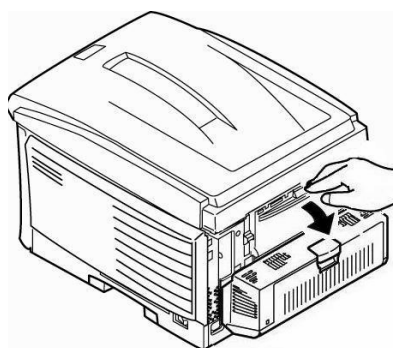

2

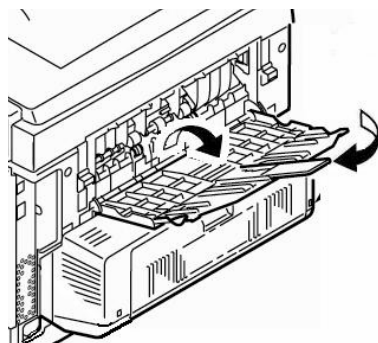

Print Media Settings

General Information

Why Change Settings?

Always make sure the media setting matches the print media you are using.

Improper media settings:

- cause poor quality printing
- cause flaking
- *can damage the printer*

Printer Driver Versus Printer Menu

Print media settings can be made in the printer driver or in the printer menu.

- *Printer driver settings override printer menu settings.*

Default Settings

The default media weight setting for all trays is Medium (20 to 27 lb. US Bond [75 to 101 g/m²]).

Changing the Default

See pages 6 and 8.

Resetting to the Original Defaults

1. Press ENTER.
2. Press - repeatedly until you see MAINTENANCE MENU on the display.
3. Press ENTER.

MENU RESET
EXECUTE

4. Press ENTER.

The printer resets and returns to the on-line state.

Temporarily Changing the Media Weight for an Individual Print Job

If you are printing a job on special media, you can temporarily load the media in a tray and change the media settings for that tray *in the driver* as you print the job.

Print Media Settings

Selectable Media Weight Settings

Ranges for Printer Media Weight

Media weight settings can be made in the printer menu or the printer driver.

Important!

Settings made in the printer driver override the printer menu settings.

Selectable Media Weight Settings

Setting	Media Weight
Light	US Bond: 17 to 19 lb. Index: 35 to 40 lb. Metric: 64 to 71 g/m ²
Medium	US Bond: 20 to 27 lb. Index: 42 to 56 lb. Metric: 75 to 101 g/m ²
Heavy	US Bond: 28 to 32 lb. Index: 58 to 67 lb. Metric: 105 to 120 g/m ²
Ultra Heavy	US Bond: 33 to 54 lb. Index: 69 to 113 lb. Metric: 124 to 203 g/m ²

US Bond versus Index

To determine if a paper weight is US Bond or Index, check the metric equivalent. E.g.,

- 35 lb. *US Bond* = 132 g/m²
- 35 lb. *Index* = 64 g/m²

For more information, go to www.paper-paper.com/weight.html.

Sample Ream Labels

US BOND

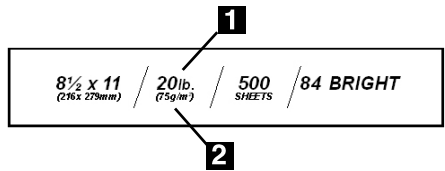

- 1** Media Weight, US Bond [sometimes given as substance]
- 2** Media Weight, Metric

INDEX

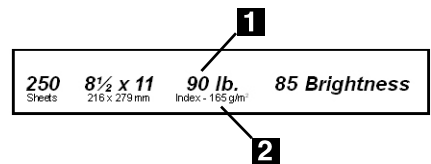

- 1** Media Weight, Index
- 2** Media Weight, Metric

Print Media

Paper

Specifications

Caution!

The ink on pre-printed letterhead stationery must be able to withstand 446°F (230°C) for 0.2 second, including mechanical pressures to 25 psi (1.8 kg/cm²).

Important!

If you experience curling when printing a file in duplex mode, switch to 28-lb. US Bond paper.

Feed	Sizes	Exit	Media Weight ¹	Recommended Media ¹
Tray 1	<ul style="list-style-type: none"> • Letter • Executive • Legal-14 • Legal-13.5 • Legal-13 • A4, A5, A6 • B5 	<ul style="list-style-type: none"> • Top • Rear 	<ul style="list-style-type: none"> • Light (17- 19 lb.) • Medium (20-27 lb.) • Heavy (28-32 lb.) 	<ul style="list-style-type: none"> • Oki 52206101 Bright White Proofing Paper, 32 lb. • Hammermill Laser Printer Radiant White, 24 lb. • Xerox 4024, 20 lb.
Tray 2	Same as Tray 1, but no A6.	<ul style="list-style-type: none"> • Top • Rear 	<ul style="list-style-type: none"> • Light (17- 19 lb.) • Medium (20-27 lb.) • Heavy (28-32 lb.) • Ultra Heavy (33-54 lb.): limited to 47 lb. max. 	Same as Tray 1
MP Tray	Same as Tray 1, but custom sizes can also be used. ²	<ul style="list-style-type: none"> • Rear Only 	<ul style="list-style-type: none"> • Medium (20-27 lb.) • Heavy (28-32 lb.) • Ultra Heavy (33-54 lb.) 	Same as above, plus: <ul style="list-style-type: none"> • Oki 52206002 Banner Paper

1. Weights in this column are US Bond (see page 11 for more information).

2. Min. = 4.13" x 5.83"; max. = 8.5" x 14": must be defined in the printer driver.

Banner Paper

- Width: 8¼ to 8½" (210 to 216 mm)
- Length: 14 to 48" (357.4 to 1220 mm)
- Paper Weight: up to 34 lb. US Bond (128 g/m²)

- MP Tray Only
- Rear Exit Tray Only
- Simplex (1-sided) Only

Note: Banner paper must be fed in one sheet at a time.

Print Media

Transparencies, Labels

Caution!

Print media must be able to withstand 446°F (230°C) for 0.2 second, including mechanical pressures to 25 psi (1.8 kg/cm²).

General Parameters

- Size: Letter or A4
- Feed: MP Tray Only
- Exit: Rear Exit Tray Only

Transparencies

Important!

Use only recommended transparencies.

Recommended Transparencies

- Oki 52205701 Premium Color Transparencies
- 3M CG3720

Printing

Individual Jobs

Make the following settings in the printer *driver* as you print the job:

- Source = MP Tray
- Media Size = Letter or A4
- Media Type = Transparency

All Jobs (Set Transparencies as the Default)

Set the printer *menu* as follows (see page 4):

- MP Tray PaperSize = Letter (the default) or A4
- MP Tray MediaType = Transparency

Labels

Loading Labels

- MP tray
- Label side up
- Top edge aimed into the printer.

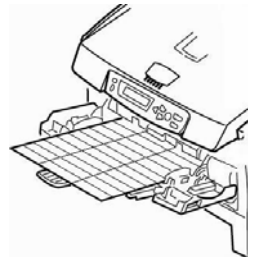

Recommended Labels

- Avery 5161 White Laser Label, Letter Size
- Avery 7162, 7664, 7666 White Laser Labels, A4 Size

Printing

Individual Jobs

Make the following settings in the printer *driver* as you print the job:

- Source = MP Tray
- Media Size = Letter or A4
- Media Type = Labels

All Jobs (Set Labels as the Default)

Set the printer *menu* as follows (see page 8):

- MP Tray PaperSize - Letter or A4
- MP Tray MediaType = Labels

Print Media

Thick Paper, Envelopes

Note: Use the rear exit tray only.

Thick Paper

Caution!

To avoid damage to the printer, ALWAYS CHANGE THE PRINTER SETTINGS WHEN PRINTING ON THICK MEDIA.

Recommended

- Oki 52205601, 52205602, 52205603 Premium Card Stock

Printing

Individual Jobs

Make the following settings in the printer *driver* as you print the job:

- Source = Tray1 (17-32 lb. US Bond) or MP Tray (20-54 lb. US Bond)
- Size = Letter, Executive, Legal-14, Legal-13.5, Legal-13, A4, A5, A6, B5, Custom (must be defined in the printer driver).
- Type = Heavy (28-32 lb. US Bond) or Ultra Heavy (33-54 lb. US Bond).

All Jobs (Set Thick Paper as the Default)

Set the printer *menu* to (see page 8):

- PaperSize = Same as for individual print jobs.
- Media Type:
 - Tray 1 = Heavy (28-32 lb. US Bond)
 - MP Tray = Heavy (28-32 lb. US Bond) or Ultra Heavy (33-54 lb. US Bond)

Envelopes

Caution!

Envelopes must be able to withstand 446°F (230°C) for 0.2 second, including mechanical pressures to 25 psi (1.8 kg/cm²)

Important!

For the best print results, use only the recommended envelopes.

Never use envelopes with metal clasps, snaps, windows, or V-flap seals:

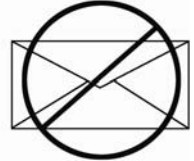
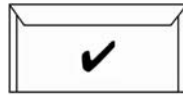

Recommended

- Oki 52206301, 52206302 Premium Envelopes .

Printing

Individual Jobs

Make the following settings in the printer *driver* as you print the job:

- Source = MP Tray
- Size = COM-10

All Jobs (Set Envelopes as the Default)

Set the printer *menu* to (see page 8):

- PaperSize = COM-10 ENVELOPE

Power Save Mode

Power Save sets how long the printer waits before going into standby mode. The default is 5 minutes.

This saves energy, but the printer requires time to warm up when it receives a print job or if you want to enter the menu and change settings.

For more information, see your on-line User's Guide.

Control Panel



BACK Button

In the Menu mode, press BACK to go back to the previous Item or Category, or to place the printer back on line.

+ Button

Press + to enter the Menu mode or to go to the next Category, Item or Value in the Menu.

Press and hold this button to advance rapidly through the entries.

- Button

Press - to go back to the previous Category, Item or Value in the Menu.

Press and hold - to rapidly advance backwards through the entries.

ENTER Button

Press ENTER to enter the Menu mode.

When the printer is in the Menu mode, press ENTER to select a Category or Item to change. Once you have changed the setting to a new Value, press ENTER to engage the Value.

ON LINE Button

Press ON LINE to switch the printer between on line and off line status.

When the printer is in the Menu mode, press ON LINE to exit the Menu mode and return the printer to on line.

If there is a paper size mismatch error, press ON LINE to force the job to print.

Press ON LINE to start a manual print job from the MP Tray once paper has been loaded.

If there is a memory overflow, press ON LINE to recover and place the printer back on line.

CANCEL Button

Press and hold CANCEL to stop printing the current job.

When the printer is in the Menu mode, press CANCEL to exit the Menu mode and place the printer back on line.

READY Light (Green)

On: printer is on line.

Off: printer is off line.

Flashing: printer is receiving data.

ATTENTION Light (Red)

On: Warning or Error status

Off: Normal status.

Flashing: Alarm status.

Clearing Media Jams Duplex (370, 373)

Jam 370 or 373

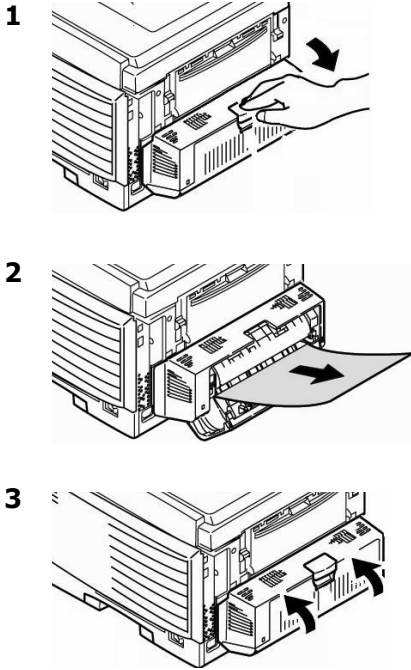

Caution!
Fuser may be hot!

**If the Sheet is Trapped in the
Fuser:**

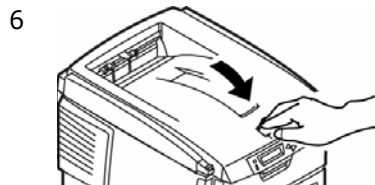
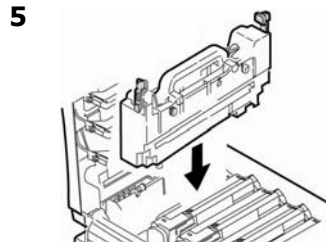
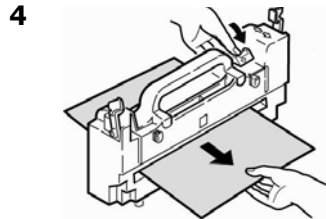
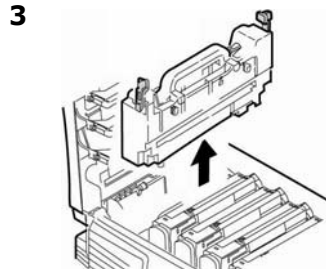
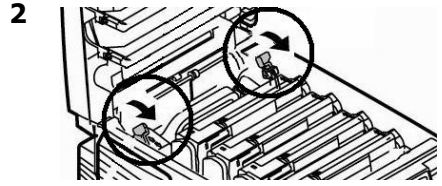
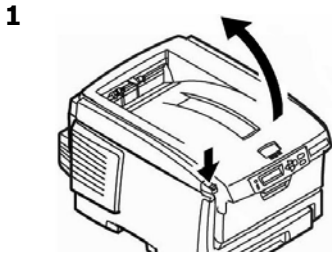

Clearing Media Jams Duplex (371)

Jam 371

1 Power off!

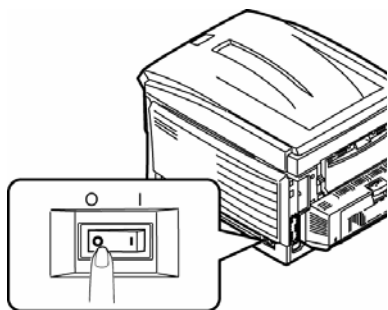

2

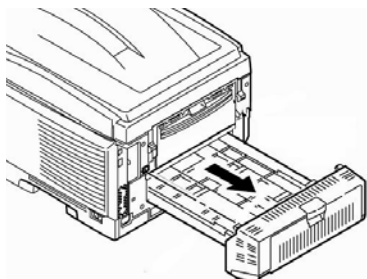

3

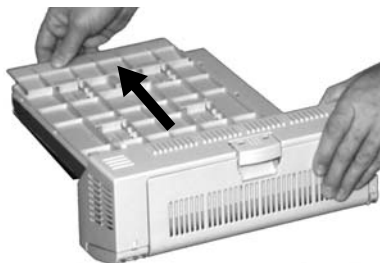

4



5



6

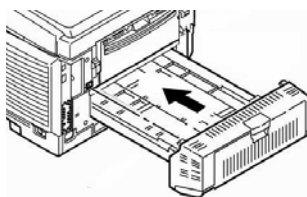

7

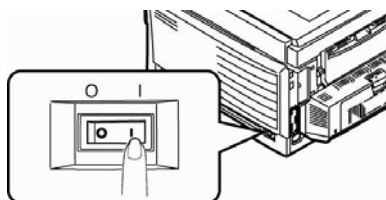

Clearing Media Jams

Paper Feed (372, 380, 390)

Front Cover Jams 372, 380

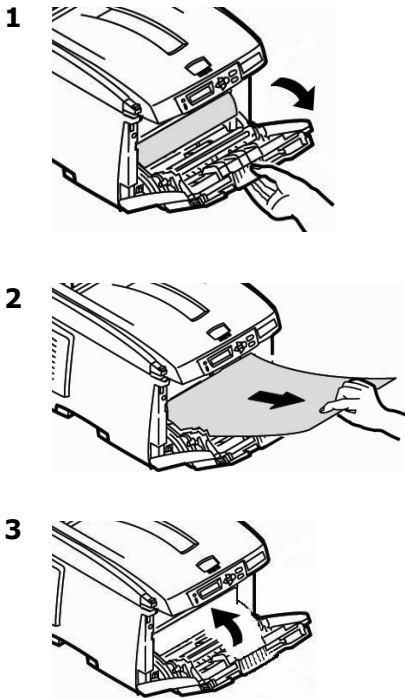

MP Tray Jam 390

If the Sheet Can't Easily Be Pulled Out from the Front:

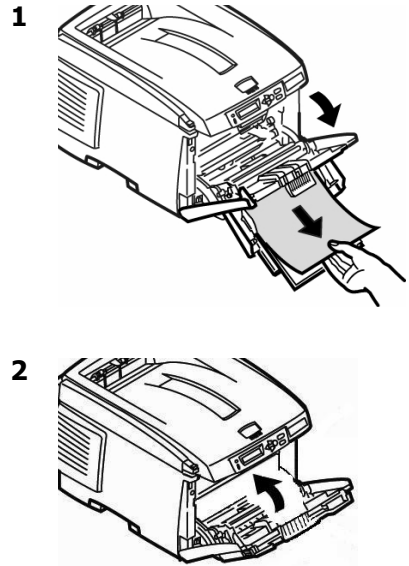

Clearing Media Jams Internal (381)

Jam 381

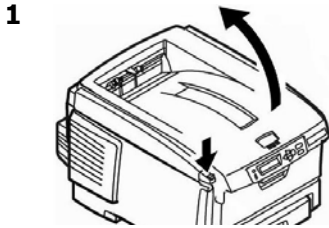

Caution!
The fuser behind the cyan (C) toner may be HOT.

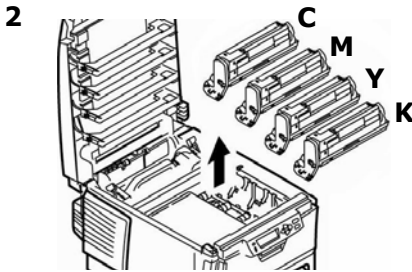

Caution!
To avoid damage to the drums:

- *Be sure to set the drums on a flat surface.*
- *Do not expose the drums to light for more than 5 minutes.*

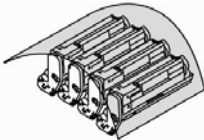

- *Do not touch the shiny green area on the bottom.*

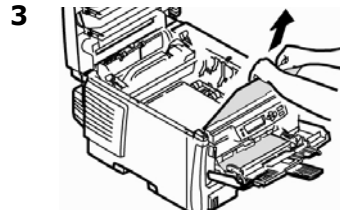

Note
To remove a sheet trapped in the fuser:

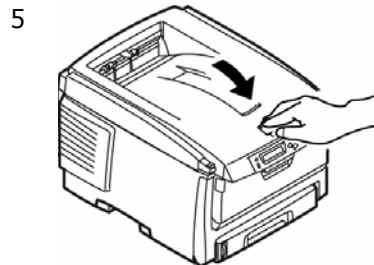
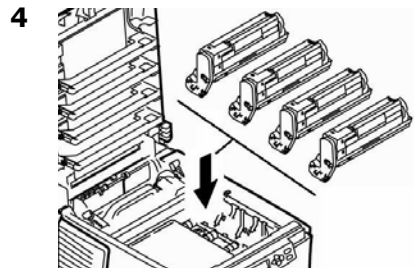

Clearing Media Jams Internal (382, 383)

Jams 382, 383

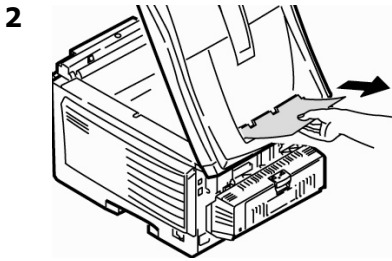
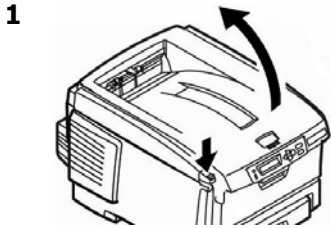

- If the sheet does not come out easily, continue.
- If the sheet does come out easily, close the cover.

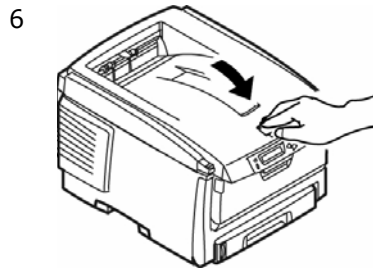
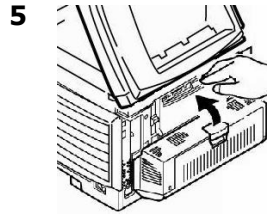
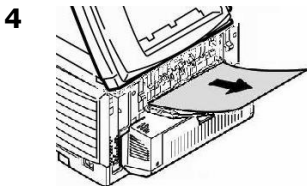
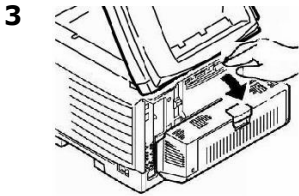

Clearing Media Jams

Paper Tray (391, 392)

Jam 391 (Tray 1)

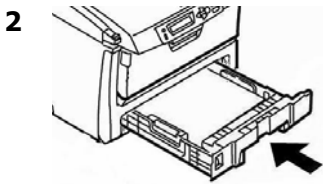
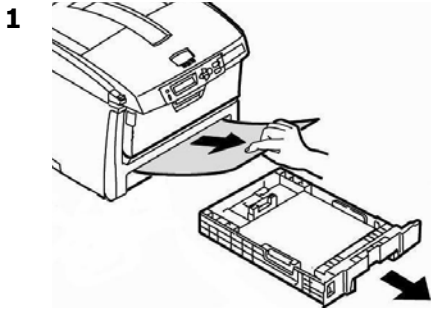

Jam 392 (Optional Tray 2)

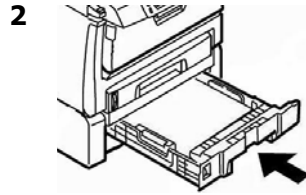
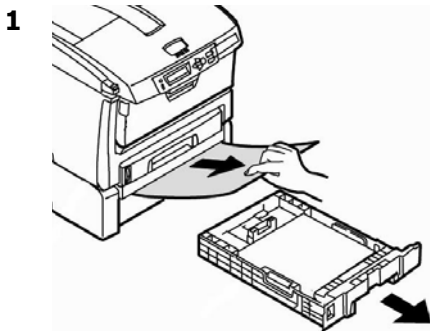

Both

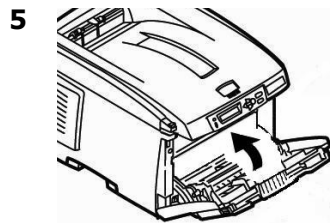
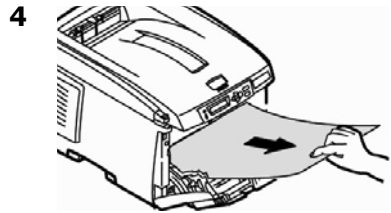
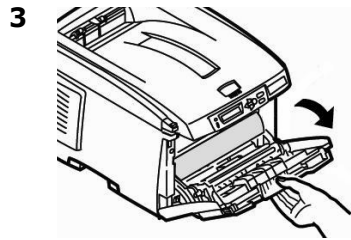

Common Error Messages

For additional error messages, see your on-line User's Guide.

XXX TONER SENSOR ERROR

Open the cover. Push the **XXX** Toner lock lever toward the back of the printer as far as it will go. Close the cover. If this does not clear the message, call your local service dealer.

XXX ORDER TONER

Note

If you have changed the LOW TONER setting to STOP, the ATTENTION light will blink and you must either replace the toner cartridge immediately or press the ON LINE button to continue printing.

Be sure you have a genuine OKI replacement toner cartridge on hand.

INSTALL NEW TONER nnn: XXXX TONER EMPTY

Replace the **XXXX** toner cartridge with a genuine OKI Toner Cartridge.

TONER NOT INSTALLED XXXX

Note

Toner **XXXX** is missing or an incorrect toner cartridge is installed. When this message appears, the printer stops after every 20 pages. To continue printing, you must open and close the top cover.

Replace the toner with a genuine OKI Toner .

NON GENUINE TONER XXXX

Note

The toner cartridge indicated (**XXXX**) is not a genuine OKI Toner Cartridge. When this message appears, the printer stops after every 20 pages. To continue printing, you must open and close the top cover.

Remove the toner cartridge and replace it with a genuine OKI Toner Cartridge.

XXXX DRUM LIFE

Replace the **xxxx** image drum. (See the instructions supplied with the new image drum.)

Common Error Messages (cont.)

INSTALL ADDITIONAL MEMORY 420: MEMORY OVERFLOW

- Reduce the size of the file being printed (e.g., print the file as separate groups of pages instead of all the pages at one time).
 - Install additional memory in the printer (see your on-line User's Guide for more information).
-

TRAY t EMPTY

Load more media in the indicated tray.

CANCELING JOB (USER DENIED)

The Job Accounting software has detected a print job from a user who is either

- not authorized to print
or
- trying to print a color job and only authorized to print black and white jobs.

The user should contact the System Administrator to see if their authorization can be changed.

Ordering Replacement Supplies

How to Order

- Consult the dealer where you purchased your printer.
- Consult an Oki Data Authorized Sales or Service Dealer. For your nearest dealer, call 1-800-654-3282.
- *U.S., Puerto Rico, Guam, U.S. Virgin Islands only:* Order on the Internet at **WWW.OKIPRINTINGSOLUTIONS.COM.**
- *U.S. only:* Order toll-free by phone at 1-800-654-3282, using VISA[®], MasterCard[®], or AMEX[®].

Service & Support

First ...

Consult the store where you purchased your printer.

Additional OKI Resources

- Available 24 hours a day, 7 days a week
- Visit our web site: **WWW.OKIPRINTINGSOLUTIONS.COM.**
- Visit **MY.OKIDATA.COM.**
- Call 1-800-654-3282.

OKI is a registered trademark of Oki Electric Industry Company, Ltd.

3M is a trademark or registered trademark of 3M.

AmEx is a registered trademark of American Express Co.

Avery is a registered trademark of Avery Dennison Corporation.

HammerMill is a registered trademark of HammerMill.

MasterCard is a registered trademark of MasterCard International, Inc.

VISA is a registered trademark of Visa.

Windows is either a registered trademark or trademark of Microsoft Corporation in the United States and other countries.

Xerox is a trademark of Xerox Corporation.

L'utilisation des menus de l'imprimante

Déplacement

Remarque

Les paramètres du pilote d'imprimante ont préséance sur les paramètres du menu de l'imprimante.

Déplacement dans le menu

1. Appuyez sur

ENTER



pour accéder au mode Menu.

2. Appuyez à plusieurs reprises sur

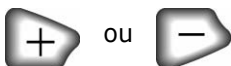

pour parcourir les catégories, éléments et valeurs.

3. Appuyez sur

ENTER



pour sélectionner une catégorie, un élément ou une valeur ou pour confirmer le nouveau réglage d'une valeur.

1. Appuyez sur

ON LINE



pour quitter le mode Menu.

Par exemple

Si le bac MF est utilisé pour les transparents, configurez le menu d'impression comme suit

1. Appuyez sur ENTER.
2. Appuyez sur + jusqu'à ce que s'affiche

TYPE PAP. BACMF	
STANDARD	*

3. Appuyez sur ENTER.
La deuxième ligne de l'affichage clignote.
4. Appuyez à plusieurs reprises sur + jusqu'à ce que TRANSPARENCY s'affiche sur la deuxième ligne de l'affichage.
5. Appuyez sur Enter.
Un astérisque () s'affiche à côté du paramètre sélectionné.*
6. Appuyez sur Enter.
Le paramètre est validé.
7. Appuyez sur On Line.

L'utilisation des menus de l'imprimante

Sommaire Menu

Sommaire la catégories de menu.

- ▶ **Menu Informations**
Impression de MenuMap, les paramètres réseau Network ou d'une page de démonstration.
- ▶ **Menu d'impression**
Configure le nom du paramètre, alimentation, etc.
- ▶ **Media Menu**
Configure le format de support et le grammage du support pour les bacs, etc.
- ▶ **Menu Couleur**
Configure la densité couleur, le calage de la couleur, etc
- ▶ **Menu Config. Système**
Configure l'économie d'énergie, le délai d'interruption, etc.
- ▶ **Menu USB**
Configure les paramètres USB.
- ▶ **Menu Réseau**
Configure les paramètres de réseau.
- ▶ **Menu Maintenance**
Activation/désactivation de la gestion énergétique et configure d'autres paramètres de l'imprimante.
- ▶ **Menu Usage**
Compte des pages et durée de vie prévue en pourcentage des consommables.

Impression de la liste des paramètres courants des menus (MenuMap)

La liste des menus (MenuMap) comprend la liste des paramètres de menu courants.

1. Appuyez une ou plusieurs fois sur + jusqu'à ce vous voyez

MENU INFORMATIONS

2. Appuyez sur ENTER.

IMPRIMER MAPPE MENU
EXÉCUTER

3. Appuyez sur ENTER.

La liste des paramètres courants de menu s'imprime et l'imprimante se remet en ligne.

Bac 1 et bac 2 optionnel

Paramètres de support

Grammage du support :	<i>Bac 1 : Bond US de 17 à 32 lb (64 à 120 g/m²) Bac 2 optionnel : Bond US de 17 à 47 lb (64 à 176 g/m²)</i>
Plage de formats de support :	<i>Lettre, légal 14, légal 13,5, légal 13, A4, A5, A6 [bac 1 uniquement], B5, Executive</i>
Capacité :	<i>Bac 1 : 300 feuilles de 20 lb (75 g/m²) Bac 2 optionnel : 530 feuilles de 20 lb (75 g/m²)</i>

Chargement du papier

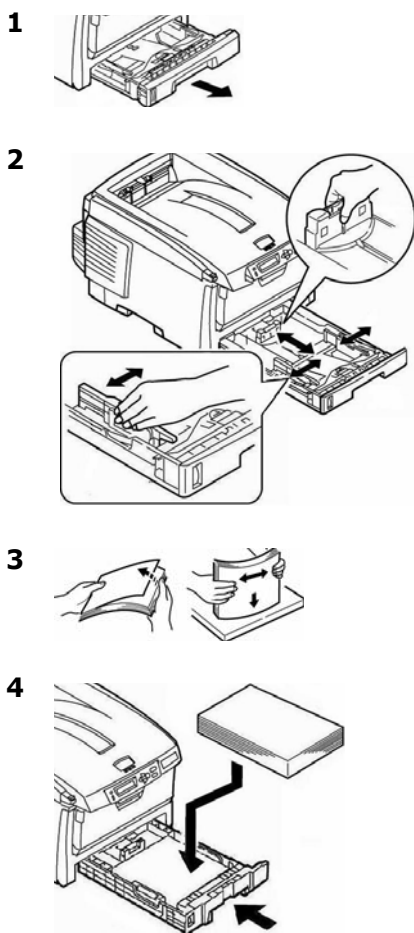

Pour modifier les paramètres de support par défaut

1. Appuyez sur ENTER.
2. Appuyez à plusieurs reprises sur + jusqu'à ce que MENU SUPPORT s'affiche.
3. Appuyez sur ENTER.

BAC1 FORMAT SUPPORT
LETTRE

4. Appuyez à plusieurs reprises sur + jusqu'à ce que
 - GRAMMAGE BAC1, ou
 - GRAMMAGE BAC2
5. Appuyez sur ENTER.
La deuxième ligne de l'affichage clignote.
6. Appuyez à plusieurs reprises sur + jusqu'à ce que le paramètre désiré (Léger, Moyen, ou Lourd [voir page 34]) s'affiche sur la deuxième ligne de l'écran.
7. Appuyez sur ENTER.
8. Appuyez sur ON LINE.

Bac multifonction

Paramètres de support

Plage de grammages :	<i>Bond US</i> de 20 à 54 (Index 42 à 113 lb., métrique 75 à 203 g/m ²)
Plage de formats :	Min. = 4,13 x 5,83 po [105 x 148 mm]; max. = 8,5 x 14 po [216 x 356 mm] (Les formats non standard doivent être définis dans le pilote avant l'impression : voyez le Guide de l'utilisateur en ligne pour plus d'information.) <i>Bannières</i> : 8,25 à 8,5 po [210 à 216 mm] de largeur, jusqu'à 48 po (1,22 m) de longueur. Alimenter les bannières une à la fois.
Capacités :	100 feuilles de 20 lb (75 g/m ²), 50 transparents, 10 enveloppes Étiquettes : alimentation d'une pile d'environ 1 cm de hauteur max.

Chargement du papier

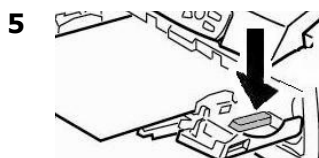
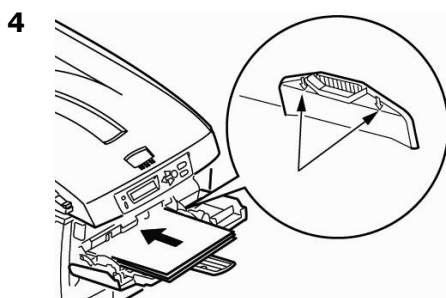
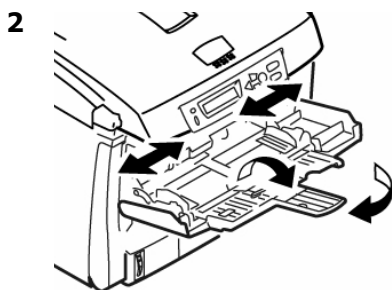
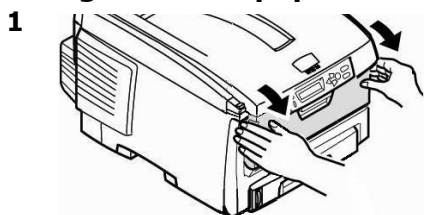

Papier à en-tête :

- Impression recto (un côté) : charger la face d'impression **vers le haut**, partie **supérieure** dans l'imprimante.
- Impression recto verso (2 côtés) : charger la face d'impression **vers le bas**, partie **supérieure** vers l'**extérieur** de l'imprimante.

Bac multifonction

Paramètres de support par défaut

Remarque

Le format de support par défaut pour le bac MF est Lettre et le type est Standard.

Les Transparents

Pour paramétrer des transparents comme support par défaut pour le bac MF, voyez le page 27.

Les étiquettes, le papier épais, les enveloppes

Pour définir les étiquettes, le papier épais, les enveloppes, etc. comme support par défaut dans le bac MF

En premier lieu, configurez le format de support

1. Appuyez sur ENTER pour accéder au mode Menu.
2. Appuyez à plusieurs reprises sur + jusqu'à ce que MENU SUPPORT s'affiche à l'écran.
3. Appuyez sur ENTER.

BAC1 FORMAT SUPPORT	
LETTRE	*

4. Appuyez à plusieurs reprises sur + jusqu'à ce que FORMAT PAPIER BMF s'affiche à l'écran.
5. Appuyez sur ENTER.
La deuxième ligne de l'affichage clignote.
6. Appuyez à plusieurs reprises sur + jusqu'à ce que le paramètre désiré (pour les enveloppes, sélectionnez ENVELOPPES COM-10) s'affiche sur la deuxième ligne de l'écran.

7. Appuyez deux fois sur ENTER.
Le paramètre est validé et la deuxième ligne de l'affichage cesse de clignoter.

8. **Enveloppes** : Pour imprimer sur des enveloppes, il suffit d'appuyer sur On Line.

Supports lourds / étiquettes : Pour imprimer sur des supports lourds ou des étiquettes, passez aux étapes suivantes.

Supports lourds et étiquettes uniquement : configurez le type de support

9. Appuyez sur +.

TYPE SUPPORT BMF	
STANDARD	*

10. Appuyez sur ENTER.
La deuxième ligne de l'affichage clignote.
11. Appuyez à plusieurs reprises sur + jusqu'à ce que le délai (ÉTIQUETTES ou CARTONNÉ) désiré s'affiche sur la deuxième ligne de l'écran.
12. Appuyez sur ENTER.
13. Appuyez sur BACK.
Le paramètre est validé et la deuxième ligne de l'affichage cesse de clignoter.
14. Appuyez sur ON LINE.
L'imprimante se remet en ligne.

Bacs de sortie

Bac de sortie supérieur (face vers le bas)

Ce bac de sortie est celui normalement utilisé.

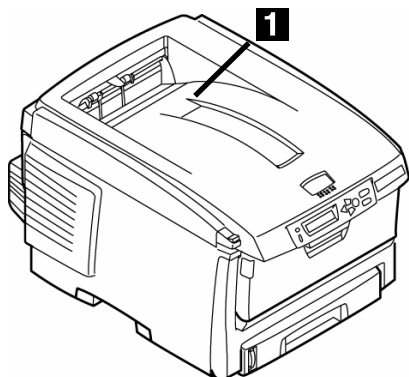

- Peut contenir du papier bond US jusqu'à 47 lb (176 g/m²).
- Peut contenir jusqu'à 250 feuilles de papier bond US de 20 lb (75 g/m²).
- Les imprimés sont empilés face vers le bas.

Bac de sortie arrière (face en dessus)

- Offre un chemin d'impression sans courbure et direct pour les transparents, les enveloppes, les étiquettes et le papier épais.
- Peut contenir du papier bond US de 17 à 54 lb. (64 to 203 g/m²).
- Peut contenir jusqu'à 100 feuilles de papier bond US de 20 lb (75 g/m²).

- Les imprimés sont empilés face vers le haut (pour les documents comportant plusieurs pages, sélectionnez l'impression en ordre inversé dans la boîte de dialogue Imprime).

Remarque

Si le bac de sortie arrière est ouvert, toutes les pages imprimées y sortiront, peu importe les réglages du pilote.

Ouvrez le bac de sortie arrière

1

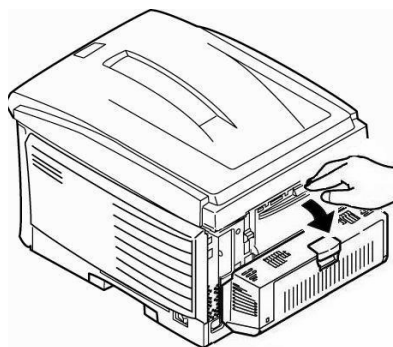

2

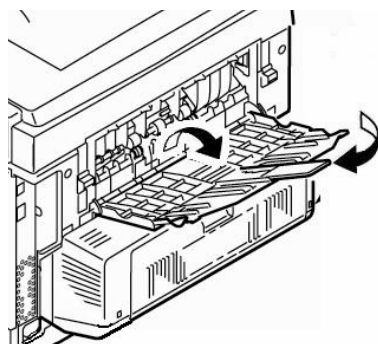

Paramètres de support d'impression

Généralités

Pourquoi modifier les paramètres?

Assurez-vous que le paramétrage de support correspond au support utilisé.

Des paramètres de support erronés :

- entraînent une impression de qualité médiocre
- provoquent un écaillage
- *peuvent endommager l'imprimante*

Pilote d'imprimante c. Menu de l'imprimante

Le paramétrage du support peut être effectué dans le pilote ou le menu de l'imprimante.

- *Les paramètres du pilote d'imprimante ont préséance sur les paramètres du menu de l'imprimante.*

Paramètres par défaut

Le paramètre par défaut de grammage du support pour tous les bacs est Moyen (US Bond 20 à 27 lb. [75 à 101 g/m²]).

Modification des paramètres par défaut

Voyez les pages 29 et 31.

Restauration des valeurs par défaut d'origine

1. Appuyez sur ENTER.
2. Appuyez à plusieurs reprises sur + jusqu'à ce que MENU MAINTENANCE s'affiche.

3. Appuyez sur ENTER.

RÉINIT MENU
EXÉCUTER

4. Appuyez sur ENTER.

L'imprimante est remise à l'état initial et se met en ligne.

Modification temporaire du paramètres de support pour les travaux d'impression individuels

Si vous effectuez un travail d'impression sur un support spécial, vous pouvez charger provisoirement le support dans un bac et modifier les paramètres de support de ce bac *dans le pilote d'imprimante.*

Paramètres de support d'impression

Paramétrage de grammage de support

Plage de paramètres de grammage des supports pour l'imprimante

Le paramétrage de grammage du support peut être effectué dans le pilote ou le menu de l'imprimante.

Importante!

Les paramètres du pilote d'imprimante ont préséance sur les paramètres du menu de l'imprimante.

Paramétrage de grammage de support

Param.	Grammage
Light (Léger)	Bond US : 17 à 19 lb. Index : 35 à 40 lb. Métrique : 64 à 71 g/m ²
Medium (Moyen)	Bond US : 20 à 27 lb. Index : 42 à 56 lb. Métrique : 75 à 101 g/m ²
Heavy (Lourd)	Bond US : 28 à 32 lb. Index : 58 à 67 lb. Métrique : 105 à 120 g/m ²
Ultra Heavy (Très lourd)	Bond US : 33 à 54 lb. Index : 69 à 113 lb. Métrique : 124 à 203 g/m ²

Bond US c. Index

Pour déterminer si un grammage de papier est bond US ou Index, vérifiez l'équivalent métrique, p. ex.,

- *bond US* de 35 lb = 132 g/m²
- *Index* de 35 lb = 64 g/m²

Pour plus d'information, visitez WWW.PAPER-PAPER.COM/WEIGHT.HTML.

Exemple d'étiquette de rame

BOND US

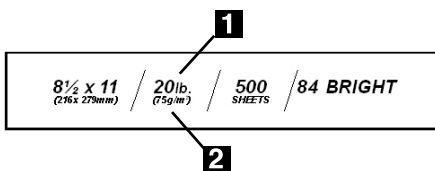

1 Paramètres de grammage de support, bond US [donné quelquefois comme substance]

2 Grammage, métrique

INDEX

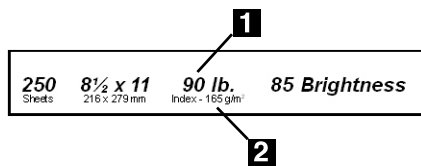

1 Paramètres de grammage de support, Index.

2 Grammage, métrique

Supports d'impression

Papier

Spécifications

Mise en garde!

L'encre du papier à en-tête doit pouvoir résister à une chaleur de 230 °C pendant 0,2 seconde et à des pressions mécaniques de 1,8 kg/cm².

Importante!

Si le papier se gondole lorsque vous imprimez recto verso, utilisez du papier bond US de 28 lb.

Bac d'alim.	Formats	Bac de sortie	Grammage	Supports recommandés ¹
Bac 1	<ul style="list-style-type: none"> • Lettre • Executive • Légal 14 • Légal 13,5 • Légal 13 • A4, A5, A6 • B5 	Dessus Arrière	<ul style="list-style-type: none"> • Léger (17 à 19 lb.) • Moyen (20 à 27 lb.) • Lourd (28 à 32 lb.) 	<ul style="list-style-type: none"> • Papier à épreuve blanc brillant Oki 52206101, 32 lb. • Papier blanc radiant pour imprimante laser Hammermill, 24 lb. • Xerox 4024, 20 lb.
Bac 2	Tous les mêmes supports que le bac 1, à l'exception de A6.	Dessus Arrière	<ul style="list-style-type: none"> • Léger (17 à 19 lb.) • Moyen (20 à 27 lb.) • Lourd (28 à 32 lb.) • Très lourd (33 à 54 lb.): Max. 47 lb. 	Identiques à bac 1.
Bac MF	Tous les mêmes supports que le bac 1, plus le formats personnalisés. ²	Arrière uniq.	<ul style="list-style-type: none"> • Moyen (20 à 27 lb.) • Lourd (28 à 32 lb.) • Très lourd (33 à 54 lb.) 	Identiques à bac 1, plus: <ul style="list-style-type: none"> • Bannière Oki 52206002.

1. bond US (voyez le p. 34 pour plus d'information).

2. Min. = 4,13 x 5,83 po; max. = 8.5 x 14 po: doivent d'abord être définis dans le pilote d'imprimante.

Papier pour bannières

- Largeur : 8¼-8½ po (210-216 mm)
- Longueur : 14-48 po (357-1.22 m)
- Grammage des supports : à 34 lb. bond US (128 g/m²)
- Bac MF uniquement

- Bac de sortie uniquement
- Recto uniquement

Remarque : Le papier pour bannières doit être alimenté une feuille à la fois.

Supports d'impression Transparents, Étiquettes

Mise en garde!

Les transparents doivent pouvoir résister à une chaleur de 446 °F (230 °C) pendant 0,2 seconde et à des pressions mécaniques de 25 lb/po² (1,8 kg/cm²).

Paramètres générales

- Format : Lettre ou A4
- Source : Bac MF uniquement
- Bac de sortie : Arrière uniquement

Transparencies

Important!

N'utilisez que les transparents recommandés.

Transparents recommandés

- Transparents couleur Oki 52205701 Premium
- 3M CG3720

Impression

Travaux d'impression individuels

Effectuez les réglages suivants dans le *pilote* d'imprimante au moment d'imprimer :

- Source = Bac MF
- Format = Lettre ou A4
- Type de support = Transparent

Tous les travaux (Configuration des transparents comme support par défaut)

Configurez le *menu d'impression* comme suit (voyez la page 27) :

- Format de support bac MF = Lettre (défaut) ou A4
- Type papier bac MF = Transparent

Étiquettes

Chargement Étiquettes

- Bac MF
- Côté d'impression vers le haut.
- Bord supérieur vers l'intérieur de l'imprimante.

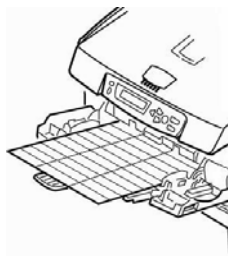

Étiquettes recommandées

- Étiquette laser blanche Avery 5161, format lettre
- Étiquette laser blanche Avery 7162, 7664, 7666, format A4

Impression

Travaux d'impression individuels

Effectuez les réglages suivants dans le *pilote* d'imprimante au moment d'imprimer :

- Source = Bac MF
- Format = Lettre ou A4
- Type de support = Étiquettes

Tous les travaux (Configuration des étiquettes comme support par défaut)

Configurez le *menu d'impression* comme suit (voyez la page 31) :

- Format de support du bac MF - Lettre ou A4
- Type de support du bac MF = Étiquettes

Supports d'impression

Papier épais, Enveloppes

Remarque: Sortie = Arrière uniquement.

Papier épais

Mise en garde!

Pour ne pas endommager l'imprimante, N'OUBLIEZ JAMAIS DE MODIFIER LES PARAMÈTRES LORSQUE VOUS IMPRIMEZ SUR UN SUPPORT ÉPAIS.

Recommandé

- Carte Oki 52205601, 52205602, 52205603 Premium

Impression

Travaux d'impression individuels

Effectuez les réglages suivants dans le *pilote* d'imprimante au moment d'imprimer :

- Source = Bac 1 (*bond US* de 17 à 32 lb) ou bac MF (*bond US* de 20 à 54 lb)
- Format = Voyez les formats à gauche
- Type = Lourd ou Très lourd (voyez la page 34).

Tous les travaux (Configuration du papier épais comme support par défaut)

Configurez le *menu d'impression* comme suit (voyez le page 31):

- Format = les mêmes que pour les travaux d'impression individuels.
- Type de support :
 - Bac 1 = Lourd (Bond US 28 à 32 lb.)
 - Bac MF = Lourd (Bond US 28 à 32 lb.) ou Très lourd (Bond US 33 à 54 lb.)

Enveloppes

Mise en garde!

Les enveloppes doivent pouvoir résister à 446 °F (230 °C) pendant 0,2 seconde et à des pressions mécaniques de 25 lb/po² (1,8 kg/cm²).

Importante!

Pour les meilleurs résultats d'impression, utilisez uniquement les enveloppes recommandées.

N'utilisez jamais des enveloppes avec agrafes métalliques, fenêtres ou fermetures à rabat en V :

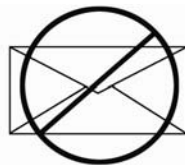
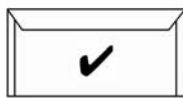

Recommandé

- Enveloppes Oki 52206301, 52206302 Premium.

Impression

Travaux d'impression individuels

Effectuez les réglages suivants dans le *pilote* d'imprimante au moment d'imprimer :

- Source = Bac MF
- Format = COM-10

Tous les travaux (Set Envelopes as the Default)

Configurez le *menu d'impression* comme suit (voyez le page 31):

- Format = COM-10 ENVELOPE

Mode d'économie d'énergie

Le mode Économie d'énergie permet de configurer le délai d'attente avant que le mode Veille soit activé sur l'imprimante. Le paramètre par défaut est 5 minute(s).

Cela permet d'économiser de l'énergie, mais l'imprimante requiert un délai de préchauffage lorsqu'elle reçoit un travail d'impression ou lorsque vous accédez aux menus et modifiez des paramètres.

Pour plus de renseignements, consultez le Guide de l'utilisateur en ligne.

Panneau de commande



Bouton BACK

Lorsque l'imprimante est en mode Menu, appuyez sur BACK pour accéder la catégorie ou l'élément précédent ou pour placer l'imprimante en ligne.

Bouton +

Appuyez sur + pour accéder au mode Menu ou pour passer à la catégorie suivante dans le menu.

Maintenez-la appuyez pour faire défiler rapidement les éléments de menu.

Bouton -

Appuyez sur - pour passer à la catégorie précédente dans le menu.

Maintenez-la enfoncée pour faire défiler rapidement les valeurs en sens contraire.

Bouton ENTER

Appuyez sur ENTER pour activer le mode Menu.

Lorsque l'imprimante est en mode Menu, appuyez sur ENTER pour sélectionner un catégorie ou un l'élément.

Bouton ON LINE

Appuyez sur ON LINE pour mettre l'imprimante hors ligne/en ligne.

Lorsque l'imprimante est en mode Menu, appuyez sur ON LINE pour

quitter le mode Menu et placer l'imprimante en ligne.

Lorsqu'une erreur de non-concordance de format de support se produit, appuyez sur ON LINE pour poursuivre l'impression.

Appuyez sur ON LINE pour démarrer un travail d'impression du bac MF une fois que le papier est chargé.

Lorsqu'un dépassement mémoire se produit, appuyez sur ON LINE pour annuler l'erreur et placer l'imprimante en ligne.

Bouton CANCEL

Appuyez et maintenez enfoncé CANCEL pour arrêter le travail d'impression courant.

Lorsque l'imprimante est en mode Menu, appuyez sur CANCEL pour quitter le mode Menu et placer l'imprimante en ligne.

Témoin READY (vert)

Allumé : L'imprimante est en ligne.

Éteint : L'imprimante est hors ligne.

Clignotant : L'imprimante reçoit des données.

Témoin ATTENTION (rouge)

Allumé : État d'avertissement ou d'erreur.

Éteint : État normal.

Clignotant : État d'alarme.

Dégagement des brouillages

Duplex (370, 373)

Bourrage 370 ou 373

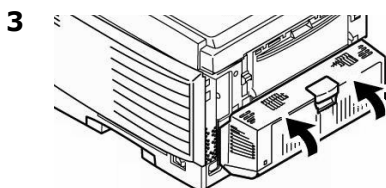
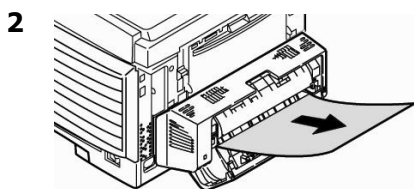
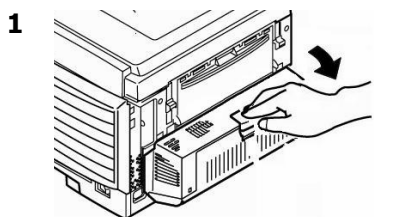

Mise en garde!
L'unité de fusion (à l'arrière du toner cyan [C]) peut être brûlante!

Pour retirer une feuille bloquée dans l'unité de fusion:

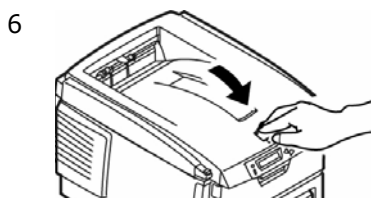
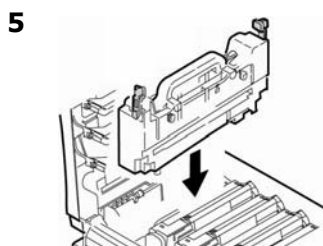
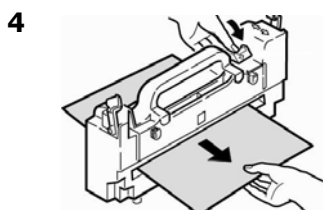
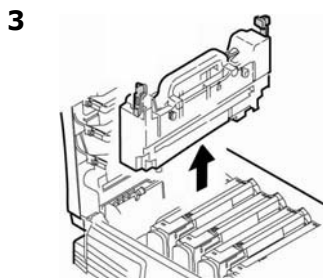
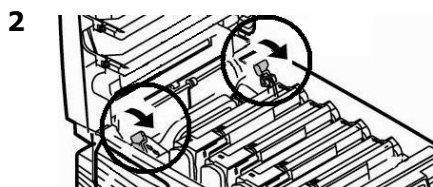
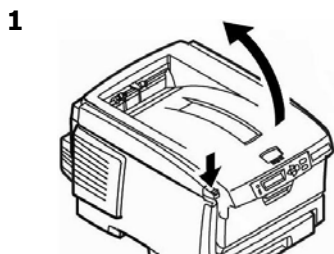

Dégagement des brouillages Duplex (371)

Bouillage 371

1 Éteignez l'imprimante!

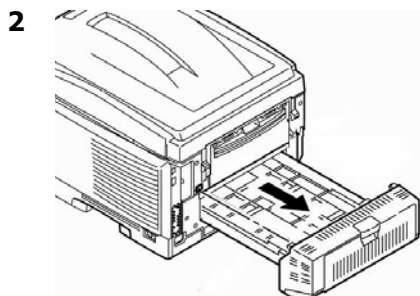
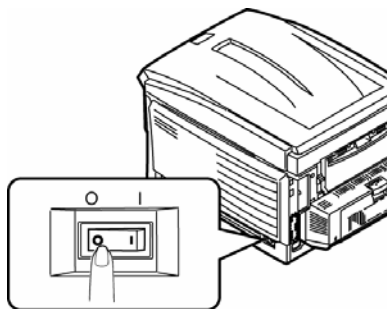

4



5



6

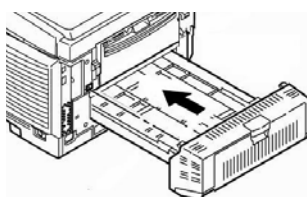

7

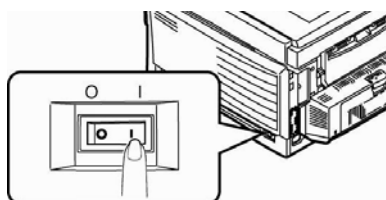

Dégagement des brouillages

Alimentation papier (372, 380, 390)

Brouillages du capot avant 372, 380

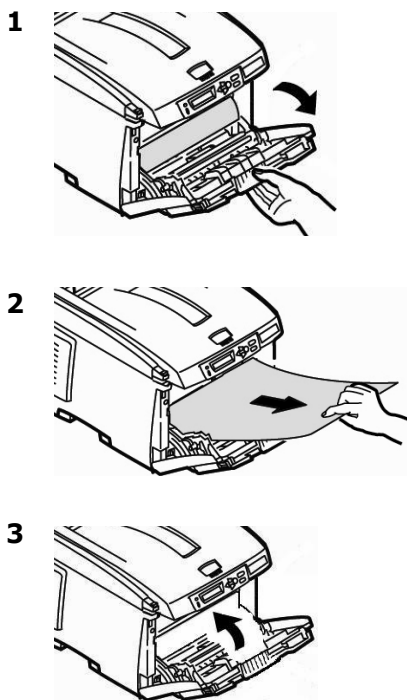

Brouillage au bac MF 390

Lorsque la feuille ne peut être retirée facilement depuis le capot avant :

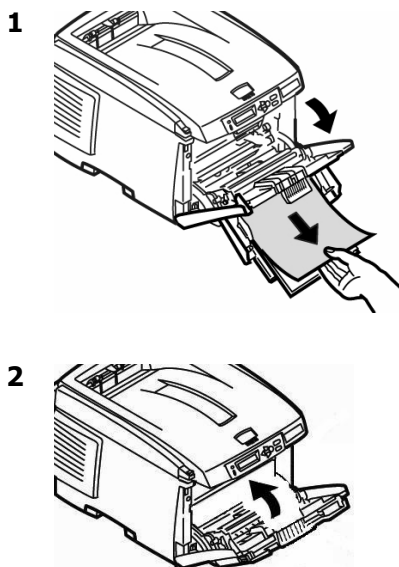

Dégagement des bourrages Interne (381)

Bourrage 381

1

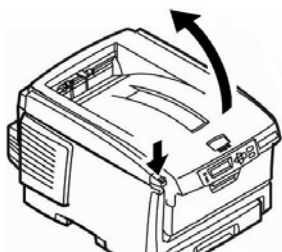

Mise en garde!

L'unité de fusion (à l'arrière du toner cyan [C]) peut être BRÛLANTE.

2

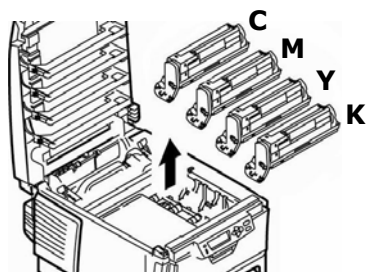

Mise en garde!

Pour éviter d'endommager les tambours :

- Posez les tambours sur une surface plane.
- N'exposez pas les tambours à la lumière pendant plus de cinq minutes.

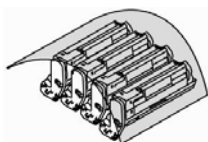

- Ne touchez pas à la partie verte brillante au bas des tambours.

3

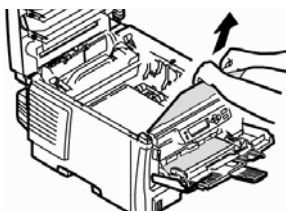

Remarque

Lorsque la feuille ne peut être retirée facilement depuis le capot avant :

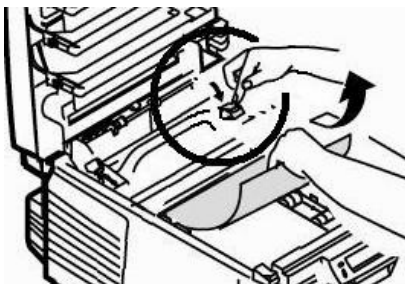

4

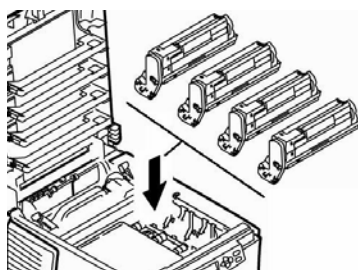

5

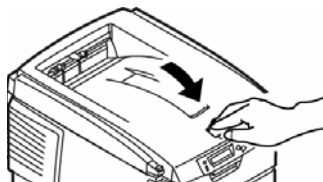

Dégagement des brouillages

Interne (382, 383)

Brouillages 382, 383

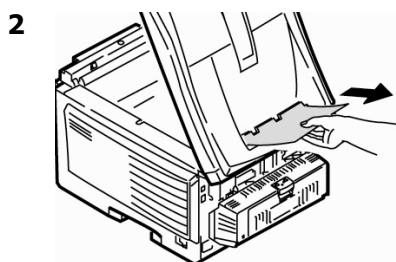
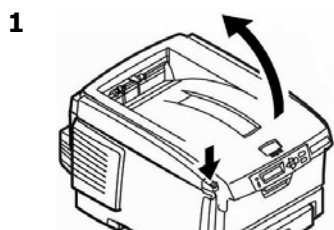

- Si la feuille ne sort pas facilement, passez à l'étape 3.
- Lorsque celle-ci est sortie de l'imprimante, fermez le capot.

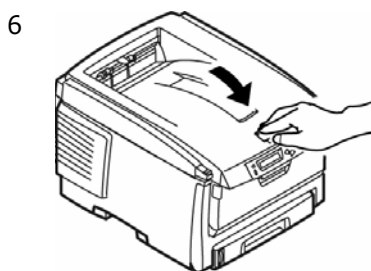
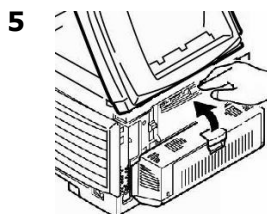
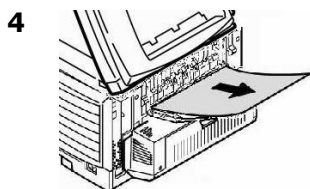
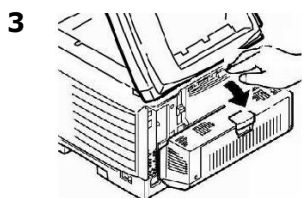

Dégagement des bouchages

Bac à papier (391, 392)

Bourrage 391 (Bac 1)

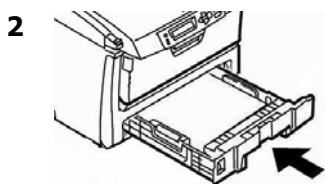
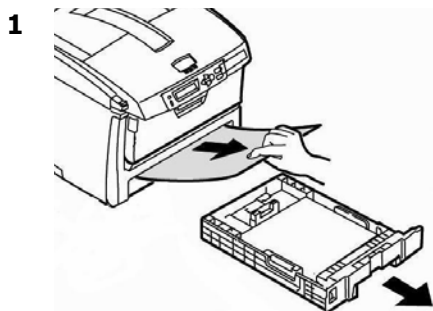

Bourrage 392 (Bac 2 optionnel)

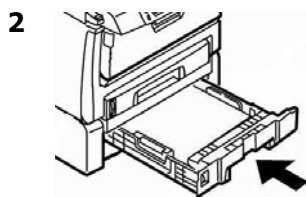
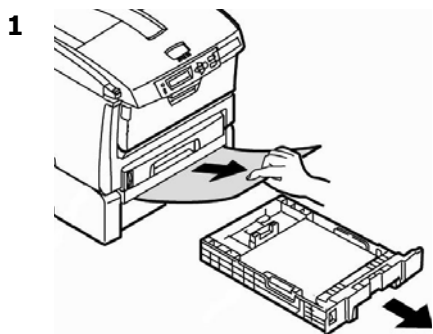

Les bacs complètement

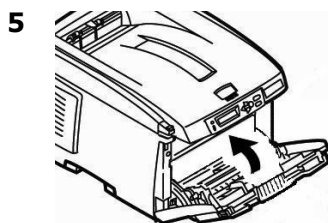
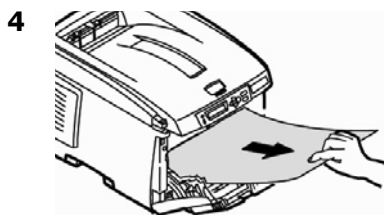
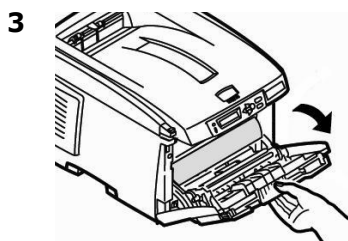

Messages d'erreur courants

Pour les messages d'erreur supplémentaires, consultez le Guide de l'utilisateur en ligne.

ERR CAPTEUR TONER XXX

Ouvrez le capot supérieur. Poussez le levier de verrouillage vers l'arrière de l'imprimante, jusqu'à butée. Fermez le capot. Si cela n'efface pas le message, appelez votre réparateur local.

COMMANDEZ TONER XXX

Remarque

Si vous avez modifié le paramètre TONER BAS à STOP, le témoin ATTENTION clignotera et vous devrez remplacer immédiatement la cartouche de toner ou appuyer sur la touche ON LINE pour continuer l'impression.

Prévoyez une cartouche de toner de rechange d'origine OKI.

INSTALLER NOUVEAU TONER nnn : TONER XXXX VIDE

Remplacez une cartouche de toner par une cartouche de toner OKI d'origine.

TONER NON INSTALLÉ XXXX

Remarque

Le toner **XXXX** est manquant ou une cartouche de toner incorrecte a été installée. Quand ce message apparaît, l'imprimante s'arrête à toutes les 20 pages. Pour continuer l'impression, vous devez ouvrir puis refermer le capot.

Remplacez une cartouche de toner par une cartouche de toner OKI d'origine.

TONER XXXX NON D'ORIGINE

Remarque

La cartouche de toner indiquée (**XXXX**) n'est pas une cartouche de toner d'origine OKI. Quand ce message apparaît, l'imprimante s'arrête à toutes les 20 pages. Pour continuer l'impression, vous devez ouvrir puis refermer le capot.

Retirez la cartouche de toner et remplacez-la par une cartouche de toner OKI d'origine.

TAMBOUR XXXX FIN

Remplacez le tambour d'images **xxxx**. (Suivez les directives accompagnant le nouveau tambour.)

Messages d'erreur courants (suite)

INSTALLER MÉMOIRE SUPPL 420 : DÉPASSEMENT MÉMOIRE

- Réduisez la taille du fichier en cours d'impression (p. ex., imprimez le fichier en groupes séparés de pages au lieu de tout imprimer à la fois).
- Installez de la mémoire supplémentaire dans l'imprimante (voyez le guide de l'utilisateur en ligne pour plus d'information).

BAC t VIDE

Chargez plus de support dans le bac avant.

ANNULATION TRAVAIL (UTILISATEUR REFUSÉ)

L'application de comptabilité des travaux a détecté un travail d'impression d'un utilisateur

- non autorisé à imprimer
ou
- tentant d'imprimer un travail couleur et que celui-ci n'est autorisé que pour l'impression monochrome.

L'utilisateur doit communiquer avec l'administrateur système pour faire modifier ses autorisations.

Commande de fournitures

Comment s'y prendre

- Voyez le revendeur qui vous a vendu votre imprimante.
- Voyez un revendeur ou un service après-vente Oki Data agréé. (Pour connaître le revendeur le plus proche, composez le 1 800 654-3282.)
- Voyez les catalogues de fournitures de bureau.

Service et support

D'abord...

consultez le revendeur qui vous a vendu votre imprimante.

Ressources Oki supplémentaires

- Offert 24 heures sur 24, 7 jours sur 7
- Visitez notre site Web : **WWW.OKIPRINTINGSOLUTIONS.COM**.
- Visitez **MY.OKIDATA.COM** (Anglais uniquement).
- Composez le 1 800 654-3282.

Oki est une marque déposée de Oki Electric Industry Company, Ltd.

3M est une marque déposée ou une marque de commerce de 3M.

AmEx est une marque déposée de American Express Co.

Avery est une marque déposée de Avery Dennison Corporation.

HammerMill est une marque déposée de HammerMill.

MasterCard est une marque déposée de MasterCard International, Inc.

VISA est une marque déposée de Visa.

Windows est une marque de commerce ou une marque déposée de Microsoft Corporation aux États-Unis et dans d'autres pays.

Xerox est une marque de commerce de Xerox Corporation.

Uso el menú de la impresora

Navegar

Nota

Los ajustes del controlador de la impresora normalmente anulan los del menú.

Navegar del modo menú

1. Presione

ENTER



para entrar en modo Menú.

2. Presione

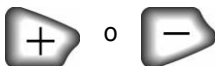

varias veces para deslizarse en los categorías, ítems e valores.

3. Presione

ENTER



para cambiar Category (Categoría), Item (Ítem) o Value (Valor) o para guardar los cambios hechos a Value (Valor).

1. Presione

ON LINE



para salir del modo menú.

Por ejemplo

Si generalmente va a cargar transparencias en la Bandeja MU, configure el menú de la impresora como sigue:

1. Presione ENTER.
2. Presione + varias veces hasta que aparezca el mensaje

TIPO PAPEL BAND. MU
NORMAL *

3. Presione ENTER.
La segunda línea del panel centellea.
4. Presione + varias veces hasta que TRANSPARENCY aparezca en la segunda línea de la pantalla.
5. Presione ENTER.
Aparece un asterisco al lado de su selección.
6. Presione ENTER.
Se fija el ajuste.
7. Presione ON LINE.

Uso el menú de la impresora

Resumen de la menú

Resumen de las categorías

► **Menú Informativo**

Imprima el MenuMap, Resumen de red o una hoja demo.

► **Menú Imprimir**

Indique el número de copias, la bandeja de alimentación a utilizar, etc.

► **Menú Media**

Indique el tamaño y peso del medio de impresión que tiene en las bandejas, etc.

► **Menú Color**

Indique la densidad del color, registro, etc.

► **Menú de configuración**

Indicar el modo de ahorro de energía, tiempo de espera, etc.

► **Menú USB**

Indicar los parámetros de USB.

► **Menú Red**

Indicar los parámetros de la red.

► **Menú de mantenimiento**

Activar/desactivar el ahorro de energía e indicar otros parámetros de la impresora.

► **Menú de uso**

Conteo de páginas y porcentaje de la vida útil de los consumibles.

Impresión del MenuMap

El MenuMap contiene una lista de las configuraciones actuales del menú.

1. Presione + una o más veces, hasta que vea

MENU INFORMATIVO

2. Presione ENTER.

IMPRIMIR ESTRUCT. MENU
EJECUTAR

3. Presione ENTER.

MenuMap se imprime y la impresora se coloca en línea.

Bandeja 1 y Bandeja 2 Opcional

Especificaciones de medios de impresión

Tipo de peso del medio:	<i>Bandeja 1:</i> 17 a 32 lb. <i>US Bond</i> (64 a 120 g/m ²) <i>Bandeja 2 opcional:</i> 17 a 47 lb. <i>US Bond</i> (64 a 176 g/m ²)
Tipo de tamaño del medio:	Carta, Legal-14, Legal-13,5, Legal-13, A4, A5, A6 [<i>solo bandeja 1</i>], B5, Ejecutivo
Capacidad:	<i>Bandeja 1:</i> 300 hojas de papel de 20 lb. (75 g/m ²) <i>Bandeja 2 opcional:</i> 530 hojas de papel de 20-lb. (75 g/m ²)

Carga del papel

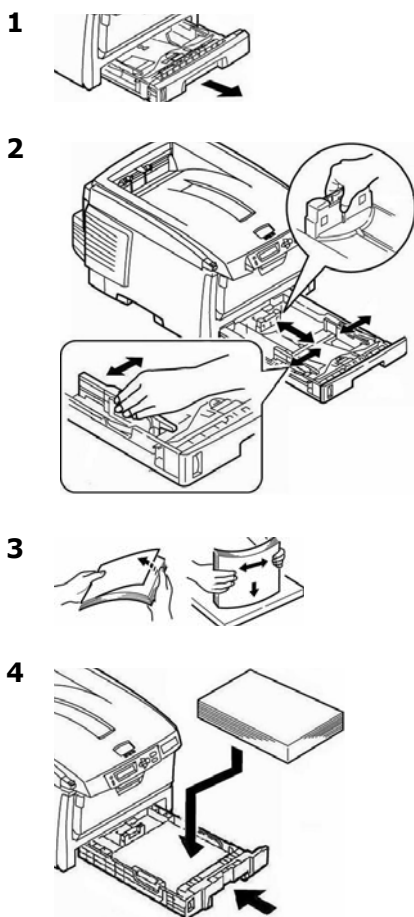

Para cambiar la configuración predeterminada del peso del medio

1. Presione ENTER para entrar en el modo Menú.
2. Presione + varias veces hasta que aparezca el mensaje MENÚ PAPEL.
3. Presione ENTER.

TAMAÑO BANDEJA1
CARTA

*

4. Presione + varias veces hasta
 - PESO PAPEL BANDEJA1, o
 - PESO PAPEL BANDEJA2hasta que aparezca en el indicador visual.
5. Presione ENTER.
La segunda línea del panel centellea.
6. Presione + varias veces hasta que el valor deseado (Ligero, Medio, Pesado, Muy pesado [ver página 57]) aparezca en la segunda línea de la pantalla.
7. Presione ENTER.
8. Presione ON LINE.

Bandeja Multi-Uso

Especificaciones de medios de impresión

Peso:	20 a 54 lb. <i>US Bond</i> (42-113 lb. Index, 75-203 g/m ² métricos)
Tamaño:	Min. 4,13" x 5,83" [105 a 148 mm], max. 8.5" x 14" [216 x 356 mm] (Los tamaños que no son estándar deben ser definidos con el controlador antes de imprimir: vea la Guía del Usuario en línea [CD de Publicaciones].) <i>Pancartas:</i> 8,25 a 8,5" [210 a 216 mm] de ancho y hasta 47,25" [1,2m] de largo. Se debe alimentar una hoja a la vez.
Capacidad:	100 hojas de papel de 20 lb. (75 g/m ²), 50 transparencias, 10 sobres Etiquetas: alto de la pila de alimentación máx. = alrededor de 3/8 pulg. (1 cm).

Carga del papel

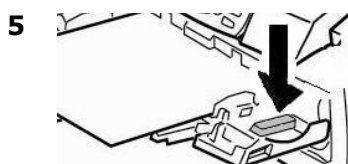
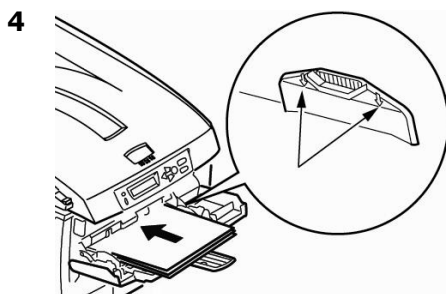
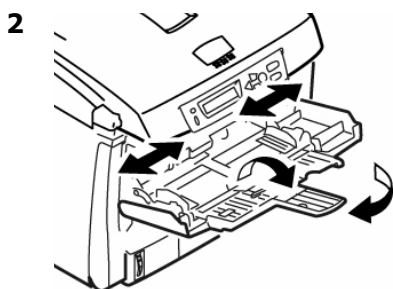
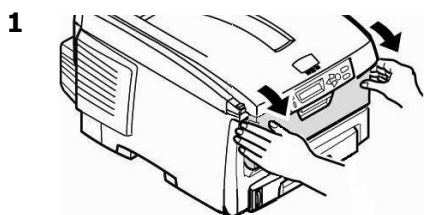

Papel membrete:

- Impresión por uno lado: cargar cara **arriba**, introduciendo *la parte superior* del papel en la impresora.
- Impresión por ambos lados: cargar cara **abajo** introduciendo *la parte inferior* del papel en la impresora.

Bandeja Multi-Uso

Peso del medio

Nota

Los valores por defecto en la Bandeja MU:

- Tipo de Medio = Normal
- Tamaño del medio = Carta

Transparencias

Para seleccionar transparencias como el medio predeterminado en la Bandeja M, ver página 50.

Papel pesado, etiquetas o sobres

Para seleccionar papel pesado, etiquetas o sobres como el medio predeterminado en la bandeja MU:

Primero, cambie el tamaño del medio

1. Presione ENTER para entrar en modo Menú.
2. Presione + varias veces hasta que aparezca el mensaje MENÚ PAPEL.
3. Presione ENTER.

TAMAÑO BANDEJA1
CARTA

4. Presione + varias veces hasta que aparezca el mensaje TIPO PAPEL BANDEJA MU.
5. Presione ENTER.
La segunda línea del panel centellea.
6. Presione + varias veces hasta que el valor deseado (para sobres, seleccione COM-10 ENVELOPE) aparezca en la segunda línea de la pantalla.

7. Presione ENTER dos veces.
Se fija el ajuste y la segunda línea del panel deja de centellear.

8. **Sobres:** Si desea seleccionar sobres en la Bandeja MU: Solo tiene que presionar ON LINE.

Papel pesado / etiquetas: Si desea seleccionar papel pesado o etiquetas en la Bandeja MU, continúe.

Solo papel pesado y etiquetas: configure el tipo de medio

9. Presione +.

TIPO PAPEL BANDEJA MU
NORMAL *

10. Presione ENTER.
La segunda línea del panel centellea.
11. Presione + varias veces hasta la selección deseada de ETIQUETAS o CARTULINA aparece en la segunda línea del panel.
12. Presione ENTER.
13. Presione BACK.
Se fija el ajuste y la segunda línea del panel deja de centellear.
14. Presione ON LINE.
La impresora se coloca en línea otra vez.

Bandejas de salida

Bandeja de salida superior (cara abajo)

Esta es la bandeja de salida que se utiliza normalmente.

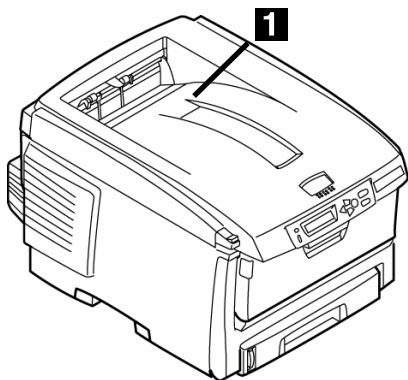

- Acepta cartulina de hasta 47 lb. US Bond (176 g/m²).
- Capacidad de 250 hojas de papel de 20-lb (75 g/m²).
- Apila las páginas impresas cara abajo.

La bandeja de salida posterior (cara arriba)

- Tiene un trayecto de impresión recto. Se utiliza para transparencias, sobres, etiquetas y medios de impresión pesados.
- Acepta cartulina 17 a 54 lb. US Bond (64 to 203 g/m²).
- Capacidad de 100 hojas de papel de 20-lb (75 g/m²).
- El papel se imprime cara arriba (para documentos con muchas hojas, seleccione el orden de impresión inverso en el cuadro

de diálogo de Imprimir de su aplicación).

Nota

Si la bandeja posterior está abierta, todas las páginas impresas saldrán por ahí aunque haya indicado otra salida en el controlador de la impresora.

Abrir la bandeja de salida posterior

1

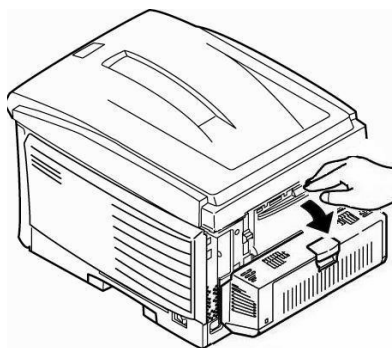

2

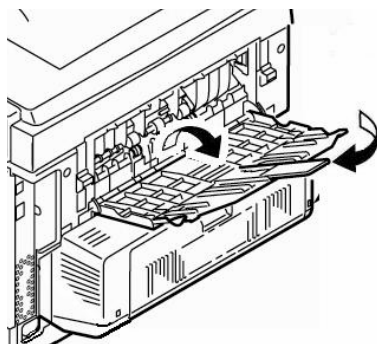

Configuración de los Medios de Impresión

Información general

¿Por qué es necesario cambiar la configuración de los medios de impresión?

Asegúrese de que la configuración del medio corresponde con el medio de impresión que está utilizando.

Los valores de impresión equivocados pueden:

- producir una calidad de impresión inferior
- producir escamas en los impresos
- *dañar la impresora*

Controladores de la impresora Versus Menú de impresora

La configuración del medio de impresión se puede hacer en el controlador de la impresora o en el menú de la impresora.

- *Les paramètres du pilote d'imprimante ont préséance sur les paramètres du menu de l'imprimante.*

Valores predeterminados

El ajuste predeterminado del peso de los medios de impresión es Medium (medio) [20 a 27 lb. US Bond, 75 to 101 g/m²].

Cómo cambiar los valores predeterminados

Ver páginas 52 y 54.

Cómo restaurar los valores predeterminados originales

1. Presione ENTER.
2. Presione + varias veces hasta que aparezca el mensaje MENÚ MANTENIMIENTO.
3. Presione ENTER.

RESTAURAR MENÚ
EJECUTAR

4. Presione ENTER.

La impresora es reiniciada y vuelve a su estado en línea.

Cambio temporal de medios de impresión para tareas de impresión individuales

Si va a imprimir en un medio especial, puede cargar el medio temporalmente en una bandeja y cambiar la configuración del medio de esa bandeja *en el controlador* cuando lo imprima.

Configuración de los Medios de Impresión

Config. del peso del medio seleccionables

Valores para la configuración del peso de los medios de impresión

La configuración del peso del medio de impresión se puede hacer en el controlador de la impresora o en el menú de la impresora.

¡Importante!

La configuración del controlador tiene precedencia sobre la configuración de los menús de la impresora.

Ajustes del peso del medio

Ajuste	Peso del medio
Light (Ligero)	US Bond: 17 a 19 lb. Índice: 35 a 40 lb. Métrico: 64 a 71 g/m ²
Medium (Medio)	US Bond: 20 a 27 lb. Índice: 42 a 56 lb. Métrico: 75 a 101 g/m ²
Heavy (Pesado)	US Bond: 28 a 32 lb. Índice: 58 a 67 lb. Métrico: 105 a 120 g/m ²
Ultra Heavy (Muy pesado)	US Bond: 33 a 54 lb. Índice: 69 a 113 lb. Métrico: 124 a 203 g/m ²

US Bond versus Índice

Para determinar si el peso del papel es US Bond o Índice, verifique el equivalente métrico. Por ej.,

- 35 lb. *US Bond* = 132 g/m²
- 35 lb. *Índice* = 64 g/m²

Para mayor información, vaya a WWW.PAPER-PAPER.COM/WEIGHT.HTML.

Etiquetas de Resma de Papel

US BOND

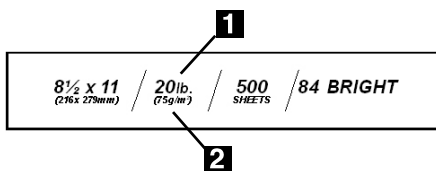

1 Peso del medio, US Bond [a veces se indica como sustancia]

2 Peso del medio, métrico

ÍNDICE

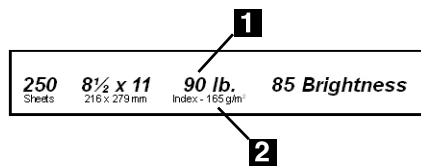

1 Peso del medio, Índice

2 Peso del medio, Índice

Medios de impresión

Papel

Especificaciones

¡Precaución!

La tinta del papel membrete preimpreso debe ser capaz de resistir 446°F (230°C) por 0,2 segundos y una presión mecánica de 25 psi (1,8 kg/cm²).

¡Importante!

Si el papel se ondea cuando imprime un archivo en modo dúplex, utilice papel US Bond de 28 lb.

Entrada	Tamaños	Salida	Peso del medio ¹	Medio recomendado ¹
Bandeja 1	<ul style="list-style-type: none">• Carta• Ejecutivo• Legal-14• Legal-13,5• Legal-13• A4, A5, A6• B5	Superior Posterior	<ul style="list-style-type: none">• Ligero (17-19 lb.)• Medio (20-27 lb.)• Pesado (28-32 lb.)	<ul style="list-style-type: none">• Papel para galeradas blanco brillante Oki 52206101, 32 lb.• Hammermill Laser Printer Radiant White, 24 lb.• Xerox 4024, 20 lb.
Bandeja 2	Todos los tamaños de medios de la Bandeja 1 excepto A6.	Superior Posterior	<ul style="list-style-type: none">• Ligero (17-19 lb.)• Medio (20-27 lb.)• Pesado (28-32 lb.)• Muy pesado (33-54 lb.): solo papel de hasta 47 lb.	Igual que la bandeja 1
Bandeja MU	Todos los tamaños de medios de la Bandeja 1, e tamaños personalizados. ²	Solo posterior	<ul style="list-style-type: none">• Medio (20-27 lb.)• Pesado (28 -2 lb.)• Ultra Heavy (33-54 lb.)	Igual que la bandeja 1, además: <ul style="list-style-type: none">• Papel para pancartas Oki 52206002.

1. Las indicaciones del peso en esta columna se refieren a US Bond.

2. Min. = 4,13 x 5,83 pulg.; max. = 8,5 x 14 pulg. Los tamaños personalizados deben ser definidos con el controlador de la impresora.

Papel para pancartas

- Ancho: 8,25-8,5 pulgadas (210-216 mm)
- Longitud: 14-47,25 pulgadas (357-1220 mm)
- Peso del papel: hasta 34 lb. US Bond (128 g/m²)

- Solo bandeja MU
- Salida posterior solamente
- Impresión por un lado solamente

Nota: Se debe alimentar una hoja a la vez.

Medios de impresión

Transparencias y Etiquetas

¡Precaución!

Los medios de impresión deben ser capaces de resistir 446°F (230°C) por 0,2 segundos y una presión mecánica de 25 psi (1,8 kg/cm²).

Parámetros General

- Tamaño: Carta o A4
- Entrada: Solo Bandeja MU
- Salida: Solo posterior

Transparencias

¡Importante!

Utilice solo los tipos de transparencias recomendadas.

Transparencias recomendadas

- Oki 52205701 Premium Color Transparencias [transparencias]
- 3M CG3720

Impresión

Tareas de impresión individuales

Cambie los siguientes ajustes en el *controlador* de la impresora cuando vaya a imprimir:

- Origen = Bandeja MU
- Tamaño del medio = Carta o A4
- Tipo de medio = Transparencia

Todas las tareas (configure transparencias como el medio por defecto)

Configure el *menú* de la impresora como sigue (ver página 50):

- Tamaño papel bandeja MU = Carta (predet.) o A4
- Tipo papel bandeja MU = Transparencia

Etiquetas

Cómo cargar etiquetas

- Bandeja MU
- Cara arriba
- Con el borde superior en dirección de la impresora.

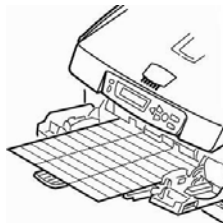

Etiquetas recomendadas

- Avery 5161 White Laser Label, tamaño carta
- Avery 7162, 7664, 7666 White Laser Label, tamaño A4)

Impresión

Tareas de impresión individuales

Cambie las siguientes configuraciones en el controlador de la impresora cuando vaya a imprimir:

- Origen = Bandeja MU
- Tamaño del medio = Carta o A4
- Tipo de medio = Etiquetas

Todas las tareas (configure etiquetas como el medio por defecto)

Configure el *menú* de la impresora como sigue (ver página 50):

- Tamaño papel Bandeja MU = Carta o A4
- Tipo papel Bandeja MU = Etiquetas

Medios de impresión

Papel grueso y Sobres

Nota: Solo utilice la bandeja de salida posterior.

Papel grueso

¡Precaución!

Para evitar daños a la impresora, SIEMPRE HAY QUE CAMBIAR LA CONFIGURACIÓN DE LA MISMA PARA IMPRIMIR SOBRE MEDIOS GRUESOS.

Recomendado

- Oki 52205601, 52205602, 52205603 Premium Card Stock [cartulina]

Impresión

Trabajos individuales

Cambie los siguientes ajustes en el controlador de la impresora cuando vaya a imprimir:

- Origen = Bandeja 1 (17 a 32 lb.*) o Bandeja MU (20 a 54 lb.*)
- Tamaño = Carta, Ejecutivo, Legal 14, 13,5 y 13, A4, A5, A6, B5, Personalizados (deben ser definidos con el controlador de la impresora).
- Tipo = Pesado (28 a 32 lb.*) o Muy pesado (33 a 54 lb. US*).

Todas las tareas (configure papel grueso como el medio por defecto)

Configure el *menú* de la impresora (ver página 50):

- Tamaño papel = iguales a para tareas de impresión individuales.
- Tipo de medio:
 - Bandeja 1 = Pesado (28 a 32 lb.*)
 - Bandeja MU = Pesado (28 a 32 lb.*) o Muy pesado (33 a 54 lb.*)

* US Bond

Sobres

¡Precaución!

Los sobres deben ser capaces de resistir 446°F (230°C) por 0,2 segundos y una presión mecánica de 25 psi (1,8 kg/cm²).

¡Importante!

Para el mejor resultado, utilice los sobres recomendados.

No utilice sobres con ganchos metálicos, cierres, ventanas o solapas en forma de V:

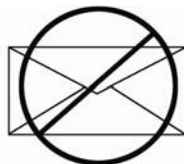
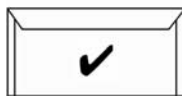

Recomendado

- Oki 52206301, 52206302b Premium Envelopes [sobres].

Impresión

Trabajos individuales

Haga los siguientes cambios en el controlador de la impresora cuando imprima:

- Origen = Bandeja MU
- Tamaño = COM-10

Todas las tareas (configure sobres como el medio por defecto)

Cambie la configuración de la impresora a (ver página 54):

- Tamaño = COM-10 ENVELOPE

Ahorro de energía

Esta característica controla el tiempo que le toma a la impresora pasar al modo en espera. La configuración predeterminada es 5 minuto(s).

Esto ahorra energía, pero la impresora necesitará tiempo para calentarse cuando recibe una tarea de impresión o cuando haya que hacer cambios al menú.

Para mayor información, refiérase a la Guía del Usuario en línea.

Panel de control



Botón BACK

Cuando la impresora está en modo menú, presione BACK para retroceder al ítem o categoría anterior, o para colocar la impresora en línea.

Botón +

Presione + para entrar en el modo menú o para avanzar a la siguiente categoría, ítem o valor del menú.

Presione y sostenga para avanzar por los categorías, ítems o valores del menú rápidamente.

Botón -

Presione - para retroceder a la categoría, ítem o valor anterior del menú.

Presione y sostenga para retroceder por los categorías, ítems o valores del menú rápidamente.

Botón ENTER

Presione ENTER para entrar en el modo menú.

Cuando la impresora está en modo menú, presione ENTER para seleccionar una categoría, ítem o valor, o para fijar la nueva configuración.

Botón ON LINE

Presione ON LINE para colocar la impresora en línea o fuera de línea.

Cuando la impresora está en modo menú, presione ON LINE para salir del modo menú y colocar la impresora en línea.

Si ocurre un error respecto al tamaño del papel, presione ON LINE para obligar a la impresora a imprimir.

Presione ON LINE para iniciar una tarea de impresión desde la bandeja multipropósito una vez que haya colocado el papel.

Si ocurre un desbordamiento de la memoria, presione ON LINE para colocar la impresora en línea.

Botón CANCEL

Presione y sostenga CANCEL para cancelar la tarea de impresión actual.

Cuando la impresora está en modo menú, presione CANCEL para salir del modo menú y colocar la impresora en línea.

Luz READY (verde)

Encendida: la impresora está en línea.

Apagada: la impresora está fuera de línea.

Centelleando: la impresora está recibiendo datos.

Luz ATTENTION (roja)

Encendida: Estado de advertencia o error.

Apagada: Estado normal.

Centelleando: Estado de alarma.

Solución de atascos Duplex (370, 373)

Atasco 370 o 373

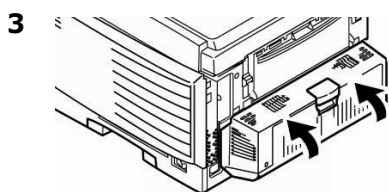
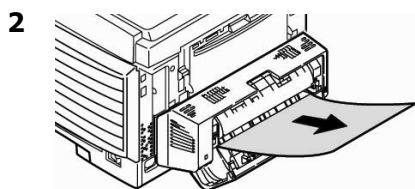
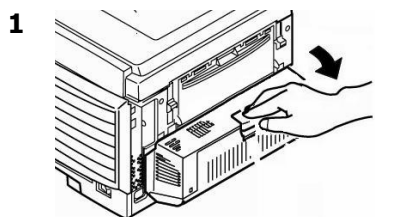

¡CUIDADO!
El fusor puede estar CALIENTE.
Para retirar la hoja atrapada en
el fusor:

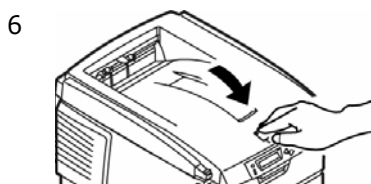
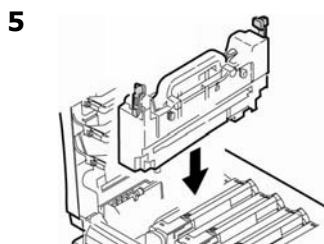
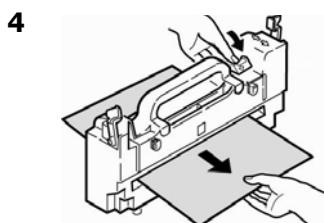
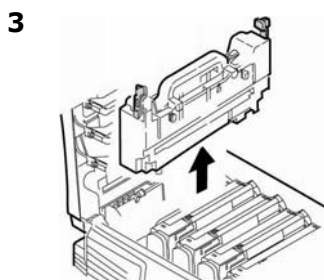
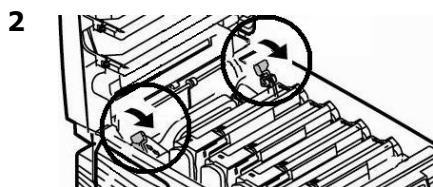
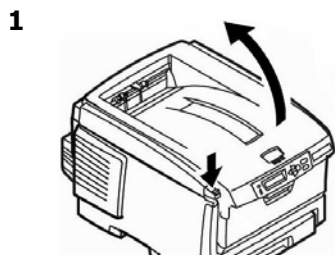

Solución de atascos

Duplex (371)

Atasco 371

1 ¡Apagar!

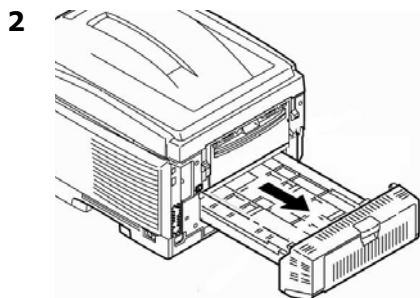
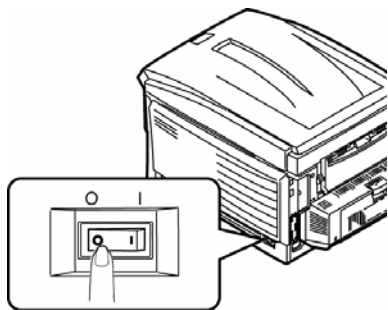

4



5



6

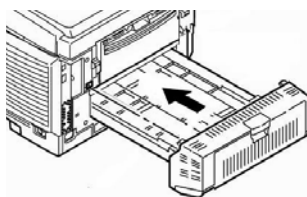

7

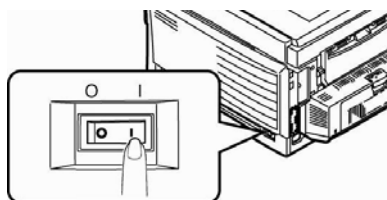

Solución de atascos

Alimentación de papel (372, 380, 390)

Atascos de la cubierta delantera 372, 380

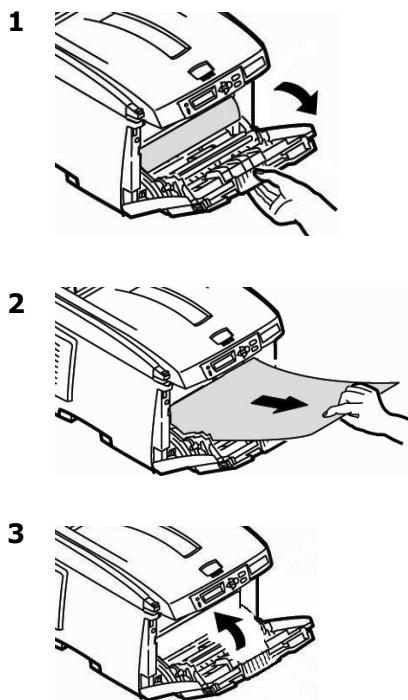

Atasco de la Bandeja MU 390

Si la hoja no sale con facilidad por la parte delantera:

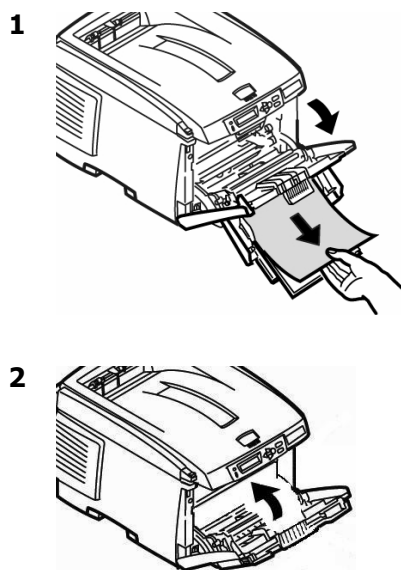

Solución de atascos Interno (381)

Atasco 381

1

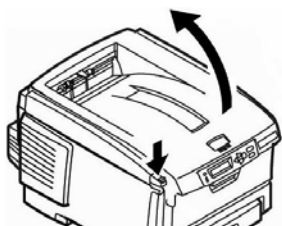

¡Precaución!

El fusor (ubicado detrás del tóner cian [C]) puede estar **CALIENTE**.

2

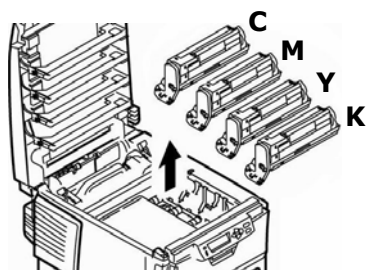

¡Precaución!

Para evitar daños a los cilindros:

- *Asegúrese de colocar los cilindros en una superficie plana.*
- *o exponga los cilindros a la luz durante más de 5 minutos.*

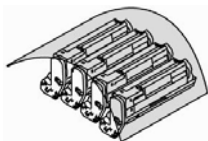

- *No toque el área verde brillante en la parte inferior de los cilindros.*

3

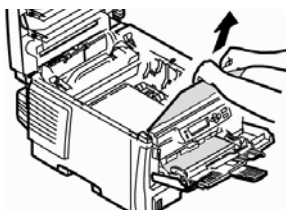

Nota

Para retirar la hoja atrapada en el fusor:



4

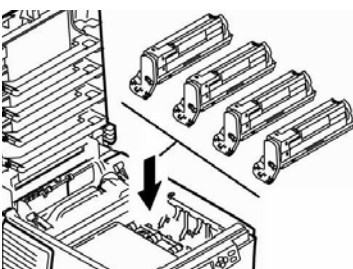

5

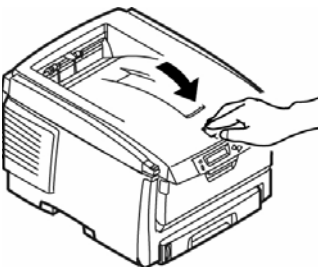

Solución de atascos

Interno (382, 383)

Atascos 382, 383

1

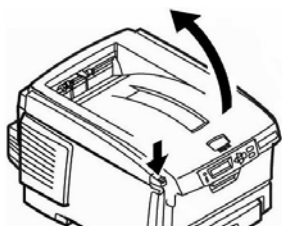

2

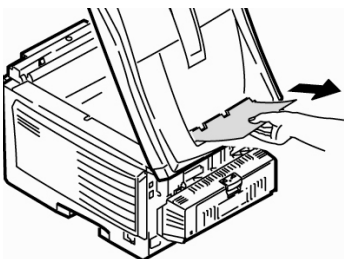

- Si la hoja no sale con facilidad, siga con el paso 3.
- Si no puede sacar la hoja, cierre la tapa

3

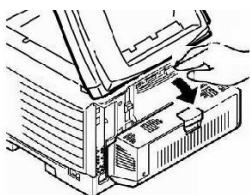

4

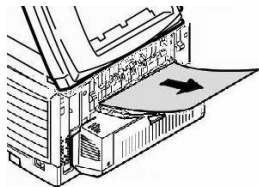

5

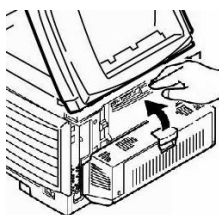

6

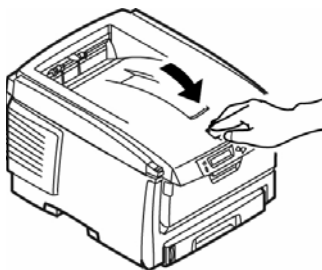

Solución de atascos

Bandeja de papel (391, 392)

Atasco 391 (Bandeja 1)

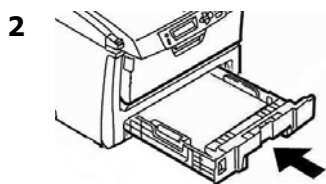
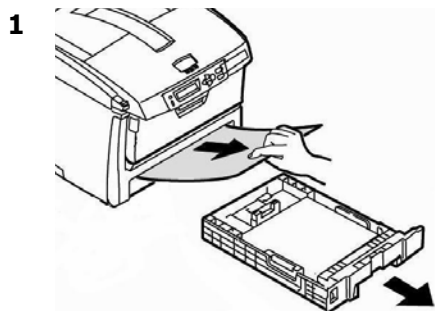

Atasco 392 (Bandeja 2 opcional)

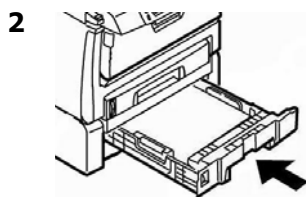
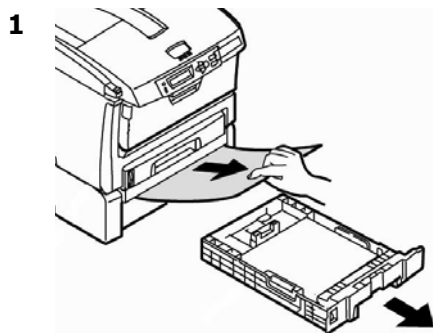

Ambas bandejas

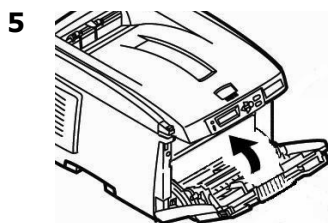
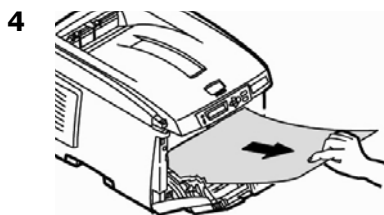
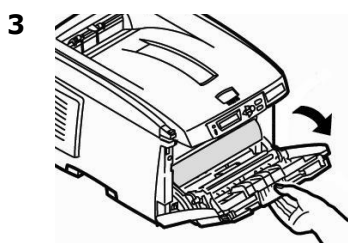

Mensajes de errores comunes

Para mayor información sobre mensajes de error, refiérase a la Guía del Usuario en línea.

XXX ERROR SENSOR TÓNER

Abra la cubierta superior. Empuje la palanca de fijación hacia la parte posterior de la impresora, todo lo que sea posible. Cierre la tapa. Si el mensaje no desaparece, llame a su proveedor de servicio local.

PEDIDO TÓNER XXX

Nota

Si cambió el valor del ítem TÓNER BAJO en MENÚ DE CONFIG. DEL SISTEMA a PARADO, la luz de ATTENTION centelleará y tendrá que cambiar el cartucho inmediatamente o presionar el botón ON LINE para continuar imprimiendo.

Asegúrese de contar con un cartucho de tóner Oki original.

INSTALAR TÓNER NUEVO nnn: XXXX TÓNER VACÍO

Reemplace el tóner con un cartucho de tóner Oki original.

TONER XXXX NO INSTALADO

Nota

El tóner **XXXX** no está instalado o el cartucho de tóner equivocado está instalado. Cuando aparece este mensaje, la impresora se detiene cada 20 páginas. Para seguir imprimiendo deberá abrir y cerrar la tapa.

Reemplace el tóner con un cartucho de tóner Oki original.

TONER XXXX NO ES ORIGINAL

Nota

El cartucho de tóner indicado (**XXXX**) no es un cartucho de tóner Oki original. Cuando aparece este mensaje, la impresora se detiene cada 20 páginas. Para seguir imprimiendo deberá abrir y cerrar la tapa.

Retire el cartucho de tóner y reemplácelo con un cartucho de tóner Oki original.

XXXX TAMBOR ACABANDO

Reemplace el cilindro de imagen **xxxx**. (Refiérase a las instrucciones que vienen con el nuevo cilindro de imagen.)

Mensajes de errores comunes (cont.)

INSTALAR MEMORIA ADIC. 420: DESBORDE MEMORIA

- Reduzca el tamaño del archivo que está imprimiendo (por ej., imprima el archivo como grupos de páginas separados en lugar de todas las páginas a la vez).
- Instale memoria adicional en la impresora (para mayor información, vea su Guía del Usuario en línea)

t CASI VACÍO

Cargue más medios en la bandeja.

CANCELANDO TAREA USUARIO NEGADO

El software de Job Accounting detectó una tarea de impresión de un usuario que

- no tiene autorización para imprimir
- o
- intenta imprimir a color y solo tiene autorización para imprimir en blanco y negro.

El usuario debe comunicarse con el Administrador de Sistemas para solicitar la autorización necesaria.

Cómo hacer sus pedidos de suministros

Cómo hacer pedidos

- Consulte el distribuidor donde compró su impresora.
- Consulte un Distribuidor autorizado o un Proveedor de Servicios de Oki Data. (Para averiguar cual es el distribuidor más cercano, llame al 1-800-654-3282.)
- *Solo en EE.UU., Puerto Rico, Guam, Islas Vírgenes (EE.UU.):* Haga sus pedidos en la Internet **WWW.OKIPRINTINGSOLUTIONS.COM.**
- *Solo EE.UU.:* Llamada sin cargo al 1-800-654-3282, y utilice su tarjeta VISA®, MasterCard® o AMEX®.

Servicio y Soporte

Primero ...

Consulte el almacén donde compró su impresora.

Otros Recursos Oki

- Visite nuestro sitio Web: **WWW.OKIPRINTINGSOLUTIONS.COM**.
- Visite **MY.OKIDATA.COM** (Inglés solamente).
- Estados Unidos: llame al 1-856-222-7496.
- México: llame al (525) 263-8780.

Oki es una marca de fábrica registrada de Oki Electric Industry Company, Ltd.

3M es una marca de fábrica o una marca de fábrica registrada de 3M.

AmEx es una marca de fábrica registrada de American Express Co.

Avery es una marca de fábrica registrada de Avery Dennison Corporation.

HammerMill es una marca de fábrica registrada de HammerMill.

MasterCard es una marca de fábrica registrada de MasterCard International, Inc.

VISA es una marca de fábrica registrada de Visa.

Windows es una marca de fábrica registrada o una marca de fábrica de Microsoft Corporation en los Estados Unidos y en otros países.

Xerox es una marca de fábrica de Xerox Corporation.