

Station Météo
Horloge Solaire ECO
Modèle: BAR332ES / BAR332ESA /
BAR332ESU

MANUEL DE L'UTILISATEUR

TABLE DES MATIÈRES

Ecologique	2
Vue d'ensemble	2
Face avant.....	2
Vue supérieure	3
Vue du bas	4
Panneau solaire.....	4
Sonde sans fil	4
Au commencement	5
Panneau solaire.....	5
Alimentation de secours	6
Sonde sans fil	6
Horloge et calendrier	7
Réception de l'horloge.....	7
Régler manuellement l'horloge.....	8
Alarme	9
Température	9
Prévision météo	9

Rétro éclairage	9
Réinitialisation du système.....	10
Caractéristiques.....	10
Précautions	10
À propos d'Oregon Scientific	11
Europe - Déclaration de conformité	11

ÉCOLOGIQUE

La gamme +ECO incarne notre engagement pour l'environnement. Conscients des menaces pesant sur le monde dans lequel nous vivons, Oregon Scientific™ a combiné savoir-faire technologique, fonctionnalité et style, pour créer sa gamme de produits respectueux de l'environnement. Ces produits vous fournissent des solutions pratiques tout en nous permettant d'être à la hauteur de notre responsabilité environnementale.

Vous n'avez qu'à détacher le panneau solaire et le positionner face au soleil pendant quelques heures, pour recevoir la quantité d'énergie nécessaire pour alimenter l'appareil.

Ensemble, nous pouvons améliorer le monde dans lequel nous vivons.

VUE D'ENSEMBLE

FACE AVANT

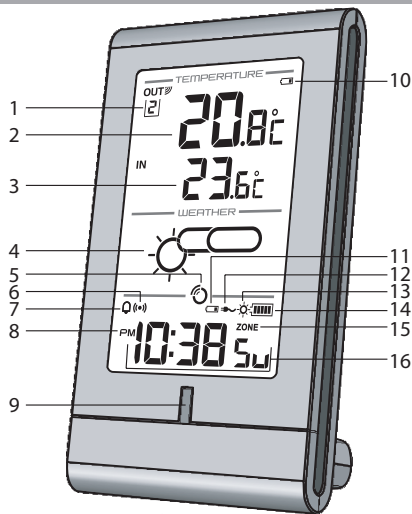

- OUT  : Indicateur de réception de la sonde sans fil et canal extérieur sélectionné
- Température extérieure
 - Température intérieure

4. Préviation météorologique
5. 📶: Indicateur de réception du signal de l'horloge
6. (••): Heure de l'alarme affichée
7. 📣: L'alarme quotidienne est activée
8. Icône AM / PM
9. Indicateur LED du statut de la pile rechargeable
10. 🔋: La pile de la sonde sans fil est faible
11. 🔋: Les piles de secours de l'appareil principal sont faibles / aucune pile
12. 🏡: Adaptateur secteur CA branché
13. ☀️: La pile rechargeable est faible / le panneau solaire est détaché
14. 📊: Indicateur de niveau de la pile rechargeable
15. **ZONE**: Fuseau horaire
16. Calendrier / Horloge avec les jours de la semaine / secondes

VUE SUPÉRIEURE

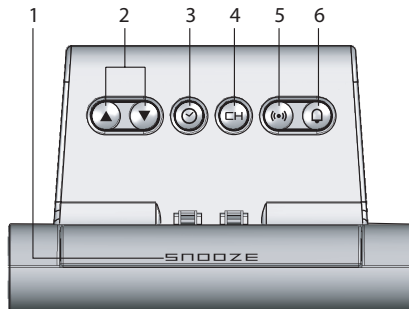

1. **SNOOZE** (Rappel d'alarme) : Active l'alarme par rappel (snooze) / le rétro éclairage
2. ▲ / ▼ : Augmente / diminue les valeurs du réglage ; active / désactive le signal de réception de l'horloge
3. 🕒 : Permet de modifier l'affichage de l'horloge et de régler l'horloge
4. CH: Permet d'alterner entre les canaux de température extérieure (1-3) ; initie l'alternance automatique
5. (••): Visualisation du statut de l'alarme ; réglage de l'alarme
6. 📣: Permet d'activer / désactiver la fonction alarme

VUE DU BAS

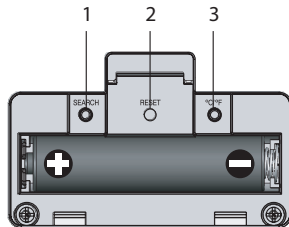

1. **RECHERCHE** : Permet d'initier la recherche de la sonde
2. **RESET (REINITIALISER)** : Réinitialise l'appareil aux réglages par défaut
3. **°C / °F** : Permet de sélectionner l'unité de mesure de la température

PANNEAU SOLAIRE

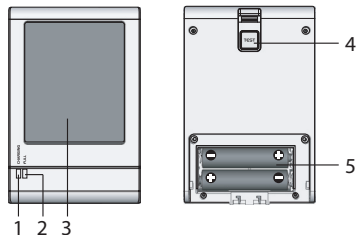

1. **CHARGING** : Chargement en cours
2. **FULL** : Les piles sont entièrement chargées (en appuyant sur **TEST**)
3. Panneau solaire
4. La touche **TEST** permet d'établir si la pile est chargée
5. Compartiment des piles

SONDE SANS FIL

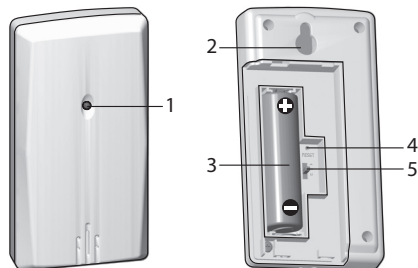

1. Indicateur LED
2. Trou de fixation murale
3. Compartiment des piles
4. **RESET (REINITIALISER)** : Réinitialise l'appareil aux réglages par défaut
5. Bouton **CHANNEL (CANAL)**

AU COMMENCEMENT

PANNEAU SOLAIRE

Ce produit utilise une pile rechargeable que vous devez charger à l'aide du panneau solaire. Lors de la première utilisation, nous vous recommandons de charger la pile pendant au moins 12 heures.

Pour charger la pile :

1. Détachez le panneau solaire en exerçant une pression vers le bas et en le tirant à environ 45° de l'appareil principal.

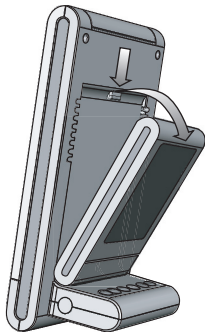

2. Insérez 2 piles rechargeables AAA dans le compartiment des piles situé à l'arrière du panneau solaire.

IMPORTANT Insérez des piles rechargeables de type NiMH dans le compartiment des piles du panneau solaire. Ne pas charger des piles non rechargeables.

3. Exposez le panneau solaire directement face au soleil pendant approximativement 5 à 6 heures pour recharger les piles. La LED CHARGING (rouge) sur le panneau solaire clignotera pour indiquer que l'énergie solaire est suffisante pour recharger l'appareil.

ASTUCE Appuyez et maintenez **TEST** située à l'arrière du panneau solaire. La LED FULL (vert) indique que les piles sont entièrement chargées.

4. Alignez les trous avec le plastique qui dépasse. Poussez le panneau solaire en direction de l'appareil principal et remettez-le en place.

Charger la pile pendant 5 à 6 heures vous permettra normalement d'exploiter l'appareil pendant 2 mois.

Si la pile rechargeable est presque vide ou si le panneau solaire est détaché, le voyant LED (vert) situé sur l'appareil principal et l'icône ☀ clignoteront.

CONSEILS

- Pour obtenir de meilleurs résultats lors du chargement de la pile, positionnez le panneau solaire directement vers le soleil.

- Orienter le panneau solaire comme suit :

Panneau solaire orienté :	si vous habitez :
Nord	L'hémisphère sud
Sud	L'hémisphère nord

- Ne pas rayer la surface du panneau solaire ou ne pas la nettoyer avec un détergeant agressif.
- Ne pas exposer le panneau solaire à la pluie, la neige ou l'humidité.
- La durée de chargement de la pile rechargeable ou sa durée de fonctionnement est déterminée par l'intensité du soleil ou la position du panneau solaire.
- Ne pas surcharger les piles rechargeables.

ALIMENTATION DE SECOURS

1 pile AAA

Dans l'éventualité où la pile rechargeable est vide ou presque vide, ou si le panneau solaire est détaché, vous pouvez utiliser la pile AAA en tant qu'alimentation de secours pour l'appareil principal.

1. Retirez le compartiment des piles situé à la base de l'appareil.
2. Insérez la pile, en respectant les polarités.
3. Appuyez sur **RESET** (REINITIALISER) après chaque changement de pile.

REMARQUE Une fois la pile rechargeable vide ou si le panneau solaire a été détaché, la fonction rétro-éclairage sera désactivée et la performance de l'horloge radio-pilotée peut être affectée.

Adaptateur secteur (non inclus)

Vous pouvez également utiliser un adaptateur secteur pour recharger la pile. Une fois branché à l'appareil principal, l'icône  s'affichera.

REMARQUE N'exposez ni l'adaptateur ni l'appareil principal à l'humidité. Ne placez aucun récipient rempli d'eau comme les vases sur l'appareil principal ou l'adaptateur.

SONDE SANS FIL

Ce produit peut être accompagné à tout moment de 3 sondes relevant la température en divers endroits.



Installation de la sonde sans fil :

1. Ouvrez le compartiment des piles.
2. Positionnez l'interrupteur de canal pour sélectionner un canal (1, 2, 3). Assurez-vous d'utiliser un canal différent pour chaque sonde.
3. Insérez les piles, en respectant les polarités.
4. Appuyez sur **RESET** (REINITIALISER) après chaque changement de pile.
5. Fermez le compartiment des piles.

6. Appuyez et maintenez **SEARCH** pendant 2 secondes pour initier une recherche de sonde.

REMARQUE Utilisez des piles alcalines pour un usage prolongé et des piles au lithium en cas de températures négatives.

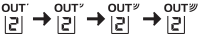
L'icône de réception de la sonde sans fil indiquera le statut suivant :

ICONES	SIGNIFICATION
	L'appareil principal est à la recherche de la/des sonde(s)
	Un canal de la sonde a été trouvé
	Aucune sonde n'est trouvée

ASTUCES L'extérieur de la maison est le meilleur endroit pour installer la sonde, à 1,5 m (5 pieds) de hauteur maximum et non exposée aux rayons directs du soleil ou à l'humidité pour assurer la précision des données.

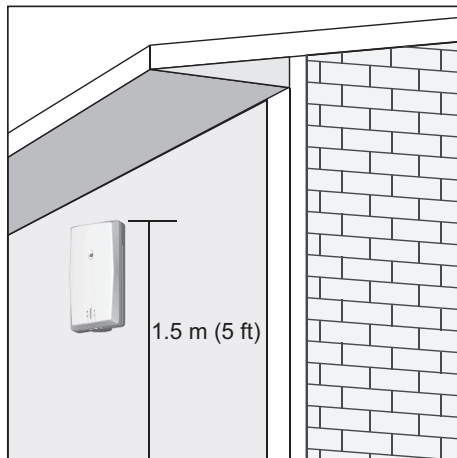

HORLOGE ET CALENDRIER

RÉCEPTION DE L'HORLOGE

Ce produit est conçu pour synchroniser automatiquement l'horloge avec le signal de réception.

Modèle BAR332ES : Union européenne : Signal DCF-77 : dans un rayon de 1 500 km (932 miles) depuis Frankfort, Allemagne.

Modèle BAR332ESU : Royaume-Uni : Signal MSF-60 : dans un rayon de 1 500 Km (932 miles) de Anthon, Angleterre.

Modèle BAR332ESA : Signal WWVB-60 : dans un rayon de 3 200 km (2 000 miles) de Fort Collins, Colorado.

Pour activer / désactiver le signal de réception de l'horloge :

Appuyez et maintenez ▲ pour activer, ou ▼ pour désactiver le signal de réception de l'horloge.

REMARQUE La réception prend de 2 à 10 minutes Si le signal est faible, 24 heures peuvent être nécessaires pour obtenir un signal valide. Si la réception échoue, positionnez votre appareil à proximité d'une fenêtre, appuyez et maintenez ▲ pour forcer la recherche de signal.

Indicateur de réception du signal de l'horloge :

SIGNAL FORT	SIGNAL FAIBLE / AUCUN SIGNAL
	

RÉGLER MANUELLEMENT L'HORLOGE

Pour régler manuellement l'horloge, vous devez, tout d'abord, désactiver la réception du signal.

1. Appuyez et maintenez le bouton ☺.

2. Appuyez sur ▲ / ▼ pour modifier les réglages.
3. Appuyez sur ☺ pour confirmer.

Les réglages s'effectuent dans l'ordre suivant : fuseau horaire, format 12/24 heures, heure, minutes, année, mode calendrier (format mois-jour / jour-mois) mois, jour et langue.

BAR332ES / BAR332ESU : La fonction de fuseau horaire règle l'horloge à +/- 23 heures de l'heure du signal reçu. Si vous avez désactivé la réception du signal de l'horloge, ne configurez pas de valeur pour le fuseau horaire.

REMARQUE Si vous entrez +1 dans le réglage du fuseau horaire, vous obtiendrez votre heure locale plus une heure. Si vous êtes aux Etats-Unis (modèle BAR332ESA) réglez l'horloge sur :

PA pour l'heure pacifique MO pour l'heure des montagnes
CE pour l'heure centrale EA pour l'heure de la côte est

REMARQUE Les langues disponibles sont l'anglais (E), l'allemand (D), le français (F), l'italien (I), l'espagnol (S) et le russe (R).

Pour sélectionner le mode d'affichage de l'horloge :

Appuyez sur ☺ pour alterner entre l'horloge avec les secondes, l'horloge avec les jours de la semaine et le calendrier.

ALARME

Régler l'alarme :

- Appuyez et maintenez la touche **(●)** pour entrer dans le réglage de l'alarme.
- Appuyez sur **▲ / ▼** pour régler l'heure / les minutes.
- Appuyez sur **(●)** pour confirmer.

 indique que l'alarme est activée.

Pour activer / désactiver l'alarme :

Appuyez sur .

Pour couper le son de l'alarme :

- Appuyez sur **SNOOZE** pour couper le son pendant 8 minutes

OU

- Appuyez sur n'importe quelle touche pour éteindre l'alarme et pour qu'elle se déclenche 24 heures plus tard.

Pour afficher l'alarme :

Appuyez sur **(●)**.

TEMPÉRATURE

Pour sélectionner l'unité de température :

Appuyez sur **°C / °F**.

Pour alterner entre les relevés de chaque sonde sans fil :





- Appuyez plusieurs fois sur **CH**

OU

- Appuyez et maintenez **CH** pendant 2 secondes pour lancer l'alternance automatique des canaux extérieurs.

PRÉVISION MÉTÉO

Ce produit vous permet de connaître les prévisions météorologiques pour les 12 à 24 heures dans un rayon de 30 à 50 Km (19-31 miles).

	Ensoleillé
	Partiellement nuageux
	Nuageux
	Pluvieux
	Neige

RÉTRO ÉCLAIRAGE

Appuyez sur **SNOOZE** pour activer le rétro éclairage pendant 3 secondes.

RÉINITIALISATION DU SYSTÈME

Appuyez sur **RESET** pour que l'appareil revienne aux réglages par défaut.

CARACTÉRISTIQUES

APPAREIL PRINCIPAL

TYPE	DESCRIPTION
L x l x H	158 x 87 x 55 mm (6,2 x 3,4 x 2,2 pouces)
Poids	280 g (9,88 onces) sans les piles
Fréquence du signal	433 MHz
Alimentation	2 piles UM-4 (AAA) Adaptateur secteur CA 6 V (non inclus) 1 pile UM-4 (AAA) (pour l'alimentation de secours)

SONDE SANS FIL (MODÈLE THN132N)

L x l x H	96 x 50 x 22mm (3,78 x 1,97 x 0,87 pouces)
Poids	62 g (2,22 onces) sans les piles
Distance de transmission	30 m (98 pieds) sans obstruction
Plage de mesure de la température	-20 °C à 60 °C (-4 °F à 140 °F)
Alimentation	1 pile UM-3 (AA) 1,5V

PRÉCAUTIONS

- Ne pas soumettre le produit à une force excessive, au choc, à la poussière, aux changements de température ou à l'humidité.
- Ne pas couvrir les trous de ventilation avec des journaux, rideaux etc.
- Ne pas immerger le produit dans l'eau. Si vous renversez du liquide sur l'appareil, séchez-le immédiatement avec un tissu doux.
- Ne pas nettoyer l'appareil avec des matériaux corrosifs ou abrasifs.
- Ne pas trafiquer les composants internes. Cela invalidera votre garantie.
- N'utilisez que des piles neuves. Ne pas mélanger des piles neuves et usagées.
- Les images de ce manuel peuvent différer de l'aspect réel du produit.
- Lorsque vous désirez vous débarrasser de ce produit, assurez-vous qu'il soit collecté séparément pour un traitement adapté.
- Le poser sur certaines surfaces en bois peut endommager la finition du meuble, et Oregon Scientific ne peut en être tenu responsable. Consultez les mises en garde du fabricant du meuble pour de plus amples informations.
- Le contenu du présent manuel ne peut être reproduit sans la permission du fabricant.
- Ne pas jeter les piles usagées dans les containers municipaux non adaptés. Veuillez effectuer le tri de ces ordures pour un traitement adapté si nécessaire.

- Veuillez remarquer que certains appareils sont équipés d'une bande de sécurité. Retirez la bande du compartiment des piles avant la première utilisation.

REMARQUE Les caractéristiques techniques de ce produit et le contenu de ce manuel peuvent être soumis à modifications sans préavis.

REMARQUE Caractéristiques et accessoires ne seront pas valables pour tous les pays. Pour plus d'information, contacter le détaillant le plus proche.

À PROPOS D'OREGON SCIENTIFIC

Pour plus d'informations sur les produits Oregon Scientific France, rendez-vous sur notre site:

www.oregonscientific.fr

Si vous êtes aux Etats-Unis, vous pouvez contacter notre support consommateur directement sur le site:

www2.oregonscientific.com/service/support.asp

Pour des renseignements internationaux, rendez vous sur le site:

www2.oregonscientific.com/about/international.asp.

EUROPE - DÉCLARATION DE CONFORMITÉ

Par la présente Oregon Scientific déclare que l'appareil (Modèle:BAR332ES / BAR332ESA / BAR332ESU) est conforme aux exigences essentielles et aux autres dispositions pertinentes de la directive 1999/5/CE. Une copie signée et datée de la déclaration de conformité est disponible sur demande auprès de notre Service Client.



PAYS CONCERNÉS RTT&E

Tous les pays Européens, la Suisse **CH**
et la Norvège **N**

