

SABA

**MODE D'EMPLOI
OPERATING INSTRUCTIONS**

SABA S 32 TNV 08

**TELEVISEUR COULEUR A TELECOMMANDE
COLOUR TELEVISION WITH REMOTE CONTROL**

Table des matières

Caractéristiques	3	Télétexte (Teletext)	22
Accessoires	3	Système de menu IDTV	22
Introduction	4	Liste des chaînes	22
Préparation	4	Navigation dans la liste entière des chaînes	23
Consignes de sécurité	4	Déplacer des chaînes dans la liste des chaînes	23
Source d'alimentation	4	Supprimer des chaînes dans la liste des chaînes	23
Cordon d'alimentation	4	Renommer les chaînes	24
Humidité et eau	4	Ajout des codes de verrouillage à des chaînes	24
Nettoyage	5	Réglage des chaînes préférées	25
Ventilation	5	Comment ajouter une chaîne à une liste de chaînes préférées:	25
Chauffage et flammes	5	Supprimer une chaîne d'une liste de chaînes préférées	25
Éclairage	5	Utiliser la touche BLEUE pour naviguer entre les chaînes préférées:	25
Pièces de rechange	5	Fonction d'aide à l'écran	26
Dépannage	5	Installation	26
Mise au rebut	5	Recherche automatique :	26
Informations applicables aux utilisateurs des pays de l'Union Européenne	5	Recherche manuelle :	27
Débranchement de l'appareil	6	Supprimer La liste de service (*)	27
Volume du casque	6	Première installation	27
Installation	6	Configuration	28
Ecran LCD	6	Mode FAVORI (Favourite Mode)	29
Avertissement	6	Liste des chaînes	29
Aperçu de la télécommande	7	AC3 Audio (*)	29
Téléviseur LCD et boutons de fonctionnement	8	Faible Son (*)	29
Affichage des branchements	9	Paramètres linguistiques	29
Branchement au courant	11	Langue du système	30
Branchement de l'antenne	11	Langue audio	30
Branchement d'un téléviseur LCD à un PC	12	Langue de sous-titre	30
Branchement à un lecteur de DVD	13	Paramètres linguistiques	30
Utilisation d'autres connecteurs	14	Paramètres parentaux	30
Branchement d'un autre appareil via péritel	15	Verrouillage Maturité (Maturity Lock): ...	31
Insertion des piles dans la télécommande	16	Définition du code de verrouillage	31
Rayon d'action de la télécommande	16	Paramètres de l'heure	31
Allumer/éteindre le téléviseur	17	Mise à niveau du récepteur	32
Pour allumer le téléviseur	17	Minuteries	32
Pour éteindre le téléviseur	17	Configuration du téléviseur (TV Setup)	33
Sélection d'entrée	17	Interface commune	33
Opérations de Base	18	Navigation dans le système de menu TV	
Faire fonctionner le téléviseur avec les touches de l'appareil	18	analogique	34
Réglage du volume	18	Système de Menu TV Analogique	35
Sélection de programme	18	Menu Image (Picture Menu)	35
Affichage du Menu Principal	18	Mode	35
Mode AV	18	Contraste/Luminosité/Définition/Couleur/Teinte	35
Faire fonctionner le téléviseur avec la télécommande	18	Température de Couleur (Colour Temp)	35
Sélectionner un programme (Programme précédent ou suivant)	18	Réduction de bruit (Noise Reduction)	35
Sélection de programme (Accès direct)	18	Mode jeu (en option)	35
Bannière	18	Mode vidéo (Film Mode)	36
Réglages initiaux	19	Peigne 3D (3D Comb)	36
Fonctionnement général	20	Zoom d'image (Picture Zoom)	36
Ruban d'informations	20		
Guide électronique de programme (EPG)	21		
Affichage les sous-titres	22		

Réinitialiser (Reset)	36	Recherche (Search)	43
Mémoriser (Store)	36	Mémoriser (Store)	43
Menu Son (Sound Menu)	36	Menu installation dans les modes AV	43
Volume	36	Système de Couleur (Colour System) ...	43
Égaliseur (Equalizer)	36	VCR	43
Balance (Balance)	37	Mémoriser un programme (Store Program) ...	43
Casque (Headphone)	37	Menu source (Source menu)	43
Volume	37	Système de menu du mode PC	44
Balance (Balance)	37	Menu Son (Sound Menu)	44
Mode Son (Sound Mode)	37	Menu Fonctions (Feature Menu)	44
AVL	37	Menu image PC (PC Picture Menu)	44
Effet (Effect)	37	Menu de POSITION PC (PC POSITION Menu) ...	44
Basse dynamique (Dynamic Bass)	37	Autoposition	44
Subwoofer	37	Position H (Horizontale)	44
PANORAMA 3D	38	Position V (Verticale)	45
Mémoriser (Store)	38	Phase	45
Menu Fonctions (Feature Menu)	38	Horloge de point (Dot Clock)	45
PIP	38	Affichage des informations du téléviseur	45
PIP activé-désactivé (on-off)	38	Fonction de coupure du son (Mute Function)	45
Image PIP	38	Modes Image incrustée (PIP), Image et image	
Position PIP (Pip position)	38	(PAP)	45
Source PIP (PIP Source)	39	Sélection du mode d'image	46
Échanger PIP (PIP Swap)	39	Figur Image	46
PAP	39	Modes Zoom	46
PAP activé-désactivé (on-off)	39	Auto	46
Image PAP (PAP Picture)	39	16:9	46
Source PAP (PAP Source)	39	4:3	46
Échanger PAP (PAP SWAP)	39	Panoramique (Panoramic):	46
Arrêt programmé (Sleep Timer)	39	14:9	47
Verrouillage enfants (Child Lock)	39	Cinéma	47
Langue (Language)	40	Sous-titrage (Subtitle)	47
Sortie Ext-2	40	Télétexte	47
Entrée audio PC (PC Audio In)	40	Astuces	48
Fond bleu (Blue Background)	40	Protection de l'écran	48
Fond du menu (Menu Background)	40	Persistance de l'image	48
Délai d'expiration du menu (Menu Timeout)	40	Pas d'alimentation	48
Langue du télétexte (Teletext Language)	40	Image faible	48
Zoom par défaut (Default Zoom)	40	Pas d'image	48
Menu Installation (Install Menu)	41	Son	49
Liste des chaînes (Program Table)	41	Télécommande	49
Nom	41	Sources d'entrée	49
Insérer (Insert)	41	Module CI	49
Supprimer (Delete)	41	Appendice A: Compatibilité de signal AV et HDMI ...	50
APS (Système Automatique de		Appendice B : Modes d'affichages typiques de	
Programmation)	41	l'entrée PC	51
Pays (Country)	42	Appendice C : Caractéristiques du PIN	52
Programme (Program)	42	Spécifications	53
Bande (Band)	42		
Chaîne (Channel)	42		
Système de Couleur (Colour System)	42		
Système de son (Sound System)	42		
Bon réglage (Fine Tune)	42		

Caractéristiques

- Téléviseur LCD couleur avec télécommande
- Télévision numérique entièrement intégrée (DVB-T).
- Il comporte deux prises HDMI pour vidéo et audio numériques. Ce branchement est par ailleurs conçu pour accepter des signaux haute définition.
- 100 programmes à partir des bandes VHF, UHF ou des chaînes câblées peuvent être pré-réglées.
- Vous pouvez régler les chaînes câblées.
- Système Menu OSD
- Il possède 2 prises péritel pour les appareils externes (comme un magnétoscope, jeux vidéo, appareil audio, etc.)
- Système de son stéréo (3D Panorama).
- Télétexte, Fasttext, TOP text.
- Branchement du casque.
- Système Automatique de Programmation
- Réglage automatique vers l'avant ou vers l'arrière.
- Minuterie (Sleep timer).
- Verrouillage enfant .
- Le son est automatiquement coupé lorsqu'aucune transmission n'est signalée.
- Lecture NTSC.
- Fonctions PIP / PAP / PAT.
- Limitation automatique du volume (AVL).
- Lorsqu'aucun signal valide n'est détecté, le téléviseur passe automatiquement au mode veille après 5 minutes.
- PLL (Recherche de Fréquence)
- Entrée PC (PC input)
- Plug&Play pour Windows 98, ME, 2000, XP, Vista
- Sorties de lignes audio.
- Mode jeu (en option)

Accessoires



Télécommande

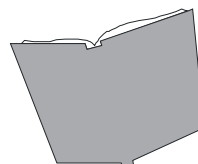

Notice d'utilisation

• **PILES NON INCLUSES**

Introduction



Merci d'avoir choisi ce produit. Le présent manuel vous aidera à faire fonctionner correctement votre téléviseur. Avant de procéder au fonctionnement de votre appareil, veuillez lire attentivement ce manuel.

Veuillez le garder dans un endroit sûr pour des références futures.

Préparation

Pour une bonne ventilation, laissez un espace d'au moins 10 cm autour de l'appareil. Pour éviter des situations dangereuses et peu sûres, ne placez aucun objet sur l'appareil. Utilisez cet appareil dans un climat tempéré.

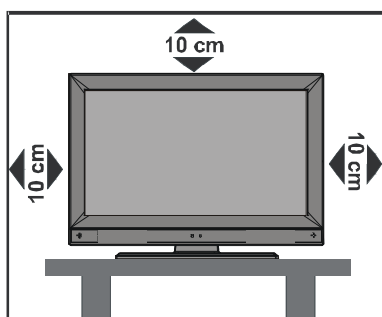

Consignes de sécurité

Lisez attentivement les consignes de sécurité suivantes pour votre propre sécurité.

Source d'alimentation

Ce téléviseur ne doit être raccordé qu'à une prise de 220-240 V AC, 50 Hz. Assurez-vous que vous avez sélectionné la tension correcte.

Cordon d'alimentation

Ne placez ni l'appareil, ni un meuble, etc. sur le cordon d'alimentation (câble secteur) et évitez qu'il se retrouve coincé. Tenez le cordon d'alimentation par la prise. Ne débranchez pas l'appareil en tirant sur le cordon d'alimentation et ne touchez jamais à ce cordon d'alimentation avec vos mains si celles-ci sont mouillées, car cela pourrait causer un court-circuit ou une électrocution. Ne nouez jamais le cordon et ne l'attachez pas avec d'autres cordons. Les cordons d'alimentation doivent être placés de façon à ce qu'on ne risque pas de marcher dessus. Un cordon d'alimentation endommagé peut provoquer un incendie ou une électrocution. Quand il est endommagé et doit être remplacé, ceci doit être effectué par un technicien qualifié.

Humidité et eau

N'utilisez pas ce matériel dans un endroit humide et mouillé (évités les salles de bains, l'évier de la cuisine, et la proximité d'une machine à laver).



N'exposez pas cet appareil à la pluie ou à l'eau, ce qui présenterait un danger, et ne placez aucun objet rempli d'eau, comme un vase par exemple, sur le dessus de l'appareil. Évitez toute goutte ou éclaboussure.

Si un objet solide ou liquide tombe sur l'appareil, débranchez le téléviseur et contactez un technicien qualifié afin de contrôler l'appareil avant de continuer à l'utiliser.

Nettoyage

Avant de procéder au nettoyage, débranchez le téléviseur de la prise murale. N'utilisez pas de liquides ou d'aérosols de nettoyage. Utilisez un chiffon doux et sec.

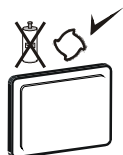

Ventilation

Les fentes et les ouvertures du téléviseur ont été conçues pour la ventilation et assurent un fonctionnement en toute sécurité. Pour éviter une surchauffe, ces ouvertures ne doivent pas être bloquées ou couvertes.

Chauffage et flammes

L'appareil ne doit pas être placé à côté des flammes nues ou des sources de chaleur, comme un radiateur. Assurez-vous qu'il n'y ait pas de flammes nues, comme des bougies allumées, posées sur le téléviseur. Les piles ne doivent pas être exposées à une chaleur excessive telle que celle du soleil, du feu ou autre.



Eclairage

En cas d'orage ou d'éclair, ou si vous partez en vacances, débranchez le cordon d'alimentation de la prise de courant murale.



Pièces de rechange

Lorsque des pièces doivent être changées, assurez-vous que le technicien a utilisé les pièces de rechange spécifiées par le fabricant ou celles qui ont les mêmes spécifications que les pièces d'origine. Des changements non autorisés peuvent entraîner un incendie, une électrocution ou d'autres dangers.

Dépannage

Sollicitez l'assistance d'un technicien spécialisé pour tous les services. Ne retirez aucun couvercle vous-même car vous risquez de provoquer une électrocution.

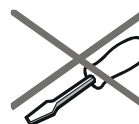

Mise au rebut

Instructions sur l'élimination :

- L'emballage et les éléments qui composent l'emballage sont recyclables et doivent être recyclés. Les matériaux de l'emballage, comme le sac en aluminium, doivent être tenus hors de portée des enfants.
- Les piles, notamment celles ne contenant pas de métal lourd, ne doivent pas être éliminées avec les déchets ménagers. Veuillez jeter les piles usagées de façon écologique. Consultez les réglementations légales applicables dans votre région.
- La lampe fluorescente cathodique froide dans l'ÉCRAN LCD contient une petite quantité de mercure. Veuillez respecter les lois ou réglementations locales pour la mise au rebut.

Informations applicables aux utilisateurs des pays de l'Union Européenne



Le symbole sur le produit ou sur son emballage signifie que votre équipement électrique ou électronique ne doit pas être jeté à la fin de sa durée de vie avec les résidus domestiques. Il existe différents systèmes de collecte chargés du recyclage au sein de l'UE.

Pour plus d'informations, contactez les autorités locales ou le fournisseur chez qui vous avez acheté le produit.

Débranchement de l'appareil

La prise secteur d'alimentation est utilisée comme un dispositif de coupure, raison pour laquelle elle doit être en bon état de marche.

Volume du casque

Une pression excessive du son provenant des écouteurs et haut-parleurs peut entraîner une perte de l'ouïe.



Installation

Afin d'éviter des dommages, cet appareil doit être correctement fixé au mur selon les instructions d'installation (si l'option est disponible).

Ecran LCD

L'écran LCD est un produit de haute technologie avec près d'un million de transistors qui vous permettent d'obtenir une grande qualité d'image. Il se peut que des pixels non actifs apparaissent sur l'écran comme des points fixes bleus, verts ou rouges. Veuillez remarquer que ceci n'affecte pas la performance de votre produit.

Avertissement

Ne laissez pas votre téléviseur en mode de veille (Standby) ou en marche (operating) lorsque vous quittez votre domicile.

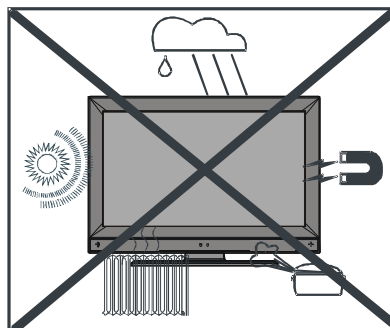

Aperçu de la télécommande

- 1 Veille
- 2 Curseur vers le haut
- 3 Curseur droit
- 4 Info (Tableau des Programmes)
- 5 Orienter le programme
- 6 Aucune Fonction
- 7 Programme suivant
- 8 Augmenter le volume
- 9 TV / TV numérique
- 10 Source externe
- 11 Menu Particularités/ Langue audio activée/ désactivée à l'intérieur de la télévision numérique
- 12 Menu Installation
- 13 Attente (dans le mode TXT)/ Position PIP
- 14 Mise à jour (dans le mode TXT)/ Mode PAP
- 15 Page d'indice/ Guide Programme Electronique
- 16 Révéler (dans le mode TXT)/
Basculer du mode TV à PC
- 17 Etendre (dans le mode TXT)/
Taille de l'image
- 18 Mélanger (dans le mode TXT)/ Mode PIP
- 19 Télétexte
- 20 Valeurs temporelles
- 21 Bouton rouge = Son
- 22 Bouton vert = Image / Activer/désactiver les sous-titres dans le mode numérique
- 23 Programme Précédent
- 24 Mono-Stereo/Dual I-II
- 25 Programme précédent
- 26 Baisse du volume
- 27 Préférences personnelles
- 28 OK (Enregistrer) / Selectionner
- 29 Touche directionnelle bas
- 30 Touche directionnelle gauche
- 31 Menu
- 32 Muet

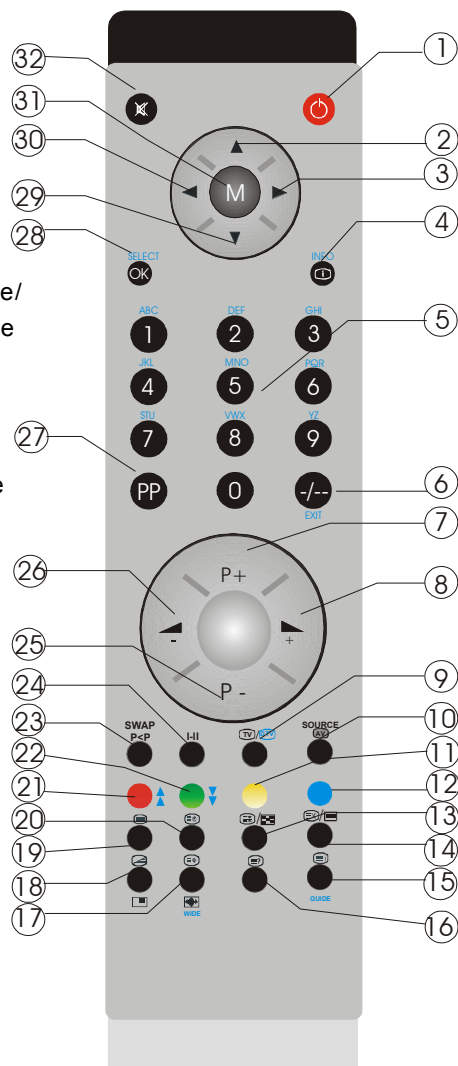

Téléviseur LCD et boutons de fonctionnement

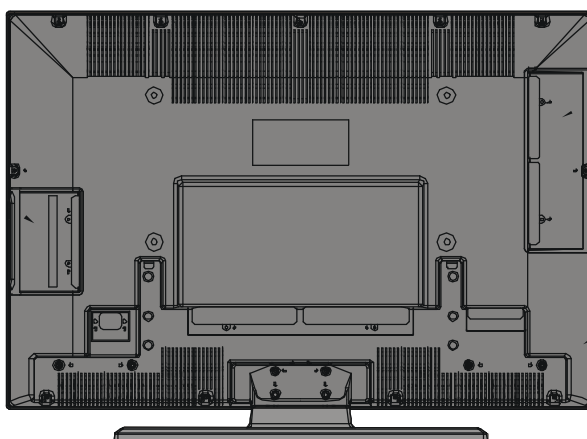
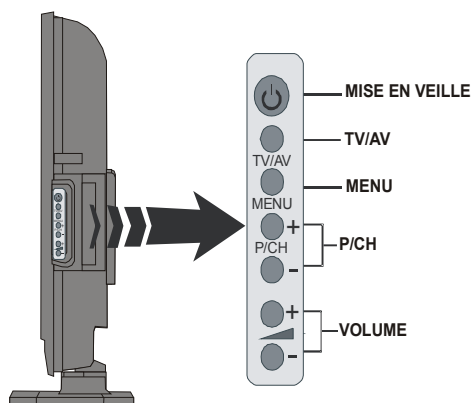
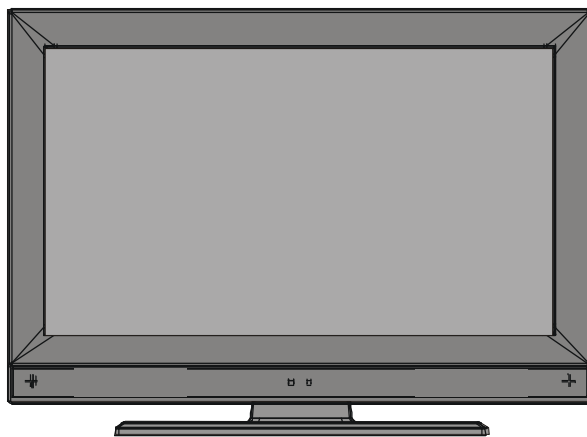

Affichage des branchements

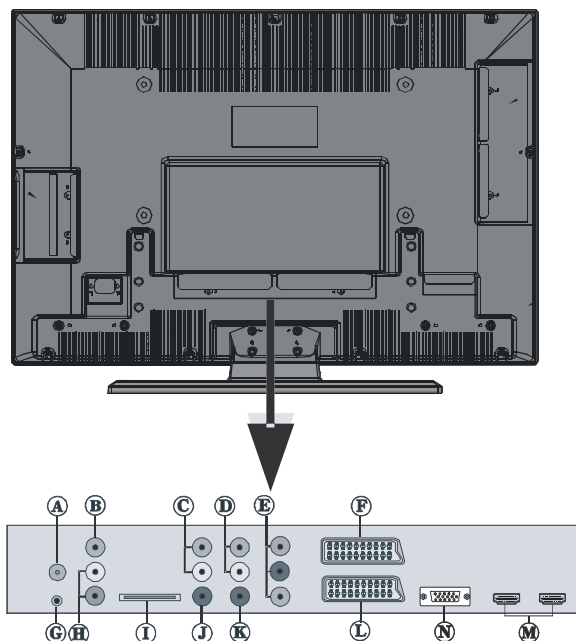

Ⓐ **L'entrée RF** se branche à une antenne ou à un câble.

Remarquez que si vous utilisez un décodeur ou un enregistreur média, vous devez brancher un câble aérien qui va de l'appareil au téléviseur, avec un câble d'antenne approprié, tel qu'illustré ci-dessous.

Ⓑ **L'entrée vidéo** est utilisée pour brancher les signaux vidéo d'appareils externes.

*Branchez le câble vidéo entre la prise **VIDEO IN** du téléviseur et le port **VIDEO OUT** de votre appareil.*

Ⓒ Les signaux audio de **sortie de ligne audio** en direction d'un appareil externe comme un système de son optionnel.

*Pour brancher les haut-parleurs externes à votre téléviseur, utilisez l'option **SORTIES DE LIGNE AUDIO** du téléviseur avec un câble audio.*

Ⓓ **Les Entrées Audio YPbPr/PC** sont utilisées pour brancher les signaux Audio d'un PC ou d'un appareil qui raccorde à la TV via YPbPr.

*Branchez la câble audio de PC entre **les entrées** audio sur la TV et la sortie audio de votre PC pour fonctionner l'audio de PC.*

Branchez la câble audio entre les entrées audio du TV et les sorties audio de votre dispositif pour activer l'audio composante.

Ⓔ Les **entrées vidéo du composant (YpBPr)** sont utilisées pour le branchement vidéo du composant.

Vous pouvez brancher le composant vidéo et les prises audio avec un appareil disposant d'une sortie pour composant en question. Branchez les câbles vidéo du composant entre les

Français - 9 -

ENTREES VIDEO DU COMPOSANT qui se trouvent sur le téléviseur, et les sorties vidéo du composant (component video outputs) de votre appareil. Lors du branchement, assurez-vous que les lettres "Y", "Pb", "Pr" affichées sur votre écran correspondent à ceux des connecteurs de votre appareil.

Ⓕ Entrées ou sorties **PÉRITEL 2** pour périphériques externes.

Ⓖ Le port du **Casque (Headphone)** est utilisé pour brancher un casque externe au système. Raccordez au port du **CASQUE** pour écouter le son du téléviseur en provenance des casques (optionnel)

Ⓖ Les **entrées audio** sont utilisées pour brancher les signaux audio des périphériques externes.

Branchez le câble audio entre les **ENTRÉES AUDIOS** du téléviseur et les ports de **SORTIE AUDIO** de votre appareil.

REMARQUE : Si vous branchez un appareil à la TV utilisant L'ENTRÉE VYDÉO, vous devez également brancher votre appareil par un câble audio aux entrées audio de votre TV pour fonctionner l'audio.

Ⓘ La **fente CI** sert à insérer une carte CI. Une carte CI vous donne la possibilité de regarder toutes les chaînes auxquelles vous vous abonnez. Pour plus d'informations, référez-vous à la section "**Interface commune**".

Ⓙ L'option **Subwoofer Out** consiste à brancher un subwoofer externe et actif à l'appareil afin d'obtenir un effet sonore plus profond.

Utilisez un câble RCA approprié pour brancher l'appareil à un subwoofer.

Ⓚ **S/PDIF Out** est utilisé pour transférer des signaux audio numériques. Utilisez un câble RCA pour transférer des signaux audio en direction d'un périphérique disposant d'une entrée S/PDIF.

Ⓛ Entrées ou sorties **PÉRITEL 1** pour périphériques externes.

Branchez le câble péritel entre la prise péritel du téléviseur et celle de votre périphérique externe (tel que le décodeur, un VCR ou un lecteur de DVD).

REMARQUE : Si un dispositif externe est branché à l'aide des prises **PERITEL**, le téléviseur passera automatiquement au mode AV. Si les deux prises sont utilisées ensemble, **PERITEL 1** neutralisera **PERITEL 2**, si n'est pas sélectionnée manuellement.

Ⓜ Les **entrées HDMI** sont réservées au branchement d'un appareil disposant d'une prise **HDMI**.

Votre téléviseur LCD peut afficher des images haute définition à partir des appareils tels que les récepteurs de signaux de satellite ou des lecteurs de DVD haute définition. Ces appareils doivent être branchés au moyen des prises HDMI ou de la prise du composant. Ces prises peuvent accepter les signaux 720p ou 1080i. Aucune liaison phonique n'est requise pour un branchement HDMI-HDMI.

Remarque (facultative): Lorsque vous souhaitez regarder une source HDMI-1 et HDMI-2 avec un câble HDMI, deux options se présentent à vous pour activer le son:

- Si vous souhaitez brancher DVI et HDMI 1, le câble de signal audio doit être branché à l'entrée audio de la prise composante (YPbPr).

- Si vous souhaitez brancher DVI et HDMI 2, le câble de signal audio doit être branché à l'entrée du PC.

-S'il existe une troisième prise HDMI facultative (côté) sur votre téléviseur, aucune entrée de son ne sera disponible.

Ⓝ **L'entrée de PC** vise à raccorder un PC au téléviseur.

Branchez le câble de PC entre l'**ENTRÉE DE PC** sur le téléviseur et la sortie du PC (PC output) sur votre ordinateur.

Branchement au courant

IMPORTANT : Le téléviseur a été conçu pour fonctionner en **220-240V AC, 50 Hz**.

- **Après l'avoir déballé, attendez un moment pour que le téléviseur atteigne la température ambiante avant de le brancher à la prise de courant.**
- Branchez le câble d'alimentation à la prise secteur.

Branchement de l'antenne

- Branchez l'antenne ou le câble du téléviseur à la prise d'**ENTRÉE DE L'ANTENNE** située à l'arrière du téléviseur.

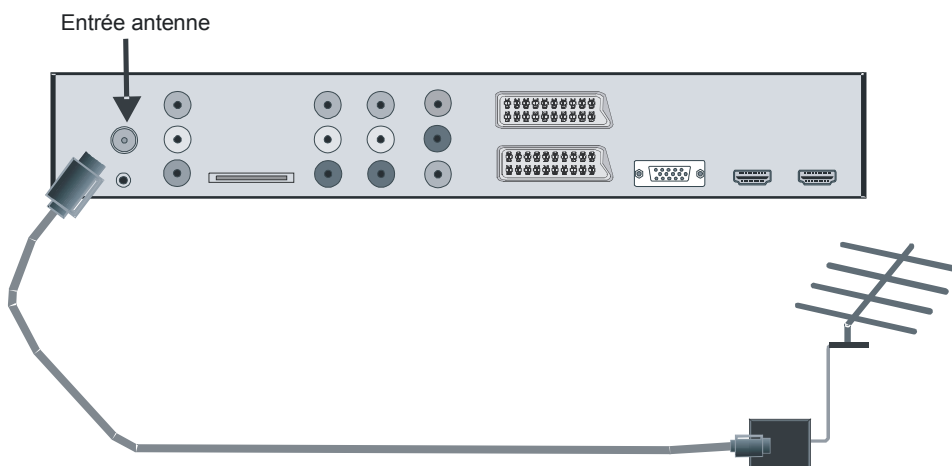

Branchement d'un téléviseur LCD à un PC

Pour afficher l'image de l'écran d'ordinateur sur votre téléviseur LCD, vous pouvez brancher votre téléviseur.

- Débranchez l'ordinateur et le téléviseur avant d'effectuer les branchements.
- Utilisez le câble de 15 pins pour brancher le PC à la TV LCD.
- Lorsque le branchement est effectué, activez la source PC. Voir la section "**Sélection d'entrée**".
- Réglez la résolution d'affichage qui vous convient. Pour plus d'information, consultez à la section Annexe.

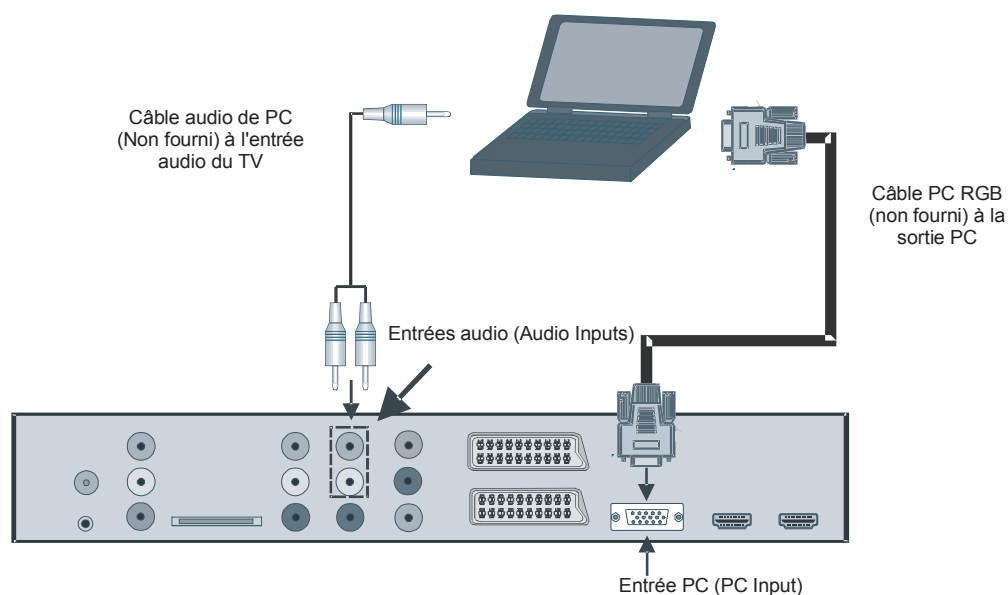

Branchement à un lecteur de DVD

Si vous voulez brancher un lecteur de DVD à votre téléviseur LCD, vous pouvez utiliser les connecteurs du téléviseur. Les lecteurs de DVD peuvent avoir différents connecteurs. Veuillez consulter le manuel d'utilisation de votre lecteur de DVD pour plus d'informations. Débranchez le téléviseur et l'ordinateur avant d'effectuer les branchements.

REMARQUE : Les câbles présentés dans l'illustration **ne sont pas fournis**.

- Si votre lecteur de DVD dispose d'une prise **HDMI**, vous pouvez effectuer le branchement via cet **HDMI**. Lorsque vous le raccordez au lecteur de DVD tel qu'illustré ci-dessous, basculez vers la source **HDMI**. Voir la section "**Sélection d'entrée**".
- La plupart des lecteurs de DVD sont branchés à travers les **PRISES DU COMPOSANT**. Utilisez un câble vidéo du composant pour brancher l'entrée vidéo. Pour activer l'option audio, utilisez un câble audio du composant tel qu'illustré ci-dessous. Lorsque le branchement est effectué, activez la source **YPbPr**. Voir la section "**Sélection d'entrée**".
- Vous pouvez également vous brancher au moyen de la prise **PERITEL 1** Ou **PERITEL 2** tel qu'illustré ci-dessous.

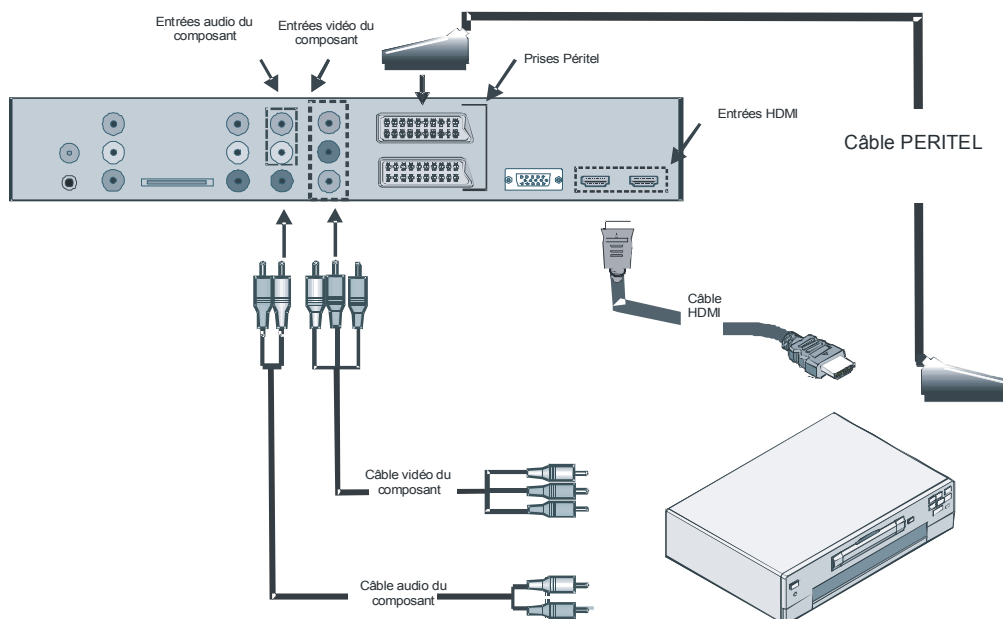

REMARQUE : Ces trois méthodes de branchement effectuent la même fonction à différents niveaux de qualité. Il est inutile de se servir des trois méthodes pour se brancher.

Utilisation d'autres connecteurs

Vous pouvez brancher une gamme d'appareils optionnels à votre téléviseur LCD. Les branchements possibles sont présentés ci-dessous. *Remarquez que les câbles présentés dans l'illustration ne sont pas fournis.*

- Pour raccorder un caméscope, branchez une prise **VIDEO IN** et des **PRISES AUDIO**. Pour sélectionner la source y afférente, voir la section "**Sélection d'entrée**" dans les parties suivantes.
- Pour brancher des haut-parleurs externes, utilisez un câble audio. Ne pas inverser les ports **AUDIO GAUCHE** et **AUDIO DROIT**. Allumez le téléviseur LCD et le haut-parleur externe après avoir effectué tous les branchements. Consultez le manuel d'utilisation de votre haut-parleur pour en savoir plus.
- Pour écouter le son en provenance des casques, branchez le port dudit **CASQUE** au téléviseur.
- Pour raccorder un subwoofer, branchez l'appareil à **SUBWOOFER OUT**.

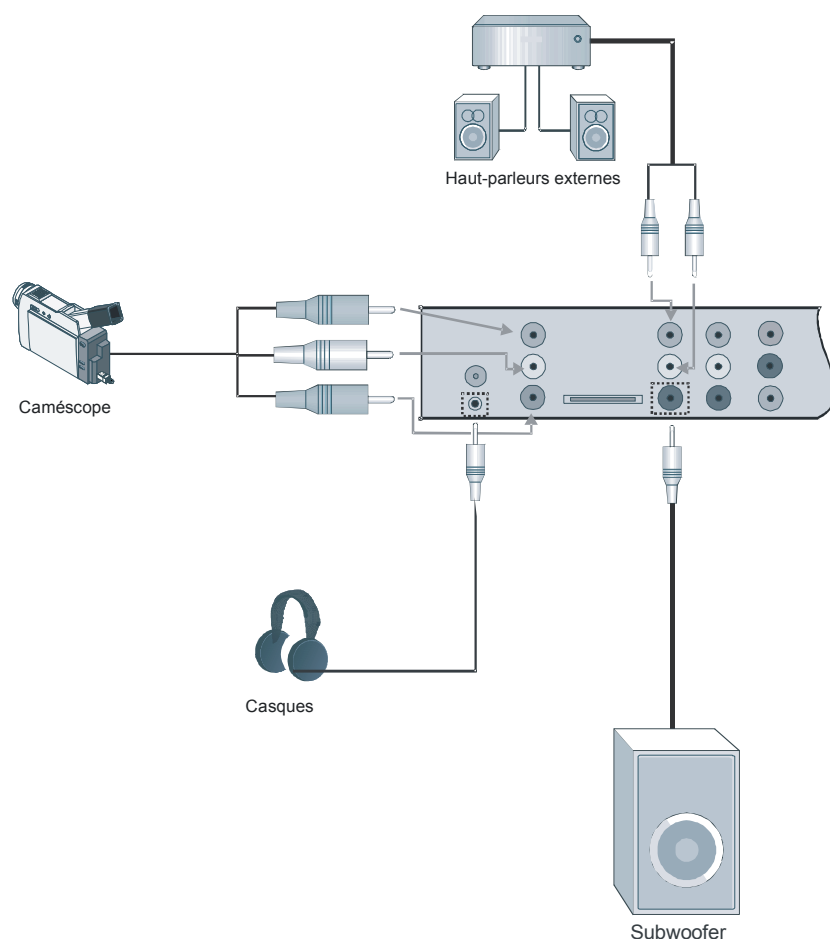

Branchement d'un autre appareil via péritel

La plupart des appareils prennent en charge le branchement **PERITEL**. Vous avez la possibilité de brancher un enregistreur de DVD, un VCR, ou un décodeur à votre téléviseur LCD en utilisant les prises **PERITEL**. *Remarquez que les câbles présentés dans l'illustration **ne sont pas fournis**.*

Débranchez le téléviseur et les appareils avant d'effectuer les branchements.

Pour plus d'informations, consultez le manuel d'utilisation de votre appareil.

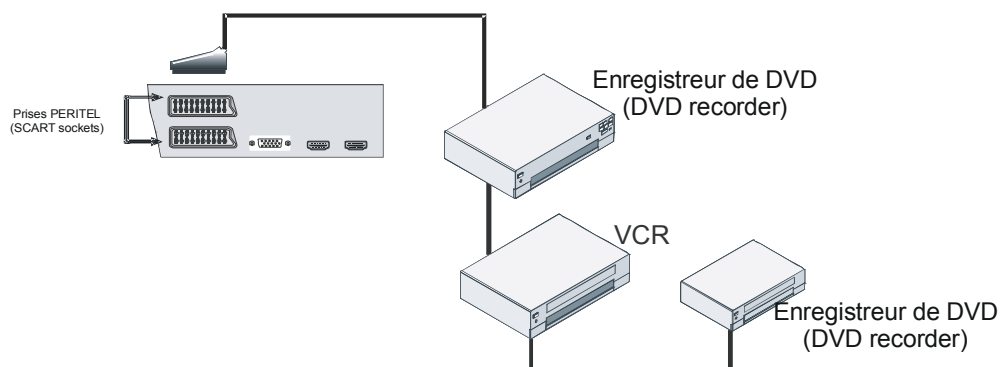

Insertion des piles dans la télécommande

- Retirez le couvercle du compartiment des piles situé dans la partie arrière de la télécommande en poussant doucement et vers le bas à partir de la partie indiquée.
- Insérez deux piles **AAA/R03** ou des piles équivalentes. Placez les piles dans la bonne position et remettez le couvercle en place.



REMARQUE : Si vous n'utilisez pas l'appareil pendant un certain temps, retirez les piles de la télécommande. Sinon une fuite possible des piles peut endommager la télécommande.

Rayon d'action de la télécommande

- Pointez le haut de la télécommande vers le voyant du capteur de la télécommande qui se trouve sur le téléviseur LCD, tout en appuyant sur une touche.

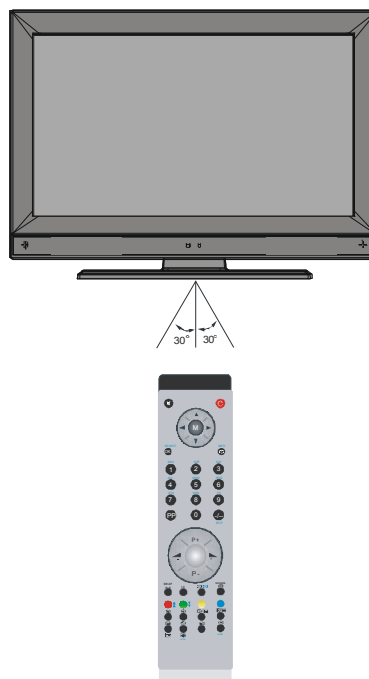

Le rayon d'action est d'environ 7 m.

Allumer/éteindre le téléviseur

Pour allumer le téléviseur

- Branchez le cordon d'alimentation à 220-240V AC, 50 Hz.
- Appuyez sur la touche **MODE DE VEILLE (STANDBY)**. Le témoin Mode de veille s'allume.
- Pour allumer le téléviseur à partir du mode de veille (stand-by) :
- Pressez la touche **⏻**, **P/CH+ / P/CH-** ou une touche numérique sur la télécommande.
- Appuyez sur la touche **-P/CH** ou **P/CH+** du téléviseur. Le téléviseur s'allume.

REMARQUE : Si vous allumez votre téléviseur via les touches **PROGRAMME SUIVANT (PROGRAMME UP)/PROGRAMME PRECEDENT (PROGRAMME DOWN)** de la télécommande ou du téléviseur, le programme que vous regardiez précédemment sera reselectionné.

Pour éteindre le téléviseur

- Appuyez sur la touche **⏻** de la télécommande, ou **MODE DE VEILLE (STANDBY)** du téléviseur ; ainsi, le téléviseur basculera en mode de veille.
- Pour éteindre complètement le téléviseur, débranchez le cordon d'alimentation de la prise secteur.

Sélection d'entrée

Une fois que vous avez branché les systèmes externes à votre téléviseur, vous pouvez basculer vers différentes sources d'entrée.

- Appuyez sur la touche **SOURCE** de la télécommande pour changer les source en directe.

ou,

- Sélectionnez l'option "**Source**" à partir du menu principal utilisant les touches **◀** ou **▶**. Puis, utilisez les touches **▲** ou **▼** pour mettre une entrée en surbrillance et appuyez sur la touche **▶** pour la sélectionner.



Opérations de Base

Vous ne pouvez pas faire fonctionner votre téléviseur en vous aidant à la fois de ses touches et de la télécommande.

Faire fonctionner le téléviseur avec les touches de l'appareil

Réglage du volume

- Appuyez sur la touche **▲** - pour réduire le volume ou sur la touche **▲ +** pour l'augmenter. En procédant ainsi, une échelle du niveau de volume (curseur) s'affichera à l'écran.

Sélection de programme

- Appuyez sur la touche **P/CH +** pour sélectionner le programme suivant ou sur la touche **P/CH-** pour choisir le programme précédent.

Affichage du Menu Principal

- Appuyez sur la touche **MENU** pour entrer dans le menu principal. Dans le menu principal, sélectionnez le sous-menu à l'aide des touches **P/CH -** ou **P/CH +** et entrez dans le sous-menu grâce aux touches **▲** - or **▲ +**. Pour vous familiariser avec l'utilisation des menus, consultez les sections consacrées au système des menus.

Mode AV

- Appuyez sur la touche **TV/AV** qui figure sur le panneau de contrôle du téléviseur pour passer aux modes AV.

Faire fonctionner le téléviseur avec la télécommande

- La télécommande de votre téléviseur est conçue pour contrôler toutes les fonctions du modèle sélectionné. Les fonctions seront décrites conformément au système des menus de votre téléviseur.
- Les fonctions du système des menus sont décrites dans les sections ci-après :

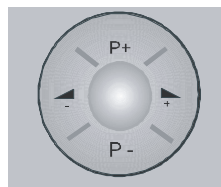

Réglage du volume

Appuyez sur la touche **▲** - pour augmenter le volume. Appuyez sur la touche **▲ +** pour réduire le volume. Une échelle de volume (glissement) sera visualisée sur l'écran.

Sélectionner un programme (Programme précédent ou suivant)

- Appuyez sur le bouton **P/CH-** pour sélectionner le programme précédent.
- Appuyez sur le bouton **P/CH+** pour sélectionner le programme suivant.

Sélection de programme (Accès direct)

- Appuyez sur les touches numériques de la télécommande pour sélectionner les programmes compris entre 0 et 9. Le téléviseur basculera vers le programme sélectionné. Pour sélectionner les programmes compris entre 10-999 (pour IDTV) ou 10-99 (programme analogue) appuyez consécutivement sur les boutons numériques (Pour le programme 27 par exemple, appuyez d'abord sur la touche 2, puis sur la touche 7). Lorsque la durée d'appui est expirée pour la deuxième touche numérique, seul le premier programme numérique s'affichera. Le seuil du délai d'attente est fixé à 3 secondes.
- Appuyez directement sur le numéro de programme pour sélectionner à nouveau les programmes à un chiffre.

Bannière

- Lorsque vous changez de chaîne à l'aide des touches **P-** / **P+** ou les touches

numériques, le téléviseur affiche la chaîne avec un ruban d'information en bas de l'écran. Elle restera environ trois secondes sur l'écran.

- La bannière d'information peut aussi être visualisée à tout moment lorsque vous regardez la télévision, en appuyant sur le bouton **i** de la télécommande.

Voyez l'information de l'aide détaillée facilement. Appuyez de nouveau sur **i** pour quitter le menu d'aide.

- L'heure de début pour l'EPG est l'heure actuelle.

Réglages initiaux

La première fois que vous allumez le téléviseur, la fonction IDTV est activée en premier. Comme c'est la première fois que la fonction IDTV est utilisée, aucune chaîne n'existe en mémoire.

Lorsque le téléviseur est mis en marche pour la première fois, le menu pour la sélection de la langue apparaît à l'écran. Le message "**Bienvenue, sélectionnez votre langue!**" apparaît dans toutes les langues sur le menu de l'écran.

En appuyant sur **▲** ou **▼**, sélectionnez la langue de votre choix et appuyez sur la touche **OK**. Dans la boîte de dialogue, "**Sélectionner la langue**" ("Set Language") s'affiche à côté de **OK** pour indiquer "**Appuyez sur la touche SELECT pour sélectionner la langue en surbrillance**" (Press **SELECT** button to set the highlighted language option).

Vous pouvez appuyer sur la touche **i** pour obtenir des renseignements concernant l'utilisation de ce menu. Appuyez de nouveau sur le bouton **i** pour quitter le menu d'aide.

Ensuite, l'écran de menu **Première Installation** (First time installation) apparaîtra

à l'écran. En appuyant sur **◀** ou **▶**, sélectionnez le pays de votre choix et appuyez sur le bouton **OK**.



Une fois la "**Première installation**" terminée, le message suivant apparaît à l'écran :

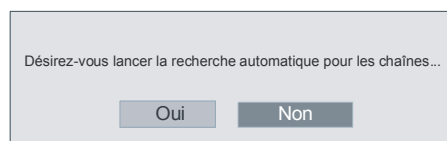

- Pour démarrer la recherche automatique, sélectionnez "**Oui**" (**Yes**), ou bien "**Non**" (**No**) pour annuler.
- Pour sélectionner l'option "**Oui**" ou "**Non**" (**Yes** or **No**), mettez la rubrique en surbrillance à l'aide des touches **◀** ou **▶**, puis appuyez sur la touche **OK**.

L'IDTV se règle automatiquement, passant des chaînes de transmission UHF 21 à 68 pour rechercher les transmissions numériques terrestres en affichant les noms des chaînes trouvées. Ce processus prendra environ cinq minutes. Pour arrêter la recherche, appuyez sur le bouton **MENU**. L'OSD suivant s'affichera pendant la recherche automatique :

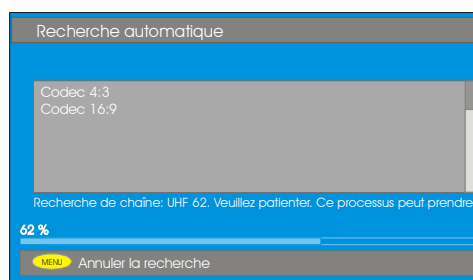

Une fois la **recherche automatique** (**Automatic Search**) terminée, le message suivant concernant la recherche de chaînes analogiques apparaît à l'écran. Le téléviseur bascule en mode TV analogique.

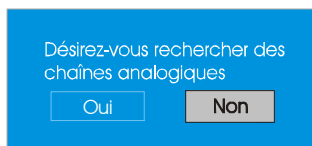

Pour rechercher des chaînes analogiques, sélectionnez “**Yes**” (**oui**). Le menu suivant apparaîtra pour effectuer la recherche des chaînes analogiques.



Sélectionnez votre **Pays**, **Langue** et **Région Texte** à l'aide des touches ▲ ou ▼ et ◀ / ▶. Appuyez sur la touche **OK** ou **ROUGE** pour continuer. Pour annuler, appuyez sur la touche **BLEUE**.

Le menu suivant s'affichera pendant la recherche automatique :

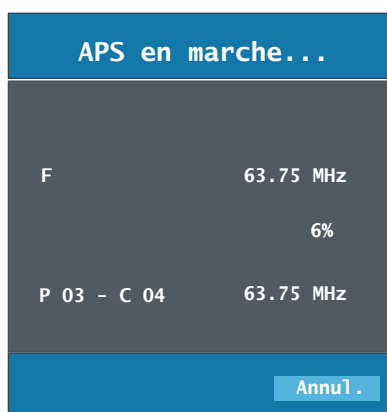

Une fois l'**aps initial** terminé, une liste de programmes apparaît à l'écran. Dans la liste de programmes, vous verrez les numéros des programmes et les noms attribués à ces programmes.

Si vous n'êtes pas d'accord avec l'emplacement et / ou les noms des programmes, vous pourrez les changer dans le tableau Program. Pour les détails, se reporter à la section “tableau des programmes”.

Fonctionnement général

Vous pouvez à tout moment appuyer sur la touche “**TV/DTV**” lorsque vous regardez des programmes télévisés, et le téléviseur basculera entre la transmission numérique terrestre et la transmission analogique.

Ruban d'informations

- Lorsque vous changez de chaîne à l'aide des touches “**P/CH +** ou **P/CH -**” ou les touches numériques, le téléviseur affiche la chaîne avec un ruban d'information en bas de l'écran. Elle restera environ trois secondes sur l'écran.
- Ce ruban d'informations peut aussi être affiché en appuyant sur la touche **(i)** à tout moment. En appuyant de nouveau sur le bouton **(i)**, la bannière disparaît.



- Le ruban d'information fournit des informations sur la chaîne sélectionnée et sur le programme diffusé.
- Le nom de la chaîne est affiché avec son numéro de liste et une indication de la puissance du signal reçu sur ce canal.
- Les renseignements sur le programme actuel et suivant sont donnés, ainsi que l'heure de début et de fin.

- L'heure actuelle et le nom de la chaîne sont affichés.

Astuce: Certaines chaînes n'ont pas de données d'informations. Si le nom et les horaires des programmes ne sont pas disponibles, le message "**Aucune information disponible**" (**No Information Available**) est affiché sur le ruban d'informations.

REMARQUE : Si la chaîne sélectionnée est verrouillée, vous devez saisir le code d'accès à quatre chiffres pour pouvoir voir cette chaîne. Dans une telle situation, une boîte de dialogue demandant le code de verrouillage s'affichera.

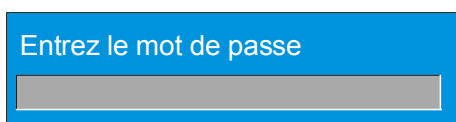

Guide électronique de programme (EPG)

Certaines chaînes, pas toutes, fournissent des informations sur l'événement en cours et le suivant. Veuillez noter que les renseignements sur les événements sont automatiquement mis à jour. Si ces renseignements ne sont pas disponibles, seul le nom de la chaîne et le message "**Aucune information disponible**" sont affichés sur le ruban d'informations.

- Appuyez sur le bouton "**GUIDE**" pour accéder au menu **EPG**.
- Appuyez sur les touches ▲ ou ▼ pour naviguer entre les chaînes et les programmes.
- Appuyez sur les touches ◀ ou ▶ pour naviguer dans la liste des chaînes et des programmes.
- Dans le menu EPG, en appuyant sur la touche **i**, vous pouvez facilement voir des informations d'aide détaillées.



- Vous pouvez fermer cette fenêtre en appuyant sur le même bouton une nouvelle fois.
- Dans le menu EPG, toutes les chaînes sont visualisées. La chaîne actuelle est mise en surbrillance lorsque vous ouvrez le menu EPG.
- Appuyez sur les touches ▲ ou ▼ pour changer de chaîne. Appuyez alors sur les touches **ROUGE (RED)** et **VERTE (GREEN)** pour faire défiler la page des chaînes de haut en bas. Appuyez sur le bouton **OK** pour voir la chaîne en surbrillance.
- Si vous mettez un événement en surbrillance, des descriptions de l'événement, brèves et détaillées, l'heure de début et de fin de l'événement actuel sont alors affichées à l'écran.
- Si vous appuyez sur la touche "**OK**" lorsque le prochain événement est sélectionné en surbrillance, un rappel est réglé pour le programme en surbrillance, et un symbole d'horloge apparaît sur la ligne de la chaîne en surbrillance comme le montre l'image suivante illustrant le menu EPG.

Les rappels de programme peuvent être réglés pour vous signaler qu'un programme est sur le point de commencer alors que vous regardez une autre chaîne. Lorsque vous avez créé un rappel de programme, au moment où ce rappel s'effectue, un message vous invite à passer sur la chaîne correspondante.



- En appuyant sur la touche **BLEUE (BLUE)** vous pouvez voir le tableau de programme détaillé des chaînes.
- En appuyant sur la touche **i** vous accédez facilement à l'information d'aide. Appuyez de nouveau sur la touche **i** pour quitter le menu d'aide.
- En appuyant sur la touche **BLEUE (BLUE)**, le menu EPG suivant apparaît à l'écran.

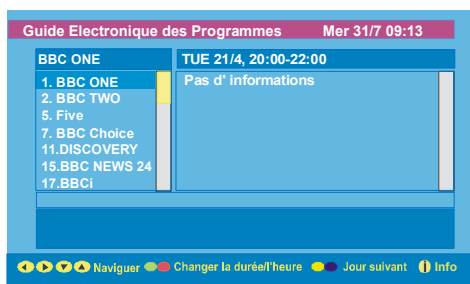

- En appuyant sur la touche **JAUNE/BLEUE (YELLOW/BLUE)** vous pouvez avancer/reculer d'un jour dans le tableau.
- En appuyant sur les touches **▼ / ▲** vous pouvez changer l'heure de programmation.
- En appuyant sur la touche **i**, vous accédez facilement à l'information d'aide détaillée. Appuyez de nouveau sur la touche **i** pour quitter le menu d'aide.

Affichage les sous-titres

Avec la diffusion terrestre numérique (DVB-T), certains programmes ont des diffusions avec des sous-titres. Les sous-titres peuvent

être visualisés lorsque vous regardez ces programmes.

- À chaque fois que la touche **VERTE** est activée, l'OSD de sélection des sous-titres sera visualisé sur l'écran. Vous pouvez régler les sous-titres sur Activer (On) ou Désactiver (Off). Pour les options de langues des sous-titres, consultez "Paramètres linguistiques" dans la section "Menu de configuration".

Télétexte (Teletext)

L'utilisation du télétexte et de ses fonctions est identique au système de télétexte analogique. Veuillez consulter les explications du "Télétexte Analogique".

Système de menu IDTV

Le menu IDTV peut uniquement être affiché lorsque vous regardez une diffusion numérique terrestre. Appuyez sur la touche **TV/DTV** pour allumer le mode IDTV lorsque vous êtes en mode analogique.

- Appuyez sur le bouton **MENU** et le menu ci-dessous apparaît:

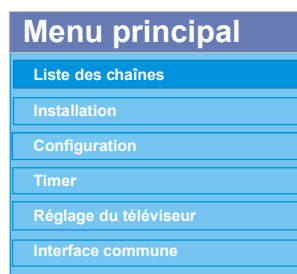

Liste des chaînes

En utilisant les touches **▲** ou **▼** de la télécommande dans le menu principal, assurez-vous que la première rubrique, Channel List (Liste des chaînes) est en surbrillance, puis appuyez sur la touche **OK** pour afficher la liste des chaînes.

Ce menu permet d'effectuer les opérations suivantes :

- Navigation dans la liste complète des chaînes
- Déplacer des chaînes
- Suppression des chaînes
- Renommer les chaînes
- Ajout des codes de verrouillage à des chaînes
- Réglage des chaînes préférées
- La liste des chaînes est la fenêtre à partir de laquelle les chaînes sont gérées.

Navigation dans la liste entière des chaînes

- Appuyez sur les touches ▲ ou ▼ pour sélectionner la chaîne précédente ou suivante.
- Vous pouvez appuyer sur les touches ▲ ou ▼ pour vous déplacer vers le haut ou le bas de la page.
- Pour regarder une chaîne particulière, sélectionnez-la à l'aide des touches ▲ ou ▼, puis appuyez sur la touche **OK**, et sélectionnez la rubrique "Sélectionner" (**Select**) dans le menu de la liste des chaînes (Channel menu List) à l'aide des touches ◀ ou ▶.

Déplacer des chaînes dans la liste des chaînes

- Appuyez sur les touches ▲ ou ▼ pour sélectionner la chaîne à déplacer.
- Appuyez sur les touches ◀ ou ▶ pour sélectionner la rubrique "**Déplacer**" (**Move**) (Déplacer) dans le menu "Liste des chaînes" (Channel List menu).

"**Déplacer**" ("**Move**") s'affiche près de la rubrique **OK** pour indiquer qu'il faut appuyer sur **OK** pour déplacer la chaîne en surbrillance vers l'emplacement désiré dans la liste des chaînes. La liste des chaînes OSD est illustrée ci-dessous :



Appuyez sur la touche **OK** et l'OSD suivant s'affichera :

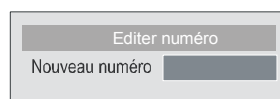

Saisissez un numéro utilisant les touches numériques sur la télécommande et appuyez sur **OK** pour confirmer.

REMARQUE : Si vous saisissez le même numéro de chaîne que vous voulez déplacer, "...les services de chaîne seront déplacés. **"Voulez vous continuer?"** (**Do you want to continue?**) Le message OSD s'affiche à l'écran. Appuyez sur **OK** pour confirmer ou sélectionnez **"Non"** pour annuler.

Supprimer des chaînes dans la liste des chaînes

- Appuyez sur les touches ▲ ou ▼ pour sélectionner la chaîne à supprimer.
- Appuyez sur les touches ◀ ou ▶ pour sélectionner la rubrique **Supprimer** ("**Delete**") dans le menu Liste OSD (Channel List OSD).

Dans le menu Liste des chaînes (Channel List), "Supprimer" (Delete) s'affiche près de "**OK**" en bas de l'écran pour vous inviter à appuyer sur la touche "**OK**" afin de supprimer la chaîne en surbrillance dans la liste des chaînes :

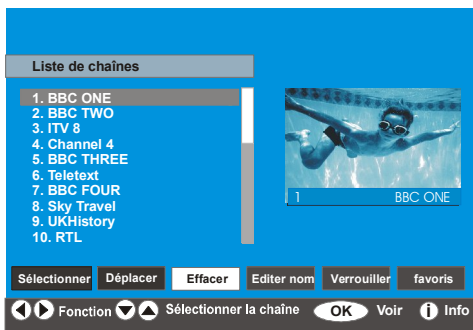

Appuyez sur **OK** pour supprimer la chaîne en surbrillance de la liste des chaînes. Le message ci-dessous apparaît à l'écran :

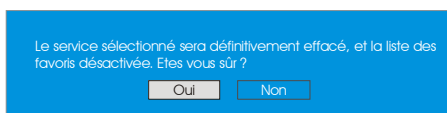

- Appuyez sur les touches ◀ ou ▶ pour sélectionner l'option désirée.
- Si vous appuyez sur la touche "**OK**" alors que "**Oui**" (Yes) est en surbrillance, la chaîne en surbrillance sera supprimée.
- Si vous sélectionnez "**Non**" (**No**), l'opération est annulée.

Renommer les chaînes

Pour renommer une chaîne précise, celle-ci doit être mise en surbrillance en appuyant sur les touches ▲ ou ▼. Ensuite, mettez en surbrillance l'élément "**Modifier le nom**" (**Edit Name**) en appuyant sur les touches ◀ ou ▶. Appuyez sur **OK** pour activer la fonction de changement de nom. La liste des chaînes OSD est illustrée ci-dessous :



En appuyant sur ◀ ou ▶ vous passez au caractère précédent ou suivant. En appuyant sur les touches ▲ ou ▼, vous changez le caractère en surbrillance : par exemple, le "b" devient un "a" avec ▼ ou un "c" avec ▲. En appuyant sur les touches numériques 0 à 9, vous remplacez le caractère en surbrillance par les caractères marqués au-dessus du bouton; ils défilent un par un lorsque vous appuyez sur le bouton.

Appuyez sur la touche **MENU** pour annuler l'édition ou sur **OK** pour mémoriser le nouveau nom.

Ajout des codes de verrouillage à des chaînes

Le verrouillage de chaîne permet aux parents de sécuriser l'accès aux chaînes grâce à des mots de passe.

Pour verrouiller une chaîne vous devez connaître le mot de passe de contrôle parental (il est réglé sur 0000 en configuration d'usine et ne peut être modifié que dans le **menu de Configuration (Configuration Menu)**).

En appuyant sur les touches ▲ ou ▼, mettez la chaîne à verrouiller en surbrillance et sélectionnez l'option "**Verrouillage**" (**Lock**) en appuyant sur les touches ◀ ou ▶. Ensuite, appuyez sur la touche **OK** et la boîte de dialogue du mot de passe s'affiche :

Entrez le mot de passe

Réglage des chaînes préférées

Vous pouvez choisir différentes chaînes comme chaînes préférées afin de ne naviguer que parmi les chaînes préférées. Pour définir une chaîne préférée, mettez en surbrillance la rubrique **Préférées (Favourites)** en bas du menu **Liste des chaînes (Channel List)**.

Pour définir une chaîne préférée, mettez en surbrillance la rubrique **Préférées (Favourites)** en bas du menu **Liste des chaînes (Channel List)**. Ensuite, appuyez sur le bouton **OK**, et le menu **Modifier la liste des chaînes préférées (Edit Favourite Lists)** apparaît à l'écran.

Vous pouvez composer la liste de chaînes préférées avec la Liste 1, Liste 2, Liste 3, Liste 4 ou Liste 5.

En utilisant les 5 listes vous pouvez créer des listes selon différentes catégories (sport, musique etc.). Et en activant le numéro de la liste de chaînes préférées souhaitée dans le sous-menu **Mode préféré (Favourite Mode)** du menu de Configuration (Configuration menu), seules les chaînes de cette liste sont activées.

La liste des chaînes OSD se présentera ainsi qu'il suit :



Comment ajouter une chaîne à une liste de chaînes préférées:

- Appuyez sur les touches ▲ / ▼ pour sélectionner la chaîne à ajouter dans la liste des préférées.
- Appuyez sur les touches ◀ / ▶ pour sélectionner le numéro de la liste.
- Appuyez sur la touche **OK** et la chaîne en surbrillance sera ajoutée à la liste sélectionnée.
- Pour chaque chaîne, un symbole indique à quelle liste de préférées une chaîne appartient (par ex. 1, sur l'image ci-dessus, le symbole indique que BBC ONE a été ajoutée à la **Liste 1**).

Supprimer une chaîne d'une liste de chaînes préférées

- Sélectionnez la chaîne que vous souhaitez supprimer de la liste de préférées.
- Sélectionnez le numéro de la liste à partir de laquelle la chaîne doit être supprimée, puis appuyez sur la touche **OK**. L'icône indiquant la liste qui contient la chaîne disparaît du menu.

REMARQUE : Une chaîne peut être ajoutée à plus d'une liste de chaînes préférées.

- Pour activer **Préférées (Favourites)**, ouvrez le menu de Configuration et sélectionnez le numéro de liste du **Mode préféré** que vous souhaitez activer en appuyant sur les touches ◀ ou ▶. Pour annuler Préférées (Favourites), réglez le **Mode préféré** sur Arrêt (Off).

Utiliser la touche BLEUE pour naviguer entre les chaînes préférées:

Vous pouvez naviguer entre les listes de chaînes préférées en appuyant sur la touche BLEUE. Chaque fois que vous appuyez sur la touche **BLEUE**, vous pouvez vous déplacer à la suite entre les chaînes préférées qui se trouvent en haut de chaque liste de chaînes préférées.

Lorsqu'une liste de chaînes a été sélectionnée, vous pouvez naviguer parmi les chaînes préférées de cette liste en appuyant sur les touches "P/CH +" ou " - P/CH".

Fonction d'aide à l'écran

Dans tous les menus, vous pouvez appuyer sur la touche  pour afficher une information d'aide sur les fonctions du menu. Pour le menu **Liste des chaînes (Channel List)**, le message suivant s'affiche à l'écran.

Appuyer sur OK pour effacer la chaîne soulignée,
MENU pour quitter cet écran

Astuce: En appuyant sur la touche , les informations s'affichent à l'intérieur de l'IDTV.

Installation

Le menu Installation vous permet essentiellement d'élaborer un **Tableau des chaînes** de la manière la plus efficace possible. Sélectionnez l'installation à partir du menu principal en appuyant sur les boutons ▲ ou ▼ tel qu'illustré ci-dessous :

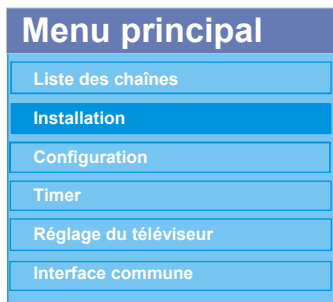

Ce menu comprend les rubriques suivantes :

- Recherche automatique
- Recherche manuelle
- * Supprimer La liste de service (*)
- Première installation

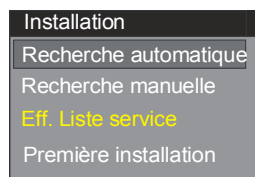

Recherche automatique :

Démarrez la recherche automatique en appuyant sur la touche **OK** lorsque la rubrique **Recherche automatique (Automatic Search)** est en surbrillance.

Le message suivant apparaît à l'écran :

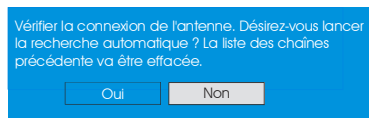

Mettez "**Oui**" (**Yes**) ou "**Non**" (**No**) en surbrillance à l'aide des touches ◀ ou ▶, puis appuyez sur **OK** pour confirmer.

Si "**oui**" a été sélectionné, la recherche automatique démarre.

Si "**non**" a été sélectionné, la recherche automatique est annulée.

Une fois la recherche effectuée pour les chaînes numériques, un message vous demandant si vous souhaitez effectuer une recherche des chaînes analogiques s'affiche à l'écran.

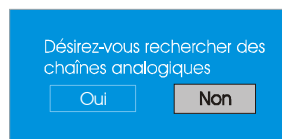

Mettez "**Oui**" (**Yes**) en surbrillance et appuyez sur le bouton **OK** pour rechercher les chaînes analogiques. Le menu suivant apparaît à l'écran pour la recherche de la chaîne analogique :



Sélectionnez votre **Pays**, **Langue** et **Région Texte** à l'aide des touches ▲ ou ▼ et ◀ / ▶. Appuyez sur la touche **OK** ou **ROUGE** pour continuer. Pour annuler, appuyez sur la touche BLEUE. Le menu suivant s'affichera pendant la recherche automatique :

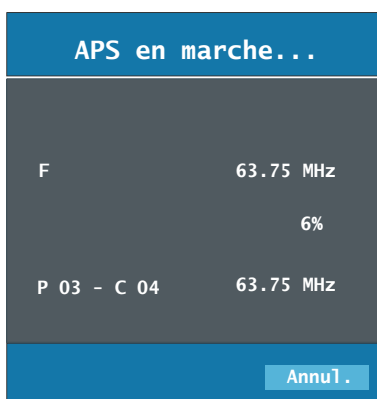

Lorsque l'APS est terminé, la liste de programmes apparaît à l'écran. Dans le tableau des programmes, vous pourrez voir les numéros des programmes et les noms attribués à ces programmes.

Si vous n'êtes pas d'accord avec l'emplacement et / ou les noms des programmes, vous pourrez les changer via la **liste des chaînes**. Voir la section "Menu Installation" (Install Menu).

Toutes les chaînes sont enregistrées de façon ordonnée conformément à leurs numéros de chaînes. Certains services peuvent ne pas apparaître avec le numéro de chaîne correct. Ceci parce que certains diffuseurs ne disposent d'aucune information relative au numéro de chaîne.

Recherche manuelle :

En " **Recherche manuelle** " (**Manual Search**), le numéro du multiplex est saisi manuellement et seul ce multiplex sert à la recherche de chaînes. Pour chaque numéro de chaîne valide, la qualité du signal et le nom de réseau sont affichés en bas de l'écran.

Tant en mode manuel qu'automatique, une chaîne déjà répertoriée n'est pas mémorisée une seconde fois, afin d'éviter les redondances de chaînes.

Supprimer La liste de service (*)

(*) Ce réglage est visible au cas où l'option de Pays est réglée sur Danemark, Suède, Norvège or Finlande.

Utilisez ce réglage pour supprimer les chaînes mémorisées. Appuyez sur la touche ▲ ou ▼ pour sélectionner la liste de Service des Chaînes, et puis appuyez sur **OK**. L'OSD suivant s'affichera alors à l'écran.

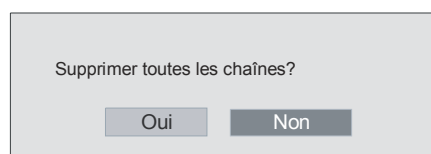

Appuyez sur **OK** pour annuler.

Sélectionnez "**Oui**" (**YES**) en appuyant sur la touche ◀ ou ▶ et appuyez sur **OK** pour supprimer tous les chaînes.

Première installation

Vous pouvez utiliser ce menu pour charger les paramètres par défauts installés dans le récepteur en configuration d'usine.

Pour installer les paramètres d'usine, sélectionnez la rubrique **Première installation (First Time Installation)**, puis appuyez sur la touche **OK** pour poursuivre. Il vous sera demandé si vous voulez supprimer les paramètres ou non. En sélectionnant "Oui" (Yes) avec la touche **OK** lorsque "Oui" (Yes) est en surbrillance, le tableau de chaînes existant sera effacé.

Attention, tous les réglages et toutes les chaînes vont être effacés, voulez vous continuer ?

Oui Non

Après le chargement des paramètres d'usine, le menu **Première installation (First Time Installation)** s'affiche.

Le menu de sélection des langues apparaît en premier. En appuyant sur les touches ▲ ou ▼, faites votre choix de langue, et appuyez sur la touche **OK** pour activer la sélection.

Une fois la langue sélectionnée, un message s'affiche, vous demandant si vous souhaitez lancer une recherche automatique.

Désirez-vous lancer la recherche automatique pour les chaînes...

Oui Non

Mettez "Oui" (Yes) en surbrillance à l'aide des touches ◀ ou ▶, puis appuyez sur **OK** pour lancer l'installation. Une fois la recherche effectuée pour les chaînes numériques, un message vous demandant si vous souhaitez effectuer une recherche des chaînes analogiques s'affiche à l'écran.

Désirez-vous rechercher des chaînes analogiques

Oui Non

Mettez "Oui" (Yes) en surbrillance à l'aide des touches ◀ ou ▶, puis appuyez sur **OK** pour rechercher les chaînes analogiques. Le menu suivant apparaît à l'écran pour la recherche de la chaîne analogique :



Sélectionnez votre **Pays**, **Langue** et **Région Texte** à l'aide des touches ▲ ou ▼ et ◀ / ▶. Appuyez sur la touche **OK** ou **ROUGE** pour continuer. Pour annuler, appuyez sur la touche **BLEUE**.

Configuration

Appuyez sur le bouton **MENU** pour faire apparaître le Menu Principal (Main Menu) et deux fois sur le bouton ▼ pour mettre en surbrillance Configuration, et appuyez sur "OK" pour afficher l'écran du menu Configuration (Configuration menu). Appuyez sur la touche **MENU** pour quitter le menu.

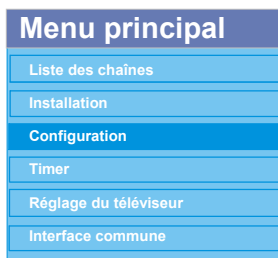

Les diverses fonctions de configuration apparaissent dans la liste, avec une image sur un quart d'écran de l'actuelle chaîne

sélectionnée. Vous pouvez sélectionner une fonction en mettant en surbrillance la ligne de menu correspondante avec les boutons ▲ ou ▼. Le menu de configuration se présentera ainsi qu'il suit :

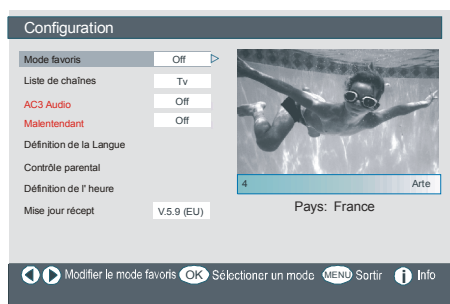

Mode Favori (Favourite Mode)

Cette fonction active ou désactive le mode de la liste des chaînes favorites.

Utilisez les touches ◀ ou ▶ pour régler le mode préféré (Favourite Mode) sur "Liste 1, Liste 2,..., Liste 5 ou Arrêt)" (List 1, List 2,..., List 5, Off).

En sélectionnant "**Désactiver**" (Off), le mode de la liste des chaînes favorites est désactivé.

Si le "**Mode Favoris**" (Favourite Mode) est activé en sélectionnant un numéro de la liste des chaînes, dans le mode de fonctionnement normal, en appuyant sur les boutons "**P/CH+**" et "**P/CH-**" vous naviguez seulement parmi les chaînes définies comme favorites dans la liste des chaînes sélectionnée.

Liste des chaînes

Dans le menu de Configuration (Configuration Menu), sélectionnez la rubrique **Liste des chaînes (Channel List)** à l'aide des touches ▲ ou ▼.

Utilisez les boutons ◀ ou ▶ pour régler la **Liste des Chaînes (Channel List)** sur "**TV uniquement**" ou "**Radio uniquement**" (TV only or Radio only).

Cette fonction permet de naviguer uniquement parmi le type de liste de chaînes sélectionné.

Si "Radio uniquement" est défini, vous pouvez naviguer seulement parmi les chaînes Radio de la liste des chaînes en utilisant les boutons **P +** ou **P -**.

AC3 Audio (*)

(*) Ce réglage est visible au cas où l'option de Pays est réglée sur Danemark, Suède, Norvège or Finlande.

Dans le menu de Configuration (Configuration Menu), sélectionnez la rubrique **AC3 Audio** à l'aide des touches ▲ ou ▼. Utilisez les touches ◀ ou ▶ pour régler **AC3 Audio** sur Activé ou Désactivé.

Si la chaîne que vous regardez prend AC3 Audio, activez ce réglage.

Faible Son (*)

(*) Ce réglage est visible au cas où l'option de Pays est réglée sur Danemark, Suède, Norvège ou Finlande.

Utilisez les touches ▲ ou ▼ pour sélectionner "**Faible son**" (Hard of Hearing) et puis appuyez sur ◀ ou ▶ le pour activer ou désactiver.

Si le diffuseur fournit un signal particulier concernant l'audio, vous pouvez activer ce réglage pour recevoir telles signaux.

Paramètres linguistiques

Dans le Menu Configuration (configuration Menu), mettez en surbrillance la rubrique Paramètres linguistiques (Language Settings) en appuyant sur les boutons ▲ ou ▼. Appuyez sur **OK** et le sous-menu de Définition de la Langue (Language Settings) sera affiché sur l'écran.

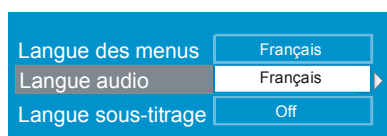

Utilisez les boutons ▲ ou ▼ pour mettre en surbrillance la rubrique du menu que vous voulez régler.

Langue du système

La Langue du Système (System Language) détermine la langue du menu sur l'écran.

Utilisez les boutons ◀ ou ▶ pour régler la Langue du Système (System Language).

Langue audio

Les chaînes TV terrestres numériques peuvent diffuser simultanément des pistes de son dans plus d'une langue. Cette fonction sélectionne la langue avec laquelle vous allez écouter la piste de son quand vous passez à une chaîne avec plusieurs pistes de son.

Utilisez les boutons ◀ ou ▶ pour naviguer dans les options de langue.

Langue de sous-titre

Les chaînes TV terrestres numériques peuvent être diffusées avec les sous-titres sur l'écran pour les personnes qui ont des problèmes d'audition. Cette fonction sélectionne la langue de sous-titre désirée et active la visualisation automatique des sous-titres quand il y a une information de sous-titre diffusée.

Utilisez les boutons ◀ ou ▶ pour naviguer entre "Désactiver" (Off) et les options de langue.

REMARQUE : Si l'option de Pays est réglée sur un des options Danemark, Suède, Norvège ou Finlande, Le Menu des réglages de langue fonctionnera comme ci-dessous :

Paramètres linguistiques

Dans le Menu Configuration (configuration Menu), mettez en surbrillance la rubrique Paramètres linguistiques (Language Settings) en appuyant sur les boutons ▲ ou ▼. Appuyez sur **OK** et le sous-menu de Définition de la Langue (Language Settings) sera affiché sur l'écran.

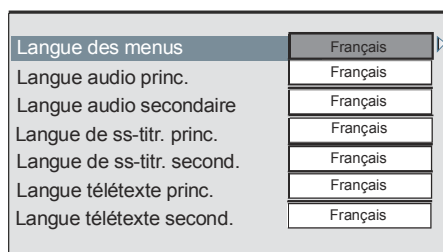

Utilisez les touches ▲ ou ▼ pour mettre la rubrique du menu à régler en surbrillance et puis appuyez sur ◀ ou ▶ pour le régler.

Remarques:

- " **La Langue du Système** " (**System Language**) détermine la langue du menu sur l'écran.
- " **Langue Audio** " (**Audio Language**) est utilisé pour sélectionner la bande de son des chaînes.
- Les réglages initiaux sont à la premier priorité, lorsque plusieurs choix sont disponibles sur une diffusion. Les réglages secondaires sont des alternatifs si les premières options ne sont pas disponibles.

Paramètres parentaux

Pour verrouiller certaines diffusions que vous ne voulez pas que les enfants regardent. N'importe quelle chaîne peut être "verrouillée" et pour être visualisée vous devez saisir le mot de passe à 4 chiffres. Ainsi, les chaînes non adéquates pour les enfants peuvent être protégées.

Cette fonction active ou désactive le système de protection de menu et permet le changement du mot de passe.

Utilisez les touches ▲ ou ▼ pour sélectionner Contrôle parental (Parental Settings). Appuyez sur OK pour entrer dans le menu de contrôle parental. Une boîte de dialogue demandant le code de verrouillage est affichée.

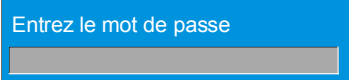

Il y a seulement un code qui est réglé sur "0000" au début. Saisissez le code. Si le code de verrouillage incorrect est saisi, le message suivant apparaît à l'écran et il y a un retour du téléviseur au menu précédent.

mot de passe erroné

S'il est correct, le Menu Contrôle parental (Parental Settings) apparaît avec les rubriques suivantes.

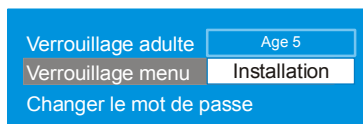

Utilisez les boutons ▲ ou ▼ pour mettre en surbrillance la rubrique du menu que vous voulez régler.

Verrouillage Maturité (Maturity Lock):

Utilisez les touches ◀ ou ▶ pour régler le Verrouillage Maturité (Maturity Lock). Ici, vous pouvez régler/réajuster la fonction de verrouillage pour le Menu Principal (Main Menu), ou le Menu Installation (Installation Menu) afin d'en limiter l'accès.

Si le verrouillage du menu est désactivé, il y aura un libre accès au système de menu.

Désactivé (Off) : Tous les menus sont déverrouillés.

Menu Principal (Main Menu): Le Menu Principal (Main menu) est accessible seulement avec le code de verrouillage correct. Ainsi l'utilisateur ne peut ni ajouter, supprimer, renommer ou déplacer les chaînes et ne peut non plus régler les minuteries.

Installation : Le menu installation est verrouillé de sorte que l'utilisateur ne puisse pas ajouter de nouvelles chaînes.

Les changements seront actualisés après avoir quitté le 'Menu Configuration' (Configuration Menu).

Définition du code de verrouillage

Dans ce menu, vous pouvez changer le code de verrouillage et régler/changer le mode du code de verrouillage.

Paramètres de l'heure

Dans le Menu Configuration (configuration Menu), mettez en surbrillance la rubrique Paramètres de l'heure (Time Settings) en appuyant sur les boutons ▲ ou ▼. Appuyez sur OK et le sous-menu Paramètres de l'heure sera affiché à l'écran.

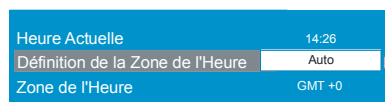

Utilisez les boutons ▲ ou ▼ pour mettre en surbrillance le " Réglage de la zone horaire " (Time Zone Setting). " Le Réglage de la zone horaire " (Time Zone Setting) s'effectue à l'aide des touches ◀ ou ▶. Elle peut être réglée sur AUTO ou MANUEL (MANUAL). Quand AUTO est sélectionné, les options Heure Actuelle (Current Time) et Zone horaire (Time Zone) ne seront pas disponibles.

Si l'option MANUEL (MANUAL) est sélectionnée dans le réglage de la zone horaire (Time Zone Setting), la zone horaire (Time Zone) peut être altérée.

- En appuyant sur les boutons ▲ ou ▼, sélectionnez “ Zone horaire ” (Time Zone). Utilisez les boutons ◀ ou ▶ pour changer la zone horaire entre GMT-12 ou GMT+12. L’Heure Actuelle située en haut de la liste de menu changera selon la zone d’heure sélectionnée.

Mise à niveau du récepteur

L’IDTV peut être mis à niveau au moyen du menu configuration, auquel vous pouvez accéder au moyen du menu principal. Sélectionnez Mise à niveau du récepteur (Receiver Upgrade) en appuyant sur la touche ▲ ou ▼ :



Dans le Menu Configuration (configuration menu) , mettez en surbrillance la rubrique “**Mise à niveau du récepteur**” (**Receiver Upgrade**) en appuyant sur les boutons ▲ ou ▼, puis appuyez sur le bouton “OK” pour commencer le processus de mise à niveau. Le menu suivant apparaît à l’écran.

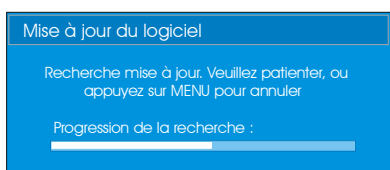

Après avoir terminé la recherche, le message “ **Recherche pour la mise à jour terminée** ” (**Completed searching for upgrade**). “ **Aucun nouveau logiciel trouvé** ” (**Completed searching for upgrade. No new software was found**) apparaît à l’écran si aucun nouveau logiciel n’est trouvé.

Minuterics

Ouvrez le menu principal en appuyant sur la touche **MENU** . Sélectionnez la ligne Minuterics (**Timers**) en appuyant sur les touches ▲ ou ▼, puis appuyez sur la touche “OK” et le menu Timer OSD (Minuterie) s’affichera.

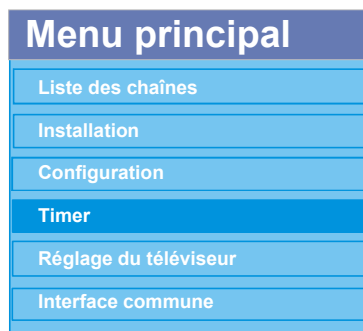

Vous pouvez régler jusqu’à cinq événements programmés séparés, et chacun d’eux sera affiché dans la fenêtre Minuterics programmées (Programme Timers), avec le numéro de l’événement, la chaîne sélectionnée, l’heure de début et de fin, la date et le mode, que l’événement soit activé (et sera activé) ou non.

Timer					
N°	nom de chaîne	Début	Fin	Date	Mode
1.	ITV 1	20:00	21:00	12/05/2005	Désactivé
2.	BBC ONE	00:00	00:00	01/01/2005	Désactivé
3.	BBC ONE	00:00	00:00	01/01/2005	Désactivé
4.	BBC ONE	00:00	00:00	01/01/2005	Désactivé
5.	BBC ONE	00:00	00:00	01/01/2005	Désactivé
6.	BBC ONE	00:00	00:00	01/01/2005	Désactivé

10:42
04/07/2005

◀ Déplacer/modifier Sortir OK Editer timer Info

- Pour programmer un événement, appuyez sur les touches ▲ ou ▼, puis appuyez sur **OK** pour afficher la fenêtre de saisie de la minuterie.

Type:	TV
Nom:	3. ITV
Début:	00:00
Fin:	00:00
Date:	03/06/2005
Mode:	Une seule fois

- Vous pouvez ensuite régler ici les six paramètres pour le type de chaîne, le nom de chaîne, l'heure de début, l'heure de fin, la date et le mode de fréquence. Déplacez-vous librement entre les différents paramètres de réglage avec les touches ▲ ou ▼.
- Appuyez sur les touches ◀ ou ▶ pour régler le type de chaîne. Seul le type de chaîne sélectionné s'affichera.
- Appuyez sur les touches ▲ ou ▼ pour choisir la chaîne qui diffuse l'émission.
- L'heure de début, de fin, et la date se règlent à l'aide des touches numériques de la télécommande au format 24 heures.
- Le mode de fréquence détermine si cet événement doit être répété **Une fois (Once)**, **Quotidien (Daily)**, ou **Hebdomadaire (Weekly)**, que vous réglez à l'aide des touches ◀ ou ▶.

Astuce
Si un nombre invalide pour les heures de début et de fin est saisi, le message "Heure saisie invalide" apparaît à l'écran.

Configuration du téléviseur (TV Setup)

Cette option est utilisée pour afficher les fonctions du téléviseur.

La fenêtre de configuration de TV numérique est accessible par le menu principal. Appuyez sur la touche **MENU** pour accéder au "menu principal" (Main Menu), puis utilisez les touches ▲ ou ▼ pour sélectionner "Configuration du téléviseur" ('**TV Setup**').

Appuyez sur la touche **OK** pour afficher la fenêtre de configuration du téléviseur.

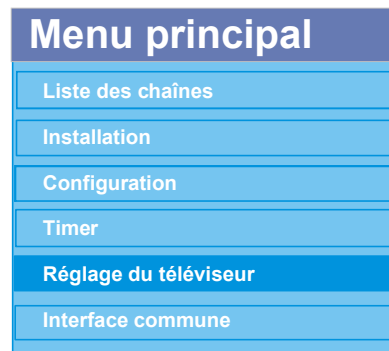

Des informations détaillées sur toutes les rubriques de menu sont dans la section "Système de menu TV analogique" (**Analogue TV Menu System**).

Interface commune

- Appuyez sur la touche **MENU** pour accéder au menu principal (Main Menu), puis utilisez les touches ▲ ou ▼ pour sélectionner la ligne "**Interface commune**" (**Common Interface**), et appuyez sur "OK".

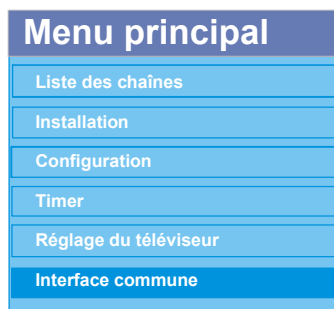

Vous devez faire un abonnement dans une entreprise qui fournit les chaînes câblées pour pouvoir regarder ces chaînes dans la diffusion terrestre numérique.

Vous obtiendrez le Module de Condition d'Accès (CAM) et la carte de Visualisation lors de l'abonnement, installez cet équipement au téléviseur de la façon suivante.

Débranchez le téléviseur et retirez la prise de courant.

- Insérez le CAM, et la carte dans la fente située dans le couvercle où sont situés les terminaux du téléviseur à gauche (lorsque vous regardez de face).
- Le CAM doit être correctement installé, il est impossible de l'introduire complètement. Le CAM ou le terminal du téléviseur peuvent être endommagés si vous forcez l'insertion du CAM.

Branchez le téléviseur à la prise de courant, allumez-la et attendez un moment jusqu'à ce que la carte soit activée.

- Certains CAM peuvent nécessiter du réglage suivant. Réglez le CAM en entrant dans le menu DTV, sélectionnez Interface commune (Common Interface) et appuyez sur **OK**. (Le menu de configuration du CAM n'apparaît que lorsque qu'il est demandé)
- Pour voir l'information de contrat d'abonnement:
- Ouvrez le menu IDTV, appuyez sur la touche **MENU**, sélectionnez **Interface commune** puis appuyez sur **OK**.
- Lorsqu'aucun module n'a été inséré, le message "**Aucun module d'interface commune détecté**" apparaît à l'écran.
- Consultez le manuel d'instructions du module pour plus d'informations sur les réglages.

REMARQUE : Insérez ou effacez le module CI uniquement lorsque le téléviseur est en **MODE DE VEILLE** ou lorsqu'il est **ETEINT**.

Navigation dans le système de menu TV analogique

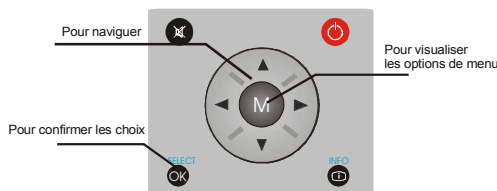

- Appuyez sur "**M**" pour visualiser le menu principal.
- Appuyez sur ◀ ou ▶ pour sélectionner une icône.
- Utilisez ▲ ou ▼ pour mettre en surbrillance.
- Appuyez sur ◀ ou ▶ pour modifier les paramètres.
- Appuyez sur ▶ pour plus d'options.
- Appuyez sur OK pour mémoriser.
- Pour quitter le menu ou revenir à la fenêtre de sous-menu, appuyez sur "**M**".

REMARQUE : Ces explications sont valides pour la navigation dans le système de menu TV analogique. Pour sélectionner les options expliquées dans les paragraphes suivants, voir "Naviguer dans le système de menus de la TV analogique".

Système de Menu TV Analogique

Menu Image (Picture Menu)

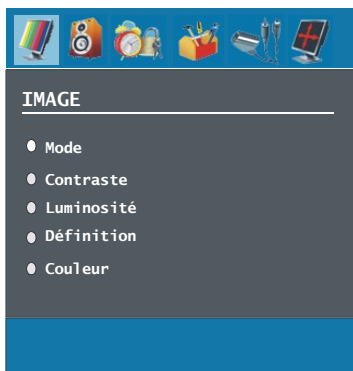

Mode

Pour vos besoins en matière d'affichage, vous pouvez régler l'option **Mode** y afférente.

Appuyez sur le bouton ▲ ou ▼ pour sélectionner le **Mode (Mode)**. Appuyez sur la touche ◀ ou ▶ pour sélectionner à partir de l'une de ces options: **Cinéma, Dynamique et Naturel (Cinema, Dynamic and Natural)**.

Contraste/Luminosité/Définition/ Couleur/Teinte

Appuyez sur les touches ▲ ou ▼ pour sélectionner l'option désirée. Appuyez sur la touche ◀ / ▶ pour régler le niveau.

REMARQUE : *Vous pouvez régler la Teinte si seulement la TV reçoit un signal NTSC.*

Température de Couleur (Colour Temp)

Appuyez sur le bouton ▲ ou ▼ pour sélectionner **Température de couleur (Colour Temp)**. Appuyez sur ◀ / ▶ pour sélectionner une de ces options: **Froide, Normale et Chaude (Cool, Normal, Warm)**

REMARQUE :

- *Un réglage sur l'option **Froide (Cool)**, donne aux couleurs un accent légèrement bleu.*

- *Un réglage sur l'option **Chaude (Warm)**, donne aux couleurs un accent légèrement rouge.*
- *Pour les couleurs normales, sélectionnez l'option **Normal**.*

Réduction de bruit (Noise Reduction)

Si le signal de diffusion est faible et l'image est en bruit, utilisez le réglage de "**Réduction de Bruit**" (**Noise Reduction**) pour réduire le montant de bruit.

Appuyez sur le bouton ▲ ou ▼ pour sélectionner "**Réduction de Bruit**" (**Noise Reduction**). Appuyez sur ◀ / ▶ pour sélectionner une de ces options: **Bas, Moyen, Haut ou Désactivé (Low, Medium, High or Off)**.

Mode jeu (en option)

Sélectionnez "**Mode jeu**" (**Game Mode**) en appuyant sur la touche ▲ ou ▼. Utilisez les boutons ◀ / ▶ pour régler "**Mode jeu**" (**Game Mode**) sur Activer (On) ou Désactiver (Off). Lorsque le Mode Jeu est défini à Activé, les paramètres spécifiques du mode Jeu, qui sont optimisés pour une meilleure qualité vidéo, seront chargés.

Par ailleurs, les modes Image, Contraste, Luminosité, Netteté, Couleur, et les paramètres Temp Couleur seront invisibles et désactivés pendant que le mode Jeu est activé.

REMARQUE :

Le bouton de sélection du mode Image qui se trouve sur la télécommande n'aura aucune fonction pendant que le mode Jeu est activé.

-Si la télé est réglée sur le mode PIP/PAP, le mode Jeu sera désactivé puis supprimé du menu Image.

Mode vidéo (Film Mode)

Les films sont enregistrés à un nombre différent de cadres par seconde selon les programmes de télévision habituels.

Appuyez sur le bouton ▲ ou ▼ pour sélectionner le “ **Mode Vidéo** ” (**Film Mode**). Appuyez sur la touche ◀ / ▶ pour **activer** ou **désactiver** cette fonction. Activez cette fonction lorsque vous regardez des scènes de films avec des mouvements rapides.

Peigne 3D (3D Comb)

Le filtre Peigne 3D est utilisé pour améliorer les transitions de couleur et la qualité de couleur des images.

Appuyez sur la touche ▲ / ▼ pour sélectionner **Peigne 3D**. Appuyez sur la touche ◀ / ▶ pour activer ou désactiver cette fonction.

REMARQUE : La fonction Peigne 3D ne fonctionne pas en mode d'image NATUREL (NATURAL).

Zoom d'image (Picture Zoom)

Sélectionnez le **zoom d'image (Picture Zoom)** en appuyant sur la touche ▲ / ▼.

Utilisez les touches ◀ / ▶ pour changer le mode de zoom d'image sur , **16:9**, **4:3**, **Panorama (Panaromic)**, **14:9 Zoom**, **Cinéma**, **Sous-titrage (Subtitle)**, ou **Zoom**.

Réinitialiser (Reset)

Appuyez sur le bouton ▲ ou ▼ pour sélectionner “ **Réinitialiser** ” (**Reset**). Appuyez sur la touche ◀ / ▶ ou “ **OK** ” pour réinitialiser les paramètres d'usine des modes d'image.

Mémoriser (Store)

Appuyez sur le bouton ▲ ou ▼ pour sélectionner “ **Mémoriser** ” (**Store**). Appuyez sur la touche ▶ ou sur le bouton **OK** pour mémoriser les réglages. “ **Mémorisé** ” (“ **Stored** ”) apparaîtra sur l'écran.

Menu Son (Sound Menu)

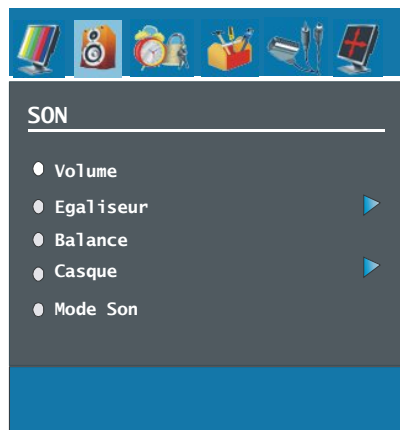

Volume

Appuyez sur le bouton ▲ ou ▼ pour sélectionner le **Volume**. Appuyez sur la touche ◀ / ▶ pour changer le niveau de volume.

Égaliseur (Equalizer)

En appuyant sur ▲ ou ▼, sélectionnez **Égaliseur (Equalizer)**. Appuyez sur la ◀ / ▶ touche **OK** pour entrer dans le menu égaliseur.

Dans le menu égaliseur, le mode som peut être réglé sur **User**, **Pop**, **Rock**, **Jazz**, **Plat** et **Classique** en pressant le bouton ◀ / ▶.

Sélectionnez la fréquence désirée avec le bouton ▲ ou ▼ et augmentez ou réduisez le gain de fréquence en appuyant sur le bouton ◀ / ▶.

Appuyez sur la touche “ **M** ” pour retourner au menu précédent.

REMARQUE : Les réglages du menu *Egaliseur* peuvent être modifiés *seulement quand le Mode Égaliseur est Utilisateur.*

Balance (Balance)

Ce réglage est utilisé pour mettre un accent sur l'équilibre sonore à gauche et à droite.

En appuyant sur ▲ ou ▼, sélectionnez "**Balance**". Appuyez sur la touche ◀ / ▶ pour changer le niveau de la balance. Le niveau de balance peut être réglé entre **-32** et **+32**.

Casque (Headphone)

En appuyant sur ▲ ou ▼, sélectionnez "**Casque**" (**Headphone**). Appuyez sur le bouton ▶ pour accéder au menu "**Casque**" (**Headphone**).

Les options de sous-menu de Casque est les suivantes;

Volume

Appuyez sur le bouton ▲ ou ▼ pour sélectionner le **Volume**. Appuyez sur la touche ▶ pour augmenter le niveau de volume du casque. Appuyez sur la touche ◀ pour diminuer le niveau de volume. Le niveau de volume du casque peut être réglé entre 0 et 63.

Balance (Balance)

En appuyant sur ▲ ou ▼, sélectionnez "**Balance**". Appuyez sur la touche ▶ pour augmenter la balance vers la droite. Appuyez sur la touche ◀ pour diminuer la balance vers la gauche. Le niveau de balance peut être réglé entre **-32** et **+32**.

Appuyez sur la touche "**M**" pour retourner au menu précédent.

Mode Son (Sound Mode)

Appuyez sur le bouton ▲ ou ▼ pour sélectionner **Mode sonore (Sound Mode)**. A l'aide du bouton ◀ / ▶ pour sélectionner le mode **Mono, Stéréo, Dual I ou Dual II**, si la chaîne sélectionnée accepte ce mode.

AVL

La fonction Limitation automatique du volume (AVL) règle le son de façon à obtenir un niveau de rendement fixe entre les programmes (par exemple, le niveau des volumes d'annonces a tendance à être plus élevé que celui des programmes).

Appuyez sur ▲ ou ▼, pour sélectionner "**AVL**". Appuyez sur le bouton ◀ / ▶ pour activer ou désactiver cette fonction.

Effet (Effect)

Si vous regardez une diffusion mono, activez l'option **Effet (Effect)** pour obtenir un meilleur effet sonore qui sera plus stéréo. Si le système de son actuel est en Stéréo et si l'effet de son est activé, l'effet rendu sera plus spatial.

En appuyant sur ▲ ou ▼, sélectionnez **Effet (Effect)**. Appuyez sur le bouton ◀ / ▶ pour activer ou désactiver cette fonction.

Basse dynamique (Dynamic Bass)

La fonction Grave dynamique (Dynamic Bass) est utilisée pour renforcer les sons de graves du téléviseur.

Appuyez sur le bouton ▲ ou ▼ pour sélectionner le "**Basse dynamique**" (**Dynamic Bass**). En appuyant sur la touche ◀ / ▶, réglez la fonction Basse dynamique à Bas, Haut, ou Désactivé (Dynamic bass to Low, High or Off.) Il n'est pas recommandé de sélectionner Haut (High) si vous écoutez à des niveaux de volume élevés.

Subwoofer

Il est possible de brancher un subwoofer externe et actif à l'appareil afin d'obtenir un effet sonore plus profond.

En appuyant sur ▲ ou ▼, sélectionnez "**Subwoofer**" (**Subwoofer**). Subwoofer peut être activé ou désactivé.

La basse dynamique (Dynamic Bass) est indisponible si Subwoofer est réglé à On.

Activez Subwoofer lorsque vous branchez un subwoofer externe à l'appareil.

PANORAMA 3D

Cette fonction est utilisée pour donner l'impression que le son vient de la salle au lieu des haut-parleurs. Appuyez sur les touches ▲ ou ▼ pour sélectionner "Panorama 3D" (3D Panorama). Utilisez les boutons ◀ / ▶ pour régler le mode "Panorama 3D" (3D Panorama) sur Activer (On) ou Désactiver (Off).

Mémoriser (Store)

Appuyez sur le bouton ▲ ou ▼ pour sélectionner "Mémoriser" (Store).

Appuyez sur la touche ▶ ou sur le bouton OK pour mémoriser les réglages. "Mémorisé" ("Stored") apparaîtra sur l'écran.

Menu Fonctions (Feature Menu)



PIP

Dans le menu **Fonctions (Feature)**, sélectionnez la rubrique **PIP** en appuyant sur les touches ▲ / ▼. Appuyez sur la touche ▶ pour accéder au sous-menu **PIP** :



PIP activé-désactivé (on-off)

Vous pouvez activer ou désactiver le mode PIP en appuyant sur la touche ◀ / ▶.

Image PIP

Appuyez sur la touche ▶ pour accéder au sous-menu Image PIP (**PIP Picture**). Ici, le réglage des rubriques de Contraste (Contrast), Luminosité (Brightness), Netteté (Sharpness), Couleur (Colour), Teinte (Hue), Restauration (Reset) et Mémorisation (Store) sont identiques à celui du menu **Image** (Picture) du système de menus de TV analogique. Voir les explications données dans les parties précédentes sur le menu **Image** (Picture).

Position PIP (Pip position)

Vous pouvez utiliser ce réglage pour déplacer sous-image.

Sélectionnez la taille PIP (PIP Picture) à l'aide de la touche ▲ / ▼. Utilisez la touche ◀ / ▶ pour régler la position PIP (PIP position). L'information concernant la position PIP s'affiche en bas du menu OSD. Vous pouvez directement changer la position PIP en appuyant sur les touches ▲ / ▼.

Les positions disponibles sont: En bas à droite, En bas au milieu, En bas à gauche, En haut à gauche, En haut au milieu, En haut à droite.

Source PIP (PIP Source)

Vous pouvez sélectionner la source de sous-image en utilisant les réglages de “**Source PIP**” (**PIP Source**).

Sélectionnez la rubrique Source PIP (PIP Source) à l'aide de la touche ▲ / ▼. Utilisez la touche ◀ / ▶ pour régler la source PIP (PIP source).

REMARQUE : Lorsque la source de l'image principale est TV, EXT-1, EXT-2, ou BAV; ou la fenêtre PIP peut uniquement être réglée sur source HDMI-1, HDMI-2, YPBPR, PC ou vice versa.

Échanger PIP (PIP Swap)

Sélectionnez la rubrique Image PIP (PIP Picture) à l'aide de la touche ▲ / ▼. Utilisez la touche ◀ / ▶ pour le réglage. Cette fonction permet d'échanger l'image principale et l'image PIP.

PAP

Dans le menu **Fonctions (Feature)**, sélectionnez la rubrique **PIP** en appuyant sur les touches ▲ / ▼. Appuyez sur la touche X pour accéder au sous-menu **PAP**.

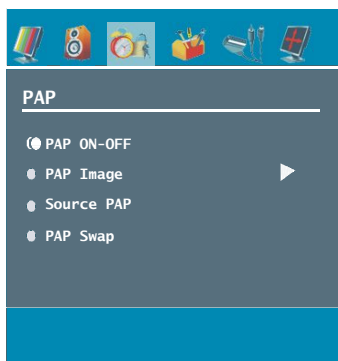

PAP activé-désactivé (on-off)

Vous pouvez activer ou désactiver le mode PAP en appuyant sur la touche ◀ / ▶.

Image PAP (PAP Picture)

Appuyez sur la touche ▶ pour accéder au sous-menu **Image PAP (PAP Picture)**. Ici, le réglage des rubriques de Contraste

(Contrast), Luminosité (Brightness), Netteté (Sharpness), Couleur (Colour), Teinte (Hue), Restauration (Reset) et Mémorisation (Store) sont identiques à celui du menu **Image (Picture)** du système de menus. Voir les explications données dans les parties précédentes sur le menu **Image (Picture)**.

Source PAP (PAP Source)

Sélectionnez la rubrique **Source PAP (PAP Source)** à l'aide de la touche ▲ / ▼. Utilisez la touche ◀ / ▶ pour régler la **source PAP (PAP source)**.

REMARQUE : Lorsque la source de l'image principale est TV, EXT-1, EXT-2, ou BAV; ou la fenêtre PIP peut uniquement être réglée sur source HDMI-1, HDMI-2, YPBPR, PC ou vice versa.

Échanger PAP (PAP SWAP)

Sélectionnez la rubrique Échanger PAP (PAP Swap) à l'aide de la touche ▲ / ▼. Utilisez la touche ◀ / ▶. La fonction permet d'échanger l'image principale et l'image PAP.

REMARQUE : Référez-vous à l'annexe C pour en savoir plus sur tous les modes PIP/PAT.

Arrêt programmé (Sleep Timer)

Appuyez sur la touche ▲ ou ▼ pour sélectionner **Arrêt programmé (Sleep Timer)**. Utilisez le bouton ◀ / ▶ pour régler la **minuterie sommeil**.

La minuterie peut être programmée entre **Off** et **120** minutes par intervalles de 10 minutes.

Si la **minuterie sommeil (Sleep Timer)** est activée, à la fin du temps sélectionné, la télé passe automatiquement au mode de veille (standby).

Verrouillage enfants (Child Lock)

Appuyez sur la touche ▲ ou ▼ pour sélectionner le **verrouillage Enfants (Child lock)**.

Utilisez le bouton ◀ / ▶ pour sélectionner l'**activation (On)** ou la **désactivation (Off)** du **Verrouillage Enfant (Child Lock.)** Lorsque **Activé (On)** est sélectionné, le téléviseur peut uniquement être contrôlé à l'aide de la télécommande. Dans ce cas, les boutons du panneau de contrôle (sauf le bouton **VEILLE (STANDBY)**) ne fonctionneront pas.

Si un de ces boutons est enclenché "**Verrouillage enfant activé (Child Lock On)**" s'affiche à l'écran lorsque la fenêtre de menu n'est pas visible.

Langue (Language)

Appuyez sur le bouton ▲ ou ▼ pour sélectionner la **Langue (Language)**. En appuyant sur le bouton ◀ / ▶, sélectionnez la **langue**.

Sortie Ext-2

Utilisez ce réglage pour définir la sortie du signal **Ext-2**.

Appuyez sur le bouton ▲ ou ▼ pour sélectionner le "**Sortie Ext-2 (Ext-2 Out)**". En appuyant sur ◀ / ▶, réglez "**Sortie Ext-2 (Ext-2 Out)**" sur **TV/DTV, EXT1, BAV, YPbPr Audio** ou **PC Audio**.

REMARQUE :

- *Pour exercer un copiage à partir d'un appareil VCR ou DVD, vous devez régler l'option désiré sur "**Sortie Ext-2 (Ext-2 Out)**". Si vous branchez votre dispositif à "**Ext-2 (Ext-2 Out)**", vous pouvez copier l'image venant de tuner.*

Entrée audio PC (PC Audio In)

Sélectionnez l'Entrée Audi OC en appuyant sur la touche ▲ / ▼.

En appuyant sur le bouton ◀ / ▶, vous pouvez changer l'Entrée Audio PC sur **TV/DTV, EXT-1, EXT-2, BAV, Audio YpbPr** ou **Audio PC**.

Fond bleu (Blue Background)

Si le signal est faible ou absent, le TV passera au "**Fond bleu**". Pour l'activer, réglez le "**Fond bleu**" sur "**Activer (On)**".

En appuyant sur ▲ ou ▼, sélectionnez le "**fond bleu**". Appuyez sur le bouton ◀ / ▶ pour activer ou désactiver cette fonction.

Fond du menu (Menu Background)

Appuyez sur le bouton ▲ ou ▼ pour sélectionner "**Fond du menu**". Vous pouvez régler le niveau du fond du menu en appuyant sur la touche ◀ / ▶.

Délai d'expiration du menu (Menu Timeout)

Pour régler un délai d'expiration particulier pour les écrans du menu, réglez un valeur pour cette option.

Appuyez sur le bouton ▲ ou ▼ pour sélectionner "**Délai d'expiration du menu (Menu Timeout)**". Appuyez sur la touche ◀ / ▶ pour modifier le délai d'expiration du menu à 15 sec, 30 sec ou 60 sec.

Langue du télétexte (Teletext Language)

Appuyez sur le bouton ▲ ou ▼ pour sélectionner la **Langue**. Appuyez sur le bouton ◀ / ▶ pour régler la langue du télétexte sur **Ouest, Est, Cyrillique, Turc/Gre** ou **Arabe**.

Zoom par défaut (Default Zoom)

Si vous réglez le mode de Zoom sur "**Auto**", le TV réglera le mode de zoom selon le signal de diffusion. S'il n'y a pas de WSS ou l'information de format de TV, le TV utilisera ce réglage pour s'adopter.

En appuyant sur le bouton ▲ ou ▼, sélectionnez "**Zoom par défaut**". Vous pouvez régler le "**Zoom par défaut**" à **Panoramique, 16:9, 4:3** ou **14:9 Zoom** en appuyant sur la touche ◀ / ▶.

Mode Plein écran HDMI

Appuyez sur la touche ▲ ou ▼ pour sélectionner le mode complet HDMI.

Utilisez la touche ◀ / ▶ pour activer ou désactiver le mode complet HDMI.

Cette caractéristique sera visible en modes HDMI en 1080i ou 720P. La caractéristique sera invisible dans d'autres résolutions et en modes Pip/Pap. Si un débordement intervient au niveau de l'image, vous pouvez régler le mode complet HDMI à la position ON afin de regarder de manière plus appropriée.

Menu Installation (Install Menu)

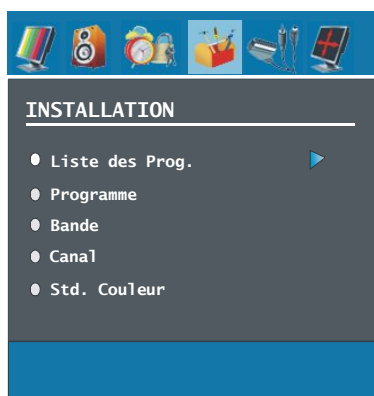

Liste des chaînes (Program Table)

En appuyant sur le bouton ▲ / ▼, sélectionnez **Liste des chaînes (Program Table)**. Appuyez sur "▶" pour afficher le **Tableau des Programmes (Program Table)**.

Liste des Prog.			
P01	BBC	P11	S 18
P02	C 04	P12	S 29
P03	C 05	P13	S 31
P04	BBC 1	P14	S 33
P05	CH 4	P15	S 34
P06	BBC 2	P16	S 35
P07	C 04	P17	S 36
P08	C 07	P18	S 37
P09	C 12	P19	S 40
P10	C 15	P20	C 21

Nom	Inser.
Suppr.	APS

En déplaçant le curseur dans les quatre directions, vous pouvez obtenir 20 programmes sur la même page. Vous pouvez avancer ou reculer les pages en appuyant sur les touches directionnelles pour voir tous les programmes dans le mode TV (sauf le mode AV). Par l'action du curseur, la sélection du programme est faite automatiquement.

Nom

Pour changer le nom d'un programme, sélectionnez le programme et appuyez sur le bouton ROUGE.

La première lettre du nom sélectionné est mise en surbrillance. Appuyez sur le bouton ▲ ou ▼ pour changer cette lettre et sur le bouton ◀ / ▶ pour sélectionner les autres lettres. En appuyant sur le bouton **ROUGE (RED)**, vous pouvez mémoriser le nom.

Insérer (Insert)

Sélectionnez le programme que vous voulez insérer avec les touches directionnelles. Appuyez sur la touche **VERTE (GREEN)** Avec les touches directionnelles, changez le programme sélectionné vers l'emplacement voulu et appuyez de nouveau sur le bouton **VERT**.

Supprimer (Delete)

Pour supprimer un programme, appuyez sur le bouton **JAUNE (YELLOW)**. En appuyant de nouveau sur le bouton ROUGE (RED), vous supprimez le programme sélectionné de la liste de programmes, et les programmes montent d'une place.

APS (Système Automatique de Programmation)

Quand vous appuyez sur la touche **BLEUE (BLUE)** pour commencer la recherche automatique, le **" Menu du Système Automatique de Programmation "** (Auto Programming System) apparaîtra sur l'écran.

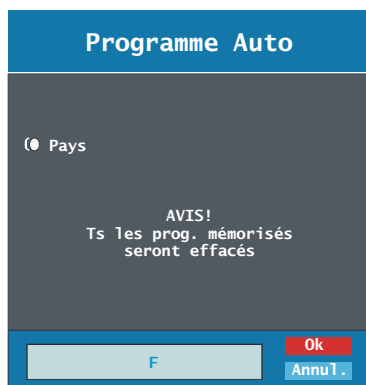

Pays (Country)

Appuyez sur la touche ▲ ou ▼ pour sélectionner votre pays. Si vous voulez quitter la fonction APS, appuyez sur la touche “BLEUE”. (BLUE)

Quand vous appuyez sur la touche **OK** ou **ROUGE** pour démarrer l'AP, tous les programmes mémorisés sont éliminés et le TV recherchera pour les chaînes disponibles : Durant la recherche, L'OSD suivant sera affiché;

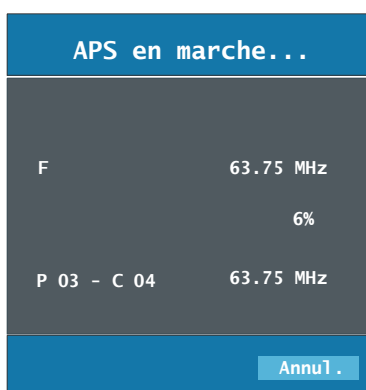

À chaque fois que vous appuyez sur la touche **BLEUE**, la fonction **AP** s'arrête et la table des chaînes apparaît sur l'écran.

Si vous attendez que l'APS soit terminé, la liste de chaînes s'affiche à l'écran avec les programmes trouvés et organisés.

Programme (Program)

Appuyez sur le bouton ▲ ou ▼ pour sélectionner le “ **Programme** ” (**Program**). Appuyez sur la touche ◀ / ▶ pour sélectionner le numéro de chaîne. Vous pouvez également entrer un numéro à l'aide des touches numériques figurant sur la télécommande. Vous pouvez mémoriser jusqu'à 100 programmes entre 0 et 99.

Bande (Band)

La bande **C** ou **S** peut être sélectionnée, en appuyant sur la touche ◀ / ▶.

Chaîne (Channel)

Pour changer de chaîne, vous pouvez appuyer sur la touche ◀ / ▶ ou sur les boutons numériques.

Système de Couleur (Colour System)

Appuyez sur le bouton ▲ ou ▼ pour sélectionner “ **Système de Couleur** ” (**Colour System**). Appuyez sur le bouton ◀ / ▶ pour régler le système de couleur sur **PAL**, **SECAM** ou **AUTO**

Si le système de son est réglé sur “**réglage de télécommande**” (**the UK setting**), SECAM ne sera disponible pour les réglages de système de couleur.

REMARQUE: En modes AV, vous pouvez aussi bien opter pour NTSC 3.58, NTSC 4.43 ou PAL60

Système de son (Sound System)

Appuyez sur le bouton ▲ ou ▼ pour sélectionner **Mode sonore** (**Sound Mode**). Appuyez sur le bouton ◀ / ▶ pour régler le système sonore sur **BG,DK, L** ou **L'**.

Bon réglage (Fine Tune)

Appuyez sur le bouton ▲ ou ▼ pour sélectionner le “ **Bon réglage** ” (**Fine Tune**). Appuyez sur la touche ◀ / ▶ pour régler la recherche.

Recherche (Search)

Appuyez sur le bouton ▲ ou ▼ pour sélectionner la “ Recherche ” (Search). Appuyez sur la touche ◀ / ▶ pour démarrer la recherche de programmes. Vous pouvez également saisir la fréquence désirée avec les touches numériques lorsque la rubrique Recherche est en surbrillance.

Mémoriser (Store)

Appuyez sur le bouton ▲ ou ▼ pour sélectionner “ Mémoriser ” (Store). Appuyez sur la touche ▶ ou sur le bouton OK pour mémoriser les réglages. “ Programme mémorisé ” (“Program Stored”) apparaîtra sur l'écran.

Menu installation dans les modes AV

L'écran suivant apparaîtra dans le menu d'installation lorsque la TV est en mode AV. Remarquez que certains options seront disponibles. Activez le mode TV pour la version complète du “ menu d'installation ” (Install menu).

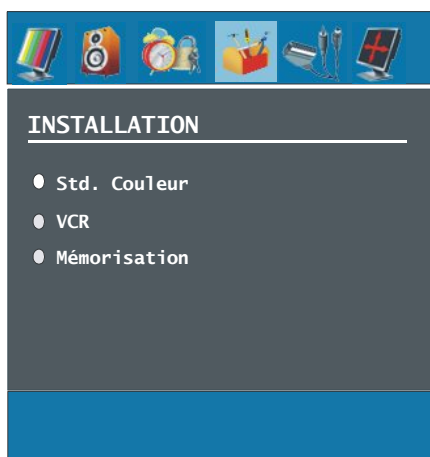

Système de Couleur (Colour System)

Appuyez sur le bouton ▲ ou ▼ pour sélectionner “ Système de Couleur ” (Colour System). En appuyant sur la touche ◀ / ▶, vous pouvez modifier le système de couleur

à PAL, SECAM, PAL 60, NTSC 4,43, NTSC 3,58 ou AUTO.

VCR

En appuyant sur ▲ ou ▼, sélectionnez VCR. Utilisez les boutons ◀ / ▶ pour régler le mode VCR sur Activer (On) ou Désactiver (Off).

Mémoriser un programme (Store Program)

Appuyez sur le bouton ▲ ou ▼ pour sélectionner “ Système de Couleur ” (Colour System). En appuyant sur la touche ▶, vous pouvez modifier le système de couleur à PAL, SECAM, PAL 60, NTSC 4,43, NTSC 3,58 ou AUTO.

Menu source (Source menu)

Appuyez sur ▲ ou ▼ et sélectionnez la 6ème icône. Appuyez sur la touche ▶ ou sur OK. Le menu source apparaît sur l'écran.

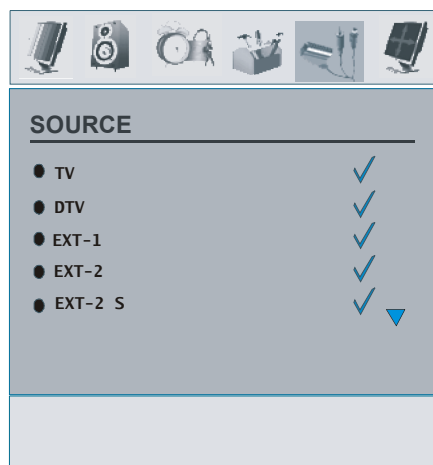

Dans le menu source, sélectionnez une source en appuyant sur le bouton ▶ et basculez à ce mode en appuyant sur la touche ▲ ou ▼. Les options de source sont ; TV, DTV, EXT-1, EXT-2, EXT-2 S, BAV, HDMI-1, HDMI-2, YPbPr ou PC .

REMARQUE : Une fois que vous branchez des systèmes en option à votre télé, vous devez sélectionner l'entrée exigeant pour visualiser les images à partir de cette source

Système de menu du mode PC

Voir la section "**Branchement d'un téléviseur LCD à un PC**" pour le branchement d'un PC à un téléviseur.

Pour basculer vers la source **PC**, appuyez sur la touche **SOURCE** de votre télécommande et sélectionnez l'entrée **PC**. Vous pouvez également utiliser le menu de "**Source**" pour passer au mode **PC**.

Remarque que les réglages du menu Mode **PC** sont disponibles uniquement pendant que le téléviseur est en source **PC**.

Menu Son (Sound Menu)

Les rubriques contenues dans ce menu sont décrites dans la section "**Menu Son**" expliquées dans la section "Système de menu de la télévision analogique".

Menu Fonctions (Feature Menu)

Les réglages du menu Fonction sont identiques aux réglages expliqués dans la section "**Menu Fonctions**" dans la section "Système de menu TV Analogique".

Menu image PC (PC Picture Menu)

Pour le réglage des éléments de l'image du PC, procédez ainsi qu'il suit:

Appuyant sur la touche ◀ / ▶, sélectionnez la première icône. Le menu d'image PC s'affiche sur l'écran.

Les réglages du **contraste**, de la **luminosité** et de la **température de couleur** dans ce menu sont les mêmes que les réglages dans le menu image TV du **Système de Menu "TV analogique"**.

Menu de POSITION PC (PC POSITION Menu)

Sélectionnez le sixième icône en appuyant sur la touche ◀ / ▶. Le menu **PC POSITION** apparaît sur l'écran.



Autoposition

Si vous changez l'image horizontalement ou verticalement vers une position non voulue, utilisez cette rubrique pour mettre l'image à la bonne place automatiquement. Ce paramètre optimise alors automatiquement l'affichage.

- Sélectionnez Position Automatique en utilisant les boutons ▲ ou ▼. Appuyez sur le bouton **OK**.

Attention : Assurez-vous que le réglage automatique est exécuté en image pleine d'écran pour avoir des meilleurs résultats.

Position H (Horizontale)

Cette rubrique change l'image horizontalement vers le côté droit ou gauche de l'écran.

Sélectionnez la rubrique **Position H** en utilisant le bouton ▲ ou ▼. Utilisez le bouton ◀ / ▶ pour régler la valeur.

Position V (Verticale)

Cette rubrique change l'image verticalement vers le haut ou le bas de l'écran.

Sélectionnez la rubrique **Position V** en utilisant le bouton ▲ ou ▼. Utilisez le bouton ◀ / ▶ pour régler la valeur.

Phase

Selon la résolution et la fréquence scan qui entre dans le téléviseur, vous pouvez avoir une image trouble ou avec du bruit sur l'écran. Dans ce cas, vous pouvez utiliser cet élément pour obtenir une image claire par essai et erreur.

Sélectionnez **Phase** en utilisant les boutons ▲ ou ▼. Utilisez le bouton ◀ / ▶ pour régler la valeur.

Horloge de point (Dot Clock)

Les réglages de l'horloge de point corrigent les interférences qui apparaissent comme les bandes verticales dans les présentations intensives de points comme les feuilles de calcul ou les paragraphes ou les textes dans les sources plus petites.

Sélectionnez **Horloge de point (Dot Clock)** en utilisant les boutons ▲ ou ▼. Utilisez le bouton ◀ / ▶ pour régler la valeur.

Affichage des informations du téléviseur

Le numéro du programme, le nom du programme, l'indicateur de son et le mode zoom (Programme Number, Programme Name, Sound Indicator et Zoom Mode) sont affichés sur l'écran quand un nouveau programme est introduit ou le bouton  appuyé.

Fonction de coupure du son (Mute Function)

Appuyez sur la touche  pour désactiver le son. L'indicateur de coupure de son s'affichera dans l'angle supérieur de l'écran.

Mute

Pour annuler la coupure de son, vous avez deux alternatives. La première est l'utilisation du bouton , et la deuxième est l'augmentation du niveau du volume.

Modes Image incrustée (PIP), Image et image (PAP)

Appuyez sur le bouton  pour basculer en mode PIP.

En mode PIP, une petite image (image PIP) s'affiche sur l'image principale. Il y a 1 taille et 4 positions (haut gauche, haut droit, bas gauche et bas droit) disponibles pour la fenêtre PIP. Vous pouvez utiliser la touche  pour changer la position PIP. Le rapport d'aspect de la fenêtre PIP est fixé à 4:3.

Lorsque le mode PIP est introduit, la fenêtre active par défaut est la fenêtre PIP, et la fenêtre active est indiquée par le cadre rouge qui l'entoure.

Vous pouvez modifier la fenêtre active en appuyant sur le bouton ◀ / ▶. Le statut OSD info appartient à une fenêtre active. L'emplacement des status OSD reste inchangé pour les deux fenêtres.

Appuyez sur la touche  pour quitter le mode PIP.

Appuyez sur la touche  pour passer au mode PAP.

En mode PAP, deux images de taille égale s'affichent à l'écran. Les rapports d'aspect des fenêtres sont déterminés.

Lorsque vous basculez en mode PAP, la fenêtre principale en mode PIP s'affiche à droite de l'écran. Vous pouvez modifier la fenêtre active en appuyant sur le bouton ◀ / ▶.

Appuyez à nouveau sur le bouton  pour quitter le mode PAP.

REMARQUE : Lorsque la source de l'image principale est TV, EXT-1, EXT-2, ou BAV; PAP ou la fenêtre PIP peut uniquement être réglée sur source HDMI-1, HDMI-2, YPBPR, PC ou vice versa.

Sélection du mode d'image

Vous pouvez changer les réglages de "mode d'image" (Picture Mode) selon vos exigences de visionnage, en appuyant sur la touche PP.



Figer Image

Vous pouvez figer l'image à l'écran en appuyant sur le bouton OK sur la télécommande. Appuyez sur la touche OK pour figer l'image. Appuyez sur pour quitter le mode de fige.

REMARQUE : Cette fonction n'est pas disponible avec les sources PC, YPBPr et HDMI .

Modes Zoom

Vous pouvez modifier le rapport d'aspect du téléviseur pour afficher l'image en différents modes zoom.

Appuyez sur la touche  / Grand écran ( / WIDE) pour modifier directement le mode zoom.

Les modes zooms disponibles sont présentés ci-dessous :

REMARQUE :

- Dans les modes YPBPR et HDMI, avec une résolution de 720p-1080i, seul le mode 16:9 est disponible.

- En mode PC, seuls les modes 4:3 et 16:9 sont disponibles.

Auto

Lorsqu'un signal de **Signalisation grand écran (Wide Screen Signalling)**, qui présente le rapport d'aspect de l'image, se trouve dans le signal de radiodiffusion ou dans le signal en provenance d'un appareil externe, le téléviseur change automatiquement le mode ZOOM conformément au signal WSS.

- Lorsque le mode AUTO ne fonctionne pas correctement à cause de la mauvaise qualité du signal WSS, .ou encore lorsque vous voulez changer le mode zoom, passez à un autre mode ZOOM manuellement.

16:9

Cette option étend uniformément les côtés gauche et droit d'une image normale (Rapport d'aspect 4:3) afin de remplir le grand écran.

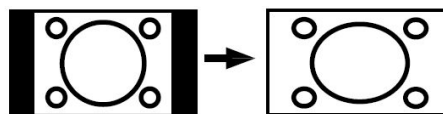

- Pour des images de facteur d'aspect 16 :9 qui ont été réduites en une image normale (facteur d'aspect 4 :3), utilisez le mode Plein (Full) pour restaurer l'image dans son format original.

4:3

Utilisez pour afficher une image normale (4:3 rapport d'aspect) puisqu'il s'agit ici de sa taille originelle.

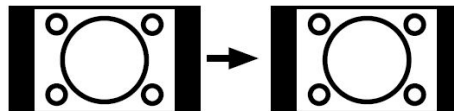

Panoramique (Panoramic):

Cette option étend les côtés gauche et droit d'une image normale (Rapport d'aspect 4:3)

afin de remplir l'écran, sans toutefois faire en sorte que l'image apparaisse dénaturée.

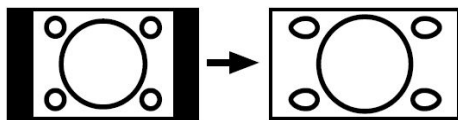

Les parties supérieures et inférieures de l'image sont légèrement touchées.

14:9

Ceci zoom la grande image vers l'avant (rapport d'aspect 14:9) en direction des seuils supérieur et inférieur de l'écran.

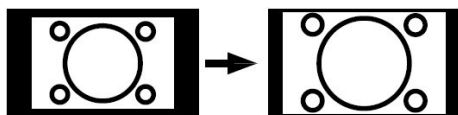

Cinéma

Ce Réglage affiche la diffusion cinémascope au rapport approprié en omettant les bordures noires.

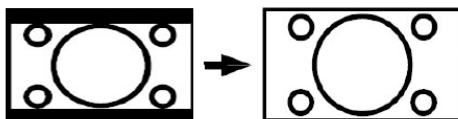

Sous-titrage (Subtitle)

Cette option effectue un zoom avant de la grande image (rapport d'aspect 16:9), avec des sous-titres, en direction du plein écran.

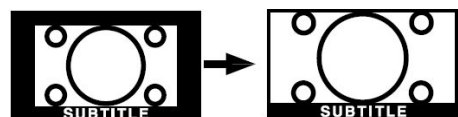

Télétexte

Le télétexte transmet à votre téléviseur des informations d'actualité, de sports et de météo par exemple. Remarquez que le signal peut être dégradé, par exemple aux climats modestes, certains erreurs de texte peuvent s'apparaître ou le mode de télétexte peuvent être annulé.

Les touches de fonction du télétexte sont les suivantes:

Télétexte Activé (On)-Désactivé (Off) / mode PAT (PAT mode)

Appuyez une fois pour activer le mode télétexte. Lorsque vous appuyez à nouveau sur cette touche, l'écran est divisé en deux fenêtres, l'une affichant le télétexte et l'autre la chaîne actuelle. Pour quitter le mode télétexte, appuyez à nouveau.

Index

Sélectionne la page index du télétexte.

Mix

Positionne l'écran du télétexte au-dessus du programme.

Augmenter (Expand)

Appuyez une fois pour élargir la partie supérieure de la page, puis appuyez de nouveau pour agrandir la partie inférieure de l'image. Appuyez de nouveau pour revenir à la taille normale.

Révéler (Reveal)

Révèle l'information cachée (réponses de jeux par exemple).

Retenir (Hold)

Retient une page de texte au besoin. Appuyez de nouveau sur la touche pour continuer.

Pages sous-codées/Heure

Sélectionne les pages sous-codées disponibles lorsque le télétexte est activé. Si le télétexte n'est pas activé, l'heure s'affiche si le programme transmet en télétexte.

Touches P+ / P- et numériques (0-9)

Appuyez pour sélectionner une page.

REMARQUE : La plupart des stations télévisées utilisent le code **100** pour les pages index.

Touches colorées

Touches de couleur (ROUGE/VERTE/JAUNE/ BLEUE) (RED / GREEN / YELLOW / BLUE)

Votre téléviseur prend en charge les systèmes **FASTEXT** et **TOP text**. Lorsque ces systèmes sont disponibles, les pages sont divisées en groupes ou rubriques.

Lorsque le système **FASTEXT** est disponible, les paragraphes d'une page télétexte sont codés par couleur et peuvent être sélectionnés en appuyant sur les touches colorées. Appuyez sur une des touches colorées correspondant à vos besoins.

Les textes colorés apparaîtront, indiquant quelle touche colorée utiliser lorsque la transmission **TOP text** est disponible. Les touches **P** - ou **P +** solliciteront la page suivante et précédente respectivement.

Astuces

Protection de l'écran

Nettoyez l'écran avec un chiffon suave et humide. N'utilisez pas de solvants abrasifs parce qu'ils peuvent endommager l'écran du téléviseur.

Pour votre sécurité, débranchez la prise secteur lors du nettoyage. Lors du déplacement du téléviseur, tenez-le correctement à partir de la partie inférieure.

Persistance de l'image

Veillez remarquer que des images fantômes peuvent apparaître pendant l'affichage d'une image persistante. La persistance de l'image du téléviseur LCD peut disparaître après un court instant. Essayez d'éteindre le téléviseur pendant un instant.

Pour éviter cet incident, ne laissez pas d'image fixe pendant des périodes prolongées.

Pas d'alimentation

Si votre téléviseur n'est pas alimenté, veuillez vérifier le câble d'alimentation principal et le branchement du câble d'alimentation à la prise secteur.

Image faible

Avez-vous sélectionné le système TV approprié ? Est-ce que votre téléviseur ou votre antenne est très proche d'un appareil audio qui n'est pas branché à la terre ou d'une lumière au néon ?

Les montagnes et les grands immeubles peuvent causer des images doubles ou des images fantômes. Parfois, vous pouvez améliorer la qualité de l'image en changeant la direction de l'antenne.

Est-ce que l'image ou le télétexte sont méconnaissables ? Vérifiez si vous avez introduit la bonne fréquence. Veuillez réinstaller les chaînes.

La qualité de l'image peut se dégrader lorsque deux appareils sont branchés en même temps au téléviseur. Dans ce cas, débranchez l'un des appareils.

Pas d'image

Est-ce que l'antenne est correctement branchée ? Est-ce que les prises sont correctement branchées à la prise d'antenne ?

Est-ce que le câble d'antenne est endommagé ? Est-ce que vous êtes en train d'utiliser les prises appropriées pour brancher l'antenne ? Si vous avez des doutes, contactez votre fournisseur.

Sans Image signifie que votre téléviseur ne reçoit aucune transmission. Avez-vous appuyé sur les bons boutons de la télécommande ? Essayez de nouveau.

Assurez-vous que la source d'entrée appropriée est sélectionnée.

Son

Vous ne pouvez pas entendre de son. Avez-vous coupé le son en appuyant sur le bouton  ?

Le son sort d'un seul haut-parleur. La balance est-elle réglée sur un seul côté ? Consultez le menu **Son**

Télécommande

Votre téléviseur ne répond plus à la télécommande. Peut être que les piles sont usées. Si tel est le cas, vous pouvez utiliser les boutons qui se trouvent au bas du téléviseur.

Sources d'entrée

Si vous ne pouvez pas sélectionner de source d'entrée, il est possible qu'aucun appareil ne soit branché.

Vérifiez les câbles AV et les branchements si vous avez essayé de brancher un appareil.

Module CI

Si vous rencontrez un problème avec le module CI, il est possible que ce module ne soit pas correctement inséré. Retirez la carte CI, puis réinsérez-la.

Si le problème persiste, il se peut que votre module CI ne soit pas reconnu. Essayez d'insérer un module CI différent.

Appendice A: Compatibilité de signal AV et HDMI

Source	Signaux pris en charge		Disponible
EXT-1 (PERITEL 1)	PAL 50/60		O
	NTSC 60		O
	RGB 50		O
	RGB 60		O
EXT-2 (PERITEL 2)	PAL 50/60		O
	NTSC 60		O
	RGB 50		X
	RGB 60		X
	S-VHS 50		O
	S-VHS 60		O
BAV	PAL 50/60		O
	NTSC 60		O
YPbPr	480I	60Hz	O
	480P	60Hz	O
	576I	50Hz	O
	576P	50Hz	O
	720P	50Hz	O
	720P	60Hz	O
	1080I	50Hz	O
	1080I	60Hz	O
HDMI1 HDMI2	480I	60Hz	O
	480P	60Hz	O
	576I	60Hz	O
	576P	60Hz	O
	720P	60Hz	O
	720P	50Hz	O
	1080I	50Hz	O
	1080I	50Hz	O
	1080P	50Hz	X
	1080P	60Hz	X
	1080P	24 HZ	X

(X: Pas disponible, O: Disponible)

REMARQUE : Dans certains cas, un signal présent sur le téléviseur LCD peut ne pas s'afficher correctement. Le problème peut être celui d'une inconsistance rencontrée avec les standards de l'appareil source (DVD, décodeur, etc.) Si vous rencontrez un tel problème, veuillez contacter votre fournisseur et le fabricant de l'appareil en question.

Appendice B : Modes d'affichages typiques de l'entrée PC

L'écran a une résolution d'écran maximale de 1360 x 768, une gamme de fréquence de 56-75 Hz.

Le tableau suivant est une illustration de certains modes d'affichages vidéo typiques.

Votre téléviseur peut ne pas prendre en charge différentes résolutions. Les modes de résolution pris en charge sont présentés ci-dessous.

Si vous réglez votre PC à un mode non pris en charge, un avertissement OSD s'affichera à l'écran.

Mode	Résolution		Fréquence	
	Horizontale	Verticale	Hor.(kHz)	Ver.(Hz)
1	640	480	31.5	60
2	640	480	37.9	72
3	640	480	37.5	75
4	800	600	35.2	56
5	800	600	37.9	60
6	800	600	48.1	72
7	800	600	46.9	75
8	1024	768	48.4	60
9	1024	768	56.5	70
10	1024	768	60	75
11	1280	1024	64.0	60
12	1280	768	47.8	60
13	1360	768	47.7	60

Appendice C : Caractéristiques du PIN

Entrées de signaux

Prise PC RGB (prise D-sub 15-broches)

Broche	Signal d'entrée
1	R
2	G ou sync sur vert
3	B
4	Pas de connexion
5	Pas de connexion
6	R.GND
7	G.GND
8	B.GND
9	Pas de connexion
10	GND
11	Pas de connexion
12	[SDA]
13	Sync. H ou sync. composite H/V
14	Sync. V [V.CLK]
15	[SCL]

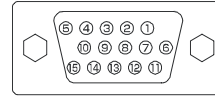

- Lorsque différents types de signaux d'entrée arrivent en même temps au moniteur par une carte graphique ou semblable, le moniteur sélectionne automatiquement les signaux dans l'ordre de priorité suivant:

Type de signal sync	Priorité
Sync. H/V séparées	1
Sync. H/V composite	2
Sync sur vert *	3

- Même avec les signaux recommandés sur la page suivante, il peut arriver qu'un affichage correct ne puisse pas être obtenu. Dans ce cas, utilisez Sync. H/V séparées, Sync. H/V composite.

Spécifications des broches de la prise HDMI

Broche	Signal d'entrée	Broche	Signal d'entrée
1	TMDS Data2+	11	TMDS Clock Shield
2	TMDS Data2 Shield	12	TMDS Clock-
3	TMDS Data 2-	13	CEC
4	TMDS Data 1+	14	Réservé (N.C. sur appareil)
5	TMDS Data1 Shield	15	SCL
6	TMDS Data1-	16	SDA
7	TMDS Data0+	17	Terre DDC/CEC
8	TMDS Data0 Shield	18	Courant +5V
9	TMDS Data0-	19	Détection fiche chaude (Hot Plug Detect)
10	TMDS Clock+		

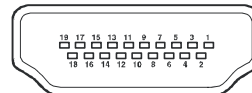

Spécifications des broches de la prise péritel

Broche	Signal d'entrée	Broche	Signal d'entrée
1	SORTIE AUDIO (DROITE)	12	Non utilisée
2	ENTREE AUDIO (DROITE)	13	RGB-R GND
3	SORTIE AUDIO (GAUCHE/MONO)	14	GND
4	AUDIO GND	15	ENTREE RGB-R / S.VHS CHROMINANCE
5	RGB-B GND	16	SIGNAL DE SUPPRESSION
6	ENTREE AUDIO (GAUCHE/MONO)	17	GND VIDEO COMPOSITE
7	RGB-B IN	18	SIGNAL DE SUPPRESSION GND
8	AUDIO / INTERRUPTEUR RGB / 16:9	19	SORTIE VIDEO COMPOSITE
9	RGB-G GND	20	VIDEO COMPOSITE / ENTREE S.VHS LUMINANCE
10	Non utilisée	21	GND / SHIELD (CHASSIS)
11	ENTREE RGB-G		

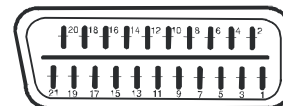

Spécifications

TRANSMISSION TV (TV BROADCASTING)

PAL/SECAM B/G D/K K' I/I' L/L'

RÉCEPTION DES CHÂÎNES

VHF (BAND I/III)

UHF (BAND U)

HYPER BANDE

TV par CÂBLE (S1-S20/ S21-S41)

NOMBRE DE CHÂÎNES PRÉRÉGLÉES

100

INDICATEUR DE CHÂÎNE

Affichage à l'écran

ENTRÉE D'ANTENNE RF

75 Ohm (déséquilibré)

VOLTAGE DE FONCTIONNEMENT

220-240V AC, 50 Hz

AUDIO

3D Panorama

PUISSANCE DE SORTIE AUDIO (WRMS.) (10% THD)

2 x 8

CONSOMMATION ÉLECTRIQUE (W)

180 W

<1 W (Mode de veille)

ÉCRAN

écran 16:9, Taille de l'écran 32"

DIMENSIONS (mm)

DIMENSIONS (mm)				
D	L	H	Poids (kg)	
210	805	587	15,8	(avec support)
120	805	543	13,9	(sans support)

INFORMATIONS S.A.V. :

Pour tous renseignements techniques, vous pouvez contacter notre Hot Line Technique Consommateur au numéro suivant :

Tel : 0899 708 798

Coût : 1,35 Euros T.T.C l'appel puis 0,35 Euros la minute.

Horaires : de 10h00 à 12h30 et de 14h30 à 17h30 - du lundi au vendredi

Contents

Features	56	Displaying the Subtitles	75
Accessories	56	Teletext	75
Introduction	57	IDTV Menu System	75
Preparation	57	Channel List	75
Safety Precautions	57	Navigating the Entire Channel List	75
Power Source	57	Moving the Channels in the Channel List	76
Power Cord	57	Deleting the Channels in the Channel List ...	76
Moisture and Water	57	Renaming channels	76
Cleaning	57	Adding Locks to Channels	77
Ventilation	58	Setting Favourites	77
Heat and Flames	58	How to Add a Channel to a Favourites List ...	77
Lightning	58	Removing a Channel from a Favourite List ..	78
Replacement Parts	58	Using BLUE Button to Navigate through the	
Servicing	58	Favourite Channels	78
Waste Disposal	58	On Screen Help	78
Information for Users in European Union		Installation	78
Countries	58	Automatic Search	78
Disconnecting the Device	59	Manual Search	79
Headphone Volume	59	Clear Service List (*)	79
Installation	59	First Time Installation	80
LCD Screen	59	Configuration	80
Warning	59	Favourite Mode	81
Overview of the Remote Control	60	Channel List	81
LCD TV and Operating Buttons	61	AC3 Audio (*)	81
Viewing the Connections	62	Hard of Hearing (*)	81
Power Connection	64	Language Settings	81
Aerial Connection	64	System Language	81
Connecting the LCD TV to a PC	65	Audio Language	81
Connecting to a DVD Player	66	Subtitle Language	82
Using Other Connectors	67	Language Settings	82
Connecting Other Equipment via Scart	68	Parental Settings	82
Inserting Batteries in the Remote Control		Maturity Lock	82
Handset	69	Set Lock Key	83
Operating Range for the Remote Control	69	Time Settings	83
Switching the TV On/Off	70	Receiver Upgrade	83
To Switch the TV On	70	Timers	83
To Switch the TV Off	70	TV Setup	84
Input Selection	70	Common Interface	84
Basic Operations	71	Navigating the Analogue TV Menu System	85
Operation with the Buttons on the TV	71	Analogue TV Menu System	86
Volume Setting	71	Picture Menu	86
Programme Selection	71	Mode	86
Viewing Main Menu	71	Contrast/Brightness/Sharpness/Colour/Hue ...	86
AV Mode	71	Colour Temp	86
Operation with the Remote Control	71	Noise Reduction	86
Volume Setting	71	Game Mode (optional)	86
Programme Selection (Previous or Next		Film Mode	86
Programme)	71	3D Comb	86
Programme Selection (Direct Access)	71	Picture Zoom	87
anner	71	Reset	87
Initial Settings	72	Store	87
General Operation	73	Sound Menu	87
Information Banner	73	Volume	87
Electronic Programme Guide (EPG)	74	Equalizer	87
		Balance	87

Headphone	87	PC Position Menu	93
Volume	87	Autoposition	94
Balance	87	H (Horizontal) Position	94
Sound Mode	87	V (Vertical) Position	94
AVL	88	Phase	94
Effect	88	Dot Clock	94
Dynamic Bass	88	Displaying TV Information	94
Subwoofer	88	Mute Function	94
3D Panorama	88	PIP (Picture-in-Picture) and PAP (Picture-and-	
Store	88	Picture) Modes	94
Feature Menu	88	Picture Mode Selection	95
PIP	88	Freezing Picture	95
PIP ON-OFF	88	Zoom Modes	95
PIP Picture	89	Auto	95
PIP Position	89	16:9	95
PIP Source	89	4:3	95
PIP SWAP	89	Panoramic	95
PAP	89	14:9 Zoom	95
PAP ON-OFF	89	Cinema	96
PAP Picture	89	Subtitle	96
PAP Source	89	Teletext	96
PAP SWAP	89	Tips	97
Sleep Timer	89	Screen Care	97
Child Lock	90	Image Persistence	97
Language	90	No Power	97
EXT-2 Out	90	Poor Picture	97
PC Audio In	90	No Picture	97
Blue Background	90	Sound	97
Menu Background	90	Remote Control	97
Menu Timeout	90	Input Sources	97
Teletext Language	90	CI Module	97
Default Zoom	90	Appendix A: PC Input Typical Display Modes	98
Install Menu	90	Appendix B: AV and HDMI Signal Compatibility ...	99
Program Table	91	Appendix C: Pin Specifications	100
Name	91	Specifications	101
Insert	91		
Delete	91		
APS (Auto Programming System)	91		
Country	91		
Program	92		
Band	92		
Channel	92		
Colour System	92		
Sound System	92		
Fine Tune	92		
Search	92		
Store	92		
Install Menu in AV Modes	92		
Colour System	92		
VCR	92		
Store Program	92		
Source Menu	93		
PC Mode Menu System	93		
Sound Menu	93		
Feature Menu	93		
PC Picture Menu	93		

Features

- Remote controlled colour LCD TV.
- Fully integrated digital TV (DVB-T).
- It has two HDMI connectors for digital video and audio. This connection is also designed to accept high definition signals.
- 100 programmes from VHF, UHF bands or cable channels can be preset.
- It can tune cable channels.
- OSD menu system.
- It has two scart sockets for external devices (such as video, video games, audio set, etc.).
- 3D Panorama sound system (3D Panorama)
- Teletext, fasttext, TOP text.
- Headphone connection.
- Automatic programming system.
- Forward or backward automatic tuning.
- Sleep timer.
- Child lock.
- Automatic sound mute when no transmission.
- NTSC playback.
- PIP / PAP / PAT functions.
- AVL (Automatic Volume Limiting).
- When no valid signal is detected, after 5 minutes the TV switches itself automatically to standby mode.
- PLL (Frequency Search).
- PC input.
- Plug&Play for Windows 98, ME, 2000, XP, Vista.
- Audio line out.
- Game Mode (optional)

Accessories



Remote Controller

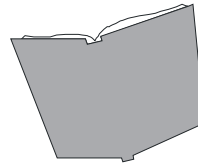

Instruction Book

Introduction



Thank you for choosing this product. This manual will guide you for the proper operation of your TV. Before operating the TV, please read this manual thoroughly.

Please do keep this manual in a safe place for future references.

This set is intended for private use only.

Preparation

For ventilation, leave a free space of at least 10 cm all around the set. To prevent any fault and unsafe situations, please do not place any objects on top of the set.

Use this device in moderate climates.

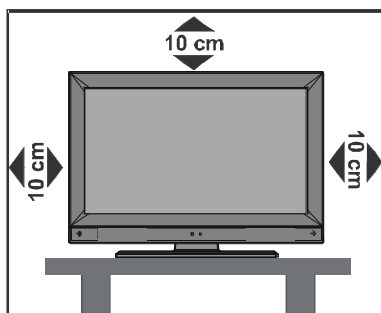

Safety Precautions

Please read the following recommended safety precautions carefully for your safety.

Power Source

The TV set should be operated only from a 220-240 V AC, 50 Hz outlet. Ensure that you select the correct voltage setting for your convenience.

Power Cord

Do not place the set, a piece of furniture, etc. on the power cord (mains lead) or pinch the cord. Handle the power cord by the plug. Do not unplug the appliance by pulling from the power cord and never touch the power cord with wet hands as this could cause a short circuit or electric shock. Never make a knot in the cord or tie it with other cords. The power cords should be placed in such a way that they are not likely to be stepped on. A damaged power cord can cause fire or give you an electric shock. When it is damaged and needs to be replaced, it should be done by qualified personnel.

Moisture and Water

Do not use this device in a humid and damp place (avoid the bathroom, the sink in the kitchen, and near the washing machine). Do not expose this device to rain or water, as this may be dangerous and do not place objects filled with liquids, such as flower vases, on top. Avoid from dripping or splashing.



If any solid object or liquid falls into the cabinet, unplug the TV and have it checked by qualified personnel before operating it any further.

Cleaning

Before cleaning, unplug the TV set from the wall outlet. Do not use liquid or aerosol cleaners. Use soft and dry cloth.

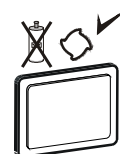

Ventilation

The slots and openings on the TV set are intended for ventilation and to ensure reliable operation. To prevent overheating, these openings must not be blocked or covered in anyway.

Heat and Flames

The set should not be placed near to open flames and sources of intense heat such as an electric heater. Ensure that no open flame sources, such as lighted candles, are placed on top of the TV. Batteries should not be exposed to excessive heat such as sunshine, fire or the like.



Lightning

In case of storm and lightning or when going on holiday, disconnect the power cord from the wall outlet.



Replacement Parts

When replacement parts are required, make sure that the service technician has used replacement parts, which are specified by the manufacturer or have the same specifications as the original one. Unauthorized substitutions may result in fire, electrical shock or other hazards.

Servicing

Please refer all servicing to qualified personnel. Do not remove the cover yourself as this may result in an electric shock.

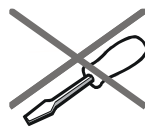

Waste Disposal

Instructions for waste disposal:

- Packaging and packaging aids are recyclable and should principally be recycled. Packaging materials, such as foil bag, must be kept away from children.
- Batteries, including those which are heavy metal-free, should not be disposed of with household waste. Please dispose of used battery in an environment friendly manner. Find out about the legal regulations which apply in your area.
- Cold cathode fluorescent lamp in LCD PANEL contains a small amount of mercury; please follow the local laws or regulations for disposal.

Information for Users in European Union Countries



This symbol on the product or on its packaging means that your electrical and electronic device should be disposed at the end of its service life separately from your household wastes. There are separate collection systems for recycling in EU.

For more information, please contact the local authority or the dealer where you purchased the product.

Disconnecting the Device

The mains plug is used to disconnect TV set from the mains and therefore it must remain readily operable.

Headphone Volume

Excessive sound pressure from earphones and headphones can cause hearing loss.



Installation

To prevent injury, this device must be securely attached to the wall in accordance with the installation instructions when mounted to the wall (if the option is available).

LCD Screen

The LCD panel is a very high technology product with about a million thin film transistors, giving you fine picture details. Occasionally, a few non-active pixels may appear on the screen as a fixed blue, green or red point. Please note that this does not affect the performance of your product.

Warning

Do not leave your TV in standby or operating mode when you leave your house.

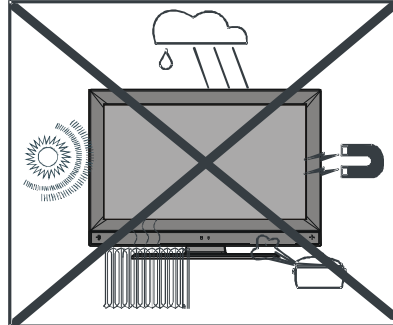

Overview of the Remote Control

- 1 Standby
- 2 Cursor up
- 3 Cursor right
- 4 Info (program table)
- 5 Direct programme
- 6 No function
- 7 Programme up
- 8 Volume up
- 9 TV / Quit menu
- 10 External source
- 11 Feature menu/
Audio Language On/Off in DTV
- 12 Installation menu
- 13 Hold (in TXT mode) / PIP position
- 14 Update (in TXT mode) / PAP mode
- 15 Index page
- GUIDE=** Electronic Programme Guide (EPG)
- 16 Reveal (in TXT mode)
- 17 Expand (in TXT mode) /
Image Size
- 18 Mix (in TXT mode) / PIP mode
- 19 Teletext
- 20 Time
- 21 Page up / Sound menu
- 22 Page down / Picture menu
- Subtitle on /off in the digital mode
- 23 Previous programme
- 24 Mono-Stereo / Dual I-II
- 25 Programme down
- 26 Volume down
- 27 Personal preferences
- 28 Okay (store) / Select
- 29 Cursor down
- 30 Cursor left
- 31 Menu
- 32 Mute

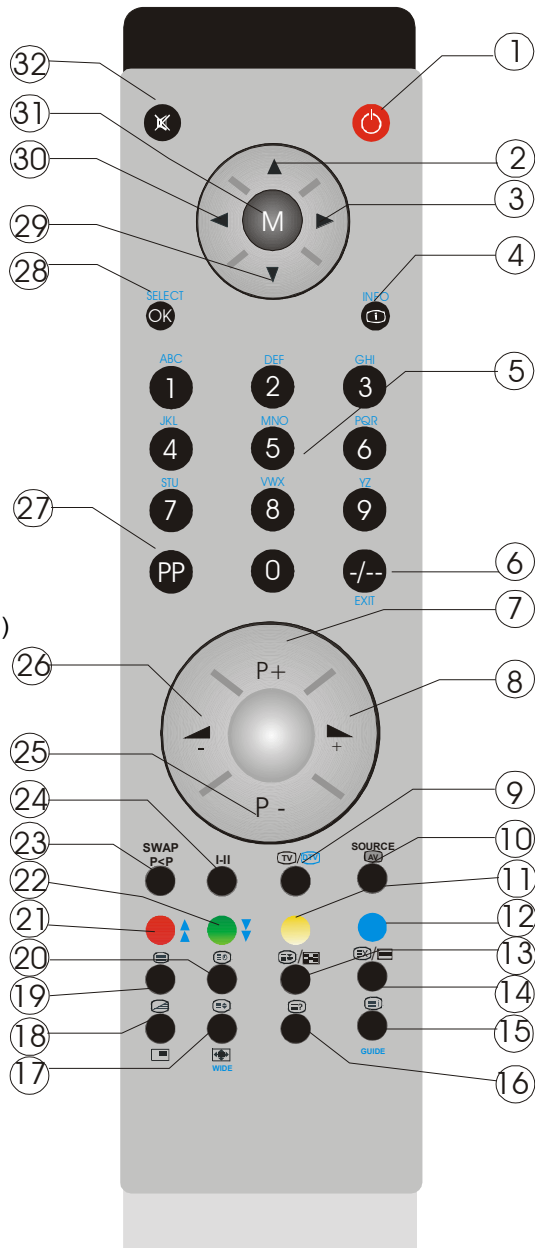

LCD TV and Operating Buttons

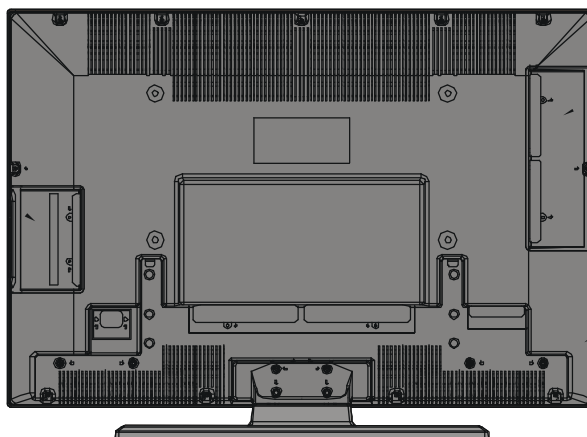
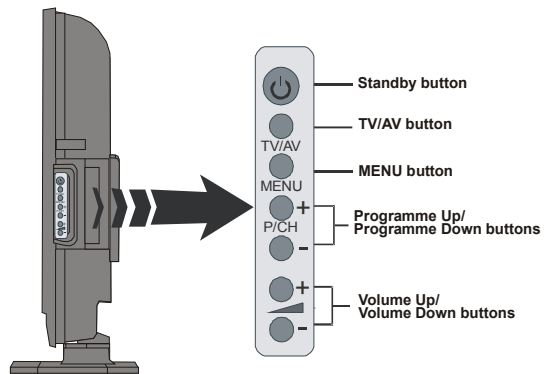
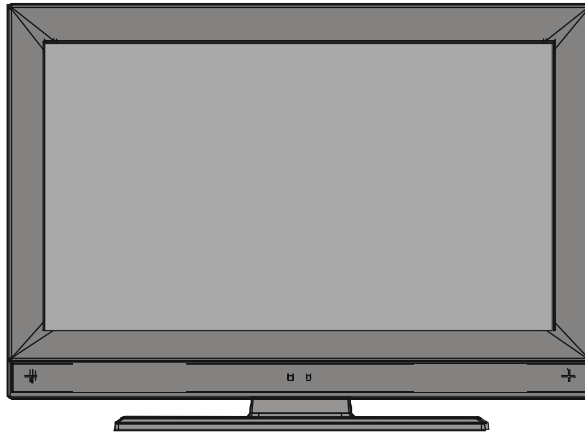

English - 61 -

Viewing the Connections

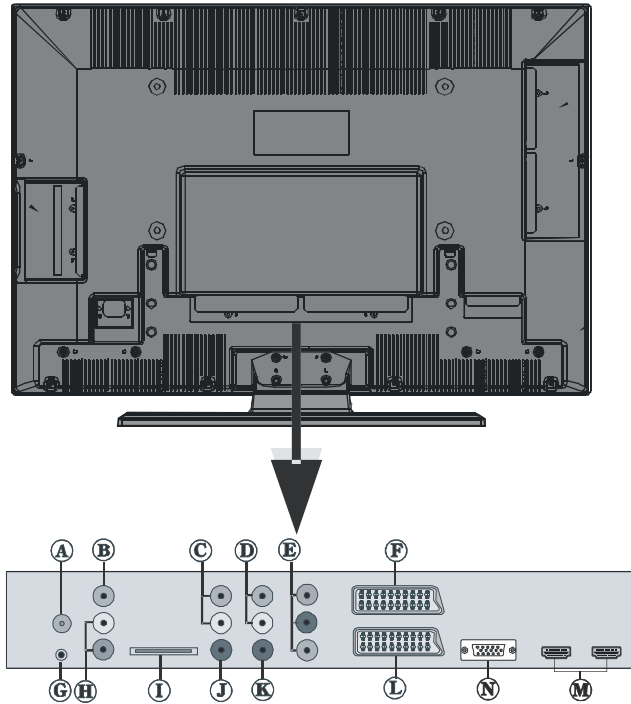

Ⓐ **RF Input** connects to an antenna or a cable.

Note that if you use a decoder or a media recorder, you should connect the aerial cable through the device to the television with an appropriate antenna cable, as shown in the illustration below.

Ⓑ **Video Input** is used for connecting video signals of external devices.

Connect the video cable between the **VIDEO IN** socket on the TV and the **VIDEO OUT** jack on your device.

Ⓒ **Audio Line Outs** output audio signals to an external device such as an optional sound system.

To connect the external speakers to your TV, use **AUDIO LINE OUTS** of the TV with an audio cable.

Ⓓ **PC/YPbPr Audio Inputs** are used for connecting audio signals of a PC or a device that connects to the TV via YPbPr.

Connect the PC audio cable between the **AUDIO INPUTS** on the TV and audio output of your PC to enable PC audio.

Connect the audio cable between **AUDIO INPUTS** on the TV and audio outputs of your device to enable component audio.

Ⓔ **Component Video Inputs (YpBPr)** are used for connecting component video.

*You can connect the component video and audio sockets with a device that has component output. Connect the component video cables between the **COMPONENT VIDEO INPUTS** on the TV and the component video outputs of your device. While connecting, be sure that the letters on your TV, “Y”, “Pb”, “Pr” correspond with your device’s connectors.*

Ⓕ **SCART 2** inputs or outputs for external devices.

Ⓖ **Headphone** jack is used for connecting an external headphone to the system.

*Connect to the **HEADPHONE** jack to listen to the TV from headphones (optional).*

Ⓗ **Audio Inputs** are used for connecting audio signals of external devices.

*Connect the audio cable between the **AUDIO INPUTS** on the TV and the **AUDIO OUTPUT** jacks on your device.*

Note: *If you connect a device to the TV via the VIDEO INPUT, you should also connect your device with an audio cable to the AUDIO INPUTS of the TV to enable audio.*

Ⓘ **CI Slot** is used for inserting a CI card. A CI card allows you to view all the channels that you subscribe to. For more information, see “**Common Interface**” section.

Ⓝ **Subwoofer Out** is for connecting an external, active subwoofer to the set to give a much deeper bass effect.

Use an appropriate RCA cable to connect the set to a subwoofer unit.

Ⓚ **S/PDIF Out** is used for transferring digital audio signals. Use an RCA cable to transfer audio signals to a device that has S/PDIF input.

Ⓛ **SCART 1** inputs or outputs for external devices.

Connect the **SCART** cable between **SCART** sockets on TV and **SCART** socket on your external device (such as a decoder, a VCR or a DVD player).

Note: *If an external device is connected via the **SCART** sockets, the TV will automatically switch to AV mode. If both sockets are employed at the same time, **SCART 1** will override **SCART 2** unless manually selected.*

Ⓜ **HDMI Inputs** are for connecting a device that has an **HDMI** socket.

Your LCD Television is capable of displaying High Definition pictures from devices such as a High Definition Satellite Receiver or DVD Player. These devices must be connected via the HDMI sockets or Component Socket. These sockets can accept either 720p or 1080i signals. No sound connection is needed for an HDMI to HDMI connection.

Note(optional) : When it is desired to watch HDMI-1 and HDMI-2 source with a DVI to HDMI cable, in order to enable audio, there are two options that can be used:

- When you want to connect DVI and HDMI 1, the audio signal line must be connected to audio input in the component terminal (YPbPr).

- When you want to connect DVI and HDMI 2, the audio signal line must be connected to PC audio input.

-If there is an optional third HDMI(side) socket on your TV, no sound input will be available through.

Ⓝ **PC Input** is for connecting a personal computer to the TV set.

Connect the PC cable between the **PC INPUT** on the TV and the PC output on your PC.

Power Connection

IMPORTANT: The TV set is designed to operate on **220-240V AC, 50 Hz**.

- After unpacking, allow the TV set to reach the ambient room temperature before you connect the set to the mains.
- Plug the power cable to the mains socket outlet.

Aerial Connection

- Connect the aerial or cable TV plug to the **AERIAL INPUT** socket located at the rear of the TV.

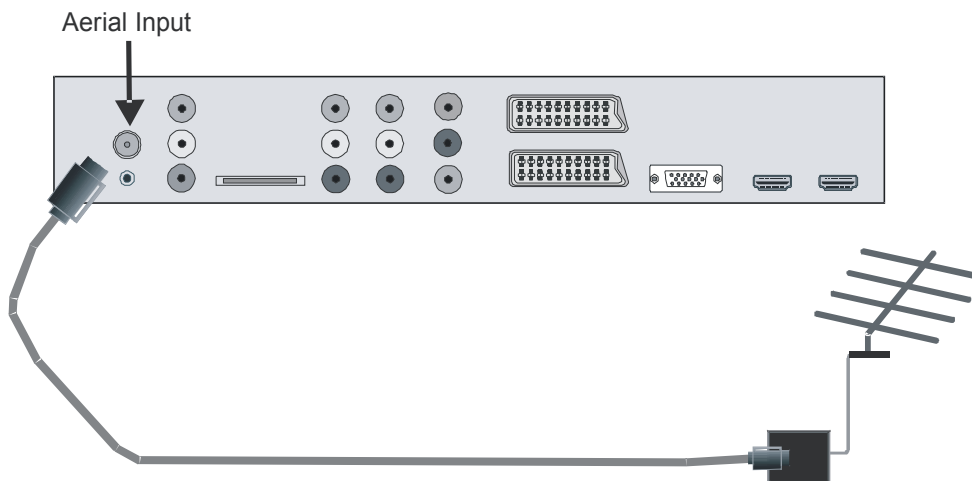

Connecting the LCD TV to a PC

For displaying your computer's screen image on your LCD TV, you can connect your computer to the TV set.

- Power off both computer and display before making any connections.
- Use 15-pin D-sub display cable to connect a PC to the LCD TV.
- When the connection is made, switch to PC source. See “**Input selection**” section.
- Set the resolution that suits your viewing requirements. Resolution information can be found in the appendix parts.

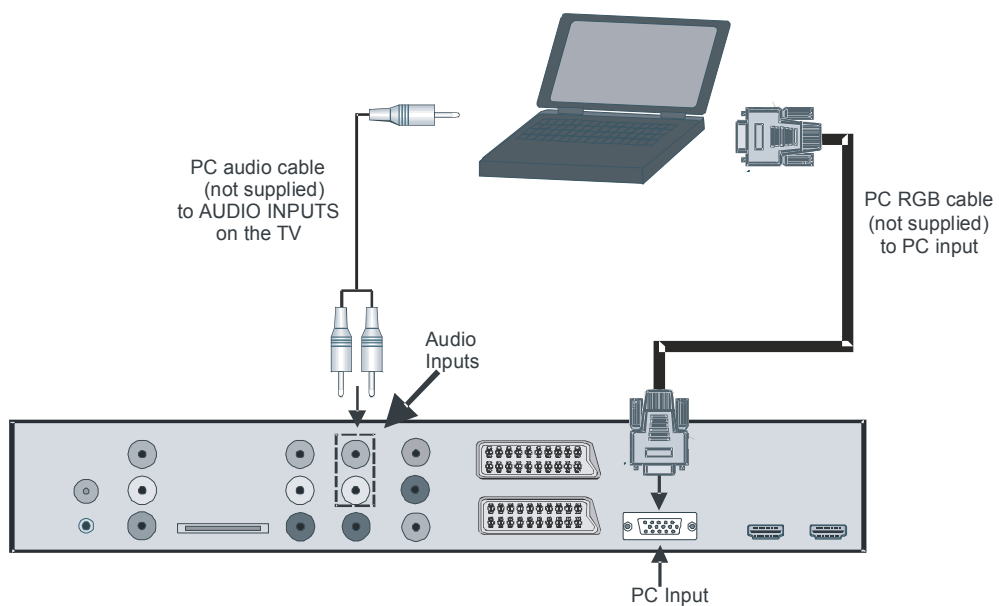

Connecting to a DVD Player

If you want to connect a DVD player to your LCD TV, you can use connectors of the TV set. DVD players may have different connectors. Please refer to your DVD player's instruction book for additional information. Power off both the TV and the device before making any connections.

Note: Cables shown in the illustration are not supplied.

- If your DVD player has an **HDMI** socket, you can connect via **HDMI**. When you connect to DVD player as illustrated below, switch to HDMI source. See, "**Input Selection**" section.
- Most DVD players are connected through **COMPONENT SOCKETS**. Use a component video cable to connect video input. For enabling audio, use a component audio cable as illustrated below. When the connection is made, switch to **YPbPr** source. See, "**Input selection**" section.
- You may also connect through the **SCART 1** or **SCART 2**. Use a **SCART** cable as shown below.

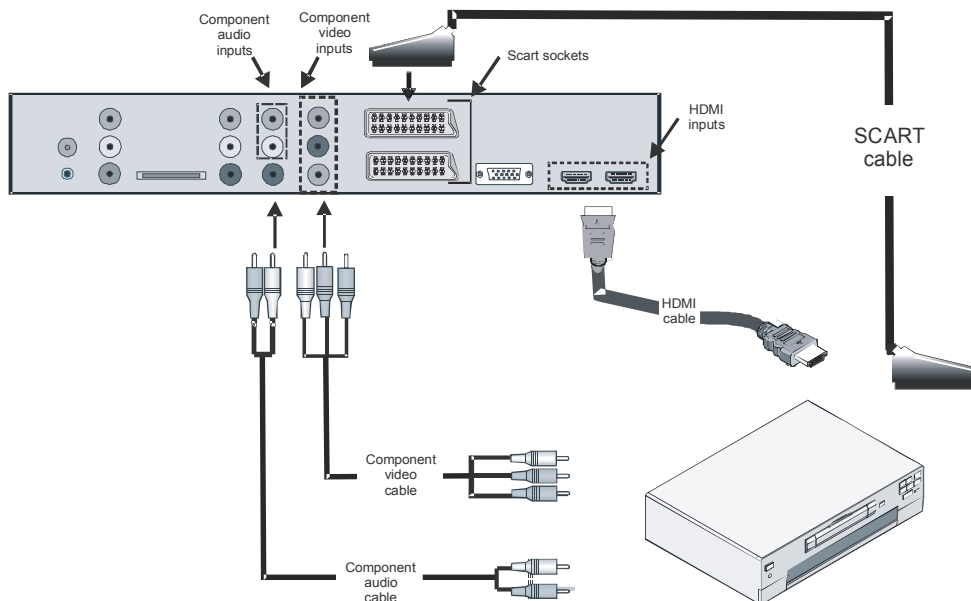

Note: These three methods of connection perform the same function but in different levels of quality. It is not necessary to connect by all three methods.

Using Other Connectors

You can connect a range of optional equipment to your LCD TV. Possible connections are shown below. *Note that cables shown in the illustration are not supplied.*

- For connecting a camcorder, connect to the VIDEO IN socket and the AUDIOSOCKETS. Do not connect the camcorder to VIDEO IN socket at the same timesince it can cause noise in the picture. For selecting the related source, see the section "Input selection" in the following parts.
- To connect external speakers, use an audio cable. Do not reverse the **AUDIO LEFT** and **AUDIO RIGHT** jacks. Turn on the LCD TV and external speaker set after all connections are made. Refer to your speaker set's manual for further queries.
- To listen the sound from headphones, connect to the **HEADPHONE** jack of theTV.
- For connecting a subwoofer, connect to the **SUBWOOFER OUT**.

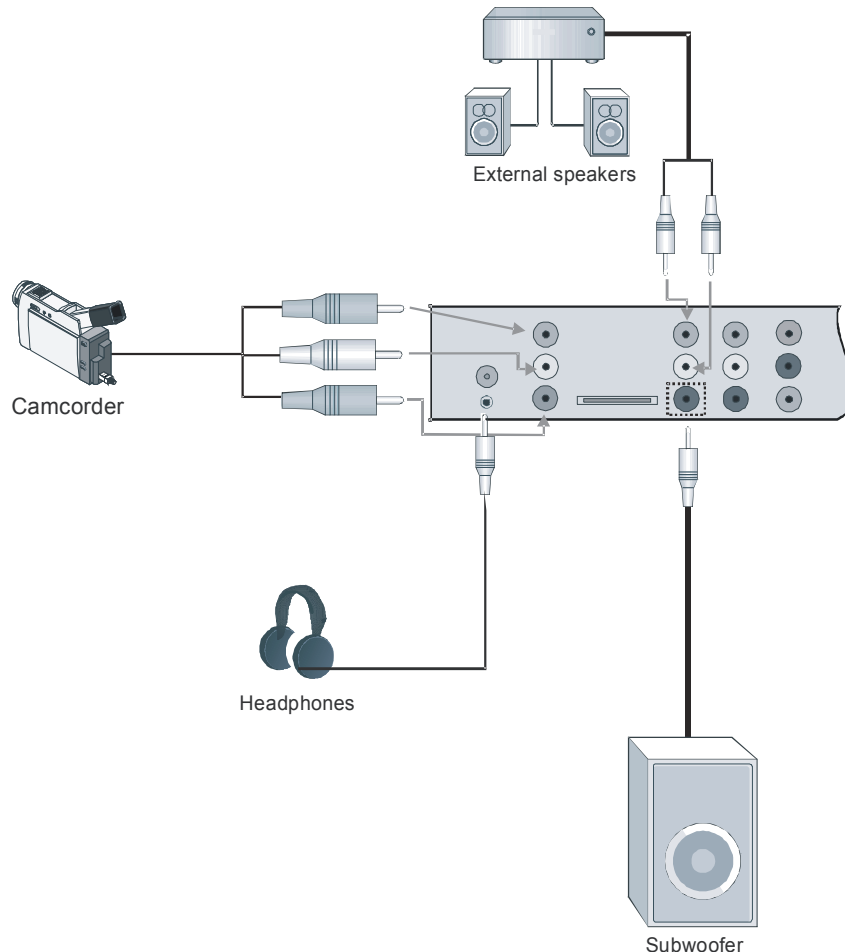

Connecting Other Equipment via Scart

Most devices support **SCART** connection. You can connect a DVD recorder, a VCR or a decoder to your LCD TV by using the **SCART** sockets. *Note that cables shown in the illustration are not supplied.*

Power off both the TV and the devices before making any connections.

For more information, refer to your device's own instruction book.

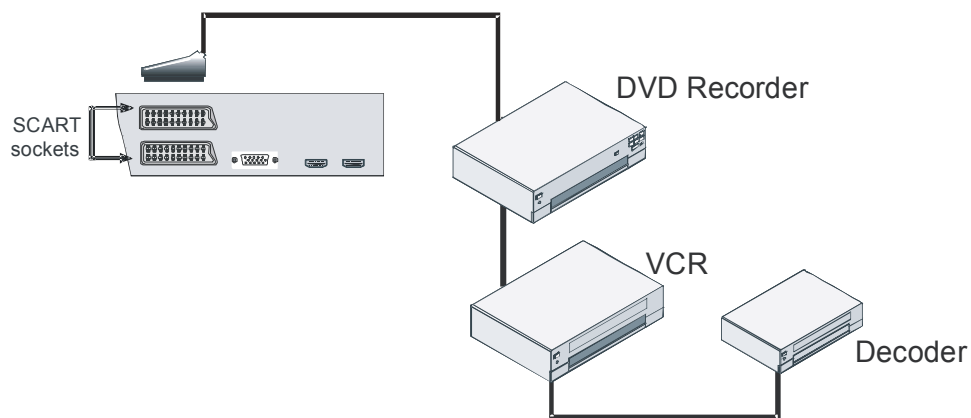

Inserting Batteries in the Remote Control Handset

- Remove the battery cover located on the back of the handset by gently pulling backwards from the indicated part.
- Insert two **AAA/R3** or equivalent type batteries inside. Place the batteries in the right directions and replace the battery cover.



Note: Remove the battery from remote control handset when it is not to be used for a long period. Otherwise it can be damaged due to any leakage of batteries.

Operating Range for the Remote Control

- Point the top of the remote control toward the LCD TV's remote sensor LED while pressing a button.

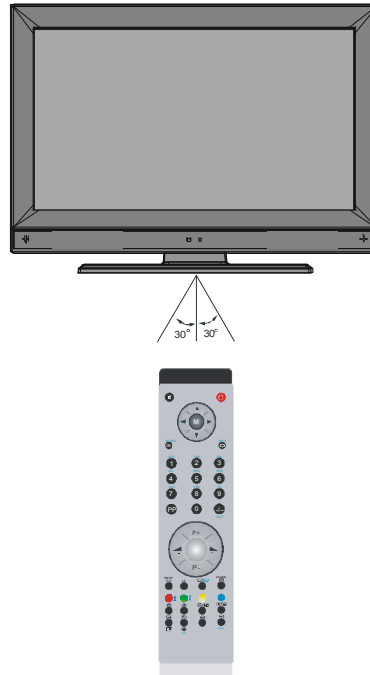

Remote range is approximately 7m/23ft.

Switching the TV On/Off

To Switch the TV On

- Connect the power cord to the 220-240V AC, 50 Hz.
- Press **STANDBY** button. Then the standby LED lights up.
- To switch on the TV from standby mode either:
 - Press the  button, **P+ / P-** or a numeric button on the remote control.
 - Press the **-P/CH** or **P/CH+** button on the TV. The TV will then switch on.

Note: If you switch on your TV via **PROGRAMME UP/DOWN** buttons on the remote control or on the TV set, the programme that you were watching last will be reselected.

To Switch the TV Off

- Press the  button on the remote control or **STANDBY** button on the TV, so the TV will switch to standby mode.
- To power down the TV completely, unplug the power cord from the mains socket.

Input Selection

Once you have connected external systems to your TV, you can switch to different input sources.

- Press **SOURCE** button on your remote control for directly changing sources.

or,

- Select "**Source**" option from the main menu by using **◀** or **▶** button. Use then **▲** or **▼** button to highlight an input and press **▶** button to select.

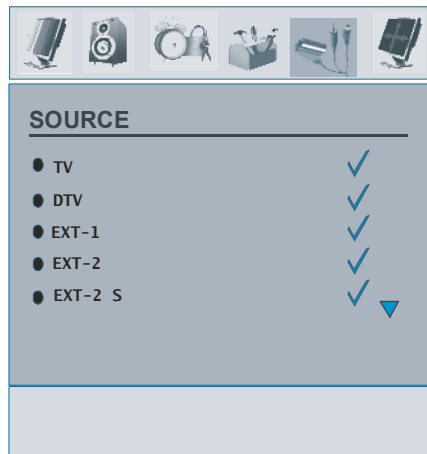

Basic Operations

You can operate your TV using both the remote control and onset buttons.

Operation with the Buttons on the TV

Volume Setting

- Press **▲** - button to decrease volume or **▲ +** button to increase volume, so a volume level scale (slider) will be displayed on the screen.

Programme Selection

- Press **P/CH +** button to select the next programme or **P/CH -** button to select the previous programme.

Viewing Main Menu

- Press the **MENU** button to enter main menu. In the Main menu select sub-menu using **P/CH -** or **P/CH +** buttons and enter the sub-menu using **▲** - or **▲ +** buttons. To learn the usage of the menus, refer to the menu system sections.

AV Mode

- Press the **TV/AV** button at the control panel on the TV to switch your TV to AV modes.

Operation with the Remote Control

- The remote control of your TV is designed to control all the functions of the model you selected. The functions will be described in accordance with the menu system of your TV.
- Functions of the menu system are described in the following sections.

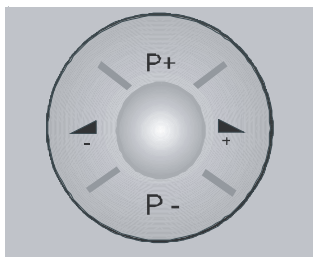

Volume Setting

Press **▲** - button to increase the volume. Press **▲ +** button to decrease the volume. A volume level scale (slider) will be displayed on the screen.

Programme Selection (Previous or Next Programme)

- Press **P/CH -** button to select the previous programme.
- Press **P/CH +** button to select the next programme.

Programme Selection (Direct Access)

- Press numeric buttons on the remote control to select programmes between 0 and 9. The TV will switch to the selected programme. To select programmes between 10 - 999 (for IDTV) or 10-99 (for analogue), press the numeric buttons consecutively (e.g. for programme 27, first press 2 and then 7). When the pressing time is due for the second numeric button, only the first digit programme will be displayed. The limit of the delay time is 3 seconds.
- Press directly the programme number to reselect single digit programmes.

anner

- Whenever you change channel, using the **P- / P+** button or the numeric buttons, the TV displays the broadcast picture along with an information banner at the bottom of the screen. This will remain on the screen for approximately three seconds.
- The information banner can also be displayed at any time while watching TV by pressing the **i** button on the remote control:

see the detailed help information easily. Press **i** button again to exit help menu.

- The starting time for **EPG** is the current time.

Initial Settings

When the TV set is operated for the first time, the IDTV turns on first. Because this is the first time that the IDTV has been used, there are no channels stored in the memory.

When the TV is turned on for the first time, the menu for the language selection appears on the screen. The message **“Welcome please select your language!”** is displayed in all language options sequentially in the OSD.

By pressing the **▲** or **▼** buttons highlight the language you want to set and press **OK** button. In the dialog box **“Set Language”** is displayed next to **“OK”** item to indicate that **“Press SELECT button to set the highlighted language option.”**

You can get information about the menu usage by pressing **(i)** button. Press **(i)** button again to exit the help menu.

After then, **“First time installation”** OSD will appear on the screen. By pressing **◀** or **▶** buttons, select the country you want to set and press **OK** button.



After the **“First time installation”** is performed, the following message appears on the screen:

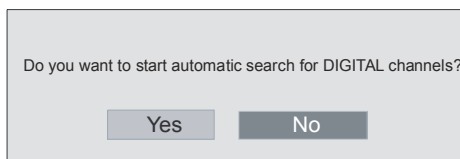

- To start automatic search, select **“Yes”**, to cancel select **“No”**.
- To select the **“Yes”** or **“No”** option, highlight the item by using **◀** or **▶** buttons and press **OK** button.

The IDTV will automatically tune to the UHF transmission channels 21 to 68, searching for digital terrestrial TV broadcasts and displaying the names of channels found. This process will take about five minutes. To cancel searching, you can press **MENU** button at any time during the process. The following OSD will be displayed during the automatic search:

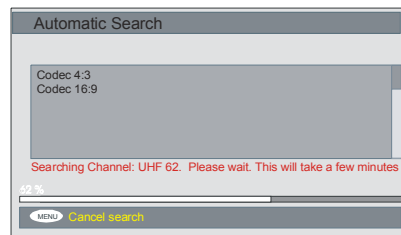

After **Automatic Search** is completed, the following message asking for analogue channel search appears on the screen. TV switches to the analogue TV mode.

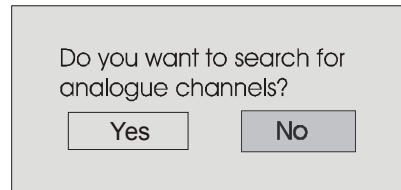

To search for analogue channels, select **“Yes”**. The following menu will be displayed to search for analogue channels:

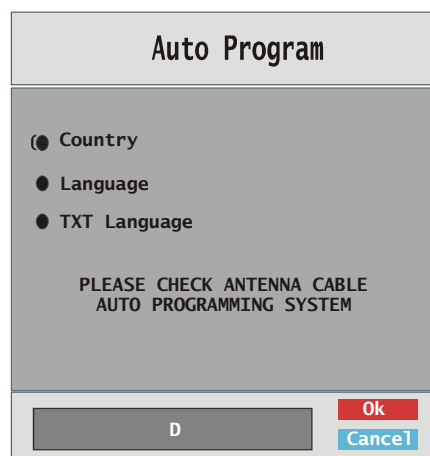

Select your **Country, Language** and **Text language** by using ▲ or ▼ and ◀/▶ buttons. Press **OK** or **RED** button to continue. To cancel, press the **BLUE** button.

The following menu will be displayed during the automatic tuning:

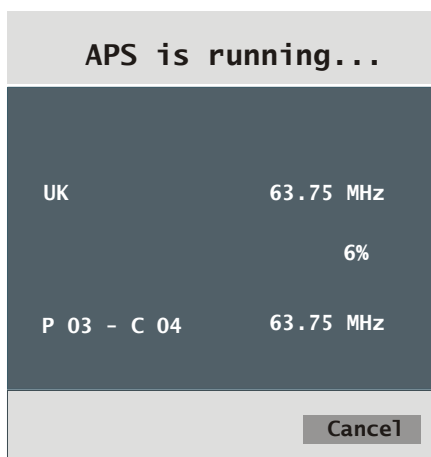

After **initial aps** is finalized, a programme list will appear on the screen. In the programme list you will see the programme numbers and names assigned to the programmes.

If you do not accept the locations and/or the names of the programmes, you can change them in Program table. For details, see the section, "Program table".

General Operation

Pressing the **TV/DTV** button at any time while watching television programmes will switch the TV set between the digital terrestrial television broadcasting and the analogue broadcasting.

Information Banner

- Whenever you change the channel using the **P/CH +** or **P/CH -** buttons or the numeric buttons, the TV displays the broadcast picture along with an information banner at the bottom of the screen. This will remain on the screen for approximately three seconds.
- The information banner can also be displayed by pressing the **i** button at any time while watching the TV. Pressing **i** button again removes the banner.

4	RTL	Signal	09:10
CH 48		04:35-11:00	
Now:	NEWS	11:00-17:55	
Next:	NEWS		

- The information banner gives information on the channel selected and the programme on it.
- The name of the channel is displayed along with its channel list number and with an indication of the strength of the signal received on this tuning channel.
- The current and next programme information are given with the beginning and ending time.
- The current time information is displayed along with channel name.

Hint: *Not all channels broadcast the programme data. If the name and times of the programme are not available then "No Information Available" is displayed in the information banner.*

Note: If the selected channel is locked, you must enter the correct four digit key to view the channel. In such a situation, a dialog box asking for the lock key will be displayed:

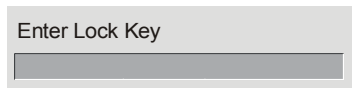

Electronic Programme Guide (EPG)

Some, but not all, channels send information about the current and next events. Please note that event information is updated automatically. If there are no event information data available for channels, only channel name with “**No Information Available**” banner is displayed.

- Press **GUIDE** button to view the **EPG** menu.
- Press **▲** or **▼** buttons to navigate in Channels or Programmes.
- Press **◀** or **▶** buttons to navigate through the channel and programme list.
- In EPG Menu, you can easily see the extended help information by pressing the **i** button.

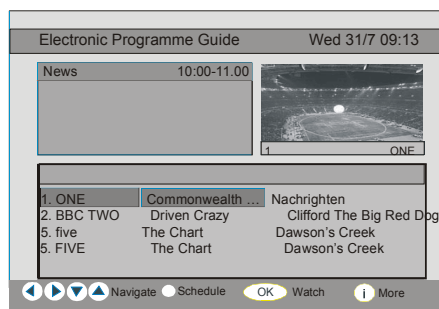

- You can close this window by pressing the same button again.
- In the EPG menu all channels are displayed. The current channel is highlighted when you enter the EPG menu.
- Use **▲** or **▼** buttons to change the channel. Also press **RED** or **GREEN** buttons to scroll up/down the pages for the channels. Press

OK button to watch the highlighted channel.

- If you highlight an event, short event description, extended event description, start and end time of the event are displayed on the screen.
- If you press **OK** button when a next event is highlighted, a reminder is set for the highlighted programme and a clock icon appears across the highlighted channel line as shown in the following EPG menu figure.

Programme reminders is set to signal that a programme is about to start when you are watching another channel. If you set reminder for a programme, then you will be asked for switching to that channel when the reminder time is due.

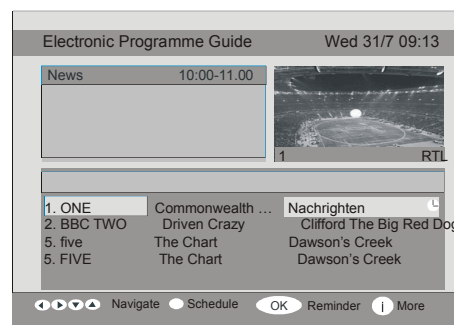

- When you press the **BLUE** button you can view the extended schedule of the programmes.
- By pressing the **i** button you can see the detailed help information easily. By pressing **i** button again you can exit help menu.
- By pressing the **BLUE** button, the following EPG menu appears on the screen:

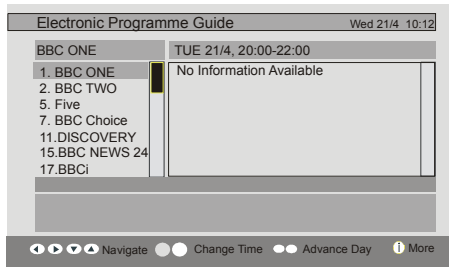

- By pressing **YELLOW/BLUE** button, you can advance the schedule of a day backwards/ forwards.
- By pressing **↓ / ↑** buttons you can change the schedule time.
- If you press **i** button you can see the detailed help information easily. By pressing **i** button again you can exit help menu.

Displaying the Subtitles

With digital terrestrial broadcasting (DVB-T), some programmes are broadcast with subtitles. Subtitles can be displayed when watching these programmes.

- Whenever **GREEN** button is pressed, subtitle selection OSD will be displayed on the screen. You can set subtitles as On or Off. For subtitle language options, refer to “Language Settings” in the “Configuration Menu” section.

Teletext

Use of teletext and its functions are identical to the analogue text system. Please do refer to the “**Analogue teletext**” explanations.

IDTV Menu System

The IDTV menu can only be shown when watching digital terrestrial broadcasting. Press the **TV/DTV** button to turn the IDTV on while the TV is in the analogue mode.

- Press **MENU** button and the menu below appears on the screen:

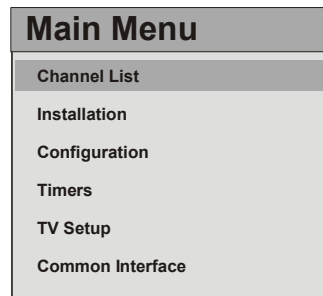

Channel List

Using **▲** or **▼** buttons on the remote control in main menu, make sure that the first item, Channel List, is highlighted and press the **OK** button to display the **Channel List**.

The following operations can be performed in this menu:

- Navigating the entire list of channels
- Moving channels
- Deleting channels
- Renaming channels
- Adding locks to channels
- Setting favourites
- Channel List is the place where the channels are managed.

Navigating the Entire Channel List

- Press **▲** or **▼** keys for selecting the previous or next channel.
- You can press **▲** or **▼** buttons to move pageup or page down.
- To watch a specific channel, highlight it using **▲** or **▼** buttons and then press **OK** button,

while the **“Select”** item on **Channel List** menu is highlighted via ◀ or ▶ buttons.

Moving the Channels in the Channel List

- Press ▲ or ▼ buttons to select the channel that will be moved.
- Press ◀ or ▶ buttons to select the **“Move”** item on Channel List menu.
- **“Move”** is displayed next to **OK** item to indicate that you can press **OK** to move the highlighted channel to the desired position on the channel list. Channel list OSD is illustrated below:



Press **OK** button and the following OSD will be displayed:

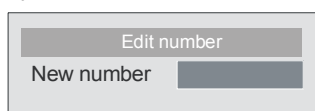

Enter a number by using the numeric buttons on the remote control and press **OK** to confirm.

Note: If you enter the same programme number of the channel that you want to move, **“... channel services will be replaced. Do you want to continue?”** OSD will be displayed. Press **OK** to confirm or select **“No”** to cancel.

Deleting the Channels in the Channel List

- Press ▲ or ▼ buttons to select the channel that will be deleted.

- Press ◀ or ▶ buttons to select the **“Delete”** item on Channel List OSD.

As seen on Channel List menu, **“Delete”** is displayed next to **OK** item at the bottom of the screen to indicate that you can press **OK** button to delete the highlighted channel in the channel list:

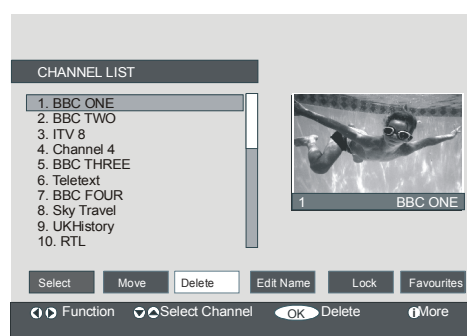

Press **OK** button to delete the highlighted channel in the channel list. Then the message below appears on the screen:

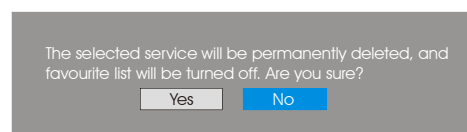

- Press ◀ or ▶ buttons to highlight the desired option.
- If **OK** button is pressed while **“Yes”** is highlighted, the highlighted channel will be deleted.
- Selecting **“No”** cancels the deletion.

Renaming channels

To rename a specific channel, the channel must be highlighted by pressing ▲ or ▼ buttons. Then highlight the **“Edit Name”** item by pressing ◀ or ▶ buttons. Press **OK** button to activate rename feature. Channel list menu OSD is shown below:

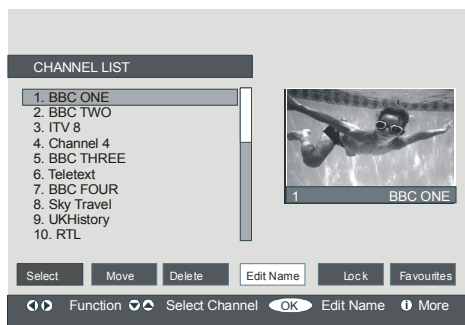

Now pressing ◀ or ▶ buttons moves to the previous/next character. Pressing ▲ or ▼ buttons toggles the current character, i.e., ‘b’ character becomes ‘a’ on ▼ and ‘c’ on ▲. Pressing the numeric buttons ‘0...9’ replaces the highlighted character with the characters printed above the key one by one as the button is pressed.

Press the **MENU** button to cancel the editing or **OK** button to save the new name.

Adding Locks to Channels

Channel Locking provides a password-protected access to channels selected by parents.

In order to lock a channel you should know the **Parental Lock** password (default value is set to 0000 in the factory and can only be changed from the **Configuration menu**).

By pressing ▲ or ▼ buttons, highlight the channel to be locked and select the **“Lock”** option by pressing ◀ or ▶ buttons. Then press the **OK** button and a password box is displayed:

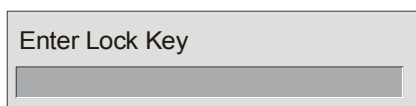

Setting Favourites

You can set various channels as favourites so that only the favourite channels are

navigated. To set a favourite you should highlight the **“Favourites”** item at the bottom of the Channel List menu.

To set a favourite you should highlight the **“Favourites”** item at the bottom of the Channel List menu. Then press **OK** button and **Edit Favourite Lists** menu appears on the screen.

You can list your favourite channels using List 1, List 2, List 3, List 4 or List 5.

Using 5 lists enables listing channels for different categories (sport, music etc.). And by activating the favourites list number that you want in **Favourite Mode** submenu of Configuration menu, you enable only the channels in the selected list.

Channel list OSD will look like this:

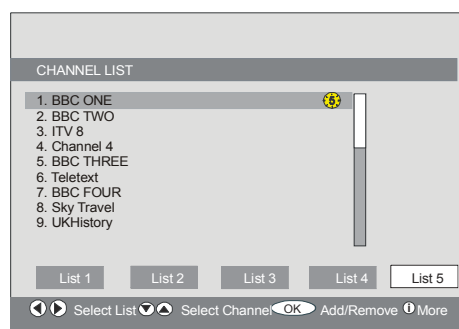

How to Add a Channel to a Favourites List

- By pressing ▲ / ▼ buttons, highlight the channel that you want to add to the favourite list.
- Select the list number by pressing ◀ / ▶ buttons.
- By pressing **OK** button, the highlighted channel is added to selected list number.
- For each channel, an icon indicates which favourite list a channel is in. (i.e. In figure above, 1 icon indicates that BBC ONE is added to **List 1**.)

Removing a Channel from a Favourite List

- Highlight the channel that you want to remove from the favourite list.
- Highlight the list number from which the channel will be removed, and press **OK** button. The icon indicating the list that contains the channel disappears on the menu.

Note: A channel can be added to more than one favourite list.

- To activate **Favourites**, go to the Configuration menu and select the list number in **Favourite Mode** you want to activate by pressing ◀ or ▶ buttons. To cancel Favourites, set **Favourite Mode** to Off.

Using BLUE Button to Navigate through the Favourite Channels

You can navigate through the favourite channel lists by pressing **BLUE** button. Each time you press the **BLUE** button, you can navigate through the favourite channels that are top of the each channel list, sequentially.

While a channel list is selected, you can navigate through the favourite channels in that list by pressing **P/CH +** or **P/CH -** buttons.

On Screen Help

For all menus press **i** button to display the help information about the menu functions. For **Channel List** menu the following message is displayed on the screen:

Press the SELECT button on your remote control to tune to the highlighted channel.
MENU to exit this screen.

Hint: Pressing **i** button can help you for displaying information in IDTV.

Installation

The Installation menu is mainly intended to help you for creating a **Channel Table** in most efficient way. Select Installation from the main menu by pressing ▲ or ▼ buttons as illustrated below:

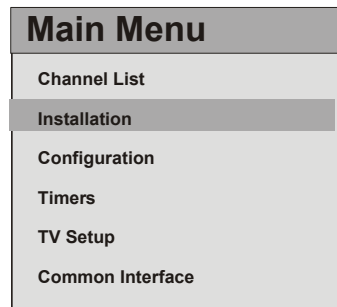

This menu includes the following items:

- Automatic Search
- Manual Search
- * Clear Service List (*)
- First Time Installation

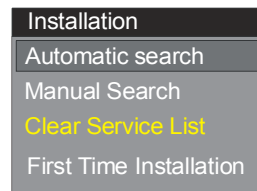

Automatic Search

Automatic search is started by pressing **OK** button while **Automatic Search** item is highlighted.

The following message appears on the screen:

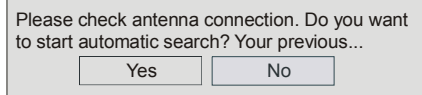

Highlight **Yes** or **No** by using ◀ or ▶ buttons and press **OK** button to confirm.

If **Yes** is selected, automatic search starts.

Selecting **No** cancels automatic search.

After search is completed for digital channels, a message asking whether to search for analogue channels appears on the screen:

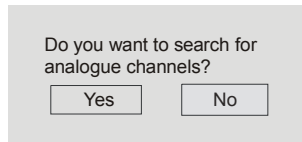

Highlight **“Yes”** and press **OK** button to search for analogue channels. The following menu appears on the screen for analogue channel search:

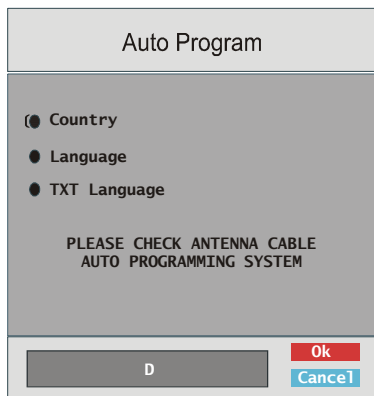

Select your **Country**, **Language** and **Text language** by using **▲** or **▼** and **◀/▶** buttons. Press **OK** or **RED** button to continue. To cancel, press **BLUE** button. The following menu will be displayed during the automatic tuning:

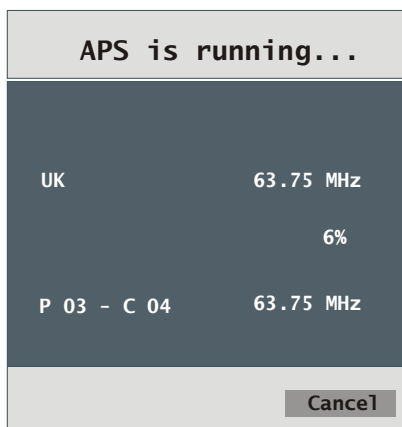

After APS is finalized, the programme table will appear on the screen. In the programme table you will see the programme numbers and names assigned to the programmes.

If you do not accept the locations and/or the programme names, you can change them via **Program Table**. See “Install Menu” section.

All channels found are stored in a sorted form with respect to their channel numbers. Some services may not appear with the correct channel number. This is because some broadcasters have no channel number information.

Manual Search

In **Manual Search**, the number of the multiplex is entered manually and only that multiplex is searched for the channels. For every valid channel number, signal level, signal quality and network name are shown at the bottom of the screen.

In both manual and auto search any existing channel in the database is not re-stored to avoid redundant duplicates of that channel.

Clear Service List (*)

(*) This setting is visible only when the Country option is set to Denmark, Sweden, Norway or Finland.

Use this setting to clear channels stored. Press **▲** or **▼** button to select Clear Service List and then press **OK**. The following OSD will be displayed on the screen:

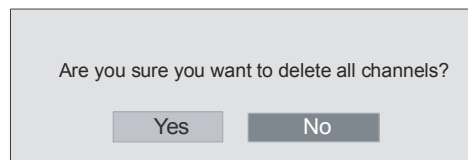

Press **OK** to cancel.

Select **Yes** by pressing **◀** or **▶** button and press **OK** to delete all of the channels.

First Time Installation

The user can use this item to load default settings, which were loaded to the receiver at the factory.

To install factory settings, highlight “**First Time Installation**” menu item and press **OK** button, then you will be asked whether or not to delete the settings. Selecting “**Yes**” by pressing **OK** button while the “**Yes**” is highlighted will delete the existing channel table.

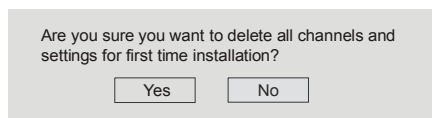

After factory settings are loaded, “**First Time Installation**” menu will be displayed.

The menu which is displayed for language selection appears on the screen at first. By using **▲** or **▼** buttons, select the desired language option, and press **OK** button to activate.

After the language is selected, a message asking for automatic search appears on the screen:

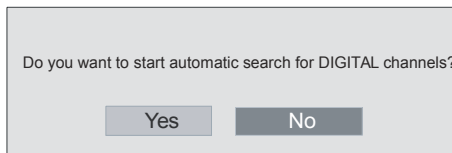

Highlight “**Yes**” item by pressing **◀** or **▶** buttons and press **OK** button to start installation. After search is completed for digital channels, a message asking whether to search for analogue channels appears on the screen:

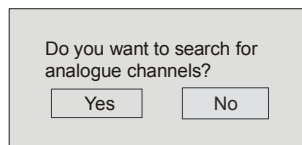

Highlight “**Yes**” item by pressing **◀** or **▶** buttons and press **OK** button to search for analogue

channels. The following menu appears on the screen for analogue channel search:

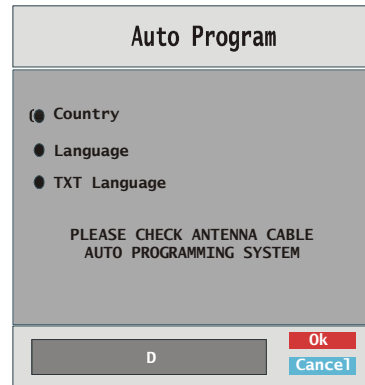

Select your **Country**, **Language** and **Text language** by using **▲** or **▼** and **◀** / **▶** buttons. Press **OK** or **RED** button to continue. To cancel, press the **BLUE** button.

Configuration

Press **MENU** button to display the main menu and the **▼** button twice to highlight Configuration, then press **OK** button to display the Configuration menu. Press **MENU** button to exit the menu.

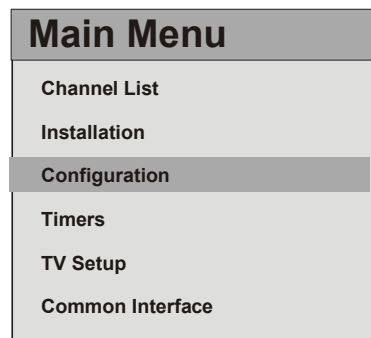

The various configuration functions are displayed in a list, along with a quarter-screen image of the currently selected channel. You can select a function by highlighting the corresponding menu line using the **▲** or **▼** buttons. Configuration menu will look like this:

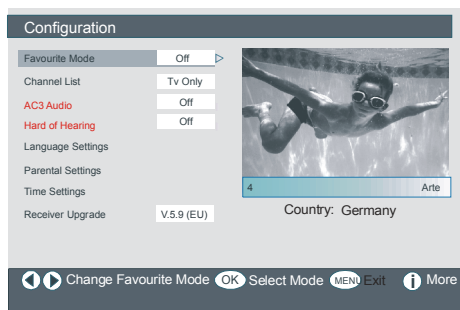

Favourite Mode

This function enables or disables the favourite channel list mode.

Use ◀ or ▶ buttons to set Favourite Mode to **List 1, List 2,..., List 5** or **Off**.

Selecting “**Off**” disables the favourite channel List mode.

If the “**Favourite Mode**” is set On by selecting a channel list number, pressing **P/CH+** and **P/CH-** buttons in normal operating mode will only navigate through the channels that were previously defined as favourites in the selected channel list.

Channel List

In the Configuration Menu, highlight the **Channel List** item by pressing ▲ or ▼ buttons.

Use the ◀ or ▶ buttons to set the **Channel List** to “**TV only**” or “**Radio only**”.

This feature enables navigation only through the selected channel list type.

If “**Radio only**” is set, you can only navigate through the Radio channels in the channel list by using **P +** or **P -** buttons.

AC3 Audio (*)

(*) This setting is visible only when the Country option is set to Denmark, Sweden, Norway or Finland.

In the Configuration Menu, highlight the **AC3 Audio** item by pressing ▲ or ▼ buttons. Use

the ◀ or ▶ buttons to set the **AC3 Audio** as On or Off.

If the channel that you are watching supports AC3 Audio, turn this setting on.

Hard of Hearing (*)

(*) This setting is visible only when the Country option is set to Denmark, Sweden, Norway or Finland.

Use ▲ or ▼ button to select **Hard of Hearing** and then press ◀ or ▶ button to set this setting as On or Off.

If the broadcaster enables any special signal concerning the audio, you can set this setting as On to receive such signals.

Language Settings

In the configuration menu, highlight the Language Settings item by pressing ▲ or ▼ buttons. Press **OK** and Language Settings sub menu will be displayed on the screen:

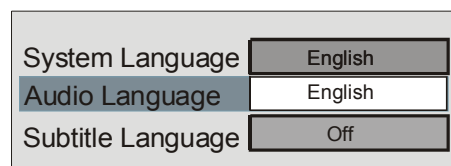

Use ▲ or ▼ buttons to highlight the menu item that will be adjusted.

System Language

System Language determines the on-screen menu language.

Use ◀ or ▶ buttons to set the System Language setting.

Audio Language

Digital terrestrial television channels can broadcast simultaneous soundtracks in more than one language. This function selects which language soundtrack you will hear when switching to a channel broadcasting with the multiple soundtracks.

Use ◀ or ▶ buttons to cycle through the language options.

Subtitle Language

Digital terrestrial television channels can broadcast with subtitles displayed on the screen for hard-of-hearing people. This function selects the desired subtitle language and enables the automatic display of subtitles whenever subtitle information is broadcast.

Use ◀ or ▶ buttons to cycle through “Off” and language options.

Note: If the Country option is set to Denmark, Sweden, Norway or Finland, the Language Settings menu will function as described below:

Language Settings

In the configuration menu, highlight the Language Settings item by pressing ▲ or ▼ buttons. Press **OK** and Language Settings sub menu will be displayed on the screen:

System Language	English ▶
Primary Audio Language	English
Secondary Audio Language	English
Primary Subtitle Language	English
Secondary Subtitle Language	English
Primary Teletext Language	English
Secondary Teletext Language	English

Use ▲ or ▼ buttons to highlight the menu item that will be adjusted and then press ◀ or ▶ button to set.

Notes:

- **System Language** determines the on-screen menu language.
- **Audio Language** is used for selecting the soundtrack of a channels.
- Primary settings are the first priority when multiple choices are available on a broadcast. Secondary settings are the alternatives when the first options are not available.

Parental Settings

Some channels broadcast material which you do not want younger members of the family to watch. Any channel can be ‘locked’ so that it cannot be selected for viewing unless a four-digit PIN code is entered. In this way any channel not suitable for younger viewers can be prohibited.

This function enables or disables the menu protection system and allows the PIN code to be changed.

Use ▲ or ▼ buttons to highlight Parental Settings. Press **OK** button to enter Parental Settings menu. A dialog box asking for the lock key is displayed:

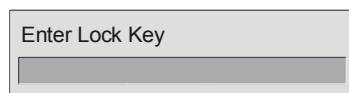

There is only one key which is set to “0000” initially. Enter lock key. If wrong Lock Key is entered, the following message is displayed on the screen and the TV returns to the previous menu:

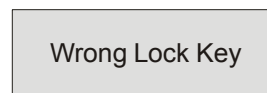

If it is correct, the Parental Settings menu including following items will be displayed:

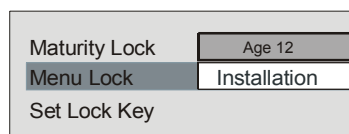

Use ▲ or ▼ buttons to highlight the menu item that will be adjusted.

Maturity Lock

Use ◀ or ▶ buttons to set Maturity Lock. Here, you can set/reset locking function for the Main Menu or the Installation Menu to restrict access. If the menu lock is disabled, there will be free access to the menu system.

Off: All menus are unlocked.

Main Menu: Main menu is accessible only with the correct lock key. So the user cannot add, delete, rename or move the channels and cannot set the timers.

Installation: Installation menu is locked, so the user cannot add channels.

Changes will be updated after exiting Configuration Menu.

Set Lock Key

Also in this menu you can change the lock key and set/change parental lock mode.

Time Settings

In the configuration menu, highlight the Time Settings item by pressing ▲ or ▼ buttons. Press OK and Time Settings sub menu will be displayed on the screen:

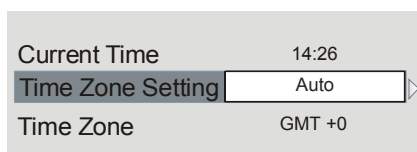

Use ▲ or ▼ buttons to highlight the Time Zone Setting. Time Zone Setting is set using ◀ or ▶ buttons. It can be set to **AUTO** or **MANUAL**. When AUTO is selected, Current Time and Time Zone options will not be available to be set.

If MANUAL option is selected as the Time Zone Setting, Time Zone can be altered:

- By pressing ▲ or ▼ buttons select Time Zone. Use ◀ or ▶ buttons to change the Time Zone between GMT-12 or GMT+12. Current Time on the top of the menu list will then change according to the selected Time Zone.

Receiver Upgrade

The IDTV can be upgraded via the configuration menu, entered from the main menu. Select Receiver Upgrade by pressing ▲ or ▼ buttons:

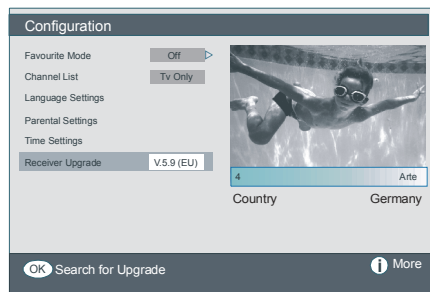

In the configuration menu, highlight the “Receiver Upgrade” item by pressing ▲ or ▼ buttons and press “OK” button to start upgrade process. The following menu appears on the screen.

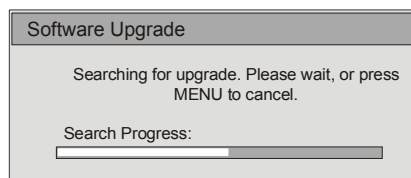

After the search progress is completed, the message “Completed searching for upgrade. No new software was found” appears on the screen if no new software is found.

Timers

Display the main menu by pressing the MENU button. Highlight the Timers line by pressing ▲ or ▼ buttons and press OK button and the Timers menu OSD will be displayed.

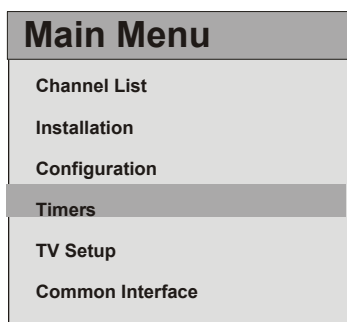

Up to five separate timer events can be set and each is displayed in the Programme Timers screen, showing the event number,

the channel to be selected, the start time, end time, date and the mode - whether that event is active (and will be acted on) or not.

Programme Timers					
No	Channel Name	Start	End	Date	Mode
1.	ITV 1	20:00	21:00	12/05/2005	Active
2.	BBC ONE	00:00	00:00	01/01/2005	Inactive
3.	BBC ONE	00:00	00:00	01/01/2005	Inactive
4.	BBC ONE	00:00	00:00	01/01/2005	Inactive
5.	BBC ONE	00:00	00:00	01/01/2005	Inactive
6.	BBC ONE	00:00	00:00	01/01/2005	Inactive

10:42
04/07/2005

Move/Change Exit Edit Timer More

- To set an event, highlight its mode button using **▲** or **▼** buttons and press **OK** button to display the timer entry window.

Type:	TV
Name:	3. ITV
Start:	00:00
End:	00:00
Date:	03/06/2005
Mode:	Once

- Here, the six settings consisting of the channel type, channel name, start time, end time, date and frequency mode can be set. You can move freely between each setting using **▲** or **▼** buttons.
- The channel type is set using **◀** or **▶** buttons. It enables displaying the channels only with the selected type.
- The channel name is set using **◀** or **▶** buttons to display the channel which broadcasts the programme.
- The start time, end time and date are each set with the numeric buttons on the remote control in 24-hour format.
- The frequency mode determines how often the receiver operates this event and is set with the **◀** or **▶** buttons to be either **Once**, **Daily**, or **Weekly**.

Hint

If an invalid number for the start or end times or the date is entered, "Entered time is not valid" message appears on the screen.

TV Setup

You can use this item to display the TV functions.

The digital TV Setup menu screen is accessed from the main menu. Press the **MENU** button to display the main menu and use **▲** or **▼** buttons to highlight "**TV Setup**". Press **OK** button to display TV Setup menu screen.

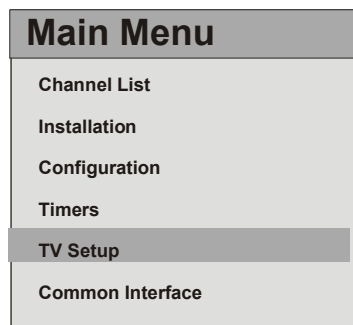

You can find detailed information for all menu items in "**Analogue TV Menu System**" section.

Common Interface

Press **MENU** button to display the main menu and use the **▲** or **▼** buttons to highlight the "**Common Interface**" line and press **OK** button.

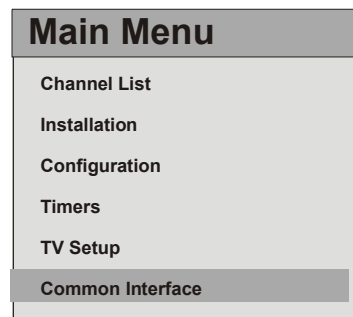

It is required to subscribe to a pay channel company to view the pay channels of the Digital Terrestrial broadcasting.

Obtain the Conditional Access Module (CAM) and the viewing card by subscribing to a pay channel company, then insert those to the Television using the following procedure.

- Switch off the TV and unplug from the mains.
- Insert the CAM, and then the viewing card to the slot that is located in the terminal cover at the left-hand side of the TV (from front view).
- The CAM should be correctly inserted, it is impossible to insert fully if reversed. The CAM or the TV terminal may be damaged if the CAM is forcefully inserted.
- Connect the TV to the mains supply, switch on and then wait for few moments until the card is activated.
- Some CAMs may require the following set up. Please set the CAM by entering the IDTV menu, Common Interface then pressing **OK** button. (CAM set up menu is not displayed when it is not required.)
- To see the viewing contract information:
- Enter IDTV; press **MENU** button, then highlight **Common Interface** and press **OK** button.
- When no module is inserted, “**No Common Interface module detected**” message appears on the screen.
- Refer to the module instruction manual for details of the settings.

NOTE: Insert or remove the CI module only when the TV is in **STAND-BY** mode or **SWITCHED OFF**.

Navigating the Analogue TV Menu System

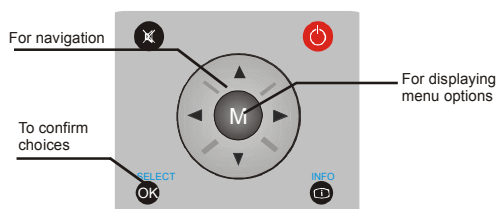

- Press **M** to display the main menu.
- Press ◀ or ▶ button to select an icon.
- Use ▲ or ▼ button to highlight.
- Press ◀ or ▶ buttons to change the settings.
- Press ▶ for more options.
- Press **OK** to store.
- To exit the menu or return from sub-menu screen, press **M**.

Note: These explanations are valid for the navigation of the analogue TV menu system. To select options that are explained in the following parts, refer to “Navigating the Analogue TV Menu System”.

Analogue TV Menu System

Picture Menu

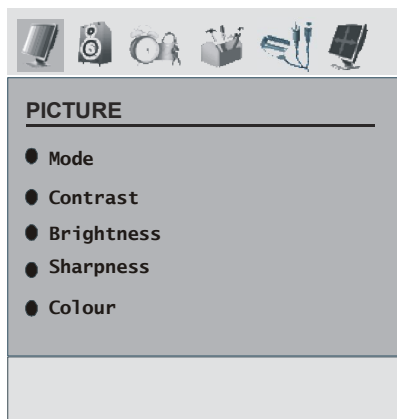

Mode

For your viewing requirements, you can set the related **mode** option.

Press **▲** or **▼** button to select **Mode**. Press **◀** or **▶** button to choose from one of these options: **Cinema**, **Dynamic** and **Natural**.

Contrast/Brightness/Sharpness/Colour/Hue

Press **▲** or **▼** button to select the desired option. Press **◀ / ▶** button to set the level.

Note: *Hue option can only be visible when the TV receives an NTSC signal.*

Colour Temp

Press **▲** or **▼** button to select **Colour Temp**. Press **◀ / ▶** to choose from one of these options: **Cool**, **Normal** and **Warm**.

Note:

- Setting **Cool** option gives white colours a slight blue stress.
- Setting **Warm** option gives white colours a slight red stress.
- For normal colours, select **Normal** option.

Noise Reduction

If the broadcast signal is weak and the picture is noisy, use **Noise Reduction** setting to reduce the noise amount.

Press **▲** or **▼** button to select **Noise Reduction**. Press **◀ / ▶** to choose from one of these options: **Low**, **Medium**, **High** or **Off**.

Game Mode (optional)

Select Game Mode by pressing **▲** or **▼** button. Use **◀ / ▶** button to set Game Mode as On or Off. When Game Mode is set to On, specific game mode settings, which are optimized for better video quality, will be loaded.

Also; Picture Mode, Contrast, Brightness, Sharpness, Colour and Colour Temp settings will be invisible and disabled while Game Mode is on.

Note:

-Picture mode selection button on the remote control will have no function while Game Mode is on.

-If the TV is switched to PIP/PAP mode, Game Mode setting will be disabled and be removed from the Picture menu.

Film Mode

Films are recorded at a different number of frames per second to normal television programmes.

Press **▲** or **▼** button to select **Film Mode**. Press **◀ / ▶** button to set this feature **On** or **Off**. Turn this feature on when you are watching films to see the fast motion scenes clearly.

3D Comb

3D Comb is used to improve colour transitions and colour quality of pictures.

Select **3D Comb** by pressing **▲ / ▼** button. Press **◀ / ▶** button to set this feature On or Off.

Note: *3D Comb feature is not functional in NATURAL picture mode.*

Picture Zoom

Select **Picture Zoom** by pressing ▲ / ▼ button.

Use ◀ / ▶ buttons, to change picture zoom to **Auto, 16:9, 4:3, Panoramic, 14:9 Zoom, Cinema, Subtitle** or **Zoom**.

Reset

Press ▲ or ▼ button to select **Reset**. Press ◀ / ▶ or **OK** button to reset the picture modes to factory default settings.

Store

Press ▲ or ▼ button to select **Store**. Press ▶ or **OK** button to store the settings. “**Stored**” will be displayed on the screen.

Sound Menu

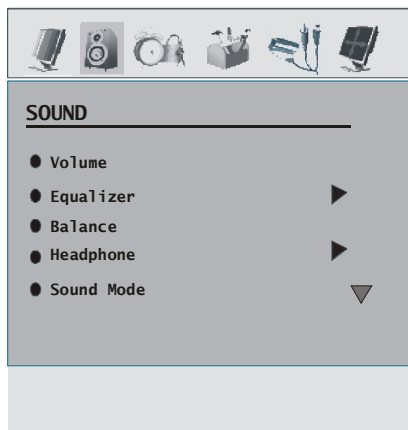

Volume

Press ▲ or ▼ button to select **Volume**. Press ◀ / ▶ button to change the level of the Volume.

Equalizer

Press ▲ or ▼ button to select **Equalizer**. Press ◀ / ▶ or **OK** button to enter equalizer menu.

In equalizer menu the sound mode can be changed to **Pop, Rock, Jazz, Flat, Classic** or **User** by pressing ◀ / ▶ button. Select the desired frequency by ▲ or ▼ button and increase or decrease the frequency gain by pressing ◀ / ▶ button.

Press the **MENU** button to return to the previous menu.

Note: *Equalizer menu settings can be changed only when the **Equalizer Mode** is in **User**.*

Balance

This setting is used for emphasizing left or right speaker balance.

Press ▲ or ▼ button to select **Balance**. Press ◀ / ▶ button to change the level of the balance.

Balance level can be adjusted between **-32** and **+32**.

Headphone

Press ▲ or ▼ button to select **Headphone**.

Press ▶ button to view the headphone menu.

Headphone sub-menu options are described below:

Volume

Press ▲ or ▼ button to select **Volume**. Press ▶ button to increase headphone volume level.

Press ◀ button to decrease headphone volume level. Headphone volume level can be adjusted between 0 and 63.

Balance

Press ▲ or ▼ button to select **Balance**. Press ▶ button to increase balance to the right. Press ◀ button to decrease balance to the left.

Balance level can be adjusted between **-32** and **+32**.

Press the **MENU** button to return to the previous menu.

Sound Mode

Press ▲ or ▼ button to select **Sound Mode**.

Using ◀ / ▶ button, you can select **Mono, Stereo, Dual I** or **Dual II** mode, only if the selected channel supports that mode.

AVL

Automatic Volume Limiting (AVL) function adjusts the sound to obtain fixed output level between programmes (For instance, volume level of advertisements tend to be louder than programmes).

Press ▲ or ▼ button to select **AVL**. Press ◀ / ▶ button to set the AVL as On or Off.

Effect

If you are watching a mono broadcast, set **Effect** on to obtain a better sound effect which will be more stereo-like. If the current sound system is stereo, switching this effect on will give a more spatial effect.

Press ▲ or ▼ button to select **Effect**. Press ◀ / ▶ button to set **Effect** as On or Off.

Dynamic Bass

Dynamic Bass is used to increase bass effect of the TV set.

Press ▲ or ▼ button to select **Dynamic Bass**. Use ◀ / ▶ button set Dynamic bass to **Low**, **High** or **Off**. It is not recommended to select **High** while listening at high volume levels.

Subwoofer

It is possible to connect an external, active subwoofer to the TV set to give a much deeper bass effect.

Press ▲ or ▼ button to select **Subwoofer**. Subwoofer can be set to **On** or **Off**.

Dynamic Bass is not available if **Subwoofer** is set to **On**.

Set **Subwoofer** to **On** when you connect an external subwoofer to the set.

3D Panorama

This feature is used to create the impression that sound is coming from around the room instead of from the speakers of the TV set.

Press ▲ or ▼ button to select **3D Panorama**.

Use ◀ / ▶ button to set 3D Panorama as On or Off.

Store

Press ▲ or ▼ button to select **Store**.

Press ▶ or **OK** button to store the settings. "Stored" will be displayed on the screen.

Feature Menu

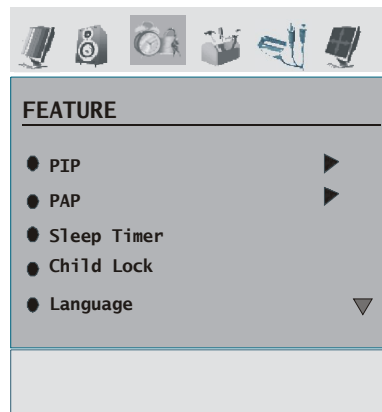

PIP

In the **Feature** menu, highlight **PIP** item by pressing ▲ / ▼ buttons. Press ▶ button to enter **PIP** submenu:

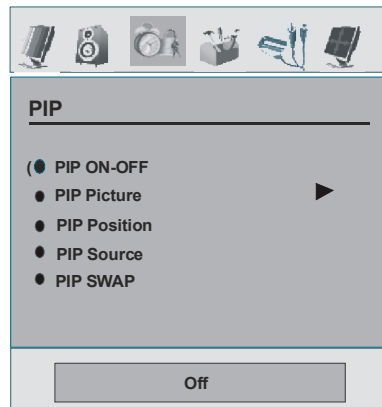

PIP ON-OFF

You can activate or deactivate PIP mode by pressing ◀ / ▶ button.

PIP Picture

Press **▶** button to enter **PIP Picture** submenu. Adjustments of Contrast, Brightness, Sharpness, Colour, Reset and Store items in this part are identical with **Picture menu** in the analogue TV menu System. Refer to Picture menu explanations in the previous parts.

PIP Position

This setting is used for moving the sub picture.

Select **PIP Position** item by using **▲ / ▼** button. Use **◀ / ▶** button to adjust **PIP position**.

PIP Position info will be displayed at the bottom of the menu OSD. You can directly change PIP position by pressing **▲ / ▼** buttons.

Positions available are: Bottom Right, Bottom Center, Bottom Left, Top Left, Top Center and Top Right.

PIP Source

PIP Source setting enables you to select the source of the sub picture.

Select PIP Source item by using **▲ / ▼** button. Use **◀ / ▶** button to set **PIP source**.

Note: When main picture source is TV, EXT-1, EXT-2 or BAV, PIP window can only be set to HDMI-1, HDMI-2, YPbPr, PC source or vice versa.

PIP SWAP

Select **PIP SWAP** item by using **▲ / ▼** button. Use **◀ / ▶** button to set. This function enables to swap between the main and the PIP picture.

PAP

In the **Feature** menu, highlight **PAP** item by pressing **▲ / ▼** buttons. Press **▶** button to enter **PAP** submenu:

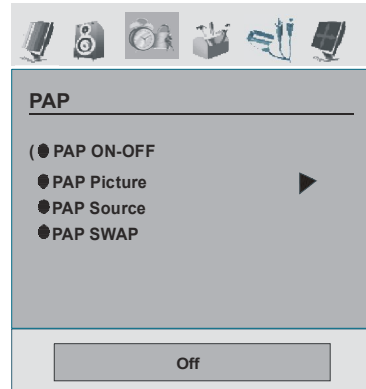

PAP ON-OFF

You can activate or deactivate **PAP** mode by pressing **◀ / ▶** button.

PAP Picture

Press **▶** button to enter **PAP Picture** submenu. Adjustments of Contrast, Brightness, Sharpness, Colour, Reset and Store items in this part are identical with **Picture** menu in the Menu System. Refer to **Picture** menu explanations in the previous parts.

PAP Source

Select **PAP Source** item by using **▲ / ▼** button. Use **◀ / ▶** button to set **PAP source**.

Note: When main picture source is TV, EXT-1, EXT-2 or BAV, PIP window can only be set to HDMI-1, HDMI-2, YPbPr, PC source or vice versa.

PAP SWAP

Select **PAP SWAP** item by using **▲ / ▼** button. Use **◀ / ▶** button. This function enables to swap between the main and the PAP picture.

Note: See Appendix C for all PIP/PAT modes.

Sleep Timer

Press **▲** or **▼** button to select **Sleep Timer**. Use **◀ / ▶** button to set the **Sleep Timer**.

The timer can be programmed between **Off** and **120** minutes in steps of 10 minutes.

If **Sleep Timer** is activated, at the end of the selected time, the TV goes automatically to standby mode.

Child Lock

Press ▲ or ▼ button to select **Child Lock**.

Use ◀ / ▶ button to set the Child Lock **On** or **Off**. When **On** is selected, the TV can only be controlled by the remote control handset. In this case the control panel buttons (except for the **STANDBY** button) will not work.

Hence, if one of those buttons is pressed, "**Child Lock On**" will be displayed on the screen when the menu screen is not visible.

Language

Press ▲ or ▼ button to select **Language**. Use ◀ / ▶ button to select the **Language**.

EXT-2 Out

Use this setting to define **Ext-2** signal output.

Press ▲ or ▼ button to select **Ext-2 Out**. Use ◀ / ▶ button to set **Ext-2 Out** to **TV/DTV, EXT1, BAV, YPbPr Audio** or **PC Audio**.

Note:

- For copying from a DVD or VCR device, you should set desired option for **EXT-2** output. If you plug your device to **EXT-1**, you will copy the picture that comes from the tuner.

PC Audio In

Select PC Audio In by pressing ▲ / ▼ button.

Using ◀ / ▶ button, you can change the PC Audio In to **TV/DTV, EXT-1, EXT-2, BAV, YPbPr Audio** or **PC Audio**.

Blue Background

If the signal is weak or absent, the TV will automatically change to a blue screen. To enable this, set **Blue Background** to **On**.

By pressing ▲ or ▼ button, select **Blue Background**. Press ◀ / ▶ button to set **Blue Background** as **On** or **Off**.

Menu Background

Press ▲ or ▼ button to select **Menu Background**. You can set menu background level by pressing ◀ / ▶ button.

Menu Timeout

To set a specific display timeout for menu screens, set a value for this option.

Press ▲ or ▼ button to select **Menu Timeout**. Use ◀ / ▶ button to change menu timeout to **15 sec, 30 sec** or **60 sec**.

Teletext Language

Press ▲ or ▼ button to select **Teletext Language**. Use ◀ / ▶ button to change **Teletext Language** to **West, East, Turk/Gre, Cyrillic** or **Arabic**.

Default Zoom

While zoom mode is set as **AUTO**, the TV will set the zoom mode in accordance with the signal of the broadcast. If there is no WSS or aspect ratio information, the TV will then use this setting to adopt.

Press ▲ or ▼ button to select **Default Zoom**. You can set **Default Zoom** to **Panoramic, 16:9, 4:3** or **14:9 Zoom** by pressing ◀ / ▶ button.

HDMI Full Mode

Press ▲ or ▼ button to select HDMI Full mode.

Use ◀ / ▶ button to set the HDMI Full mode **On** or **Off**.

This feature will be visible while in HDMI modes in 1080i or 720P. Feature will be invisible while in other resolution and Pip/Pap modes. If an overflow happens in the picture, you can set HDMI Full mode as **on** to watch more properly.

Install Menu

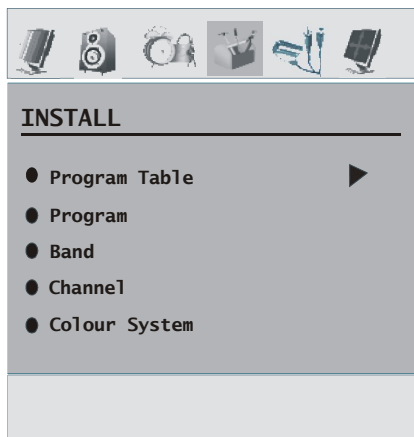

Program Table

Select Program Table by pressing ▲ / ▼ button. Press “▶” to display Program Table:

Program Table	
P01 BBC 1	P11 S 18
P02 C 04	P12 S 29
P03 C 05	P13 S 31
P04 BBC 1	P14 S 33
P05 CH 4	P15 S 34
P06 BBC 2	P16 S 35
P07 C 04	P17 S 36
P08 C 07	P18 S 37
P09 C 12	P19 S 40
P10 C 15	P20 C 21

Name	Insert
Delete	APS

By moving the cursor in four directions you can reach 20 programmes in the same page. You can scroll the pages up or down by pressing the navigation buttons to see all the programmes in TV mode (except for the AV modes). By cursor action, programme selection is done automatically.

Name

To change the name of a programme, select the programme and press the **RED** button.

The first letter of the selected name will be

highlighted. Press ▲ or ▼ button to change that letter and ◀ / ▶ button to select the other letters. By pressing the **RED** button, you can store the name.

Insert

Select the programme which you want to insert by navigation buttons. Press the **GREEN** button. By navigation buttons move the selected programme to the decided programme space and press the **GREEN** button again.

Delete

To delete a programme, press the **YELLOW** button. Pressing the **YELLOW** button again erases the selected programme from the programme list, and the following programmes shift one line up.

APS (Auto Programming System)

When you press the **BLUE** button for starting automatic tuning, **Auto Programming System** menu will appear on the screen:

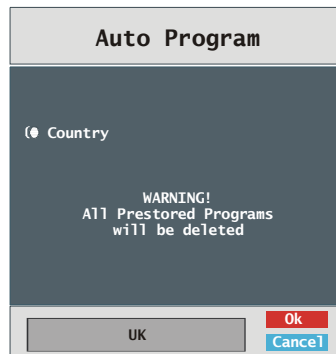

Country

Press ▲ or ▼ button to select your country. If you want to exit from A.P.S. function, press the **BLUE** button.

When you press **OK** or **RED** button for starting automatic tuning, all stored programmes will be erased and the TV will search for available channels. During the search, the following OSD will be displayed:

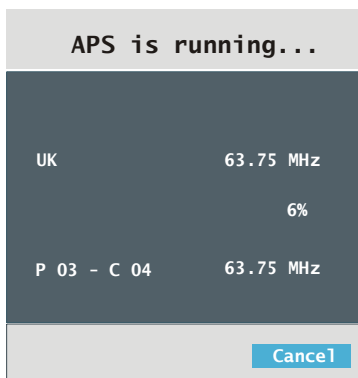

Whenever you press the **BLUE** button, APS function stops and **Program Table** appears on the screen.

If you wait until the end of APS, Program Table will be displayed with the programmes found and located.

Program

Press **▲** or **▼** button to select **Program**. Use **◀ / ▶** button to select the program number. You can also enter a number using the numeric buttons on the remote control. There are 100 programme storage between 0 and 99.

Band

Band can be selected either **C** or **S**. Press **◀ / ▶** button to select **Band**.

Channel

Channel can be changed by **◀ / ▶** button or numeric buttons.

Colour System

Press **▲** or **▼** button to select **Colour System**. Use **◀ / ▶** button to change the colour system to **PAL**, **SECAM** or **AUTO**.

If sound system is set to **I (the UK setting)**, SECAM will not be available for the colour system settings.

Note: In AV modes, you can choose NTSC 3.58, NTSC 4.43 or PAL60 as well.

Sound System

Press **▲** or **▼** button to select **Sound System**. Press **◀ / ▶** button to change the sound system to **BG,DK, L** or **L'**.

Fine Tune

Press **▲** or **▼** button to select **Fine Tune**. Press **◀ / ▶** button to adjust the tuning.

Search

Press **▲** or **▼** button to select **Search**. Use **◀ / ▶** button to start programme searching. You can also enter the desired frequency using the numeric buttons while Search item is highlighted.

Store

Press **▲** or **▼** button to select **Store**. Press **▶** or **OK** button to store the settings. "**Program Stored**" will be displayed on the screen.

Install Menu in AV Modes

The following screen appears in the install menu when the TV is in AV modes. Note that limited options will be available. Switch to TV mode for viewing complete version of the **Install** menu.

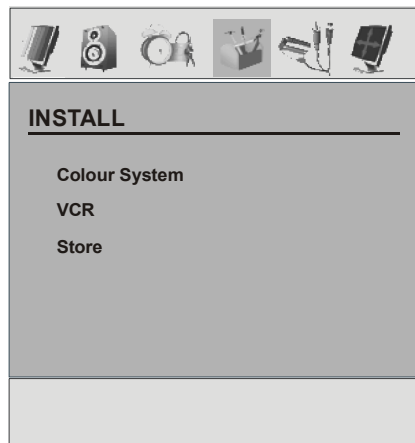

Colour System

Press ▲ or ▼ button to select **Colour System**. Use ◀ / ▶ button to change the colour system to **PAL, SECAM, PAL 60, NTSC 4,43, NTSC 3,58** or **AUTO**.

VCR

Press ▲ or ▼ button to select **VCR**. Use ◀ / ▶ button to set the **VCR** as On or Off.

Store Program

Press ▲ or ▼ button to select **Store Program**. Press ▶ or **OK** button to store the settings. "**Program Stored**" will be displayed on the screen.

Source Menu

Press ▲ or ▼ button and select the sixth icon. Then press ▶ or **OK** button. Source menu appears on the screen:

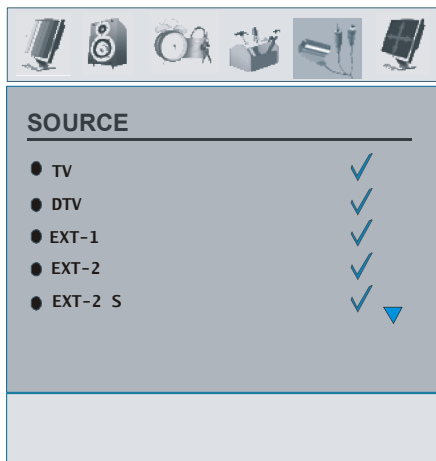

In source menu, highlight a source by pressing ▲ or ▼ button and switch to that mode by pressing ▶ button. Source options are; **TV, DTV, EXT-1, EXT-2, EXT-2 S, BAV, HDMI-1, HDMI-2, YPbPr** or **PC**.

Note: *Once you have connected optional equipment systems to your TV, you should select the required input to view pictures from that source.*

PC Mode Menu System

See "**Connecting the LCD TV to a PC**" section for connecting a PC to the TV set.

For switching to **PC** source, press **SOURCE** button on your remote control and select **PC** input. You can also use "**Source**" menu to switch to **PC** mode.

Note that PC mode menu settings are available only while the TV is in PC source.

Sound Menu

The items in this menu are described at "**Sound Menu**" section explained in "Analogue TV Menu System".

Feature Menu

Feature menu settings are identical to the settings explained in "**Feature Menu**" section in "Analogue TV Menu System".

PC Picture Menu

For adjusting PC picture items, do the following:

Press ◀ / ▶ button to select the **first icon**. PC Picture menu appears on the screen.

Brightness, Contrast and **Colour Temperature** settings in this menu are identical to settings defined in TV picture menu under "Analogue TV Menu System".

PC Position Menu

Select the sixth icon by pressing ◀ / ▶ button. **PC Position** menu appears on the screen:

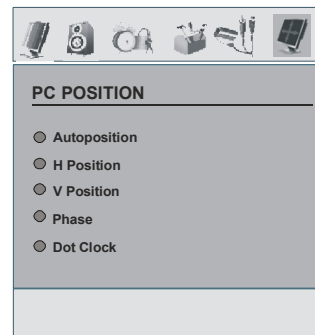

Autoposition

If you shift the picture horizontally or vertically to an unwanted position, use this item to put the picture into correct place automatically. This setting therefore automatically optimizes the display.

Select Autoposition item by using ▲ or ▼ buttons. Press **OK** button.

Warning: *Please ensure auto adjustment is performed with a full screen image to ensure best results.*

H (Horizontal) Position

This item shifts the image horizontally to right hand side or left hand side of the screen.

Select **H Position** item by using ▲ or ▼ button. Use ◀ / ▶ button to adjust the value.

V (Vertical) Position

This item shifts the image vertically towards the top or bottom of the screen.

Select **V Position** item by using ▲ or ▼ button. Use ◀ / ▶ button to adjust the value.

Phase

Depending on the resolution and scan frequency that you input to the TV set, you may see a hazy or noisy picture on the screen. In such a case you can use this item to get a clear picture by trial and error method.

Select **Phase** item by using ▲ or ▼ buttons. Use ◀ / ▶ button to adjust the value.

Dot Clock

Dot Clock adjustments correct the interference that appear as vertical banding in dot intensive presentations like spreadsheets or paragraphs or text in smaller fonts.

Select **Dot Clock** item by using ▲ or ▼ buttons. Use ◀ / ▶ button to adjust the value.

Displaying TV Information

Programme Number, Programme Name, Sound Indicator and **Zoom Mode** information is displayed on the screen when a new programme is entered or  button is pressed.

Mute Function

Press  button to disable sound. Mute indicator will be displayed in the upper side of the screen.

Mute

To cancel mute, there are two alternatives; the first one is pressing the  button and the second one is increasing the volume level.

PIP (Picture-in-Picture) and PAP (Picture-and-Picture) Modes

Press the  button to switch to PIP mode.

At PIP Mode, a small picture (PIP picture) is displayed on the main picture. There are 1 size and 4 positions (upper left, upper right, bottom left and bottom right) available for the PIP window. You can use  button to change the PIP position. Aspect Ratio of the PIP window is fixed and 4:3.

When PIP Mode is entered, the default active window is the PIP window and the active window is indicated by a red frame around it. The active window can be changed by pressing ◀ / ▶ button. The status info OSD belongs to active window. The place of the status OSDs are same for both windows.

Press the  button again to exit the PIP mode.

Press the  button to switch to PAP mode.

At PAP Mode, two pictures with equal sizes are displayed on the screen. Aspect Ratios of the windows are fixed.

When you switch to PAP Mode, main window in PIP Mode will be displayed on the right side of the screen. The active window can be changed by pressing ◀ / ▶ button.

Press the  button again to exit the PAP mode.

Note: When main picture source is TV, EXT-1, EXT-2 or BAV, PAP or PIP window can only be set to HDMI-1, HDMI-2, YPBPR, PC source or vice versa.

Picture Mode Selection

By pressing **PP** button, you can change **Picture Mode** settings in accordance with your viewing requirements.

Freezing Picture

You can freeze the picture on the screen by pressing the **OK** button on the remote control. Press the **OK** button to freeze picture. Press again to quit freeze mode.

Note: This feature will be unavailable to be used while watching PC, YPBPr and HDMI sources.

Zoom Modes

You can change the aspect ratio (image size) of the TV for viewing the picture in different zoom modes.

Press /WIDE button to directly change the zoom mode.

Available zoom modes are listed below.

Note:

- In **YPbPr** and **HDMI** modes, while in 720p-1080i resolutions, only **16:9** mode is available.
- In **PC** mode, only **4:3** and **16:9** modes are available.

Auto

When a **WSS (Wide Screen Signalling)** signal, which shows the aspect ratio of the

picture, is included in the broadcast signal or the signal from an external device, the TV automatically changes the **ZOOM** mode according to the **WSS** signal.

- When the **AUTO** mode does not function correctly due to poor **WSS** signal quality or when you want to change the **ZOOM** mode, change to another **ZOOM** mode manually.

16:9

This uniformly stretches the left and right sides of a normal picture (4:3 aspect ratio) to fill the wide TV screen.

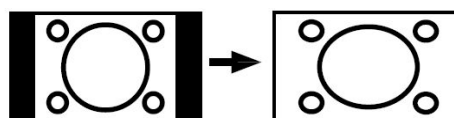

- For 16:9 aspect ratio pictures that have been squeezed into a normal picture (4:3 aspect ratio), use the **16:9** mode to restore the picture to its original shape.

4:3

Use to view a normal picture (4:3 aspect ratio) as this is its original size.

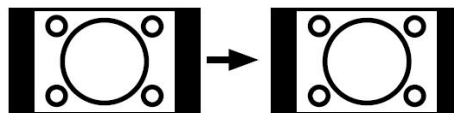

Panoramic

This stretches the left and right sides of a normal picture (4:3 aspect ratio) to fill the screen, without making the picture appear unnatural.

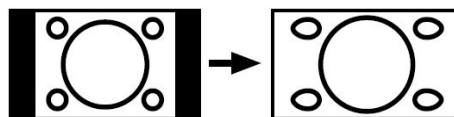

The top and bottom of the picture are slightly cut off.

14:9 Zoom

This zooms up the wide picture (14:9 aspect ratio) to the upper and lower limits of the screen.

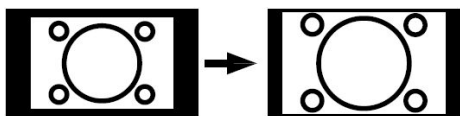

Cinema

This zooms up the wide picture (16:9 aspect ratio) to the full screen.

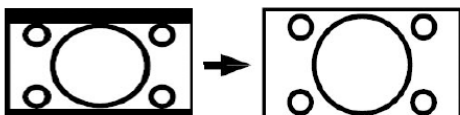

Subtitle

This zooms up the wide picture (16:9 aspect ratio) with subtitles to the full screen.

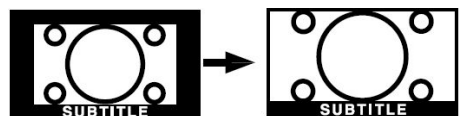

Teletext

Teletext system transmits information such as news, sports and weather on your TV. Note that if the signal degrades, for example in poor/adverse weather conditions, some text errors may occur or the teletext mode may be aborted.

Teletext function buttons are listed below:

Teletext On-Off / PAT Mode

Activates teletext mode when pressed once. Pressing this button again will split the screen into two windows, one displaying the teletext and the other displaying the current channel. Pressing again will quit the teletext mode.

Index

Selects the teletext index page.

Mix

Places the teletext screen over the programme.

Expand

Press once to enlarge top half of the page, press again to enlarge the bottom half of the page. Press again to revert back to normal size.

Reveal

Shows hidden information (e.g. solutions of games).

Hold

Holds a text page when convenient. Press again to resume.

Subcode Pages / Time

Selects subcode pages if available when the teletext is activated. When the teletext is not activated, displays time info if the programme has teletext transmission.

P+ / P- and numbers (0-9)

Press to select a page.

*Note: Most TV stations use code **100** for their index pages.*

Coloured Buttons

(RED/GREEN/YELLOW/BLUE)

Your TV supports both **FASTTEXT** and **TOP text** systems. When these systems are available, the pages are divided into groups or topics.

When **FASTTEXT** system is available, sections in a teletext page will become colour-coded and can be selected by pressing the coloured buttons. Press a coloured button that corresponds to with your needs.

The coloured writings will appear, showing you which coloured buttons to use when **TOP text** transmission is present. Pressing **P -** or **P +** commands will request the next or previous page respectively.

Tips

Screen Care

Clean the screen with a slightly damp, soft cloth. Do not use abrasive solvents as they may damage the coating layer of the TV screen.

For your safety, unplug the mains plug when cleaning the set. When moving the TV, hold it properly from the bottom part.

Image Persistence

Please note that ghosting may occur while displaying a persistent image. LCD TVs' image persistence may disappear after a short time. Try turning off the TV for a while.

To avoid this, do not leave the screen in still picture for extended periods.

No Power

If your TV system has no power, please check the main power cable and connection to the mains socket outlet.

Poor Picture

Have you selected the correct TV system? Is your TV set or house aerial located too close to a non-earthed audio equipment or neon lights, etc.?

Mountains or high buildings can cause double pictures or ghost images. Sometimes you can improve the picture quality by changing the direction of the aerial.

Is the picture or teletext unrecognisable? Check if you have entered the correct frequency. Please retune the channels.

The picture quality may degrade when two peripherals are connected to the TV at the same time. In such a case, disconnect one of the peripherals.

No Picture

Is the aerial connected properly? Are the plugs connected tightly to the aerial socket? Is the aerial cable damaged? Are suitable plugs used to connect the aerial? If you are in doubt, consult your dealer.

No Picture means that your TV is not receiving a transmission. Have you selected the correct button on the remote control? Try once more.

Also make sure the correct input source has been selected.

Sound

You can not hear any sound. Did you perhaps interrupt the sound, pressing the  button?

Sound is coming from only one of the speakers. Is the balance set to one extreme? See **Sound** menu.

Remote Control

Your TV no longer responds to the remote control. Perhaps the batteries are exhausted. If so you can still use the local buttons at the bottom of the TV.

Input Sources

If you cannot select an input source, it is possible that no device is connected.

Check the AV cables and connections if you have tried to connect a device.

CI Module

If you are experiencing a problem with the CI module, it is possible that CI module is not properly inserted. Remove the CI card and then reinsert.

If the problem persists, it is possible that your CI module is not recognized. Try inserting a different CI module.

Appendix A: PC Input Typical Display Modes

The display has a maximum PC resolution of 1360 x 768, frequency range of 56-75 Hz.

The following table is an illustration of some of the typical video display modes.

Your TV may not support different resolutions. Supported resolution modes are listed below.

If you switch your PC to an unsupported mode, a warning OSD will appear on the screen.

Mode	Resolution		Frequency	
	Horizontal	Vertical	Hor.(kHz)	Ver.(Hz)
1	640	480	31.5	60
2	640	480	37.9	72
3	640	480	37.5	75
4	800	600	35.2	56
5	800	600	37.9	60
6	800	600	48.1	72
7	800	600	46.9	75
8	1024	768	48.4	60
9	1024	768	56.5	70
10	1024	768	60	75
11	1280	1024	64	60
12	1280	768	47.8	60
13	1360	768	47.7	60

Appendix B: AV and HDMI Signal Compatibility

Source	Supported Signals		Available
EXT-1 (SCART 1)	PAL 50/60		O
	NTSC 60		O
	RGB 50		O
	RGB 60		O
EXT-2 (SCART-2)	PAL 50/60		O
	NTSC 60		O
	RGB 50		X
	RGB 60		X
	S-VHS 50		O
	S-VHS 60		O
BAV	PAL 50/60		O
	NTSC 60		O
YPbPr	480I	60Hz	O
	480P	60Hz	O
	576I	50Hz	O
	576P	50Hz	O
	720P	50Hz	O
	720P	60Hz	O
	1080I	50Hz	O
	1080I	60Hz	O
HDMI1 HDMI2	480I	60Hz	O
	480P	60Hz	O
	576I	60Hz	O
	576P	60Hz	O
	720P	60Hz	O
	720P	50Hz	O
	1080I	50Hz	O
	1080I	50Hz	O
	1080P	50Hz	X
	1080P	60Hz	X
	1080P	24 HZ	X

(X: Not Available, O: Available)

Note: In some cases a signal on the LCD TV may not be displayed properly. The problem may be an inconsistency with standards from the source equipment (DVD, Set-top box, etc...) If you do experience such a problem please contact your dealer and also the manufacturer of the source equipment.

Appendix C: Pin Specifications

Signal Input

PC RGB Terminal (D-sub 15-pin connector)

Pin	Input signal
1	R
2	G or sync on green
3	B
4	No connection
5	No connection
6	R.GND
7	G.GND
8	B.GND
9	No connection
10	GND
11	No connection
12	[SDA]
13	H.sync or H/V composite sync
14	V.sync. [V.CLK]
15	[SCL]

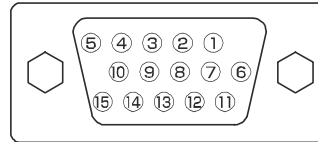

- When different kinds of input signals are simultaneously input to the monitor via a graphics board or the like, the monitor will automatically select the signals in the following priority order:

Sync signal type	Priority
H/V separate sync.	1
H/V composite sync.	2
sync.on Green *	3

- Even in the case of the recommended signals shown on the following page, there may be instances when correct display is not possible. In this case, use H/V separate sync, H/V composite sync.

HDMI connector pin specifications

Pin	Input signal	Pin	Input signal
1	TMDS Data2+	11	TMDS Clock Shield
2	TMDS Data2 Shield	12	TMDS Clock-
3	TMDS Data 2-	13	CEC
4	TMDS Data 1+	14	Reserved (N.C. on device)
5	TMDS Data1 Shield	15	SCL
6	TMDS Data1-	16	SDA
7	TMDS Data0+	17	DDC/CED Ground
8	TMDS Data0 Shield	18	+5V Power
9	TMDS Data0-	19	Hot Plug Detect
10	TMDS Clock+		

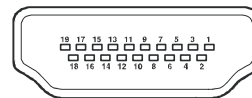

SCART connector pin specifications

Pin	Input signal	Pin	Input signal
1	AUDIO OUT (RIGHT)	12	Not used
2	AUDIO IN (RIGHT)	13	RGB-R GND
3	AUDIO OUT (LEFT/MONO)	14	GND
4	AUDIO GND	15	RGB-R / S.VHS CHROMINANCE IN
5	RGB-B GND	16	BLANKING SIGNAL
6	AUDIO IN (LEFT/MONO)	17	COMPOSITE VIDEO GND
7	RGB-B IN	18	BLANKING SIGNAL GND
8	AUDIO / RGB SWITCH / 16:9	19	COMPOSITE VIDEO OUT
9	RGB-G GND	20	COMPOSITE VIDEO / S.VHS LUMINANCE IN
10	Not used	21	GND / SHIELD (CHASSIS)
11	RGB-G IN		

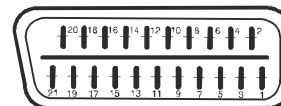

Specifications

TV BROADCASTING

PAL/SECAM B/G D/K K' I/I' L/L'

RECEIVING CHANNELS

VHF (BAND I/III)

UHF (BAND U)

HYPERBAND

CABLE TV (S1-S20/ S21-S41)

NUMBER OF PRESET CHANNELS

100

CHANNEL INDICATOR

On Screen Display

RF AERIAL INPUT

75 Ohm (unbalanced)

OPERATING VOLTAGE

220-240V AC, 50 Hz

AUDIO

3D Panorama

AUDIO OUTPUT POWER (W_{RMS}) (10% THD)

2 x 8 W

POWER CONSUMPTION (W)

180 W

<1 W (Standby)

PANEL

16:9 display, 32" Screen Size

DIMENSIONS (mm)

DIMENSIONS (mm)				
D	L	H	Weight (kg)	
210	805	587	15,8	With foot
120	805	543	13,9	Without foot



50131284