

# RP50

**DigiTech**  
The Power to Create

**PROCESSEUR:  
GUITARE À  
MODÉLISATION:**



**MODE  
D'EMPLOI**



**ATTENTION:** Pour éviter tout risque d'électrocution ou d'incendie, n'exposez pas cet appareil à la pluie ou à l'humidité.

Les symboles internationaux illustrés ci-dessus signalent un danger électrique potentiel. L'éclair indique la présence de tensions dangereuses dans l'appareil. Le point d'exclamation indique à l'utilisateur la nécessité de consulter le mode d'emploi. Ces symboles vous indiquent que l'appareil ne contient aucune pièce susceptible d'être remplacée par l'utilisateur. Ne pas ouvrir l'appareil. N'essayez pas de réparer l'appareil vous-même. Consultez des personnes qualifiées. L'ouverture du boîtier de l'appareil pour quelque raison que ce soit entraîne instantanément la garantie constructeur. Ne mettez jamais l'appareil en contact avec des liquides. Si du liquide est renversé sur l'appareil, mettez-le immédiatement hors tension et confiez-le à un service de maintenance compétent ou à votre revendeur. En cas d'orage, déconnectez l'appareil du secteur.

## Compatibilité électromagnétique

L'utilisation est soumise aux conditions suivantes :

- Cet appareil ne doit causer aucune interférence dangereuse.
- Cet appareil doit accepter toutes les interférences reçues, y compris celles susceptibles d'engendrer un dysfonctionnement.
- Utilisez uniquement des câbles blindés.
- Évitez d'utiliser cet appareil dans une zone soumise à d'importants champs électromagnétiques.

## ATTENTION

**Pour votre sécurité, observez les instructions suivantes :**

**Eau et humidité :** L'appareil ne doit pas être utilisé en proximité de liquides ou dans un endroit humide (salle de bain, sous-sol humide, près d'une piscine, etc.). Veuillez ne pas mettre aucun objet ou liquide en contact avec l'appareil.

**Alimentation :** L'appareil doit impérativement être connecté au secteur de la tension correspondant à celle inscrite dans le mode d'emploi ou sur l'appareil.

**Mise à la terre ou polarisation :** Veuillez ne pas modifier la mise à la terre ou la polarisation de l'appareil.

**Protection du cordon secteur :** Les cordons d'alimentation doivent être placés de sorte qu'il soit impossible de marcher dessus. Vérifiez que les cordons ne sont pas pincés ou écrasés par des objets placés dessus ou coincés. Veuillez au bon agencement du cordon sur la prise secteur murale (ou multiprise) et sur l'appareil.

**Maintenance :** Pour réduire les risques d'incendie et d'électrocution, l'utilisateur doit uniquement effectuer sur l'appareil les opérations indiquées dans le mode d'emploi. Les opérations de maintenance doivent être confiées à des personnes qualifiées.

**Pour les appareils équipés d'un fusible accessible :** Remplacez le fusible uniquement par un fusible du même type et du même calibre.

## DÉCLARATION DE CONFORMITÉ

Nom du fabricant : DigiTech  
Adresse du fabricant : 8760 South Sandy Parkway  
Sandy, Utah 84070 USA

déclare que le produit :

Nom du produit : RP50  
Option du produit : toutes (nécessite un adaptateur secteur de Classe II répondant aux normes EN60065, EN60742 ou équivalent)

est conforme aux normes suivantes :

Sécurité : EN 60065 (1998)

Compatibilité : EN 55013 (1990)  
EN 55020 (1991)

Informations complémentaires :

Le produit ci-joint est conforme à la norme 72/23/EEC sur les basses tensions et à la norme EMC 89/336/EEC telle qu'amendée par la norme 93/68/EEC.

Responsable de la production  
8760 S. Sandy Parkway  
Sandy, Utah 84070, USA  
Date : 30 Septembre 2002

Contact européen : Votre revendeur local DigiTech

Harman Music Group  
8760 South Sandy Parkway  
Sandy, Utah 84070 USA  
Tél. : (801) 566-8800  
Fax : (801) 568-7573

# Garantie

Nous sommes très fiers des produits que nous fabriquons. C'est pourquoi **DigiTech** garantit ses produits.

*Garantie* : Les termes de la garantie et les dommages couverts dépendent du pays de distribution du produit.

Nous vous conseillons de consulter votre revendeur ou l'importateur agréé de votre pays.

**REMARQUE** : Les informations contenues dans ce mode d'emploi sont susceptibles d'être modifiées sans préavis. Certaines informations relatives au produit ou au système d'exploitation peuvent donc s'avérer inexactes au moment de l'impression de ce mode d'emploi. Les informations contenues dans cette version du mode d'emploi annulent et remplacent toutes les précédentes.

# Introduction

Grâce aux évolutions technologiques permanentes, le RP50 vous offre la polyvalence, la puissance et la possibilité d'obtenir des créations sonores jusqu'alors impossibles. Nous vous recommandons de lire ce manuel pour profiter au maximum du RP50.

Éléments fournis :

Avant de commencer vérifiez que vous avez tous les éléments suivants :

- **RP50**
- **Carte de garantie**

Nous avons pris le plus grand soin lors de la fabrication de ce produit. Tout devrait être compris et en état de marche. Si quelque chose manque, contactez votre revendeur. Pensez à remplir votre carte de garantie ou à vous enregistrer en ligne sur notre site Internet <http://www.digitech.com>.

Votre RP50 sera ainsi couvert par la garantie.

# Face avant

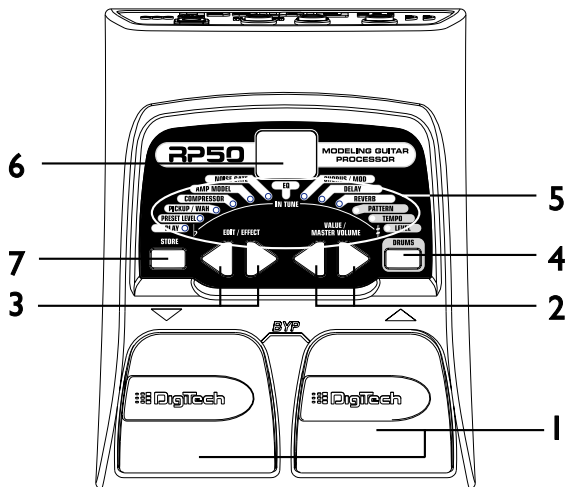

**I. Commutateurs au pied** - Ces 2 commutateurs au pied permettent de sélectionner les Presets, l'accordeur ou de bypasser le RP50. Le commutateur Haut sélectionne les Presets supérieurs, et le commutateur Bas sélectionne les Presets inférieurs. Appuyez sur les deux à la fois pour bypasser le preset sélectionné. Maintenez les deux commutateurs enfoncés pour sélectionner l'accordeur.

**2. Touches Value** - Les touches Value ont plusieurs fonctions selon le mode sélectionné. En mode de jeu, ces touches contrôlent le niveau général du RP50. Lors des éditions, ces touches règlent l'effet sélectionné. Ces touches modifient aussi le tempo du Pattern et le niveau de la boîte à rythmes. Lorsque vous utilisez l'accordeur, ces touches sélectionnent la fréquence de référence.

**3. Touches Effect/Edit** - En appuyant sur la touche Edit, vous passez en mode d'édition et sélectionnez les effets à éditer. Appuyez sur les touches Edit gauche et droite pour vous déplacer parmi les effets. Chaque Led d'effet s'allume en fonction de l'effet édité.

**4. Drums** - La touche Drums vous permet d'activer/désactiver la boîte à rythmes du RP50. Lorsque la touche Drums est active, la LedDrums LED s'allume et le Pattern de batterie sélectionné joue en continue.

**5. Leds d'effets** - Les Leds d'effets vous informent sur le Preset sélectionné. En mode d'édition, les Leds indiquent l'effet sélectionné pour l'édition. En mode accordeur, les Leds indiquent l'accordage de la note par rapport à sa référence juste.

**6. Écran** - L'écran vous donne des informations sur différentes fonctions selon le mode sélectionné. En mode de jeu Play, l'écran indique le numéro du Preset sélectionné. En mode d'édition, l'écran indique la valeur du paramètre en cours de réglage. Lorsque l'accordeur est activé, l'écran indique la note jouée.

**7. Store** - La touche Store vous permet de sauvegarder vos éditions dans les Presets utilisateur.

# Face arrière

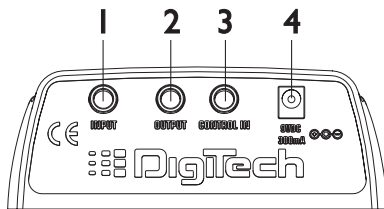

**1. Entrée** - Connectez votre instrument à ce Jack.

**2. Sortie** - Cette sortie est au format Jack stéréo 6,35 mm. Connectez ce Jack à l'entrée d'un seul amplificateur en mono, ou utilisez un câble en "Y" Jack stéréo/2 Jacks mono pour utiliser deux amplificateurs en stéréo. Ce Jack peut aussi être utilisé comme embase casque.

**Note : Lorsque vous utilisez le RP50 directement dans une table de mixage ou un enregistreur ou avec un casque, vous pouvez activer la fonction de modélisation globale d'enceinte pour simuler une enceinte sur chaque Preset du RP50 (voir page 20 pour de plus amples détails sur la modélisation d'enceinte).**

**3. Control In** - Connectez une pédale de volume passive à ce Jack pour contrôler le volume, la Wah, et le Whammy™ du RP50.

**4. Adaptateur secteur** - Connectez uniquement l'alimentation optionnelle DigiTech PS200R.



# Connexions

Il y a différentes façons de connecter le RP50. Les schémas suivants montrent certaines de ces connexions.

Avant toute connexion, assurez-vous que votre amplificateur est éteint et que l'adaptateur secteur du RP50 est déconnecté. Il n'y a pas d'interrupteur sur le RP50. Pour éteindre le RP50, déconnectez votre instrument du Jack d'entrée (pour économiser les piles) ou déconnectez l'adaptateur secteur PS200R optionnel de l'embase Power ou du secteur.

## Utilisation en mono

Connectez votre guitare à l'entrée du RP50. Connectez un câble d'instrument mono entre la sortie stéréo du RP50 et l'entrée instrument de votre amplificateur.

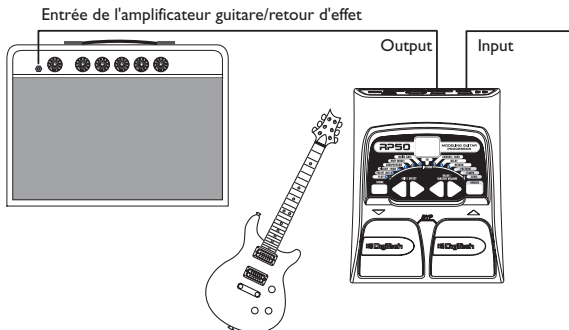

## Utilisation stéréo

Pour l'utilisation en stéréo, connectez la guitare à l'entrée du RP50. Connectez un cordon en "Y" stéréo/mono-mono ou un casque en sortie du RP50. Lorsque vous utilisez un câble en "Y", connectez une extrémité du cordon à l'entrée du premier amplificateur (ou table de mixage) et la deuxième en entrée du second amplificateur (ou table de mixage). Si vous utilisez une table de mixage, placez les panoramiques des voies aux extrêmes. Pour simuler une enceinte d'ampli guitare lorsque vous utilisez une console de mixage ou un casque vous pouvez activer la modélisation globale d'enceinte (voir page 20).

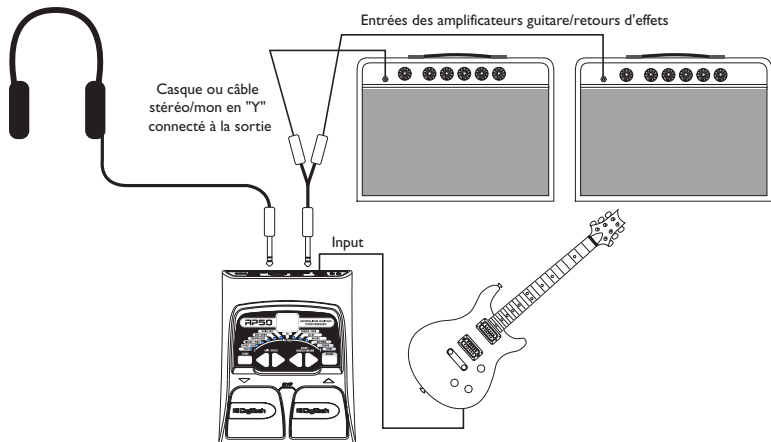

# Alimentation

Il y a deux façons d'alimenter le RP50 : par piles ou par adaptateur secteur optionnel PS200R. Avant d'allumer quoi que ce soit, réglez vos amplificateurs sur un son clair et réglez les réglages de tonalité à plat (sur 0 ou 5 sur la plupart des amplificateurs).

## Alimentation par piles

Le RP50 offre une autonomie supérieure à 15 heures avec 6 piles AA. Le compartiment des piles est situé sous le RP50. L'illustration suivante indique comment installer les piles.

**Note : Faites attention à la polarité des piles lorsque vous les installez. Les polarités changent par paires.**

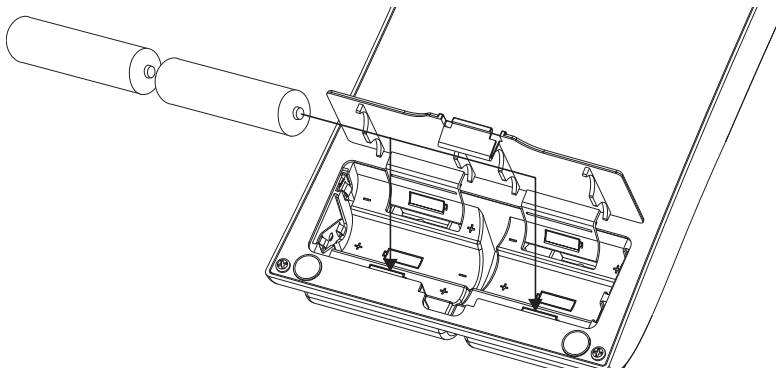

La connexion d'un cordon en entrée allume le RP50. Déconnectez votre câble guitare pour placer le RP50 hors tension. Placez votre amplificateur sous tension et réglez le volume à un niveau normal. Pour économiser les piles, déconnectez votre instrument de l'entrée du RP50 lorsque vous ne l'utilisez pas.

## **Alimentation par adaptateur secteur**

Le RP50 peut aussi être alimenté à l'aide de l'adaptateur secteur optionnel PS200R. Connectez l'adaptateur secteur PS200R à l'embase Power en face arrière du RP50. Connectez l'autre extrémité du PS200R à la prise secteur. Placez votre amplificateur sous tension et réglez le volume à un niveau normal.

# **À propos du RP50**

## **Les Presets**

Les Presets sont des emplacements mémoire numérotés correspondant aux sons. Les Presets sont chargés avec les commutateurs au pied. Le RP50 dispose de 40 Presets utilisateur (Presets 1-40) et de 40 Presets usine (Presets 41-80). Les Presets utilisateur vous permettent de sauvegarder vos réglages. Les Presets d'usine ne peuvent pas être effacés. D'usine, les 40 Presets utilisateur sont la copie exacte des 40 Presets usine. Ceci vous permet de créer vos propres Presets sans perdre les Presets usine.

## **Mode de jeu**

Lorsque vous placez le RP50 sous tension, vous êtes en mode Play. La Led à l'extrémité gauche s'allume, indiquant que vous êtes en mode Play. En mode de jeu, utilisez les commutateurs au pied Haut/Bas pour accéder aux Presets.

## Accordeur

L'accordeur du RP50 vous permet de vous accorder rapidement ou contrôler l'accordage de votre guitare. Activez l'accordeur en maintenant les deux commutateurs au pied enfoncés. L'indication  $\text{E} \cup$  s'affiche rapidement et vous indique que vous avez activé l'accordeur. Jouez une note (utilisez le micro manche, si possible). L'écran indique la note jouée. Les Leds d'effets indiquent si la note est trop haute ou trop basse. Les 6 Leds rouges de droite indiquent que la note est trop haute et doit être descendue. Les 6 Leds rouges de gauche indiquent que la note est trop basse et qu'elle doit être remontée. La Led verte du centre indique que la note est juste. La sortie est coupée pendant l'accordage.

L'écran indique la note jouée.

Les Leds à gauche de la Led EQ indiquent que la note est trop basse.

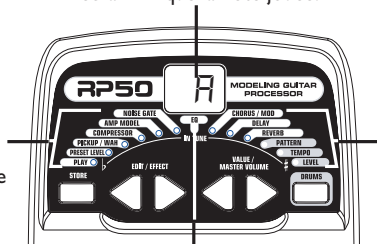

Les Leds à droite de la Led EQ indiquent que la note est trop haute.

Lorsque la Led EQ est allumée, la note est juste.

Lorsque l'accordeur est activé, vous pouvez modifier la note de référence de l'accordage. Par défaut la fréquence est le La = 440 Hz. (affiché sous la forme 40). Appuyez sur les touches Value pour changer de fréquence de référence d'accordage : La = Lab (affiché  $\text{A}b$ ),

La = Sol (affiché ♩) et La= Solb (affiché ♩b). L'écran clignote rapidement sur la référence d'accordage. Quittez l'accordeur en appuyant sur l'une des pédales. La référence d'accordage reste en mémoire jusqu'à la mise hors tension.

## Bypass

Les Presets du RP50 peuvent être bypassés pour un son clair et non traité. Pour bypasser le RP50, appuyez sur les deux pédales à la fois. L'écran affiche b♩, indiquant que le Preset est bypassé. Appuyez sur l'une des pédales pour annuler le Bypass et revenir au dernier Preset utilisé.

## Édition/création de Presets

La création de votre propre son est chose aisée et intuitive avec le RP50. Le RP50 vous permet de créer vos propres Presets, ou d'améliorer les Presets existants en fonction de vos besoins. Lorsque vous créez ou éditez un son, vous devez commencer avec un Preset usine ou utilisateur. Il n'est pas possible de commencer par un Preset vide. Vous pouvez sauvegarder votre Preset dans n'importe quel emplacement utilisateur (voir sauvegarde d'un Preset en page 12).

Pour éditer ou créer un Preset :

1. Appuyez sur **LES COMMUTATEURS AU PIED** pour sélectionner un Preset
2. Appuyez sur la touche **EDIT** et regardez les Leds d'effets pour sélectionner l'effet à éditer.
3. Appuyez sur les touches **VALUE** pour modifier les valeurs de paramètres.

## Les Leds d'effets

Lorsque vous éditez un Preset, les Leds d'effets indiquent l'effet sélectionné pour l'édition. Les touches Edit vous permettent de vous déplacer parmi les modules d'effets. Les Leds s'allument et indiquent quel groupe d'effets est sélectionné. Chaque effet offre de multiples réglages. Les touches Value vous permettent de modifier la valeur du réglage. Lorsque vous appuyez sur une touche, la valeur ou le statut est indiqué à l'écran.

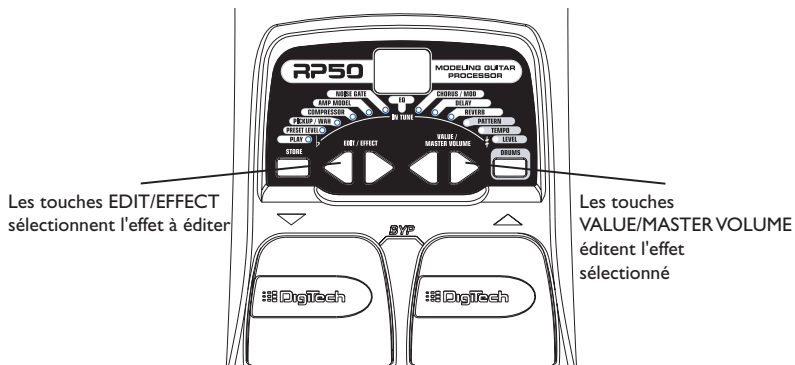

Lorsque la valeur enregistrée d'un effet est modifiée, le point décimal inférieur droit de l'écran s'affiche pour vous indiquer que vous devez sauvegarder les modifications. Le fait de changer de Preset, ou la mise hors tension avant la sauvegarde vous fait perdre vos nouveaux réglages.

# Sauvegarde/copie d'un Preset

Une fois le Preset modifié, vous pouvez le sauvegarder dans l'un des 40 Presets utilisateur (Presets 1-40). Les étapes suivantes vous expliquent comment sauvegarder vos réglages ou comment copier un Preset sous un autre emplacement mémoire :

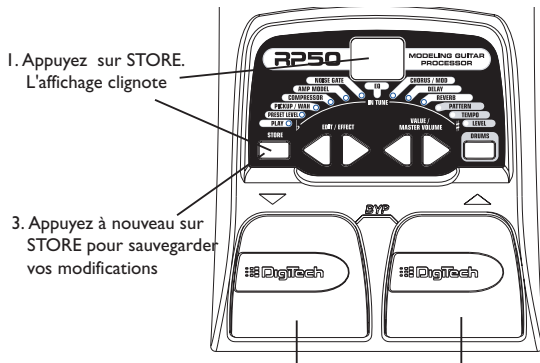

2. Utilisez les pédales pour sélectionner l'emplacement du Preset où vous souhaitez sauvegarder vos modifications.

1. Appuyez sur la touche **STORE**. Le Preset courant clignote à l'écran.

2. Appuyez sur **LES COMMUTATEURS AU PIED** pour sélectionner le Preset utilisateur de destination pour la copie.

3 Appuyez sur la touche **STORE** pour sauvegarder les modifications.



# Définition des effets

Le RP50 contient plusieurs amplificateurs virtuels et plusieurs effets de très haute qualité. Chaque effet du RP50 peut être programmé en fonction de vos applications personnelles. La compréhension de ces effets sur le son vous permettra d'obtenir le son que vous souhaitez. Les sections suivantes décrivent les différents effets et le son qu'ils produisent.

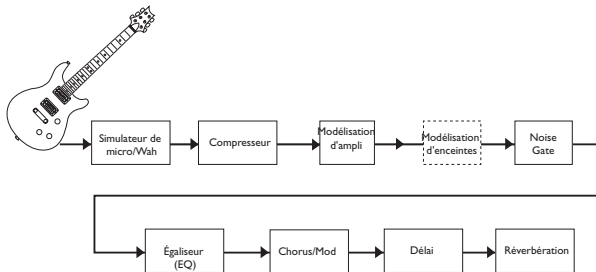

## Preset Level

Contrôle le niveau de chaque Preset. Ce réglage étant individuel à chaque Preset, vous pouvez modifier ce réglage en fonction des modèles d'amplificateurs utilisés.

## Pickup/Wah

Le simulateur de micro vous offre le gros son d'un micro à double bobinage à partir d'un micro simple bobinage ou la clarté et la précision d'un simple bobinage si votre guitare est équipée d'un double bobinage. La Wah est un effet contrôlé par une pédale d'expression, comme si la guitare parlait et disait "Wah".

**Types de Pickup/Wah** - Les touches Value sélectionnent le type de micro ou de Wah.

*DF* - Désactive le module Pickup Simulator/Wah.

*SH* - Donne à un simple bobinage le son d'un double bobinage.

*HS* - Donne à un double bobinage le son d'un simple bobinage.

*Cr* - Cry Wah est un son de Wah traditionnelle.

*BD* - Boutique Wah est une Wah plus large avec un son plus moderne.

*FR* - Wah large bande — balaye la totalité du spectre sonore audible.

## Compressor

Les compresseurs limitent la plage dynamique du signal de la guitare.

*1* à *15* - Contrôle le taux de compression (taux et Sustain) sur une plage de *1* (légère compression) à l'infini (Sustain maximum) ou désactive la compression.

## Modélisation d'amplificateur/d'enceinte

La modélisation d'amplificateurs est une technologie qui émule le son de plusieurs amplificateurs célèbres modernes et Vintage et de guitares acoustiques. Les valeurs *1-9* augmentent le gain de l'amplificateur et le niveau.

*b 1-b9* - Basé sur un Blackface

*o 1-o9* - Basé sur un Boutique

*r 1-r9* - Basé sur un Rectifier

*H 1-h9* - Basé sur un Hot Rod

*t 1-t9* - Basé sur un Classic Tweed

*U 1-U9* - Basé sur un combo anglais

*c 1-c9* - Basé sur un ampli à lampes clair

*S 1-S9* - Basé sur un Stack anglais

*U 1-U9* - Son de combo Crunchy à lampes

*9 1-99* - Ampli à lampe à gain élevé

*F 1-F9* - Distorsion fuzz Vintage

*AC* - Guitare acoustique

Les marques commerciales sont la propriété de leur société mère et ne sont pas associées à DigiTech.

## EQ

L'égalisation est utilisée pour modeler la réponse en fréquence du signal de votre guitare. L'égaliseur du RP50 est similaire aux réglages de tonalité de votre amplificateur. Les valeurs de 1-4 atténuent le niveau de chaque bande de fréquence, 5 correspond à une réponse plate flat (sans correction), et les valeurs de 6-9 accentuent le niveau de chaque bande.

Bass (b 1- b9) - Les touches Value règlent le niveau des graves.

Mid (d 1- d9)- Les touches Value règlent le niveau des médiums.

Treble (t 1- t9)- Les touches Value règlent le niveau des aigus.

## Noise Gate

Les Noise Gates suppriment le bruit de fond lorsque vous ne jouez pas. L'AutoSwell crée un effet de pédale de volume automatique avec temps d'attaque variable. Différentes guitares et micros nécessitent différents réglages de seuil. Sélectionnez un réglage qui coupe le son lorsque vous ne jouez pas.

0F.9 1-99 - Sélectionne le Noise Gate Silencer™. Les réglages 1-9 sélectionnent le seuil. Of désactive le Noise Gate.

5 1-59 - Sélectionne l'Auto Swell. Les réglages 1-9 sélectionnent le temps d'attaque.

## Chorus/Mod

Le module Chorus/Mod vous permet de sélectionner les effets Chorus, Flanger, Phaser, Tremolo, Panner, Vibrato, Rotary Speaker, AutoYa™, Envelope, Detune, Pitch Shift et Whammy™. Lorsque ce module est sélectionné, les touches Value sélectionnent le type d'effet. Vous ne pouvez utiliser qu'un seul de ces effets à la fois. La liste suivante décrit chaque effet et ses paramètres en détail.

### **Chorus** (C 1-C9)

Le Chorus ajoute un temps de retard court au signal. Le signal retardé est modulé en hauteur et remélangé au signal initial pour créer un son plus épais et une image stéréo plus large. Utilisez les touches Value pour sélectionner l'un des neuf Chorus.

### **Flange** (F 1-F9)

Le Flanger utilise le même principe que le Chorus mais avec un temps de retard plus court et réinjecte le signal au délai de modulation. Il en résulte un balayage sonore exagéré. Utilisez les touches Value pour sélectionner l'un des neuf Flangers.

### **Phaser** (P 1-P9)

Le Phaser sépare le signal d'entrée et déphase l'un des signaux, puis le remélange au signal original. Certaines fréquences sont alors annulées. Utilisez les touches Value pour sélectionner l'un des neuf Phasers.

### **Tremolo** (T 1-T9)

Le tremolo module le volume du signal avec une vitesse constante. Utilisez les touches Value pour sélectionner l'un des neuf réglages.

### **Panner** (n 1-n9)

Le panoramique automatique module le son de gauche à droite avec une vitesse constante. Utilisez les touches Value pour sélectionner l'un des neuf réglages de Panner.

### **Vibrato** (b 1-b9)

Le vibrato module la hauteur du signal à vitesse constante. Utilisez les touches Value

pour sélectionner l'un des neuf réglages de vibrato.

### **Rotary Speaker (r 1-r9)**

Cet effet simule une enceinte avec un Woofer et un Tweeter tournants. La rotation des deux haut-parleurs produit une combinaison sonore intéressante entre un mouvement du son et des légères variations de hauteur. Utilisez les touches Value pour sélectionner l'un des neuf réglages de haut-parleur tournant.

### **AutoYa™ (A 1-A9)**

L'AutoYa™ combine les caractéristiques d'une Wah et d'un Flanger, créant des sons ressemblant aux voyelles de la voix humaine, comme si la guitare chantait "Yah".

L'AutoYa™ anime le son selon l'attaque sur les cordes. Utilisez les touches Value pour sélectionner l'un des neuf réglages d'AutoYa™.

### **Envelope Filter (E 1-E9)**

Le filtre d'enveloppe est une Wah dynamique qui modifie le son en fonction de l'attaque sur les cordes. Utilisez les touches Value pour sélectionner l'un des neuf réglages d'Envelope Filter.

### **Detune (d 1-d9)**

Le Detuner fait une copie de votre son qu'il désaccorde légèrement par rapport au signal original et mixe les deux signaux. Il en résulte un effet de doublage, comme si deux guitares jouaient en même temps. Utilisez les touches Value pour sélectionner l'un des neuf réglages de Detuner.

## Pitch Shift (H 1-H9)

Le Pitch Shifter copie le signal et transpose la hauteur de la copie sur une note différente. La note transposée est ensuite mélangée à la note originale, comme si deux guitares jouaient des notes différentes. Utilisez les touches Value pour sélectionner l'un des neuf réglages de Pitch Shifter. Les réglages sont les suivants :

H 1 = -12 demi-tons

H4 = -4 demi-tons

H7 = +5 demi-tons

H2 = -7 demi-tons

H5 = +3 demi-tons

H8 = +7 demi-tons

H3 = -5 demi-tons

H6 = +4 demi-tons

H9 = +12 demi-tons

## Whammy™ (Y 1-Y9)

La Whammy™ est un effet qui utilise une pédale d'expression pour modifier la hauteur du signal d'entrée, ou ajouter une harmonie variable sur le signal original. La hauteur de la note varie avec la position de la pédale. Utilisez les touches Value pour sélectionner l'un des neuf réglages de Whammy™. **W** signifie Whammy et **H** signifie harmonisation. Les réglages de Whammy sont les suivants :

Y 1 = **W** Octave sup.

Y4 = **W** 2 octaves inf.

Y7 = **H** 3rd/4th sup.

Y2 = **W** 2 octaves sup.

Y5 = **H** m3rd/Maj 3rd sup

Y8 = **H** Octave sup.

Y3 = **W** Octave inf.

Y6 = **H** 2nd/Maj 3rd sup.

Y9 = **H** Octave inf.

Note : m3rd = Tierce mineure, Maj 3rd = Tierce majeure, 4th = Quarte, 2nd = Seconde

## Delay

Le RP50 offre 3 types de délais : Mono (d), Analog (A) et Ping Pong (P), chacun avec un temps de retard maximum de 2 secondes et deux réglages : temps et répétitions. Le premier paramètre est le type/variation, sélectionnant le type de délai et fait varier le nombre de répétitions et le niveau. Le second paramètre est le temps de retard, avec une plage de 1-99 (10 ms-990 ms), 1 et 2 (1 et 2 secondes), lorsque la Led Delay est allumée. Les réglages de délai sont les suivants :

d, A, P 1=5% fback, level 15	d, A, P 4=5% fback, level 30	d, A, P 7=5% fback, level 50
d, A, P 2=25% fback, level 15	d, A, P 5=25% fback, level 30	d, A, P 8=25% fback, level 50
d, A, P 3=50% fback, level 15	d, A, P 6=50% fback, level 30	d, A, P 9=50% fback, level 50

Note : fback = répétitions, Level = niveau

## Reverb

La réverbération ajoute de l'espace au son, comme si vous jouiez dans une pièce ou un espace plus ou moins grand. Utilisez les touches Value pour sélectionner l'un des neuf réglages. Plus la valeur est importante, plus le niveau est élevé. Les réglages de réverbération sont les suivants :

r 1-F9 = Room

H 1-H9 = Hall

P 1-P9 = Plaque

[ 1-C9 = Église

A 1-A9 = Stade

S 1-S9 = Ressorts

## Autres Fonctions

### Pédale d'expression

La face arrière du RP50 possède une entrée pour une pédale d'expression. Utilisez n'importe quel type de pédale de volume passive comme pédale d'expression. Connectez la pédale de volume passive à l'entrée Expression Pedal du RP50. La pédale d'expression peut contrôler le volume, la Wah, ou la Whammy™ du RP50. Si vous désactivez les fonctions Wah et Whammy, la pédale d'expression fonctionne comme pédale de volume. Si la Wah ou la Whammy™ sont activées, la pédale d'expression contrôle ces effets.

### La boîte à rythmes

Le RP50 offre plusieurs Patterns de batterie échantillonnés utiles pour travailler avec précision sur le temps. Appuyez sur la touche Drums pour passer en mode Drums et lancer la lecture des boucles de batterie (excepté lorsque vous êtes en mode Store ou Bypass). En mode Drums, les touches Edit sélectionnent le Pattern de batterie, le tempo et le niveau. Appuyez à nouveau sur la touche Drums pour arrêter la lecture de la boucle.

### Modélisation globale d'enceinte

Le RP50 dispose d'une fonction de modélisation globale d'enceinte pouvant être activée sur tous les Presets lorsque vous êtes connecté directement à une console de mixage ou lorsque vous utilisez un casque. Cette fonction simule un type d'enceinte connectée à chaque modèle d'amplificateur dans tous les Presets. Chaque modèle d'amplificateur possède un modèle d'enceinte spécifique qui optimise le son lorsque vous utilisez le RP50 de cette façon. Pour activer la modélisation d'enceinte :

1. Maintenez la touche Drums enfoncée lorsque vous placez le RP50 sous tension. Attendez que l'écran indique **CELESTION**. Relâchez la touche Drums.



La modélisation d'enceinte est maintenant activée pour tous les modèles d'amplificateurs de tous les Presets. Voici la liste des enceintes modélisées avec les modèles d'amplificateurs :

- b | -b9 – Blackface – enceinte 2x12
- o | -o9 – Boutique – enceinte Vintage 4x12
- r | -r9 – Rectifier – enceinte Vintage 4x12
- H | -H9 – Hot Rod – enceinte British 4x12
- t | -t9 – Classic Tweed – enceinte 2x12
- l | -l9 – British Combo – enceinte 2x12
- c | -c9 – Clean Tube – enceinte British 4x12
- S | -S9 – British Stack – enceinte British 4x12
- U | -U9 – Crunch – enceinte Vintage 4x12
- 9 | -99 – High Gain Tube – enceinte British 4x12
- F | -F9 – Fuzz – enceinte British 4x12

## Initialisation aux paramètres d'usine

Cette fonction initialise les réglages du RP50 sur ses réglages d'usine. Cette procédure efface tous les Presets utilisateur. **Cette opération efface tous les réglages programmés par l'utilisateur. Il n'est pas possible de revenir en arrière !**

La procédure d'initialisation est la suivante :

1. Déconnectez l'alimentation du RP50 (adaptateur secteur) ou débranchez la guitare de l'entrée Jack (alimentation par piles).
2. Maintenez la touche **EDIT** gauche enfoncée pendant la remise sous tension ou la connexion de la guitare au RP50.
3. Lorsque l'écran indique --, relâchez la touche et appuyez sur la touche **STORE**. L'écran indique rĒ. Le RP50 est maintenant initialisé sur ses réglages d'usine.

# Annexes

## Caractéristiques techniques :

**Entrée :** Jack 6,35 mm

**Sortie :** 1 - Jack stéréo 6,35 mm (utilisable pour l'écoute au casque)

**Control In :** Jack 6,35 mm (utilisez une pédale de volume passive comme pédale d'expression)

**A/N/A :** 24 bits, Delta Sigma

**Alimentation :** 6 piles AA ou adaptateur secteur DigiTech PS200R (9Vcc)

**Consommation électrique :** 5 Watts maximum (avec adaptateur secteur optionnel PS200R)

**Autonomie des piles :** >15 heures en utilisation continue

**Mémoire/Presets :** 40 utilisateur/40 usine

**Effets :** Simulateur de micro, Wah, compresseur, 11 modèles d'amplificateurs, simulateur de guitare acoustique, égaliseur 3 bandes, Noise Gate, modélisation d'enceinte, Chorus, Flanger, Phaser, tremolo, Panner, vibrato, haut-parleur tournant, Auto Ya™, filtre d'enveloppe, Pitch Shifter, Detune, Whammy™, délai et réverbération

**Boîte à rythmes :** 30 Patterns

**Effets simultanés :** 8 maximum

**Dimensions :** 152 mm (longueur) x 127 mm (largeur) x 54 mm (hauteur)

**Poids :** 400 grammes (900 grammes avec l'adaptateur secteur)

## Liste des Presets (utilisateur/usine)

1/41	Stacked	21/61	Bad Dog
2/42	Recto Delay	22/62	Steely Phase
3/43	Clean Chorus	23/63	Rhythm Crunch
4/44	Octave Drive	24/64	Metal Scoop
5/45	Classic Blackface	25/65	Slap Rhythm
6/46	Crunchy Phase	26/66	20 Fathoms
7/47	Fuzz Church	27/67	Electro-Sitar
8/48	Grindy Detune	28/68	Smooth Drive
9/49	Big Boutique	29/69	Fuzzboy
10/50	Acoustic Chorus	30/70	Surfin'
11/51	Sustainium	31/71	Clean Flange
12/52	Rotary Blues	32/72	Thickerer
13/53	Wahtch It	33/73	Pedal Steel
14/54	Power Flange	34/74	Short Stack
15/55	Campfire Tremolo	35/75	Dirt Combo
16/56	Detune Tube	36/76	Triplet Chunk
17/57	Whammy Time	37/77	Roto Jazz
18/58	Mr. Guts	38/78	Acoustic 5ths
19/59	Ottowah	39/79	Ya Ya Sure
20/60	Volume Swell	40/80	Octavian

**DigiTech**  
**8760 South Sandy Parkway**  
**Sandy, Utah 84070**  
**Tél. : (801) 566-8800**  
**Fax : (801) 566-7005**

**DigiTech® est une marque déposée de**  
**Harman Music Group Inc.**

**Copyright - Harman Music Group**

**Imprimé 10/2002**

**Fabriqué aux USA**

**RP50 — Processeur guitare à modélisation**  
**Mode d'emploi 18-1396-A**

**Consultez le site Internet de DigiTech :**  
**[www.digitech.com](http://www.digitech.com)**

 **A Harman International Company**