

INSTRUCTIONS FOR USE

and installation instructions

(F) Instructions d'utilisation et avis de montage

IGV 658.0

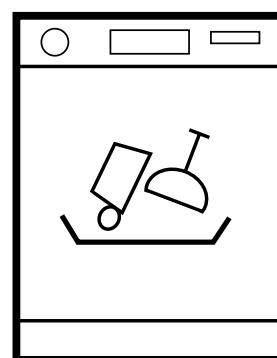

Avertissements et conseils importants

Il est très important que cette notice d'utilisation soit conservée avec l'appareil pour toute future consultation. Si cet appareil devait être vendu ou transféré à une autre personne, assurez-vous que la notice d'utilisation suive l'appareil de façon à ce que l'utilisateur puisse être informé du fonctionnement de celui-ci des avertissements s'y rapportant.

Ces avertissements sont donnés pour votre sécurité et pour celle d'autrui. Nous vous prions donc de bien vouloir les lire attentivement avant d'installer et d'utiliser l'appareil.

Installation

- Cet appareil est lourd. Faites attention lors du déplacement.
- Il est dangereux de modifier ou d'essayer de modifier les caractéristiques de cet appareil.
- Assurez-vous, après avoir installé l'appareil, que celui-ci ne repose pas sur le câble d'alimentation.
- Tous travaux électriques nécessaires à l'installation de l'appareil ne seront confiés qu'à un électricien qualifié.
- Tous travaux hydrauliques nécessaires à l'installation de l'appareil ne seront confiés qu'à un plombier qualifié.

Sécurité des enfants

- Cet appareil a été conçu pour être utilisé par des adultes. Veillez donc à ce que les enfants n'y touchent pas ou qu'ils ne utilisent pas comme un jouet.
- Il faut donc garder les emballages hors de la portée des enfants.
- Il faut donc garder les produits de lavage dans un endroit sûr, hors de la portée des enfants.

Conseils d'utilisation

- Les ustensiles qui ont été en contact avec de l'essence, peinture, débris d'acier ou de fer, produits chimiques corrosifs, acides ou alcalins ne doivent pas être lavés dans votre appareil.
- N'ouvrez pas la porte de votre lave-vaisselle quand celui-ci est en marche. Arrêtez-le toujours avant.
- N'utilisez que des produits de lavage prévus pour des lave-vaisselle ménagers.
- Fermez toujours la porte après avoir chargé ou sorti la vaisselle. Une porte ouverte représente toujours un danger.

- Ne vous appuyez pas et ne vous asseyez pas sur la porte de l'appareil lorsqu'elle est ouverte.
- Débranchez toujours la prise de courant et fermez le robinet d'eau après l'utilisation de l'appareil.
- Faites particulièrement attention lorsque vous nettoyez le fond de la porte et les charnières parce que les extrémités métalliques peuvent occasionner des blessures.
- Cet appareil doit être réparé par un service agréé avec des pièces détachées d'origine.
- En cas de panne, n'essayez jamais de réparer votre appareil vous-même. Les réparations effectuées par du personnel non qualifié peuvent provoquer des dommages ou de graves dérèglements.

Protection de l'environnement

- Tous les matériaux marqués par le symbole  sont recyclables.
- Pour qu'ils puissent être récupérés (recyclés), il est nécessaire de les déposer dans les déchetteries prévues à cet effet (renseignez-vous auprès des autorités locales).
- Quand votre appareil devient trop vieux et que vous ne voulez plus vous en servir, ayez soin de la rendre inutilisable avant de vous en débarrasser. Les enfants risquent de s'enfermer dans le lave-vaisselle, ce qui risque de mettre leur vie en danger. Débranchez la prise et décrochez le câble d'alimentation. Mettez la fermeture de la porte hors service de façon à ce que personne ne puisse s'y enfermer.
- Participez à la protection de l'environnement en utilisant les moyens autorisés pour vous débarrasser de votre appareil usagé.

Sommaire

A l'intention de l'utilisateur

Avertissements et conseils importants	27
Guide pour l'utilisation de ce mode d'emploi	28
Description de l'appareil	29
Le bandeau de commandes	30
Mise en service	32
L'adoucisseur d'eau	32
Le produit de rinçage	34
Le produit de lavage	35
Chargement de votre appareil	36
Rangement de la vaisselle	36
Réglage en hauteur du panier supérieur	37
Nos conseils	38
Programmes de lavage	39
Comment faire votre vaisselle	40
Entretien	41
Nettoyage intérieur	41
Nettoyage du filtre central	41
Nettoyage du grand filtre	41
Nettoyage extérieur	42
En cas d'absence prolongée	42
Précautions contre le gel	42
Déplacement de l'appareil	42
En cas d'anomalie de fonctionnement	43
Sécurités anti-inondation	44
Service après-vente	44

A l'intention de l'installateur

Instructions pour l'installation	45
Caractéristiques techniques	45
Raccordement d'eau	46
Évacuation d'eau	47
Raccordement électrique	47
Encastrement	48
Ajustement de la hauteur de l'appareil	48
Application du panneau de porte	49
Installation du protecteur anti-buée	50
Application des profilés latéraux	50
Fixation aux meubles adjacents	50
Réglage du balancement de la porte	50
Adaption du socle	51

Guide pour l'utilisation de ce mode d'emploi

Vous trouverez les symboles suivants dans le texte pour vous guider dans les instructions:



Avertissements et conseils importants



Instructions pas à pas



Conseils d'utilisation



Protection de l'environnement

Description de l'appareil

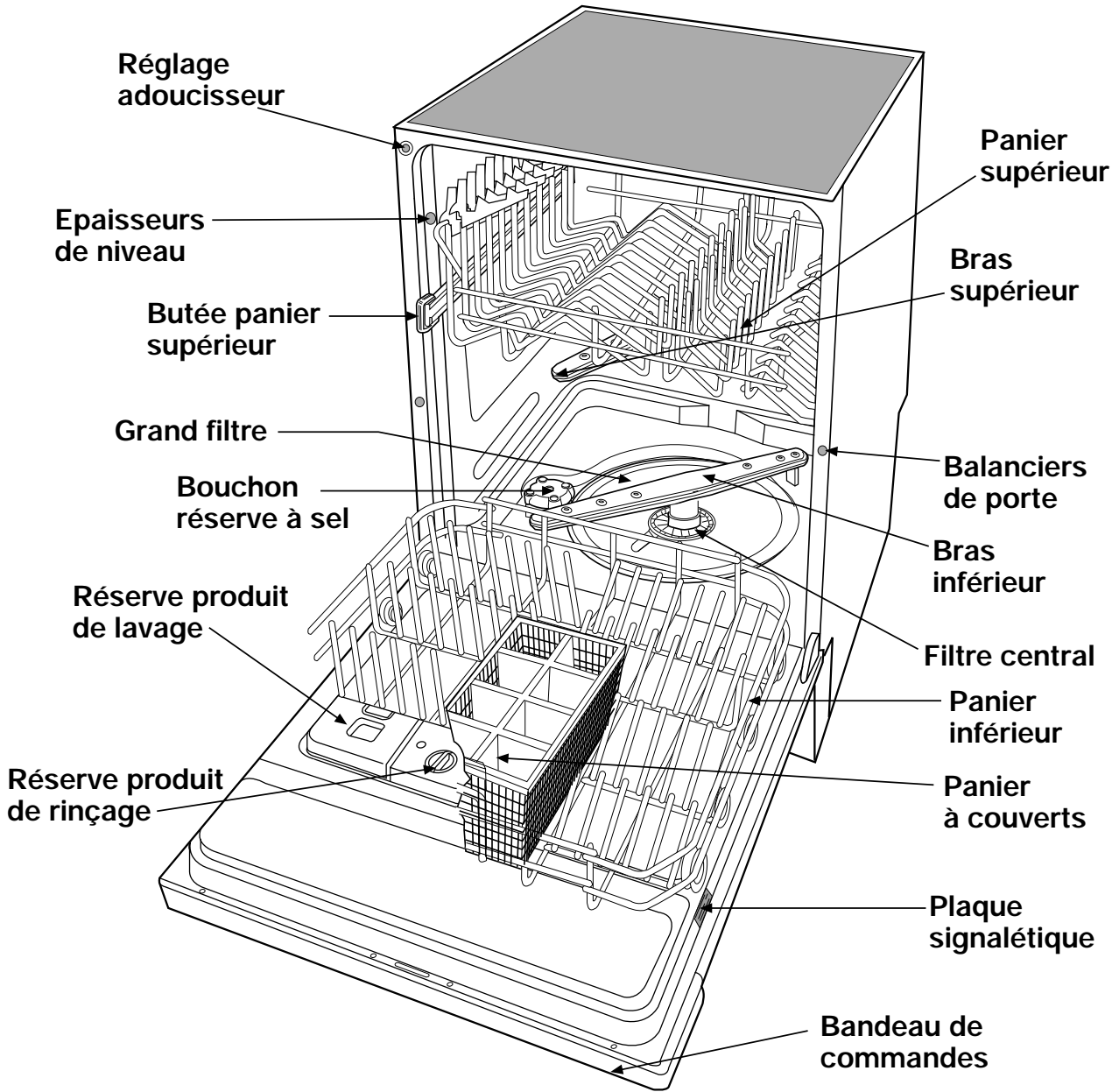

IN28

Le bandeau de commandes

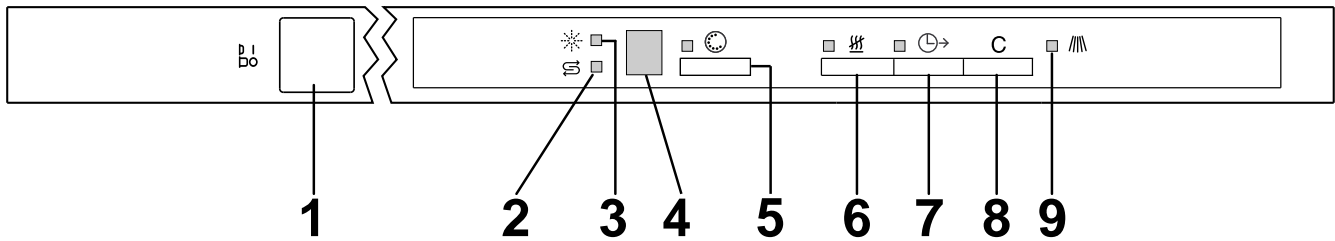

Dans ce lave-vaisselle, qui a été conçu pour se confondre complètement avec les meubles de cuisine, les commandes se trouvent dans le haut de la porte. Pour pouvoir utiliser les commandes, il faut laisser la porte légèrement entrouverte.

Des signaux sonores vous informent des opérations que le lave-vaisselle est en train d'exécuter.

Signal sonore de "commande acceptée"

Si on appuie sur une touche quelconque, il y a un signal sonore bref qui indique que l'appareil a accepté la commande reçue; si vous n'entendez aucun son, quand vous appuyez sur une touche, ceci signifie qu'il y a déjà un programme en cours ou que le programme sélectionné ne prévoit pas cette fonction.

Signal sonore de "départ de programme"

Un signal sonore continu d'une seconde environ, que l'on entend uniquement lorsqu'on ferme la porte, indique que le programme de lavage est en train de démarrer.

Signal sonore de "fin de programme"

Un signal sonore intermittent de la durée globale de cinq secondes vous indique que le programme de lavage est terminé.

Si vous voulez éliminer ces signaux sonores, appuyez en même temps sur les touches de "Séchage économique" et de "Démarrage retardé" pendant 3 secondes, jusqu'à ce que vous entendiez trois signaux sonores brefs.

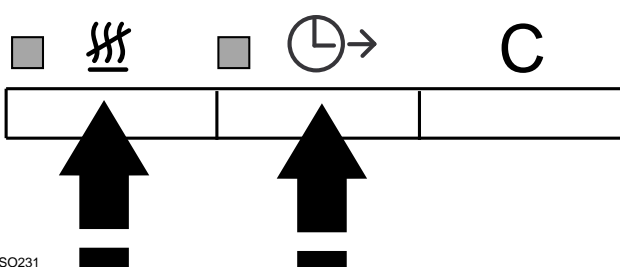

SO231

Pour rétablir le signal sonore, appuyez de nouveau en même temps sur les deux touches pendant trois secondes, jusqu'à ce que vous entendiez le signal sonore bref de "commande acceptée".

1. Touche Marche/Arrêt

Marche

Appuyez sur cette touche pour préparer le lave-vaisselle à recevoir des instructions (choix du programme de lavage, options de séchage, démarrage retardé, etc.).

La lampes témoins de contrôle du sel et du produit de rinçage clignotent s'il manque de sel et du produit de rinçage, et celle de la sélection des programmes se met à clignoter.

Sur l'affichage numérique, il y a le numéro "1" qui apparaît. Il s'agit du premier programme qu'il est possible de sélectionner (Lavage d'attente).

Arrêt

Quand le programme de lavage est terminé, le lave-vaisselle s'arrête automatiquement (un signal sonore intermittent de la durée de 5 secondes environ vous prévient) et sur l'affichage, il y a un segment horizontal qui fait son apparition en clignotant.

Pour éteindre le lave-vaisselle à la fin du programme, il suffit d'appuyer de nouveau sur cette touche.

2. Voyant de contrôle de la réserve de sel régénérant

Il s'allume quand le réservoir de sel est vide.

3. Voyant de contrôle de la réserve de produit de rinçage

Il s'allume quand le réservoir de produit de rinçage est vide.

4. Affichage numérique

5. Touche de sélection des programmes

Pour sélectionner le programme de lavage voulu, il faut appuyer sur cette touche jusqu'au moment où l'on voit apparaître sur l'affichage numérique le numéro qui correspond au programme choisi (cf. guide "Programmes de lavage").

Pour faire démarrer le programme, il suffit de fermer la porte du lave-vaisselle. Un signal sonore long (d'une seconde environ) vous prévient que le programme est en train de démarrer.

6. Touche de sélection "Séchage économique"

En appuyant sur cette touche, on élimine le réchauffage de l'eau du dernier rinçage, ce qui permet d'économiser du courant.

La lampe témoin correspondante s'allume.

Dans ce cas- là, la vaisselle ne sèche pas automatiquement dans l'appareil.

Si la lampe témoin est éteinte, la phase de séchage se fait complètement.

7. Touche de "Démarrage retardé"

Elle permet de retarder de le démarrage du programme pour une période qui va d'un minimum d'une heure à un maximum de neuf heures.

Comment retarder le démarrage du programme:

Lorsqu'on appuie sur la touche, le numéro "0" apparaît sur l'affichage.

En appuyant de nouveau sur la touche, on peut sélectionner le nombre d' heures de retard pour le démarrage du programme voulu, jusqu'à un maximum de 9.

Exemple: si vous avez sélectionné le numéro "2" le programme de lavage commence au bout de deux heures.

Pour effacer le démarrage retardé programmé, appuyez sur la touche jusqu'à ce que le numéro "0" apparaisse.

Fermez la porte du lave-vaisselle pour faire partir le compte à rebours; un signal sonore (long d'une seconde environ) vous prévient du fait que la fonction est enclenchée. En rouvrant la porte, vous pourrez lire sur l'affichage en heures, combien de temps il reste jusqu'au départ du programme.

Un point clignotant sur l'affichage numérique indique que le démarrage retardé est enclenché. L'ouverture de la porte n'a aucun effet sur le compte à rebours qui a commencé.

Pendant le compte à rebours, si vous voulez lire sur l'affichage quel est le numéro du programme sélectionné, appuyez sur la touche de sélection des programmes.

Après avoir enclenché le compte à rebours, si vous voulez annuler le démarrage retardé en fermant la porte, appuyez sur la touche "Annulation/Changement" pendant 2 secondes environ, jusqu'à ce que le signal sonore bref de "commande acceptée" se fasse entendre.

8. Touche "Annulation/Changement"

Si vous voulez annuler un programme déjà en cours, ou modifier une programmation, appuyez sur cette touche pendant deux secondes environ, jusqu'à ce que le signal sonore bref de "commande acceptée" se fasse entendre. Sur l'affichage on voit réapparaître le numéro "1" du premier programme à sélectionner (Lavage d'attente), tandis que la lampe témoin de sélection des programmes clignote pour indiquer que le lave-vaisselle est revenu à zéro et qu'il est possible de sélectionner un nouveau programme et de nouvelles options.

9. Lampe témoin pour programme Intensif

Elle s'allume quand on sélectionne le programme intensif avec pré-lavage à l'eau chaude: programme indiqué pour les casseroles et la vaisselle particulièrement sale.

Mise en service

Avant d'utiliser votre lave-vaisselle pour la première fois:

- ☞ Assurez-vous que les raccordements électrique et hydraulique soient conformes aux instructions d'installation
- ☞ réglez l'adoucisseur d'eau
- ☞ remplissez le réservoir du sel
- ☞ mettez du produit de rinçage dans le réservoir prévu à cet effet

L'adoucisseur d'eau

Suivant les localités, l'eau contient une quantité variable de sels calcaires et minéraux.

Plus la teneur en sels est élevée et plus l'eau est « dure ».

Le lave-vaisselle est muni d'un adoucisseur et, utilisant du sel régénérant spécial pour lave-vaisselle, il fournit une eau dépourvue de calcaire (adoucie) pour les opérations de lavage.

L'adoucisseur peut traiter une eau ayant une dureté atteignant 120 °TH et possède niveaux de réglage.

Vous pouvez demander le degré de dureté de votre eau à la Compagnie Locale des Eaux.

L'adoucisseur est réglé d'origine au niveau 4.

Vous pouvez sélectionner un niveau de réglage différent de celui qui a été prévu en usine, en vous servant des touches de sélection des programmes de lavage.

Pour sélectionner un nouveau niveau, il suffit de procéder de la façon suivante:

- Appuyez sur la touche Marche/Arrêt pour mettre le lave-vaisselle sous tension.
- Appuyez en même temps pendant 5 secondes environ sur les touches de "Séchage économique" et "Annulation/Changement jusqu'à ce que le signal sonore bref de "commande acceptée" se fasse entendre. Sur l'affichage, on voit apparaître le numéro "4" du niveau programmé en usine.
- Appuyez sur la touche de "Séchage économique" autant de fois qu'il le faut pour faire apparaître le niveau voulu sur l'affichage. La lampe témoin correspondante clignote pour vous signaler que c'est la touche sur laquelle il faut appuyer. A chaque pression, on augmente d'un niveau.
- Au bout de 5 secondes, si on n'appuie plus sur cette touche, l'appareil se remet sur la programmation précédente et mémorise le niveau sélectionné.

Niveau	Dureté de l'eau		
	°dH degrés allemands	°TH degrés français	PPM (Parts par millions)
0	<4	0-8	0-80
1	5-8	9-14	81-140
2	9-11	15-20	141-200
3	12-17	21-30	201-300
4	18-22	31-40	301-400
5	23-28	41-50	401-500
6	29-33	51-60	501-600
7	34-39	61-70	601-700
8	40-45	71-80	701-800
9	46-67	81-120	801-1200

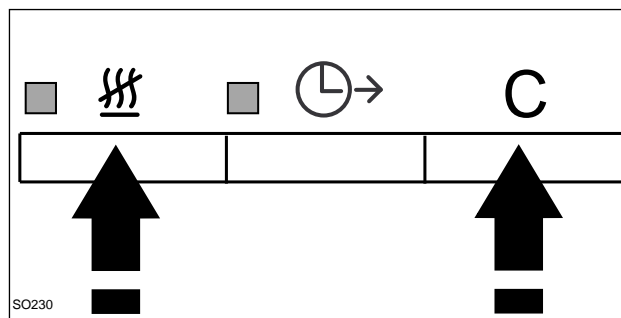

Remplissage du réservoir de sel

Si la dureté de votre eau correspond au niveau 0, il n'est pas nécessaire d'utiliser de sel régénérant, ni d'effectuer de réglage car elle est déjà douce.

i N'utiliser que du sel spécifique pour lave-vaisselle.

N'importe quel type de sel qui n'est spécifiquement destiné aux lave-vaisselle, spécialement le sel fin de cuisine, provoque des dégâts à l'adoucisseur.

Utilisez régulièrement le sel régénérant à partir du niveau 1.

Le remplissage du réservoir doit être effectué juste avant de commencer un programme de lavage, à l'exclusion du programme «Lavage d'attente», ceci afin d'éviter que d'éventuels grains de sel ou de l'eau salée ne provoquent la formation de rouille.

👉 **Pour remplir le réservoir:**

1. Dévissez et ôter le bouchon du réservoir.
2. Versez environ un litre d'eau dans le réservoir (ceci n'est indispensable que la première fois).
3. A l'aide de l'entonnoir livré avec l'appareil, versez dans le réservoir 1.5 à 1.8 kg de sel.

Le réservoir de sel contient toujours de l'eau. Il est donc normal que celle-ci déborde lorsque vous versez du sel dans ce réservoir.

4. Revissez soigneusement le bouchon en vous assurant qu'il n'y ait pas de sel sur le filetage et sur le joint.
5. revisser hermétiquement le bouchon.

Par la suite, il suffit d'ajouter périodiquement du sel dans le réservoir. Cette opération est à effectuer chaque fois que le voyant de contrôle du sel sur le bandeau de commande s'allume.

i L'indicateur se trouvant sur le bandeau, qui signale qu'il faut ajouter du sel, reste allumé jusqu'à 2 - 6 heures après que l'opération ait été effectuée, si le lave-vaisselle reste allumé. Si on utilise un type de sel qui se dissout lentement, cette période peut même durer plus longtemps encore. Ceci ne compromet pas le fonctionnement de l'appareil.

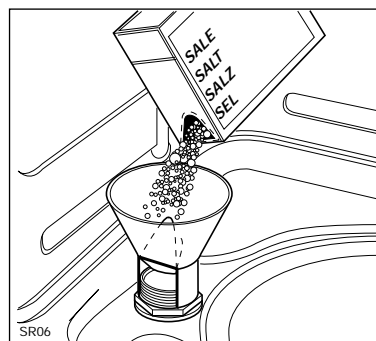

Le produit de rinçage

Ce produit évite que l'eau ne reste sur la vaisselle sous forme de gouttelettes laissant des taches blanches après séchage.

L'admission du produit de rinçage se fait automatiquement au moment du dernier rinçage.

Le réservoir situé à l'intérieur de la porte peut contenir environ 110 ml de produit de rinçage, quantité suffisante pour 16 à 40 programmes de lavage, en fonction de la dose programmée.

Remplissage du réservoir de produit de rinçage:

1. Ouvrez le réservoir en tournant le bouchon (A) vers la gauche.
2. Versez le produit de rinçage dans la goulotte de remplissage, jusqu'à ce que le réservoir soit plein. Le témoin (B) situé à gauche présente alors une coloration sombre.
3. Ajoutez à nouveau du produit de rinçage lorsque le voyant sur le bandeau de commande clignote.

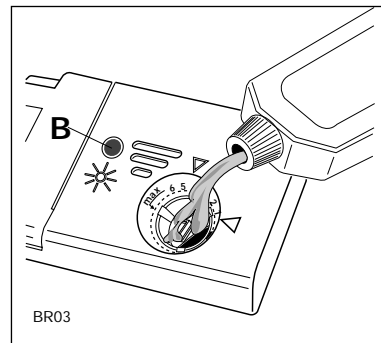
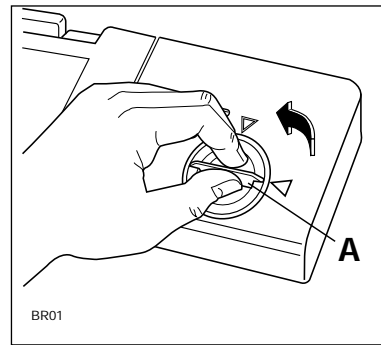

Refermez bien le bouchon

Ne versez jamais de produit de lavage dans le réservoir de produit de rinçage.

Le liquide qui s'est éventuellement écoulé hors du réservoir pendant le remplissage doit être soigneusement nettoyé à l'aide d'un papier absorbant, ceci afin d'éviter une importante formation de mousse au lavage suivant.

Dosage du produit

Selon les résultats de lavage obtenus, vous réglez la dose de produit en agissant sur le sélecteur à 6 positions (C) situé à l'intérieur de la goulotte de remplissage (position 1 dose minimum, position 6 dose maximum).

Démarrez sur la position 3.

Augmentez graduellement la dose si vous observez sur la vaisselle des gouttes d'eau ou des taches de calcaire; diminuez la dose au contraire si vous notez la présence de rayures blanchâtres.

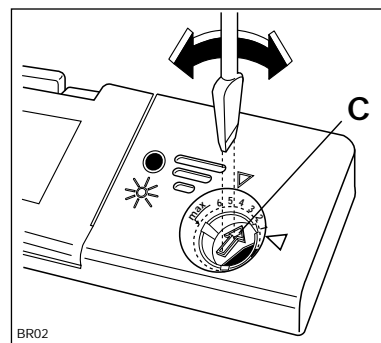

Le produit de lavage

i N'utilisez que des produits de lavage pour des lave-vaisselle ménagers.

Pour remplir le bac à détergent, procéder comme suit:

1. Ouvrir le distributeur situé à l'avant de la contre-porte, si le couvercle est fermé actionner le cliquet de fermeture (D).

2. Ajouter le détergent en suivant les recommandations données dans le "Programmes de lavage".

Les produits de lavage n'étant pas tous identiques, consulter également les instructions figurant sur les emballages. Pour bien doser le produit, il y a deux repères à l'intérieur du bac:

- MIN = 15 ml
- MAX = 30 ml

3. Refermer le couvercle.

4. Ajoutez de toute façon une petite dose de produit au-dessus du couvercle du bac pour tous les programmes avec un pré-lavage, en suivant les instructions du tableau «Programmes de lavage».



Nous vous rappelons que le produit de lavage ne pourra garantir une propreté complète s'il est employé en quantité insuffisante; s'il est employé en excès, il n'améliorera pas les résultats et constituera un gaspillage. Ne pas excéder dans l'emploi de produit de lavage pour contribuer à la limitation de la pollution de l'environnement.

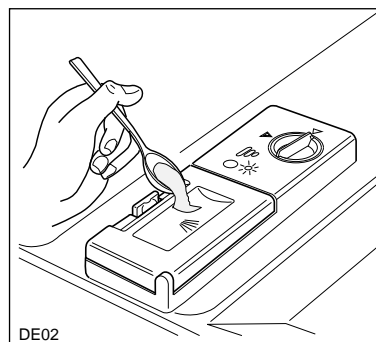
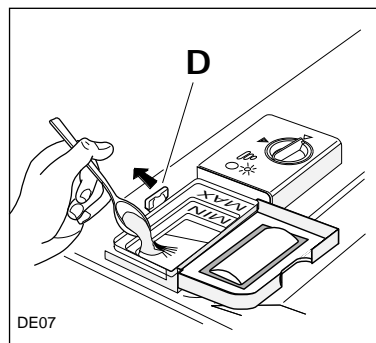

Détergents compacts sans phosphates

Dans le cas des nouveaux produits de lavage compacts, avec un degré d'alcali réduit; qu'il est possible de trouver maintenant dans le commerce, les substances difficilement dégradables sont remplacées par des enzymes naturelles, qui ne polluent pas l'environnement).

Ces enzymes agissent déjà à une température de 50°C. En utilisant le programme Bio, on obtient les mêmes résultats de lavage qu'avec un produit traditionnel à 65°C.

Lorsqu'on lave de la vaisselle avec des produits compacts ne contenant pas de phosphates, il vaut mieux remplir l'adoucisseur de sel, même lorsque la dureté de l'eau est de 7°TH. Autrement, cela pourrait empêcher la vaisselle de briller.

Chargement de votre appareil

Rangement de la vaisselle

Avant de placer la vaisselle dans l'appareil, débarrassez-la de tous les déchets alimentaires qui boucheraient les filtres et réduiraient l'efficacité du lavage.

i **Ne lavez pas en machine de la vaisselle de petite dimension qui pourrait facilement sortir des paniers.**

Tirez les paniers y charger la vaisselle.

Le panier inférieur

Le panier inférieur est destiné à recevoir les casseroles, les couvercles, les assiettes (jusqu'à 27 cm de diamètre), les saladiers, les couverts, etc.

Les plats et les grands couvercles seront disposés de préférence autour du panier, de manière à ne pas gêner la rotation du bras supérieur.

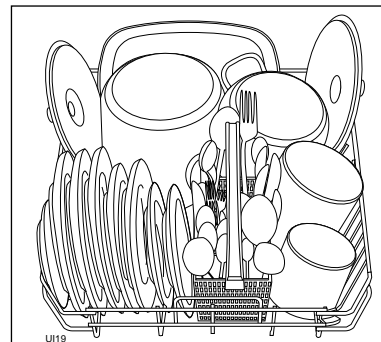
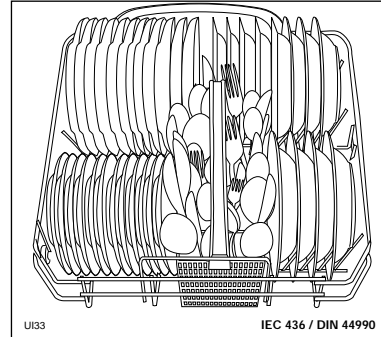

Le panier à couverts

! **Les couteaux longs placés verticalement constituent un danger potentiel.**

Les couverts et utensiles longs (louches) ou tranchants, comme les couteaux à découper, doivent être placés horizontalement dans le panier supérieur.

Faites attention lorsque vous chargez ou sortez des objets tranchants comme des couteaux.

On placera les couverts dans le petit panier amovible, les manches tournés vers le bas.

Si ces derniers traversent le fond du panier et risquent de gêner la rotation du bras inférieur, retournez-les.

Intercalez les cuillères entre les autres couverts pour éviter qu'elles ne s'emboîtent.

Les couverts en argent ont tendance à noircir s'ils sont mélangés à des couverts en inox.

Disposez-les dans le panier porte-couverts, séparés des autres.

Placez les cuillères à dessert les couteaux et les petits couverts dans les compartiments latéraux du panier.

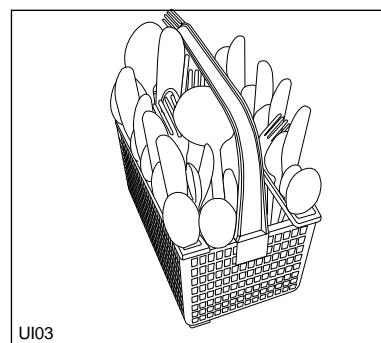

Le panier supérieur

Le panier supérieur est prévu pour recevoir des assiettes (à dessert, soucoupes, plates et creuses jusqu'à 24 cm de diamètre), des saladiers, des tasses et des verres.

Les verres à pied peuvent être suspendus aux porte-tasses.

Il est préférable de ranger les objets légers (recipients en plastique) dans le panier supérieur et de les disposer de façon à ce qu'ils ne se retournent pas.

i Avant de fermer la porte, assurez-vous que les bras puissent tourner librement.

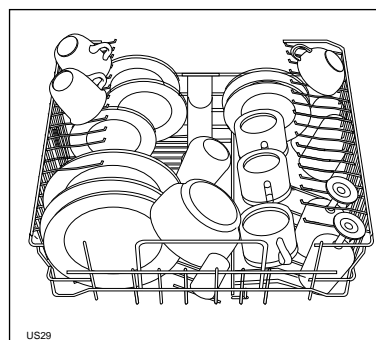
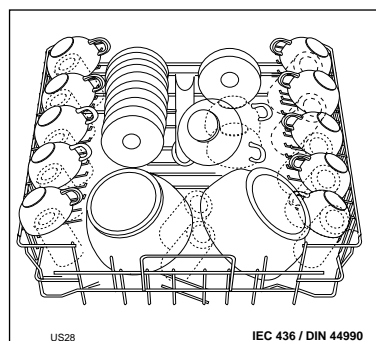

Réglage en hauteur du panier supérieur

Si vous devez laver des assiettes très grandes (plus de 27 et jusqu'à 31 cm de diamètre) vous pouvez les disposer dans le panier inférieur après avoir placé dans la position la plus haute le panier supérieur.

Pour cela:

1. Tournez vers l'extérieur les butées avant (A) du panier supérieur, puis ôtez le panier.
2. Glissez le panier dans la position la plus haute et remettez les butées (A) dans la position d'origine.

i Après cette opération, il ne sera pas possible de ranger dans le panier supérieur des assiettes ayant plus de 20 cm de diamètre et d'utiliser les porte-tasses.

! Fermez toujours la porte après avoir chargé ou sorti la vaisselle. Une porte ouverte représente toujours un danger.

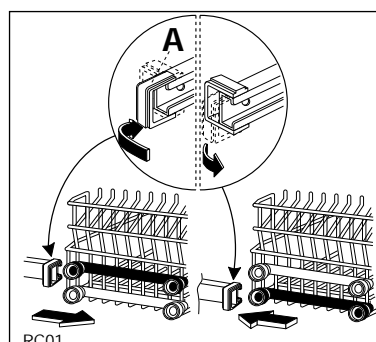

Nos conseils

Pour économiser de l'énergie

Rangez la vaisselle sale dans les paniers immédiatement après usage. Ne procédez au lavage que lorsque la machine est complètement chargée.

Effectuez éventuellement le programme «Lavage d'attente» (voir le tableau «Programmes de lavage») pour éviter que les résidus ne sèchent trop avant le lavage complet.

Il est inutile de passer au préalable la vaisselle sous l'eau courante.

Sélectionnez un programme économique en présence de vaisselle peu sale, en suivant les indications reportées dans le tableau "Programmes de lavage".

Pour obtenir les meilleurs résultats de lavage

Les casseroles contenant des aliments attachés ou brûlés doivent faire l'objet d'un trempage préalable.

Disposez toujours les casseroles, les tasses, les verres, etc., tournés vers le bas.

Inclinez légèrement les objets bombés pour faciliter le passage de l'eau.

En évitant le contact entre les pièces de vaisselle, on obtiendra de meilleurs résultats de lavage.

Nous conseillons de laisser la porte de l'appareil entrouverte en fin de programme pour permettre le séchage naturel de la vaisselle.

Attendez quelques minutes avant de sortir la vaisselle; vous obtiendrez de meilleurs résultats de séchage.

Videz d'abord le panier inférieur, puis celui du dessus; vous éviterez ainsi que la vaisselle du panier supérieur goutte sur la vaisselle du panier inférieur.

Vaisselle non indiquée pour le lavage en lave-vaisselle

La vaisselle suivante n'est pas indiquée pour le lavage en lave-vaisselle (bien qu'elle soit vendue comme pouvant être lavée en machine):

- Les couverts avec manche en bois ou en corne ou constitués d'éléments collés
- Les couverts en bronze
- Les casseroles avec manche en bois
- Les objets en aluminium
- Les objets en cristal
- Cristal
- Objets en plastique
- Porcelaines anciennes ou peintes à la main

Certaines décorations ne sont pas garanties pour résister au lavage en machine et peuvent perdre leurs couleurs.

Les objets en cristal et en plastique, si leur lavage en machine n'est pas garanti, devront être lavés à la main.

Certaines qualités de verre peuvent devenir opaques après de nombreux lavages en machine.

Les couverts en argent ont tendance à noircir s'ils sont mélangés à des couverts en inox. Disposez-les dans le panier porte-couverts, séparés des autres.









Les objets en fer ou en fonte peuvent rouiller et tacher d'autres pièces de vaisselle.

L'aluminium a tendance à noircir, le cuivre, l'étain et le laiton ont tendance à se tacher.

i En cas de doute, prenez contact avec le fabricant de l'objet.

i Au moment où vous achetez de la nouvelle vaisselle, vérifiez si elle est indiquée pour le lavage en machine.

Programmes de lavage

Programme	Degré de salissure et type de vaisselle	Touche à enfoncer	Doses conseillées de produit de lavage		Description du cycle
			dans le réservoir	sur le couvercle du réservoir	
1 LAVAGE D'ATTENTE	Tous types de salissures. Chargement partiel devant être complété plus tard dans la journée.	Marche Arrêt 	/	/	1 rinçage à froid; (pour éviter que les résidus d'aliments ne sèchent sur la vaisselle).
2 PROGRAMME INTENSIF 70°C	Très sale. Casseroles et vaisselle variée	Marche Arrêt 	25 g	10 g	Prélavage à 55°C Lavage à 70°C 2 rinçages à froid 1 rinçage à 65°C Séchage à l'air chaud
* 3 NORMAL 65°C AVEC PRÉLAVAGE	Normalement sale. Casseroles et vaisselle variée	Marche Arrêt 	25 g	5 g	Prélavage à l'eau froide Lavage à 65°C 1 rinçage à froid 1 rinçage à 65°C Séchage à l'air chaud
* 4 BIO 50°C AVEC PRÉLAVAGE	Normalement sale. Vaisselle variée	Marche Arrêt 	25 g	5 g	Prélavage à l'eau froide Lavage à 50°C 1 rinçage à froid 1 rinçage à 65°C Séchage à l'air chaud
5 ÉCONOMIQUE 55°C AVEC PRÉLAVAGE	Normalement sale. Vaisselle variée	Marche Arrêt 	25 g	5 g	Prélavage à l'eau froide Lavage à 55°C 1 rinçage à froid 1 rinçage à 65°C Séchage à l'air chaud
6 BIO 50°C SANS PRÉLAVAGE	Légèrement sale. Vaisselle variée	Marche Arrêt 	25 g	/	Lavage à 50°C 1 rinçage à froid 1 rinçage à 65°C Séchage à l'air chaud
7 ÉCONOMIQUE 55°C SANS PRÉLAVAGE	Légèrement sale. Vaisselle variée	Marche Arrêt 	25 g	/	Lavage à 55°C 1 rinçage à froid 1 rinçage à 65°C Séchage à l'air chaud
8 DÉLICAT 45°C SANS PRÉLAVAGE	Légèrement sale. Cristaux Porcelaine	Marche Arrêt 	20 g	/	Lavage à 45°C 1 rinçage à froid 1 rinçage à 55°C Séchage à l'air chaud
** 9 LAVAGE RAPIDE 55°C	Légèrement sale. Vaisselle variée et vaisselle pour buffets	Marche Arrêt 	25 g	/	Lavage à 55°C 1 rinçage à froid 1 rinçage à 55°C

*** Pour Instituts d'Essais conformément IEC 436/DIN 44990**

- Programme 3 (NORMAL 65°C AVEC PRÉLAVAGE) avec type A et programme 4 (BIO 50°C AVEC PRÉLAVAGE) avec produit de lavage type B;
- Sélecteur du produit de rinçage sur la position 3.
- Capacité standard de 12 couverts;
- Dose de produit conseillée: 25 g dans le réservoir
5 g sur le couvercle du réservoir.

** C'est un programme spécial qui permet de laver, en peu de temps (40 mn. environ), un chargement complet d'assiettes, verres, et vaisselle peu sale (sauf les casseroles) en permettant leur utilisation immédiate.

Comment faire votre vaisselle

1. Vérifiez la propreté des filtres

Vérifier qu'ils soient propres et correctement positionnés (voir paragraphe "Entretien").

2. Effectuez le contrôle des réservoirs de sel et de produit de rinçage

3. Disposez la vaisselle dans l'appareil

Débarrassez la vaisselle des résidus alimentaires.

Tirez le panier inférieur et placez-y casseroles, assiettes et couverts.

Tirez le panier supérieur et placez-y assiettes, verres, tasses etc.

Poussez les paniers à l'intérieur de la machine.

4. Assurez-vous que les bras de lavage ne sont pas gênés dans leur rotation.

5. Dosez le produit de lavage

Versez la dose correcte de produit de lavage dans le distributeur, suivant les indications du tableau "Programmes de lavage".

6. Sélectionnez le programme

Pour sélectionner le programme laissez la porte entrouverte.

Appuyez sur la touche "Marche/Arrêt".

Appuyez sur la touche de sélection des programmes, jusqu'à ce que vous lisiez le chiffre qui correspond au programme voulu sur l'affichage. Le lampe témoin continue à clignoter, tant que le programme ne démarre pas.

Vous pouvez aussi sélectionner:

"Séchage économique": en appuyant sur la touche correspondante. La lampe témoin s'allume.

"Démarrage retardé": en appuyant sur la touche correspondante, jusqu'à ce que les heures de délai voulues apparaissent.

7. Mettez le lave-vaisselle en marche

Fermez la porte du lave-vaisselle; un signal sonore vous indique que le programme commence.

Si vous avez sélectionné le démarrage retardé, le lave-vaisselle commence le compte à rebours et on peut lire sur l'affichage combien de temps il reste, en heures, jusqu'au début du programme.

Un point clignotant indique que la fonction est déclenchée.

Une fois que le temps de retard programmé est passé, le processus se met en marche automatiquement. Si vous voulez interrompre le programme en cours, ouvrez la porte, faites ressortir la touche "Marche/Arrêt". Pour remettre l'appareil en fonctionnement, enclenchez cette touche et fermez la porte; le cycle de lavage reprendra là où il a été interrompu.

8. Fin de programme

Le lave-vaisselle s'arrête automatiquement. Un signal sonore intermittent, qui dure 5 secondes environ, vous indique que le programme est terminé.

Sur l'affichage, on voit un segment horizontal qui clignote. Ce signal reste jusqu'à ce que l'on appuie sur la touche de sélection de programmes.

9. Arrêt du lave-vaisselle

Pour éteindre l'appareil ouvrez la porte et appuyez sur la touche "Marche/Arrêt".

10. Annulation du programme

Pour annuler un programme de lavage en cours, appuyez sur la touche "Annulation/Changement" jusqu'à ce qu'un signal sonore bref de "commande acceptée" se fasse entendre. Sur l'affichage, on voit apparaître le numéro "1" du premier programme qu'il est possible de sélectionner et la lampe témoin de sélection de programmes clignote. La programmation précédente a été annulée et il est possible de sélectionner un nouveau programme.

 **Lorsque le programme est terminé, il est recommandé de débrancher l'appareil et de couper l'arrivée d'eau.**

 **En général, il est conseillé de ne pas ouvrir la porte lorsque le lave-vaisselle est en fonction; si vous deviez quand même le faire, un dispositif de sécurité provoque l'arrêt de l'appareil.**

 **Attention**
N'ouvrez pas la porte pendant la phase de chauffage: car de l'eau chaude pourrait vous éclabousser.

 **Une attention particulière doit être prise lorsque vous ouvrez la porte pendant la phase de chauffage ou immédiatement après la fin du programme, de la vapeur brûlante pourrait s'échapper.**

Entretien

Nettoyage intérieur

Nettoyez les joints d'étanchéité de la porte et les distributeurs de produit de lavage et de rinçage avec un chiffon humide.

Tous les trois mois, effectuez un programme de lavage à 65°C sans vaisselle et avec du produit de lavage.

Nettoyage du filtre central

(après chaque lavage)

Les résidus d'aliments peuvent s'accumuler dans le filtre central (A) et il faut les éliminer périodiquement en rinçant le filtre sous l'eau courante.

👉 **Pour sortir le filtre central:**

il suffit de le retirer à l'aide de la poignée.

Une fois le nettoyage effectué, remontez le filtre dans son emplacement d'origine, en poussant jusqu'à ce qu'il soit bien engagé.

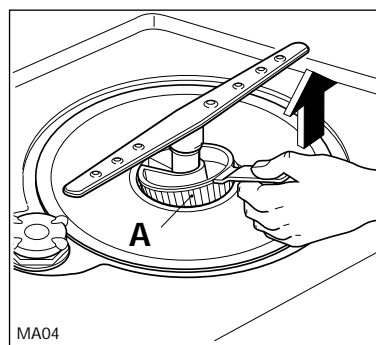

Nettoyage du grand filtre

(Tous les deux mois)

Si nécessaire nettoyez le grand filtre (B) des deux côtés, sous l'eau courante et en vous aidant d'une petite brosse.

👉 **Pour le sortir le grand filtre:**

1. Ôtez le bras rotatif en le tirant vers haut.
2. Tournez la colonne (C) de 90°C en sens inverse des aiguilles d'une montre, puis sortez le filtre.
3. Pour remonter le filtre, inversez les opérations ci-dessus.
4. Assurez-vous que le filtre est dans la position correcte, la poignée du filtre doit être positionnée vers l'avant de l'appareil.

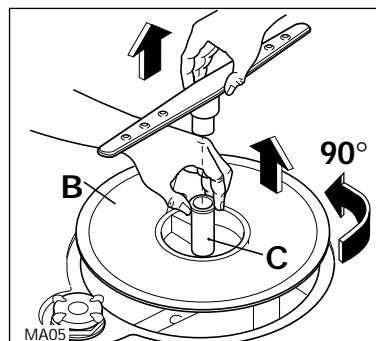

i **N'utilisez jamais le lave-vaisselle sans filtres.**

Un positionnement incorrect des filtres entraîne de mauvais résultats de lavage.

Le nettoyage des filtres est indispensable pour que l'appareil marche de façon optimale.

Nettoyage extérieur

Nettoyez régulièrement les surfaces extérieures de l'appareil et le bandeau de commande avec un chiffon doux humide et, si nécessaire, uniquement avec des détergents doux. N'employez jamais de produits abrasifs ou de solvants (acétone, trichloréthylène, etc...).

En cas d'absence prolongée

Si vous ne devez pas utiliser l'appareil pendant un certain temps, il est conseillé de :

1. Débrancher la prise de courant et couper l'arrivée d'eau.
2. Remplir le réservoir de produit de rinçage.
3. Laisser la porte entrouverte pour éviter la formation de mauvaises odeurs.
4. Laissez l'intérieur de l'appareil propre.

Précautions contre le gel

Évitez de placer l'appareil dans un local où la température est inférieure à 0°C.

Si cela était le cas, vidangez l'appareil, fermez le robinet d'arrivée d'eau, débranchez le tuyau d'arrivée d'eau et videz-le.

Déplacement de l'appareil

Si vous devez déplacer l'appareil (lors d'un déménagement, etc...):

1. Débranchez-le;
2. Fermez le robinet d'arrivée d'eau;
3. Retirez les tuyaux d'arrivée d'eau et de décharge;
4. Tirez l'appareil hors de sa niche ainsi que les tuyaux.

Évitez, si possible, de trop incliner l'appareil pendant le transport.

En cas d'anomalie de fonctionnement

Certaines anomalies de fonctionnement peuvent dépendre d'opérations d'entretien non correctes ou d'oubli, et il est possible d'y remédier facilement sans avoir recours à un technicien.

Si vous constatez une anomalie de fonctionnement, reportez-vous au texte ci-dessous avant de faire appel au Service Après-Vente. Dans la majorité des cas, vous pourrez y remédier vous-même.

Ce lave-vaisselle est équipé de certains systèmes d'alarme qui peuvent vous aider à déterminer rapidement la cause de pannes éventuelles.

Sur l'affichage numérique, il y a les signaux d'alarme suivants qui apparaissent, sous forme de lettres (A, C, F, L, H, P) qui clignotent.

Le lave-vaisselle ne démarre pas ou se bloque pendant le fonctionnement; toutes les lampes témoins sont éteintes, sauf la lettre sur l'affichage numérique, et toutes les touches sont inactives, sauf la touche Marche/Arrêt.

Symptôme	Code erreur	Solution
<p>La machine ne démarre pas</p> <p>L'eau n'arrive pas à la machine</p>	Alarme A	<ul style="list-style-type: none"> ■ La porte n'est pas bien fermée. ■ L'appareil n'est pas bien branché. ■ Enfoncez bien la fiche dans la prise. ■ Absence de courant à la prise. ■ Le robinet est fermé. ■ Coupure générale d'eau. ■ Le tuyau d'arrivée est plié. Redresser le tuyau. ■ Le filtre dans le tuyau d'arrivée est obstrué. Nettoyez le filtre dans l'extrémité du tuyau d'arrivée.
Les filtres sont bouchés	Alarme F	<ul style="list-style-type: none"> ■ Nettoyez les filtres (voir "Entretien"). ■ Les bras de lavage ne tournent pas. Assurez-vous que la vaisselle est chargée correctement.
La machine n'évacue pas l'eau	Alarme P	<ul style="list-style-type: none"> ■ Le tuyau d'évacuation est plié. Redresser le tuyau. ■ L'évier est peut être bloqué. Eliminer ce qui bloque l'évier. ■ La rallonge du tuyau d'évacuation ne convient pas. Suivez attentivement les instructions de branchement pour l'évacuation. ■ L'évacuation au mur est sans ventilation.
Général	Alarmes C, L, H	<ul style="list-style-type: none"> ■ Éteignez le lave-vaisselle: rallumez-le et faites redémarrer le programme de lavage. Si l'alarme recommence, prévenez le service après-vente.
Trop de bruit pendant le lavage		<ul style="list-style-type: none"> ■ Les pièces de vaisselle se cognent entre elles. ■ Les bras de lavage touchent la vaisselle.
La porte se ferme difficilement		<ul style="list-style-type: none"> ■ Le lave-vaisselle n'est pas de niveau ou n'a pas été correctement encastré.
Traces de calcaire		<ul style="list-style-type: none"> ■ Absence de produit de rinçage ou quantité insuffisante. ■ Manque de sel régénérant ou le réglage de l'adoucisseur ne correspond pas à la dureté de l'eau.

Symptôme	Solution
La vaisselle n'est pas propre	<ul style="list-style-type: none"> ■ Les paniers sont trop chargés. ■ La vaisselle n'est pas correctement placée. ■ Les bras de lavage sont bloqués. ■ Les trous des bras sont obstrués. ■ Les filtres sont bouchés. ■ Les filtres ne sont pas bien mis en place. ■ Le produit de lavage n'est pas bien dosé ou ne convient pas. ■ Le produit de lavage est devenu dur ou il est de mauvaise qualité. ■ Le programme de lavage ne convient pas au type de salissure.
Vaisselle mal séchée	<ul style="list-style-type: none"> ■ La vaisselle est restée trop longtemps dans l'appareil.

Si à la suite de ces contrôles, le mauvais fonctionnement persiste, adressez-vous au Service Après-Vente en indiquant le défaut observé, le modèle de l'appareil (Mod.), le numéro du produit (Prod. No.) et le numéro de fabrication (Ser. No.) inscrits sur la plaque signalétique, située sur le côté droit de la porte de votre lave-vaisselle.

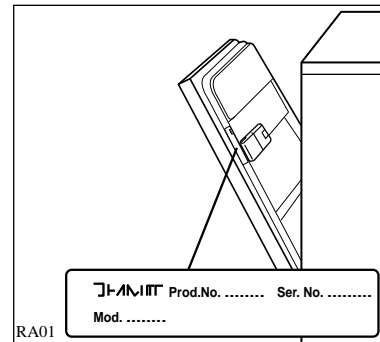

Sécurités anti-inondation

La machine est munie de deux systèmes de sécurité supplémentaires anti-inondation ayant les caractéristiques suivantes:

1. Placé sur le tuyau d'arrivée d'eau (voir «Raccordement d'eau»), il intervient en cas de rupture du tuyau d'arrivée en bloquant le passage de l'eau. Il est actif même lorsque la machine est éteinte.
2. Placé sur le fond de la machine, il intervient en cas de fuites d'eau à l'intérieur de la machine. Il est actif pendant le fonctionnement de la machine.

Pour la réparation de la machine, faites appel au Service Après-Vente.

Service après-vente

i Cet appareil doit être réparé par un personnel autorisé, et des pièces détachées d'origine doivent uniquement être utilisées. Dans aucun cas vous ne devriez essayer de réparer la machine vous-même. Des réparations effectuées par des personnes inexpérimentées peuvent provoquer des dommages ou de graves dérèglements. Contactez le service après-vente le plus proche.

Exigez toujours des pièces détachées d'origine.

Instructions d'installation

 Tous travaux électriques nécessaires à l'installation de l'appareil ne seront confiés qu'à un électricien qualifié

 Tous travaux hydrauliques nécessaires à l'installation de l'appareil ne seront confiés qu'à un plombier qualifié.

Caractéristiques techniques

DIMENSIONS	Largeur Hauteur Profondeur max. Profondeur max. avec porte ouverte	59.6 cm 81.8 - 87.8 cm 55 cm 111.4 cm
TENSION/FREQUENCE PUISSANCE ABSORBEE MOTEUR LAVAGE PUISSANCE ABSORBEE ELEMENT CHAUFFANT PUISSANCE TOTALE		230 V - 50 Hz 200 W 2100 W 2300 W
PRESSION DE L' EAU D' ALIMENTATION	Min. Max.	50 kPa (0.5 bar) 800 kPa (8 bar)
CAPACITÉ (COUVERTS STANDARD IEC)		12
CONSOMMATIONS:	Eau Electricité	19 l 1.4 kW/h

Enlever tout emballage avant d'installer l'appareil.

Placez l'appareil, si possible, à proximité d'une arrivée d'eau (robinet) et d'une évacuation.

Raccordement d'eau

Ce lave-vaisselle peut être alimenté en eau froide ou chaude jusqu'à 60°C max.

Nous vous conseillons néanmoins le raccordement à une arrivée d'eau froide.

Contrôlez que la pression de l'eau d'alimentation n'excède pas les valeurs indiquées dans les caractéristiques techniques.

Votre société de distribution d'eau peut vous renseigner sur la pression de l'eau de votre région.

L'extrémité du tuyau raccordée à l'appareil peut être orientée selon les besoins, il suffit de desserrer le collier de fixation.

Évitez toute pliure ou étranglement du tuyau qui pourrait empêcher ou ralentir le passage de l'eau.

Si l'appareil est branché à des conduites neuves ou n'ayant pas été utilisées depuis un certain temps, laissez couler l'eau pendant quelques minutes avant de brancher le tuyau d'arrivée d'eau. Vous éviterez ainsi que des dépôts de sable ou de rouille puissent obstruer le petit filtre placé dans le tuyau d'arrivée.

Branchez le tuyau à un robinet avec un raccord de 3/4" ou à une prise d'eau à branchement rapide (Press Block).

Ce tuyau est muni d'un dispositif de sécurité qui bloque l'entrée de l'eau dans la machine en cas de rupture, par usure, du tuyau intérieur.

L'inconvénient est signalé par l'apparition d'un signe rouge à la fenêtre (B - ① ②).

Dans ce cas, fermez le robinet d'eau et faites changer le tuyau.

Remarque:

Uniquement pour tuyau de remplissage muni de levier de sécurité qui empêche le tuyau de se dévisser ②.

Pour détacher le tuyau de remplissage, appuyez sur le levier jaune de sécurité (C) et faites tourner la bague dans le sens inverse des aiguilles d'une montre.

Vissez correctement l'embout du tuyau (A) pour éviter les fuites d'eau.

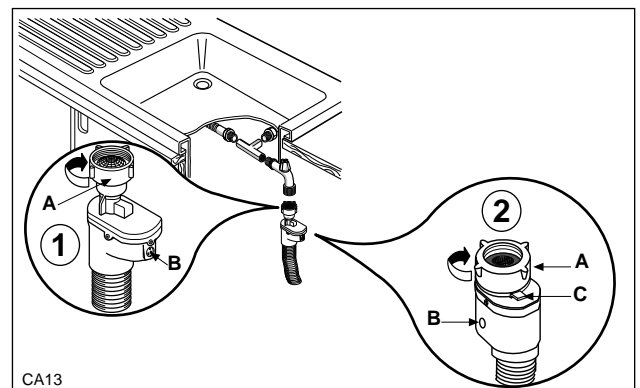

CA13

Évacuation d'eau

L'extrémité du tuyau d'évacuation peut être branchée:

1. Au siphon de l'évier, en la fixant éventuellement avec un collier.
2. A une évacuation murale pourvue d'une ventilation spéciale, ayant un diamètre intérieur d'au moins 4 cm.

Le branchement pour l'évacuation doit se trouver à une hauteur comprise entre 30 cm (minimum) et 100 cm (maximum) du sol.

Le tuyau d'évacuation peut être orienté indifféremment vers la droite ou vers la gauche.

Évitez les pliures et les étranglements du tuyau qui pourraient empêcher ou ralentir l'écoulement de l'eau.

Une éventuelle rallonge du tuyau d'évacuation ne devra pas être supérieure à 2 mètres et son diamètre intérieur devra être égal à celui du tuyau de l'appareil.

Faites passer la rallonge sur le sol et ne la faites monter que près de la vidange.

De même, les raccords utilisés pour le branchement doivent avoir un diamètre intérieur non inférieur à celui du tuyau d'évacuation.

Raccordement électrique

Ce lave-vaisselle ne peut être branché qu'en monophasé 230 V - 50Hz.

Vérifiez que votre compteur et les fusibles peuvent supporter l'intensité absorbée par la machine, compte tenu des autres appareils électriques branchés.

Utilisez un socle de prise de courant comportant une borne de mise à la terre, qui doit être obligatoirement raccordée conformément aux normes en vigueur.

Le branchement devra être exécuté en respectant les normes en vigueur.

Notre responsabilité ne saurait être engagée, en cas d'accidents ou incidents provoqués par une mise à la terre inexistante ou défectueuse.

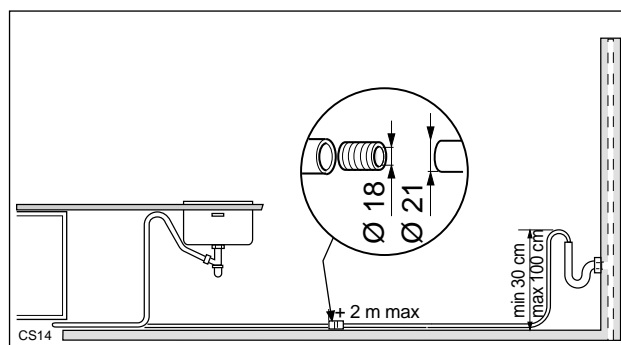
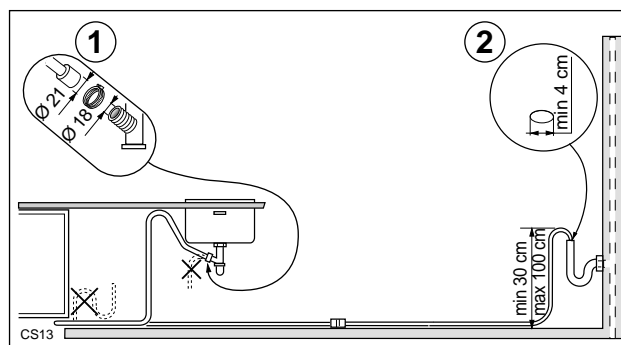

Cet appareil est conforme aux Directives Communautaires suivantes:
 - 73/23/CEE du 19/02/73 (concernant la basse tension) et modifications successives;
 - 89/336/CEE du 03/05/89 (concernant la compatibilité électromagnétique) et modifications successives.

Encastrement

Ce lave-vaisselle a été conçu pour être encastré sous un évier ou un plan de travail.

Il est nécessaire de prévoir un espace pour le passage du câble d'alimentation et des tuyaux d'alimentation et d'évacuation d'eau, afin qu'ils ne soient pas pliés.

Débranchez l'appareil avant toute intervention.

Les cotes d'encastrement doivent être celles indiquées dans le croquis.

Le haut de la niche peut se trouver entre 820 et 880 mm de hauteur, par rapport au sol, puisque le lave-vaisselle est muni de pieds réglables qui permettent d'en faire varier la hauteur (60 mm maximum).

Ajustement de la hauteur de l'appareil

Une bonne mise à niveau est indispensable pour une parfaite fermeture et l'étanchéité de la porte. Dévissez ou vissez les pieds réglables, afin de mettre parfaitement l'appareil d'aplomb.

Pour ajuster la hauteur procédez comme suit:

1. Serrer ou desserrer les deux pieds avant.
2. Pour ajuster le pied arrière visser ou dévisser l'écrou que vous trouverez au milieu de la plinthe.

Des coussinets sont également disponibles pour faciliter le glissement de l'appareil dans sa niche ou son retrait.

Fixer les coussinets en les pressant sous les pieds.

Si nécessaire, il est possible de réduire les dimensions des coussinets en les croquant en suivant le trait.

Laissez un espace de 2 mm entre le dessus de l'appareil et le meuble ou l'évier.

Une mise à niveau correcte est essentielle pour assurer une bonne fermeture et une bonne étanchéité de la porte. Lorsque l'appareil est correctement nivellé, la porte ne cognera pas contre les balanciers de porte situés de part et d'autre de la carrosserie.

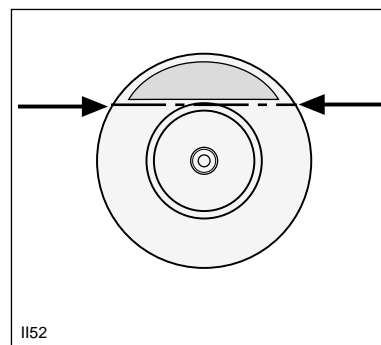
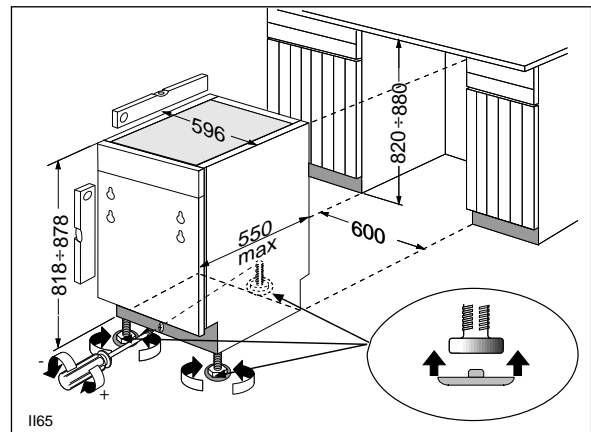

Application du panneau de porte

La porte de ce lave-vaisselle a été conçue pour l'application d'un panneau en bois ayant les dimensions suivantes:

Largeur 596 mm

Hauteur 644 - 724 mm

Épaisseur 20 mm max.

Poids 2 à 7.5 kg max.

La hauteur du panneau dépend de celle du socle des meubles adjacents.

Attention

Ne dépassez pas la hauteur maximum indiquée, autrement vous ne pourrez pas ouvrir complètement la porte, car le panneau cognerait contre le socle du meuble de la cuisine.

Le panneau doit être pourvu de poignée, car celle de la porte est masquée par le panneau.

Percez le panneau avec un foret $\varnothing 2 \times 12$ suivant les côtes indiquées dans la croquis.

Fixez la traverse sur le panneau à l'aide de 4 vis 3.5 x 16.

Soulevez le panneau au niveau du bandeau de commande.

La position optimale une fois atteinte, ouvrez la porte et fixez le panneau à l'aide de 4 vis 4 x 40 en utilisant les trous de la contreporte.

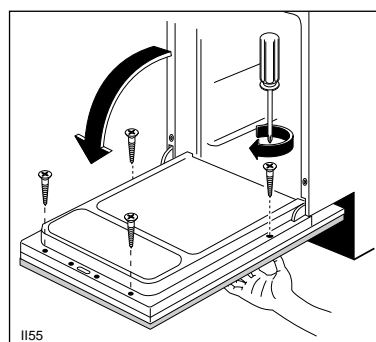
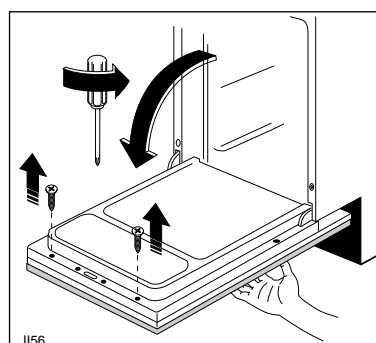
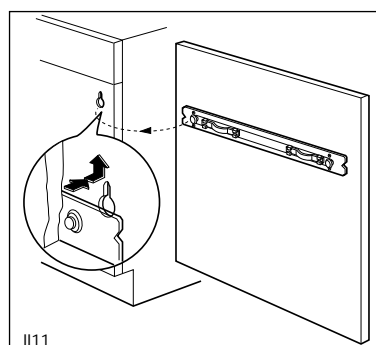
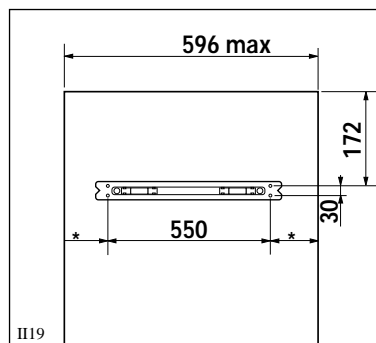

Installation du protecteur anti-buée

Fixez le protecteur en tôle sous le plan de travail, à la partie avant de la niche du lave-vaisselle, à l'aide de vis 3.5 x 16.

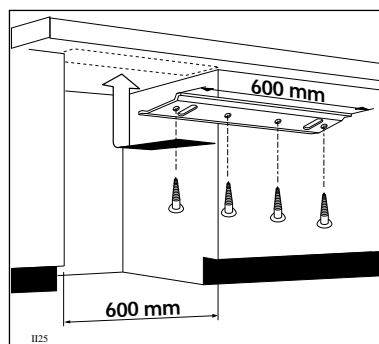

Application des profilés latéraux

Pour assurer un contact optimal avec les meubles de cuisine appliquez les deux profilés autocollants (A) d'après le croquis, avant de glisser l'appareil dans la niche.

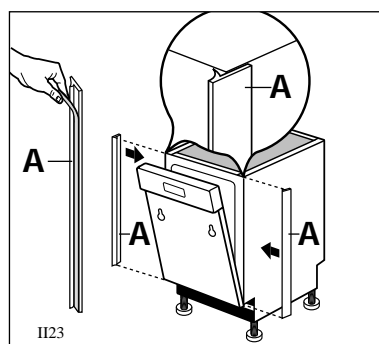

Fixation aux meubles adjacents

Pour éviter le renversement du lave-vaisselle, il doit être attaché au plan de travail ou aux meubles adjacents/ou murs au moyen d'équerres. Insérer les deux équerres dans la fente prévue à cet effet sur la partie supérieure du lave-vaisselle comme indiqué dans le croquis. Fixer les équerres au plan de travail ou au meuble adjacent au moyen de vis 3.5 x 16 en utilisant les trous supérieurs ou latéraux.

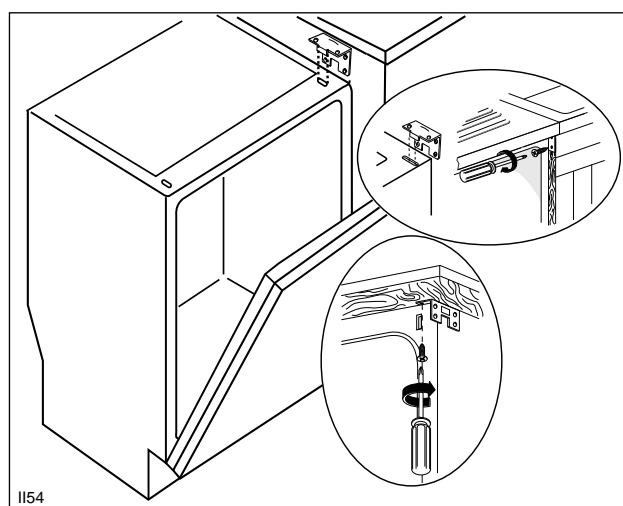

Réglage du balancement de la porte

La porte est bien équilibrée lorsqu'elle reste ouverte dans n'importe quelle position.

Le réglage du balancement de la porte doit être fait quand le panneau décoratif est placé.

Visser ou dévisser jusqu'à ce l'équilibre soit atteint.

- Panneau lourd: tourner dans le sens horaire.
- Panneau léger: tourner dans le sens contraire.

Après avoir équilibré la porte, positionnez les deux caches (livrés avec l'appareil) sur l'emplacement des balanciers de porte.

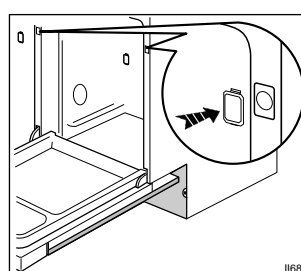
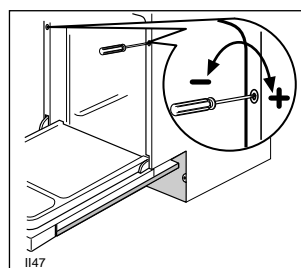

Protection anti-bruit

Pour garantir une isolation acoustique parfaite quelles que soient les conditions d'installation, le lave-vaisselle est fourni avec une protection adhésive à appliquer après avoir encastré l'appareil dans son logement et d'avoir réglé sa hauteur.

Appliquer la protection comme le montre la figure en faisant de sorte que la partie non adhésive atteigne le sol.

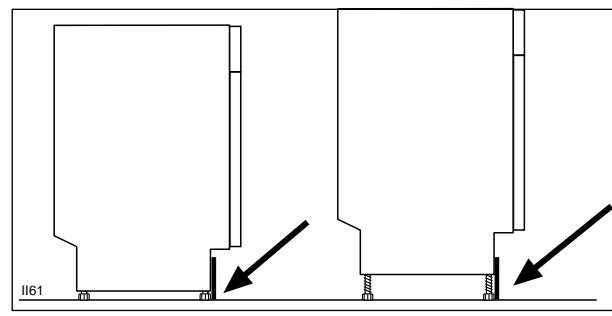

Adaptation du socle

Pour permettre l'ouverture complète de la porte pourrait être nécessaire de découper le socle du meuble.

Sur la base des cotes (a) et (b) (voir croquis) vous pourrez tirer du tableau ci-dessous la hauteur (x) de l'ouverture à pratiquer dans le socle.

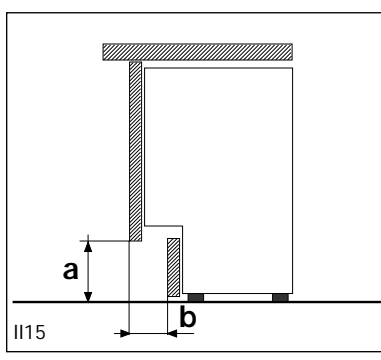
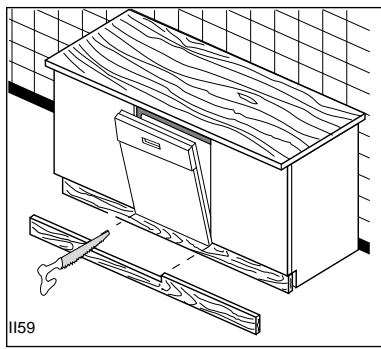

Hauteur (a)*

	170	160	150	140	130	120	110	100	90		
Profondeur (b)*	40	136	131	125	118	110	100	93	85	75	X
	50	135	131	125	118	110	102	92	85	75	
	60	137	132	125	118	110	102	94	85	75	
	70	138	134	128	120	110	104	95	85	75	
	80	/	139	130	124	115	105	98	88	78	
	90	/	/	138	129	120	110	100	90	80	
	100	/	/	/	135	125	115	105	95	85	

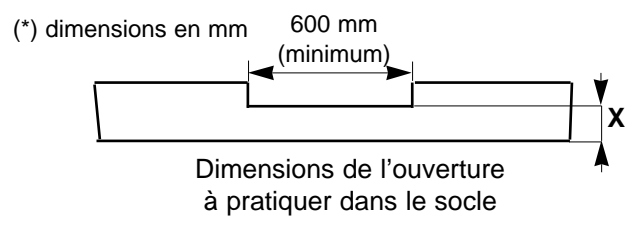

Küppersbusch Vertriebsgesellschaft mbH
Postfach 10 01 32, D-45801 Gelsenkirche, Küppersbuschstraße 16, D-45883 Gelsenkirchen
Telefon (02 09) 4 01-0, Telefax (02 09) 4 01-3 03

Küppersbusch

ALLERFEINSTE KÜCHENTECHNIK