

---

**Sèche-linge**  
**Wäschetrockner**  
**Trommeldroger**

---

ZANKER KE 2042

---

Notice d'utilisation  
Gebrauchsanweisung  
Gebruiksaanwijzing

**ZANKER**

F

D

NL

## Chère cliente, Cher client,

veuillez lire attentivement cette notice d'utilisation.

Tenez compte surtout des avertissements importants donnés dans les premières pages de cette notice. Gardez cette notice d'utilisation pour toute consultation future. Remettez-la à l'acheteur éventuel de votre appareil.

## Dégâts de transport

A la réception de l'appareil, nous vous prions de faire les «réserves d'usage» en présence du livreur (dégâts esthétiques par exemple).

### Comment lire votre notice d'utilisation?

Les symboles suivants vous guideront tout au long de la lecture de votre notice d'utilisation:



Instructions de sécurité



Conseils et recommandations



Informations liées à la protection de l'environnement

***Notre contribution à la protection de l'environnement:  
nous utilisons du papier recyclé.***

## Sommaire

<b>Avertissements et conseils importants</b> .....	3	<b>Utilisation</b> .....	7
<b>Recyclage</b> .....	3	• Bandeau de commandes .....	7-8
<b>Conseils écologiques</b> .....	4	• Guide des programmes .....	9
<b>Caractéristiques techniques</b> .....	4	• Comment faire un séchage? .....	10
<b>Description de l'appareil</b> .....	4	• Guide de séchage .....	11
<b>Installation</b> .....	5	<b>Entretien</b> .....	12
• Débridage .....	5	• Nettoyage extérieur .....	12
• Emplacement .....	5	• Nettoyage de la porte .....	12
• Raccordement électrique .....	5	• Nettoyage des filtres .....	12
• Installation en colonne .....	5	• Nettoyage du condenseur d'air .....	12
• Réversibilité de la porte .....	5	• Vidange du bac d'eau de condensation .....	13
• Raccordement d'un tuyau d'évacuation .....	6	• Nettoyage de la grille d'aspiration .....	13
		• Nettoyage du tambour .....	13
		<b>En cas d'anomalie de fonctionnement</b> .....	14

## Avertissements et conseils importants

Les avertissements suivants sont donnés pour votre sécurité. Nous vous prions de bien vouloir les lire attentivement avant d'installer et d'utiliser l'appareil.

### Installation

- Si l'installation électrique de votre habitation nécessite une modification pour le branchement de votre appareil faites appel à un électricien qualifié.
- Assurez-vous, après avoir installé l'appareil, que celui-ci ne repose pas sur le câble d'alimentation.
- Si le sèche-linge est installé sur un sol recouvert de moquette, réglez les pieds de façon à ce que l'air puisse circuler librement autour de l'appareil.

### Utilisation

- Votre appareil est destiné à un usage domestique. Ne l'utilisez pas à des fins commerciales ou industrielles ou pour d'autres buts que celui pour lequel il a été conçu.
- Débranchez toujours l'appareil après son utilisation.
- N'introduisez jamais dans l'appareil du linge simplement égoutté.
- Ne séchez pas d'articles ayant été traités avec des produits chimiques, tels que les produits utilisés pour le nettoyage à sec, car ils pourraient provoquer une explosion.
- Contrôlez qu'un briquet n'est pas resté dans une poche.
- Ne séchez en aucun cas des chaussures (tennis, etc.), car elles pourraient s'encasturer entre le hublot et le tambour, bloquant ce dernier.
- Laissez la porte entrouverte lorsque le sèche-linge n'est pas utilisé, mais veillez à ce que les enfants ne s'enferment pas dans l'appareil.
- Les filtres doivent être nettoyés après chaque utilisation. N'utilisez jamais l'appareil avec des filtres endommagés ou sans filtres. Cela pourrait provoquer un incendie.
- Évitez l'accumulation de poussière autour de l'appareil pour permettre à l'air de circuler librement.

### Sécurité

- Il est dangereux de modifier ou d'essayer de modifier les caractéristiques techniques de cet appareil.

- N'essayez jamais de réparer l'appareil vous-même. Les réparations effectuées par du personnel non qualifié peuvent provoquer des dommages importants. Seul un Service Après-Vente recommandé est habilité à intervenir. En cas d'intervention, exigez des pièces de rechange certifiées constructeur.

### Sécurité des enfants

- Les enfants ne sont souvent pas en mesure de reconnaître les risques émanant des appareils ménagers. Il est donc indispensable de les garder sous surveillance lorsque l'appareil fonctionne. Ne les laissez pas jouer avec le sèche-linge!
- Les éléments constituant l'emballage (les films en plastique, les morceaux de styropor par ex.) peuvent présenter un danger pour les enfants. Risque d'asphyxie! Gardez les éléments d'emballage hors de la portée des enfants.
- Assurez-vous que les enfants ou vos animaux domestiques ne puissent pas pénétrer dans le tambour du sèche-linge.
- Si vous procédez à la mise à la casse de votre appareil, veillez à mettre hors d'usage ce qui pourrait représenter un danger: coupez le câble d'alimentation au ras de l'appareil et détériorez le dispositif de fermeture de la porte. Vous éviterez ainsi que les enfants s'y enferment en se mettant ainsi en danger de mort.



## Recyclage

### • Recyclage de l'emballage

Tous les matériaux marqués par le symbole  sont recyclables. Pour qu'ils puissent être récupérés (recyclés), il est nécessaire de les déposer dans les déchetteries prévues à cet effet (renseignez-vous auprès des autorités locales).

### • Mise à la casse de l'ancien appareil

Informez-vous auprès de la municipalité au sujet de l'endroit où déposer l'ancien appareil pour qu'il puisse être ensuite recyclé ou détruit.

## Conseils écologiques

Afin de réaliser des économies d'énergie, nous vous conseillons de respecter les instructions suivantes:

- Utilisez si possible l'appareil à pleine capacité; des charges partielles sont peu économiques.
- Tout le linge à sécher doit être essoré avant d'être introduit dans le tambour. Plus la vitesse d'essorage sera importante, plus courte sera la durée du séchage d'où économie d'énergie.
- Evitez de sécher le linge trop longtemps: choisissez le programme de séchage en fonction de la nature des textiles et du degré de séchage désiré.
- Pour utiliser l'appareil à pleine capacité vous pouvez sécher en une fois du linge "prêt à ranger" avec du linge "prêt à repasser". Sélectionnez le programme de séchage pour "prêt à repasser" et à la fin du programme retirez ce linge. Complétez le programme en sélectionnant un séchage chronométrique pour le linge "prêt à ranger".
- Nettoyez régulièrement les filtres pour éviter des temps de séchage trop longs: vous économiserez de l'énergie.
- Pendant le fonctionnement de l'appareil, la température ambiante ne doit pas dépasser + 35°C.

## Caractéristiques techniques

DIMENSIONS:	hauteur	85 cm
	largeur	60 cm
	profondeur	58 cm
PUISSANCE DE BRANCHEMENT:		220/230 V/50 Hz
PUISSANCE TOTALE ABSORBÉE:		2400 W
FUSIBLE:		16 A
CAPACITE DE SECHAGE:	coton, lin synthétiques	5 kg 2,5 kg
CONSOMMATIONS:	coton, lin	3,64 kWh (5 kg prêt à ranger)
	coton, lin	3 kWh (5 kg prêt à repasser)
	synthétiques	1,4 kWh (2,5 kg prêt à ranger)



Cet appareil est conforme aux Directives Communautaires suivantes:

- 73/23 CEE 19/02/73 (Basse tension) et modifications successives;
- 89/336 CEE 03/05/89 (Compatibilité Electromagnétique) et modifications successives.

## Description de l'appareil

- 1 Bandeau de commandes
- 2 Filtres
- 3 Plaque signalétique
- 4 Condenseur d'air
- 5 Bac d'eau de condensation
- 6 Pieds réglables

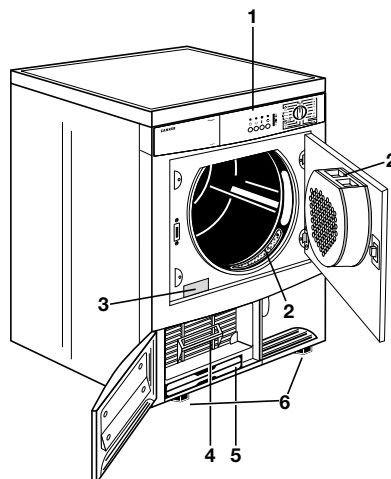

# Installation

## Attention!

### Débridage

 Enlevez le sachet en polyéthylène avec le rembourrage en polystyrène avant d'utiliser l'appareil pour la première fois.

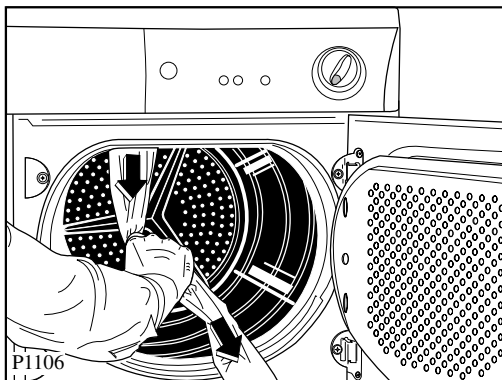

 Si l'appareil doit être déplacé par la suite, il devra être transporté verticalement.

### Emplacement

L'installation de votre appareil nécessite un local convenablement aéré.

Pour que l'appareil fonctionne dans les meilleures conditions, il est indispensable de le mettre parfaitement de niveau (emploi d'un niveau à bulle) en agissant sur les quatre pieds réglables.

Un fonctionnement correct exige une arrivée d'air exempte de poussière, ainsi qu'une évacuation de l'air chaud à travers les fentes d'aération situées à l'avant, en bas, dans le socle du sèche-linge.

**Ne démontez pas les pieds, ne limitez pas la circulation de l'air au sol par des tapis à longs poils, des moulures, etc.** Il pourrait se produire une accumulation de chaleur qui nuirait au bon fonctionnement du moteur ou risquerait de l'endommager.

### Remarque:

La chaleur dégagée par le sèche-linge peut atteindre jusqu'à 60°C. Tenez compte de ce facteur lors de l'installation de l'appareil sur des revêtements de sol sensibles.

Pendant le fonctionnement du sèche-linge, la température ambiante ne doit pas être inférieure à +5°C ou supérieure à +35°C pour ne pas compromettre le bon fonctionnement de l'appareil.

L'air doit pouvoir circuler librement à l'arrière de l'appareil. Les grilles d'aspiration ne doivent pas être obstruées.

### Raccordement électrique

Ce sèche-linge ne peut être branché qu'en 220-230V/ 50 Hz, 16 A.

Vérifiez que le compteur et les fusibles peuvent supporter l'intensité absorbée par l'appareil (2.4 kW), en tenant compte des autres appareils électriques branchés.

Utilisez un socle de prise de courant comportant une borne de mise à la terre qui doit être obligatoirement raccordée conformément aux normes en vigueur.



**Notre responsabilité ne saurait être engagée en cas d'incident ou d'accident provoqué par une mise à la terre défectueuse ou inexistante. Le remplacement éventuel du câble d'alimentation ne devra être effectué que par notre service après-vente.**

### Important!

**Le câble d'alimentation doit être facilement accessible après l'installation de l'appareil.**

### Installation en colonne

Ce sèche-linge peut être installé en colonne sur certains lave-linge de notre marque à chargement frontal ayant une profondeur du couvercle entre 48 et 60 cm. La fixation de ces deux appareils s'effectue à l'aide du kit vendu sur demande. Ce kit est à commander auprès de votre revendeur. Les instructions de montage se trouvent dans l'emballage.

Veillez les lire attentivement.

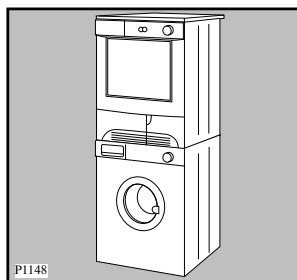

### Réversibilité de la porte

Si nécessaire, le sens d'ouverture de la porte peut être changé de droite à gauche.

**Cette opération ne doit être effectuée que par un technicien qualifié.**

Pour ce faire adressez-vous au service après-vente le plus proche de votre domicile.

## Raccordement d'un tuyau d'évacuation

Si le lieu d'emplacement est pourvu d'un dispositif d'évacuation, l'eau condensée peut directement être évacuée par un tuyau (diamètre 14 mm) que vous pourrez vous procurer auprès de votre magasin vendeur.

Suivez les instructions suivantes pour raccorder le tuyau à l'arrière de l'appareil:

1. ôtez le collier de serrage **A**;
2. retirez le bouchon de fermeture **B**;
3. introduisez le tuyau **C** à fond;
4. fixez le tuyau **C** à l'aide du collier **A**.

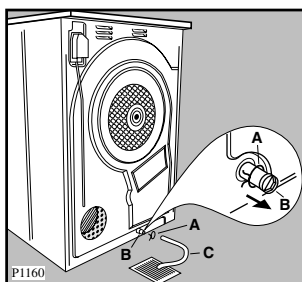

Cette solution peut être adoptée aussi lorsque le sèche-linge est installé en colonne sur le lave-linge. Faites attention à ce que le tuyau **C** soit orienté vers le bas (voir croquis ci-dessous).

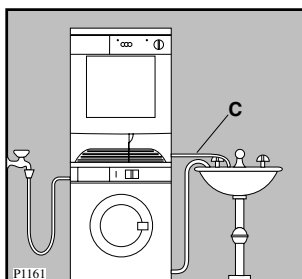

# Utilisation

## Le bandeau de commandes

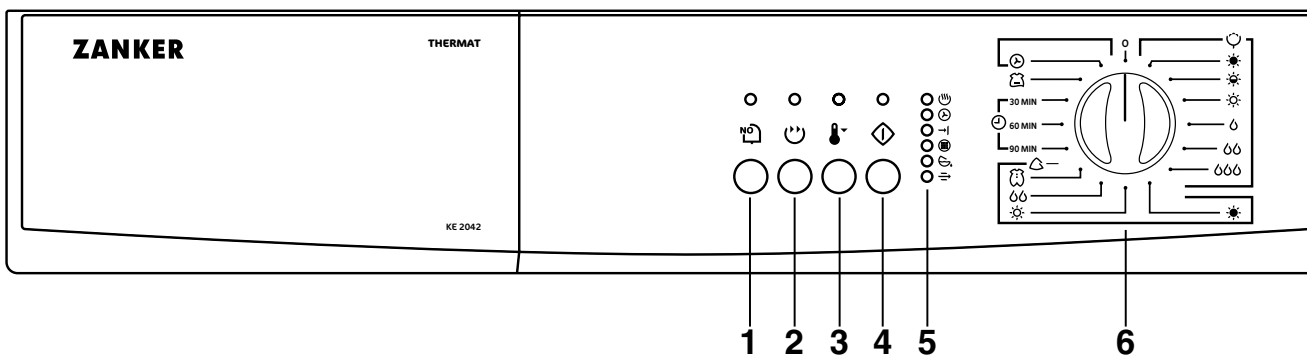

### 1 Touche suppression alarme

Des signaux sonores retentissent



- lors de la sélection du programme et l'enclenchement des touches
- en cas de sélection erronée des options
- si l'on essaie de changer le programme ou les options en cours de programme
- à la fin du programme
- lorsque le bac d'eau de condensation est plein
- en cas d'anomalie de fonctionnement
- lorsque le portillon en bas est ouvert.

Enclenchez cette touche lors de la programmation si vous souhaitez supprimer l'alarme

Le voyant correspondant s'allume.

### 2 Touche programme rapide

En appuyant sur cette touche on obtient une réduction de la durée dans les programmes "coton"

- très sec 
- sec 
- prêt à ranger 

tout en gardant le même degré de séchage.

Cette fonction **n'est pas compatible** avec l'option "séchage délicat" .

### 3 Touche séchage délicat

L'enclenchement de cette touche permet d'effectuer un séchage à une température inférieure pour du linge délicat. Le voyant correspondant s'allume. Cette option est utilisable aussi dans le séchage chronométrique.

Si la touche n'est pas enclenchée le chauffage s'effectuera à pleine puissance.

Cette option **n'est pas compatible** avec l'option "rapide" .

### 4 Touche départ/pause

Appuyez sur cette touche pour mettre le sèche-linge en fonctionnement après avoir sélectionné le programme et les options.

Le voyant correspondant arrête de clignoter et reste fixe.

**Si la porte de l'appareil ou le portillon en bas sont ouverts en cours de programme, cette touche doit être enclenchée à nouveau après fermeture pour que le programme démarre là où il a été interrompu.**

Cette touche doit être enclenchée aussi après une coupure de courant et après avoir remis en place le bac d'eau de condensation s'il a été vidé en cours de programme suite à l'allumage du voyant .

Dans les deux cas le voyant au-dessus de la touche clignote pour vous rappeler que la touche départ doit être enclenchée à nouveau.

## 5 Voyants

Ces voyants vous indiquent les fonctions suivantes:

### Voyant de séchage

Ce voyant indique que l'appareil est en phase de séchage.

### Voyant «phase de refroidissement»

Ce voyant indique que l'appareil est en phase de refroidissement. En fin de séchage, une phase de refroidissement de 10 minutes est prévue pour éviter le froissement du linge.

### Voyant «fin de programme»

Ce voyant est allumé à la fin de la phase de refroidissement, pendant la phase anti-froissage et reste allumé à la fin du programme.

### Voyant "nettoyage filtres"

Il s'allume à la fin du programme pour vous rappeler que les filtres doivent être nettoyés.

### Voyant "bac plein"

Il s'allume à la fin du programme pour vous rappeler que le bac d'eau de condensation doit être vidé. S'il s'allume au cours du programme cela signifie que le bac est plein.

Un signal sonore retentit, le programme s'interrompt, le voyant de la touche DEPART/PAUSE clignote.

### Voyant "condenseur"

Il s'allume tous les 80 cycles de séchage pour vous rappeler que le condenseur doit être nettoyé.

## 6 Programmeur/Minuteur

Il vous permet de sélectionner un séchage électronique ou chronométrique.

Tournez la manette sur le programme ou le temps désiré.

### Le séchage à contrôle électronique (automatique)

L'appareil fonctionne avec ces programmes à l'aide de sondes qui testent le degré d'humidité du linge. Il vous suffit d'afficher le programme en fonction de la catégorie de linge et du degré de séchage désiré.

### Le séchage chronométrique

A utiliser pour parfaire le séchage si nécessaire. Sélectionnez le programme 90 ou 60 minutes pour le linge en coton ou 30 minutes pour les synthétiques.

Pour annuler un programme en cours tournez le programmeur sur "0".

A la fin du séchage tournez-le sur "0" pour mettre la machine hors tension avant de sortir le linge.



## Guide des programmes

### Séchage électronique

Type de linge	Degré de séchage souhaité	Charge maxi <sup>(1)</sup>	Programme
Coton et lin ☹	très sec	5 kg	☀
	sec	5 kg	☀
	prêt à ranger	5 kg	☀(*)
	légèrement humide	5 kg	☹
	prêt à repasser	5 kg	☹☹(*)
	prêt à repasser en machine	5 kg	☹☹☹
Synthétiques △	très sec	2.5 kg	☀
	prêt à ranger	2.5 kg	☀(*)
	prêt à repasser	2.5 kg	☹☹
Grenouillères	Spécial bébé	1 kg (10 grenouillères)	👶
Vestons, pantalon, vêtements, jupes.	Nettoyage à sec	1 - 4 vêtements	🧺

(\*) Suivant normes IEC 61121.

- Le programme 👶 (spécial bébé) est un programme à utiliser pour le séchage des grenouillères.
- Le programme 🧺 a été conçu pour nettoyer et rafraîchir à la maison, dans votre sèche-linge, les articles portant le label "nettoyer à sec". Utilisez à cet effet le produit spécial vendu dans le commerce.

### Séchage chronométrique ⌚

Type de linge	Durée de séchage	Charge maxi <sup>(1)</sup>	Position du programmeur
Coton ☹	90 min	5 kg	90'
Coton ☹	60 min	5 kg	60'
Synthétiques △	30 min	2.5 kg	30'

(1) En aucun cas, le tambour ne doit être rempli en totalité (exclure par exemple les grandes couettes).

La durée du séchage est variable selon:

- la nature du linge
- l'importance de la charge
- l'intensité de l'essorage
- la degré de séchage souhaité

### Ventilation d'air froid 🌀

Ce programme peut être utilisé à toutes autres fins que le séchage du linge: pour éliminer une odeur trop prononcée, antimites par exemple, ou par rafraîchir le linge.

### Charge

Il est souvent difficile d'estimer le poids des articles à sécher. C'est pourquoi nous vous conseillons de remplir le tambour:

- en totalité mais sans pression excessive, pour le linge en coton, lin, métis;
- à moitié de son volume pour les cotons traités et les fibres synthétiques;
- au tiers environ de son volume pour les articles très fragiles.







## **i** Comment faire un séchage ?

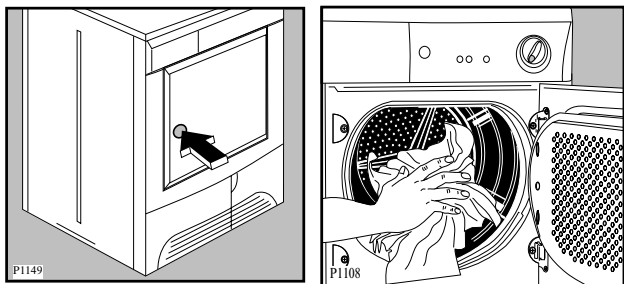

Avant la première utilisation de votre sèche-linge, faites-le fonctionner pendant 30 minutes environ, en chargeant le tambour de quelques chiffons humides (essorés), ceci afin d'éliminer d'éventuelles traces de poussières ou de graisses.

### Pour sécher votre linge:

1. Branchez l'appareil.
2. Ouvrez la porte en appuyant sur le point de pression marqué sur la porte (voir croquis).
3. Dépliez les pièces de linge une à une et introduisez-les dans le tambour.







4. Fermez la porte. Assurez-vous que le linge ne reste pas coincé entre la porte et le filtre.
5. Sélectionnez le programme ou le temps de séchage. Les voyants ,  et  s'allument.
6. Enclenchez éventuellement la touche «séchage délicat»  et/ou la touche «suppression alarme»  ou la touche «programme rapide» .

7. Appuyez sur la touche «départ» : le voyant correspondant arrête de clignoter et le séchage commence, seul le voyant  reste allumé.

Si le programmeur est tourné sur une autre position au cours du programme, les voyants des phases clignotent et un signal acoustique retentit.

Durant le séchage le tambour tourne alternativement dans les deux directions.

Tous les programmes de séchage se terminent par une phase de refroidissement de 10 minutes (le voyant  est allumé). Le linge peut être retiré. Les voyants ,  et  s'allument.

8. Si le linge n'est pas retiré en fin de cycle, le sèche-linge effectue la phase **anti-froissage** (durée: 30 minutes maximum).

Si vous n'intervenez pas durant cette phase, le sèche-linge s'arrête automatiquement à la fin de la phase anti-froissage.

Les voyants ,  et  restent allumés et des signaux sonores retentissent.



voyants s'éteignent, l'appareil est hors tension. Sortez le linge immédiatement.

Si vous ouvrez et fermez la porte avant de tourner le programmeur sur "0", les voyants correspondant aux phases du programme qui vient d'être achevé s'allument.

### Après chaque utilisation

- Nettoyez les filtres (voir page 12)
- Videz le bac d'eau de condensation (voir page 13)

### Important!

Si le programme de séchage doit être arrêté avant qu'il soit terminé, nous vous conseillons de tourner la manette du programmeur sur la position  et d'attendre la fin de cette phase de refroidissement pour retirer le linge. Cela évitera une accumulation de chaleur à l'intérieur de l'appareil. A cet effet tournez d'abord le programmeur sur "0", après sur  et donnez le départ.

### Modification du programme

Pour changer un programme en cours il faut d'abord annuler celui-ci en tournant le programmeur sur "0". Sélectionnez le nouveau programme et pressez la touche «départ» .



## Guide de séchage

- Ne surchargez pas le tambour de votre sèche-linge (5 kg de linge de coton sec ou 2,5 kg de linge synthétique sec max.). Pour les articles particulièrement fragiles, il est recommandé de réduire encore la charge. Une surcharge du tambour prolongerait anormalement le temps de séchage et pourrait être cause du froissement du linge.

Nous vous donnons à titre indicatif les poids moyens des pièces les plus communes:

Drap	700-1000 g
Nappe	400-500 g
Torchon	70-120 g
Serviette	50-100 g
Serviette-éponge	150-250 g
Peignoir	1000-1500 g
Chemise d'homme	200-300 g
Taie d'oreiller	100-200 g
Pyjama	400-500 g
Chemise de nuit	200-250 g

### Important:

- Ne faites jamais sécher en machine:
  - les lainages, les soieries et les voilages, les articles en chlorofibres (Thermolactyl etc....).
  - les matières caoutchoutées, les tissus plastifiés et les articles ouatinés (anoraks, couettes etc...)
  - les articles ayant été précédemment nettoyés avec des produits inflammables
  - les tissus ayant tendance à s'effiloche.
- Conformez-vous scrupuleusement aux étiquettes d'entretien de votre linge et assurez-vous que l'article peut être séché en machine.
  - Séchage en tambour permis
  - Séchage en tambour à haute température
  - Séchage en tambour à température modérée
  - Séchage en tambour interdit
- Fermez les boutons pression et les fermetures à glissière et recousez les boutons si nécessaire.
- Veillez à nouer les ceintures et les rubans des vêtements avant de les introduire dans le tambour.
- Vous obtiendrez un séchage homogène si vous prenez la précaution de trier chaque catégorie de linge selon son épaisseur, par exemple séchez séparément les tissus-éponges.
- Séchez un par un les articles tels que housses de couette, draps, draps housse afin d'éviter qu'ils ne s'enroulent et forment des noeuds.
- Retournez sur l'envers les articles molletonnés et pelucheux, ainsi que les poches de pantalon afin d'éviter les épaisseurs longues à sécher.
- Tout le linge à sécher doit être essoré avant de procéder au séchage.
- Evitez de sécher le linge trop longtemps: vous économiserez de l'énergie et éviterez également la formation de faux plis dans le linge.
- L'adjonction d'assouplissant au dernier rinçage (en lave-linge) permet de réduire l'électricité statique sur le linge.
- Choisissez, pour les tissus en coton épais, un programme de séchage qui rend le linge prêt au repassage (c'est-à-dire imprégné de l'humidité que requiert un repassage immédiat). Si le repassage ne peut pas se faire immédiatement, enroulez le linge pour obtenir un degré d'humidité uniforme.
- Les articles tissés ont tendance à rétrécir. Un séchage excessif renforce cet effet. Il faut, par conséquent, sélectionner une durée de séchage très courte pour ces textiles. Nous vous recommandons de tenir compte des possibilités de rétrécissement de ces textiles lors de nouvelles acquisitions.
- Si le linge devait être encore humide à la fin du séchage, affichez un temps **d'au moins 30 minutes** pour parfaire le séchage.

# Entretien

**Débranchez l'appareil avant toute opération d'entretien.**

## Nettoyage extérieur

Utilisez de l'eau savonneuse. Rincez et séchez soigneusement.

**Important:** N'utilisez jamais de produits abrasifs ou caustiques.

## Nettoyage de la porte

Nettoyez périodiquement l'intérieur de la porte pour enlever d'éventuelles peluches des joints autour du filtre. Un nettoyage soigneux est indispensable pour un séchage correct.

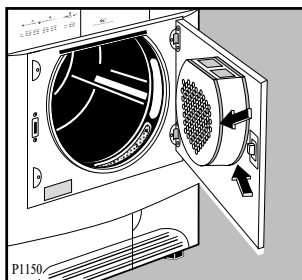

## Nettoyage des filtres

Situés à l'intérieur de la porte et dans l'ouverture du hublot, les filtres doivent être nettoyés **après chaque utilisation** à l'aide d'un chiffon humide avant de sortir le linge.

L'allumage du voyant  vous rappelle cette opération.

Le filtre à l'intérieur de la porte doit être enlevé pour pouvoir le nettoyer. A cet effet, tirez sur la poignée vers le haut.

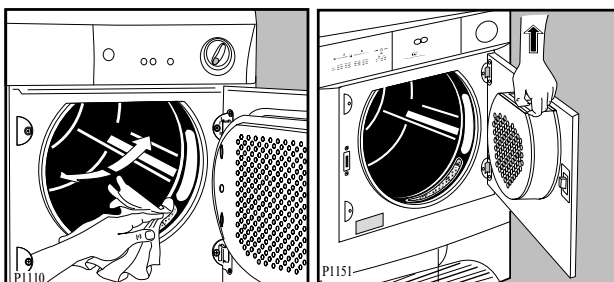

La quantité de peluches recueillies ne doit pas vous inquiéter, elle est due à une usure normale du linge et non à un mauvais fonctionnement de l'appareil.

Un frottement des fibres et du tissu se produit pendant l'utilisation et le lavage du linge provoquant une formation de peluches. Si le séchage du linge est effectué sur un sèche-linge ou un fil ces peluches s'envolent, tandis qu'à l'intérieur du sèche-linge elles s'accumulent et se gonflent fortement sous l'action du séchage.

Si une légère couche blanchâtre due aux résidus de lessive dans le linge, se forme sur les filtres, ceux-ci doivent être nettoyés à l'eau chaude à l'aide d'une brosse. En ce cas, enlevez aussi le filtre situé dans l'ouverture du hublot comme indiqué dans le croquis. Il peut être remis en place la languette tournée à gauche ou à droite.

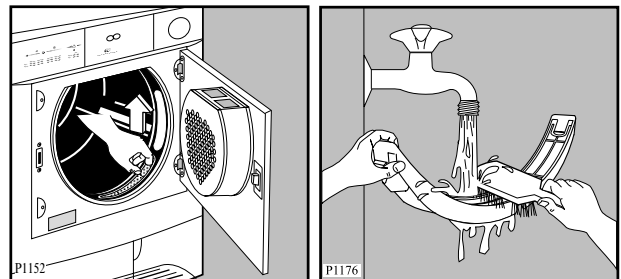

 **N'utilisez jamais votre sèche-linge sans filtres.**

## Nettoyage du condenseur d'air

Nettoyez le condenseur d'air lorsque le voyant  est allumé.

Le condenseur d'air est situé à la partie avant, en bas, derrière un portillon. Pour ouvrir ce dernier, pressez la touche se trouvant à l'intérieur, comme indiqué dans le croquis.

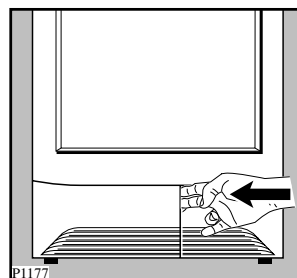

Pendant ou à la fin du cycle de séchage, est normal qu'on trouve de l'eau sur le plan d'introduction du condenseur.

Pour pouvoir sortir le condenseur, tournez d'abord les deux butées rouges vers le bas et après retirez le condenseur en le saisissant par sa poignée.

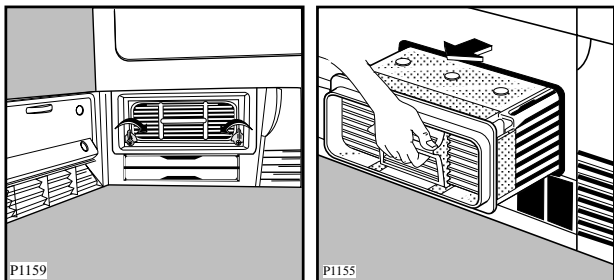

Nettoyez le condenseur avec une brosse et rincez éventuellement comme indiqué sur la figure.

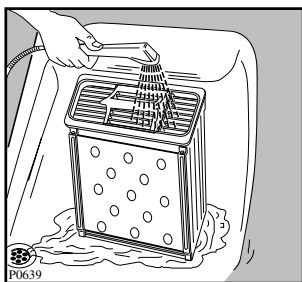

Nettoyez aussi l'extérieur du condenseur d'air et le cas échéant, enlevez également les peluches.

Nettoyez le joint autour du condenseur à l'avant et à l'arrière ainsi que le joint à la partie intérieure du portillon à l'aide d'un chiffon humide.

### Important!

N'utilisez jamais d'objets pointus pour le nettoyage du condenseur, vous risqueriez de l'endommager.

Remettez le condenseur à sa place, tournez les deux butées vers le haut et fermez le portillon.

 **Ne faites jamais fonctionner l'appareil sans condenseur d'air.**

## Vidange du bac d'eau de condensation

Videz le bac d'eau de condensation **après chaque utilisation** de manière à obtenir un séchage correct du linge au cours du séchage suivant (l'eau extraite du linge pendant le séchage se condense à l'intérieur du sèche-linge et est récupérée dans le bac d'eau de condensation).

Le voyant  allumé vous rappelle cette opération.

Pour cela, sortez le bac, videz l'eau et remettez-le en place **en prenant soin de bien l'engager au fond de son logement.**

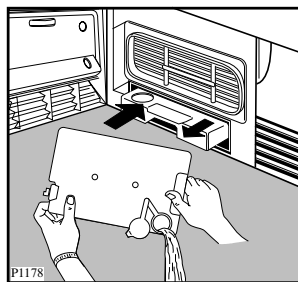

Si la vidange du bac d'eau de condensation n'est pas régulièrement faite, le voyant correspondant s'allume en cours de programme et celui-ci s'interrompt automatiquement.

Un signal acoustique retentit.

Appuyez à nouveau sur la touche départ  pour faire continuer le programme après avoir vidé le bac et l'avoir remis en place.

**Remarque:** L'eau de condensation récupérée peut s'utiliser dans un fer à repasser à vapeur. Effectuez alors le filtrage de cette eau (par exemple dans un filtre à café).

## Nettoyage de la grille d'aspiration

Enlevez les peluches et la poussière sur la grille postérieure à l'aide d'un aspirateur.

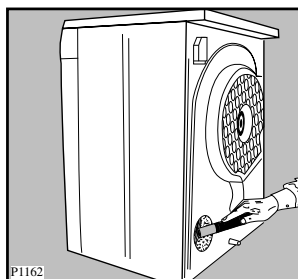



## Nettoyage du tambour

Quand le linge n'atteint pas le degré de séchage voulu, à savoir quand le linge est soit trop sec soit encore trop humide, nous conseillons de nettoyer l'intérieur du tambour avec un chiffon imbibé de vinaigre. Cela permettra d'éliminer la légère patine qui se forme dans le tambour, causée par les restes de lessive et des éventuels produits assouplissants utilisés durant le lavage et par le calcaire contenu dans l'eau, qui empêche les sondes de tester le degré correct de séchage.

## En cas d'anomalie de fonctionnement

En cas d'anomalie ou de panne, nous vous conseillons de lire attentivement ce qui suit avant d'appeler votre service après-vente.

• Anomalie	• Causes possibles
• Le sèche-linge ne démarre pas:	<ul style="list-style-type: none"><li>• Porte et/ou portillon mal fermés</li><li>• Appareil non branché</li><li>• Mauvais état du fusible au compteur</li><li>• Coupure de courant</li><li>• Touche départ non enclenchée </li><li>• Programme de séchage pas affiché ou pas affiché correctement</li><li>• Bac d'eau de condensation plein ou pas correctement positionné (voyant  allumé) Le programme commence également mais il s'arrête au bout de 3 minutes environ</li></ul>
• Le résultat de séchage n'est pas satisfaisant	<ul style="list-style-type: none"><li>• Le programme choisi ne convient pas au linge</li><li>• Le temps de séchage est insuffisant</li><li>• Le linge n'a pas été suffisamment essoré après le lavage</li><li>• Les filtres sont obstrués</li><li>• Le condenseur n'a pas été nettoyé</li><li>• Le bac d'eau de condensation est plein</li><li>• Le tambour est surchargé</li><li>• Vous avez enclenché la touche de séchage délicat </li><li>• Le sèche-linge n'a pas été installé correctement</li></ul>

Si vous appelez un service après-vente, indiquez-lui le modèle, le numéro de produit et le numéro de série de l'appareil. Ces indications figurent sur la plaque signalétique (voir page 4).

 **From the Electrolux Group.** *The world's No.1 choice.*

*The Electrolux Group is the world's largest producer of powered appliances for kitchen, cleaning and outdoor use. More than 55 million Electrolux Group products (such as refrigerators, cookers, vacuum cleaners, chain saws and lawn mowers) are sold each year to a value of approx.14 billion USD in more than 150 countries around the world.*