

# itSCD-30

## RADIO STEREO LECTEUR MP3/WMA/USB/SD/CD

### MODE D'EMPLOI

#### COMMANDES

1. BOUTON MENU
2. BOUTON FUNCTION
3. BOUTON ON/ STANDBY
4. PORT USB
5. PORT SD
6. COMMANDE DE VOLUME +
7. COMMANDE DE VOLUME -
8. BOUTON BAND / FOLDER
9. ECRAN CD
10. RECEPTEUR INFRAROUGE
11. POIGNEE
12. BOUTON ENTER / PLAY/PAUSE
13. BOUTON RANDOM / P -
14. BOUTON PLAY MODE/P+
15. HAUT-PARLEUR
16. BOUTON TUNE + / NEXT
17. BOUTON STOP
18. BOUTON TUNE - / BACK
19. BOUTON STEREO/MONO
20. BOUTON PROGRAM/MEMORY
21. ANTENNE TELESCOPIQUE
22. ZONE OUVERTURE / FERMETURE CD
23. PORTE DE CD
24. PRISE POUR ECOUTEURS
25. COMPARTIMENT DE PILES
26. PRISE POUR ALIMENTATION SECTEUR

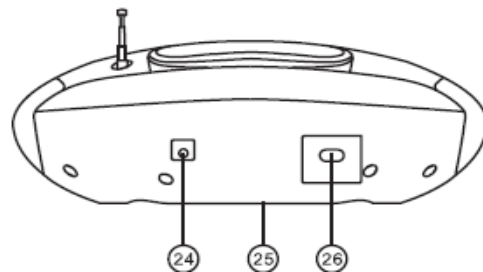
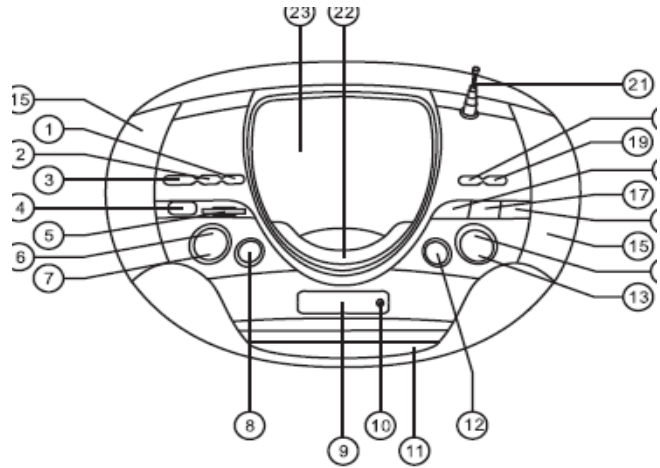

#### TELECOMMANDE

- BOUTON MENU
- BOUTON STEREO/MONO
- BOUTON BBS (extra bass)
- BOUTON PROGRAM/MEMORY
- BOUTON RANDOM/P-
- BOUTON STOP
- ⏮ BOUTON RETOUR
- BOUTON MUTE
- BOUTON VOLUME

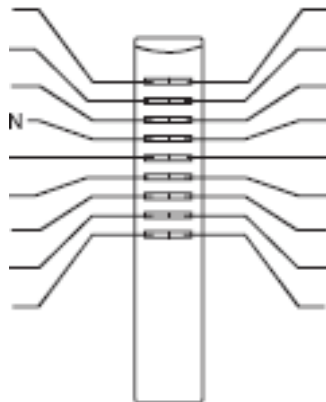

- BOUTON ON/STANDBY
- BOUTON FUNCTION
- BOUTON BAND/FOLDER
- BOUTON INTRO
- BOUTON PLAY MODE/P +
- BOUTON ENTER ▶▶▶
- BOUTON PLAY/PAUSE
- BOUTON TUNE+NEXT ▶▶
- BOUTON PRESET EQ
- BOUTON VOLUME +

## AVERTISSEMENT PRODUIT LASER DE CLASSE 1

CLASS 1 LASER PRODUCT  
APPAREIL À LASER DE CLASSE  
1  
PRODUCTO LASER DE CLASE 1

ATTENTION  
RADIATION LASER INVISIBLE  
LORS DE L'OUVERTURE ET DE  
L'ECHEC DE VEROUILLAGE.  
EVITER L'EXPOSITION DIRECTE  
AU RAYON LASER.



Ce produit contient un émetteur laser de basse puissance.

**Avertissement: Ne pas toucher la lentille.**

**NE PAS JETER LES PILES AU FEU !**

### PRECAUTIONS

Suivre les conseils suivants pour une utilisation appropriée et en toute sécurité :

#### EMPLACEMENT

- Ne pas utiliser ce produit dans des conditions d'extrême chaleur, froid, poussière ou humidité.
- Placez le produit sur une surface lisse et plate.
- Assurez vous que l'air soit libre de circuler autour de l'appareil. Ne pas utiliser dans un endroit pauvrement ventilé, ne pas le recouvrir avec du tissu ni le placer sur un tapis.

#### SECURITE

- Lorsque vous branchez ou débranchez le câble électrique, toujours tenir la prise plutôt que le câble. Tirer sur la corde peut l'endommager et créer un risque.
- Toujours débrancher le produit de la prise de courant si vous ne pensez pas l'utiliser pendant une longue période.

#### VOLTAGE AC

- Avant d'utiliser le produit, vérifiez que le voltage indiqué correspond à celui de vos prises électriques.

#### CONDENSATION

- Les gouttes d'eau ou la condensation peuvent se former à l'intérieur du lecteur CD s'il est laissé dans une atmosphère chaude et humide.

- Ce produit peut ne pas fonctionner correctement si de la condensation s'est formée à l'intérieur.

- Laissez le produit reposer pendant 1 ou 2 heures avant de le rallumer, ou augmentez graduellement la température de la pièce puis séchez l'unité avant utilisation.

\* Assurez vous d'un espace minimum de 5cm autour de l'appareil afin d'avoir une ventilation suffisante.

\* Assurez vous que la ventilation n'est pas entravée, que les ouvertures de ventilation ne soient pas couvertes avec des éléments tels que des journaux, des nappes, des rideaux, etc.

\* Ne pas placer de flamme, telle qu'une bougie, sur l'appareil.

\* Portez attention à l'aspect environnemental du jet des piles.

\* N'utilisez l'appareil que dans des climats modérés.

\* Ne pas exposer l'appareil à des éclaboussures ou à des gouttes d'eau.

\* Ne pas placer d'objets remplis de liquide, tels que des vases, sur l'appareil.

- Les prises de courant doivent être utilisées comme dispositif de déconnexion, ce dispositif de déconnexion doit être prêt à l'utilisation. Afin d'être complètement débrancher l'appareil de la prise de courant, la prise de l'appareil doit être complètement retirée de la prise de courant.

**Si des problèmes surviennent, débranchez la prise électrique et référez vous à du personnel qualifié pour toute réparation.**



Le symbole de l'éclair fléché dans un triangle a pour but d'informer l'utilisateur de la présence de "dangereux voltage" non isolé à l'intérieur de l'unité.



**ATTENTION** : Afin de réduire les risques d'électrocution, ne pas retirer le couvercle. Il n'y a pas de pièces réparables par l'utilisateur dans l'unité. Référez vous à du personnel qualifié pour toute réparation.



Le point d'exclamation dans le triangle a pour but d'alerter l'utilisateur de la présence d'importantes instructions d'utilisation et d'entretien (réparation) dans la documentation accompagnant l'appareil.

En cas de mauvais fonctionnement dû à une décharge électrostatique, l'appareil doit être réinitialisé en le débranchant des prises de courant.

**LA PLAQUE D'INDICATION EST LOCALISEE AU BAS DE L'APPAREIL.**

## ALIMENTATION ELECTRIQUE

### UTILISER LE COURANT DE LA MAISON

Avant utilisation, vérifiez que le voltage indiqué sur votre unité corresponde au voltage local.

### UTILISER DES PILES

Débranchez le câble électrique de la prise de l'unité.  
L'alimentation par les piles est automatiquement coupée une fois le câble électrique rebranché.

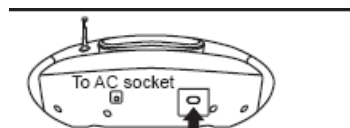

Vers la prise de courant

Lorsque le volume diminue ou que le son se déforme, remplacez toutes les piles par des nouvelles.

Insérez 8 piles (taille C) UM-2.

POUR UNE MEILLEURE RECEPTION  
FM



AM

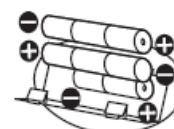
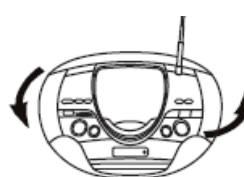

## ALLUMER/ETEINDRE LE SYSTEME

Appuyez sur le bouton ON/ STANDBY pour allumer l'audio. Pour changer de mode audio entre CD, U DISK et TUNER appuyez sur le bouton FUNCTION quand l'appareil est allumé. Le mode audio sera affiché.

L'appareil s'éteint lorsque les fonctions CD, MP3 et USB sont en mode stop pendant 15 minutes.

## AJUSTER LE SON

**VOLUME +** Appuyez sur volume +/- pour ajuster le niveau de volume.

**VOLUME -** **POUR ECOUTE PRIVÉE**

Branchez les écouteurs (mini prise stéréo ø3.5 mm) au jack PHONES.

Lorsque les écouteurs sont branchés, les haut-parleurs sont automatiquement déconnectés.

## UTILISATION DE LA RADIO

### Régler les stations RADIO

1. Appuyez répétitivement sur le bouton FUNCTION jusqu'à ce que "TUNER" apparaisse.



2. Appuyez sur le bouton BAND/FOLDER pour sélectionner la bande de fréquence souhaitée (FM ou AM).



3. Appuyez sur le bouton TUNE + /NEXT ou TUNE - /BACK autant de fois que nécessaire pour régler la station souhaitée.

4. Appuyez et maintenez le bouton TUNE + /NEXT ou TUNE - /BACK pendant plus d'1 seconde, le scannage commence automatiquement et s'arrête à la première station captée.

5. Pour arrêter le réglage auto, appuyez une nouvelle fois sur le bouton TUNE + /NEXT ou TUNE - /BACK.

### Sélectionner le mode FM Stéréo/Mono

1. Pour sélectionner le mode FM stéréo/mono, appuyez sur le bouton ST/MONO de la télécommande.

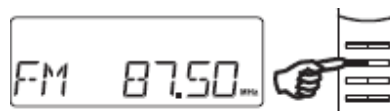

2. L'icône "STEREO" s'allumera pour lorsque la station est diffuse en Stéréo.

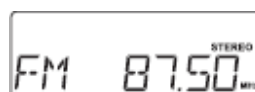

3. Pour sélectionner le mode mono, appuyez une nouvelle fois sur le bouton ST.MONO.

4. L'icône "STEREO" ne s'allumera jamais en mode FM MONO.

## FONCTION MEMOIRE RADIO

Réglez sur une station de radio souhaitée.

1. Appuyez sur le bouton PROGRAM/MEMORY pour entrer en mode de sauvegarde de radio. L'icône "MEMORY" s'allumera.
2. Le numéro de programme "01" sur le côté gauche clignotera.
3. Dans les 10 secondes, appuyez sur le bouton P+ ou P- pour sélectionner le numéro de programme souhaité.
4. Appuyez sur le bouton Program pour confirmer la mise en mémoire.
5. Si aucun bouton n'est pressé dans les 10 secondes, l'unité sortira du mode sauvegarde de radio et l'icône "MEMORY" s'éteindra.
6. Répétez les étapes 2 à 5 pour régler d'autres stations, ou changer une station programmée.



## LECTURE DE DISQUE COMPACT

1. Appuyez répétitivement sur le bouton FUNCTION jusqu'à ce que "CD" s'affiche à l'écran.
3. Insérez un disque avec la face étiquetée vers le haut.



2. Soulevez la porte de CD.

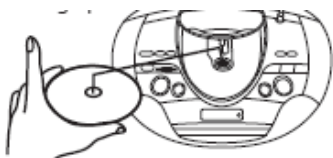
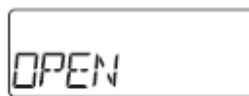

4. Fermez la porte de CD, le disque commencera à tourner.  
Pour CD :  
Le nombre total de pistes s'affichera à l'écran.  
Pour MP3/WMA/USB :  
Le nombre total de pistes et le nombre total de dossiers du disque s'afficheront à l'écran.

5. Une fois la lecture du disque terminée, le disque se lancera automatiquement.

En mode stop, appuyez sur le bouton Enter/Play/Pause  Pour lire la piste.

Pour CD : Le numéro de piste "001" & "CD" & "00:00" seront affichés pendant la lecture du disque compact.

Pour MP3 : Le numéro de piste "F01" & "MP3" & "00:00" seront affichés pendant la lecture du MP3.

Pour WMA : Le numéro de piste "F01" & "WMA" & "00:00" seront affichés pendant la lecture du WMA.

Pour USB : Le numéro de piste "F01" & "USB" & "00:00" seront affichés pendant la lecture de l'USB.

## POUR INTERROMPRE LA LECTURE

Appuyez sur le bouton Enter/Play/Pause  .  
Appuyez sur le bouton pour reprendre la lecture.

Pour CD : Le numéro de piste "001" & "CD" seront affichés, la durée de la piste "00:00" clignotera pendant la lecture du disque compact.

Pour MP3 : Le numéro de piste "F01" & "MP3" seront affichés, la durée de la piste "001" clignotera pendant la lecture du MP3.

Pour WMA : Le numéro de piste "F01" & "WMA" seront affichés, la durée de la piste "001" clignotera pendant la lecture du WMA.

Pour USB : Le numéro de piste "F01" & "USB" seront affichés, la durée de la piste "001" clignotera pendant la lecture de l'USB.

Affichage CD



Affichage MP3



Affichage WMA

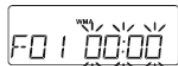

Affichage USB



Affichage CD



Affichage MP3



Affichage WMA



Affichage USB



## POUR ARRETER LA LECTURE

Appuyez sur le bouton STOP.

Pour CD : Le nombre total de pistes et la durée seront affichés.



Pour MP3 : Le nombre total de pistes et de dossiers seront affichés.

Pour WMA : Le nombre total de pistes et de dossiers seront affichés.

Pour USB : Le nombre total de pistes et de dossiers seront affichés.





### POUR ALLER AU DEBUT DE LA PISTE

- Appuyez sur l'un des boutons  selon la direction que vous souhaitez prendre.
- La lecture reprend à partir de la piste sélectionnée.
- Lorsque le bouton  est pressé une fois pendant la lecture, la piste recommence.
- Lorsque le bouton  est pressé une fois pendant la lecture, la piste suivante est lue.



### RECHERCHER UN PASSAGE DANS LA PISTE

- Conservez le bouton  ou  pressé, et relâchez le bouton une fois que vous avez reconnu le passage que vous souhaitez. La lecture normale du CD recommence à ce point.

### LIRE LES PISTES DANS UN ORDRE ALEATOIRE

1. Si le bouton RANDOM/P- est appuyé, les pistes du disque ne seront pas lues dans un ordre consécutif mais dans un ordre aléatoire

Le mot RAND apparaît sur l'écran pour fournir une indication visuelle que la fonction RANDOM est activée.

2. Appuyez sur le bouton STOP ou RANDOM pour annuler la fonction RANDOM.



### LECTURE REPEAT [REPETER], REPEAT ALL [REPETER TOUT], REPEAT AB [REPETER AB] ET REPEAT FOLDER [REPETER DOSSIER]

**Appuyez sur le bouton PLAY MODE/P+ en mode stop.**

Pour CD: Le nombre total de pistes & la durée seront affichés.

Pour MP3/WMA/USB: Le nombre total de pistes & dossier seront affichés.

#### POUR LECTURE DE DISQUE COMPACT

Mode séquence REPEAT >> REPEAT ALL >> CLEAR.

#### POUR LECTURE DE DISQUE COMPACT

Mode séquence REPEAT >> REPEAT ALL >> CLEAR.

En mode Repeat 2,  
l'écran affiche



En mode Repeat 3,  
l'écran affiche



**Appuyez sur le bouton PLAY MODE/P+ pendant la lecture**

Pour CD: Le nombre total de pistes & la durée seront affichés.

Pour MP3/WMA/USB: Le nombre total de pistes & dossier seront affichés.



#### POUR LECTURE DE DISQUE COMPACT

Mode séquence REPEAT >> A REPEAT >>

A-B REPEAT >> REPEAT ALL >> CLEAR.

En mode Repeat 1,  
l'écran affiche



En mode Repeat 2,  
l'écran affiche



En mode Repeat 3,  
l'écran affiche



En mode Repeat 4,  
l'écran affiche



En mode Repeat 5,  
l'écran affiche



#### POUR LECTURE DE MP3 / WMA / USB

Mode séquence REPEAT >> REPEAT ALL >> FOLDER >> CLEAR

En mode Repeat 1,  
l'écran affiche



En mode Repeat 2,  
l'écran affiche



En mode Repeat 3,  
l'écran affiche



En mode Repeat 4,  
l'écran affiche



Affichage MP3/WMA/USB

#### POUR LECTURE DE MP3 / WMA / USB

Mode séquence REPEAT >> A REPEAT >>

A-B REPEAT >> REPEAT ALL >> FOLDER >> CLEAR

En mode Repeat 1,  
l'écran affiche



En mode Repeat 2,  
l'écran affiche

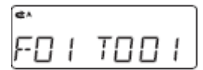

En mode Repeat 3,  
l'écran affiche



En mode Repeat 4,  
l'écran affiche



En mode Repeat 5,  
l'écran affiche



En mode Repeat 6,  
l'écran affiche



Note pour les CD-R/RW

- Dû à la non standardisation du format de définition/production de CD-R/RW, la qualité de lecture et la performance ne sont pas garanties.
- Le fabricant n'est pas responsable de la lisibilité du CD-R/RW dû aux conditions d'enregistrement, tels que la performance du CD, la logiciel de gravure, la capacité du média, etc.
- Ne pas coller de sceau ou d'étiquette sur les faces du CD-R/RW, ceci pouvant causer des problèmes de fonctionnement.

### PROGRAMMATION D'UN CD

#### POUR LA LECTURE D'UN DISQUE COMPACT

La lecture programmée permet aux pistes d'un disque d'être lues dans un ordre souhaité. Jusqu'à 20 pistes peuvent être programmées.

1. Le mode programme ne fonctionne qu'en mode STOP.
2. Maintenez le bouton "PROGRAM/MEMORY". L'icône "PROG" s'allumera. "000 P01" s'affichera avec "000" clignotant. "000" représente le numéro de piste et "P01" représente le numéro de localisation du programme.
3. Appuyez sur le bouton TUNE +/NEXT ou TUNE - /BACK pour sélectionner le numéro de piste requis.
4. Appuyez sur le bouton PROGRAM/MEMORY pour confirmer le numéro de piste. L'écran affichera le numéro de programme suivant "000 P02.". Le numéro de piste clignotera de nouveau en attendant l'entrée d'un numéro de piste.
5. Répétez les étapes 3 et 4 jusqu'à ce que toutes les pistes souhaitées soient programmées ou toutes les mémoires de programmées soient utilisées. L'unité reviendra à P01 une fois que toutes les mémoires sont utilisées. Un même numéro de piste peut être programmé plus d'une fois.
6. Appuyez sur le bouton ENTER/PLAY/PAUSE pour lire.
7. Pour effacer les pistes programmées, appuyez tout d'abord sur le bouton PROGRAM/MEMORY pendant 2 secondes pour entrer en mode programme.
8. Appuyez sur le bouton STOP pour effacer toutes les mémoires programmées.

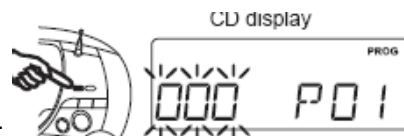

#### POUR LECTURE DE MP3/WMA/USB

La lecture programmée permet aux pistes d'un disque d'être lues dans un ordre souhaité. Jusqu'à 20 pistes peuvent être programmées.

1. Le mode programme n'est accessible qu'en mode STOP.
2. Maintenez le bouton "PROGRAM/MEMORY" pendant 2 secondes pour entrer en mode programme. L'icône "PROG" s'allumera. "00000 P01" s'affichera avec "00" clignotant. "00" représente le numéro de piste et "P :01" représente le numéro de localisation du programme.
3. Appuyez sur le bouton TUNE +/NEXT ou TUNE - /BACK pour sélectionner le dossier souhaité.
4. Appuyez sur le bouton TUNE +/NEXT ou TUNE - /BACK pour sélectionner le numéro de piste requis.
5. Appuyez sur le bouton PROGRAM/MEMORY pour confirmer le numéro de piste. L'écran affichera le numéro de programme suivant "000 P02". Le numéro de piste clignotera de nouveau en attendant l'entrée d'un numéro de piste.
6. Répétez les étapes 3 et 4 jusqu'à ce que toutes les pistes souhaitées soient programmées ou que tous les programmes mémoire soient utilisés. L'unité reviendra à P01 une fois que toutes les mémoires sont utilisées. Un même numéro de piste peut être programmé plus d'une fois.
7. Appuyez sur le bouton ENTER/PLAY/PAUSE pour lire.
8. Pour effacer les pistes programmées, appuyez tout d'abord sur le bouton PROGRAM/MEMORY pendant 2 secondes pour entrer en mode programme.
9. Appuyez sur le bouton STOP pour effacer toutes les mémoires programmées.



#### UTILISATION DE L'USB

1. Connectez l'USB dans l'entrée USB du système.
2. Appuyez répétitivement sur le bouton "FUNCTION" jusqu'à ce que "UDISK" s'affiche à l'écran. Après être entré dans le mode correspondant, l'icône correspondante s'allumera.
3. L'unité commandera le média et la lecture commencera automatiquement.
4. La fonction ID3 peut être activé/désactivé dans la fonction "MENU".

**Le connecteur USB ne fonctionne pas avec un câble d'extension USB et n'est pas conçu pour fonctionner directement avec un ordinateur.**



## PROGRAMMATION DE L'USB

### Le mode programme n'est accessible qu'en mode Stop

1. Appuyez sur le bouton PROGRAM/MEMORY. Puis, "00000P:01" s'affichera à l'écran et les 2 premiers chiffres vont clignoter.
2. Appuyez sur "TUNE +/NEXT ou TUNE - /BACK" pour sélectionner le dossier souhaité. Appuyez ensuite sur le bouton "PROG" pour confirmer le dossier, les 3<sup>e</sup> au 5<sup>e</sup> chiffres clignoteront.
3. Appuyez sur "TUNE +/NEXT ou TUNE - /BACK" pour sélectionner la piste souhaitée. Puis appuyez sur le bouton "PROG" pour confirmer le numéro de piste.
4. Appuyez une nouvelle fois sur le bouton "PROGRAM/MEMORY" pour confirmer le réglage. L'écran affichera le numéro de programme suivant.
5. Répétez les séquences comme indiquées en 2 à 4 pour le programme suivant.
6. Une fois que tous les programmes sont sélectionnés, appuyez sur le bouton "PLAY/PAUSE" pour lire.



### Activer/Désactiver le mode Muet

L'activation/désactivation du mode muet changent cycliquement en appuyant sur le bouton MUTE.

La marque "mute" s'allume lorsque la fonction muette est activée.

La fonction muette est annulée dans les cas suivants :

- a. Le courant est coupé
- b. Le volume est ajusté avec le bouton VOL +/-.

### PROGRAMME EQUALISEUR

1. Appuyez sur le bouton MENU jusqu'à ce que EQ s'affiche à l'écran.
2. Appuyez sur ENTER pour entrer en mode de réglage EQ.
3. Appuyez sur le bouton MENU pour sélectionner l'effet EQ :  
- FLAT -> ROCK -> JAZZ -> CLASSIC -> POP -> FLAT.
4. Appuyez sur le bouton ENTER pour confirmer le réglage.
5. Appuyez sur le bouton STOP pour annuler le mode de réglages EQ.



### SELECTION DE DOSSIER

1. En mode STOP, appuyez sur le bouton BAND/FOLDER pour passer au dossier suivant.
2. Cette opération est valide pour tous les médias MP3, WMA et USB.



### Affichage ID3

1. Appuyez répétitivement sur le bouton MENU jusqu'à ce que ID3 s'affiche à l'écran.
2. Appuyez sur le bouton ENTER pour entrer en mode de réglage ID3.
3. Appuyez sur MENU pour sélectionner " ID3 ON " ou " ID3 OFF ".
4. Appuyez sur ENTER pour confirmer.

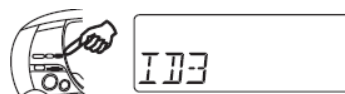

### INTRO

En mode CD, appuyez pour lire uniquement les 10 premières secondes de chaque piste.



### BBS ( Extra Bass)

1. Appuyez répétitivement sur le bouton MENU jusqu'à ce que BASS apparaisse à l'écran.
2. Appuyez sur le bouton ENTER pour entrer en mode de réglage Bass Boost.
3. Appuyez sur ENTER pour sélectionner " BASS ON " ou " BASS OFF ".
4. Appuyez sur ENTER pour confirmer.



L'activation / désactivation de bass boost change cycliquement en appuyant sur le bouton BBS de la télécommande.



## ENTRETIEN

### NETTOYER UN CD

Si le CD saute ou s'il n'est pas lu, il est possible qu'il ait besoin d'être nettoyé. Avant la lecture, essayez le disque du centre vers l'extérieur avec un tissu propre. Après la lecture, placez le dans sa boîte.



### NETTOYER LA LENTILLE DE CD

Si la lentille de CD est poussiéreuse, nettoyez la avec une brosse. Passez plusieurs coups de brosse sur la lentille pour retirer la poussière. Les traces de doigts peuvent être retirés avec un coton imbibé d'alcool.

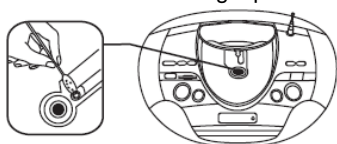

### NETTOYER L'UNITE

Ne pas utiliser de produit chimique sur l'unité. Nettoyer en essuyant légèrement avec un tissu doux.

### NOTE IMPORTANTE

Si une indication anormale s'affiche à l'écran ou un problème d'utilisation apparaît, débranchez le câble électrique AC et retirez les piles. Attendez au moins 5 secondes, puis rebranchez le câble électrique AC ou réinstallez les piles.

### AVERTISSEMENT

Si la porte du CD est ouverte avant que la lecture du CD soit terminée, un bruit de brouillage se fait entendre. Cela se résout en refermant la porte de CD.

## SPECIFICATIONS

### SECTION CD

Chaînes:	2 canaux
Ratio S / N:	60 dB
Distorsion & Battement:	Indétectable
Fréquence d'échantillonnage	44.1 kHz 8 x sur échantillonnage
Quantification:	Convertisseur 1 bit DA
Réception de source de lumière	Laser semi-conducteur
Réception de longueur d'onde	790 nm

### SECTION RADIO

Etendue de fréquences:	FM 87.5 - 108 MHz AM 522 - 1620 kHz
Antennes :	Barre en ferrite AM intégré Antenne télescopique

### GENERAL

Puissance de sortie	1.2 W + 1.2 W (RMS)
Consommation électrique:	14 W
Haut-parleurs:	3" 8 OHM
Jack d'écouteurs:	3.5MM
Alimentation électrique:	AC: 230V / 50Hz (INDIQUE AU DOS DE L'UNITE) DC: 12V 1.5 x 8 UM2 / R14 / TAILLE "C"
Dimensions:	350 (L) x 260 (l) x 134 (H) mm
Poids	1.95 KGS

Dû à l'amélioration constante, les caractéristiques et le design sont sujets à des changements sans préavis.

Où placer l'appareil:

Les meubles d'aujourd'hui sont recouverts par une variété de laques et de couches synthétiques qui sont traitées avec un grand nombre de produits d'entretien. Par conséquent, la possibilité que certaines de ces substances contiennent des composants qui réagissent négativement aux pieds en plastique et qui les assouplissent n'est pas à exclure. Les pieds en plastique de l'appareil peuvent causer des décolorations de la surface des meubles. S'il est nécessaire, placez l'appareil sur une surface non glissante.



Si à tout moment dans le futur vous devez jeter ce produit, veuillez prendre en note que : les déchets de produits électriques ne doivent pas être jetés avec les déchets domestiques. Veuillez recycler où les installations appropriées existent. Consultez vos autorités locales ou votre revendeur pour des conseils de recyclage (Directive des Déchets d'Équipement Électrique et Électronique).