

SOMMAIRE

29	EMPLACEMENT DES COMMANDES
30	SOURCE D'ALIMENTATION
30	REGLAGE DE L'HORLOGE
31	FONCTIONNEMENT DE LA RADIO
31	MODE LECTURE CD
32	TOUCHE MODE LECTURE
33	PROGRAMME DE LECTURE
33	LECTURE FICHIERS USB- MP3
34	5 SONS INTEGRES (SONS RELEXANTS)
34	REGLER L'ALARME
35	REGLAGE DU REVEIL PAR PISTE CHANSON (CD/USB)
35	REGLAGE DE REVEIL PAR RADIO
35	REGLAGE DE REVEIL PAR 5 SONS INTEGRES
35	ETEINDRE L'ALARME
36	MODE SOMMEIL
36	SOMMEIL ET REVEIL
36	EGALISEUR (EFFET SONORE)

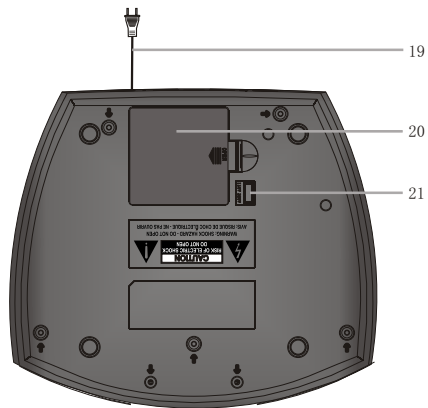

EMPLACEMENT DES COMMANDES

- | | |
|------------------------------------|--|
| 1. TOUCHE VEILLE/MARCHE | 11. CD/USB : TOUCHE PRECEDENT |
| 2. CD/USB : TOUCHE PROGRAMME | RADIO : TOUCHE DE REGLAGE PRECEDENT |
| RADIO : TOUCHE MEMOIRE | 12. CD/USB : TOUCHE STOP |
| HORLOGE : REGLAGE DE L'HORLOGE | RADIO : TOUCHE BANDE |
| 3. CD/USB : TOUCHE LECTURE/MODE | 13. TOUCHE DOSSIER SUIVANT/
CD/USB TOUCHE LECTURE |
| 4. TOUCHE AUGMENTATION DU VOLUME | 14. EGALISEUR |
| 5. TOUCHE DIMINUTION DU VOLUME | 15. TIROIR CD |
| 6. TOUCHE ALARME 1 | 16. AFFICHAGE LCD |
| 7. TOUCHE ALARME 2 | 17. FICHE USB |
| 8. TOUCHE RAPPEL
TOUCHE SOMMEIL | 18. BOUTON D'OUVERTURE DU TIROIR CD |
| 9. TOUCHE LECTURE/PAUSE | 19. CORDON AC |
| 10. CD/USB : TOUCHE SUIVANT | 20. BOITIER DES PILES |
| RADIO : TOUCHE DE REGLAGE SUIVANT | 21. SELECTEUR DE VOLTAGE |

SOURCE D'ALIMENTATION

FONCTIONNEMENT EN ALIMENTATION PAR PILES

- Ouvrir le BOITIER DES PILES au dessous de l'appareil.
- Installer 4 piles rechargeables de type AA (incluses) soigneusement comme indiqué dans le compartiment des piles.
- Fermer le boîtier des piles.

FONCTIONNEMENT PAR ALIMENTATION AC TRES IMPORTANT

Cet appareil peut être réglé sur 110V ou 220V. Repérer le SELECTEUR DE VOLTAGE au dessous de l'appareil. Veuillez vous assurer que le voltage est adapté à l'alimentation électrique de votre foyer. Insérer l'extrémité du CORDON AC dans la prise de courant de votre choix.

REGLAGE DE L'HORLOGE

Si vous avez besoin de régler l'heure, assurez-vous que l'unité soit en mode veille.

- Appuyez une fois sur la TOUCHE VEILLE/MARCHE pour mettre l'unité en mode veille si l'unité est en mode CD/USB/RADIO/5 SONS INTEGRES.
- Maintenez la TOUCHE HORLOGE appuyée pour accéder au mode de réglage de l'heure. Les chiffres de l'heure clignoteront.
- Appuyez une fois sur la TOUCHE SUIVANT/PRECEDENT puis appuyez de manière répétée pour changer les chiffres de l'heure. Maintenez la TOUCHE SUIVANT/PRECEDENT appuyée pendant 2 secondes pour changer les chiffres de l'heure en vitesse accélérée. Lorsque vous atteignez le chiffre de l'heure souhaitée, relâchez la TOUCHE SUIVANT/PRECEDENT et la TOUCHE HORLOGE. Les chiffres de l'heure cesseront de clignoter et les chiffres des minutes clignoteront.
- Maintenez la TOUCHE HORLOGE à nouveau appuyée et ensuite,
- Appuyez une fois sur la TOUCHE SUIVANT/PRECEDENT puis appuyez de manière répétée pour changer les chiffres des minutes. Maintenez la TOUCHE SUIVANT/PRECEDENT pendant 2 secondes pour changer les chiffres des minutes en vitesse accélérée. Lorsque vous atteignez le chiffre des minutes souhaité, relâchez la TOUCHE SUIVANT/PRECEDENT et la TOUCHE HORLOGE. Les chiffres des minutes s'arrêteront alors de clignoter.

La procédure de réglage de l'heure est maintenant terminée et l'unité se remettra en mode veille.



FONCTIONNEMENT DE L'UNITÉ

Cette unité vous permet lire des CD, des CD MP3, des MP3 enregistrés sur un support USB, d'écouter la radio (AM/FM), les 5 sons intégrés et dispose également d'une fonction sommeil.

FONCTIONNEMENT DE LA RADIO

1. Appuyez une fois sur la TOUCHE VEILLE/MARCHE pour mettre l'unité en marche si celle-ci est en mode veille.
2. Appuyez sur la TOUCHE VEILLE/MARCHE une fois ou de manière répétée pour régler l'unité sur le mode RADIO si celle-ci est sur un mode différent.
3. Appuyez sur la TOUCHE BANDE une ou deux fois pour sélectionner les bandes AM ou FM.
4. Ajustez une station en appuyant sur la TOUCHE SUIVANT/PRECEDENT. Appuyez sur une des TOUCHES REGLAGE SUIVANT/REGLAGE PRECEDENT pendant plus de 0.5 secondes pour activer le mode de réglage automatique. L'accordeur automatique va scanner les stations suivantes ou précédentes et s'arrêtera sur la prochaine station. Si l'accordeur automatique ne règle pas une station radio avec précision, appuyez sur la TOUCHE REGLAGE SUIVANT/PRECEDENT pour ajuster le réglage.
5. Ajustez le volume en appuyant sur la TOUCHE AUGMENTATION/DIMINUTION DU VOLUME. VOLUME L'affichage LCD indiquera le changement du niveau de volume.
6. Pour éteindre la radio, appuyez une fois sur la TOUCHE VEILLE/MARCHE pour mettre l'unité en mode veille.

ENREGISTRER LES STATIONS PRESELECTIONNEES

Jusqu'à 20 stations (10 AM et 10 FM) peuvent être enregistrées dans la mémoire.

1. Régler la station désirée comme décrit ci-dessus.
2. Appuyez une fois sur la TOUCHE MEMOIRE, l'INDICATEUR DE MEMOIRE clignotera sur l'affichage LCD. Pour annuler le fonctionnement de la mémoire, attendez 5 secondes sans appuyer sur aucune touche, ensuite l'INDICATEUR MEMOIRE s'arrêtera de clignoter.
3. Lorsque l'INDICATEUR DE MEMOIRE clignote, sélectionnez le numéro compris entre 1 et 10 sous lequel vous désirez enregistrer la station pré-réglée en appuyant sur la touche REGLAGE SUIVANT/PRECEDENT une fois ou plus. Lorsque vous atteignez le numéro sous lequel vous voulez enregistrer la station pré-réglée, appuyez à nouveau sur la TOUCHE MEMOIRE et l'INDICATEUR DE MEMOIRE s'arrêtera de clignoter. La station est maintenant enregistrée dans la mémoire. Pour remplacer une station enregistrée dans la mémoire, répétez les étapes décrites ci-dessus. La nouvelle station remplacera la station enregistrée auparavant.

Pour recevoir les stations présélectionnées :

1. Sous le mode RADIO, sélectionnez la bande de fréquence en appuyant sur la touche BANDE.
2. Appuyez sur la TOUCHE DOSSIER une ou plusieurs fois jusqu'à ce que vous atteigniez la station présélectionnée entre 1 et 10.

MODE LECTURE CD

Cette unité est conçue pour lire des CD audio, et des CD-ROM MP3 comme les disques enregistrables et réenregistrables. Ne pas essayer de lire des CDI, CDV, DVD ou CD pour ordinateurs.

1. Appuyez une fois sur la TOUCHE VEILLE/MARCHE pour allumer l'unité si celle-ci est en mode veille.
2. Appuyez une fois ou de manière répétée sur la TOUCHE VEILLE/MARCHE pour régler l'unité en mode lecture CD si celle-ci est sous un autre mode.
3. Enfoncez le BOUTON D'OUVERTURE DU TIROIR CD pour ouvrir le TIROIR CD. Mettez un CD dans le compartiment pour disques compacts et fermez le tiroir CD.
4. L'unité lira automatiquement la première piste. "no" (non) s'affichera quand il n'y a pas de CD dans le compartiment CD.





TOUCHE LECTURE/PAUSE

Appuyez une fois pour démarrer la lecture du CD, l'AFFICAGE LCD affichera la première piste et l'indicateur " " s'affichera. (L'indicateur "MP3" s'affichera aussi si vous écoutez un CD MP3). Appuyez à nouveau pour interrompre temporairement la lecture du CD. L'indicateur " " et le numéro de la piste clignoteront. Appuyez à nouveau pour relancer la lecture. **TOUCHE STOP**
Appuyez une fois pour interrompre la lecture du CD.

TOUCHE SUIVANT

Appuyez une fois pour passer à la piste suivante. Maintenez appuyée pour rechercher un passage particulier en vitesse accélérée. Relâchez la touche pour relancer la lecture normale.

BOUTON PRECEDENT

Appuyez une fois pour retourner au début de la chanson en cours. Appuyez de manière répétée pour retourner aux pistes précédentes. Maintenez appuyée pour rechercher un passage particulier en marche arrière en vitesse accélérée. Relâchez la touche pour relancer la lecture normale.
Ajustez le volume en appuyant sur la TOUCHE AUGMENTATION/DIMINUTION de volume. L'affichage LCD indiquera le changement de niveau de volume.

TOUCHE MODE LECTURE

(A) LORS DE LA LECTURE D'UN CD AUDIO NORMAL

- Appuyez une fois pour répéter la lecture d'une seule piste et l'indicateur "REP" s'affichera.
- Appuyez deux fois pour répéter la lecture de l'ensemble des pistes et l'indicateur " " s'affichera.
- Appuyez 4 fois pour lire les pistes dans un ordre aléatoire et l'indicateur "RANDOM" s'affichera.

(B) LECTURE DE CD AVEC FICHIERS MP3

- Appuyez une fois la lecture d'une seule piste et l'indicateur "REP" s'affichera
- Appuyez deux fois pour répéter la lecture de l'ensemble des pistes dans le dossier en cours de lecture et l'indicateur "REP" & "ALBUM" s'affichera.
- Appuyez trois fois pour répéter l'ensemble des pistes de tous les dossiers et l'indicateur " " s'affichera.
- Appuyez 4 fois pour lire les pistes dans un ordre aléatoire et l'indicateur "RANDOM" s'affichera.

Pour annuler le mode de lecture répéter/aléatoire, appuyez sur la TOUCHE MODE LECTURE jusqu'à ce que tous les indicateurs mentionnés ci-dessus disparaissent.

TOUCHE DOSSIER CD LECTURE CD AVEC FICHIERS MP3

- Lors de la lecture de CD MP3, appuyez une fois pour afficher le numéro du dossier de la piste MP3 en cours de lecture. Le numéro de dossier et l'indicateur "ALBUM" clignoteront pendant quelques secondes.
- Pendant que les indicateurs ci-dessus clignotent, appuyez une fois ou plus pour passer à la première piste d'un autre dossier.



PROGRAMME DE LECTURE

La lecture programme vous permet de lire les pistes d'un disque (audio normal ou MP3) dans l'ordre que vous voulez. Lorsque l'unité est en MODE LECTURE CD,

1. Appuyez sur la TOUCHE MEMOIRE, l'indicateur MEMOIRE s'affichera et "P01" clignotera sur l'AFFICHAGE LCD.
2. Appuyez sur les touches SUIVANT/PRECEDENT pour sélectionner le numéro de piste désiré.
3. Appuyez à nouveau sur la TOUCHE MEMOIRE pour mémoriser la première piste.
4. Répétez les étapes 2 et 3 jusqu'à ce que toutes les pistes que vous désirez soient programmées.
5. Appuyez sur la TOUCHE LECTURE/PAUSE pour démarrer la lecture. L'indicateur « MEMOIRE » s'affichera.
6. Appuyez sur la TOUCHE STOP pour arrêter la lecture programmée.
7. Appuyez sur la TOUCHE LECTURE/PAUSE pour reprendre la lecture programmée.
8. Ouvrir le TIROIR CD ou régler l'unité en mode veille pour effacer la mémoire programmée.

REMARQUE: La programmation peut seulement être effectuée lorsque la lecture d'un CD/MP3 est arrêtée. Pour arrêter la lecture d'un CD, appuyez une fois sur la TOUCHE CD/MP3 pour régler l'unité en mode veille

LECTURE FICHIERS USB- MP3

Cette unité est conçue pour lire des fichiers MP3 enregistrés sur un support USB.

1. Appuyez une fois sur la TOUCHE VEILLE/MARCHE pour mettre l'unité en marche si celle-ci est en mode veille.
2. Appuyez une fois ou de manière répétée sur la TOUCHE VEILLE/MARCHE pour régler l'unité en mode lecture USB si celle-ci est sous un autre mode.
3. Retirez la PROTECTION DE LA FICHE USB qui recouvre la FICHE USB. Insérez un support USB dans la FICHE USB.
4. Le nombre total de pistes (fichiers MP3) sera indiqué sur l'AFFICHAGE LCD. "Er" s'affichera lorsqu'aucun fichier MP3 n'est enregistré sur le support USB" no " s'affichera lorsqu'aucun support USB n'est inséré dans la fiche USB.
5. Utilisez la fonction lecture MP3 de la même manière que pour la LECTURE CD AVEC FICHIERS MP3 décrite dans la section précédente.

Retirez le support USB et refermez la PROTECTION DE LA FICHE USB si vous n'avez pas besoin d'utiliser le mode lecture USB. Remarque :

- Retirez le support USB: réglez l'unité en mode veille avant de retirer le support USB.
- Certains supports USB, cartes mémoire utilisant des cartes de lecteurs USB ne seront pas compatibles avec cette unité en raison de différents matériels/logiciels ou en raison de différentes conditions d'enregistrement qui peuvent faire que l'appareil ne détectera pas le support inséré.
- La fiche USB ne doit pas être directement reliée à l'ordinateur. Cela risque d'endommager l'unité. Il se peut que cette unité ne soit pas compatible avec tous les supports USB.
- Le port USB est entièrement compatible avec les USB 1.1 et 2.0 standards. Si les lecteurs MP3 reliés à ce port ne sont pas conformes aux standards officiels USB 1.1 ou 2.0, il se peut que ces lecteurs MP3 ne soient pas compatibles avec ce port. Cela n'est pas dû à un défaut de ce produit mais au fait que le lecteur MP3 ne soit pas conforme aux standards officiels USB 1.1 ou 2.0.

Pour arrêter le support USB, appuyez une fois sur la TOUCHE VEILLE/MARCHE pour mettre l'unité en mode veille.



5 SONS INTEGRES (SONS RELEXANTS)

1. Appuyez une fois sur la TOUCHE VEILLE/MARCHE pour mettre l'unité en marche si celle-ci est en mode veille.
2. Appuyez une fois ou de manière répétée sur la TOUCHE VEILLE/MARCHE pour régler l'unité sur le mode SONS INTEGRES si l'unité est sous un autre mode.
3. Un des sons intégrés sera lu automatiquement.
4. Appuyez sur les TOUCHES SUIVANT/PRECEDENT pour changer le type de sons selon l'ordre suivant : Son 1, Son 2, Son 3, Son 4 Son 5. Lors de la lecture des SONS INTEGRES, ajustez le volume en appuyant sur les TOUCHES AUGMENTATION/DIMINUTION DU VOLUME. L'AFFICHAGE LCD indiquera le changement de niveau de volume.
5. Pour arrêter la lecture des 5 SONS INTEGRES, appuyez une fois sur la TOUCHE VEILLE/MARCHE pour régler l'unité en mode veille.

REGLER L'ALARME

Vous pouvez régler l'heure de l'ALARME 1/ ALARME 2 seulement lorsque l'unité est en mode veille.

(A) REGLER L'ALARME 1 :

1. Appuyez une fois sur la TOUCHE VEILLE/MARCHE pour placer l'unité en mode veille si celle-ci est sous le mode CD/USB/RADIO/5 SONS INTEGRES.
2. Maintenez la TOUCHE AL.1 appuyée pour accéder au mode REGLAGE ALARME 1. Les 4 chiffres clignoteront.
3. Appuyez sur la TOUCHE SUIVANT/PRECEDENT une fois ou de manière répétée pour changer les chiffres de l'heure. Maintenez la TOUCHE SUIVANT/PRECEDENT appuyée pendant 2 secondes pour changer les chiffres de l'heure en vitesse accélérée. Lorsque vous atteignez le chiffre de l'heure désirée, relâchez la TOUCHE SUIVANT/PRECEDENT et la TOUCHE AL.1. Les chiffres de l'heure s'arrêteront de clignoter et les chiffres des minutes clignoteront.
4. Appuyez à nouveau sur la TOUCHE AL.1 puis,
5. Appuyez sur la TOUCHE SUIVANT/PRECEDENT une fois puis de manière répétée pour changer les chiffres des minutes. Maintenez la TOUCHE SUIVANT/PRECEDENT appuyée pendant 2 secondes pour changer les chiffres des minutes en vitesse accélérée. Lorsque vous atteignez les chiffres des minutes désirés, relâchez la TOUCHE SUIVANT/PRECEDENT et la TOUCHE AL.1. Les chiffres des minutes s'arrêteront de clignoter. Le réglage de l'alarme est maintenant terminé et vous pouvez, si vous le souhaitez régler (changer) le mode alarme
6. L'AFFICHAGE LCD indiquera le type d'alarme BUZZER, ou le type sélectionné lors du dernier réglage de l'alarme.
7. Pour changer le type d'alarme, appuyez une fois ou de manière répétée sur la TOUCHE AL.1, le type d'alarme sera changé selon l'ordre suivant :BUZZER, CD, USB, RADIO, 5 SONS INTEGRES. Un des mots ci-dessus clignotera. Sélectionnez celui correspondant au mode d'alarme de votre choix.
8. Après la sélection, maintenez la TOUCHE AL.1 appuyée pendant environ 2 secondes. Les lettres s'arrêteront alors de clignoter et la procédure de réglage de l'alarme 1 AL.1 est maintenant terminée.

(B) REGLAGE ALARME 2,

Suivez la procédure de REGLAGE DE L'ALARME 1 mais utilisez la TOUCHE AL.2 au lieu de la TOUCHE AL.1. Remarque:

Si vous sélectionnez CD/USB comme type d'alarme et qu'ensuite vous retirez ou oubliez de placer un CD/USB dans l'unité, le mode BUZZER sera automatiquement utilisé comme type d'alarme.



REGLAGE DU REVEIL PAR PISTE CHANSON (CD/USB)

Vous pouvez sélectionner un numéro de piste particulier comme piste par défaut qui sera lu lorsque vous sélectionnez le mode CD/USB comme type d'alarme.

1. Suivre les étapes 1 à 7 dans la section "REGLAGE ALARME", sélectionnez le mode CD/USN comme type d'alarme.
2. Appuyez sur la TOUCHE SUIVANT/PRECEDENT une fois ou de manière répétée pour sélectionner un numéro de piste compris entre 1 et 99.
3. Une fois la sélection effectuée, maintenez la TOUCHE AL. 1 (ou la TOUCHE AL.2 si vous réglez l'alarme 2). Pendant environ 2 secondes, toutes les lettres s'arrêteront alors de clignoter et l'unité se mettra en mode veille. La procédure de réglage est maintenant terminée.

REGLAGE DE REVEIL PAR RADIO

Vous pouvez sélectionner une station de radio pré-réglée comme station de radio par défaut pour l'alarme lorsque vous sélectionnez le type d'alarme RADIO.

1. Suivre les étapes 1 à 7 de la section "REGLAGE ALARME", puis sélectionnez RADIO comme type d'alarme.
2. Appuyez sur la TOUCHE BANDE pour sélectionner les bandes AM ou FM.
3. Appuyez sur la TOUCHE DOSSIER une ou plusieurs fois jusqu'à ce que vous atteigniez la station pré-réglée désirée comprise entre 1 et 10.
4. Une fois la sélection effectuée, maintenez la TOUCHE AL.1 (ou la TOUCHE AL.2 si vous réglez l'alarme 2) appuyée pendant environ 2 secondes, toutes les lettres s'arrêteront de clignoter et l'unité se mettra en mode veille. La procédure de réglage est terminée.

REGLAGE DE REVEIL PAR 5 SONS INTEGRES

Vous pouvez sélectionner un des 5 SONS INTEGRES comme son d'alarme par défaut lorsque vous sélectionnez 5 SONS INTEGRES comme type d'alarme.

1. Suivre les étapes 1 à 7 de la section "REGLAGE DE L'ALARME", sélectionnez 5 SONS INTEGRES comme type d'alarme.
2. Appuyez sur la TOUCHE SUIVANT/PRECEDENT une fois puis de manière répétée pour sélectionner Son 1, Son 2, Son 3, Son 4, Son 5.
3. Une fois la sélection effectuée, maintenez la TOUCHE AL. 1 (ou AL. 2 si vous réglez l'alarme 2) appuyée pendant environ 2 secondes, toutes les lettres s'arrêteront de clignoter et l'unité se mettra en mode veille. La procédure de réglage est maintenant terminée.

VERIFIER L'HEURE DE L'AL.1/AL.2 DEJA REGLE

Lorsque l'unité est en mode veille, appuyez une fois sur la TOUCHE AL.1 (ou TOUCHE AL.2), puis l'heure de l'alarme 1 (ou l'heure de l'alarme 2) s'afficheront pendant 2 secondes puis l'AFFICHAGE LCD indiquera à nouveau l'heure actuelle. UTILISER LA FONCTION ALARME

1. Réglez l'alarme comme décrit dans la section précédente "REGLAGE ALARME"
2. Assurez-vous d'avoir placé un support CD / USB dans l'unité si vous sélectionnez CD / USB comme type d'alarme. Sinon, le BUZZER remplacera le type d'alarme CD/USB.
3. Pour activer la fonction alarme, appuyez une ou plusieurs fois sur la TOUCHE AL.1 ou AL.2, AL.1 ou AL.2. et l'indicateur du type d'alarme sélectionné s'afficheront respectivement sur l'écran, cela indique que ce mode est activé.
4. Pour arrêter la fonction alarme, appuyez une ou plusieurs fois sur la TOUCHE AL.1 ou AL.2, l'indicateur correspondant "AL.1" ou "AL.2" et le type d'alarme sélectionné disparaîtront. Cela indique que ce mode est désactivé.
5. A l'heure de l'AL1 ou de l'AL. 2, le type d'alarme que vous avez préalablement sélectionné s'enclenchera. Remarque: Lors d'une coupure de courant, les fonctions "ALARME1" et "ALARME2" fonctionneront pendant 12heures après le début de la coupure de courant, mais le type d'alarme sera automatiquement le BUZZER.



ETEINDRE L'ALARME

A l'heure de l'AL.1, AL.2, le type d'alarme préalablement sélectionné s'enclenchera. Appuyez une fois sur une des TOUCHES AL.1, AL.2 ou VEILLE/MARCHE pour arrêter l'alarme et l'unité se mettra en mode veille. L'indicateur correspondant "AL.1" ou "AL.2" reste affiché et l'alarme s'enclenchera à nouveau à la même heure le jour suivant.

FONCTION RAPPEL

Lorsque l'alarme sonne à l'heure de l'AL.1 ou de AL.2, appuyez une fois sur la TOUCHE RAPPEL et l'alarme s'arrêtera temporairement. Après environ 9 minutes, elle s'enclenchera à nouveau. Vous pouvez répéter cette opération pendant 1 heure. Après cela, l'unité se mettra en mode veille et s'enclenchera à nouveau à la même heure le jour suivant.

Remarque: Pendant le cycle du temps de rappel de l'AL.1 (pendant une heure maximum), si vous avez déjà activé à la fois l'AL.1 et l'AL.2, et que l'heure de l'AL.2 est atteinte, la fonction rappel sera annulée à l'enclenchement de l'AL.2 et le style de l'AL.2 remplacera celui de l'AL.1. Si vous voulez utiliser la fonction rappel pour l'AL.2, appuyez à nouveau sur la TOUCHE RAPPEL et la fonction rappel sera activée en utilisant le style de l'alarme AL.2 pendant l'heure qui suit.

MODE SOMMEIL

Vous pouvez utiliser l'unité en mode (CD/USB/RADIO/5-SONS-INTEGRES) pour une durée déterminée puis l'unité se mettra en mode veille.

1. Appuyez une fois sur la TOUCHE VEILLE/MARCHE pour mettre l'unité en marche si celle-ci est en mode veille.
2. Appuyez une fois ou de manière répétée sur la TOUCHE VEILLE/MARCHE pour sélectionner CD/USB/RADIO/5-SONS-INTEGRES.
3. Suivre les indications des sections précédentes pour la lecture CD, USB, RADIO, 5-SONS-INTEGRES pour démarrer la lecture.
4. Sélectionner le niveau de volume de votre choix avant de vous endormir.
5. Appuyez une fois sur la TOUCHE SOMMEIL, puis "SOMMEIL" et "90" s'afficheront à l'écran. Cela signifie que l'unité lira la musique pendant 90 minutes puis se remettra en mode veille.
6. Pour changer le temps de lecture, appuyez une fois ou de manière répétée sur la TOUCHE SOMMEIL et les durées défilent selon l'ordre suivant :
90, 80, 70, 60, 50, 40, 30, 20, 10 et 0 (indiquant que le mode sommeil est désactivé).

SOMMEIL ET REVEIL

Vous pouvez laisser l'unité en marche pour une durée déterminée avant de vous endormir (CD/USB/RADIO/5-SONS-INTEGRES) puis l'unité se remettra en marche à l'heure sélectionnée pour l'alarme AL.1 ou AL.2.

1. Réglez l'heure et le mode de l'alarme comme décrit dans la section précédente "REGLAGE DE L'ALARME".
2. Réglez l'unité en MODE SOMMEIL comme décrit dans la section "MODE SOMMEIL". L'unité lira la musique pendant la durée sélectionnée et se remettra automatiquement en mode veille ensuite. L'alarme s'enclenchera à l'heure sélectionnée pour l'alarme AL.1 ou AL.2 (en utilisant le type d'alarme que vous avez sélectionné).

EGALISEUR (EFFET SONORE)

Lorsque vous utilisez les modes CD / USB / RADIO, appuyez une fois sur la TOUCHE ESC, vous accédez ensuite au MODE EGALISEUR et vous pourrez changer l'effet sonore. Appuyez sur cette touche à nouveau et de manière répétée et les effets sonores défilent selon l'ordre suivant: PLAT, JAZZ, POP, ROCK, CLASSIQUE.