

Lenco

**Radio Stéréo MP3/WMA/CD/USB
Lecteur enregistreur cassette**

SCR-186

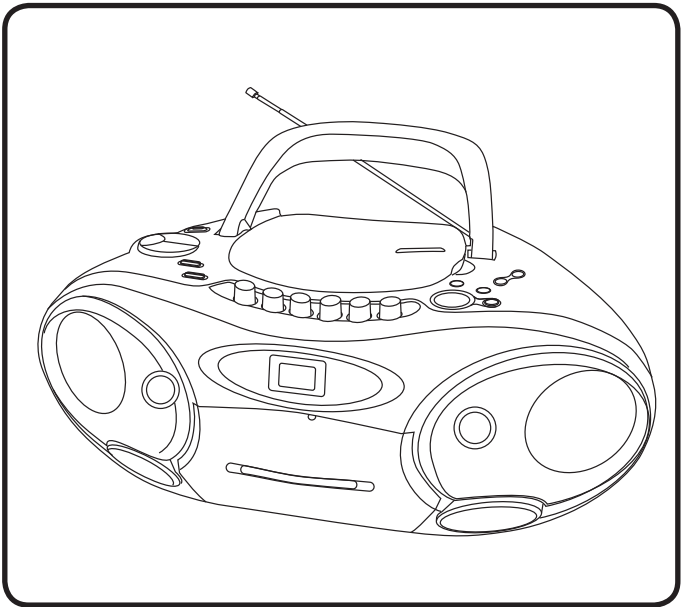

MODE D'EMPLOI

CE

COMMANDES

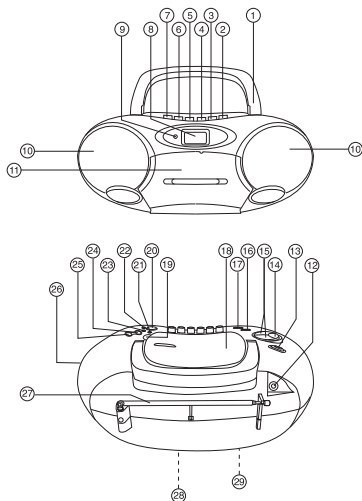

1. POIGNEE
2. BOUTON ENREGISTREUR CASSETTE ●
3. BOUTON LECTURE CASSETTE ▶
4. BOUTON RETOUR CASSETTE ▶▶
5. BOUTON AVANCE RAPIDE CASSETTE ◀◀
6. BOUTON STOP/EJECT CASSETTE ■ ▲
7. BOUTON PAUSE CASSETTE ||
8. AFFICHAGE LCD
9. DETECTEUR DE TELECOMMANDE
10. HAUT-PARLEURS
11. PORTE DE CASSETTE
12. JACK D'ECOUTEURS
13. BOUTON ON/STANDBY ⏻
14. BOUTON MENU
15. CONTROLE DE VOLUME +/-
16. BOUTON BANDE RADIO/DOSSIER
17. BOUTON FONCTION
18. PORTE DE CD
19. ZONE OUVERTURE/FERMETURE CD
20. BOUTON ENTER/ PLAY/ PAUSE ▶▶||
21. REGLAGE- / BOUTON ARRIERE ◀◀
22. BOUTON STOP ■
23. REGLAGE+ / BOUTON AVANT ▶▶||
24. MODE LECTURE/ BOUTON P+
25. BOUTON RANDOM/ P- / PROGRAM/ MEMORY
26. PORT USB
27. ANTENNE TELESCOPIQUE
28. COMPARTIMENT DE PILES
29. PRISE AC

TELECOMMANDE

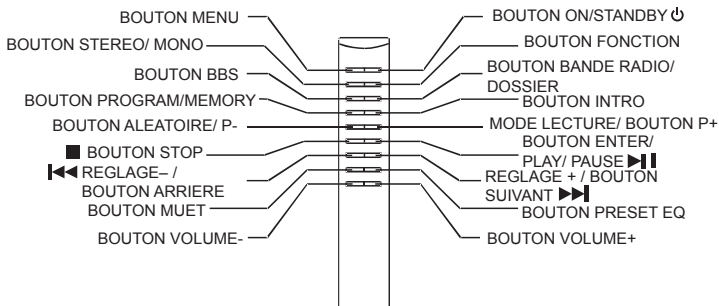

F 1



AVERTISSEMENT

PRODUIT LASER DE CLASSE 1

CLASS 1 LASER PRODUCT
APPAREIL À LASER DE CLASSE 1
PRODUCTO LASER DE CLASE 1

ATTENTION
RADIATION LASER INVISIBLE LORS
DE L'OUVERTURE ET DE L'ÉCHEC DE
VEROULLAGE. ÉVITER L'EXPOSITION
DIRECTE AU RAYON LASER.



Ce produit contient un émetteur laser de basse puissance.

AVERTISSEMENT : NE PAS TOUCHER LA LENTILLE
NE PAS JETER LES PILES AU FEU

PRECAUTIONS

Suivre les conseils suivants pour une utilisation appropriée et en toute sécurité :

EMPLACEMENT

- Ne pas utiliser ce produit dans des conditions d'extrême chaleur, froid, poussière ou humidité.
- Placez le produit sur une surface lisse et plate.
- Assurez vous que l'air soit libre de circuler autour de l'appareil. Ne pas utiliser dans un endroit pauvrement ventilé, ne pas recouvrir le avec du tissu ni le placer sur un tapis.

SECURITE

- Lorsque vous branchez ou débranchez le câble électrique, toujours tenir la prise plutôt que le câble. Tirer sur la corde peut l'endommager et créer un risque.
- Toujours débrancher le produit de la prise de courant si vous ne pensez pas l'utiliser pendant une longue période.

VOLTAGE AC

- Avant d'utiliser le produit, vérifiez que le voltage indiqué correspond à celui de vos prises électriques.

CONDENSATION

- Les gouttes d'eau ou la condensation peuvent se former à l'intérieur du lecteur CD s'il est laissé dans une atmosphère chaude et humide.
 - Ce produit peut ne pas fonctionner correctement si de la condensation s'est formée à l'intérieur.
 - Laissez le produit reposer pendant 1 ou 2 heures avant de le rallumer, ou augmentez graduellement la température de la pièce puis séchez l'unité avant utilisation.
 - Assurez vous d'un espace minimum de 5cm autour de l'appareil afin d'avoir une ventilation suffisante.
 - Assurez vous que la ventilation n'est pas entravée, que les ouvertures de ventilation ne soient pas couvertes avec des éléments tels que des journaux, des nappes, des rideaux, etc.
 - Ne pas placer de flamme, telle qu'une bougie, sur l'appareil.
 - Portez attention à l'aspect environnemental du jet des piles.
 - N'utilisez l'appareil que dans des climats modérés.
 - Ne pas exposer l'appareil à des éclaboussures ou à des gouttes d'eau.
 - Ne pas placer d'objets remplis de liquide, tels que des vases, sur l'appareil.
- Si des problèmes surviennent, débranchez la prise électrique et référez vous à du personnel qualifié pour toute réparation.



Le symbole de l'éclair fêché dans un triangle a pour but d'informer l'utilisateur de la présence de "dangereux voltage" non isolé à l'intérieur de l'unité.

CAUTION

RISK OF ELECTRIC SHOCK
DO NOT OPEN

ATTENTION : Afin de réduire les risques d'électrocution, ne pas retirer le couvercle. Il n'y a pas de pièces réparables par l'utilisateur dans l'unité. Référez vous à du personnel qualifié pour toute réparation.



Le point d'exclamation dans le triangle a pour but d'alerter l'utilisateur de la présence d'importantes instructions d'utilisation et d'entretien (réparation) dans la documentation accompagnant l'appareil.

En cas de mauvais fonctionnement dû à une décharge électrostatique, l'appareil doit être réinitialisé en le débranchant des prises de courant.



ALIMENTATION ELECTRIQUE

UTILISER LE COURANT DE LA MAISON

Avant utilisation, vérifiez que le voltage indiqué sur votre unité corresponde au voltage local.

UTILISER DES PILES

Débranchez le câble électrique de la prise de l'unité. L'alimentation par les piles est automatiquement coupée une fois le câble électrique rebranché.

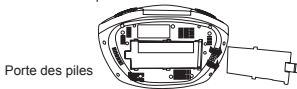

POUR UNE MEILLEURE RECEPTION

FM



AM

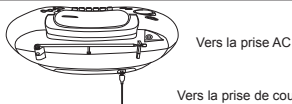

Lorsque le volume diminue ou que le son se déforme, remplacez toutes les piles par des nouvelles.

Insérez 8 piles UM-2 (taille C)

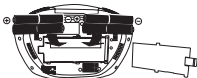

ALLUMER / ETEINDRE LE SYSTEME

Appuyez sur le bouton ON/STANDBY  pour allumer le son. Pour changer le mode audio entre CD, RADIO, DISQUE USB et CASSETTE, appuyez sur le bouton FUNCTION lorsque l'unité est allumée. Le mode audio s'affiche.

L'appareil s'arrêtera automatiquement lorsque les fonctions CD, MP3 et USB sont en mode STOP pendant 15 min.



AJUSTER LE SON

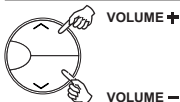

Appuyez sur volume +/- pour ajuster le niveau de volume

POUR ECOUTE PERSONNELLE

Branchez les écouteurs (prise stéréo Ø3.5mm) au jack PHONE.

Lorsque les écouteurs sont branchés, les haut-parleurs sont automatiquement déconnectés

UTILISATION DE LA RADIO

Régler une station RADIO

1. Appuyez de façon répétitive sur le bouton FUNCTION jusqu'à ce que TUNER s'affiche. 

2. Appuyez sur le bouton BAND/ FOLDER pour sélectionner la bande de fréquence désirée.

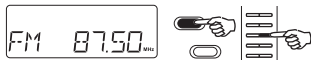

3. Appuyez sur le bouton TUNE+/NEXT ou TUNE-/BACK autant de fois qu'il le faut pour régler sur la station désirée. 

4. Appuyez et maintenez le bouton TUNE+/NEXT ou TUNE-/BACK pendant plus d'1 seconde, le scannage commence automatiquement et la recherche s'arrête automatiquement sur la première station radio détectée.

5. Pour arrêter la recherche automatique, appuyez une nouvelle fois sur le bouton TUNE+/NEXT ou TUNE-/BACK.

Sélectionner le mode Stéréo /Mono FM

1. Pour sélectionner le mode Stéréo/Mono FM, appuyez sur le bouton STEREO/MONO de la télécommande



2. L'icône STEREO s'allumera lorsque la station captée est diffusée en stéréo.

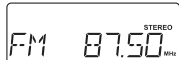

3. Pour sélectionner le mode mono, appuyez une nouvelle fois sur le bouton STEREO/MONO.

4. L'icône STEREO ne s'allumera jamais en mode FM MONO.





FONCTION MEMOIRE RADIO

1. Se régler sur la station désirée.
2. Appuyez sur le bouton RANDOM/ P-/ PROGRAM/ MEMORY (2 secondes) pour entrer en mode sauvegarde de station. L'icône "MEMORY" s'allumera.
3. Le numéro "01" sur le côté gauche clignotera.
4. Dans les 10 secondes, appuyez sur le bouton RANDOM/ P-/ PROGRAM/ MEMORY pour entrer le numéro de programme désiré.
5. Appuyez sur le bouton ENTER/ PLAY/ PAUSE pour confirmer le numéro du programme.
6. Appuyez sur le bouton RANDOM/ P-/ PROGRAM/ MEMORY (2 secondes) pour confirmer la mise en mémoire.
7. Si aucun bouton n'est pressé dans les 10 secondes, on sortira du mode réglage de station et l'icône MEMORY s'éteindra.



LECTEUR DE DISQUE COMPACT

1. Appuyez sur le bouton FUNCTION de façon répétitive jusqu'à ce que "CD" s'affiche à l'écran. 
3. Insérez un CD avec la face labellée vers le haut. 
4. Fermer la porte CD, le CD se mettra à tourner.
Pour CD : Le total des pistes du CD s'affichera sur l'écran.
Pour MP3/ WMA/ USB : Le total des pistes du CD et le nombre total des dossiers s'afficheront à l'écran.

2. Soulever la porte de CD.

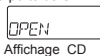

Affichage CD



5. Une fois que la lecture du disque est terminée, le disque jouera automatiquement. En mode STOP, appuyez sur le bouton ENTER/ PLAY/ PAUSE  pour lire la piste.
Pour CD : Le numéro de piste "001", "CD" & "00:00" s'afficheront, en lecture de CD normale.
Pour MP3 : Le numéro de piste "F01", "MP3" & "00:00" s'afficheront, en lecture de MP3.
Pour WMA : Le numéro de piste "F01", "WMA" & "00:00" s'afficheront, en lecture de WMA.
Pour USB : Le numéro de piste "F01", "USB" & "00:00" s'afficheront, en lecture de USB.

POUR INTERROMPRE LA LECTURE

Appuyez sur le bouton ENTER/ PLAY/ PAUSE . Appuyez sur le bouton pour reprendre la lecture.

Pour CD : Le numéro de piste "001" et "CD" s'afficheront, le temps de la piste "00:00" clignotera, en lecture de CD normale.

Pour MP3 : Le numéro de piste "F01" et "MP3" s'afficheront, le temps de la piste "00:00" clignotera, en lecture de MP3.

Pour WMA : Le numéro de piste "F01" et "WMA" s'afficheront, le temps de la piste "00:00" clignotera, en lecture de WMA.

Pour USB : Le numéro de piste "F01" et "USB" s'afficheront, le temps de la piste "00:00" clignotera, en lecture de USB.



Affichage CD



Affichage MP3



Affichage WMA

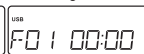

Affichage USB

POUR ARRÊTER LA LECTURE

Appuyez sur le bouton STOP.

Pour CD : Le nombre total des pistes et le temps s'afficheront.

Pour MP3 : Le nombre total des pistes et les dossiers s'afficheront.

Pour WMA : Le nombre total des pistes et les dossiers s'afficheront.

Pour USB : Le nombre total des pistes et les dossiers s'afficheront.



Affichage CD



Affichage MP3





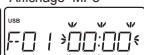

Affichage WMA





Affichage USB

POUR REVENIR AU DEBUT DE LA PISTE

- Appuyez sur l'un des boutons   selon la direction de la piste désirée.
- Play/back reprend la lecture à la piste sélectionnée.
- Lorsque le bouton  est appuyé une fois lors de la lecture, la piste précédente recommence.
- Lorsque le bouton  est appuyé une fois lors de la lecture, la piste suivant est lue.



RECHERCHER UN PASSAGE DANS UNE PISTE

- Maintenir le bouton  ou  appuyé lors de la lecture, puis relâchez le bouton dès que vous reconnaissez le passage désiré. La lecture normale du CD reprendra à ce moment.

LIRE LES PISTES DANS UN ORDRE ALEATOIRE

1. Si le bouton RANDOM/ P-/ PROGRAM/ MEMORY est appuyé, les pistes du disque ne sont pas lues dans l'ordre consécutif, mais aléatoirement. Le mot RAND apparaît sur l'écran pour fournir un rappel visuel que la fonction RAND [aléatoire] est activée.
2. Appuyez sur le bouton STOP ou RANDOM/ P-/ PROGRAM/ MEMORY pour désactiver la fonction RAND.



LECTURE MODE REPETER, REPETER TOUT, REPETER A B, REPETER LE DOSSIER



Appuyez sur le bouton PLAY MODE en mode stop.

Pour CD : Le nombre total des pistes et le temps s'afficheront.

Pour MP3/ WMA/ USB : Le nombre total des pistes et les dossiers s'afficheront.

POUR LECTURE NORMALE DE CD

Mode séquence REPEAT>> REPEAT ALL>> CLEAR

En mode REPETER 1,
l'écran affiche

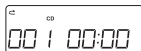

En mode REPETER 2,
l'écran affiche



En mode REPETER 3,
l'écran affiche

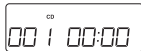

Affichage CD



Appuyez sur le bouton PLAY MODE pendant la lecture.

Pour CD : Le nombre total des pistes et le temps s'afficheront.

Pour MP3/ WMA/ USB : Le nombre total des pistes et les dossiers s'afficheront.

POUR LECTURE NORMALE DE CD

Mode séquence REPEAT>> A REPEAT>> A-B REPEAT>> REPEAT ALL

En mode REPETER 1,
l'écran affiche



En mode REPETER 2,
l'écran affiche



En mode REPETER 3,
l'écran affiche



En mode REPETER 4,
l'écran affiche



En mode REPETER 5,
l'écran affiche



Affichage CD

NOTE SUR les CD-R/RW :

- Dû à la non standardisation du format/ définition des CD-R/RW, la qualité et la performance de la lecture ne sont pas garanties.
- Le fabricant n'est pas responsable de la lisibilité des CD-R/RW, ceci dû aux conditions d'enregistrement, tels que la performance de l'ordinateur, du logiciel de gravure, de la capacité du média...
- Ne pas attacher de cachet ou d'étiquette sur aucune face du CD-R/RW, cela peut causer des mauvais fonctionnements.

Affichage MP3/
WMA/USB

POUR LECTURE DE MP3/ WMA/ USB

Mode séquence REPEAT>> REPEAT ALL>> REPEAT

FOLDER >> CLEAR

En mode REPETER 1,
l'écran affiche

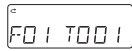

En mode REPETER 2,
l'écran affiche



En mode REPETER 3,
l'écran affiche



En mode REPETER 4,
l'écran affiche



Affichage MP3/
WMA/USB

POUR LECTURE DE MP3/ WMA/ USB

Mode séquence REPEAT>> A REPEAT>> A-B REPEAT>> REPEAT ALL>> FOLDER

En mode REPETER 1,
l'écran affiche

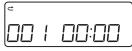

En mode REPETER 2,
l'écran affiche



En mode REPETER 3,
l'écran affiche

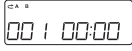

En mode REPETER 4,
l'écran affiche

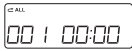

En mode REPETER 5,
l'écran affiche



En mode REPETER 6,
l'écran affiche

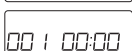

Affichage MP3/
WMA/USB

UTILISATION DE PROGRAMMATION D'UN CD

POUR LECTURE NORMALE DE CD

La lecture programmée permet aux pistes d'un disque d'être lues dans un ordre désiré. Jusqu'à 20 pistes peuvent être programmées

1. Le mode programme ne fonctionne qu'en mode STOP.
2. Maintenez le bouton RANDOM/ P-/ PROGRAM/ MEMORY pendant 2 secondes pour entrer dans le mode programme. L'icône "PROG" apparaîtra. "000 P01" s'affichera, avec "000" clignotant. "000" représente le numéro de poste et "P01" représente le numéro d'emplacement du programme.
3. Appuyez sur le bouton TUNE+/NEXT ou TUNE-/BACK pour sélectionner le numéro de piste désiré.
4. Appuyez sur le bouton RANDOM/ P-/ PROGRAM/ MEMORY pour confirmer le numéro de la piste. L'écran affichera le programme suivant "000 P02". Le numéro de piste clignotera de nouveau en attendant l'entrée d'un numéro de piste.
5. Répétez les étapes 3 et 4 jusqu'à ce que toutes les pistes désirées soient programmées ou que toute la mémoire programme ait été utilisée. Cela reviendra à P01 une fois que toute mémoire programme a été utilisée. Une même piste peut être programmée plusieurs fois.
6. Appuyez sur le bouton ENTER/ PLAY/ PAUSE pour lancer la lecture.
7. Pour effacer les pistes programmées, appuyez tout d'abord sur le bouton RANDOM/ P-/ PROGRAM/ MEMORY pendant 2 secondes pour entrer dans le mode programme.
8. Appuyez sur le bouton Stop pour effacer toutes les mémoires programmes.



Affichage CD





POUR LECTURE DE MP3/ WMA/ USB

La lecture programmée permet aux pistes d'un disque d'être lues dans un ordre désiré. Jusqu'à 20 pistes peuvent être programmées

1. Le mode programme ne fonctionne qu'en mode STOP.
2. Maintenez le bouton RANDOM/ P-/ PROGRAM/ MEMORY pendant 2 secondes pour entrer dans le mode programme. L'icône "PROG" apparaîtra. "000 P01" s'affichera, avec "000" clignotant. "000" représente le numéro de poste et "P01" représente le numéro d'emplacement du programme.
3. Appuyez sur le bouton TUNE+/NEXT ou TUNE-/BACK pour sélectionner le dossier désiré.
4. Appuyez sur le bouton TUNE+/NEXT ou TUNE-/BACK pour sélectionner le numéro de piste désiré.
5. Appuyez sur le bouton RANDOM/ P-/ PROGRAM/ MEMORY pour conformer le numéro de la piste. L'écran affichera le programme suivant "000 P02". Le numéro de piste clignotera de nouveau en attendant l'entrée d'un numéro de piste.
6. Répétez les étapes 3 et 4 jusqu'à ce que toutes les pistes désirées soient programmées ou que toute la mémoire programme ait été utilisée. Cela reviendra à P01 une fois que toute mémoire programme a été utilisée. Une même piste peut être programmée plusieurs fois.
7. Pour effacer les pistes programmées, appuyez tout d'abord sur le bouton RANDOM/ P-/ PROGRAM/ MEMORY pendant 2 secondes pour entrer dans le mode programme.
8. Appuyez sur le bouton stop pour effacer toutes les mémoires programmes.



Affichage MP3/WMA/USB

UTILISATION DE L'USB

1. Connectez le lecteur MP3 au port USB du système.
2. Appuyez répétitivement sur le bouton FONCTION jusqu'à ce que "UDISK" s'affiche à l'écran. Après avoir entré le mode correspondant, l'icône correspondante s'affichera.
3. L'unité commencera à lire le média et commencera la lecture automatiquement.
4. La fonction ID3 peut être activée/ désactivée dans la fonction "MENU".

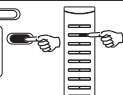

Le connecteur USB ne prend pas en charge la connexion par câble d'extension USB et n'est pas conçu pour être en communication directe avec un ordinateur.

UTILISATION DE PROGRAMMATION USB

Le mode programme ne fonctionne qu'en mode STOP.

1. Maintenez le bouton RANDOM/ P-/ PROGRAM/ MEMORY pendant 2 secondes. Puis "00000P:01" s'affichera à l'écran et les 2 premiers chiffres clignoteront.
2. Appuyez sur le bouton TUNE+/NEXT ou TUNE-/BACK pour sélectionner le dossier désiré. Puis appuyez sur le bouton RANDOM/ P-/ PROGRAM/ MEMORY pour confirmer le dossier. Les 3e et 5e chiffres se mettront à clignoter.
3. Appuyez sur le bouton TUNE+/NEXT ou TUNE-/BACK pour sélectionner la piste désirée. Puis appuyez sur le bouton RANDOM/ P-/ PROGRAM/ MEMORY pour confirmer la piste.
4. Appuyez une nouvelle fois sur RANDOM/ P-/ PROGRAM/ MEMORY pour confirmer le réglage. L'écran affichera le numéro du programme suivant.
5. Répétez les séquences comme indiquées en 2 et 4 pour le programme suivant.
6. Une fois que tous les programmes désirés ont été sélectionnés, appuyez sur le bouton ENTER/ PLAY/ PAUSE pour lancer la lecture.



Affichage USB



ACTIVER / DESACTIVER LA FONCTION 'MUE'

L'activation et la désactivation du mode change de façon cyclique en appuyant sur le bouton MODE.

"Mute" apparaît à l'écran lorsque le mode Muet est activé.

Le mode Muet s'annule dans les cas suivants :

- a. L'unité est éteinte
- b. Le volume est ajusté avec le bouton volume +/-



PROGRAMME EQ

1. Appuyez sur le bouton MENU jusqu'à ce que EQ s'affiche à l'écran.
2. Appuyez sur le bouton ENTER/ PLAY/ PAUSE pour entrer en mode EQ.
3. Appuyez sur le bouton MENU pour sélectionner l'effet EQ :
- FLAT -> ROCK -> JAZZ -> CLASSIC -> FLAT
4. Appuyez sur le bouton ENTER/ PLAY/ PAUSE pour confirmer le réglage.
5. Appuyez sur le bouton STOP pour annuler le mode réglage EQ.

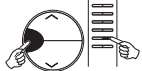
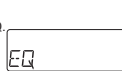

SELECTION DE DOSSIER

1. En mode STOP, appuyer sur le bouton BAND/ FOLDER sautera au dossier suivant.
2. Cette opération est valide pour tous les médias de MP3/ WMA/ USB.



AFFICHAGE ID3

1. Appuyez répétitivement sur le bouton MENU de l'unité, ID3 s'affichera à l'écran.
2. Appuyez sur le bouton ENTER/ PLAY/ PAUSE pour entrer en mode réglage ID3.
3. Appuyez sur le bouton MENU pour sélectionner "ID3 ON" [activé] ou "ID3 OFF" [désactivé].
4. Appuyez sur le bouton ENTER/ PLAY/ PAUSE pour confirmer.



ID3

INTRO

En mode CD, appuyez pour lire uniquement les 10 premières secondes de chaque piste du disque.



BBS

1. Appuyez répétitivement sur le bouton MENU, jusqu'à ce que BASS apparaisse à l'écran.
2. Appuyez sur le bouton ENTER/ PLAY/ PAUSE pour entrer en mode réglage Bass Boost [Amplificateur de basse].
3. Appuyez sur le bouton MENU pour sélectionner "BASS ON" [basse activée] ou "BASS OFF" [basse désactivée].
4. Appuyez sur le bouton ENTER/ playURE/ PAUSE pour confirmer.

Le bouton bass boost on/off change cycliquement en appuyant sur le bouton BBS de la télécommande.



LECTURE DE CASSETTE

1. Appuyez sur le bouton Fonction et sélectionnez le mode TAPE [Cassette].



2. Insérez la cassette.



3. Appuyez sur le bouton LECTURE



POUR ARRÊTER LA LECTURE
Appuyez sur le bouton STOP/EJECT.

POUR INTERROMPRE LA LECTURE

Appuyez sur le bouton PAUSE.
Pour reprendre la lecture, appuyez de nouveau sur le bouton PAUSE.

POUR REMBOBINER RAPIDEMENT

Appuyez sur le bouton REWIND ou F.FWD. Appuyez sur le bouton STOP/EJECT pour arrêter le rembobinage à la position désirée.

ENREGISTREMENT

UTILISEZ UNE CASSETTE NORMALE (TYPE1) POUR ENREGISTRER

1. Insérez la cassette.



3. Appuyez sur le bouton RECORD [Enregistrement] RECORD



POUR ARRÊTER L'ENREGISTREMENT

Appuyez sur le bouton STOP/EJECT.

POUR INTERROMPRE L'ENREGISTREMENT

Appuyez sur le bouton PAUSE.
Pour reprendre l'enregistrement, appuyez une nouvelle fois sur PAUSE.

POUR EFFACER UNE CASSETTE ENREGISTRÉE

1. Appuyez sur le bouton FONCTION et sélectionnez le mode TAPE [Cassette].
2. Insérez une cassette avec la face que vous voulez effacer vers vous.
3. Appuyez sur RECORD pour effacer l'enregistrement.

2. Appuyez sur le bouton PAUSE



4. Préparez vous à lire la source de l'enregistrement, puis lancez la.

Enregistrer d'un CD
Fonction CD



LIRE UN CD

Enregistrer de la Radio
Fonction Radio



REGLER UNE STATION

Enregistrer d'un USB
Fonction USB



LIRE UN USB

5. Appuyez sur le bouton PAUSE



ENTRETIEN

NETTOYER UN CD

Si le CD saute des pistes ou n'est pas lu, le disque a besoin d'être nettoyé. Avant de lire le CD, essayez tout le disque avec un tissu de nettoyage. Après avoir lu le CD, rangez le dans sa boîte.



NETTOYER LES TÊTES DE CASSETTES

Pour maintenir une qualité optimale de son, nettoyez régulièrement (toutes les 10 heures d'utilisation) la tête de lecture/enregistrement (a), la tête d'effacement (b), le rouleau de pincement (c) et la tige d'entraînement (d). Utilisez un coton tige légèrement humidifié avec un liquide nettoyeur ou de l'alcool dénaturé.

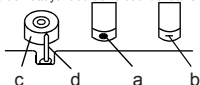

NETTOYER LA LENTILLE DU CD

Si la lentille de CD est poussiéreuse, nettoyez-la avec une brosse. Passez plusieurs coups sur la lentille. Les traces de doigts peuvent être enlevées avec un coton tige humidifié à l'alcool.

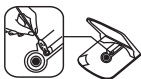

NETTOYER L'UNITÉ

Ne pas utiliser de produit chimique volatil pour nettoyer l'unité. Nettoyez en essuyant doucement avec un tissu doux.

NOTE IMPORTANTE

Si l'affichage est anormal ou un problème de fonctionnement apparaît, débranchez le câble électrique et retirez les piles. Attendez 5 secondes, puis rebranchez le câble ou réinstallez les piles.

AVERTISSEMENT

Si la porte de CD est ouverte avant la lecture du CD, un bruit de brouillage peut se faire entendre. Cela sera résolu en fermant la porte de CD.

SPECIFICATIONS

SECTION CASSETTE

Format de piste :

Système d'enregistrement :

Système d'effacement :

Vitesse de la cassette :

Temps de F.F et REW :

Fréquence de réponse :

SECTION CD

Chaîne :

Ratio S/N :

Pleurage et battement :

Fréquence d'échantillonnage :

Quantification :

Lecteur de source lumineuse :

Lecteur de longueur d'onde :

SECTION RADIO

Etendue de fréquences :

Antennes :

GENERAL

Puissance de sortie :

Consommation électrique :

Haut-parleur :

Jack d'écouteurs :

Source de puissance :

Dimension :

Poids :

Dû à des améliorations constantes, les caractéristiques et le design sont sujets à des changements sans préavis.

Où placer les éléments :

Les meubles d'aujourd'hui sont recouverts par une variété de laques et de couches synthétiques qui sont traitées avec un grand nombre de produits d'entretien. Par conséquent, la possibilité que certaines de ces substances contiennent des composants qui réagissent négativement aux pieds en plastique et qui les assouplissent n'est pas à exclure. Les pieds en plastique de l'appareil peuvent causer des décolorations de la surface des meubles. S'il est nécessaire, placez l'appareil sur une surface non glissante.



Si à tout moment dans le futur vous devez jeter ce produit, veuillez prendre en note que : les déchets de produits électriques ne doivent pas être jetés avec les déchets domestiques. Veuillez recycler où les installations appropriées existent. Consultez vos autorités locales ou votre revendeur pour des conseils de recyclage (Directive des Déchets d'Équipement Électrique et Électronique).