

# Lenco

**RADIO FM STÉRÉO AVEC LECTEUR MP3 CD  
SCD-24 MP3**

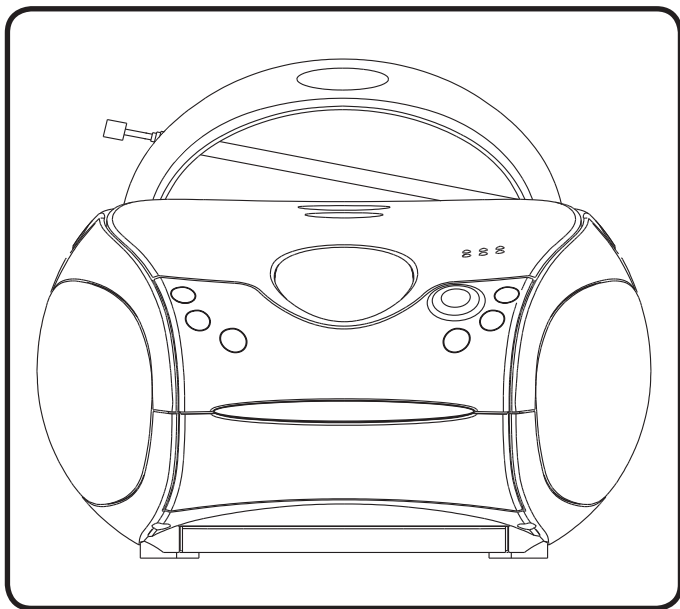

**MODE D'EMPLOI**





## MISE EN GARDE

### PRODUIT À LASER DE CLASSE 1

CLASS 1 LASER PRODUCT  
APPAREIL À LASER DE CLASSE 1  
PRODUCTO LASER DE CLASE 1

**ATTENTION**  
Eviter l'exposition directe au faisceau laser lorsqu'on ouvre le couvercle en cas de défaillance du dispositif de sécurité.



Cet appareil comporte un dispositif laser de faible intensité.

**AVERTISSEMENT : NE PAS TOUCHER LA LENTILLE.  
NE BRÛLEZ PAS LES PILES !**

## PRÉCAUTIONS

Suivre les conseils ci-dessous pour un fonctionnement sûr et approprié.

### EMPLACEMENT

- Ne pas utiliser l'appareil dans des endroits extrêmement chauds, froids, poussiéreux ou humides.
- Installer l'appareil sur une surface unie et plate.
- Ne pas réduire la circulation de l'air autour de l'appareil en le confinant dans un espace réduit, en le couvrant d'un vêtement ou en le posant sur un tapis.

### SÉCURITÉ

- Pour brancher et débrancher le cordon d'alimentation, n'utiliser que la prise et non le cordon lui-même. Tirer sur le cordon risque de l'endommager et de créer un danger.
- En cas de non-utilisation de l'appareil pendant une longue période, débrancher le cordon d'alimentation et retirer les piles.

### VOLTAGE DU COURANT ALTERNATIF

- Avant d'utiliser l'appareil, s'assurer que le voltage du circuit électrique correspond au voltage indiqué sur l'appareil.

### CONDENSATION

- Lorsque l'appareil est laissé dans un local chaud et humide, de la condensation sous forme de gouttelettes d'eau peut se former à l'intérieur du lecteur de DC.
- Cette condensation à l'intérieur de l'appareil peut empêcher son fonctionnement normal.
- En ce cas, attendre 1 ou 2 heures avant de brancher l'appareil ou chauffer graduellement la pièce et sécher l'appareil avant de l'utiliser.
- Veillez à respecter une distance minimale de 5 cm autour de votre appareil afin de permettre une ventilation suffisante.
- Veillez à ne pas obstruer la ventilation en plaçant des objets tels que journaux, nappes, rideaux, etc. devant le système d'aération.
- Ne déposez aucune bougie allumée sur l'appareil.
- Veillez à respecter l'environnement lorsque vous jetez vos piles usagées.
- N'utilisez l'appareil que dans les régions au climat tempéré (et non tropical).
- Evitez tout contact de l'appareil avec tout liquide.
- Ne déposez pas d'objets contenant un liquide, tels que des vases, sur l'appareil.

**En cas de mauvais fonctionnement, débrancher le cordon d'alimentation et soumettre l'appareil à un service de réparation qualifié.**



Le symbole de l'éclair à l'intérieur d'un triangle a pour but d'avertir l'utilisateur de "voltage dangereux" à l'intérieur de l'appareil.

**MISE EN GARDE**  
**RISQUE DE CHOC ELECTRIQUE**  
**NE PAS OUVRIR**

**MISE EN GARDE: POUR ÉVITER LES RISQUES DE CHOC ÉLECTRIQUE, NE PAS RETIRER LE COUVERCLE (OU LE DOS). AUCUNE PIÈCE N'ÉCESSITE L'ENTRETIEN PAR L'UTILISATEUR À L'INTÉRIEUR. POUR RÉPARATION S'ADRESSER À UN RÉPARATEUR QUALIFIÉ.**



Le point d'exclamation à l'intérieur d'un triangle a pour but d'attirer votre attention sur des instructions importantes accompagnant l'appareil.

En cas de dysfonctionnement dû à une décharge électrostatique, réinitialisez l'appareil en le déconnectant de l'alimentation.



## LOCALISATION DES COMMANDES

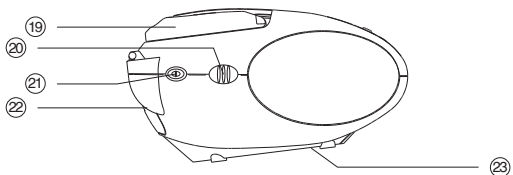
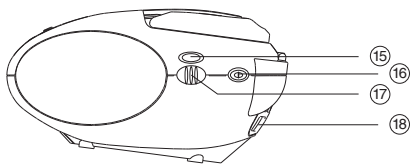
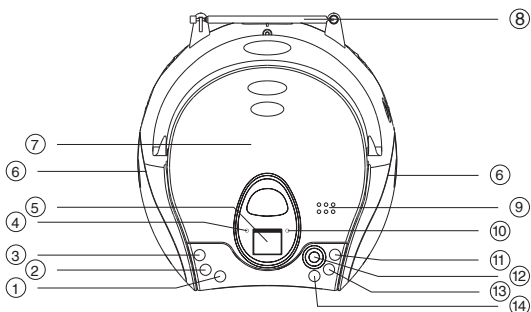

- |   |   |
|---|---|
| 1. DOSSIER CD - BOUTON +/- 10                                     | 12. TOUCHE DE LECTURE/PAUSE DU DC <b>▶▶</b>                 |
| 2. TOUCHE CD PLAY MODE (MODE DE LECTURE)                          | 13. TOUCHE DE SAUT/RECHERCHE VERS L'ARRIÈRE DU DC <b>◀◀</b> |
| 3. TOUCHE BBS (RENFORCEMENT DES BASSES)                           | 14. TOUCHE D'ARRÊT DU DC <b>■</b>                           |
| 4. INDICATEUR DE TENSION  | 15. ÉCHELLE ET POINTEUR DES FRÉQUENCES RADIO                |
| 5. AFFICHAGE DU LECTEUR CD  | 16. SÉLECTEUR DE MODE                                       |
| 6. HAUT-PARLEUR   | 17. COMMANDE DE SYNTONISATION                               |
| 7. PORTE DU LECTEUR CD  | 18. PRISE D'ENTRÉE DE L'ALIMENTATION CA                     |
| 8. ANTENNE TÉLESCOPIQUE   | 19. POIGNÉE DE TRANSPORT                                    |
| 9. TOUCHE D'OUVERTURE/FERMETURE DU CD (OPEN/CLOSE)                | 20. COMMANDE DE VOLUME                                      |
| 10. VOYANT DU FM STÉRÉO   | 21. COMMUTATEUR DES FONCTIONS                               |
| 11. TOUCHE DE SAUT/RECHERCHE VERS L'AVANT DU LECTEUR CD <b>▶▶</b> | 22. PRISE DE CASQUE D'ÉCOUTE                                |
|   | 23. COMPARTIMENT DES PILES                                  |

F 1

## ALIMENTATION

### UTILISATION SUR PRISE DE SECTEUR

Avant utilisation, vérifier que la tension électrique de votre appareil correspond bien à la tension électrique en usage dans votre pays.

### UTILISATION AVEC LES PILES

Débrancher le câble d'alimentation.

Dès que le câble d'alimentation est rebranché, l'appareil sera automatiquement alimenté par secteur.

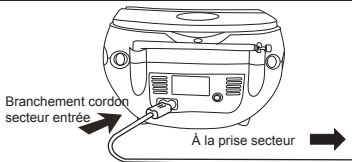

Si le volume diminue ou s'il y a distorsion du son, remplacer immédiatement toutes les piles.

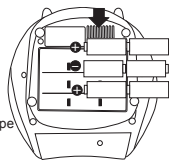
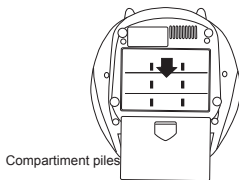

Insérer 6 piles de type C/UM2 batteries.

## REGLAGE DU SON

Pour régler le volume  
**VOLUME**

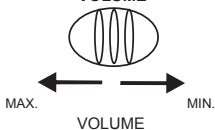

Pour écoute privée : connectez votre écouteur dans la fiche prévue à cet effet (diam 3,5mm). Une fois branché, les haut parleurs seront déconnectés automatiquement.

## ECOUTE DE LA RADIO

1. Réglage sur radio.



3. Réglez votre station.

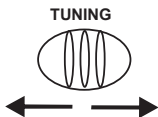

2. Sélectionnez une mode.

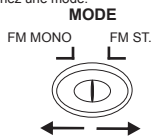

4. Réglez le son

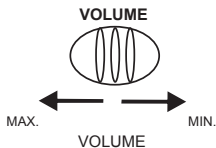



## POUR UNE MEILLEURE RECEPTION



**NOTE :** lors d'une écoute stéréo si le signal d'émission est trop faible votre réception sera mauvaise. Positionnez votre sélecteur de mode sur FM monaurulaire.

### Après lecture

Placez le sélecteur de fonction sur OFF.

## LECTURE DU COMPACT DISC

1. Placer sur CD



2. Ouvrez le couvercle du CD en appuyant sur la touche d'ouverture/fermeture du CD.

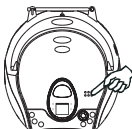

3. Positionnez un disque étiquette vers le haut.

4. Fermez le compartiment. Le disque fera des rotations et l'affichage indiquera le symbole "■".



5. Appuyez sur la touche PLAY/PAUSE . Pendant la lecture d'un MP3, le numéro de plage "001" et les symboles "▶" et "MP3" apparaissent sur l'afficheur. Pendant la lecture d'un disque compact, le numéro de plage "01" et le symbole "▶" apparaissent sur l'afficheur. Le numéro de plage "001" et le symbole "▶" s'affichent. L'indication "MP3" clignote durant la lecture de fichiers WMA.



Affichage du lecteur CD

Affichage du lecteur WMA



Affichage du lecteur MP3

### INTERROMPRE LA LECTURE

Appuyez sur la touche PLAY / PAUSE , le symbole "▶" clignote.

Appuyez de nouveau sur la touche PLAY/PAUSE pour reprendre la lecture.



Affichage du lecteur CD



Affichage du lecteur WMA



Affichage du lecteur MP3

### ARRETER LA LECTURE

Appuyez sur la touche d'arrêt de la lecture "STOP" et l'affichage indique le nombre total des pistes du disque.

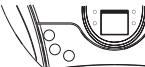

### SAUTER AU DÉBUT D'UNE PISTE

- Appuyez sur l'une des touches de saut "" ou "", selon la position où vous désirez vous diriger.
- La lecture reprend à partir de la piste choisie.
- Lorsque vous appuyez une fois sur la touche "" pendant la lecture, la piste précédente recommence.
- Lorsque vous appuyez une fois sur la touche "" pendant la lecture, la prochaine piste débute sa lecture.



### EFFECTUER LA RECHERCHE D'UN SEGMENT PRÉCIS AU SEIN D'UNE PISTE

- Maintenez la touche "" ou "" enfoncée pendant la lecture d'une piste et relâchez la touche dès que vous reconnaissez le segment désiré. Ensuite, la lecture normale reprendra à partir de ce point précis.

## LECTURE REPETEE, LECTURE REPETEE D'UN ALBUM, LECTURE REPETEE D'UN ALB ET LECTURE MIX.

Appuyez sur la touche PLAY lorsque vous êtes en mode d'arrêt. Les modes de lecture disponibles sont les suivants : répétition d'une page unique, répétition de toutes les pages ou aléatoire.

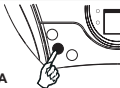

### LECTURE DE DISQUES COMPACTS

Les différents modes s'affichent dans l'ordre suivant:  
REPEAT (Répétition unique) >> REPEAT ALL (Répétition totale) >> MIX >> CLEAR (Annuler).

En mode de répétition 1,  
l'indicateur "REP" clignote sur l'afficheur.



En mode de répétition 2,  
l'indicateur "REP" s'allume sur l'afficheur.



En mode Mix, l'indicateur "MIX"  
s'allume sur l'afficheur.



Affichage du lecteur CD

### LECTURE DE FICHIERS MP3 / WMA

Les différents modes s'affichent dans l'ordre suivant:  
REPEAT (Répétition unique) >> REPEAT FOLDER (Répétition D'un repertoire) >> REPEAT ALL (Répétition totale) >> MIX >> CLEAR (Annuler).

En mode de répétition 1,  
l'indicateur "REP" clignote sur l'afficheur.



En mode de répétition 2,  
l'indicateur "FOLDER" s'allume  
sur l'afficheur.



En mode de répétition 3,  
l'indicateur "REP" s'allume sur l'afficheur.



En mode Mix, l'indicateur "MIX"  
s'allume sur l'afficheur.



Affichage du lecteur MP3/WMA

Remarques concernant les disques CD-R / RW

- En raison de la définition / production de formats non standardisés de CD-R / RW, la qualité et les performances de lecture ne sont pas garanties.
- Le fabricant ne sera nullement tenu responsable du rendu de CD-R / RW dépendant des conditions d'enregistrement telles que performances de l'ordinateur, logiciel de gravure, capacité du support, etc.
- Ne collez aucune étiquette sur les faces des CD-R / RW au risque de provoquer des dysfonctionnements.
- Pour faciliter la lecture, nous vous recommandons d'utiliser des disques CD-R/RW ne contenant que des fichiers audio.

## TOUCHE FOLDER UP

Pour écouter une musique au format MP3/WMA, en mode ARRÊT, effectuez un saut au dossier/album suivant en utilisant la touche " FOLD + / + 10 ", l'écran affiche alors le numéro de dossier/d'album. Appuyez sur la touche PLAY/PAUSE pour démarrer la lecture du dossier/album sélectionné. Lorsque l'appareil est en mode LECTURE MP3/WMA, vous pouvez effectuer un saut de dossier/album en appuyant sur la touche " FOLD + / + 10 ", le numéro du dossier/album clignotera pendant 3 secondes, la lecture du dossier/album sélectionné démarre ensuite.

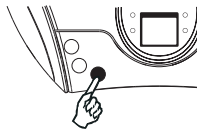

## RENFORCEMENT DES BASSES

Appuyez sur la touche BBS pour activer l'effet BASS BOOST (renforcement des basses).

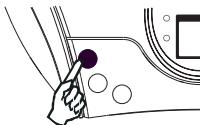

F 4

## MAINTENANCE

Lorsque la lecture ne débute pas ou s'il y a des coupures, le disque doit, peut être, être nettoyé. Avant d'introduire le disque, nettoyer le à l'aide d'un chiffon à partir du centre vers le bord. Après l'utilisation, ranger les disques dans leur boîtier.



### NOTE IMPORTANT

Si un affichage anormal ou un problème de fonctionnement apparaît, débrancher l'appareil et retirer les piles. Attendre au moins 5 secondes, puis rebrancher le câble d'alimentation CA ou replacer les piles.

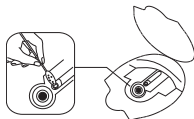

### NETTOYER L'APPAREIL

Ne pas utiliser de produits chimiques volatiles pour nettoyer cet appareil (insecticides, etc.) Le nettoyer en l'essuyant légèrement avec un chiffon doux.

### NETTOYER LES TÊTES DE LECTURE

Pour être sûr que les hautes performances de votre lecture/enregistreur de cassettes ne s'altèrent pas, il vous faut nettoyer la tête, le galet presseur et le cabestan après les premières 8, 18 et 40 heures de fonctionnement. Ensuite, un nettoyage toutes les 40 heures devrait être suffisant. Il est possible d'utiliser une cassette ou du liquide de nettoyage de têtes. Suivre les instructions mentionnées sur la cassette ou le liquide de nettoyage.

### NETTOYER LA LENTILLE DU LECTURE DE CD

Si de la poussière s'est déposée sur la lentille, l'enlever avec un dispositif de soufflage. (Veuillez consulter votre revendeur.)

Il ne faut jamais toucher la lentille. Toutefois, si une empreinte de doigt se trouve sur la lentille, l'effacer soigneusement en utilisant un coton-tige imbibé d'alcool isopropylique. (Veuillez consulter votre revendeur.)

## CARACTERISTIQUES TECHNIQUES

### PARTIE CD

Canaux:	2 canaux
Rapport signal/bruit:	60 dB
Pleurage et scintillement:	indétectable
Fréquence d'échantillonnage:	44.1 kHz 8 x over sampling
Quantification:	Convertisseur de fréquence D/A 1 bit
Source lumineuse pick up:	Laser Semi-conducteur
Longueur d'onde pick up:	790 nm

### PARTIE RADIO

Plages de syntonisation:	FM 87.5 - 108 MHz
Antennes:	Antenne télescopique

### GÉNÉRAL:

Puissance de sortie:	1 W + 1 W (RMS)
Consommation:	11 W
Hauts-parleurs:	3 " 8 OHM
Prise casque	3.5MM
Alimentation:	AC : 230V ~ 50Hz DC : 9V ( 6 x 1.5V LR14/ "C"/UM2 )

Dimensions:	224(L) x 234(D) x 126(H)mm
Poids (environ):	2.4 KGS

En raison des perfectionnements continuels nous réservons le droit de modifier sans préavis les données techniques et le design.

Emplacement de l'appareil:

Les meubles actuels sont pourvus de couleurs et de revêtements synthétiques très divers, traités à l'aide de nombreux produits de nettoyage. Voilà, pourquoi il ne peut être totalement exclu que certains de ces produits contiennent des substances néfastes aux pieds de caoutchouc de l'appareil, qui risquent alors de se ramollir. Les pieds de l'appareil peuvent en outre entraîner une décoloration de la surface du mobilier. Si nécessaire, placez votre appareil sur une surface antidérapante.



Si vous souhaitez vous débarrasser ultérieurement du produit, veuillez noter que : les déchets électriques ne doivent pas être jetés avec les déchets domestiques. Veuillez les faire déposer dans les centres de recyclage existants. Contactez les autorités locales ou distributeurs pour obtenir de plus amples informations. (Directive de l'équipement électronique et des déchets électriques).