

MDV-6

Ensemble Home Cinéma
Manuel d'utilisation

AVANT PROPOS

REMERCIEMENTS





Nous vous remercions d'avoir fait l'acquisition de ce produit!

Le fait d'avoir choisi cet équipement montre votre grand intérêt pour les équipements acoustiques. Nous sommes honorés de vous donner satisfaction par les produits que nous vous fournissons. Pour profiter pleinement de votre ensemble home cinéma, il est suggéré que vous preniez un peu de temps pour lire ce manuel, et ce avant de procéder aux raccordements et d'utiliser votre appareil. Vous pourrez alors prendre connaissance des différentes connections à effectuer et des conditions d'utilisation, pour pouvoir pleinement apprécier ce produit depuis le premier instant.

INFORMATIONS IMPORTANTES

Déballiez délicatement le produit, et conservez les accessoires à la même place. Vérifiez que tous les éléments de l'emballage ne se soient pas détériorés pendant le transport. Si votre appareil est endommagé et ne peut être utilisé, informez immédiatement votre revendeur local. Si l'appareil vous a été directement livré à votre domicile, contactez le transporteur au plus vite. Seul le destinataire (qu'il s'agisse d'une personne individuelle ou d'une entreprise) est autorisée à faire une réclamation au transporteur en cas de détérioration du produit pendant le transport. Nous vous recommandons d garder tous les emballages d'origine pour future livraison.

ACCESSOIRES

 <p>1: Télécommande X1 1: Télécommande X1</p>	 <p>2: Câble audio & vidéo avec 3 miniconnecteurs stéréo lotus X1 2: Câble audio & vidéo avec 3 miniconnecteurs stéréo lotus X1</p>
 <p>3: M 3: Manuel d'utilisateur X1</p>	 <p>4 : Antenne FM X1</p>

SOMMAIRE

AVANT PROPOS.....	2
SOMMAIRE.....	3
AVERTISSEMENT.....	3
PANNEAU AVANT.....	4
PANNEAU ARRIERE.....	5
TELECOMMANDE.....	6
RACCORDEMENT AU TELEVISEUR.....	7
RACCORDEMENT A UN AMPLIFICATEUR.....	8
CONNEXIONS SUR L'ENSEMBLE HOME CINEMA	9
UTILISATION DE BASE.....	10-17
MENU PARAMETRES DVD.....	18-23
SPECIFICATIONS.....	24
DEPANNAGE.....	25

AVERTISSEMENT

Prenez connaissance des avertissements suivants ainsi que ceux situés sur l'appareil:
Cet appareil a été fabriqué selon des normes permettant de garantir votre sécurité .

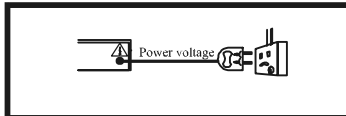

Utilisez seulement cet appareil sur les tensions spécifiées sur le manuel d'utilisateur ou sur le système!

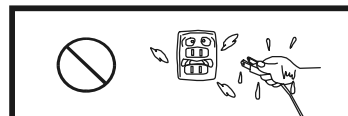

Gardez l'appareil ainsi que la prise hors de portée de l'eau!



Evitez les rayons direct du soleil et les sources de chaleur.

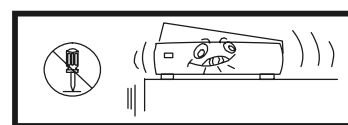

N'ouvrez jamais le boîtier, évitez de faire tomber des objets en étau à l'intérieur: aiguilles, pinces à cheveux, pièces, etc.

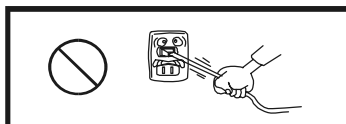

Entretenez bien votre cordon d'alimentation: Ne pas exercer de fortes pressions dessus, ne pas le taper, le tirer, ou le plier excessivement.

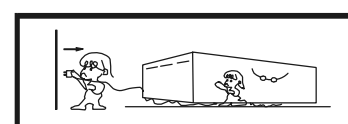

Lorsque vous n'utilisez plus l'ensemble, débranchez le cordon d'alimentation.

PANNEAU AVANT

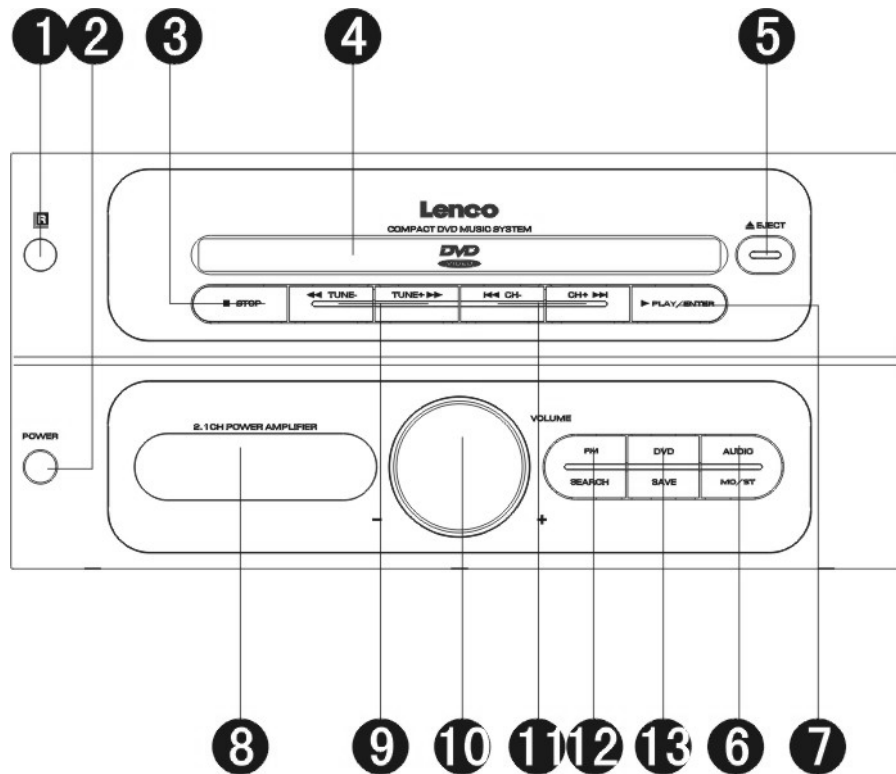

1. CAPTEUR INFRAROUGE
2. BOUTON MARCHE/ARRET
3. BOUTON STOP
4. COUVERCLE DU COMPARTIMENT CD
5. BOUTON EJECTER
6. BOUTON AUDIO, BOUTON MONO/STEREO
7. BOUTON LECTURE/ENTREE

8. AFFICHAGE
9. REMBOBINAGE RAPIDE/AVANCE RAPIDE BOUTON (TUNE-/+)
10. VOLUME+/-
11. PRECEDENT/SUIVANT BOUTON (CH-/+)
12. BOUTON FM, BOUTON CHERCHER
13. BOUTON DVD, BOUTON SAUVEGARDER

PANNEAU ARRIERE

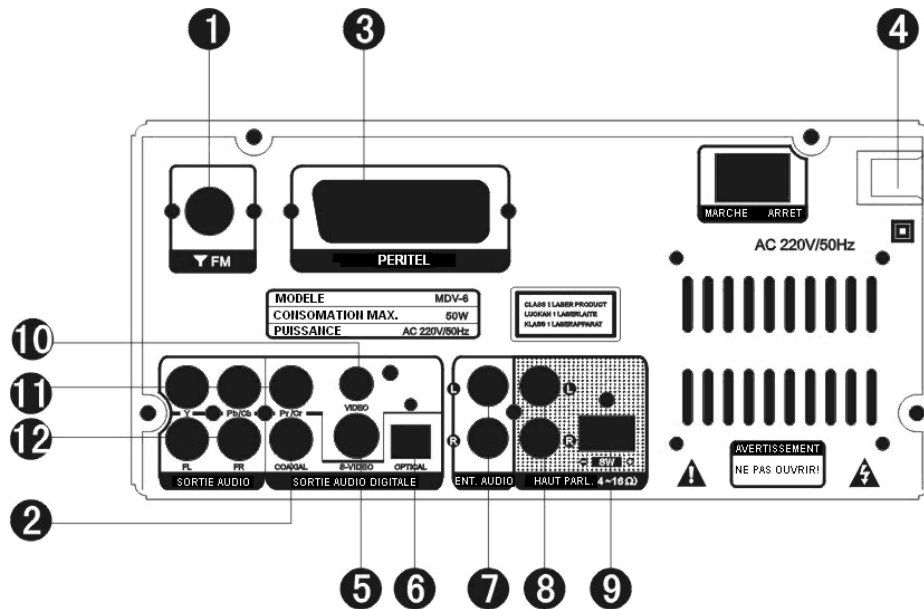

1. INTERFACE ANTENNE FM
2. SORTIE COAXIAL
3. SORTIE PERITEL
4. ALIMENTATION
5. SORTIE S-VIDEO
6. SORTIE OPTIQUE NUMERIQUE
7. ENTRÉE AUDIO G/D
8. SORTIE HP G/D
9. SORTIE CAISSON DE BASSES
10. SORTIE VIDEO
11. SORTIE Pb/Cb, Y, Pr/Cr
12. SORTIE AUDIO G/D

RACCORDEMENT AU TELEVISEUR

1. Si votre téléviseur possède un terminal AV, raccordez l'appareil à votre téléviseur à l'aide des câbles A/V, et paramétrez votre téléviseur sur AV pour vous assurer que le raccordement a bien été effectué. (Figure 1)
2. Si votre téléviseur possède une entrée S-Vidéo, utilisez alors cette entrée pour raccorder le lecteur et votre téléviseur, afin d'obtenir une meilleure qualité d'image. (Figure 2)
3. Si votre téléviseur possède une sortie chromatique, utilisez alors 3 câbles de connexion pour raccorder le lecteur au téléviseur, afin d'obtenir une image plus vive. (Figure 3)
4. Cet appareil possède une sortie PERITEL, qui peut être directement raccordée au téléviseur. (Figure 4)

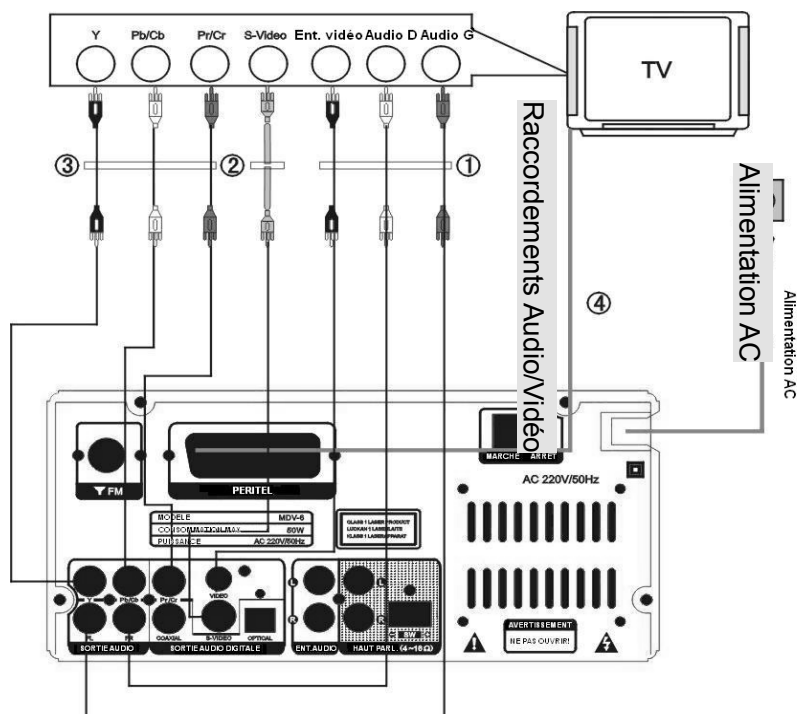

Remarque:

1. Il est indispensable que les deux lecteurs ainsi que le téléviseur soient éteints avant que vous les mettiez en marche.
2. Vous pouvez ajuster les paramètres du système tout en regardant un disque.
3. Si plusieurs raccordements sont établis entre le lecteur vidéo et le téléviseur, sélectionnez un raccordement et débranchez tous les autres, afin que cela n'affecte pas la qualité de l'image et du son.
4. Lorsque vous mettez en marche l'appareil, ne l'éteignez pas tout de suite, la mise sous tension de l'appareil et sa mise hors tension doivent être séparées par un délai de 3 secondes.
5. Ne raccordez pas la sortie optique numérique ou encore la sortie coaxiale de ce lecteur à l'entrée analogique de la réception.

RACCORDEMENT A UN AMPLIFICATEUR

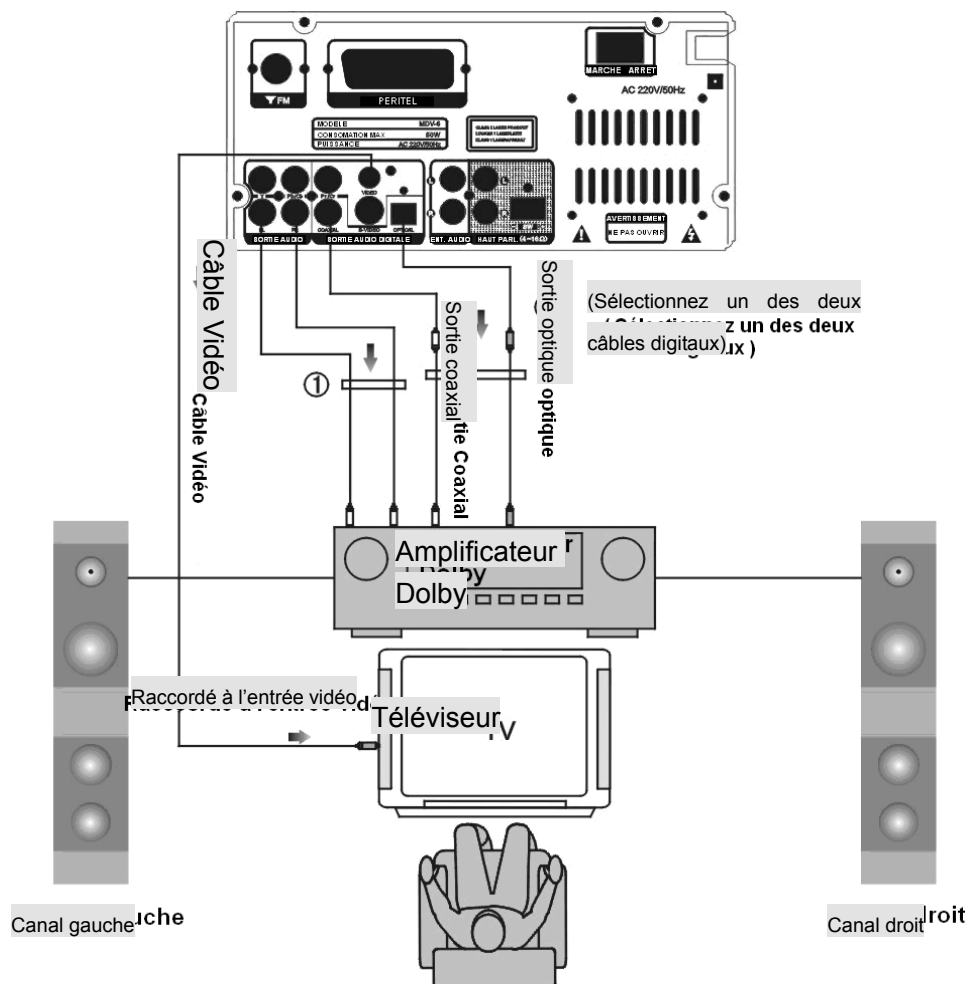

Paramétrage de la Sortie Audio Digitale

Raccordez la fiche de la sortie optique ou coaxiale à l'amplificateur. Lorsque vous êtes en mode lecture ou stop, appuyez sur le bouton Paramètres de la télécommande pour ouvrir la page de configuration du système, positionnez vous sur la page configuration audio en appuyant sur les boutons directionnels, déplacez ensuite le curseur sur Sortie Audio, sélectionnez SPDIF/RAW ou SPDIF/PCM, enfin appuyez sur le bouton Lecture/Entrée pour terminer. Appuyez encore une fois sur le bouton Paramètres pour sortir de la configuration.

CONNEXIONS SUR L'ENSEMBLE HOME CINEMA

Référez vous aux schémas suivants pour procéder aux raccordements de votre équipement acoustique!
Afin de connecter vos câbles correctement et fermement!
Vous pouvez maintenant mettre le système sous tension.

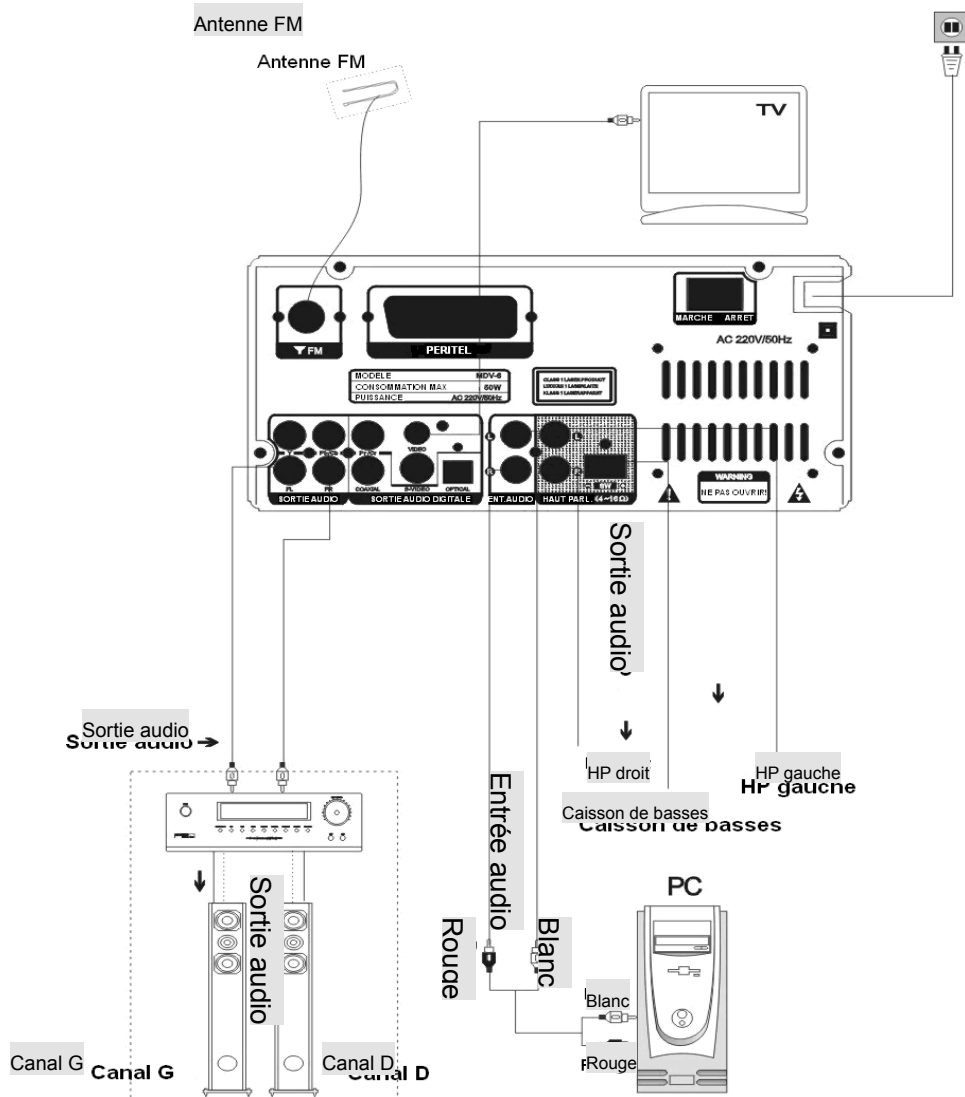

UTILISATION DE BASE

PREPARATIFS

- 1). Avant de mettre le système sous tension, vérifiez que vos branchements soient correctement effectués. Branchez la prise d'alimentation dans son emplacement correspondant.
- 2). Appuyez sur le bouton Marche sur le panneau avant pour mettre le système en marche.
- 3). Appuyez sur le bouton Ejecter de la télécommande ou de panneau pour ouvrir le tiroir CD, placez le disque dans le tiroir, puis appuyez une nouvelle fois sur le bouton Ejecter. L'appareil se met en marche et démarre la lecture.

MUET

En cours de lecture, si vous appuyez sur le bouton Muet, la sortie audio se coupe, et le son s'arrête, l'image cependant continue à être diffusée normalement. Appuyez ensuite sur ce bouton ou sur le bouton Vol.+/- pour sortir du mode muet, le son revient à la normale.

AFFICHAGE DE L'ETAT

En cours de lecture, appuyez sur le bouton Affichage, l'écran du téléviseur affichera les données suivantes:

Affichage VCD : Type de disque, Piste son et nombre de pistes, Muet MARCHE/ARRET, Menu MARCHE/ARRET, Répéter MARCHE/ARRET, Durée de Lecture.

Affichage DVD: Type de Disque, Chapitre et nombre de chapitres, Temps de Lecture, Mode du canal de Langue, Proportion de l'écran, Angle.

SELECTEUR DE PISTE SON

Lorsque vous regardez un VCD, DVCD, appuyez sur le bouton G/D/LANG pour sélectionner de multiples modes de sortie audio comme Mono G, Mono D, Stéréo, etc. Appuyez une fois sur le bouton pour basculer sur une autre piste son.

Lorsque vous regardez un DVD, appuyez sur le bouton L/R/LANG pour sélectionner une langue. (Le disque doit posséder plusieurs langues.)

AVANCE RAPIDE & REMBOBINAGE RAPIDE

En cours de lecture, appuyez sur le bouton Tune-◀◀ ou Tune+▶▶, plusieurs vitesses sont disponibles,

AVANT X 2, AVANT X 4, AVANT X 8, AVANT X 20, PLAY

ARRIERE X 2, ARRIERE X 4, ARRIERE X 8, ARRIERE X 20, LECTURE

PRECEDENT & SUIVANT

En cours de lecture, appuyez sur le bouton CH- ◀◀, l'appareil sautera directement à la piste précédente, appuyez maintenant sur le bouton CH+ ▶▶, l'appareil sautera directement à la suivante.

UTILISATION DE BASE

SELECTION DES SOUS TITRES

Lorsque le DVD en cours de lecture offre la possibilité d'afficher des sous titres en appuyant sur le bouton Sous titres, vous pouvez choisir une langue de sous titres parmi 7 : Anglais, Allemand, Français, Espagnol, Italien, Hollandais et Danois.

SELECTION DE L'HEURE

En mode lecture, appuyez sur le bouton T/F de la télécommande, l'écran de votre téléviseur affiche:

Affichage VCD: VCD TRK 01/XX  PBC  00:00:00

Affichage VCD: DVD TT 01/XX CH 007/XXX  00:00:00

Vous pouvez appuyer sur les boutons directionnels ◀ ▶ pour déplacer le curseur sur heure, ensuite entrez les numéros correspondants en appuyant sur les chiffres du pavé numérique. Appuyez sur le bouton Lecture/Entrée pour aller directement à cette position de lecture. La sélection du temps dépend de la durée de lecture du disque écoulée.

Par exemple: Pour sélectionner 55 minutes et 20 secondes, entrez 0,0,5,5,2,0, appuyez ensuite sur le bouton Lecture/Entrée. Sélectionnez 90 minutes, entrez 0,1,3,0,0,0, appuyez ensuite sur le bouton Lecture/Entrée.

REPETER

En cours de lecture, appuyez successivement sur le bouton Répéter pour sélectionner séparément les différents modes de répétition.

- 1). Pour les DVD, si vous appuyez successivement sur le bouton Répéter, l'écran de votre téléviseur affichera:
ARRET, CHAPITRE, TOUT.
- 2). Pour les CD, VCD, CD-R, etc., appuyez successivement sur ce bouton, l'écran de votre téléviseur affichera: ARRET, REP 1, REP TOUT.
- 3). Pour les MP3, JPEG, etc., les options sont les suivantes: ARRET, REP 1, REP DOSS, REP TOUT.

REPETER A-B

En cours de lecture, appuyez sur le bouton Rep.A-B pour afficher les spécifications de ce mode, appuyez une fois sur ce bouton pour sélectionner le début de la section (A), une fois fini, appuyez une nouvelle fois sur ce bouton pour sélectionner la fin de la section (B). Le lecteur reviendra automatiquement sur la position A et répètera en partant de A jusqu'à B. Appuyez de nouveau sur ce bouton pour sortir.

UTILISATION DE BASE

CHANGER DE SYSTEME

A n'importe quel moment, appuyez sur le bouton PAL/NTSC de la télécommande, l'écran du téléviseur basculera entre PAL, PAL 60, AUTO, NTSC.

TITRE

Si le DVD en cours de lecture possède un répertoire colonne, appuyez sur le bouton Titre pour enlever les éléments contenus dans ce disque. Utilisez les boutons directionnels pour sélectionner les éléments que vous souhaitez lire, ou utilisez directement les boutons numériques pour les sélectionner.

RACCOURCI

Lorsque vous regardez un disque DVD, appuyez sur le bouton Raccourci pour aller directement au titre, au menu principal ou aux avertissements.

(Disponible sur certains disques, dépend de la qualité et de l'enregistrement des disques)

CHAMP SON

En cours de lecture, appuyez sur le bouton Champ S., vous pouvez sélectionner un effet sonore.

Remarque: Lorsque vous êtes en train de lire le DVD, cette fonction n'est pas disponible.

RESET

A n'importe quel moment, appuyez sur le bouton Reset pour revenir à la configuration d'origine ou aux paramètres par défaut.

STOP

En cours de lecture, appuyez sur le bouton Stop, l'écran de votre téléviseur retournera à l'écran de départ, appuyez sur le bouton Lecture/Entrée, le lecteur continuera à lire là où il s'est précédemment arrêté, l'écran de votre téléviseur va afficher "REPRENDRE". En cours de lecture, appuyez deux fois sur le bouton Stop et appuyez ensuite sur le bouton Lecture/Entrée, le disque sera lu depuis le début.

PAUSE

En cours de lecture, appuyez sur le bouton Pause, le lecteur se met en pause, appuyez de nouveau sur ce bouton ou sur Lecture/Entrée pour continuer la lecture.

UTILISATION DE BASE

MENU

Si vous appuyez sur le bouton Menu de la télécommande, le menu PBC s'ouvre.

Remarque: 1). En cours de lecture d'un disque DVD, ce bouton permet de revenir au menu racine.

2). Les vieux disques et certaines copies ne prennent pas en charge cette fonction.

SELECTION DE L'ANGLE

En cours de lecture, appuyez successivement sur le bouton Angle, vous pouvez visualiser l'action sous différents angles. (Fonction disponible uniquement sur certains disques.)

REGLAGE DU VOLUME

Vous pouvez appuyer sur le bouton VOL-/+ pour augmenter ou diminuer le volume de cet appareil.

BOUTONS DIRECTIONNELS

Appuyez sur les boutons directionnels ▲ ▼ ◀ ▶ pour déplacer le curseur lorsque vous vous situez dans un menu.

PAVE NUMERIQUE

1). Lorsque vous écoutez des musiques, appuyez sur les boutons numériques pour sélectionner directement une musique.

2). Si la musique que vous souhaitez choisir est la piste # 10 ou supérieure, vous pouvez la sélectionner en appuyant une fois sur le bouton 10+, appuyez ensuite sur un bouton numérique (1--10). Par exemple : Si vous souhaitez écouter la piste 16, appuyez sur 10+ puis la touche numérique 6.

BALAYAGE PROGRESSIF/ENTRELACEMENT

Appuyez sur le bouton ENT./BAL.P pour basculer entre 4 modes de sorties vidéo : ENTRELACEMENT-YUV, TV-RGB, BAL-P YPBPR, S-VIDEO.

Remarque: Si l'image de votre téléviseur est mauvaise, vérifiez la configuration DVD – mode de balayage du téléviseur.

UTILISATION DE BASE

VEILLE

Le fait d'appuyer sur le bouton Marche de la télécommande permet de mettre en marche ou d'éteindre l'appareil. Avant de procéder à cette opération, assurez vous que l'appareil est en marche.

Remarque: cette fonction veille est un moyen d'économiser l'énergie. Lorsque vous n'utilisez pas l'appareil pendant une longue période, éteignez l'appareil.

SELECTION DE L'ENTREE

Raccordez correctement les équipements externes (ex: PC), puis appuyez sur le bouton Audio sur le panneau avant ou sur la télécommande pour entrer en mode Audio et apprécier le son d'une source externe.

Appuyez sur le bouton FM de la télécommande ou sur le panneau avant pour sélectionner le tuner.

Appuyez sur le bouton Lecture/Entrée ou sur le bouton DVD sur le panneau avant pour sélectionner un mode DVD. L'appareil démarrera la lecture si un disque est inséré.

FONCTION

Pour régler le volume des Aigus, basses ou Subwoofer. Appuyez tout d'abord sur le bouton Fonction, sélectionnez l'élément correspondant puis appuyez sur le bouton Vol+/- de la télécommande pour réduire ou augmenter le volume des Aigus, Basses ou Subwoofer.

ZOOM

En cours de lecture, si vous appuyez sur le bouton Zoom, l'écran de votre téléviseur effectuera un zoom avant ou arrière proportionnellement. En cas de zoom dont la proportion est plus de 1, appuyez sur les boutons directionnels pour déplacer l'image sur l'écran, appuyez continuellement sur le bouton, "Zoom in 2,3,4,1/2, 1/3,1/4, Zoom in : "Arrêt" va s'afficher.

RALENTI

En cours de lecture, à chaque fois que le bouton Ralenti est pressé, la vitesse du disque basculera en 1/2,1/3,1/4,1/5,1/6,1/7.

UTILISATION DE BASE

FONCTION LECTURE DE DISQUES MP3

1). Appuyez sur le bouton Ejecter de la télécommande ou du panneau avant pour ouvrir le tiroir CD, placez y un disque contenant des pistes MP3, appuyez ensuite sur le bouton Ejecter pour fermer le tiroir CD. L'appareil commence à le lire, et l'écran de votre téléviseur affichera l'image suivante,

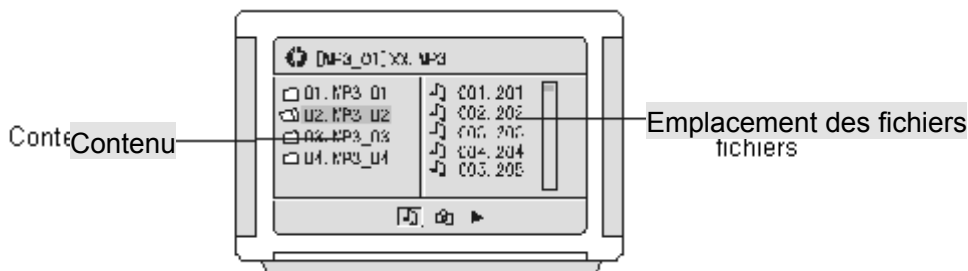

2). Appuyez sur les touches directionnelles ▲ ▼ pour déplacer le curseur sur un répertoire, et appuyez sur le bouton Lecture/Entrée pour entrer dans le répertoire. Appuyez sur les boutons directionnels pour entrer dans le sous répertoire ou dans le répertoire de fichiers, sélectionnez une musique avec le curseur, appuyez enfin sur le bouton Lecture/Entrée pour lire la piste.

- Pendant la lecture, appuyez sur les touches ◀◀ ou ▶▶ pour sélectionner d'autres musiques de ce répertoire.
- Pendant la lecture, appuyez sur le bouton directionnel gauche, l'icône se changera en icône de répertoire □, appuyez sur les boutons haut/bas pour sélectionner d'autres répertoires, appuyez enfin sur la touche Lecture/Entrée pour confirmer.

Remarque: Lorsque vous lisez un disque MP3, cet appareil offre la possibilité de couper le son, mettre en pause, précédent et suivant. Le mode opératoire est le même avec celui de la lecture des CD.

FONCTION SELECTION DU TITRE

Les disques DVD offrent la possibilité de stocker plus de données, d'y placer par exemple plus d'un film, avec interface et musiques. Le menu TITRE comprend une ou plusieurs sections qui sont appelées chapitres. Plusieurs musiques peuvent se trouver dans un chapitre. En cours de lecture d'un disque DVD, appuyez sur le bouton Titre, le menu TITRE apparaît à l'écran. (Disponible seulement pour les disques DVD possédant plus d'un menu titre).

Vous pouvez vous servir des boutons directionnels pour déplacer le curseur sur le menu titre désiré, appuyez sur la touche Lecture/Entrée pour le lire. Si le menu titre est représenté par un numéro, utiliser les boutons numériques pour le sélectionner directement.

UTILISATION DE BASE

LECTURE DE DISQUES CONTENANT DES FICHIERS MPEG4, IMAGES JPEG

- 1). Placez un disque MPEG4/JPEG dans le tiroir CD, l'appareil commencera à le lire, et le menu s'affichera sur l'écran de votre téléviseur.

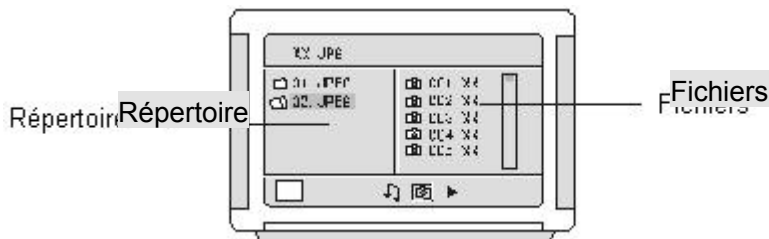

- 2). Appuyez sur les boutons directionnels ▲ ▼ pour déplacer le curseur sur le répertoire correspondant, appuyez sur le bouton Lecture/Entrée pour accéder au sous répertoire, jusqu'à ce que vous pouvez sélectionner l'image à afficher.

- Durant la lecture, les boutons numériques ou les touches ◀ ▶ peuvent être utilisés pour sélectionner les images.
- Les images JPEG peuvent être affichées tordues sur les bords de l'écran de certains téléviseurs, cela ne constitue pas une défaillance de l'appareil.
- Cet appareil prend uniquement en charge les fichiers image .JPEG, ainsi que les fichiers image édités avec Adobe Photoshop.
- Si vous souhaitez lire certaines images en mode répétition, appuyez sur le bouton Répéter.
- Durant la navigation, appuyez sur le bouton Stop pour retourner au menu principal.
- Durant la lecture d'un disque MPEG4, vous pouvez également effectuer une avance rapide, rembobinage rapide, pause, pause. etc.,.

UTILISATION DE BASE

UTILISATION DE LA RADIO FM

1. Sélectionnez la Fonction FM
Lorsque l'appareil est prêt ou en train de lire un disque, appuyez sur le bouton FM de la télécommande pour accéder à la radio FM.
2. Sélectionner des Bandes
 - 1) Entrez directement la fréquence : appuyez sur le bouton T/F de la télécommande, entrez ensuite la fréquence désirée.
 - 2) Sélectionnez une bande en appuyant sur les boutons Tune- ou Tune+ : sous certaines fréquences, en appuyant sur ces boutons, vous augmenterez et diminuerez la fréquence. L'incrément FM est de 0.05 MHz. Si vous maintenez ces boutons enfoncés, l'appareil basculera en mode de recherche de bandes automatique.
 - 3) Sélectionnez une bande en appuyant sur les boutons numériques: vous pouvez sélectionner les bandes qui ont été sauvegardées en appuyant sur les boutons numériques. Par exemple : Appuyez deux fois sur le bouton 10+, une fois sur le bouton 5, vous pouvez sélectionner la 25^{ème} bande. Appuyez sur le bouton CH- ou CH+, la bande passera à la suivante ou à la précédente.
 - 4) Recherche de bandes automatique : Appuyez sur le bouton Rechercher, l'appareil commence à chercher automatiquement les bandes. Les bandes seront sauvegardées dans l'ordre de recherche. Appuyez encore une fois sur ce bouton pour arrêter la recherche.
3. Sauvegarder des Bandes
Appuyez sur le bouton Sauvegarder, cela signifie enregistrer la bande ou fréquence en cours. Par exemple: Si vous souhaitez sauvegarder 99.3 MHz le 28 du mois, appuyez deux fois sur le bouton 10+, ensuite une fois sur le bouton 8, appuyez ensuite sur le bouton T/F pour entrer 993, enfin appuyez sur le bouton Sauvegarder pour enregistrer cette fréquence.
4. Sélection de piste son
Appuyez sur le bouton MO/ST du panneau avant, vous pouvez choisir entre les sorties pistes son Mono et Stéréo en mode FM. Si le signal est trop faible, il vous sera impossible de sélectionner Stéréo.
5. Sortie du mode FM
Appuyez sur le bouton Lecture/Entrée pour sortir du mode FM et revenir sur la lecture du disque.

Remarque: Portée de fréquence FM : 87-108MHz

(Au delà de cette portée, aucune entrée n'est possible.)

REMARQUE: 1. Vous pouvez ajuster la réception radio en bougeant l'antenne FM.

2. Vous pouvez rechercher d'autres bandes en pressant le bouton Rechercher et en ayant ajusté l'antenne FM.

3. Si les bandes trouvées avec la fonction recherche automatique sont un peu brouillées, vous pouvez effectuer une recherche manuelle en appuyant sur le bouton Tune-/Tune+.

Paramètres du menu DVD

Appuyez sur le bouton Paramètres de la télécommande pour ouvrir le menu paramètres, l'écran de votre téléviseur affichera les images suivantes.

1. PARAMETRES SYSTEME



1). Système du téléviseur

Permet d'ajuster le système du téléviseur selon le format du disque, quatre options sont disponibles : NTSC, PAL, PAL60, AUTO.

2). Ecran de veille

Cette option permet d'ouvrir et de fermer l'écran de veille, deux sous options sont disponibles : MARCHE et ARRET.

3). Sortie Vidéo

Il vous est possible de connecter différentes sources vidéo à cet appareil. 4 modes sont disponibles: INTERLACE-YUV, TV-RGB, P-SCAN YPBPR, S-VIDEO.

(1) INTERLACE-YUV : cette option peut être sélectionnée si les sorties Y, Cb, Cr sont raccordées au téléviseur.

(2) TV-RGB : cette option peut être choisie si les sorties Y, Pb, Pr sont reliées à votre téléviseur, et si l'entrée de votre téléviseur est positionnée sur TV-RGB.

4). Type de téléviseur

Sélectionnez le mode d'écran approprié à votre téléviseur, 3 options sont disponibles, 4:3 LB: Format boîte aux lettres, image non panoramique, le format de balayage 4:3.(Fig 1)

4:3 PS: Pour les téléviseurs ordinaires, image panoramique et format de balayage 4:3.(Les bords de gauche et de droite sont supprimés) (Fig.2)

16:9 : pour les téléviseurs à écran large, pour afficher la vidéo en grand format.(Cependant, il sera nécessaire de régler le téléviseur sur PLEIN.) (Fig.3)

Paramètres de menu DVD



Fig. 1
Fig. 1

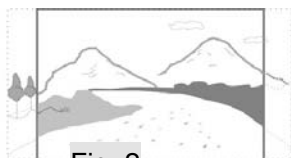

Fig. 2
Fig. 2

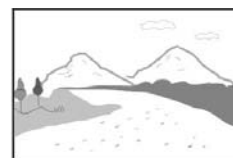

Fig. 33

Ci-dessus, chaque type d'écran est représenté par un exemple.
Ces paramètres n'auront aucune influence sur la qualité de l'image.

5). Mot de passe et classification

le mot de passe est destiné à protéger les enfants du contenu de certains disques.

(1) Entrez un mot de passe à 4 chiffres. (le mot de passe initial est 0000.)

(2) Déplacez le curseur sur l'option Classification, appuyez ensuite sur le bouton Lecture/Entrée pour sélectionner la classification désirée.

(3) Appuyez sur les boutons directionnels pour sortir.

Remarque: Vous ne pouvez lire un disque dont la Classification est plus élevée que celle que vous avez établie, il est nécessaire d'entrer le mot de passe.

Remarque: la sélection de la classification peut être effectuée seulement lorsque le verrou est ouvert, il n'y a que lorsque celui-ci est fermé que les restrictions prendront réellement effet.

6). Valeur par défaut

Cette option est utilisée pour restaurer tous les paramètres sur la configuration d'usine. Sélectionnez Restaurer, l'appareil reviendra à la configuration d'origine.

Paramètres de menu DVD

2. PARAMETRES DE LA LANGUE

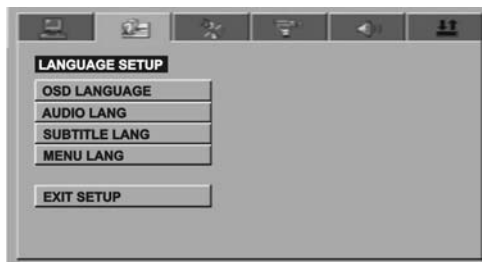

1). Langue OSD

Cette option est utilisée pour sélectionner la langue du menu et des autres éléments de l'affichage, sont disponibles : Anglais, Allemand, Français, Espagnol et Hollandais.

2). Langue Audio

Lorsque vous lisez un disque DVD, le lecteur lira automatiquement la langue présélectionnée, sont disponibles: Anglais, Allemand, Français, Espagnol, Hollandais, et Danois. Si cette option n'est pas présente sur un disque, la langue par défaut sera alors lue.

3). Langue des sous titres

Lorsque vous lisez un disque DVD, le lecteur lira automatiquement le sous titre présélectionné si cette langue de sous titres est disponible sur ce disque. Sont disponibles: Anglais, Allemand, Français, Espagnol, Italien, Hollandais, Danois et ARRET. Si cette option n'est pas présente sur un disque, la langue des sous titres par défaut sera alors lue.

4). Langue du Menu

Lorsque vous lisez un disque DVD, cet appareil vous offre le choix parmi les langues suivantes: Anglais, Allemand, Français, Espagnol, Portugais, Italien, Hollandais, et Danois.

Remarque: Si la langue que vous aviez choisi ne figure pas sur ce disque, la langue par défaut enregistrée sur ce disque sera alors lue.

Paramètres du menu DVD

3.PARAMETRES AUDIO

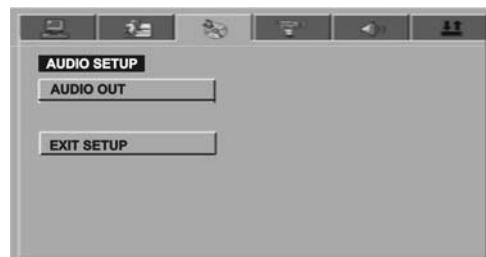

1). Sortie Audio

Les disques DVD possèdent plusieurs types de bande son. Vous pouvez choisir un type de bande son selon l'équipement audio que vous possédez. Trois options sont disponibles:

SPDIF/ARRET: pas de signal de sortie pour les ports coaxial et optique

SPDIF/RAW: Cette option peut être choisie lorsque le port coaxial ou optique est relié à un amplificateur. Lorsque vous lisez des disques Dolby, MPEG, le port coaxial ou optique (de cet appareil) émettra un son digital qui dépend du signal (format du code source), l'amplificateur qui est relié à cet appareil doit évidemment pouvoir décoder ces signaux Dolby et MPEG.

SPDIF/PCM: Cette option peut être choisie lorsque le lecteur est relié avec un amplificateur stéréo 2 canaux. Lorsque vous lisez un disque Dolby, MPEG, le port coaxial ou optique émettra un son ayant un signal 2 canaux, modulé par PCM.

Paramètres du menu DVD

4.PARAMETRES VIDEO



1). Luminosité

Cette option sert à modifier la Luminosité de l'écran, appuyez sur les boutons haut/bas pour ajuster la Luminosité, puis appuyez sur le bouton directionnel gauche pour sortir.

2). Contraste

Cette option sert à modifier le Contraste de l'écran, appuyez sur les boutons haut/bas pour ajuster le Contraste, puis appuyez sur le bouton directionnel gauche pour sortir.

3). Teinte

Cette option sert à modifier la Teinte de l'écran, appuyez sur les boutons haut/bas pour ajuster la Teinte, puis appuyez sur le bouton directionnel gauche pour sortir.

4). Saturation

Cette option sert à modifier la Saturation de l'écran, appuyez sur les boutons haut/bas pour ajuster la Saturation, puis appuyez sur le bouton directionnel gauche pour sortir.

PARAMETRAGE DES HAUT PARLEURS



1). Down mix

(1) GT/DT: Sortie audio piste son Gauche et Droite

(2) Stéréo: Sortie audio Stéréo

(3) VSS: Le haut parleur principal peut produire un son virtuel et surround.

Paramètres du menu DVD

5. PARAMETRES DIGITAL

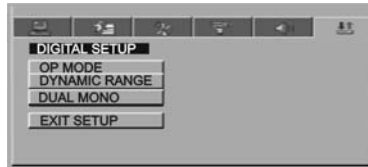

1). Mode OP

- (1) Sortie ligne : pour compresser le signal d'entrée linéairement, le volume est plus faible et adapté pour la nuit.
- (2) Remod RF: pas de compression du signal d'entrée, volume plus élevé et adapté pour le jour.

2). Portée dynamique

Lorsque le mode de sortie est Sortie ligne, cet appareil ajuste automatiquement le ratio de compression linéaire pour obtenir différents effets de compression des signaux. Lorsque l'option Plein est choisie, la valeur de crête sera réglée au minimum; mais si ARRET est choisi, elle sera réglée au maximum.

3). Mono double

Pour régler le mode de sortie sur les signaux des haut parleurs de gauche et de droite, les options suivantes sont disponibles: Stéréo, Mono G, Mono D et Mono Mix.

Les images ci dessus s'afficheront sur l'écran de votre téléviseur lorsque vous vous situerez dans le menu d'installation. Chaque fois qu'une image est choisie, vous pouvez utiliser les boutons directionnels ou le bouton Lecture/Entrée pour basculer sur un certain nombre d'images que vous être en train de paramétrer, utilisez ensuite les boutons directionnels pour déplacer le curseur sur le répertoire de votre choix, appuyez sur le bouton directionnel droit pour entrer dans le sous répertoire, appuyez ensuite sur les boutons directionnels haut et bas pour changer l'état de certains éléments. Enfin, appuyez sur le bouton Lecture/Entrée pour appliquer les changements, et appuyez sur le bouton directionnel gauche pour sortir de ce sous répertoire. Appuyez sur le bouton Paramètres pour sortir du menu configuration.

SPECIFICATIONS

Disques pris en charge par le lecteur	DVD MP3 LECTURE DE CD
Formats Vidéo	MPEG 2 for DVD, MPEG 1 for VCD
Formats Audio	MPEG 1, MPEG 2, PCM, STEREO
Sorties	Vidéo système: NTSC, PAL, PAL60, AUTO Sortie Vidéo: 1.0 V p-p Sortie Audio: stéréo
Autres sorties	Sortie aberration chromatique, S-Video, Stéréo, Vidéo, audio fibre optique, Coaxial et Périitel
Alimentation	AC220V 50Hz
Puissance max.	50W
Réponse en fréquence	±3dB(20Hz-20KHz)
Audio S/N	80dB Weight A
Conditions d'utilisation	Température: 5--35°C Etat opératoire: Niveau
Autres	Récepteur radio FM 75 ohm jeck Affichage LED bleue avec symbole rouge Télécommande infrarouge Puissance de sortie 2 X 5W + 1 X 15W RMS

Remarque: * Certains disques MPEG 4 sont au formats *.rm/ *.ra/ *.ram/ *.rmm etc. et ne sont pas reconnus par cet appareil. Choisissez attentivement vos disques avant de les acheter. Les spécifications sont destinées seulement à titre d'information, et sont susceptibles de changer sans avertissement préalable.

DEPANNAGE

Lorsque vous rencontrez un problème en utilisant ce produit, consultez les méthodes suivantes pour les exemples de pannes courantes décrites ci dessous.

Phénomène	Cause possible	Solution
Impossible de mettre en marche l'appareil	La fiche est mal insérée dans la prise d'alimentation	Insérez fermement la fiche dans la prise d'alimentation
La télécommande ne fonctionne pas	Les piles sont épuisées	Remplacez les piles
	Vous ne dirigez pas correctement le capteur infrarouge de la télécommande vers le récepteur infrarouge de la façade avant du lecteur.	Tenez correctement votre télécommande.
Pas d'image sur l'écran du téléviseur	Aucun câble vidéo n'est connecté, ou le câble vidéo n'est pas fermement connecté.	Effectuez vos branchements en vous référant au diagramme des branchements du système
	Votre téléviseur n'est pas positionné sur A/V	Positionnez votre téléviseur sur l'entrée vidéo correcte
	Le mode de balayage de l'appareil ne correspond pas avec celui du téléviseur	Appuyez sur la touche ligne/ ligne alternative pour changer le mode de balayage
Impossible de lire un CD	Aucun disque n'est placé dans le tiroir CD	Placez un disque dans le tiroir CD
	Aucun disque nest inséré	Insérez un disque
	Retournez le disque	Assurez vous que la face imprimée du cd soit bien positionnée vers le haut
Aucun son n'est émis des haut parleurs	Le câble vidéo est mal connecté ou est mal fixé	Connectez le câble comme indiqué sur le diagramme
	Erreur opératoire avec l'amplificateur externe	Corrigez votre configuration
Images tordues et son discontinu	Disque sale	Utilisez une éponge un morceau de tissu doux pour nettoyer le disque
	Disque rayé	Changez de disque
	Disque tordu	
L'image affichée à l'écran est incorrecte	Erreur opératoire	Pour plus de détails, référez vous aux descriptions du mode opératoire des fonctions
Impossible d'effectuer l'opération	Le micro ordinateur intégré ne peut	Eteignez l'ordinateur, puis

	effectuer l'opération suite à une surtension, des problèmes d'électricité statique, ou autre interférences	remettez le en marche
--	--	-----------------------

