

# Honeywell

## PROGRAMMABLE THERMOSTAT BY HONEYWELL

# MagicStat™ / T8132

PROGRAMMING AND INSTALLATION  
INSTRUCTIONS

Rev. 9-92 • Form Number 69-0740B—1

Weekday/Weekend  
Programmable Heat and/or Cool  
Thermostat and Mounting Plate  
Model T8132

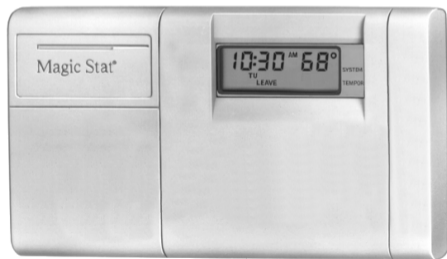

Welcome to the world of comfort and energy savings with your new Honeywell MagicStat™ programmable thermostat.

Your new thermostat will automatically control the temperature in your home, keeping you comfortable while saving energy when programmed according to the instructions in this manual.

Any questions concerning the application of this thermostat should be directed to Honeywell Customer Assistance at 1-800-468-1502, Monday-Friday 7:00 a.m.-5:30 p.m., Central time.



# Table Of Contents

<b>STEP 1 Prepare For Installation .....</b>	<b>2</b>
<b>STEP 2 Remove Old Thermostat .....</b>	<b>4</b>
<b>STEP 3 Install The Batteries .....</b>	<b>6</b>
<b>STEP 4 Program The Thermostat .....</b>	<b>8</b>
<b>STEP 5 Adjust Fan Operation Switch, as Required .....</b>	<b>16</b>
<b>STEP 6 Adjust System On-Length as Required .....</b>	<b>16</b>
<b>STEP 7 Mount Thermostat Mounting Plate .....</b>	<b>18</b>
<b>STEP 8 Wire Thermostat Terminals .....</b>	<b>20</b>
<b>STEP 9 Mount The Thermostat .....</b>	<b>24</b>
<b>STEP 10 Check Thermostat Operation After Programming and Installing .....</b>	<b>25</b>
<b>STEP 11 Set The Fan and System Switches .....</b>	<b>27</b>
<b>Troubleshooting Guide .....</b>	<b>28</b>
<b>Limited One-Year Warranty .....</b>	<b>33</b>

## STEP 1 Prepare For Installation

- Check Table 1 to make sure this thermostat is compatible with your system. If not, return to retailer. For more information, call Honeywell Customer Assistance, toll-free 1-800-468-1502.

TABLE 1—COMPATIBILITY CHART.

System Type	Compatible With CT3200
Gas—Standing Pilot	Yes
Gas—Electronic Ignition	Yes
Gas-Fired Boilers	Yes 
<i>Gas—Millivolt</i>	No
Oil-Fired Boilers	Yes 
Oil-Fired Furnace	Yes
Electric Furnace	Yes
Electric Air Conditioning	Yes
<i>Baseboard Electric (120/240 Line Volt)</i>	No
<i>Heat Pumps/Multistage Equipment</i>	No

Not compatible with any 120/240 volt circuit.

Will not work efficiently on steam or gravity systems.

-  Compatible with 2-wire Honeywell zone valves. Isolating relay required for 3-wire thermostats for zone valves. Not compatible with 2-wire White-Rodgers #1361 valves.

- Acquire tools and items as needed (below). Also purchase two AA alkaline batteries; we recommend Energizer batteries



CROSS-RECESSED  
SCREWDRIVER

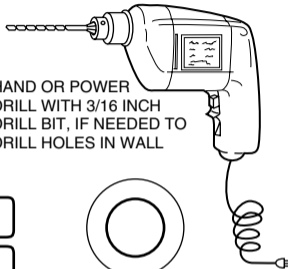

HAND OR POWER  
DRILL WITH 3/16 INCH  
DRILL BIT, IF NEEDED TO  
DRILL HOLES IN WALL

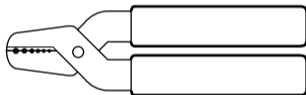

WIRE CUTTER/STRIPPER OR SHARP  
KNIFE, IF NEEDED TO STRIP WIRES

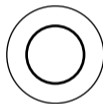

MASKING TAPE, IF NEEDED  
TO LABEL WIRES AS THEY  
ARE DISCONNECTED FROM  
OLD THERMOSTAT

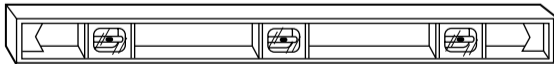

SPIRIT LEVEL, IF NEEDED TO LEVEL  
THERMOSTAT FOR APPEARANCE

M 878

## **STEP 2** Remove Old Thermostat

- Test to make certain that your heating and cooling systems are working properly. If either does not work, contact your local heating/air conditioning dealer. To avoid compressor damage, do not operate the cooling system when outdoor temperature is below 10° C [50° F].
- TURN OFF POWER to system at the furnace, or at the fuse/circuit breaker panel.
- Carefully unpack your new thermostat and mounting plate; save package of screws, instructions and receipt.
- Remove cover from old thermostat. If it does not snap off when pulled firmly from the bottom, check for a screw used to lock on the cover.
- Loosen screws holding thermostat to

subbase, wallplate or wall, and lift away.

- Disconnect wires from old thermostat or subbase. As you disconnect each wire, use masking tape to label it with the old terminal designation. If there are only two wires, they do not need to be labeled. Keep the wires from falling back into the wall by wrapping them around a pencil, as shown.

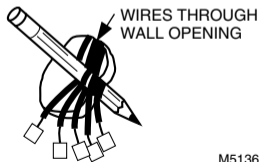

M5136

### **One or two extra wires?**

If you are replacing a Honeywell Chronotherm thermostat, you may find one or two wires that go to the C or C1 clock terminals on the Chronotherm thermostat wiring wallplate. Do not allow them to touch, or you may damage your transformer. Disconnect the wires and wrap them separately, using electrical tape. *Do not wrap them together.* Place the wires where they will not interfere with the operation of the new thermostat. Record the colors and terminal designation labels of the remaining wires.

### **Six or more wires?**

If there are six or more wires (excluding clock wires attached to terminals), you most likely have a variation of a heat pump or multistage system. The thermostat is

*not* compatible with such systems so return the product to the place of purchase. If you would like information about which programmable thermostats will work with your system, call Honeywell Customer Assistance at 1-800-468-1502.

### **Three thermostat wires?**

If you have three wires for heating only and can operate the fan using the fan ON switch, this thermostat will work with your system. However, some hot water (zoned) heating systems have three thermostat wires. The thermostat will not work without installing an isolating relay on these systems. Call Honeywell Customer Assistance at 1-800-468-1502 for details.

## STEP 3 Install The Batteries

### IMPORTANT

Batteries must be installed for programming and operation of the thermostat and heating/cooling system.

- Purchase two AA alkaline batteries; non-alkaline batteries will not last as long. We recommend Energizer batteries.
- Make sure the thermostat is set in OFF position.
- Use a coin to remove battery door.
- Install the fresh batteries as shown, making sure positive and negative terminals are oriented correctly.
- Replace battery door.

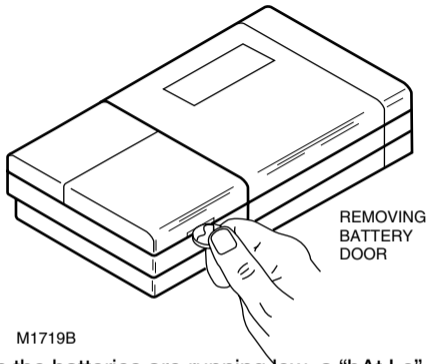

As the batteries are running low, a “bAt Lo” indicator will flash for 1-2 months before batteries run out completely. Replace the batteries as soon as possible after the indicator starts flashing. If you do not replace the batteries sometime during the flashing “bAt Lo” indicator, the indicator will eventually stop flashing. “bAt Lo”



will stay on without flashing to indicate the thermostat and heating/cooling system have stopped working when the batteries are almost completely dead.

After the batteries are completely dead, the “bAt Lo” indicator will disappear, leaving a completely blank display.

Press down on left ends of batteries to remove. If you insert the new batteries within 20-30

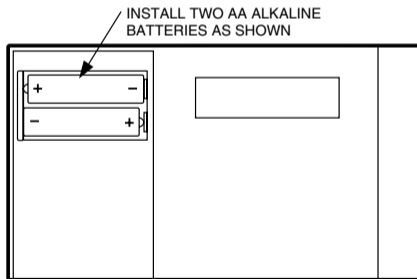

M1713

seconds of removing the old ones, you will not have to reprogram the thermostat. However, if the display is blank, the batteries are dead or incorrectly installed. In this case, you will have to reprogram. See pages 12-13 to reprogram.

### **IMPORTANT**

Although the thermostat has a low battery indicator, ~~replace the batteries once a year to prevent the thermostat and heating/cooling system from shutting down due to lack of battery power.~~

When leaving home for longer than a month, as a precaution, change batteries before you leave to prevent system from shutting down due to lack of battery power.

## **STEP 4** Program The Thermostat

After the batteries are installed, the thermostat can be easily programmed in your hand, before it is installed on the wall.

If you would prefer to program the thermostat after it is installed on the wall, skip to page 16, and return later to this programming section.

The following personal programming chart (pages 10-11) may be helpful for planning your program schedule of time and temperature settings for various times of the day.

Four time periods are available during weekdays — “WAKE”, “LEAVE”, “RETURN”, and “SLEEP”. These periods can be seen individually on the display as you press the SET SCHEDULE key.

“WAKE” is the time period you want the house at a comfortable temperature after you get up, while you get ready for work or school. (This will be a higher temperature during heating season, or a lower temperature during cooling season.)

“LEAVE” is the time period you can set for an energy-saving temperature while you are away at work or school. (This will be a lower temperature during heating season, or a higher temperature during cooling season.)

“RETURN” is the time period you want the house at a comfortable temperature for activities before bedtime. (Again, higher heat or lower cool.)

“SLEEP” is the time period you can set for an energy-saving temperature while you are

sleeping. (Again, lower heat or higher cool. Although for more comfortable sleeping, some people choose not to raise the cool temperature during the night.)

You will set one schedule for weekdays and another for weekends, since your requirements will probably be different for each. Also, during weekends only the "WAKE" and "SLEEP" time periods are available.

Fill in the times and temperatures you desire for weekdays and weekends. If you decide not to program the thermostat, it will automatically control heating at 20° C [68° F], and cooling at

26° C [78° F], 24 hours a day. Also, you do not need to enter a time and temperature program for all periods if your schedule does not require it. For example, a house that is occupied during weekdays would not require programs for "LEAVE" and "RETURN".

When pressing the keys, use the ball of your finger or a soft pencil eraser. Use of sharp fingernails or pencil points may damage the keypad.

If at any time during programming you make an error, just press the RUN PROGRAM key, and continue again at the step where you left off.

# Personal Programming Chart

## HEATING PROGRAM

### Weekdays

WAKE

LEAVE

RETURN

SLEEP

### Weekends <sup>1</sup>

WAKE

SLEEP

Start Time

---

---

---

---

---

---

Heating Temperature <sup>2</sup>

---

---

---

---

---

---

<sup>1</sup> If you decide not to enter weekend programs, the WAKE and SLEEP from the weekday program will copy to the weekend schedule.

<sup>2</sup> The temperatures cannot be set any higher than 31° C [88° F] or any lower than 7° C [45° F].

## COOLING PROGRAM

### Weekdays

WAKE

LEAVE

RETURN

SLEEP

Start Time

\_\_\_\_\_

\_\_\_\_\_

\_\_\_\_\_

\_\_\_\_\_

Cooling Temperature <sup>2</sup>

\_\_\_\_\_

\_\_\_\_\_

\_\_\_\_\_

\_\_\_\_\_

### Weekends <sup>1</sup>

WAKE

SLEEP

\_\_\_\_\_

\_\_\_\_\_

\_\_\_\_\_

\_\_\_\_\_

<sup>1</sup> If you decide not to enter weekend programs, the WAKE and SLEEP from the weekday program will copy to the weekend schedule.









<sup>2</sup> The temperatures cannot be set any higher than 31° C [88° F] or any lower than 7° C [45° F].

NOTE: If you decide not to program the thermostat, it will automatically control heating at 20° C [68° F], and cooling at 26° C [78° F], 24 hours a day.

This guide can be used for programming your new thermostat.



NOTE: Batteries are required for operation and programming. When inserting batteries, set system switch to OFF. Remove battery door (on thermostat left side) using a coin at the bottom. Follow instructions on pages 6-7.



### Set Current Time/Day

To set time, press and release  once,   until current time shows; to set day,  press and release  again,   until current day shows; then press 



### Heating Program

With system switch at HEAT, press and release  once. “WAKE”, Mon-Fri and “SET” appear on display.

Use  to program "WAKE" time and  to program "WAKE" temperature for

 

Mon-Fri. Repeat sequence for "LEAVE", "RETURN", "SLEEP".

Press  until "WAKE", "SA SU" and "SET" appear on display. Use  to program



"WAKE" time and  to program "WAKE" temperature for Sat-Sun. Repeat sequence

for "SLEEP". 

### Cooling Program

With system switch at COOL, follow same instructions as for Heating Program.

After programming, adjust fan and system switches as desired. Press and release  to start the program.

A quick guide for operating or making changes follows:

NOTE: System switch must be set to Heat or Cool to perform the following.

**Temporarily Change** temperature for current period only—

Temp  
Warmer  
Cooler

will cancel itself at next scheduled change, or to cancel sooner press

Run Program

**Hold** a temperature indefinitely—

Hold Temp



Temp  
Warmer  
Cooler



; to cancel press

Run Program



**Check Current Temperature Setting**—  (If using TEMPORARILY CHANGE or HOLD, pressing this will cancel your change.)

**Check Programs**—  repeatedly to see each time and temperature; then 

**Cancel** a program—  until program to cancel shows; then  together. 

**Permanently Change** a program—Repeat steps under Heating Program or Cooling Program (page 12-13) as applicable.

**Return** to normal program or start program — 

**Questions?**  
Call Honeywell  
Customer Assistance  
1-800-468-1502.

## **STEP 5** Adjust Fan Operation Switch, As Required

The thermostat fan operation switch, labeled FUEL SWITCH (see figure on page 17) is factory-set in the “F” position. This is the correct setting for most systems. If your system is an electric heat

system, set the switch to “E”. The “E” setting will allow the fan to turn on immediately with the heating or cooling in a system where the “G” terminal is connected.

## **STEP 6** Adjust System On-Length As Required

The thermostat on-length is factory-set for a warm air, gas or oil heating system. If you are installing it on another type of system, the on-length must be adjusted accordingly by setting screws A and B on the back of the thermostat, using the heating system table in the figure

(page 17) as a guide. The on-length should be optimized according to the type of system to minimize room temperature swings. Setting the screw “out one turn” means turning the screw approximately 360°, or about one complete turn.

In the rare event that you want a longer on-length, you may readjust the screws as follows:

<b>If on-length screws A,B are adjusted to match this system:</b>	<b>For longer on-length, readjust screws A,B to match this system:</b>
electric furnace	warm air furnace
warm air furnace	hot water boiler

NOTE: This thermostat does not have a setting for steam/gravity air. Cycles would not be long enough for accurate temperature control.

### IMPORTANT

*When using a high efficiency furnace such as a 90% or greater AFUE (Average Fuel Utilization Efficiency) unit, adjust screw A out one turn and screw B in.*

THERMOSTAT BACK

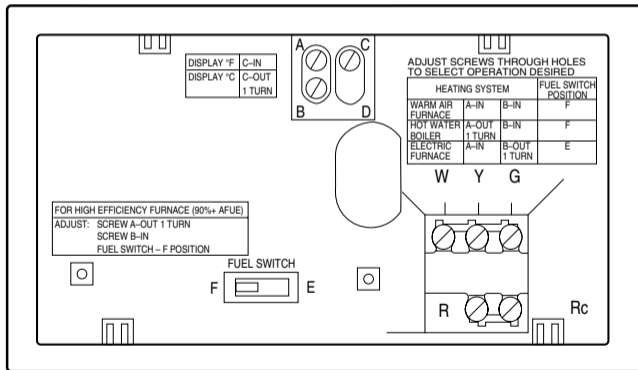

## **STEP 7** Mount Thermostat Mounting Plate

- Position mounting plate on wall. Use spirit level to make sure mounting plate is level. Use a pencil to mark the two mounting holes.

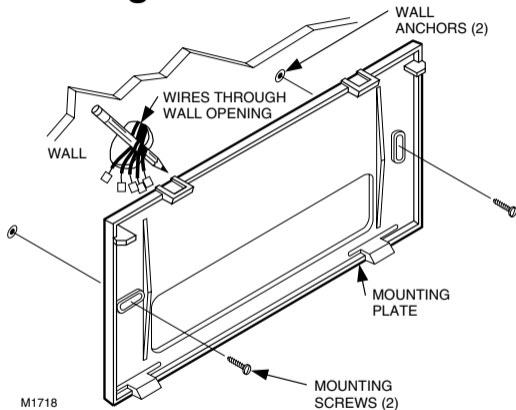

- Remove mounting plate from wall, and drill 3/16" holes in wall (if drywall) as marked. For firmer material such as plaster or wood, drill 7/32" holes. Gently tap anchors (provided) into drilled holes until flush with the wall.
- Reposition mounting plate over holes, pulling wires through wiring opening. Loosely insert two mounting screws into holes.
- Level for appearance only; thermostat will function properly even when not level. Tighten mounting screws.

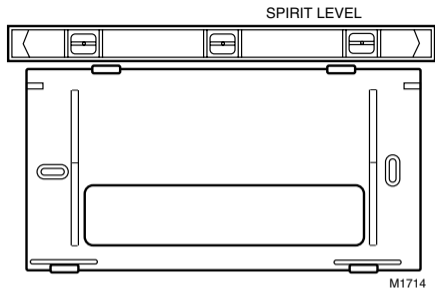

## STEP 8 Wire Thermostat Terminals

**NOTE:** All wiring must comply with local codes and ordinances. If unsure about household wiring procedures, call your local heating/air conditioning contractor.

### METHOD TO INCREASE WIRE LENGTH

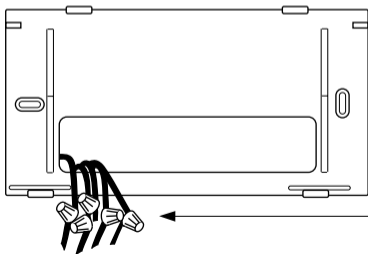

M1715A

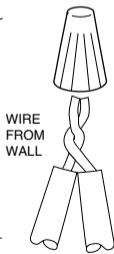

WIRE NUT SIZE  
FOR TWO  
18-GAUGE WIRES

6-in. [152 mm] OF  
18-GAUGE  
THERMOSTAT  
WIRE. MATCH  
INSULATION  
COLORS OR  
MARK WIRE ENDS.

Refer to masking tape labels you placed on wires when you removed your old thermostat.

Match the letter of your old thermostat wire with the terminal of the corresponding letter on the back of your new thermostat. Refer to figures on pages 22-23 and Table 2 for typical wire colors for easy matching. Hold the thermostat as shown to minimize need for wire extenders. If wires are still

too short, use wire connectors (purchase locally) to extend wires. See figure (left) for guidelines on using wire extenders.

**In 5-wire installations only, be sure to remove the factory-installed jumper connecting terminals R and Rc .**

TABLE 2—TYPICAL WIRE COLORS AND FUNCTIONS.

THERMOSTAT TERMINAL	CONNECT TO WIRE COLOR <sup>a</sup>	FUNCTION
G	Green	Fan
Y	Yellow	Cooling
W	White	Heating
Rc	Blue	Air Cond. Power
R	Red	Furnace Power

<sup>a</sup> Wire colors are typical; verify at heating/cooling equipment connection.

Loosen the terminal screws and slip each wire beneath its matching terminal. See figure (lower right) for wire insertion technique. Tighten terminals securely.

Plug the hole in the wall with insulation to help prevent drafts from adversely affecting thermostat operation.

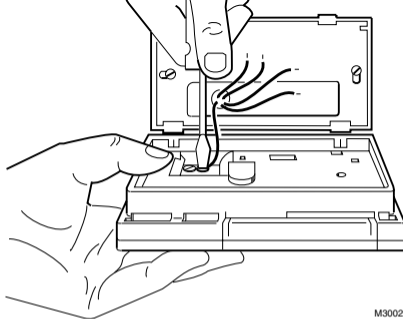

M3002

PROPER WIRING TECHNIQUE

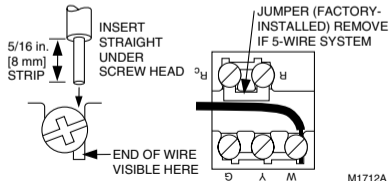

M1712A

### 2-WIRE HEAT-ONLY (JUMPER INTACT)

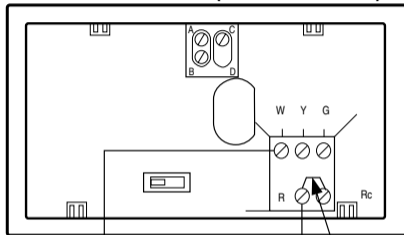

HEATING  
RELAY OR  
VALVE COIL

JUMPER

L1 (HOT)  
L2



POWER SUPPLY. PROVIDE DISCONNECT MEANS AND OVERLOAD PROTECTION AS REQUIRED.

M1709A

### 4-WIRE HEAT/COOL (JUMPER INTACT)

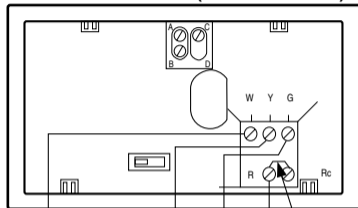

HEATING  
RELAY OR  
VALVE COIL

COOLING  
CONTACTOR  
COIL

FAN RELAY

JUMPER

L1 (HOT)  
L2



POWER SUPPLY. PROVIDE DISCONNECT MEANS AND OVERLOAD PROTECTION AS REQUIRED.

M1710A



### 5-WIRE HEAT/COOL (JUMPER REMOVED)

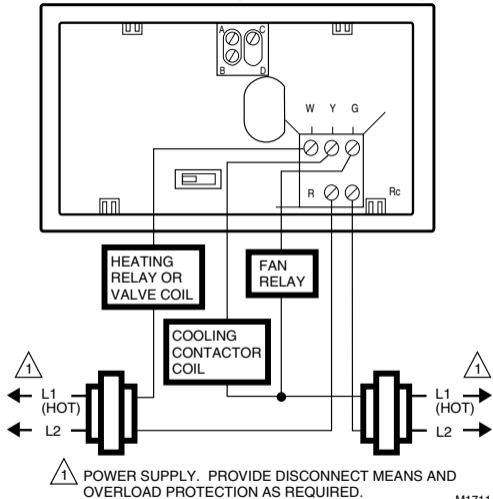

### 3-WIRE COOL-ONLY (JUMPER INTACT)

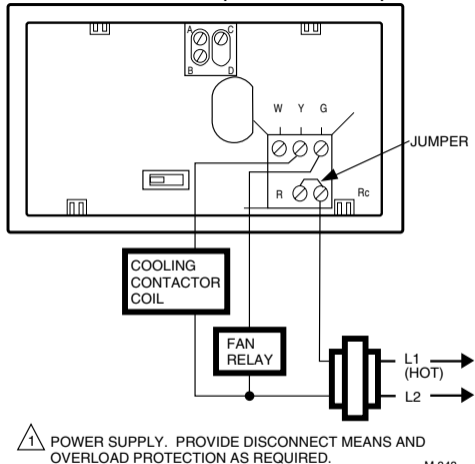

## STEP 9 Mount The Thermostat

**A.** ENGAGE TABS AT TOP OF THERMOSTAT AND MOUNTING PLATE.

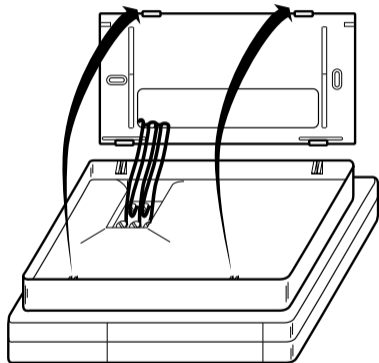

**B.** PRESS LOWER EDGE OF CASE TO LATCH.

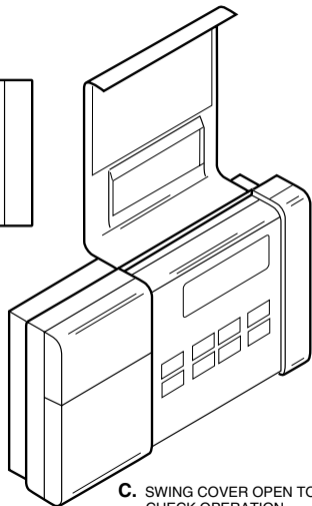
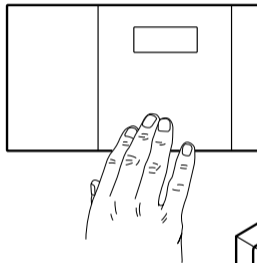

**C.** SWING COVER OPEN TO CHECK OPERATION.

**NOTE:** To remove thermostat from wall, first pull out at bottom of thermostat, removing top last.

# Check Thermostat Operation After

## STEP 10 Programming And Installing

### HEATING

Do NOT check heating system operation by jumpering thermostat terminals at the primary control, such as the gas valve, zone valve, oil burner control. This will damage the thermostat.

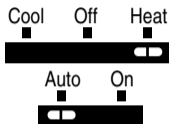

Warmer

Cooler

Move the system switch to HEAT and the fan switch to AUTO.

Press key until the setting is about 6° C [10° F] above room temperature. Heating should start and the fan should run after a short delay (immediately if fan operation switch is set in E position).

Press key until setting is about 6° C [10° F] below room temperature. The heating equipment should shut off.

## COOLING

To avoid possible compressor damage, do not operate the cooling system when outside temperature is below 10° C [50° F]. See compressor manufacturer's instructions for further information.

**NOTE:** When cooling setting is changed, thermostat may delay up to five minutes before turning on the air conditioner. This delay protects the compressor.

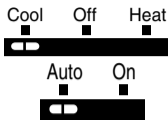

Cooler

Warmer

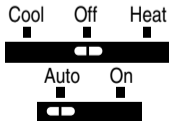

Move the system switch to COOL and the fan switch to AUTO.

Press key until setting is about 6° C [10° F] below room temperature. The cooling equipment and fan should start.

Press key until the setting is about 6° C [10° F] above room temperature. The cooling equipment and fan should stop.

Move the system switch to OFF, with the fan switch still at AUTO. The system and fan should be off.

## STEP 11 Set The Fan And System Switches

First set the fan switch.

**FAN AUTO:** Normal setting for most homes. A single-speed fan will turn on automatically with the air conditioner or furnace. A two-speed fan will usually run on high with the air conditioner and on low with the furnace.

**FAN ON:** The fan runs continuously. Use for improved air circulation during special occasions or for more efficient electronic air cleaning.

**COOL:** The thermostat controls your air conditioning system. Then set the system switch.

air conditioning system.

**OFF:** Both the heating and air conditioning systems are off.

**HEAT:** The thermostat controls your heating system.

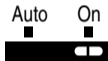

# Troubleshooting Guide

## *IF...*

**Display will not come on.**

**Temperature display will not go lower than 7° C [45° F] or higher than 31° C [88° F] during programming.**

**Temperature change occurs at the wrong times.**

**Heating will not come on.**

## *THEN...*

- Set the system switch to OFF; remove batteries; insert backwards for at least 5 seconds to reset thermostat; replace batteries correctly. Display should come on.
- Make sure batteries are fresh and installed correctly.
- You have reached the temperature setting limit. The setting range is 7° C to 31° C [45° F to 88°F].
- Check the program times for the period in question. Be sure that AM and PM indications are correct. Make sure the current day and time are correct. Reprogram if necessary.
- Check that switch on thermostat is set to HEAT.
- Check the system fuse or circuit breaker and replace or reset if necessary.

## **Cooling will not come on.**

- If display is blank or says "bAt Lo," install fresh batteries.
- If temperature setting is higher than current temperature, and SYSTEM ON indicator is lit, contact Honeywell Customer Assistance at 1-800-468-1502.
- Check that switch on thermostat is set to COOL.
- Check the system fuse or circuit breaker and replace or reset if necessary.
- If display is blank or says "bAt Lo," install fresh batteries.
- The thermostat has a built-in time delay on cooling. Allow 5 to 10 minutes after changing the setting before the air conditioner starts.
- If temperature setting is lower than current temperature, and SYSTEM ON indicator is lit, move system switch from COOL to OFF for 10 minutes. After 10 minutes, return switch to COOL position. If air

**Cooling will not come on. (Cont.)**

conditioner comes on, compressor may have reached its high limit temperature protection and shut down. If air conditioner does not come on after the 10 minutes and the SYSTEM ON indicator is lit, contact Honeywell Consumer Services at 1-800-468-1502.

- If 2- or 4-wire installation, verify that R-Rc jumper is installed.

**The house is too warm or too cool.**

- Press RUN PROGRAM key to check the current temperature setting.
- If desired, change the temperature setting. See page 14.

**SYSTEM ON indicator is lit, but no heat is coming from the registers.**

- Allow time for the furnace to heat up and the fan to come on before checking for heat at the register. Check to make sure system on-length is set correctly according to page 16.)

**Furnace or air conditioner cycles too frequently.**

- Check system setting on back of thermostat.



**The system cycle length is too short or too long.**

**The thermostat's current setting does not match the display temperature.**

- Readjust according to instructions on pages 16-17.
- Check that the wiring hole in the wall behind the wallplate has been plugged with insulation to prevent drafts which might adversely affect thermostat operation.
- Be aware that it is normal for the current setting and display temperature to differ on occasion.

## **Toll-free Customer Assistance**

For all questions concerning this thermostat, please read and follow the instructions. If additional assistance is needed, call Honeywell Customer Assistance toll-free at 1-800-468-1502, Monday-Friday, 7:00 a.m. - 5:30 p.m. Central time.

Before you call, please have the following information available—thermostat model number and date code, kind of heating/cooling system (i.e., hot water, warm air, oil, gas, etc.), number of wires connected to the thermostat.

### **NOTICE**

This equipment is a Class B digital apparatus, which complies with Canadian Radio Interference Regulations, CRC c.1374.

# Limited One-Year Warranty

Honeywell warrants this product, excluding battery, to be free from defects in the workmanship or materials, under normal use and service, for a period of one (1) year from the date of purchase by the consumer. If, at any time during the warranty period, the product is defective or malfunctions, Honeywell shall repair or replace it (at Honeywell's option) within a reasonable period of time.

If the product is defective,

- (i) return it, with a bill of sale or other dated proof of purchase, to the retailer from which you purchased it, or
- (ii) package it carefully, along with proof of purchase (including date of purchase) and a short description of the malfunction, and mail it, postage prepaid, to the following address:

Honeywell Inc.  
Return Goods Department  
1050 Berkshire Lane  
Plymouth, MN 55441-4437

in Canada: Honeywell Limited/Honeywell Limitée  
Product Services ON15-FFE  
740 Ellesmere Road  
Scarborough, Ontario M1P 2V9

This warranty does not cover removal or reinstallation costs. This warranty shall not apply if it is shown by Honeywell that the defect or malfunction was caused by damage which occurred while the product was in the possession of a consumer.

Honeywell's sole responsibility shall be to repair or replace the product within the terms stated above. HONEYWELL SHALL NOT BE LIABLE FOR ANY LOSS OR DAMAGE OF ANY KIND, INCLUDING ANY INCIDENTAL OR CONSEQUENTIAL DAMAGES RESULTING, DIRECTLY OR INDIRECTLY, FROM ANY BREACH OF ANY WARRANTY, EXPRESS OR IMPLIED, OR ANY OTHER FAILURE OF THIS PRODUCT. Some states do not allow the exclusion or limitation of incidental or consequential damages, so this limitation may not apply to you.

THIS WARRANTY IS THE ONLY EXPRESS WARRANTY HONEYWELL MAKES ON THIS PRODUCT. THE DURATION OF ANY IMPLIED WARRANTIES, INCLUDING THE WARRANTIES OF MERCHANTABILITY AND FITNESS FOR A PARTICULAR PURPOSE, IS HEREBY LIMITED TO THE ONE YEAR DURATION OF THIS WARRANTY. Some states do not allow limitations on how long an implied warranty lasts, so the above limitation may not apply to you.

This warranty gives you specific legal rights, and you may have other rights which vary from state to state.

If you have any questions concerning this warranty, please write our Customer Assistance Center, Honeywell Inc., P.O. Box 524, MN27-2164, Minneapolis, MN 55440-0524 or call 1-800-468-1502, Monday-Friday, 7:00 a.m. to 5:30 p.m., Central time. In Canada, write Retail Products ON15-02H, Honeywell Limited/Honeywell Limitée, 740 Ellesmere Road, Scarborough, Ontario M1P 2V9.

## TYPICAL ENERGY SAVINGS FOR REPRESENTATIVE CITIES IN THE U.S. AND CANADA

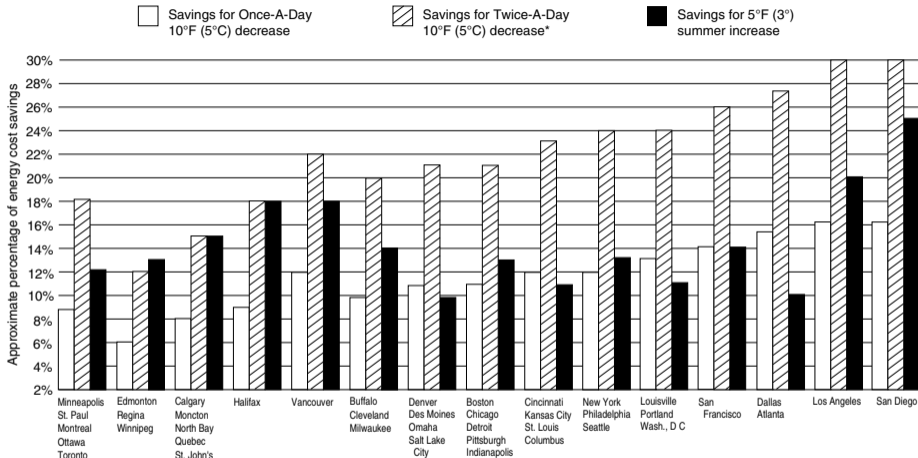

\*Based on 10°F (5°C) decrease—(5°F (3°C) decrease gives approximately 55 percent of these savings).

M2416A

Thermostat patents pending.

# Honeywell

## THERMOSTAT PROGRAMMABLE DE HONEYWELL

# MagicStat<sup>md</sup>/ T8132

MANUEL DE PROGRAMMATION  
ET D'INSTALLATION

9-92 • Publication n° 69-0740B—1

Thermostat programmable et plaque de montage  
pour systèmes de chauffage et (ou) de  
refroidissement avec programmation pour la  
semaine et la fin de semaine  
Modèle T8132

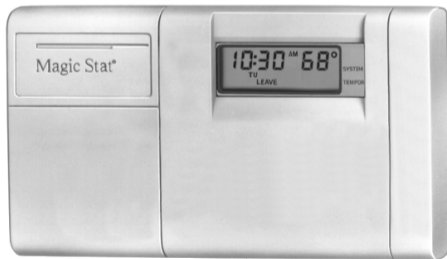

Votre nouveau thermostat électronique MagicStat<sup>md</sup> de Honeywell vous ouvre la porte aux économies d'énergie.

Votre nouveau thermostat réglera automatiquement la température de votre résidence à un niveau de confort élevé tout en vous faisant réaliser des économies d'énergie. Il suffit de programmer le thermostat conformément aux directives de ce manuel.

Pour de plus amples renseignements sur ce thermostat, s'adresser aux Services à la clientèle de Honeywell en utilisant la ligne directe sans frais 1-800-468-1502 du lundi au vendredi entre 7 h et 17 h 30.



# TABLE DES MATIÈRES

ÉTAPE 1	Avant l'installation .....	2
ÉTAPE 2	Retrait de l'ancien thermostat .....	4
ÉTAPE 3	Installation des piles .....	6
ÉTAPE 4	Programmation du thermostat .....	8
ÉTAPE 5	Réglage du commutateur du ventilateur, au besoin .....	16
ÉTAPE 6	Réglage des cycles de fonctionnement au besoin .....	16
ÉTAPE 7	Installation de la plaque de montage .....	18
ÉTAPE 8	Raccordement des bornes du thermostat .....	20
ÉTAPE 9	Installation du thermostat .....	24
ÉTAPE 10	Vérification de la programmation et de l'installation .....	25
ÉTAPE 11	Réglage des commutateurs du ventilateur et du système .....	27
	Guide de dépannage .....	28
	Garantie restreinte pour un an .....	32

## ÉTAPE 1 Avant l'installation

□ Consulter le tableau 1 afin de s'assurer que le thermostat est compatible avec le système choisi. S'il ne convient pas, le retourner au détaillant. Pour de plus amples renseignements, communiquer, sans frais, avec les Services à la clientèle au numéro 1-800-468-1502.

TABLEAU 1 - TABLEAU DE COMPATIBILITÉ

Type de système	compatible avec le CT3200
Gaz - veilleuse permanente	oui
Gaz - allumage électronique	oui
Chaudières à gaz	oui 
Gaz - tension millivolt	non
Chaudières à mazout	oui 
Appareils de chauffage au mazout	oui
Appareils de chauffage électrique	oui
Conditionneur d'air électrique	oui
Plinthes chauffantes électriques (120/240 V tension secteur)	non
Pompes à chaleur/systèmes multi-étages	non

Non compatible avec tout circuit 120/240 V.

Ne fonctionnera pas efficacement avec les systèmes à vapeur et à différence de densité.

 Compatible avec les vannes de zone bifilaires de Honeywell. Un relais d'isolement est nécessaire avec les vannes de zone trifilaires. Non compatible avec les vannes bifilaires n° 1361 de White Rodgers.



- Se procurer les outils nécessaires (voir ci-dessous) et deux piles alcalines AA (nous recommandons les piles Energizer<sup>md</sup>).



TOURNEVIS  
CRUCIFORME



PERCEUSE MANUELLE OU  
ÉLECTRIQUE AVEC MÈCHE  
DE 3/16 po POUR PERCER  
DES TROUS DANS LE MUR

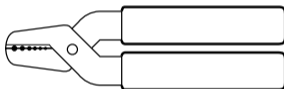

COUPE-FILS, PINCE À DÉNUDER OU  
COUTEAU BIEN AFFÛTÉ S'IL EST  
NÉCESSAIRE DE DÉNUDER DES FILS



RUBAN-CACHE, POUR  
IDENTIFIER AU BESOIN, LES  
FILS LORSQU'ILS SONT  
DÉBRANCHÉS DE L'ANCIEN  
THERMOSTAT



NIVEAU À BULLE, S'IL EST NÉCESSAIRE DE METTRE LE  
THERMOSTAT DE NIVEAU À DES FINS D'ESTHÉTIQUE MF878

## ÉTAPE 2 Retrait de l'ancien thermostat

- Vérifier si les systèmes de chauffage et de refroidissement fonctionnent correctement. Si l'un d'eux ne fonctionne pas, communiquer avec votre représentant en systèmes de chauffage et de refroidissement. Pour ne pas endommager le compresseur, ne pas faire fonctionner le système de refroidissement lorsque la température extérieure est inférieure à 10 °C (50°F).
- COUPER L'ALIMENTATION du système à l'appareil de chauffage ou au panneau de disjoncteurs ou des fusibles.
- Déballez minutieusement votre nouveau thermostat et la plaque de montage; conserver les vis, les directives et le reçu.
- Enlever le couvercle de l'ancien thermostat. S'il ne s'enlève pas lorsqu'on le tire fermement

par le bas, vérifier si une vis ne le retient pas en place.

- Desserrer les vis qui retiennent le thermostat à la plaque de montage, à la plaque murale ou au mur et soulever le thermostat.
- Débrancher les fils de l'ancien thermostat ou de la plaque de montage. Étiqueter les fils à l'aide de ruban-cache en inscrivant la lettre correspondant à l'ancienne borne. S'il n'y a que deux fils, il n'est pas nécessaire de les étiqueter. Enrouler les fils autour d'un crayon pour empêcher qu'ils ne tombent dans le mur (voir illustration ci-dessous).

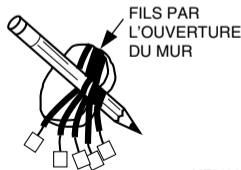

MF5136

### **Un ou deux fils en trop?**

Si vous remplacez un thermostat Chronotherm de Honeywell, vous trouverez peut-être un ou deux fils qui doivent être raccordés aux bornes de l'horloge sur la plaque murale du thermostat Chronotherm. Ces fils ne doivent pas se toucher sinon le transformateur pourrait être endommagé. Débrancher les fils et les couvrir séparément de ruban adhésif pour fils électriques. *Ne pas les enrôler ensemble.* Placer les fils à un endroit où ils ne nuiront pas au fonctionnement du nouveau thermostat. Inscrire la couleur et la lettre repère des autres fils.

### **Six fils ou plus?**

Si six fils ou plus sont présents (à l'exclusion des fils de l'horloge reliés aux bornes), vous êtes probablement en présence d'un thermostat pour pompe à chaleur ou pour système multi-étage.

Le thermostat n'est pas compatible avec de tels systèmes. Retourner le thermostat au détaillant. Pour obtenir des renseignements quant aux thermostats compatibles avec votre système, communiquer avec les Services à la clientèle de Honeywell au numéro 1-800-468-1502.

### **Thermostat à trois fils?**

Si vous avez trois fils pour le chauffage seulement et que vous pouvez utiliser le commutateur ON pour faire fonctionner le ventilateur, ce thermostat fonctionnera avec votre système. Cependant, quelques systèmes de chauffage à eau chaude (par zone) possèdent des thermostats trifilaires. Il faudra alors installer un relais d'isolement sinon le thermostat ne fonctionnera pas. Pour plus de renseignements, communiquer avec les Services à la clientèle au numéro 1-800-468-1502.

## ÉTAPE 3 Installation des piles

### IMPORTANT

Les piles sont nécessaires au fonctionnement et à la programmation du thermostat.

- Se procurer deux piles alcalines AA (les autres types de piles ne dureront pas aussi longtemps; nous recommandons les piles Energizer<sup>md</sup>).
- S'assurer que le thermostat est à la position OFF.
- Utiliser une pièce de monnaie pour ouvrir la porte du compartiment de piles.
- Installer deux piles alcalines AA tel qu'illustré, en s'assurant que les bornes négative et positive sont installées dans le bon sens.
- Remettre la porte en place.

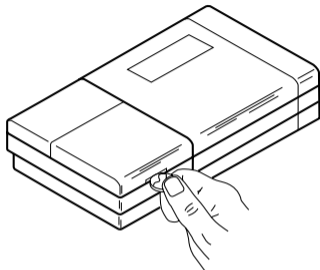

Lorsque vos piles commenceront à être faibles, un voyant bAt Lo clignotera 1 à 2 mois avant que les piles ne soient complètement mortes. Remplacer les piles aussitôt que possible après avoir constaté que le voyant clignote. Si les piles ne sont pas remplacées alors que le voyant clignote, le voyant finira par ne plus clignoter. L'affichage «bAt Lo» restera à l'écran sans clignoter pour

indiquer que le thermostat et le système de chauffage ou de refroidissement ne fonctionnent plus car les piles sont presque complètement déchargées.

Lorsque les piles seront vraiment mortes, l'indication «bAt Lo» disparaîtra et plus rien ne sera affiché.

Pour remplacer les piles, appuyer sur l'extrémité gauche des piles pour les enlever. Insérer les nouvelles piles en s'assurant de l'orientation des

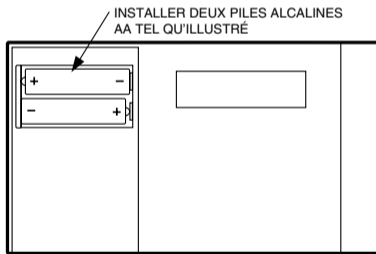

MF1713

bornes négative et positive. Si cette manoeuvre ne prend pas plus de 20 à 30 secondes, le thermostat n'aura pas besoin d'être reprogrammer. Cependant, si l'affichage n'apparaît pas, les piles sont mortes ou incorrectement installées. La reprogrammation du thermostat sera alors nécessaire (Voir pages 12-13).

### IMPORTANT

Quoique le thermostat soit muni d'un indicateur de faible intensité, les piles devraient être remplacées une fois par année pour éviter que le thermostat et le système de chauffage ou de refroidissement ne s'arrêtent en raison de piles mortes.

Si vous quittez la maison pour une longue période, changer les piles avant de partir afin d'éviter que le thermostat ne s'arrête en raison de piles mortes.

## ÉTAPE 4 Programmation du thermostat

Une fois les piles installées, vous pouvez facilement programmer le thermostat dans votre main avant de l'installer au mur.

Si vous préférez programmer le thermostat après l'avoir installé au mur, vous devez passer directement à la page 16. Vous reviendrez à cette section par la suite.

Le tableau de programmation apparaissant aux pages 10 et 11 constitue une excellente occasion de planifier votre programme des réglages des heures et des températures pour les différentes périodes de la journée.

Quatre périodes de programmation sont offertes pour les jours de la semaine - WAKE, LEAVE, RETURN et SLEEP. Chacune de ses périodes peut être affichée en appuyant sur la touche SET SCHEDULE.

“WAKE” correspond à la période pendant laquelle vous désirez que la température de la maison soit confortable lorsque la famille se lève et se prépare à partir pour le travail ou l'école. (La température de la pièce sera plus élevée en hiver et moins élevée en été.)

“LEAVE” correspond à une période pendant laquelle on peut abaisser la température (en hiver) ou élever la température (en été) pour économiser l'énergie pendant que la famille est au travail ou à l'école.

“RETURN” correspond à la période pendant laquelle vous désirez que la température de la maison soit confortable pour les activités familiales avant l'heure du coucher, c'est-à-dire plus élevée en hiver et moins élevée en été.

“SLEEP” correspond à la période pendant laquelle on peut abaisser la température (en hiver) ou élever la température (en été) pour économiser l’énergie pendant que la famille dort. (Il arrive parfois que l’on préfère ne pas élever la température en été afin que les occupants de la maison puissent dormir au frais.)

Programmer les heures et les températures voulues pour les jours de la semaine et pour les jours de fin de semaine puisque les besoins en chauffage ou en refroidissement seront probablement différents pour ces deux périodes. Si on désire ne pas programmer le thermostat, il réglera automatiquement la température à 20 °C (68 °F) pour le chauffage et à 26 °C (78 °F) pour le refroidissement et ce, toute la journée. De plus, selon l’horaire des occupants, il n’est pas

nécessaire de programmer une heure et une température pour toutes les périodes. Par exemple, il n’est pas nécessaire de programmer les périodes LEAVE et RETURN, lorsqu’il y a quelqu’un à la maison durant les jours de la semaine.

Toujours appuyer sur les touches avec le bout du doigt ou avec la gomme à effacer quelqu’un à la maison durant les jours de la semaine.

Toujours appuyer sur les touches avec le bout du doigt ou avec la gomme à effacer d’un crayon. Des instruments pointus tels les ongles ou la pointe d’un crayon peuvent endommager le clavier.

Lorsqu’on fait une erreur lors de la programmation, il suffit d’appuyer sur RUN PROGRAM et continuer à l’endroit où l’on n’est rendu.

# Tableaux de planification de la programmation

## PROGRAMME DE CHAUFFAGE

**Semaine**

WAKE

LEAVE

RETURN

SLEEP

**Fin de semaine** 

WAKE

SLEEP

**Heure de départ**

\_\_\_\_\_

\_\_\_\_\_

\_\_\_\_\_

\_\_\_\_\_

\_\_\_\_\_

\_\_\_\_\_

**Température de chauffage**

\_\_\_\_\_

\_\_\_\_\_

\_\_\_\_\_

\_\_\_\_\_

\_\_\_\_\_

\_\_\_\_\_



 Si vous n'enregistrez pas de programme pour la fin de semaine, les périodes WAKE et SLEEP du programme de la semaine continueront à être en vigueur toute la fin de semaine.

 Les températures doivent être réglées entre 31 °C (88 °F) et 7 °C (45 °F).



## PROGRAMME DE REFROIDISSEMENT

**Semaine**

WAKE

LEAVE

RETURN

SLEEP

**Heure de départ**

\_\_\_\_\_

\_\_\_\_\_

\_\_\_\_\_

\_\_\_\_\_

**Température de chauffage**

\_\_\_\_\_

\_\_\_\_\_

\_\_\_\_\_

\_\_\_\_\_



**Fin de semaine**

WAKE

SLEEP

\_\_\_\_\_

\_\_\_\_\_

\_\_\_\_\_

\_\_\_\_\_

Si vous n'enregistrez pas de programme pour la fin de semaine, les périodes WAKE et SLEEP du programme de la semaine continueront à être en vigueur toute la fin de semaine.



Les températures doivent être réglées entre 31 °C (88 °F) et 7 °C (45 °F).

REMARQUE : Si vous décidez de ne pas programmer votre thermostat, le réglage de la température de chauffage sera automatiquement à 20 °C (68 °F) et celui du refroidissement sera automatiquement à 26 °C (78 °F) toute la journée.

Ce guide peut servir à programmer votre thermostat.





**REMARQUE :** Les piles sont nécessaires pour programmer et faire fonctionner le thermostat. Lors de l'installation des piles, régler le commutateur du système à OFF. Enlever la porte du compartiment de piles (côté gauche du thermostat) en utilisant une pièce de monnaie. Suivre les directives des pages 6 et 7.

### Réglage de l'heure et du jour

Appuyer une fois sur  et  pour régler l'heure; répéter pour régler le jour, puis appuyer sur .

### Programme de chauffage

Le commutateur en position HEAT, appuyer une fois sur . L'affichage indiquera "WAKE".

Utiliser les touches  et  pour programmer l'heure et les touches  et  pour

programmer la température de la période “WAKE” du lundi au vendredi. Refaire pour les périodes “LEAVE”, “RETURN”, “SLEEP”.

Appuyer sur , jusqu'à ce que “SA-SU” apparaisse à l'écran. Utiliser les touches

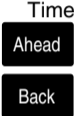
pour programmer l'heure et les touches  pour programmer la température de la période

WAKE pour le samedi et le dimanche. Refaire pour la période SLEEP.

### **Programme de refroidissement**

Le commutateur en position COOL, répéter les étapes du programme de chauffage.



Après la programmation, régler les commutateurs du ventilateur





et du système au besoin, Appuyer une fois sur  pour que le programme commence.

Ce guide peut servir à faire rapidement des modifications à la programmation du thermostat programmer.

REMARQUE : le commutateur du système doit à la position HEAT ou COOL avant de passer aux étapes suivantes.

**Pour modifier temporairement la température** pour la période en cours seulement —

appuyer sur  ; cette commande s'annulera lors de la prochaine période programmée ou pour l'annuler en tout temps, appuyer sur 

**Pour maintenir une température** indéfiniment — appuyer sur  et  pour annuler cette commande, appuyer sur  

**Pour vérifier le réglage actuel de la température** —

Run  
Program

(Si les commandes TEMPO

RARILY CHANGE ou HOLD sont en cours, en appuyant sur cette touche, ces commandes seront annulées.)

**Pour vérifier les programmes** —

Set  
Schedule

appuyer sur

Run  
Program

jusqu'à ce que toutes les

heures et les températures programmées aient été affichées.

**Pour annuler un programme**, appuyer sur

Set  
Schedule

jusqu'à ce que le programme voulu

Time

Ahead

Back

apparaisse; puis, appuyer simultanément sur

**Pour retourner au programme habituel** ou pour commencer

un programme appuyer sur

Run  
Program

### Questions?

Communiquer  
avec les Services  
à la clientèle de  
Honeywell  
au numéro  
1-800-468-1502.

## **ÉTAPE 5** Réglage du commutateur du ventilateur, au besoin

Le commutateur du ventilateur «FUEL SWITCH» (voir figure page 17) est réglé en usine à la position «F». Ce réglage convient à la plupart des systèmes. S'il s'agit d'un système de

chauffage électrique, placer le commutateur à E. Cette position permettra au ventilateur de démarrer simultanément avec le système de chauffage ou de refroidissement si la borne G du système est raccordée.

## **ÉTAPE 6** Réglage des cycles de fonctionnement au besoin

La durée de marche du thermostat est réglée en usine pour un système de chauffage au mazout, au gaz ou à air chaud. S'il s'agit d'un autre genre de système, la durée de marche du thermostat devra être réglée en conséquence à l'aide des vis A et B à l'arrière du thermostat.

Le tableau à la page 17 pourra vous servir de guide. La durée de marche doit être optimisée selon le type de système afin de minimiser les variations de température. Régler la vis «out 1 turn» signifie tourner la vis 360° ou environ un tour complet vers la droite.

Si une plus longue durée de marche est voulue, régler les vis de la façon suivante :

<b>Si les vis A et B sont réglées pour le système:</b>	<b>Régler les vis A et B pour une plus longue durée de marche pour le système:</b>
électrique	à air chaud
à air chaud	chaudière à eau chaude

REMARQUE: Le thermostat ne possède pas de réglages pour les systèmes à vapeur ou à différence de densité. Les cycles de fonctionnement ne seraient pas assez long pour une régulation précise de la température.

### IMPORTANT

Lorsqu'on utilise un appareil de chauffage à haut rendement (tel un système dont la consommation moyenne de combustible [AFUE] est de 90% ou plus), tourner la vis A 1 tour vers la droite et la vis B vers la gauche.

ARRIÈRE DU THERMOSTAT

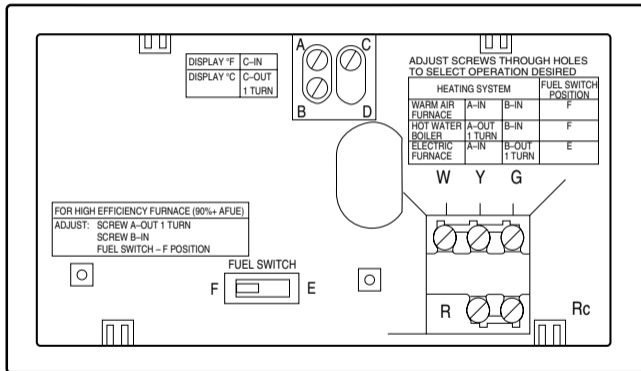

MF1708

## ÉTAPE 7 Installation de la plaque de montage

□ Installer la plaque au mur. Utiliser un niveau à bulle pour s'assurer que le thermostat est bien de niveau. Utiliser un crayon pour marquer l'emplacement des trous de fixation.

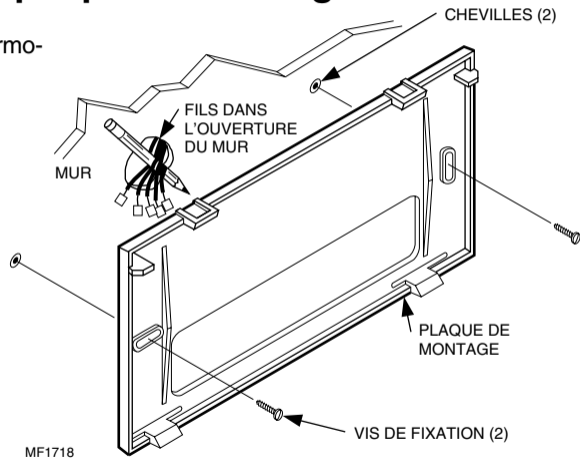



- Retirer la plaque du mur et percer des trous de 3/16 po dans un mur à maçonnerie sèche aux endroits indiqués. S'il s'agit d'un mur de plâtre ou de bois, percer des trous de 7/32 po aux endroits indiqués. Pousser doucement les boulons d'ancrage (fournies) dans le mur jusqu'à ce qu'ils soient au ras du mur.
  
- Replacer la plaque de montage sur les trous en tirant les fils par l'ouverture du mur. Insérer les deux vis de fixation dans les trous.
  
- Mettre de niveau le thermostat (question d'esthétique); le thermostat fonctionnera normalement même s'il n'est pas de niveau. Serrer les vis.

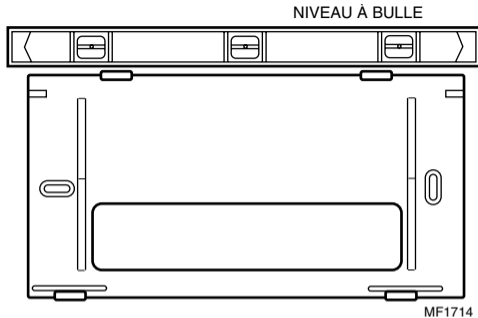

## ÉTAPE 8 Raccordement Des Bornes Du Thermostat

REMARQUE: Tout le câblage doit être conforme aux codes et règlements locaux. Si vous n'êtes pas certain des méthodes de raccordement, communiquez avec votre entrepreneur en conditionnement d'air.

À l'aide des étiquettes de ruban-cache installées sur les fils lors du retrait de l'ancien thermostat,

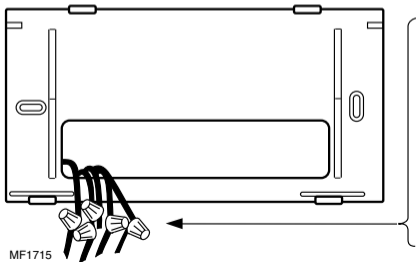

FIL  
PROVENANT  
DU MUR



CONNECTEUR  
POUR DEUX FILS  
DE CALIBRE 18

152 mm (6 po) DE FIL  
DE THERMOSTAT  
CALIBRE 18. FAIRE  
CORRESPONDRE  
LES COULEURS DE  
L'ISOLANT OU  
MARQUER  
L'EXTRÉMITÉ  
DES FILS

20

faire correspondre la lettre du fil de l'ancien thermostat à la borne portant la même lettre à l'arrière de votre nouveau thermostat. Consulter les figures apparaissant aux pages 22-23 et le tableau 2 pour obtenir des renseignements supplémentaires et les couleurs des fils. Tenir le thermostat de la façon indiquée pour éviter l'utilisation de prolongateurs de fil. Si les fils sont

tout de même trop courts, utiliser des connecteurs pour allonger les fils (non compris). Voir la figure ci-contre pour savoir comment utiliser les prolongateurs de fils.

**Il est nécessaire d'enlever le cavalier installé en usine et servant à raccorder les bornes R et RC que dans les applications à 5 fils seulement.**

TABLEAU 2 - COULEURS DES FILS ET FONCTIONS

BORNE DU THERMOSTAT	RACCORDER AU FIL COULEUR <sup>a</sup>	FONCTION
G	Vert	Ventilation
Y	Jaune	Refroidissement
W	Blanc	Chauffage
Rc	Bleu	Alimentation refroidissement
R	Rouge	Alimentation chauffage

<sup>a</sup> Couleurs standard; vérifier les raccordements de l'équipement de chauffage-refroidissement.

Desserrer les vis des bornes et glisser chaque fil sous sa borne correspondante. Voir la figure dans le coin inférieur droit pour la technique d'insertion des fils. Resserrer les bornes minutieusement.

Boucher le trou dans le mur avec un isolant pour éviter que des courants d'air affecte le fonctionnement du thermostat.

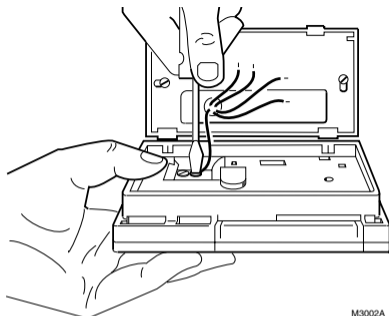

M3002A

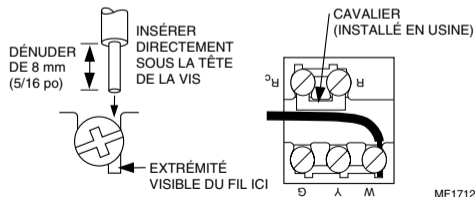

MF1712

### DEUX FILS - CHAUFFAGE SEULEMENT (CAVALIER INTACT)

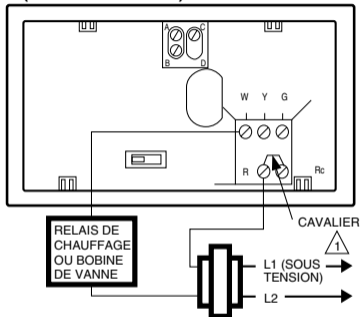

⚠ ALIMENTATION. FOURNIR, AU BESOIN, UN DISPOSITIF DE COUPURE ET UNE PROTECTION CONTRE LES SURCHARGES. MF1709A

### 4 FILS - CHAUFFAGE - REFROIDISSEMENT (CAVALIER INTACT)

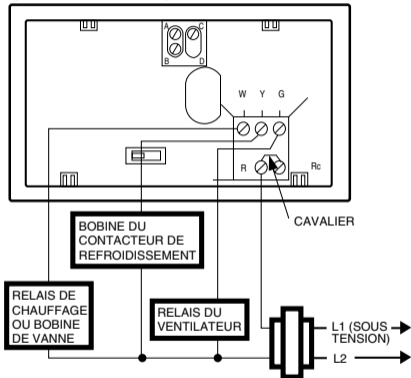

⚠ ALIMENTATION. FOURNIR, AU BESOIN, UN DISPOSITIF DE COUPURE ET UNE PROTECTION CONTRE LES SURCHARGES. MF1710A

### 5 FILS - CHAUFFAGE-REFROIDISSEMENT (CAVALIER ENLEVÉ)

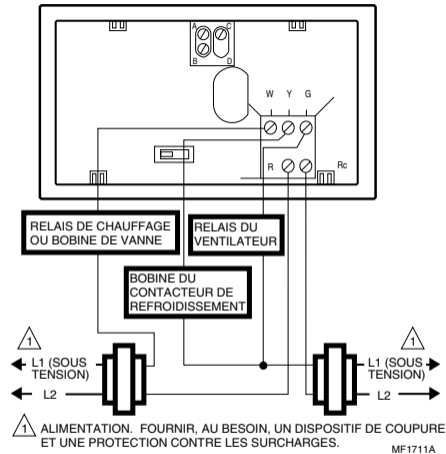

### 3 FILS - REFROIDISSEMENT SEULEMENT (CAVALIER INTACT)

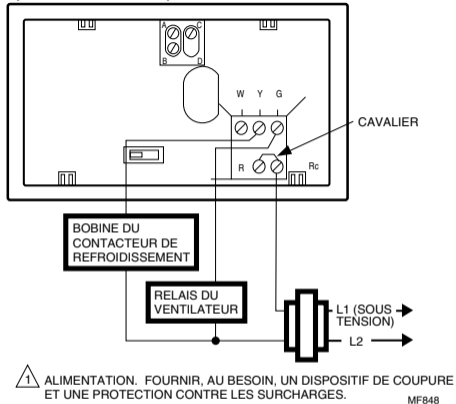

## ÉTAPE 9

# Installation du thermostat

**A.** INSÉRER LES LANGUETTES DANS LES FENTES DE LA PARTIE SUPÉRIEURE DU THERMOSTAT ET DE LA PLAQUE DE MONTAGE.

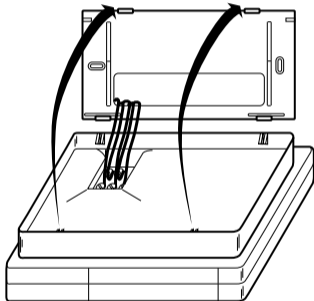

**B.** APPUYER SUR LA PARTIE INFÉRIEURE DU BOÎTIER POUR ENCLENCHER LES LANGUETTES.

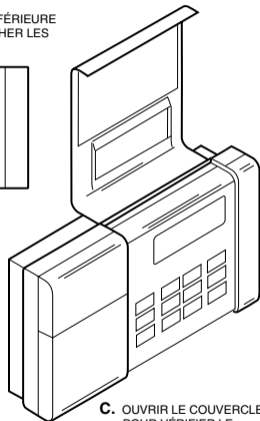
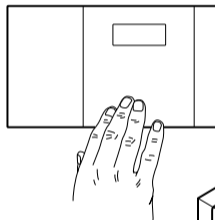

**C.** OUVRIR LE COUVERCLE POUR VÉRIFIER LE FONCTIONNEMENT.

**REMARQUE:** Pour retirer le thermostat du mur, il faut d'abord tirer la partie inférieure du thermostat puis retirer la partie supérieure.

## ÉTAPE 10

# Vérification du fonctionnement après la programmation et l'installation

### CHAUFFAGE

Ne PAS vérifier le fonctionnement du système de chauffage en installant un cavalier entre les bornes du thermostat au régulateur primaire tel la vanne à gaz, la vanne de zone ou le régulateur du brûleur au mazout car le thermostat pourrait être endommager.

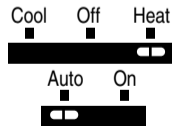

Déplacer le commutateur du système à HEAT et le commutateur du ventilateur à AUTO.

Warmer

Appuyer sur cette touche jusqu'à ce que la température soit environ 6 °C (10 °F) au-dessus de la température ambiante. Le système de chauffage devrait se mettre en marche et le ventilateur devrait démarrer après quelques instants (immédiatement si le commutateur du ventilateur est à la position E).

Cooler

Appuyer sur cette touche jusqu'à ce que la température soit environ 6 °C (10 °F) sous la température ambiante. Le système de chauffage devrait s'arrêter.

## REFROIDISSEMENT

Pour éviter d'endommager le compresseur, ne pas faire fonctionner le système de refroidissement lorsque la température extérieure est inférieure à 10 °C (50 °F). Pour plus de renseignements, consulter la documentation du fabricant du compresseur.

REMARQUE: Lorsque le point de consigne du refroidissement est modifié, le thermostat peut prendre jusqu'à 5 minutes avant de mettre en marche le système de refroidissement. Cette temporisation a pour but de protéger le compresseur.

Déplacer le commutateur du système à la

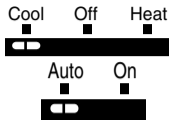

Cooler

Warmer

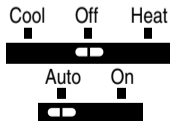

position COOL et le commutateur du ventilateur à AUTO.

Appuyer sur cette touche jusqu'à ce que la température soit environ 6 °C (10 °F) sous la température ambiante. Le système de refroidissement et le ventilateur devraient se mettre en marche.

Appuyer sur cette touche jusqu'à ce que la température soit environ 6 °C (10 °F) au-dessus de la température ambiante. Le système de refroidissement et le ventilateur devraient s'arrêter.

Déplacer le commutateur du système à OFF et le commutateur du ventilateur à AUTO. Le système et le ventilateur devraient être arrêtés.



## ÉTAPE 11

# Réglage des commutateurs du système et du ventilateur

Régler tout d'abord le commutateur du ventilateur.

**FAN AUTO:** Réglage normal pour la plupart des résidences. Un ventilateur à une vitesse se mettra en marche automatiquement lorsque le système de chauffage ou de refroidissement fera de même. Un ventilateur à deux vitesses fonctionnera habituellement à régime élevé lorsque le système de refroidissement fonctionnera et à bas régime lorsque le système de chauffage fonctionnera.

**FAN ON:** Le ventilateur fonctionne de façon continue. Améliore la circulation d'air lors d'occasions spéciales et permet une meilleure filtration de l'air.

Puis régler le commutateur du système.

**COOL:** Le thermostat commande le système de refroidissement.

**OFF:** Les systèmes de chauffage et de refroidissement sont arrêtés.

**HEAT:** Le thermostat commande le système de chauffage.

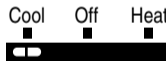

# Guide de dépannage

**Si...**

**L'affichage ne s'allume pas.**

**La température ne descend pas sous 7 °C (45 °F) ou ne monte pas au-dessus de 30 °C (88 °F) pendant la programmation.**

**Le changement de température survient au mauvais moment.**

**Le système de chauffage ne se met pas en marche.**

**DONC...**

- Régler le commutateur du système à OFF; enlever le piles pendant au moins 5 minutes pour réarmer le thermostat ou jusqu'à ce que l'affichage disparaisse; remettre en place les piles.
- S'assurer que les piles sont bonnes et installées correctement.
- La limite de température a été atteinte. La gamme se situe entre 7 et 30 °C (45 à 88 °F).
- Vérifier les heures du programme en cours. S'assurer que les indications AM et PM sont correctes. Vérifier le jour et l'heure. Reprogrammer au besoin.
- Vérifier si le commutateur du thermostat est à HEAT.

**Le système de refroidissement ne se met pas en marche.**

- Si le réglage de la température est plus élevé que la température actuelle et que le voyant SYSTEM ON est allumé, communiquer avec les Services à la clientèle de Honeywell au 1-800-468-1502.
- Vérifier si le commutateur du thermostat est à la position COOL.
- Vérifier les fusibles ou le disjoncteur du système. Les remplacer et les réenclencher au besoin. Si l'affichage n'indique rien ou «bAt Lo», changer les piles.
- Le thermostat est muni d'une temporisation pour le refroidissement. Après une modification au programme de refroidissement, le système peut prendre de 5 à 10 minutes avant de se mettre en marche.
- Si le réglage de la température est moins élevé que la température actuelle et que le voyant SYSTEM ON est allumé, déplacer le commutateur du système de COOL à

**Le système de refroidissement ne se met pas en marche.**

OFF pour 10 minutes. Après ces 10 minutes, remettre le commutateur à la position COOL. Si le système de refroidissement se met en marche, peut-être le compresseur avait-il atteint son seuil haut de protection et s'était arrêté. Si le système de refroidissement ne se met pas en marche après 10 minutes et que le voyant SYSTEM ON est allumé, communiquer avec les Services à la clientèle de Honeywell au 1-800-468-1502.

**La température de la maison est trop chaude ou trop froide.**

- S'il s'agit d'un thermostat à 2 ou 4 fils, vérifier si le cavalier entre R et RC est installé.
- Appuyer sur RUN PROGRAM pour vérifier le réglage actuel de la température.
- Au besoin, changer le réglage de la température. Voir page 14.

**Le voyant SYSTEM ON est allumé mais qu'aucune chaleur ne provient des grilles à registre.**

**Les cycles de fonctionnement du système de chauffage ou de refroidissement sont trop fréquents.**

**Les cycles de fonctionnement du système sont trop longs ou trop courts.**

**Le réglage en cours du thermostat ne correspond pas à la température affichée.**

- Permettre au système de chauffage et au ventilateur de se mettre en marche avant de vérifier aux grilles à registre. (Vérifier si le cycle de fonctionnement du système est bien réglé conformément aux directives de la page 16).
- Vérifier le réglage du système au dos du thermostat.
- Réajuster conformément aux directives des pages 16 et 17.
- Vérifier si le trou où passent les fils derrière la plaque de montage a été bouché avec de l'isolant pour éviter les courants d'air qui pourraient affecter le fonctionnement du thermostat.
- Le réglage en cours et la température affichée peuvent différer à l'occasion.

## **Ligne directe sans frais**

Si vous avez des questions concernant ce thermostat, vous devez lire et suivre les directives de ce manuel. Pour obtenir des renseignements supplémentaires, communiquez avec les Services à la clientèle au 1-800-468-1502, du lundi au vendredi de 7 h à 17 h 30.

Avant d'appeler, assurez-vous de connaître le numéro de modèle du thermostat, le code de date, le type de système de chauffage ou refroidissement (c.-à-d. eau chaude, air chaud, mazout, gaz, etc.) et le nombre de fils raccordés au thermostat.

### **AVIS**

Cet appareil est un dispositif numérique de classe B conforme aux normes de la Canadian Radio Interference, CRC c.1374.

## **GARANTIE RESTREINTE POUR UN AN**

Honeywell Limitée garantit au consommateur que ce produit au consommateur, excluant les piles, est exempt de tout vice de fabrication ou de matière dans la mesure où il en est fait une utilisation et un entretien convenables et ce, pour une période d'un an (1) à compter de la première date d'achat par un consommateur. En cas de défectuosité ou de mauvais fonctionnement pendant la période de garantie, Honeywell réparera ou remplacera ledit produit (au choix de Honeywell) dans un délai raisonnable.

Si le produit est défectueux, le consommateur

- (i) doit le retourner au magasin où cet appareil a été acheté, ou
- (ii) doit l'emballer avec soin et y joindre une preuve d'achat (indiquant la date d'achat) ainsi qu'une brève description du mauvais fonctionnement, et l'envoyer par la poste (port payé) à l'adresse suivante :

Honeywell Inc.  
Return Goods Department  
1050 Berkshire Lane  
Plymouth, MN 55441-4437

Au Canada : Honeywell Limited/Honeywell Limitée  
Product Services ON15-FFE  
740 Ellesmere Road  
Scarborough, Ontario M1P 2V9

La présente garantie ne couvre pas les frais d'installation et de retrait de ce produit. La présente garantie ne s'appliquera pas s'il est démontré par Honeywell que la défectuosité ou le mauvais fonctionnement du produit est dû à un endommagement du produit alors que le consommateur l'avait en sa possession.

La responsabilité de Honeywell se limite à réparer ou à remplacer le produit conformément aux modalités susmentionnées. HONEYWELL N'ASSUME AUCUNE RESPONSABILITÉ POUR QUELQUE DOMMAGE INDIRECT QUE CE SOIT RÉSULTANT D'UNE VIOLATION QUELCONQUE D'UNE GARANTIE, EXPRESSE OU TACITE, APPLICABLE AU PRÉSENT PRODUIT. Certains territoires et provinces ne permettent pas l'exclusion ou la restriction des dommages indirects et, par conséquent, la présente restriction peut ne pas s'appliquer.

LA PRÉSENTE GARANTIE TIENT LIEU DE TOUTES LES AUTRES GARANTIES, EXPRESSES OU TACITES, ET LES GARANTIES DE VALEUR MARCHANDE ET DE CONFORMITÉ À UNE FIN PARTICULIÈRE SONT PAR LES PRÉSENTES EXCLUES APRÈS LA PÉRIODE D'UN AN DE LA PRÉSENTE GARANTIE. Certains territoires et provinces ne permettent pas de limiter la durée des garanties tacites et, par conséquent, la présente limitation peut ne pas s'appliquer.

La présente garantie donne au consommateur des droits légaux spécifiques et peut-être certains autres droits qui peuvent varier selon la province ou le territoire.

Pour tout renseignement concernant cette garantie, veuillez écrire au Customer Assistance Department, Honeywell Inc., P.O. Box 524, MN27-2164 Minneapolis, MN55440-0524, ou appeler les Services à la clientèle de Honeywell, en utilisant la ligne directe 1-800-468-1502, du lundi au vendredi, de 7 h à 17 h 30. Au Canada, veuillez écrire à Honeywell Limitée-Honeywell Limited, Retail Products, ON15-02H, 740, Ellesmere Road, Scarborough (Ontario) M1P 2V9.

## ÉCONOMIES D'ÉNERGIE TYPES DANS CERTAINES VILLES DES ÉTAT-UNIS ET DU CANADA

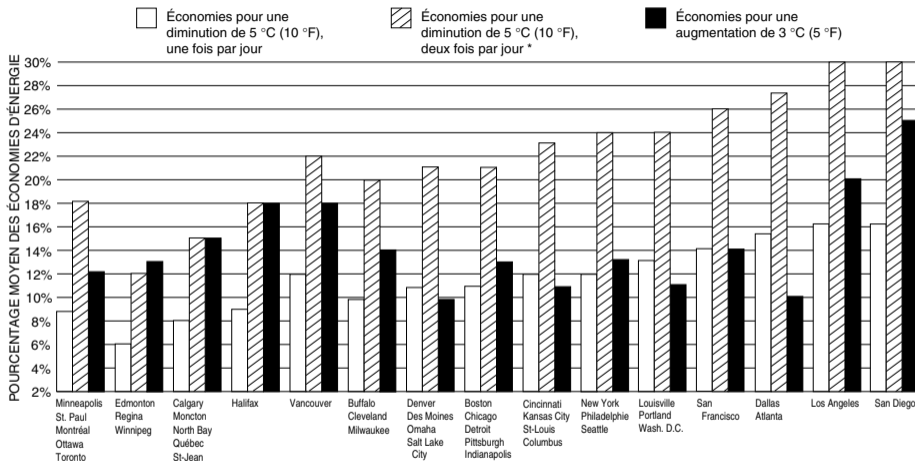

\* Une baisse de 5 °C (10 °F)—(une baisse de 3 °C (5 °F) donne environ 55 % de ces économies d'énergie).

MF2416A

Brevet en instance