

Appareil combiné TV/DVD 15 po ACL prêt pour la HD avec
compatibilité CA/CC
FXM-1511C



20060331

Table des matières

Consignes de sécurité importantes	2
Caractéristiques du produit	4
Informations sur le disque	5
Panneau avant	6
Panneau arrière	8
Télécommande	9
Connexions du système	12
Connecting to External AV Signal Source	12
Branchement à une source de signal AV externe	12
Branchement à une source de signal AV externe (YpbPr)	13
Branchement à un appareil AV externe (sortie AV)	14
Branchement à un PC	15
Branchement d'écouteurs	16
Branchement du cordon d'alimentation	16
Branchement à un adaptateur d'automobile	17
Branchement à une antenne de télévision	18
Affichage à l'écran	19
Préparations	19
Réglage de l'image	19
Configuration audio	20
Réglage de la veille	21
Réglage parental	22
Réglage de la configuration	25
Configuration du système DVD	28
Lecture d'un DVD	34
Fonction de la carte USB et SD/MS/MMC	39
Autres fonctions	40
Fonction entrée audio-vidéo externe	40
Fonction écran d'ordinateur	40
Dépannage	41
Caractéristiques	42

Consignes de sécurité importantes

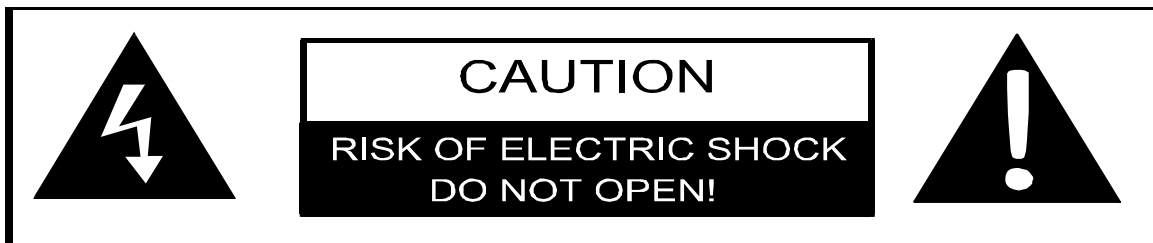

Le symbole de l'éclair avec pointe de flèche, dans un triangle équilatéral, a pour objet d'avertir l'utilisateur de la présence d'une « tension dangereuse » non isolée dans le boîtier de l'appareil dont la valeur peut être suffisante pour constituer un risque d'électrocution.



Le point d'exclamation au centre d'un triangle équilatéral prévient l'utilisateur de la présence d'instructions importantes dans le mode d'emploi concernant la mise en marche et l'entretien de l'appareil.



MISE EN GARDE : Rayonnement au laser en cas d'ouverture. Ne pas regarder le faisceau.

MISE EN GARDE : L'UTILISATION DE COMMANDES, DE RÉGLAGES OU DE PROCÉDURES AUTRES QUE CELLES INDICÉES CI-APRÈS PEUT CAUSER UNE EXPOSITION À DES RAYONNEMENTS DANGEREUX.

ALIMENTATION :

Connecter l'adaptateur fourni au côté du lecteur de DVD dans la fente marquée « Power In » (alimentation). Brancher l'extrémité à deux broches du cordon d'alimentation dans une prise de 100 – 240 V c.a. En cas d'insertion difficile de la prise, retournez-la et réinsérez-la si vous n'utilisez pas l'appareil pendant une longue période, débranchez la prise.

REMARQUE : Avant de brancher le cordon d'alimentation dans une prise secteur c.a., s'assurer que toutes les connexions ont été effectuées.

MISE EN GARDE : Ces instructions d'entretien sont destinées à un personnel d'entretien qualifié uniquement. Pour réduire le risque de choc électrique, ne pas effectuer d'opérations d'entretien autres que celles contenues dans le mode d'emploi, à moins de disposer de la qualification requise. Consulter le manuel d'entretien pour toute instruction d'entretien.

Consignes de sécurité importantes

Remarque :

1. Lire ces instructions.
2. Conserver ces instructions.
3. Respecter tous les avertissements.
4. Suivre toutes les instructions.
5. Ne pas utiliser à proximité de l'eau.
6. Nettoyer l'appareil avec un chiffon sec uniquement.
7. Ne pas bloquer les orifices d'aération. Maintenir une bonne ventilation autour du produit. Ne pas mettre le produit sur un lit, un sofa ou toute autre surface susceptible de bloquer la ventilation. L'installer conformément aux instructions du fabricant.
8. Éloigner l'appareil des sources de chaleur, telles que radiateurs, bouches de chaleur, fours ou autres appareils (y compris les amplificateurs) qui produisent de la chaleur.
9. Ne pas neutraliser la sécurité de la prise de terre ou polarisée. Une prise polarisée comporte deux plots, l'un plus large que l'autre. Si la fiche mâle fournie ne s'adapte pas à la prise de courant, consulter un électricien pour le remplacement de la prise de courant obsolète.
10. Protéger le cordon d'alimentation afin d'éviter de le piétiner ou de le pincer, en particulier au niveau de la fiche, des prises murales et à l'endroit où il sort de l'appareil.
11. N'utiliser que des périphériques et des accessoires spécifiés par le fabricant.
12. N'utiliser uniquement qu'avec le chariot, la base, le trépied, le support ou la table spécifiés par le fabricant ou vendus avec l'appareil. Lorsqu'un chariot est utilisé, déplacer l'ensemble appareil/chariot avec précaution pour éviter le risque de blessures provoquées par une éventuelle chute de l'appareil.
13. Débrancher l'appareil en cas d'orage ou quand il n'est pas utilisé pendant une période prolongée.
14. Confier tous les travaux d'entretien à un personnel qualifié. Un entretien est requis lorsque l'appareil a subi des dommages, tels que des dommages du cordon d'alimentation ou de la fiche, lorsque du liquide a été renversé ou que des objets sont tombés dans l'appareil, en cas d'exposition aux intempéries et à l'humidité, en cas d'anomalie de fonctionnement ou de chute de l'appareil.
15. L'appareil ne doit pas être exposé à des égouttements ou des éclaboussures et aucun objet contenant un liquide, tel que des vases, ne doit être placé sur l'appareil.

Remarque : Ne pas toucher l'écran à matrice active à mains nues.

Protection du droit d'auteur

Ce produit incorpore une technologie de protection du droit d'auteur protégée par des brevets américains et d'autres droits de propriété intellectuelle.

L'utilisation de cette technologie de protection du droit d'auteur doit être autorisée par Macrovision et est destinée à des utilisations de visualisation domestique et limitées uniquement, sauf autorisation de Macrovision. Toute rétro-ingénierie ou tout démontage est interdit.

REMARQUES IMPORTANTES CONCERNANT LES PRODUITS À LASER

1. PRODUIT À LASER DE CLASSE 1

2. DANGER : Rayonnement de laser visible lorsque l'appareil est ouvert et la sécurité défailante ou neutralisée. Éviter toute exposition directe au rayon laser.

3. MISE EN GARDE : Ne pas ouvrir le couvercle supérieur. Aucune pièce interne de l'appareil ne peut être réparée par l'utilisateur. Confier tout entretien à un personnel qualifié.



Caractéristiques du produit

Cet appareil est doté d'un lecteur DVD, d'un écran ACL et d'un récepteur TV intégrés en un seul système.

Modes multiples

Mode DVD

Mode Composant

Mode VGA

Mode télévision

Mode COMPOSITE

Mode S-VIDÉO

Matériel haute qualité

Haute résolution

Le format retenu de décodage MPEG2 atteint une résolution horizontale de plus de 500 lignes.

Affichage à cristaux liquides (ACL)

Conçu avec un écran couleur ACL à matrice active de 15 pouces pour afficher clairement les données.

Amplificateur stéréo

Les haut-parleurs intégrés 2x3w offrent une grande qualité de son.

Entrée AV et VGA

On peut y brancher une source audio et vidéo externe ou un PC.

Sortie AV

On peut y brancher un appareil audio et vidéo externe.

Fonction spéciale

Accepte le réglage de mise en veille, la puce anti-violence et la fonction CCD.

Modes multi-audio et multi-vidéo

Permet l'accès aux modes multi-audio et multi-vidéo; offre plus de choix.

PORTS USB et CARTES

Les portes USB et SD/MS/MMC permettent de brancher des dispositifs USB ou une carte SD/MS/MMC.

Recherche automatique des canaux de télévision

Peut être relié à l'antenne de télévision; permet d'utiliser la fonction de recherche automatique et manuelle des canaux de télévision

Fonction MTS (son à canaux multiples)

Permet l'accès à la fonction MTS. Certaines émissions de télévision vous permettent de choisir la trame sonore.

Fonctions de lecture avancées

Compatibilité

Compatible avec les disques DVD, CD, CD-R, CD-RW et JPEG.

Fonction de zoom

Permet d'agrandir l'image pour une meilleure expérience visuelle.

Toutes les fonctions de lecture

Avance et retour rapide, ralenti et répétition de lecture.



Lecture spéciale

Ce lecteur accommode les angles multiples, les langues multiples et le sous-titrage multilingue.

REMARQUE : Il est normal que des taches lumineuses ou foncées apparaissent sur un écran ACL à matrice active.

Informations sur le disque

Formats de disques acceptés par le lecteur

	LOGO DU DISQUE	CONTENU	TAILLE	DURÉE MAXIMALE
DVD		Audio+vidéo (image active)	12 cm	133 mn (SS-SL)
				242 mn (SS-DL)
				266 mn (DS-SL)
				484 mn (DS-DL)
CD		Audio	12 cm	74 mn
JPEG		Image fixe à haute résolution	12 cm	

- La méthode de fonctionnement de certains disques DVD est définie par le fabricant de logiciel. Voir le mode d'emploi du disque.

À propos des termes relatifs aux disques

Titre

En général, les images ou la musique compressés sur un DVD sont divisés en plusieurs sections, « titre ».

Chapitre

La plus petite unité de section d'images ou de musique sur un DVD sous le titre, en général, un titre comprend un chapitre ou plus et chacun est numéroté pour faciliter la recherche. Toutefois, certains disques peuvent ne pas avoir de chapitre enregistré.

Plage

Un segment d'image ou de musique sur un CD. Chaque plage est numérotée à des fins de recherche.

Panneau avant

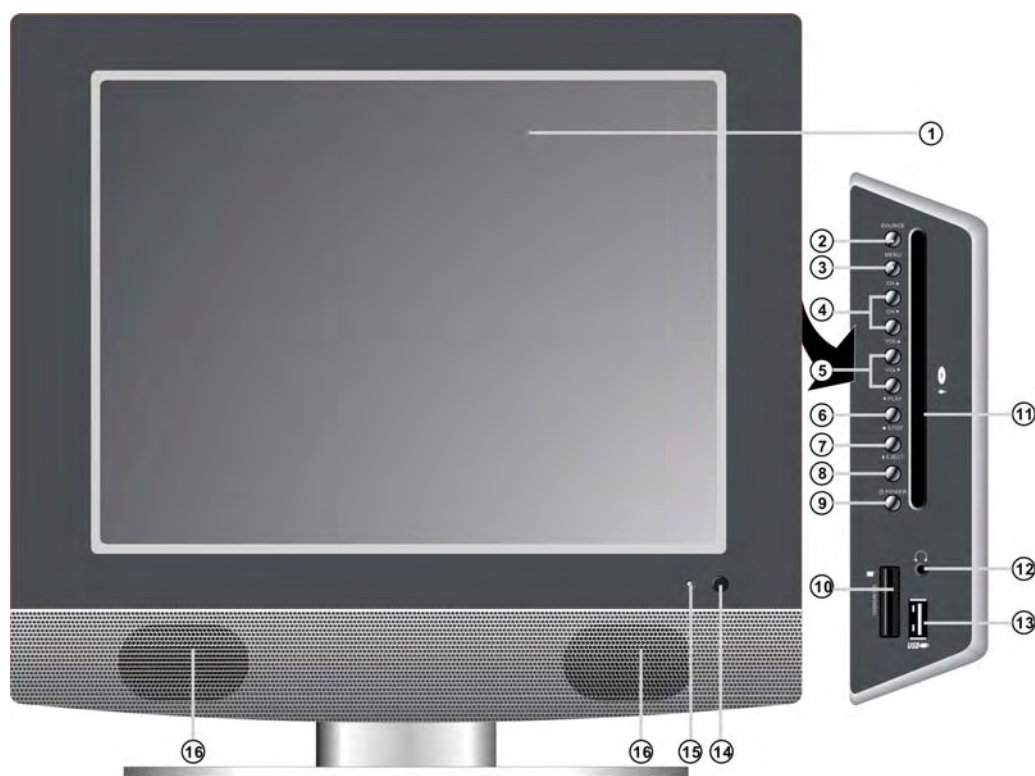

1. **Écran à matrice active couleur de 15 po**
L'écran à matrice active couleur de 15 po à haute résolution affiche des images nettes.
2. **Touche SOURCE**
Appuyer pour choisir un mode : DVD, Composante, VGA, TV, COMPOSITE ou S-VIDÉO.
3. **Touche MENU**
Appuyez sur cette touche pour accéder au menu de configuration de l'écran ACL.
4. **Touches CH▲/▼**
En mode télévision, appuyer sur ces touches pour sélectionner les canaux.
Dans le menu de configuration, ces touches servent de boutons de direction ▲/▼.
5. **Touches VOL▲/▼**
En mode télévision, appuyer sur ces touches pour augmenter ou diminuer le volume.
Dans le menu de configuration, fonctionnalité semblable à celle des touches directionnelles ◀/▶.
Dans le menu de configuration, la touche VOL▲ a la même fonction que la touche ENTER (entrer).
6. **▶ Touche PLAY (Lecture)**
Appuyer pour lire le disque en mode DVD.

Panneau avant (suite)

7. ■ Touche STOP (Arrêt)

Appuyer sur cette touche pour arrêter la lecture; appuyer sur la touche PLAY pour reprendre une lecture normale en mode DVD. Appuyer deux fois sur la touche STOP pour arrêter complètement la lecture.

8. Touche Eject (Éjection)

Appuyer sur cette touche pour éjecter le disque.

9. Touche POWER (Alimentation)

Appuyer pour accéder au mode de veille ou le quitter.

10. Port pour cartes SD/MS/MMC

Insérer une carte SD, MS ou MMC dans le port.

11. Fente à disque

Permet de charger un disque dans l'appareil.

12. Prise du casque d'écoute

Les haut-parleurs internes s'éteignent automatiquement lorsque le casque d'écoute est connecté.

13. Port USB

Permet le branchement d'un dispositif USB.

14. Capteur de télécommande

Fenêtre du capteur de télécommande.

15. Voyant d'alimentation

En mode de lecture normale, il est bleu; en mode veille, il est rouge.

16. Haut-parleurs

Deux haut-parleurs fournissent un son stéréo de haute qualité.

Panneau arrière

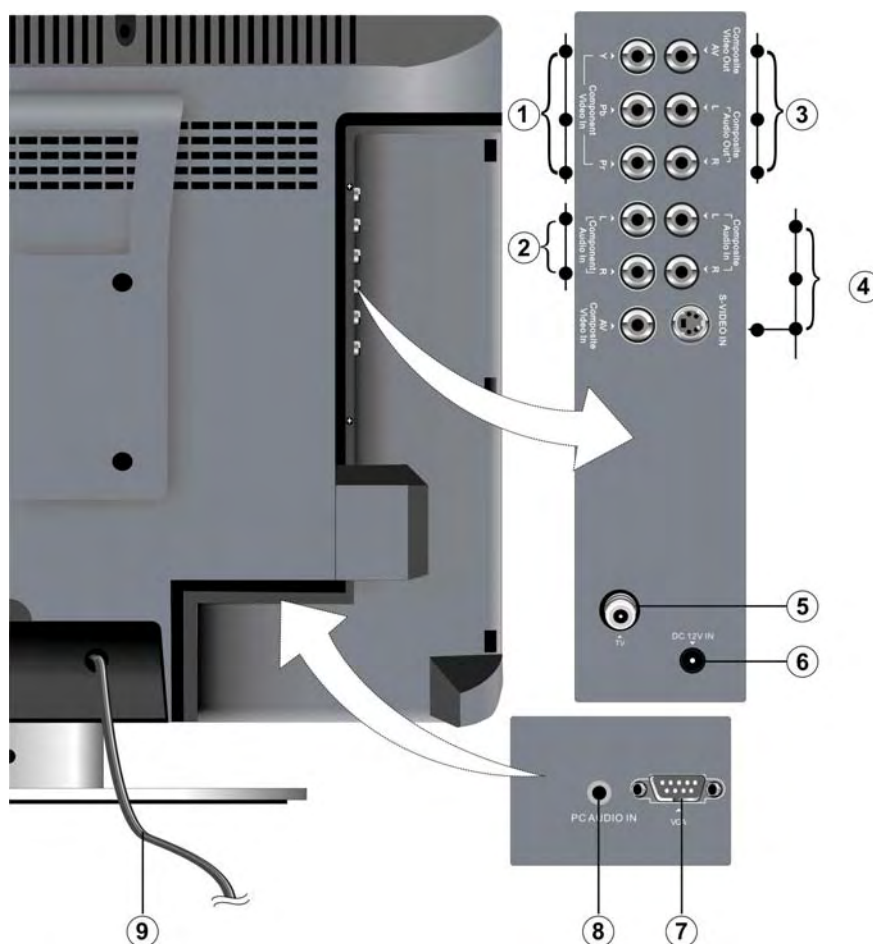

1. Prise Y/Pb/Pr (composant)

Se branche à l'entrée Y/Pb/Pr en mode composant.

2. Prise d'entrée L/R (audio gauche et droite)

Se branche à l'entrée audio L/R en mode composant.

3. Prises de sortie AV

Se branchent à un périphérique AV externe.

4. Prises d'entrée AV et d'entrée S-Video

En mode S-VIDÉO, se branchent à une source S-VIDÉO.

En mode COMPOSITE, se branchent à une source vidéo externe.

Les prises d'entrée audio L/R s'utilisent en mode S-VIDÉO ou en mode COMPOSITE.

5. Prise du signal de télévision (RF)

Se branche à une source externe de signal de télévision NTSC.

6. Entrée 12V c.c.

Se branche au cordon d'alimentation.

7. Entrée VGA

Se branche à la sortie VGA d'un ordinateur personnel.

8. Entrée PC audio

Se branche à la sortie audio d'un PC.

9. Cordon d'alimentation

Télécommande

Préparation de la télécommande

Ouvrir doucement le panneau arrière pour accéder au compartiment à piles.

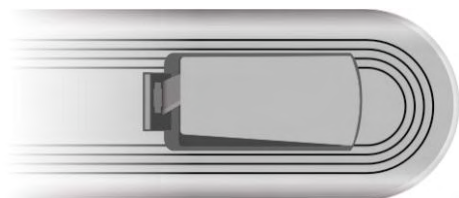

Insérer deux piles (1,5V de taille AAA) en veillant à respecter les repères de polarité à l'intérieur du compartiment.

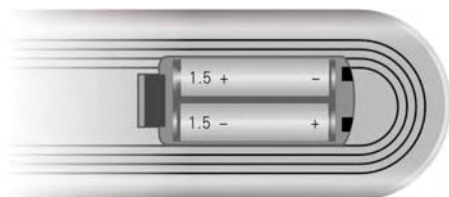

Appuyer doucement sur le panneau arrière pour le refermer.

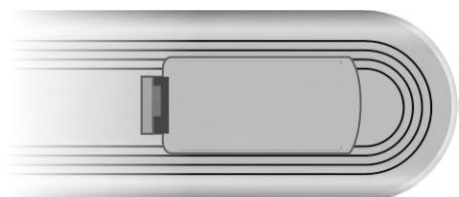

- Dans des conditions normales d'utilisation, les piles durent six mois.
- Retirer les piles quand la télécommande n'est pas utilisée pendant une longue période.

Utilisation de la télécommande

Pointer la télécommande à moins de 7 m du capteur et à un angle d'environ 60 degrés de l'avant de l'appareil.



- La distance maximale peut varier en fonction de la lumière ambiante.

Remarques :

- Ne pas pointer de lumière vive vers le capteur de la télécommande.
- Ne pas placer d'objets entre la télécommande et son capteur.
- Ne pas utiliser cette télécommande en utilisant simultanément la télécommande d'un autre appareil.

Télécommande

Fonctionnement de base

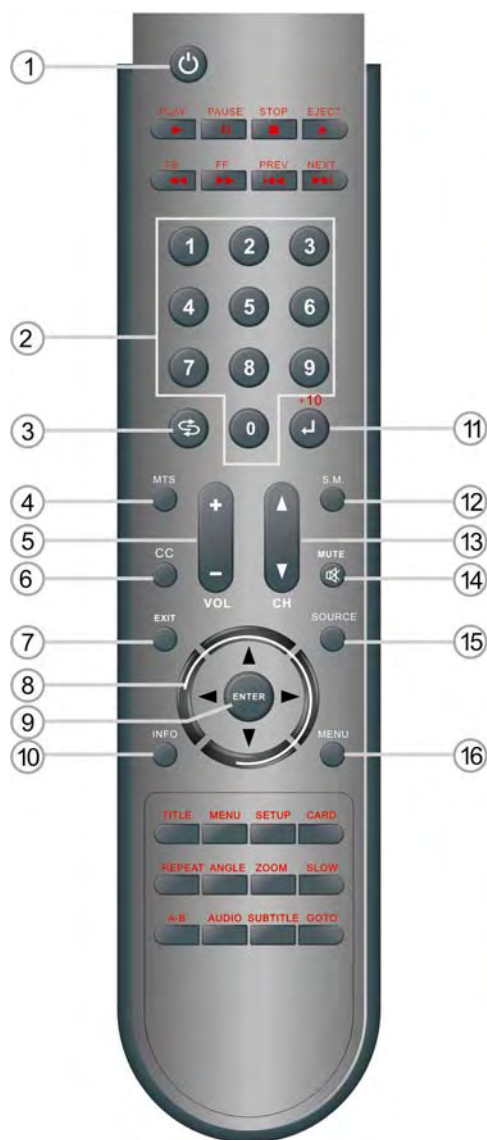

- 1. Touche POWER (Alimentation)**
Appuyer pour passer au mode de veille ou le quitter.
- 2. Touches numériques 0 à 9**
Appuyer pour sélectionner un numéro.
- 3. Touche LAST (Retour)**
En mode télévision, appuyer sur cette touche pour revenir au dernier canal visionné.

- 4. Touche MTS**
Appuyer sur cette touche pour activer la fonction MTS en mode télévision.
- 5. Touches VOL +/-**
Appuyer sur ces touches pour augmenter ou diminuer le volume.
- 6. Touche CC (sous-titres)**
En mode télévision ou COMPOSITE, appuyer sur cette touche pour faire afficher les sous-titres ou pour en annuler l'affichage.
- 7. Touche EXIT (sortie)**
Appuyer sur cette touche pour quitter le menu de configuration.
- 8. Touches de direction (▲ ▼ ◀ ▶)**
Dans le menu de configuration, appuyer sur la touche ▲ ▼ pour choisir l'option désirée, puis appuyer sur la touche ◀ ▶ pour ajuster ou valider.
- 9. Touche ENTER (Entrée)**
Appuyer sur cette touche pour confirmer la sélection.
- 10. Touche INFO**
Appuyer sur cette touche pour faire afficher les renseignements sur l'état.
- 11. Touche ◀/10/▶**
En mode DVD, appuyer pour choisir un numéro de chapitre supérieur à 10.
En mode télévision, au moment de choisir un canal de 1 à 99, appuyer sur cette touche pour confirmer et entrer le canal désiré.
- 12. Touche S.M. (mode sonore)**
Appuyer sur cette touche pour choisir le mode sonore.
- 13. Touche CH ▲/▼**
En mode TV, appuyer sur cette touche pour sélectionner les canaux.
- 14. Touche MUTE (Sourdine)**
Appuyer pour activer ou désactiver la sortie des haut-parleurs.
- 15. Touche SOURCE**
Appuyer sur cette touche pour choisir le mode DVD, Composant, VGA, TV, COMPOSITE ou S-VIDÉO.
- 16. Touche MENU**
Appuyez sur cette touche pour accéder au menu de configuration de l'écran ACL.

Télécommande

Fonctionnement du mode DVD



- 1. Touche PLAY (lecture) ▶**
Appuyer sur cette touche pour lire le disque.
- 2. Touche PAUSE**
Appuyer sur cette touche pour faire une pause ou pour démarrer une lecture image par image. Appuyer sur la touche PLAY (lecture) pour revenir au mode de lecture normal.
- 3. Touche FB ◀◀**
Appuyer sur FB pour effectuer un balayage vers l'arrière.
- 4. Touche FF ▶▶**
Appuyer sur FF pour effectuer un balayage vers l'avant.
- 5. Touches numériques 0 à 9**
Appuyer pour sélectionner un numéro.
- 6. Touches de direction (▲ ▼ ◀ ▶)**
Dans le menu de configuration, appuyer sur la touche ▲ ▼ pour choisir l'option désirée, puis appuyer sur la touche ◀ ▶ pour ajuster ou valider.
- 7. Touche ENTER (entrée)**
Appuyer sur cette touche pour confirmer la sélection.
- 8. Touche TITLE (titre)**
Pendant la lecture d'un DVD, appuyer sur cette touche pour faire apparaître le menu principal, si le disque en comporte un.
- 9. Touche MENU**
Appuyer sur cette touche pour entrer dans le menu du disque.
- 10. Touche REPEAT (répéter)**
Appuyer sur cette touche pour relire un chapitre, une plage, un titre ou tout le contenu en mode DVD.
- 11. Touche ANGLE**
Appuyer sur cette touche pour accéder aux divers angles de caméra (si le disque DVD contient des angles de caméra multiples).
- 12. Touche A-B**
Appuyer sur cette touche pour marquer un segment à relire entre A et B pendant la lecture du DVD.
- 13. Touche Audio**
Appuyer sur cette touche pour activer différentes langues lors de l'éjection du disque.
- 14. Touche Eject (éjection)**
Appuyer sur cette touche pour éjecter le disque.
- 15. Touche STOP (arrêt) ■**
Appuyer sur cette touche pour interrompre la lecture.
- 16. Touche NEXT ▶▶▶**
Appuyer sur NEXT pour effectuer un balayage vers l'avant.
- 17. Touche PREV ◀◀◀**
Appuyer sur PREV pour effectuer un balayage vers l'arrière.
- 18. Touche CARTE**
Appuyer sur cette touche pour passer au mode USB ou CARTE lorsque c'est la source choisie.
- 19. Touche SETUP (configuration)**
Appuyer sur cette touche pour accéder au menu de configuration du DVD en mode DVD.
- 20. Touche SLOW (ralenti)**
Appuyer sur cette touche pour activer la lecture en mode ralenti.
- 21. Touche ZOOM**
Appuyer sur cette touche pour agrandir ou réduire l'image.
- 22. Touche GoTo (aller à)**
Appuyer sur cette touche pour activer ou désactiver la recherche temporelle en mode DVD.
- 23. Touche Subtitle (sous-titrage)**
Appuyer sur cette touche pour sélectionner une langue de sous-titrage différente pendant la lecture d'un disque DVD multilingue en mode DVD.

Connexions du système

- Ne connecter l'alimentation au lecteur qu'une fois toutes les autres connexions établies.
- Veiller à observer les codes de couleur lors de la connexion des câbles audio et vidéo.

Branchement à une source de signal AV externe

Utiliser le câble audio et vidéo pour raccorder les prises d'entrée AV sur le panneau arrière de l'appareil à la source AV externe.

Utiliser le câble S-VIDÉO pour raccorder les prises d'entrée S-VIDÉO sur le panneau arrière de l'appareil à la source AV externe.

Après le branchement, mettre l'appareil et la source AV externe sous tension. Appuyer sur la touche SOURCE de la télécommande ou de l'appareil et choisir le mode d'entrée COMPOSITE ou S-VIDÉO.

Remarque : Les prises d'entrée audio L/R s'utilisent en mode S-VIDÉO ou en mode COMPOSITE.

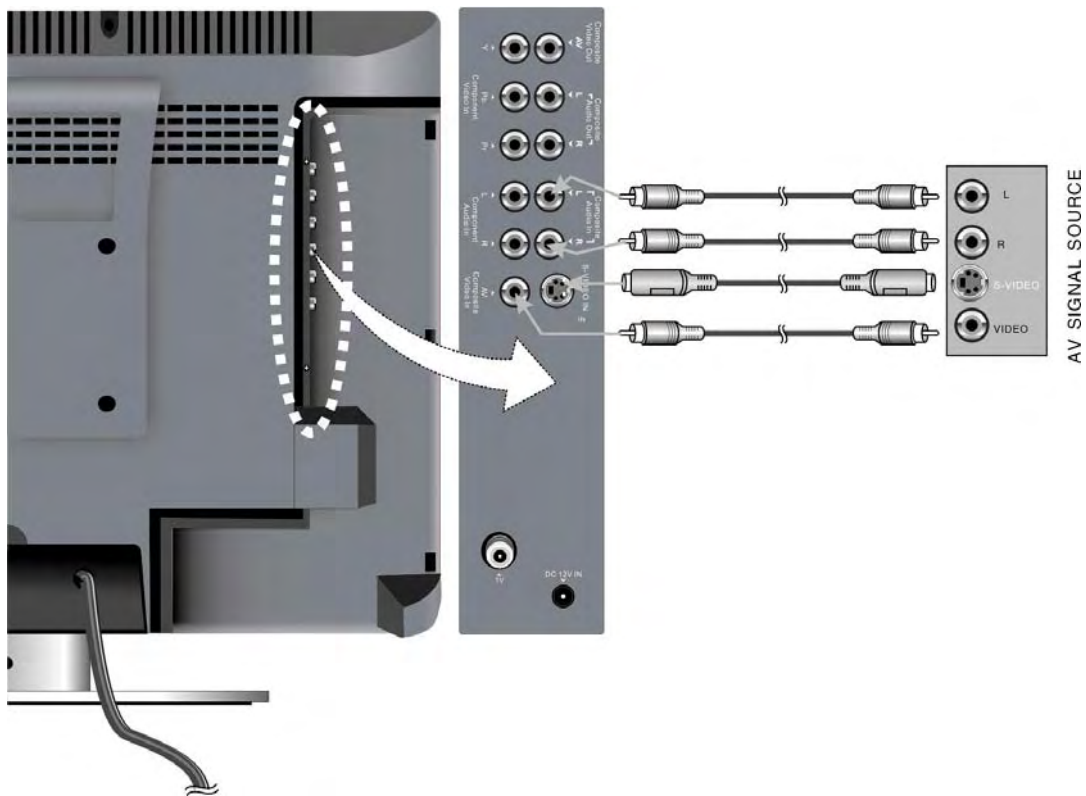

Connexions du système

Branchement à une source de signal AV externe (YPbPr)

Utiliser le câble audio et vidéo pour raccorder les prises d'entrée Y/Pb/Pr sur le panneau arrière de l'appareil à la source AV externe.

Après le branchement, mettre l'appareil ou la source AV externe sous tension, puis appuyer sur la touche SOURCE de la télécommande ou de l'appareil et choisir le mode d'entrée Composant.

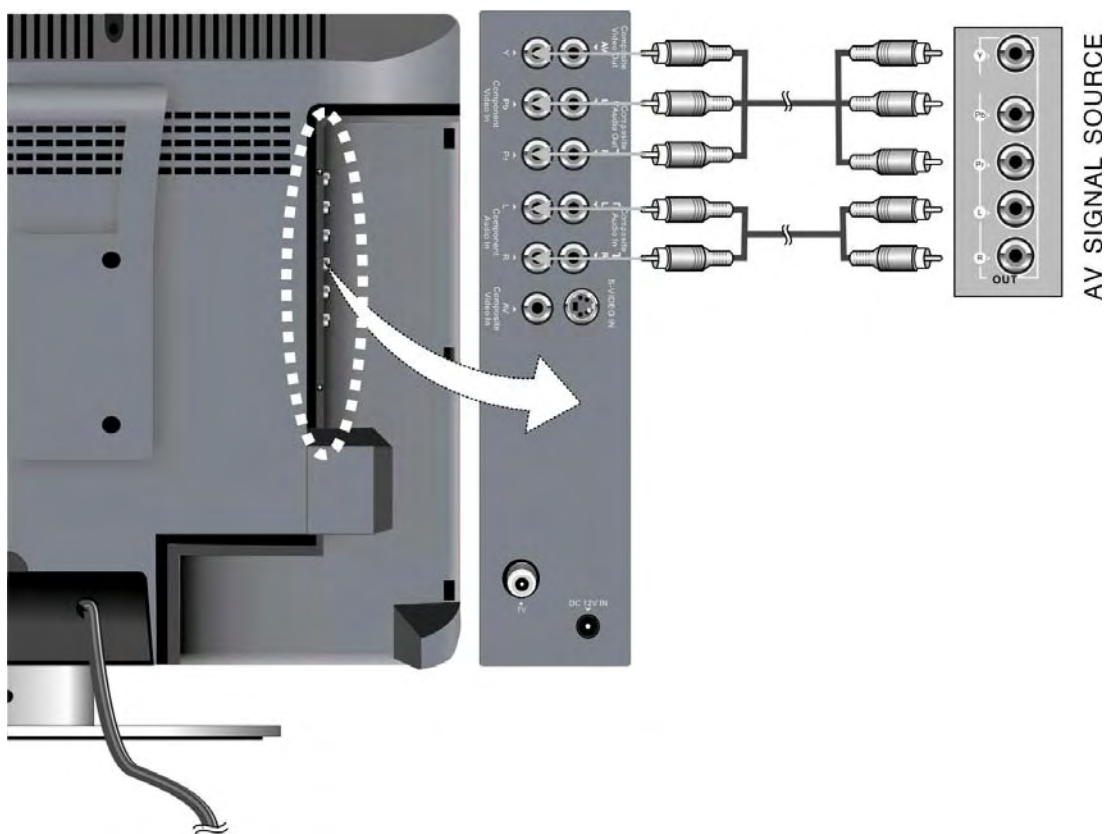

Connexions du système

Branchement à un appareil AV externe (sortie AV)

Cet appareil a une sortie AV; on peut le raccorder à des appareils audio et vidéo externes. Utiliser les câbles audio et vidéo pour brancher l'équipement AV externe sur la prise de sortie AV située sur le panneau arrière de l'appareil.

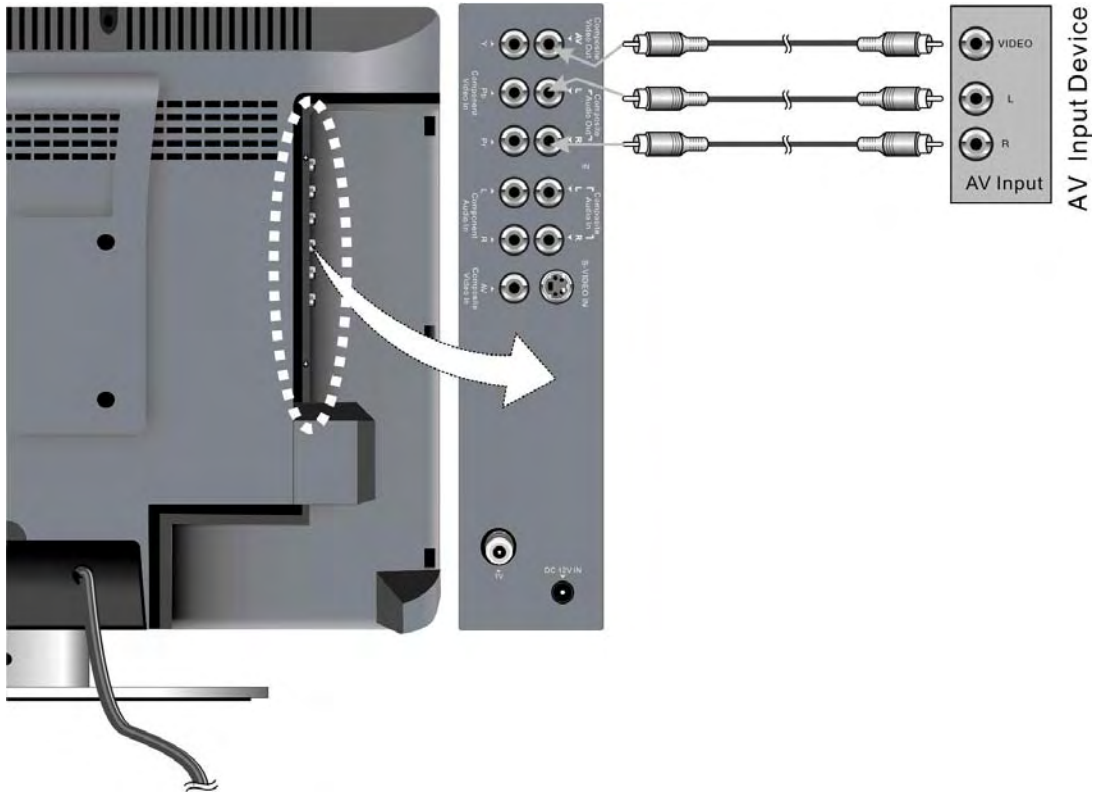

Connexions du système

Branchement à un PC

L'appareil peut être branché à un ordinateur personnel (PC) au moyen d'un câble VGA. Suivre les étapes et l'illustration ci-dessous :

1. Brancher une extrémité du câble VGA à la prise d'entrée VGA située sur le panneau arrière de l'appareil.
2. Brancher l'autre extrémité dans le PC.
3. Brancher une extrémité du câble audio à la prise d'entrée audio PC située sur le panneau arrière de l'appareil.
4. Brancher l'autre extrémité dans la sortie audio du PC.
5. Ajuster la résolution du PC à 1024 x 768, 60 Hz.

Après le branchement, mettre l'appareil et le PC sous tension, puis appuyer sur la touche SOURCE de la télécommande ou de l'appareil et choisir le mode d'entrée VGA.

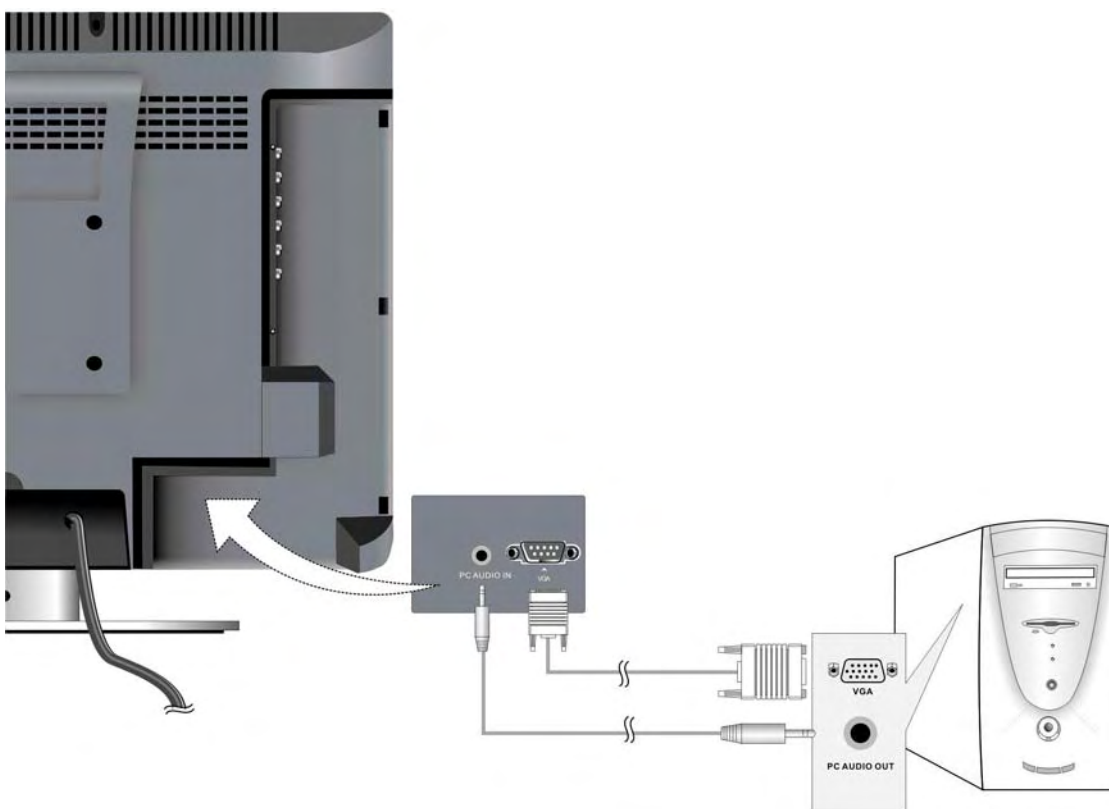

Connexions du système

Branchement d'écouteurs

Pour une écoute privée, on peut brancher des écouteurs dans l'appareil. Voir l'illustration ci-dessous pour plus de détails :



◆ Les haut-parleurs internes s'éteignent automatiquement lorsque le casque d'écoute est connecté.

Branchement du cordon d'alimentation

Brancher le cordon d'alimentation à une prise murale de 100~240V c.a.

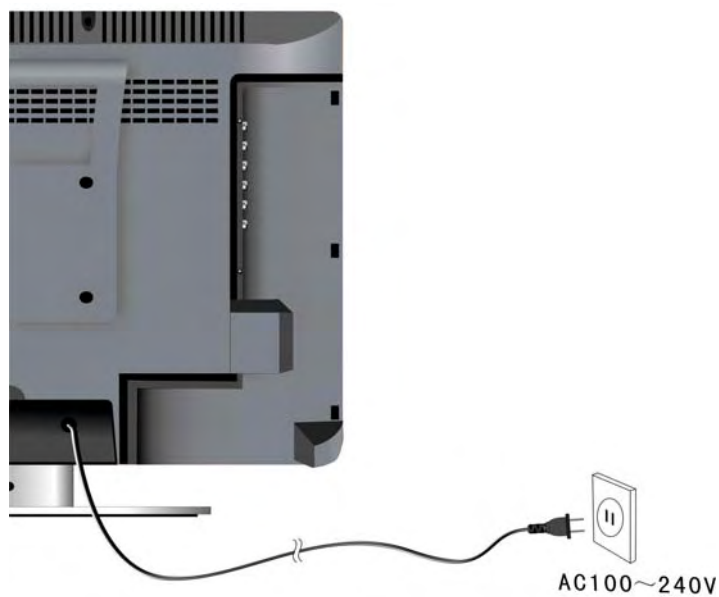

Connexions du système

Branchement à un adaptateur d'automobile

On peut aussi brancher l'appareil à un adaptateur c.c. (adaptateur d'automobile). On branche une extrémité dans la prise 12V c.c. située à l'arrière de l'appareil, et l'autre extrémité dans l'allume-cigare de l'automobile, tel qu'illustré ci-dessous :

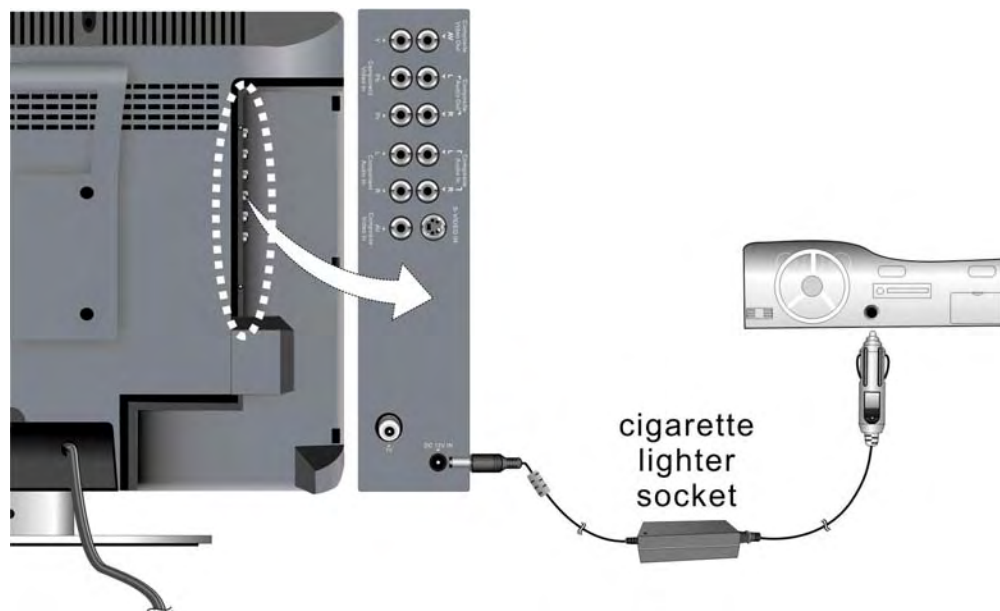

Attention

- Ne pas faire fonctionner l'appareil ou regarder de logiciel vidéo en conduisant.
- Placer l'appareil dans une position commode pour regarder l'écran.
- Ne pas brancher l'appareil dans l'allume-cigare si le moteur de la voiture est éteint.

Connexions du système

Branchement à une antenne de télévision

On peut raccorder cet appareil à une source de signal de télévision par le biais de la prise TV située à l'arrière de l'appareil.

Après le branchement, mettre l'appareil sous tension, puis appuyer sur la touche SOURCE de la télécommande ou de l'appareil et choisir le mode d'entrée TV.

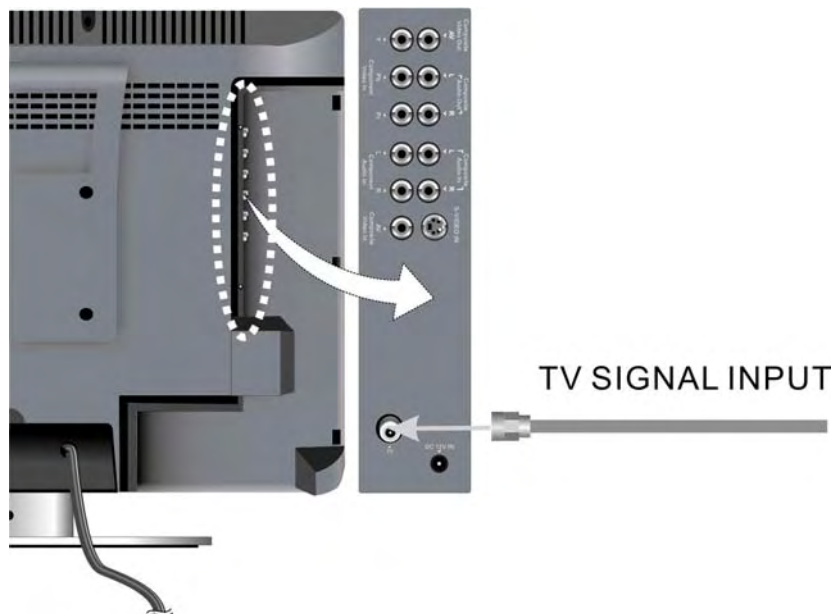

Après avoir raccordé l'antenne, mettre l'appareil sous tension. Voici comment choisir un canal :

1. Pour les canaux 0 à 9 :

Appuyer sur les touches numériques correspondant au canal et attendre trois secondes. L'appareil syntonisera le canal désiré.

Appuyer sur la touche numérique pour choisir le canal, puis appuyer sur \leftarrow /+10 pour syntoniser immédiatement ce canal.

Au moyen des touches numériques, entrer 00X; le canal sera immédiatement syntonisé.

2. Pour les canaux 10 à 99 :

Appuyer sur les touches numériques correspondant au canal XX et attendre trois secondes. L'appareil syntonisera le canal désiré.

Appuyer sur la touche numérique pour choisir le canal XX, puis appuyer sur \leftarrow /+10 pour syntoniser immédiatement ce canal. Ou appuyer sur les touches numériques pour saisir 0XX. L'appareil passera au canal sélectionné immédiatement.

3. Pour les canaux 100 à 199 :

Au moyen des touches numériques, entrer XXX; le canal sera immédiatement syntonisé.

REMARQUE : * X est le numéro du canal.

Affichage à l'écran

Préparations

1. Après avoir fait les raccordements, appuyer sur la touche POWER pour mettre l'appareil sous tension. (Si l'appareil est sous tension, l'indicateur est bleu.)
2. Appuyer sur la touche SOURCE pour passer au mode de télévision. Vous pouvez effectuer les réglages suivants :

Réglage de l'image

Remarque : Cette fonction n'est disponible que lorsqu'il y a un signal d'entrée.

Appuyer sur la touche MENU une fois pour entrer dans le menu de configuration, comme sur l'illustration à droite :

Dans le menu, appuyer sur la touche ▲▼ pour choisir **Image**, puis appuyer sur la touche ENTRÉE pour valider. Appuyer sur le bouton ▲▼ pour choisir. Appuyer sur la touche MENU pour revenir au menu précédent.

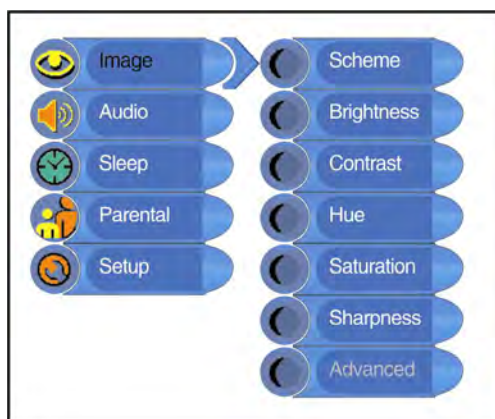

Choix d'un mode d'image

Appuyer sur la touche ▲▼ pour choisir **Mode** et appuyer sur la touche ENTRÉE pour entrer. Appuyer sur la touche ▲▼ pour choisir et appuyer sur ENTRÉE pour valider. Appuyer sur la touche MENU pour revenir au menu précédent.

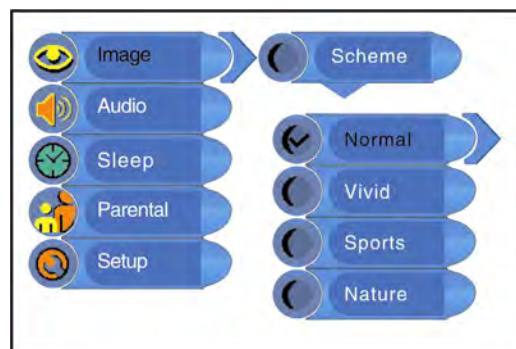

Réglage de la luminosité

Appuyer sur la touche ▲▼ pour choisir **Luminosité** et appuyer sur la touche ◀▶ pour ajuster. Appuyer sur la touche MENU pour revenir au menu précédent.

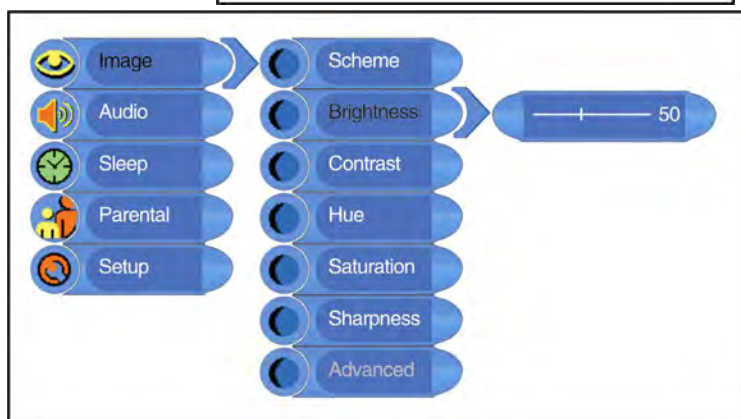

Affichage à l'écran

Réglage du contraste

Appuyer sur la touche ▲▼ pour choisir **Contrast** (Contraste) et appuyer sur la touche ◀▶ pour ajuster. Appuyer sur la touche MENU pour revenir au menu précédent.

Réglage de la teinte

Appuyer sur la touche ▲▼ pour choisir **Hue** (Teinte) et appuyer sur la touche ◀▶ pour ajuster. Appuyer sur la touche MENU pour revenir au menu précédent.

Réglage de la saturation

Appuyer sur la touche ▲▼ pour choisir **Saturation** et appuyer sur la touche ◀▶ pour ajuster. Appuyer sur la touche MENU pour revenir au menu précédent.

Réglage de la définition

Appuyer sur la touche ▲▼ pour choisir **Sharpness** (Définition) et appuyer sur la touche ◀▶ pour ajuster. Appuyer sur la touche MENU pour revenir au menu précédent.

Configuration avancée

Appuyer sur la touche ▲▼ pour choisir **Advanced** (Avancé) et appuyer sur la touche ENTRÉE pour entrer.

Dans le menu, appuyer sur la touche ▲▼ pour choisir l'option désirée, puis appuyer sur la touche ENTRÉE pour valider. Appuyer sur la touche MENU pour revenir au menu précédent.

Remarque : Cette option n'est disponible que pour les modes Composant, DVD et VGA.

Configuration audio

Appuyer une fois sur la touche MENU pour entrer dans le menu de configuration. Appuyer sur la touche ▲▼ pour sélectionner **Audio** et appuyer sur la touche ENTRÉE pour entrer dans le menu illustré à droite.

Dans le menu de configuration **Audio**, appuyer sur la touche ▲▼ pour sélectionner le réglage voulu et appuyer sur la touche ENTRÉE pour y entrer. Appuyer sur la touche MENU pour revenir au menu précédent.

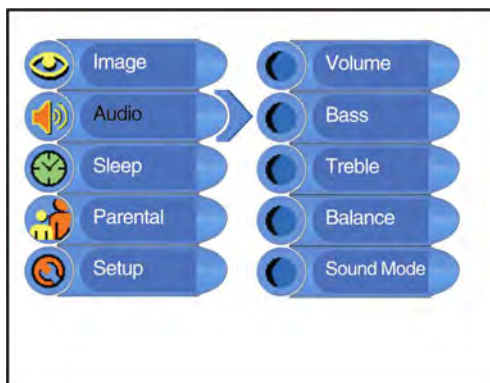

Réglage du volume

Appuyer sur la touche ▲▼ pour choisir **Volume** et appuyer sur la touche ◀▶ pour ajuster. Appuyer sur la touche MENU pour revenir au menu précédent.

Réglage des graves

Appuyer sur la touche ▲▼ pour choisir **Bass** (Graves) et appuyer sur la touche ◀▶ pour ajuster. Appuyer sur la touche MENU pour revenir au menu précédent.

Affichage à l'écran

Réglage des aiguës

Appuyer sur la touche ▲▼ pour choisir **Treble** (Aiguës) et appuyer sur la touche ◀▶ pour ajuster. Appuyer sur la touche MENU pour revenir au menu précédent.

Réglage de l'équilibre sonore

Appuyer sur la touche ▲▼ pour choisir **Balance** (Équilibre) et appuyer sur la touche ◀▶ pour ajuster. Appuyer sur la touche MENU pour revenir au menu précédent.

Réglage du mode sonore

Appuyer sur la touche ▲▼ pour choisir **Sound Mode** (Mode sonore) et appuyer sur la touche ENTRÉE pour entrer. Appuyer sur la touche ▲▼ pour choisir l'option désirée et appuyer sur la touche ENTRÉE pour valider. Appuyer sur la touche MENU pour revenir au menu précédent.

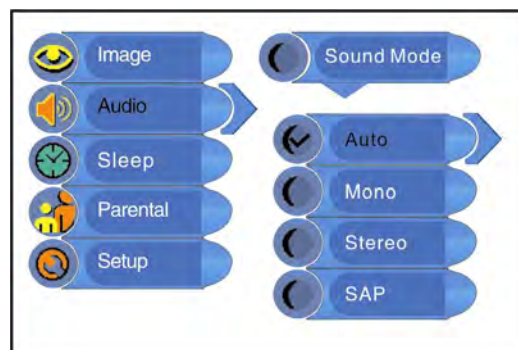

Réglage de la veille

Appuyer sur le bouton MENU pour accéder au menu de configuration. Appuyer sur la touche ▲▼ pour choisir **Sleep** (Veille) et appuyer sur la touche MENU pour entrer dans le menu illustré à droite.

Dans le menu de configuration **veille**, appuyer sur les touches ▲▼ pour choisir 15 min, 30 min, 45 min, 60 min, 75 min, 90 min, 105 min, 120 min ou inactivé. Appuyer sur la touche MENU pour revenir au menu précédent.

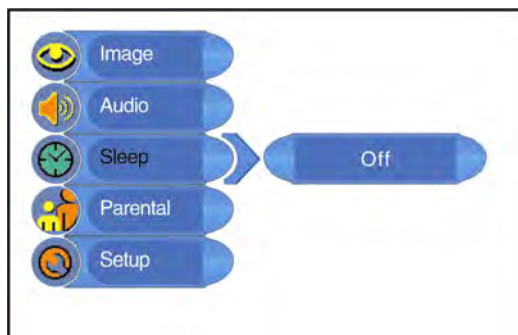

Fonction d'affichage à l'écran

Réglage parental

Remarque : La fonction parentale est identique à celle de la puce antiviolence.

Appuyer sur la touche MENU pour accéder au menu de configuration. Appuyer sur la touche ▲▼ pour sélectionner **Parental** (fonction parentale) et appuyer sur la touche ENTER (entrée) pour saisir le menu illustré à droite.

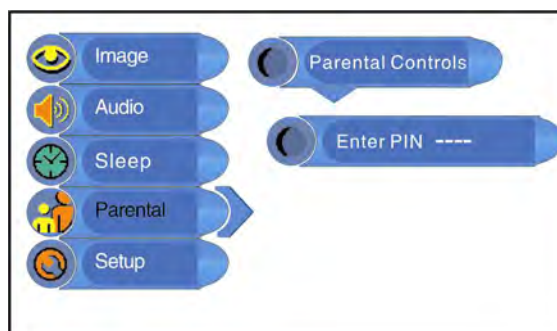

Dans le menu de configuration **Parental** (fonction parentale), appuyer sur la touche ENTER (entrée), puis utilisez les touches numériques pour saisir le PIN (NIP). Le NIP initial est 1111. Appuyer ensuite sur la touche ENTER (entrée) pour poursuivre et afficher le menu, tel qu'illustré à droite.

Remarque : Le mot de passe principal est 3308. Ce mot de passe est toujours valide même après la sélection et la modification de votre propre mot de passe.

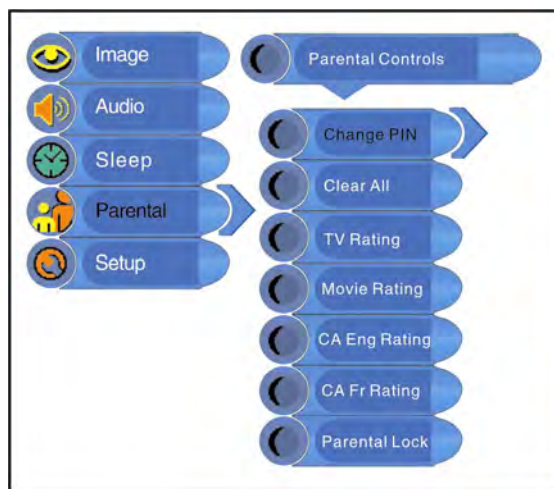

Change PIN (modifier le NIP)

Appuyer sur la touche ▲▼ pour sélectionner **Change PIN** (modifier le NIP) et appuyez sur la touche ENTER (entrée) pour saisir la sélection. Utiliser les touches numériques pour entrer le nouveau NIP souhaité et appuyez ensuite sur la touche ENTER (entrée) pour confirmer. Utiliser ensuite les touches numériques pour entrer le nouveau NIP une seconde fois et appuyer sur la touche ENTER (entrée) pour confirmer et revenir au menu précédent.

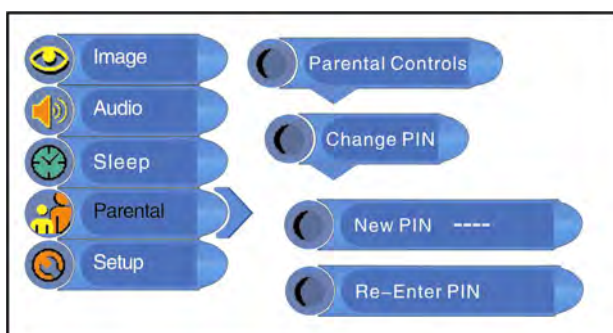

Fonction d'affichage à l'écran

Clear All (effacer tout)

Appuyer sur la touche ▲▼ pour sélectionner **Clear All** (effacer tout) et appuyer sur la touche ENTER (entrée) pour saisir la sélection. Appuyer sur la touche ▲▼ pour sélectionner l'élément souhaité et appuyer ensuite sur la touche ENTER (entrée) pour confirmer la sélection. Appuyer sur la touche MENU pour revenir au menu précédent.

TV Rating (classement TV)

Appuyer sur la touche ▲▼ pour sélectionner **TV Rating** (classement TV) et appuyer sur la touche ENTER (entrée) pour saisir la sélection. Appuyer sur la touche ▲▼ pour sélectionner l'élément souhaité et appuyer ensuite sur la touche ENTER (entrée) pour confirmer la sélection. Appuyer sur la touche MENU pour revenir au menu précédent.

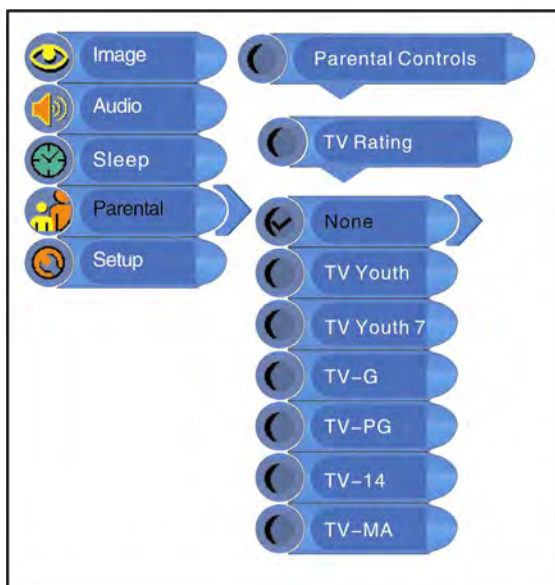

Movie Rating (classement des films)

Appuyer sur la touche ▲▼ pour sélectionner **Movie Rating** (classement des films) et appuyer sur la touche ENTER (entrée) pour saisir la sélection. Appuyer sur la touche ▲▼ pour sélectionner l'élément souhaité et appuyer ensuite sur la touche ENTER (entrée) pour confirmer la sélection. Appuyer sur la touche MENU pour revenir au menu précédent.

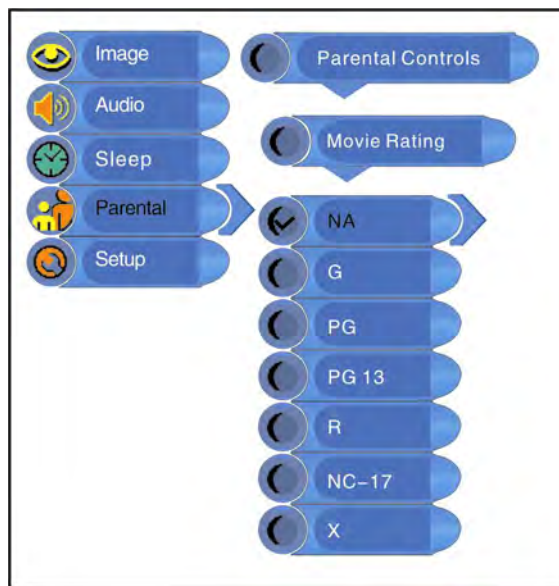

Fonction d'affichage à l'écran

CA Eng Rating (classement canadien-anglais)

Appuyer sur la touche ▲▼ pour sélectionner **CA Eng Rating** (classement canadien-anglais) et appuyer sur la touche ENTER (entrée) pour saisir la sélection. Appuyer sur la touche ▲▼ pour sélectionner l'élément souhaité et appuyer ensuite sur la touche ENTER (entrée) pour confirmer la sélection. Appuyer sur la touche MENU pour revenir au menu précédent.

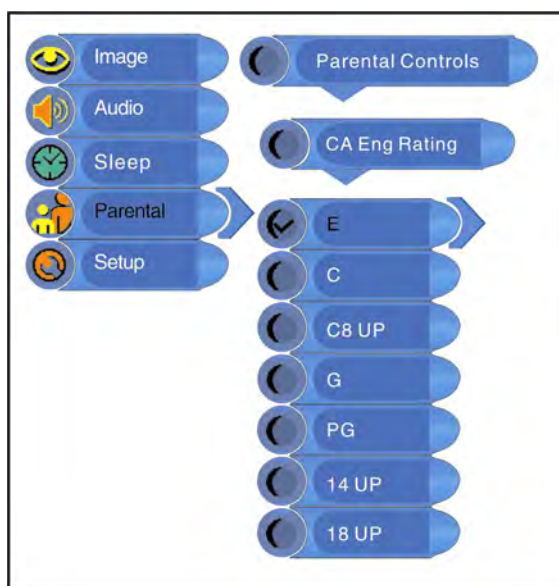

CA Fr Rating (classement canadien-français)

Appuyer sur la touche ▲▼ pour sélectionner **CA Fr Rating** (classement canadien-français) et appuyer sur la touche ENTER (entrée) pour saisir la sélection. Appuyer sur la touche ▲▼ pour sélectionner l'élément souhaité et appuyer ensuite sur la touche ENTER (entrée) pour confirmer la sélection. Appuyer sur la touche MENU pour revenir au menu précédent.

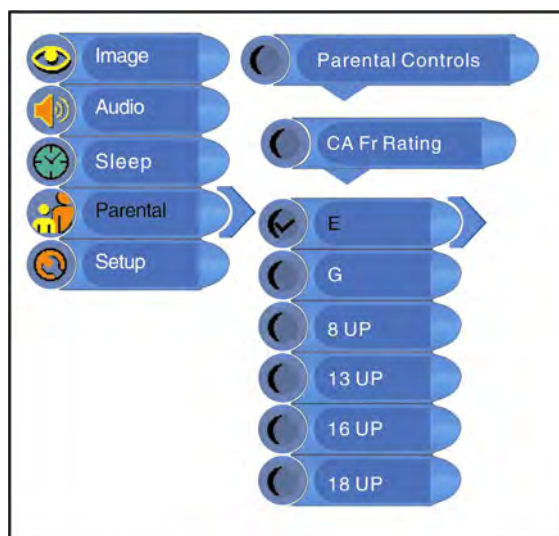

Parental Lock (Verrou parental)

Appuyer sur la touche ▲▼ pour sélectionner **Parental Lock** (verrou parental) et appuyer sur la touche ENTER (entrée) pour saisir la sélection. Appuyez sur la touche ▲▼ pour sélectionner l'élément souhaité et appuyer ensuite sur la touche ENTER (entrée) pour confirmer la sélection. Appuyer sur la touche MENU pour revenir au menu précédent.

Fonction d'affichage à l'écran

Réglage de la configuration

Appuyer une fois sur la touche MENU pour accéder au menu de configuration. Appuyer sur la touche ▲▼ pour sélectionner **Setup** (configuration) et appuyer sur la touche ENTER (entrée) pour saisir le menu illustré à droite.

Dans le menu **Setup** (configuration), appuyer sur la touche ▲▼ pour sélectionner l'élément souhaité et appuyer sur la touche ENTER (entrée) pour saisir la sélection. Appuyer sur la touche MENU pour revenir au menu précédent.

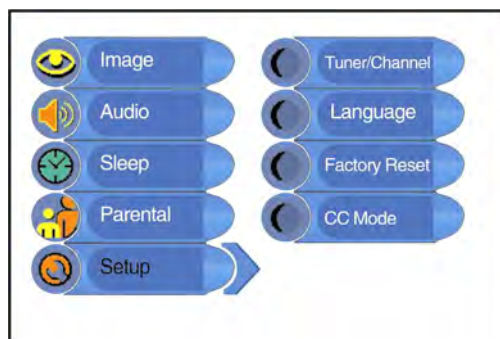

Tuner/Channel (syntoniseur/canal)

Appuyer sur la touche▲▼ pour sélectionner **Tuner/Channel** (syntoniseur/canal) et appuyer sur la touche ENTER (entrée) pour saisir le menu illustré à droite. Appuyer sur la touche ▲▼ pour sélectionner l'élément souhaité et appuyer ensuite sur la touche ENTER (entrée) pour saisir votre sélection. Appuyer sur la touche MENU pour revenir au menu précédent.

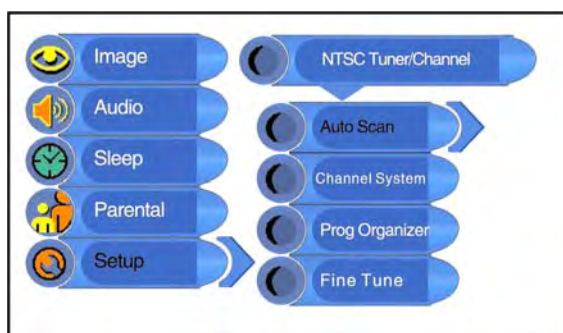

Auto Scan (balayage automatique)

Appuyer sur la touche ▲▼ pour sélectionner **Auto Scan** (balayage automatique), appuyer ensuite sur la touche ENTER (entrée) pour démarrer le balayage automatique. L'écran s'affiche comme ci-dessous :

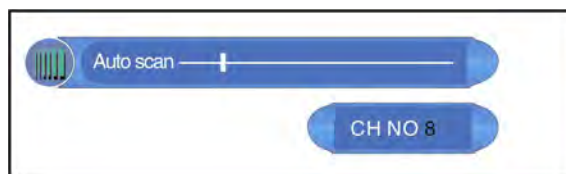

Le balayage automatique prendra quelques minutes; lorsque les opérations de syntonisation seront terminées, l'appareil arrêtera la recherche et enregistrera automatiquement en séquence les canaux dans la mémoire.

Pendant la syntonisation, appuyer sur la touche Menu pour quitter le mode de balayage automatique.

Fonction d'affichage à l'écran

Channel System (système de canaux)

Appuyer sur la touche ▲▼ pour sélectionner **Channel Système** (système de canaux) et appuyer sur la touche ENTER (entrée) pour saisir la sélection. Appuyer sur la touche ▲▼ pour sélectionner l'élément souhaité et appuyer ensuite sur la touche ENTER (entrée) pour confirmer votre sélection. Appuyer sur la touche MENU pour revenir au menu précédent.

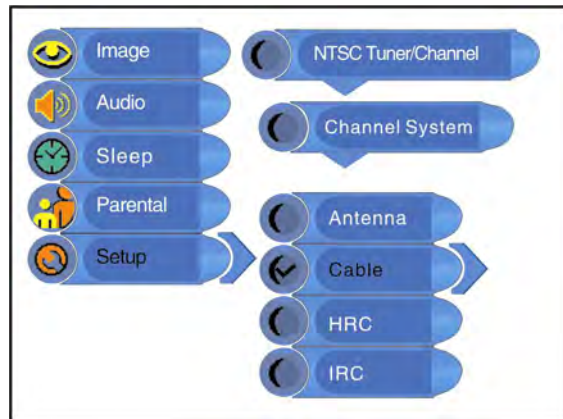

Prog Organizer (organisateur des programmes)

Appuyer sur la touche ▲▼ pour sélectionner **Prog Organizer** (organisateur des programmes) et appuyer sur la touche ENTER (entrée) pour saisir le menu illustré à droite. Dans le menu de configuration **Prog Organizer** (organisateur des programmes), appuyer sur la touche ▲▼ pour sélectionner l'élément souhaité. Appuyer sur la touche MENU pour revenir au menu précédent.

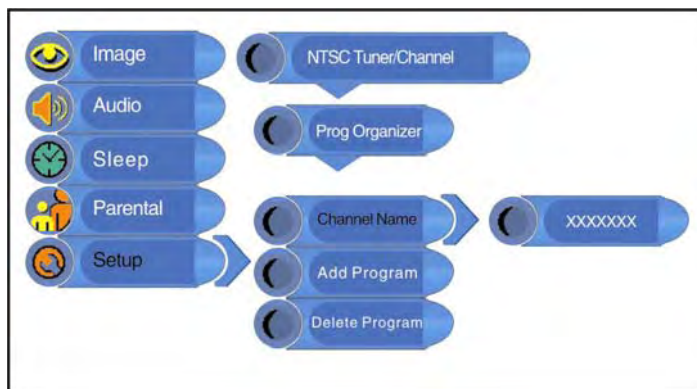

Channel Name (nom du canal)

Appuyer sur la touche ▲▼ pour sélectionner **Channel Name** (nom du canal) et appuyer sur la touche ENTER (entrée) pour saisir la sélection. Appuyer ensuite sur la touche ▲▼ pour sélectionner des lettres ou appuyer sur les touches numériques pour saisir des chiffres. Appuyer sur la touche MENU pour revenir au menu précédent.

Add Program (ajouter un programme)

Appuyer sur la touche ▲▼ pour sélectionner **Add Program** (ajouter un programme) et appuyer sur la touche ENTER (entrée) pour activer la fonction de saut qui, lors de l'utilisation de la touche CH ▲▼ (canal vers le haut/bas) pour sélectionner les canaux en mode de lecture normale, cela va sauter le canal en cours. Appuyer sur la touche MENU pour revenir au menu précédent.

Delete Program (supprimer un programme)

Appuyer sur la touche ▲▼ pour sélectionner **Delete Program** (supprimer un programme) et appuyer sur la touche ENTER (entrée) pour annuler la fonction de saut qui, lors de l'utilisation de la touche CH ▲▼ (canal vers le haut/bas) pour sélectionner les canaux en mode de lecture normale, syntonisera les canaux en séquence. Appuyer sur la touche MENU pour revenir au menu précédent.

Fonction d'affichage à l'écran

Fine Tune (réglage de précision)

Appuyer sur la touche ▲▼ pour sélectionner **Fine Tune** (réglage de précision) et appuyer sur la touche ENTER (entrée) pour saisir la sélection. Appuyez sur la touche ► ou ◀ pour commencer le réglage de précision vers l'avant ou vers l'arrière. Appuyer sur la touche MENU pour revenir au menu précédent.

Language (langue)

Appuyer sur la touche ▲▼ pour sélectionner l'option **Language** (langue), appuyer sur la touche ENTER (entrée) pour accéder à la fonction **Setup** (configuration), appuyer sur la touche ▲▼ pour sélectionner l'élément. Appuyer sur la touche MENU pour revenir au menu précédent.

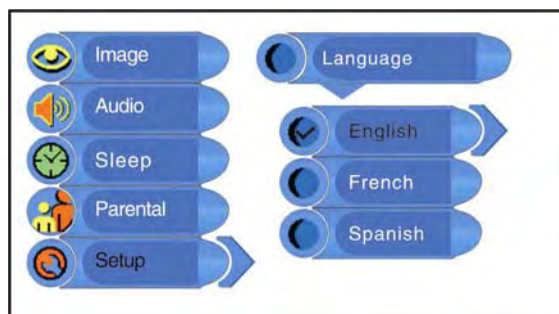

Factory Reset (réinitialisation en usine)

Appuyez sur la touche ▲▼ pour sélectionner **Factory Reset** (réinitialisation d'usine), appuyer sur la touche ENTER (entrée) pour rétablir le mode par défaut.

CC Mode (mode sous-titre codé)

Appuyer sur la touche ▲▼ pour sélectionner **CC Mode** (mode sous-titre codé) et appuyer sur la touche ENTER (entrée) pour saisir la sélection. Appuyer sur la touche ▲▼ pour sélectionner l'élément souhaité et appuyer ensuite sur la touche ENTER (entrée) pour confirmer la sélection. Appuyer sur la touche MENU pour revenir au menu précédent.

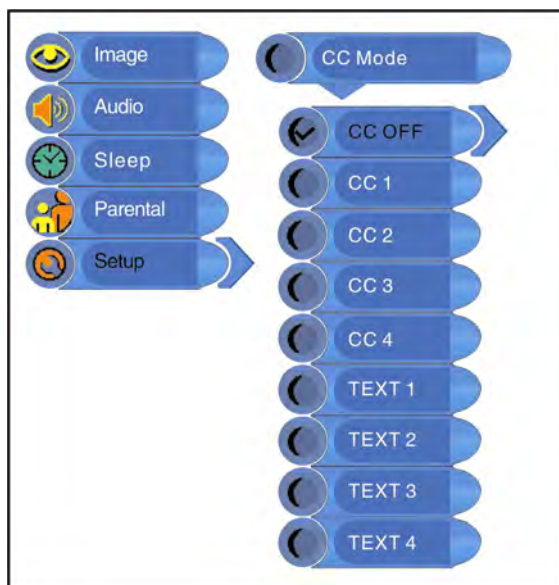

Configuration du système DVD

Préparations

1. Brancher l'alimentation et mettez l'appareil sous tension.
2. Appuyer sur la touche SOURCE pour sélectionner le mode DVD.
3. Appuyer sur la touche SETUP (configurer) de la télécommande pour afficher le menu de configuration. Le menu comprend les options suivantes : General setup (configuration générale), Audio setup (configuration audio), Video setup (configuration vidéo) et Preference (préférences).
4. Appuyer sur les touches de direction ◀ ▶ de la télécommande pour sélectionner une catégorie.
Tous les éléments de cette catégorie apparaissent à l'écran.
5. Appuyer sur la touche SETUP (configurer) une fois de plus pour quitter la configuration.

General Setup Page (page de configuration générale)

Appuyer sur la touche SETUP (configurer) pour accéder au menu de configuration générale. L'écran s'affiche comme ci-dessous :

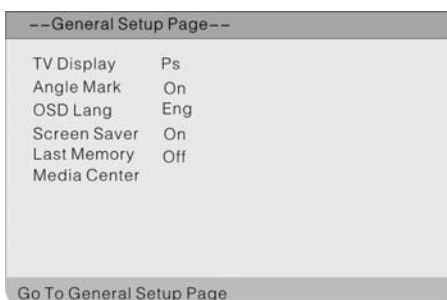

Dans le menu, utiliser les touches de direction ▲ ▼ pour sélectionner l'élément souhaité. Appuyer sur la touche ENTER (entrée) pour saisir l'élément. Appuyer sur la touche ◀ pour quitter.

TV Display (affichage TV)

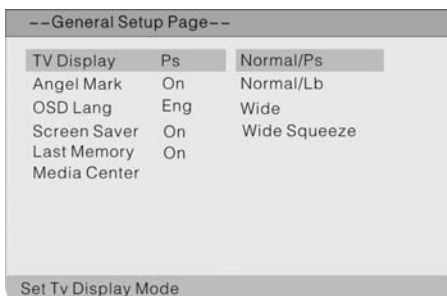

0. Appuyer sur les touches de direction ▲ ▼ pour sélectionner **TV Display** (affichage TV).
1. Appuyer sur la touche ENTER (entrée) pour saisir la configuration.
2. Utiliser les touches de direction ▲ ▼ pour sélectionner les éléments.
3. Appuyer sur la touche ENTER (entrée) de nouveau pour confirmer la sélection et quitter.

Angle Mark (repère d'angles)

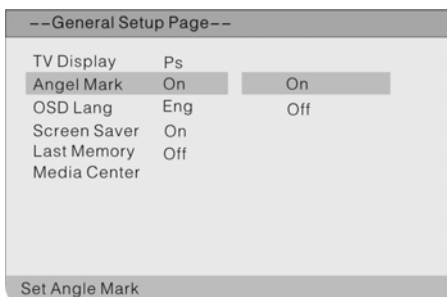

0. Appuyer sur les touches de direction ▲ ▼ pour sélectionner **Angle Mark** (repère d'angles).
1. Appuyer sur la touche ENTER (entrée) pour saisir la configuration.
2. Utiliser les touches de direction ▲ ▼ pour sélectionner On (activé) ou Off (désactivé).
3. Appuyer sur la touche ENTER (entrée) de nouveau pour confirmer la sélection et quitter.

Configuration du système DVD

OSD Lang (langue d'affichage à l'écran)

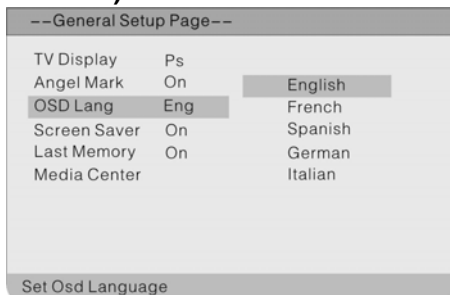

Screen Saver (économiseur d'écran)

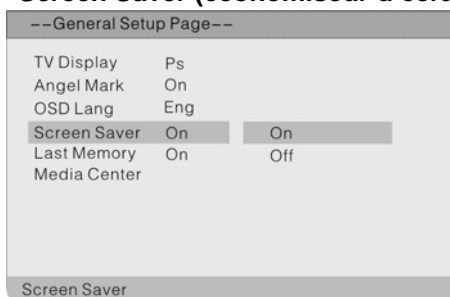

Last memory (mémoire de la dernière image)

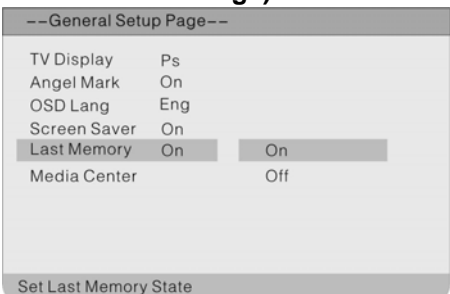

Media Center (médiathèque)

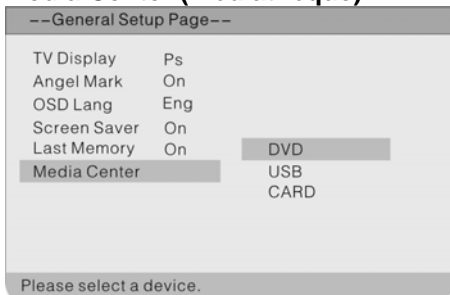

Cet élément permet de configurer la langue d'affichage à l'écran.

0. Appuyer sur les touches de direction ▲ ▼ pour sélectionner **OSD Lang** (langue d'affichage à l'écran).

1. Appuyer sur la touche ENTER (entrée) pour saisir la configuration.

2. Utiliser les touches de direction ▲ ▼ pour sélectionner les éléments.

3. Appuyer sur la touche ENTER (entrée) de nouveau pour confirmer la sélection et quitter.

0. Appuyer sur les touches de direction ▲ ▼ pour sélectionner **Screen Saver** (économiseur d'écran).

1. Appuyer sur la touche ENTER (entrée) pour saisir la configuration.

2. Utiliser les touches de direction ▲ ▼ pour sélectionner On (activé) ou Off (désactivé).

3. Appuyer sur la touche ENTER (entrée) de nouveau pour confirmer la sélection et quitter.

0. Appuyer sur les touches de direction ▲ ▼ pour sélectionner **Last Memory** (mémoire de la dernière image).

1. Appuyer sur la touche ENTER (entrée) pour saisir la configuration.

2. Utiliser les touches de direction ▲ ▼ pour sélectionner On (activé) ou Off (désactivé).

3. Appuyer sur la touche ENTER (entrée) de nouveau pour confirmer la sélection et quitter.

1. Appuyer sur les touches de direction ▲ ▼ pour sélectionner **Media Center** (médiathèque).

2. Appuyer sur la touche ENTER (entrée) pour saisir la configuration.

3. Utiliser les touches de direction ▲ ▼ pour sélectionner DVD, USB ou CARD (carte).

4. Appuyer sur la touche ENTER (entrée) de nouveau pour confirmer la sélection et quitter.

Configuration du système DVD

Audio Setup Page (page de configuration audio)

Appuyer sur la touche SETUP (configurer) pour accéder au menu de configuration générale, puis utiliser les touches de direction ◀ ▶ pour sélectionner la page de configuration audio; l'écran aura alors cet aspect :

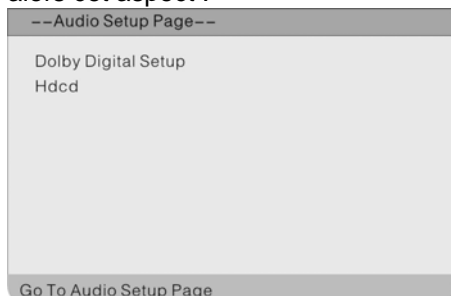

Dans le menu, utiliser les touches de direction ▲ ▼ pour sélectionner l'élément souhaité. Appuyer sur la touche ENTER (entrée) pour saisir l'élément. Appuyer sur la touche ◀ pour quitter.

Dolby Digital Setup (configuration Dolby Digital)

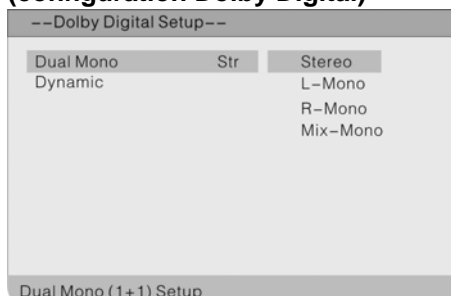

0. Appuyer sur les touches de direction ▲ ▼ pour sélectionner **Dolby Digital**.
1. Appuyer sur la touche ENTER (entrée) pour accéder à la configuration; l'écran aura l'aspect présenté à gauche :
2. Dans le menu, utiliser les touches de direction ▲ ▼ pour sélectionner les éléments souhaités.
3. Appuyer sur la touche ENTER (entrée) pour saisir la configuration. Appuyer sur la touche ◀ pour quitter.

Dual Mono (mono double)

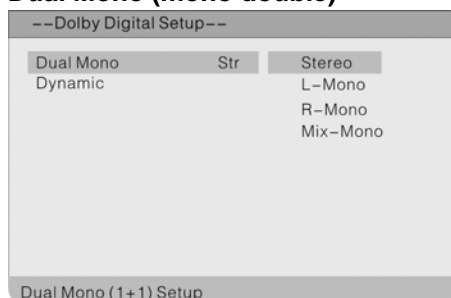

0. Appuyer sur les touches de direction ▲ ▼ pour sélectionner **Dual Mono** (mono double).
1. Appuyer sur la touche ENTER (entrée) pour saisir la configuration.
2. Utiliser les touches de direction ▲ ▼ pour sélectionner les éléments.
3. Appuyer sur la touche ENTER (entrée) de nouveau pour confirmer la sélection et quitter.

Dynamic (dynamique)

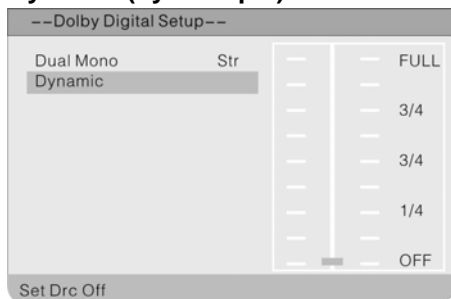

0. Appuyer sur les touches de direction ▲ ▼ pour sélectionner **Dynamic** (dynamique).
1. Appuyer sur la touche ENTER (entrée) pour accéder à la configuration; l'écran aura l'aspect présenté à gauche :
2. Appuyer sur la touche ENTER (Entrée) pour saisir le curseur.
3. Utiliser les touches de direction ▲ ▼ pour effectuer le réglage.
4. Appuyer sur la touche ENTER (entrée) de nouveau pour confirmer le réglage et quitter.
5. Appuyer sur la touche ◀ pour quitter.

Configuration du système DVD

Hdcd Setup page (page de configuration Hdcd)

Sur la page de configuration audio, utiliser les touches de direction ▲ ▼ pour sélectionner **Hdcd Setup** (configuration Hdcd) et appuyer sur la touche ENTER (entrée) pour saisir la configuration; l'écran s'affiche tel qu'illustré ci-dessous :

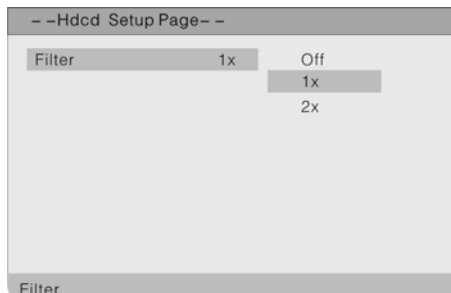

2. Dans le menu, appuyer sur la touche ENTER (entrée) pour accéder à la configuration.
3. Utiliser les touches de direction ▲ ▼ pour sélectionner les éléments.
4. Appuyer sur la touche ENTER (entrée) de nouveau pour confirmer la sélection et quitter.
5. Appuyer sur la touche ◀ pour quitter.

Video Setup (configuration de la vidéo)

Appuyer sur la touche SETUP (configurer) pour accéder au menu de configuration générale, puis utiliser les touches de direction ◀ ▶ pour sélectionner la page de configuration vidéo; l'écran aura alors cet aspect :



- Dans le menu, utiliser les touches de direction ▲ ▼ pour sélectionner l'élément souhaité. Appuyer sur la touche ENTER (entrée) pour saisir l'élément. Appuyer sur la touche ◀ pour quitter.

Video Quality Setup (configuration de la qualité de la vidéo)

Sélectionner **Quality** (qualité), appuyer sur la touche ENTER (entrée) pour accéder au menu illustré ci-dessous :



1. Dans le menu, utiliser les touches de direction ▲ ▼ pour sélectionner l'élément souhaité.
2. Appuyer sur la touche ENTER (entrée) pour saisir l'élément.
3. Appuyer sur la touche ◀ pour quitter.

Configuration du système DVD

Sharpness (netteté)

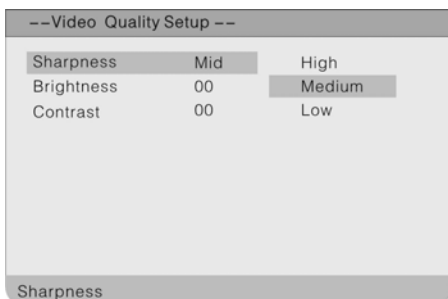

1. Appuyer sur les touches de direction ▲ ▼ pour sélectionner **Sharpness** (netteté).
2. Appuyer sur la touche ENTER (entrée) pour accéder à la configuration.
3. Utiliser les touches de direction ▲ ▼ pour sélectionner **High** (élevée), **Medium** (moyenne) ou **Low** (basse).
4. Appuyer sur la touche ENTER (entrée) de nouveau pour confirmer la sélection et quitter.

Brightness (luminosité)



1. Appuyer sur les touches de direction ▲ ▼ pour sélectionner **Brightness** (luminosité).
2. Appuyer sur la touche ENTER (entrée) pour accéder à la configuration; l'écran aura l'aspect présenté à gauche :
3. Utiliser les touches de direction ◀ ▶ pour régler le niveau.
4. Appuyer sur la touche ENTER (entrée) de nouveau pour confirmer le réglage et quitter.

Contrast (contraste)



1. Appuyer sur les touches de direction ▲ ▼ pour sélectionner **Contrast** (contraste).
2. Appuyer sur la touche ENTER (entrée) pour accéder à la configuration; l'écran aura l'aspect présenté à gauche :
3. Utiliser les touches de direction ◀ ▶ pour régler le niveau.
4. Appuyer sur la touche ENTER (entrée) de nouveau pour confirmer le réglage et quitter.

Preference Setup (configuration des préférences)

Appuyer sur la touche SETUP (configurer) pour accéder au menu de configuration générale, puis utiliser les touches de direction ◀ ▶ pour sélectionner la page des préférences; l'écran aura alors cet aspect :

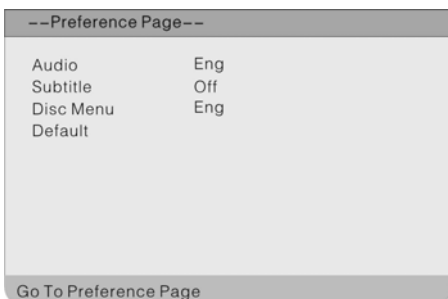

Dans le menu, utiliser les touches de direction ▲ ▼ pour sélectionner l'élément souhaité. Appuyer sur la touche ENTER (entrée) pour saisir l'élément. Appuyer sur la touche ◀ pour quitter.

Configuration du système DVD

Audio

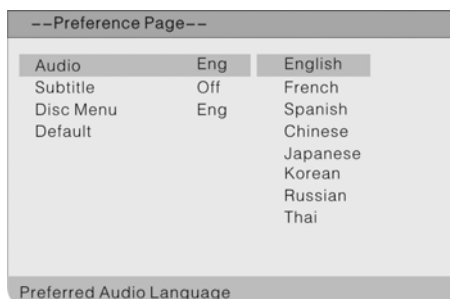

1. Appuyer sur les touches de direction ▲ ▼ pour sélectionner **Audio**.
2. Appuyer sur la touche ENTER (entrée) pour accéder à la configuration; voir l'illustration à gauche :
3. Appuyer sur les touches de direction ▲ ▼ pour sélectionner la langue audio.
4. Appuyer sur la touche ENTER (entrée) de nouveau pour confirmer le réglage et quitter.

Subtitle (sous-titrage)



1. Appuyer sur les touches de direction ▲ ▼ pour sélectionner **Subtitle** (sous-titrage).
2. Appuyer sur la touche ENTER (entrée) pour accéder à la configuration; voir l'illustration à gauche :
3. Appuyer sur les touches de direction ▲ ▼ pour la langue du sous-titrage.
4. Appuyer sur la touche ENTER (entrée) de nouveau pour confirmer le réglage et quitter.

Disc Menu (menu disque)

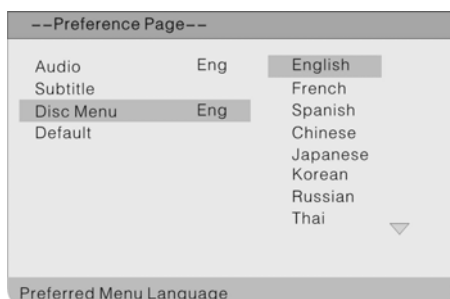

1. Appuyer sur les touches de direction ▲ ▼ pour sélectionner **Disc Menu** (menu disque).
2. Appuyer sur la touche ENTER (entrée) pour accéder à la configuration; voir l'illustration à gauche :
3. Appuyer sur les touches de direction ▲ ▼ pour sélectionner la langue du menu.
4. Appuyer sur la touche ENTER (entrée) de nouveau pour confirmer le réglage et quitter.

Default (défaut)

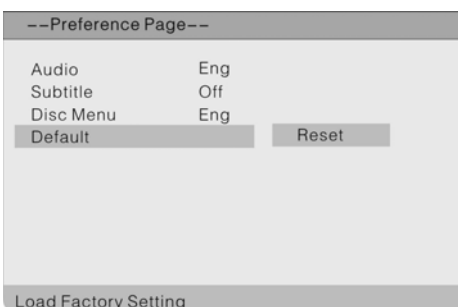

1. Appuyer sur les touches de direction ▲ ▼ pour sélectionner **Default** (défaut).
2. Appuyer sur la touche ENTER (entrée) pour rétablir les réglages à leurs valeurs par défaut.

Lecture d'un DVD

Préparation : Après avoir effectué les branchements, mettre l'appareil sous tension et sélectionner l'entrée vidéo pertinente avant la lecture.

Étapes de chargement du disque :

1. Appuyez sur la touche POWER (alimentation) pour mettre l'appareil sous tension. Appuyer sur la touche SOURCE (source) pour passer au mode DVD.
2. Il faut manipuler le disque le côté imprimé vers l'extérieur et à la verticale par rapport au plateau. (Voir l'illustration ci-dessous.)
3. Glisser délicatement le disque dans le plateau.
4. À mesure que le disque s'insère complètement et automatiquement dans le plateau, le lecteur recherche la présence d'un disque et en fait la lecture automatiquement en mode DVD.



Avertissement : La lecture de disques de mauvaise qualité peut endommager le lecteur.

Lecture d'un DVD

Region Code (code de région)

Les lecteurs de DVD et les disques sont codés par région. Ces codes régionaux doivent correspondre à ceux des disques lus. Si les codes ne correspondent pas, la lecture est impossible. Le code par défaut de ce lecteur est celui de la région 1.

Play (lecture)

Appuyer sur la touche PLAY (lecture) pour commencer la lecture. Appuyer une fois sur la touche STOP (arrêt) de la télécommande pour arrêter la lecture et appuyer sur la touche PLAY (lecture) de nouveau pour reprendre la lecture.

Lecture d'un DVD

Stop (arrêt)

Appuyer une fois sur la touche ■ STOP (arrêt) pour arrêter la lecture puis appuyer sur la touche PLAY (lecture) pour la reprendre. Appuyer deux fois sur cette touche pour arrêter complètement la lecture.

Pause

Appuyer une fois sur la touche PAUSE pour interrompre momentanément la lecture; appuyer plusieurs fois sur cette touche pour passer en lecture image par image; appuyer sur la touche ► PLAY (lecture) pour reprendre la lecture normale.

Précédent ◀◀ et Suivant ▶▶

Appuyer sur la touche ▶▶ pour passer au chapitre suivant ou à la piste suivante. Appuyer une fois sur la touche ◀◀ pour revenir au début du chapitre ou de la piste en cours; appuyer deux fois pour passer à la piste ou au chapitre précédent.

FWD/REV SCAN (lecture rapide)

Appuyer sur la touche ◀◀ (ou la touche FWD/REV SCAN (balayage avant/arrière) de la télécommande) pour activer la lecture rapide vers l'avant ou vers l'arrière.

SLOW (ralenti)

Pendant la lecture du DVD, appuyer sur la touche SLOW (ralenti) de la télécommande pour ralentir la lecture du disque. Pendant la lecture en mode ralenti, appuyer sur la touche PLAY (lecture) pour reprendre la lecture normale.

Repeat (répéter)

Utiliser la touche REPEAT (répéter) à plusieurs reprises pour répéter un chapitre, un titre ou tout le disque.

- ◆ Certains disques ne peuvent bénéficier de la fonction de répétition.

A-B Repeat (répétition A-B)

En mode de lecture d'un disque DVD, appuyer sur la touche A-B pour sélectionner le segment à lire en boucle.

Appuyer sur la touche A-B une première fois pour déterminer le point de début « A », appuyer de nouveau sur la touche A-B pour déterminer le point de fin « B » et l'appareil fera la lecture en boucle de ce segment. Appuyer sur la touche A-B une troisième fois pour annuler la répétition.

Menu

Les disques DVD comportent habituellement un menu de sélection. Appuyer sur la touche rouge MENU pour accéder au menu et utiliser les touches de direction pour mettre un élément en surbrillance. Appuyer sur la touche ENTER (Entrée) pour confirmer.

Titre et chapitre

Un disque DVD contient normalement plusieurs titres; un titre contenant lui-même plusieurs chapitres (sections). Il est possible d'effectuer une sélection rapide des titres ou des chapitres en saisissant le numéro correspondant.

Zoom avant ou arrière

Durant la lecture d'un disque DVD, appuyer sur la touche ZOOM pour afficher en séquence les images à 2x-3x-4x 1/2 1/3 1/4 de la taille normale. Lorsqu'on utilise la fonction zoom dans une image, on peut se servir des touches de direction pour déplacer l'image.

Lecture d'un DVD

Langue (audio)

Un lecteur de DVD peut contenir jusqu'à 8 différentes langues audio. Lors de la lecture d'un DVD multilingue, appuyer sur la touche AUDIO (audio) de la télécommande pour sélectionner une langue.

Subtitle (sous-titre)

Le lecteur de DVD peut accommoder plusieurs types de sous-titres. Lors de la lecture d'un disque à sous-titres multiples, appuyer sur la touche SUBTITLE (sous-titre) de la télécommande pour sélectionner un sous-titre différent.

GOTO (aller à)

Pendant la lecture du disque DVD, appuyer une seule fois sur la touche GOTO (aller à) de la télécommande pour qu'un menu s'affiche à l'écran. Définir ou sélectionner les éléments selon votre préférence. Utiliser les touches directionnelles ▲ ▼ pour sélectionner les éléments, appuyer sur la touche ENTER (entrer) et utiliser les touches directionnelles ▲ ▼ pour sélectionner l'élément souhaité. Appuyer sur la touche directionnelle ◀ pour revenir à l'écran. Une fois le titre ou le chapitre et la durée du titre ou du chapitre sélectionnés, utiliser les touches numériques pour entrer le titre ou le chapitre souhaité ainsi que la durée voulue de chacun.

Certains DVD ne prennent pas en charge la fonction de recherche.

Angles de caméra divers

Les films sur certains DVD ont été enregistrés à partir de différentes positions de caméra. Cela permet d'apprécier la même scène à partir de perspectives différentes. Si c'est le cas, le boîtier du DVD comportera habituellement une mention à cet effet.

Lors de la lecture d'un DVD offrant différents angles de caméra, le symbole d'une caméra apparaît à l'écran.

Appuyer sur la touche ANGLE à plusieurs reprises jusqu'à ce que la perspective souhaitée apparaisse à l'écran. L'image sera réglée en 1 à 2 secondes.

Lecture d'un CD

Par défaut, le lecteur lira toutes les plages d'un disque CD. Utiliser les touches ◀◀ et ▶▶ (PREV/NEXT skip (Piste précédente/suivante) ou les touches numériques pour sélectionner une piste.

Stop (arrêt)

Appuyer une fois sur la touche ■ STOP (arrêt) pour arrêter la lecture puis appuyer sur la touche PLAY (lecture) pour la reprendre. Appuyer deux fois sur cette touche pour arrêter complètement la lecture.

Pause

Appuyer sur la touche PAUSE pour interrompre momentanément la lecture puis appuyer sur la touche PAUSE de nouveau ou sur la touche ▶ PLAY (lecture) pour reprendre la lecture normale.

Précédent et suivant

Appuyer une fois sur la touche ◀◀ pour revenir au début de la piste en cours. Appuyer à deux reprises pour revenir à la piste précédente.

Appuyer sur la touche ▶▶ pour démarrer la lecture à partir du début de la piste suivante.

Lecture d'un DVD

FWD/REV SCAN (lecture rapide)

Appuyer sur la touche ◀ ou ▶ FWD/REV SCAN (balayage avant/arrière) de la télécommande pour activer la lecture rapide vers l'avant ou vers l'arrière.

Repeat (répéter)

Utiliser la touche REPEAT (répéter) à plusieurs reprises pour recommencer la lecture de la piste, de toutes les pistes ou annuler la répétition.

◆ Certains disques ne bénéficient pas de la fonction de répétition.

Audio

Durant la lecture d'un CD, appuyer sur la touche AUDIO de la télécommande pour sélectionner le mode de sortie audio : Mono gauche, mono droit, mixte-mono et stéréo.

GOTO (aller à)

Appuyer sur la touche GOTO (aller à) pour accéder à la durée sélectionnée. Sélectionner Disc Go To (aller sur disque), Track Go To (aller sur piste) ou Select Track (sélectionner la piste) respectivement en appuyant sur cette touche plusieurs fois. Appuyer sur les touches de 0 à 9 pour entrer l'heure souhaitée. Le lecteur effectuera la lecture en fonction de l'heure sélectionnée.

Lecture d'un format JPEG

Le format JPEG est un format d'image commun avec faible perte de résolution et nécessitant très peu de mémoire de stockage par image. Un disque peut contenir des centaines d'images sous ce format. Afin de visionner des albums photos en format JPEG, il est possible de demander à l'entreprise qui développe les films de constituer un CD d'images.

Lecture d'un DVD

Lecture normale

Chargez un disque JPEG. Avec les disques JPEG, un menu principal s'affiche à l'écran. Utiliser la touche ENTER (entrée) et les touches de direction pour sélectionner un sous-menu, puis utiliser les touches de direction ▲ ▼ pour sélectionner les contenus. De nombreux disques peuvent avoir des contenus autres que des images.

Dans le cas d'un CD d'images, les images seront affichées automatiquement.

Durant la lecture, appuyer sur la touche ◀ ou ▶ pour sélectionner l'image.

◆ **De nombreux disques peuvent avoir des contenus autres que des images.**

Stop (arrêt)

Appuyer une fois sur la touche ■ STOP (arrêt) pour arrêter la lecture et revenir au menu précédent.

Appuyer sur la touche ▶ PLAY (lecture) pour reprendre la lecture normale.

Pause

Appuyer sur la touche PAUSE pour interrompre momentanément la lecture puis appuyer sur la touche PAUSE de nouveau ou sur la touche ▶ PLAY (lecture) pour reprendre la lecture normale.

Repeat (répéter)

Durant la lecture, appuyer sur la touche REPEAT (répéter) à plusieurs reprises pour sélectionner les modes de répétition, soit Shuffle (mélangé), Random (aléatoire), Single (simple), Repeat One (répéter un fichier), Repeat All (répéter tout) et Repeat Off (répétition désactivée).

Précédent et suivant

Durant la lecture, appuyer sur la touche ◀ ou ▶ pour sélectionner l'image.

Menu

Appuyer une fois sur la touche MENU pour arrêter la lecture et revenir au menu principal.

GOTO (aller à)

Pendant la lecture, appuyer sur la touche GOTO (aller à) de la télécommande. Utiliser les touches numériques pour entrer le numéro de fichier.

Rotation de l'image

Elle ne peut être obtenue que si l'image est affichée normalement. Une fois qu'une autre image est sélectionnée, cette fonction est automatiquement annulée. Utiliser les touches ◀ ▶ pour faire tourner l'image.

Zoom et déplacement de l'image

Pendant la lecture, appuyer sur la touche ZOOM (zoom) pour activer la fonction Zoom, puis appuyer sur la touche ◀/▶ pour faire défiler les proportions de zoom. Lorsqu'on utilise la fonction zoom dans une image, on peut se servir des touches de direction pour déplacer l'image.

◆ **Certains disques en format JPEG ne bénéficient pas de la fonction de rotation.**

Fonction de la carte USB et SD/MS/MMC

Fonction de la carte USB et SD/MS/MMC

Préparation :

1. Raccorder l'appareil à la source d'alimentation.
2. Appuyer sur POWER (alimentation) pour mettre l'appareil sous tension.
3. Appuyer sur la touche SOURCE pour passer en mode DVD.
4. Insérer la carte USB dans la fente USB de l'appareil, ou insérer la carte SD/MS/MMC dans la fente pour carte SD/MS/MMC du côté droit de l'appareil. Voir l'illustration ci-dessous :



- S'assurer que des fichiers sont enregistrés sur la carte USB et sur la carte SD/MS/MMC avant la connexion.
5. Appuyer sur la touche CARD (carte) pour commuter entre les modes lecture de disque, lecture USB et lecture SD/MS/MMC. Le mode par défaut est lecture de disque. Voir l'illustration ci-dessous :

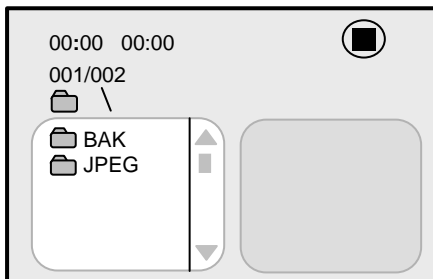

6. Appuyer sur la touche ▲, ▼ pour sélectionner le dossier, et appuyer sur la touche ENTER (entrée) pour saisir la sélection.
7. Appuyer sur les touches ▲ et ▼ pour sélectionner la piste souhaitée. Appuyer ensuite sur la touche PLAY ▶ (lecture) pour commencer la lecture.
8. Appuyer sur la touche STOP ■ (arrêt) pour arrêter la lecture : Si la touche STOP ■ (arrêt) a été utilisée, la lecture reprendra au début de la piste en cours. Appuyer sur la touche ◀ pour revenir au menu des dossiers.

Remarque :

1. L'affichage à l'écran variera d'un disque à un autre.
2. Retirer la carte USB ou SD/MS/MMC immédiatement après la lecture des fichiers. L'appareil reviendra en mode lecture de disque.

Autres fonctions

Fonction entrée audio-vidéo externe

L'appareil offre une fonction d'entrée audio-vidéo externe. Elle prend en charge les modes COMPOSITE, S-VIDÉO et Composant. Utiliser le câble audio, vidéo et S-Vidéo pour raccorder l'appareil à une source de signal audio-vidéo externe comme un enregistreur, une caméra vidicon, un récepteur de signaux par satellite ou une console de jeux, etc. Mettre ensuite l'appareil sous tension et la source du signal audio-vidéo externe. Appuyer sur la touche SOURCE pour passer au mode approprié : S-VIDÉO ou Composant. Poursuivre ensuite et configurer le menu dans le mode de votre choix.

Fonction écran d'ordinateur

L'écran LCD à matrice active de l'appareil peut être utilisé comme écran d'ordinateur. Suivre les étapes de connexion de l'appareil à l'ordinateur, puis configurer le menu.

Il est préférable de régler la résolution de l'ordinateur à : 1024 x 768 à 60 Hz

Les opérations sur ces menus en modes COMPOSITE, S-VIDÉO, Composant et VGA sont les mêmes qu'en mode télévision. Se reporter à l'introduction dans « Fonction TV ».

Remarque : Certains menus ne sont pas accessibles dans ces modes.

Dépannage

SYMPTÔMES	ÉLÉMENTS À VÉRIFIER
Le lecteur ne peut pas lire.	S'assurer qu'un disque est inséré dans le lecteur. S'assurer que le disque est inséré correctement. S'assurer que le disque n'est pas sale ou tordu. S'assurer que le code de région du lecteur est le même que le code du disque DVD. S'assurer qu'il n'y a pas eu de condensation. Le cas échéant, retirer le disque et laisser le lecteur sous tension pendant au moins une heure.
Il n'y a pas de son.	S'assurer que les branchements sont corrects. S'assurer que le réglage du son du disque DVD est correct. S'assurer que le disque n'est pas sale ou tordu. Nettoyer ou remplacer le disque. S'assurer que les haut-parleurs ne sont pas en sourdine. En mode télévision, régler le mode son approprié.
Il n'y a pas d'affichage à l'écran à cristaux liquides.	S'assurer que l'appareil est sous tension et que les branchements sont corrects. S'assurer que l'adaptateur d'alimentation est correctement branché.
Ne peut pas continuer à lire et lit une section en boucle.	S'assurer que l'appareil n'est pas en mode A-B ou un autre mode de lecture en boucle. S'assurer que le disque n'est pas sale ou endommagé.
Il n'y a pas d'images ou les images se déplacent irrégulièrement de bas en haut.	Vérifier si les branchements à la source du signal audio-vidéo externe sont corrects. Régler correctement les éléments dans le menu image. Vérifier si le mode vidéo du signal d'entrée correspond à celui de l'appareil. S'assurer que l'appareil est sous tension et est réglé sur le mode vidéo approprié.
La télécommande ne fonctionne pas.	S'assurer qu'il n'y a aucune obstruction entre la télécommande et le lecteur. S'assurer que la télécommande est pointée vers le lecteur. S'assurer que des piles sont insérées et que la polarité est correcte. S'assurer que la charge des piles est suffisante.

Remarques supplémentaires :

L'électricité statique et d'autres interférences externes peuvent causer un comportement anormal du lecteur. Dans ce cas, débrancher le cordon d'alimentation de la prise et le rebrancher pour réinitialiser le lecteur. Si les problèmes persistent, le débrancher et consulter un technicien qualifié.

Caractéristiques

Résolution écran à cristaux liquides à matrice active	1 024 x 768
Taille de l'écran à cristaux liquides à matrice active	15 pouces
Alimentation	c.a. 100-240 V - 50/60 Hz c.c. 12 V 4 A
Consommation d'énergie	<48 W
Dimensions	388 mm x 176 mm x 374 mm (long. X larg. X prof.)
Poids	Environ 5,8 kg
Température ambiante	10~45°C

**LA CONCEPTION ET LES CARACTÉRISTIQUES SONT SUJETTES
À MODIFICATIONS SANS PRÉAVIS**

Fabriqué sous licence par Dolby Laboratories.

« Dolby » et le symbole à double D sont des marques de commerce déposées de Dolby Laboratories.

Travaux confidentiels non publiés. © 1992 -1997 Dolby Laboratories, Inc.
Tous droits réservés.

« Polaroid » et « Polaroid and Pixel » sont des marques commerciales de Polaroid Corporation, Waltham, MA, É.-U.

Pour de plus amples renseignements sur l'entretien, l'assistance et la garantie, visiter le site www.polaroid.com ou aux États-Unis, appeler le 1 (866) 289-5168 et au Canada, appeler le 1 (866) 301-7922.

