

Téléviseur LCD à grand écran compatible haute définition avec syntoniseur numérique





Ce produit contient des matériaux électriques ou électroniques. La présence de ces éléments peut, s'ils ne sont pas correctement jetés, avoir des effets nuisibles sur l'environnement et la santé de l'homme. La présence de cette marque sur le produit signifie qu'il ne doit pas être jeté dans les déchets en vrac mais ramassé séparément. En tant que consommateur, vous devez vous assurer que ce produit est correctement jeté. Pour savoir comment éliminer correctement ce produit, visitez la page www.polaroid.com et cliquez sur « Société » ou appelez le service clientèle de votre pays spécifié dans le manuel d'instructions.

HDMI™

Ce téléviseur comprend une interface multimedia de haute définition (HDMI™). HDMI, le logotype HDMI et High-Definition Multimedia Interface sont des marques commerciales ou déposées de HDMI Licensing LLC.

Déclaration de la Commission fédérale des communications



Cet équipement a été testé et déclaré conforme aux normes concernant les appareils numériques de classe B définies par l'alinéa 15 du règlement de la FCC. Ces limites sont stipulées afin de garantir une protection suffisante contre des interférences nuisibles en zone résidentielle. Cet équipement génère, utilise et peut émettre une énergie de radiofréquence, et s'il n'est pas installé et utilisé conformément aux instructions, peut causer des interférences néfastes pour les communications radio. Il n'est toutefois pas garanti qu'il n'y aura pas d'interférence pour une installation donnée. Si l'équipement crée des interférences nuisibles à la réception radio et télévision, ce qui peut être déterminé en allumant et en éteignant l'équipement, il est recommandé à l'utilisateur d'essayer de corriger les interférences en prenant une ou plusieurs des mesures suivantes:

1. Réorienter ou déplacer l'antenne réceptrice.
2. Augmenter la séparation entre l'équipement et le récepteur.
3. Brancher l'équipement dans une prise ou un circuit différent de celui auquel le récepteur est connecté.
4. Consulter un vendeur ou un technicien radio ou télévision expérimenté pour obtenir de l'aide.





Tout changement ou modification non autorisé de cet appareil qui ne serait pas expressément approuvé par le fabricant peut annuler le droit de l'utilisateur d'utiliser l'équipement.

Avertissements et précautions

Pour prévenir toutes blessures, les consignes de sécurité suivantes devraient être observées pendant l'installation, l'utilisation, les réparations et l'entretien de cet équipement.

Avant d'opérer cet équipement, veuillez lire ce manuel complètement et le garder pour de futures consultations.

 AVERTISSEMENT	Ce symbole est conçu pour avertir l'utilisateur afin d'éviter tout risque de choc électrique. Cet équipement ne doit pas être démonté par quiconque sauf du personnel qualifié.
 MISE EN GARDE	Ce symbole est conçu pour avertir l'utilisateur de la présence d'instructions d'opération et d'entretien importantes dans les papiers joints à l'appareil.

	Afin de réduire le risque d'incendie et de choc électrique, ne pas exposer cet appareil à la pluie ou l'humidité. <ul style="list-style-type: none"> ▪ POUR RÉDUIRE LES RISQUES DE CHOC ÉLECTRIQUE, ▪ NE PAS ENLEVER LE COUVERCLE (OU ARRIÈRE). ▪ CET APPAREIL NE CONTIENT AUCUNE PIÈCE SUSCEPTIBLE DE FAIRE L'OBJET D'UN ENTRETIEN PAR L'UTILISATEUR. ▪ CONTACTER UN TECHNICIEN AGRÉÉ POUR TOUTE RÉPARATION.
---	---



	L'utilisation de commandes, de réglages ou l'accomplissement des procédures autres que celles indiquées ci-après peut causer une exposition à des rayonnements dangereux.
---	---

Importantes consignes de sécurité

	Ce symbole indique des points d'avertissements.
---	---

	Ce symbole indique des actions qui ne devraient pas être commises.
---	--

	Ce symbole indique les actions qui devraient être commises.
---	---

	<ul style="list-style-type: none"> ▪ Ne pas placer l'équipement sur des chariots, postes, tables, étagères irréguliers ou instables. L'équipement pourrait tomber, blessant sérieusement des enfants ou adultes, et pourrait être sévèrement endommagé.
	<ul style="list-style-type: none"> ▪ Utiliser seulement un chariot ou poste recommandé par le fabricant. Cet équipement et chariot ou poste recommandés devraient être manipulés avec soin. Des arrêts rapides, une force excessive et des surfaces inégales peuvent causer le retournement de l'ensemble télévision et chariot.

	<ul style="list-style-type: none"> ▪ Ne pas désactiver la fiche de type trifilaire de mise à la terre. La broche de mise à la terre sur la fiche à trois broches est une caractéristique importante. Retirer la broche de mise à la terre augmente les risques d'endommager l'équipement. ▪ Si vous êtes incapable d'entrer la fiche dans la prise électrique, contacter un électricien pour installer une prise mise à la terre. ▪ Toujours opérer cet équipement à partir de la source d'alimentation du type indiqué sur l'arrière de la plaque du modèle/de série. ▪ Ne jamais charger les prises murales et extensions.
---	--



- Utiliser et manipuler le cordon d'alimentation avec soin. Ne pas poser d'objets lourds sur le cordon d'alimentation c.a.
- Ne pas tirer sur le cordon d'alimentation c.a. Ne pas manipuler le cordon d'alimentation c.a. avec les mains humides.
- Ne pas toucher au cordon d'alimentation et câble de l'antenne pendant des orages électriques.
- Retirer le cordon de la prise murale, si l'équipement ne sera pas utilisé pendant une longue période.
- Ne pas placer, utiliser, ou manipuler cet équipement près d'une source d'eau.
- Ne jamais exposer cet équipement au liquide, la pluie ou l'humidité. Consulter un spécialiste si l'un des liquides précédents est renversé sur l'équipement.
- Ne pas exposer l'équipement à des températures extrêmes ou lumière du soleil directe, l'équipement pourrait surchauffer et être endommagé.
- Ne pas installer près d'une source de chaleur telle que radiateurs, registres de chaleurs, fourneaux et autres appareils produisant de la chaleur.
- Ne pas essayer d'entretenir cette télévision soi-même.
- Ouvrir ou retirer les couvercles pourrait vous exposer à du voltage ou autres dangers qui pourraient annuler votre garantie. Confier l'entretien à un personnel qualifié.
- Ne pas placer ou laisser tomber tout autre objet sur le dessus.
- Ne rien insérer dans les trous de ventilation de votre équipement. Insérer tout objet de métal ou inflammable pourrait causer un incendie ou un choc électrique.
- Protéger le cordon d'alimentation afin d'éviter qu'il soit piétiné ou pincé, en particulier à la prise murale, à la prise multiple et à la sortie de l'appareil.
- Ne pas placer l'équipement sur des chariots, postes, tables, étagères irréguliers ou instables. L'équipement pourrait tomber, blessant sérieusement des enfants ou adultes, et pourrait être sévèrement endommagé. Toujours placer l'équipement sur le plancher ou une surface stable, nivelée, robuste et assez forte pour supporter le poids de votre équipement.
- Ne bloquer aucune ouverture de ventilation. Laisser un espace autour de l'équipement. Ne jamais placer l'équipement: sur un lit, sofa, tapis ou toutes surfaces similaires; trop près des draperies/rideaux/murs, dans une bibliothèque, armoire, ou tout autre endroit qui pourraient empêcher une bonne ventilation.
- Débrancher cet appareil lors d'orages ou lorsqu'il n'est pas utilisé pendant de longues périodes.
- Confier tout entretien à un personnel qualifié. Un entretien est requis lorsque l'appareil a subi des dommages, tels que des dommages au cordon d'alimentation ou à la fiche, lorsque du liquide a été renversé ou que des objets sont tombés dans l'appareil, en cas d'exposition aux intempéries et à l'humidité, en cas d'anomalie de fonctionnement ou de chute de l'appareil.



- Toujours retirer le cordon d'alimentation de la prise avant de nettoyer l'équipement.
- Ne jamais utiliser de nettoyant liquide ou en aérosol sur l'équipement. Nettoyer avec un chiffon sec uniquement.



- N'utiliser que des périphériques et des accessoires spécifiés par le fabricant.

Consignes de sécurité pour l'antenne extérieur

Si une antenne extérieure est branchée, suivre les précautions suivantes:



- Une antenne extérieure ne devrait pas être située dans un endroit où elle pourrait être en contact avec des lignes aériennes d'électricité ou toutes autres circuits électriques ou lumières électriques.
- Lors de l'installation d'un système d'antenne extérieure, des mesures de sécurité extrêmes doivent être prises pour éviter d'entrer en contact avec des lignes électriques. Le contact direct avec des lignes électriques pourrait être fatal et doit être évité à tous prix.

La Section 810 du Code national de l'électricité (CNE), fournit des informations relatives à la mise à la terre correcte du mât et du support, la mise à la terre du fil conducteur de l'antenne à l'unité de décharge de l'antenne, la taille des conducteurs de mise à la terre, l'emplacement de l'unité de décharge de l'antenne, la connexion aux conducteurs de terre ainsi que les normes en matière de prises de terre.

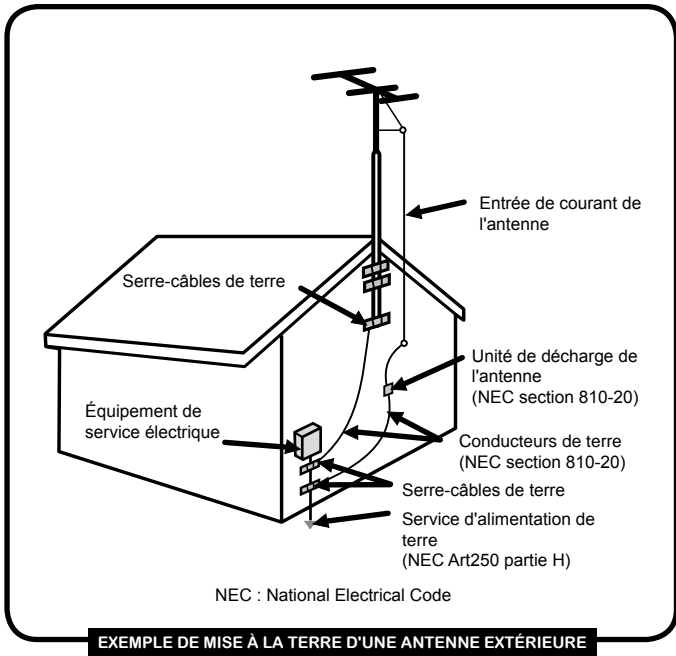

TABLE DES MATIÈRES

■	Préparation	
	Consignes de sécurité importantes	1
	Consignes de sécurité de l'antenne	4
■	Chapitre 1 Présentation du téléviseur LCD	
	Contenu du Coffret.....	6
	Mise en place de votre téléviseur LCD.....	7
	Votre téléviseur LCD.....	8
	Télécommande.....	11
■	Chapitre 2 Installation du téléviseur LCD	
	Branchement a un réseau de télévision câblé ou hertzien.....	14
	Connexion à un lecteur de DVD.....	17
	Connexion d'un magnétoscope et d'une caméra vidéo.....	18
	Branchement sur un boîtier de communications et un Récepteur Satellite.....	19
	Branchement d'un récepteur audio.....	20
■	Chapitre 3 Utilisation des caractéristiques	
	Fonctionnement de base	21
	Fonctionnement du menu OSD.....	22
	Réglage des paramètres vidéo.....	23
	Réglage des paramètres audio	23
	Réglage de la configuration	24
	Réglage du contrôle parental	25
	Réglage de l'écran	25
	Utilisation des caractéristiques du DVD.....	26
■	Dépannage.....	34
■	Caractéristiques.....	36

Contenu du paquet

Assurez-vous que tout les éléments suivants sont inclus.

- Télévision LCD



- Télécommande/
2 Piles AAA

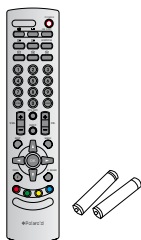

- Câble VIDÉO



- Câble composante

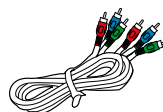

- Cordon d'alimentation



- Câble AUDIO

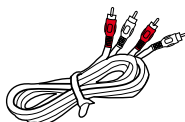

- Carte de garantie
- Guide rapide de l'utilisateur
- Manuel de l'utilisateur

Seuls ces éléments vous seront nécessaires pour régler et opérer la télévision LCD dans sa configuration de base.



Assurez-vous que tout le contenu ci-dessus soit inclus dans l'emballage. Si l'un des éléments manque, veuillez contacter le département du service à la clientèle de Polaroid.

Mise en place de votre téléviseur LCD

Installation du support du téléviseur

Respectez les instructions ci-dessous pour installer le support du téléviseur :

- 1 Ouvrir le boîtier et vérifier qu'il contient toutes les pièces nécessaires. Le paquet contient :

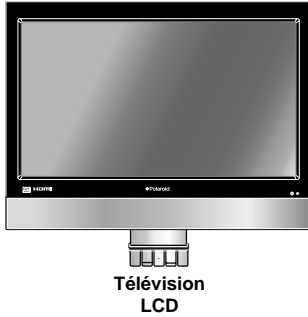

- 2 Couvrir une stable plane d'un chiffon doux. Placer le téléviseur LCD face vers le bas sur le linge. Fixer le support au bas du téléviseur LCD tel qu'indiqué :

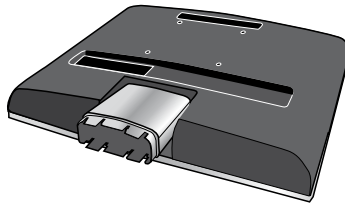

- 3 Puis, pousser le support jusqu'à ce qu'il s'emboîte dans le socle du téléviseur LCD.

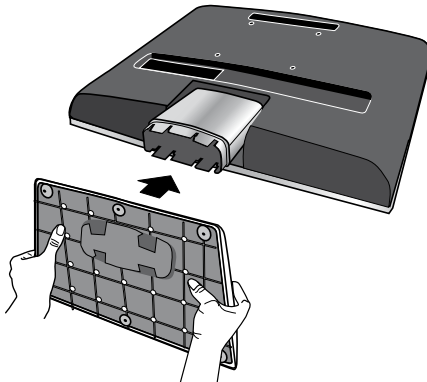

Réglage du téléviseur

- 1 Utiliser un câble d'antenne pour brancher le signal VHF/UHF à la borne ANT. Du téléviseur LCD (cf. page 15-18).
- 2 Brancher le cordon d'alimentation c.a. à l'arrière de la télévision et brancher le cordon d'alimentation dans la prise murale.
- 3 Insérer les deux piles fournies dans la télécommande.

Étape 1 Glisser le couvercle arrière vers le haut pour ouvrir le compartiment à piles de la télécommande.

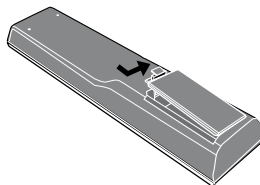

Étape 2 Insérer deux piles de type AAA. Assurez-vous que les extrémités (+) et (-) des piles correspondent avec les extrémités indiquées sur le compartiment à piles. Replacer le couvercle en place.

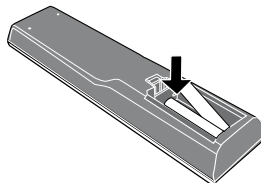

Ne pas utiliser de nettoyants corosifs (nettoyant pour porcelaine, acier inoxydable, toilette ou à four etc.) sur la télécommande car cela pourrait l'endommager.

- 4 Brancher un autre dispositif AV externe (cf. page 17-20).

Votre téléviseur LCD

Vue latérale avant/gauche/droite et commandes

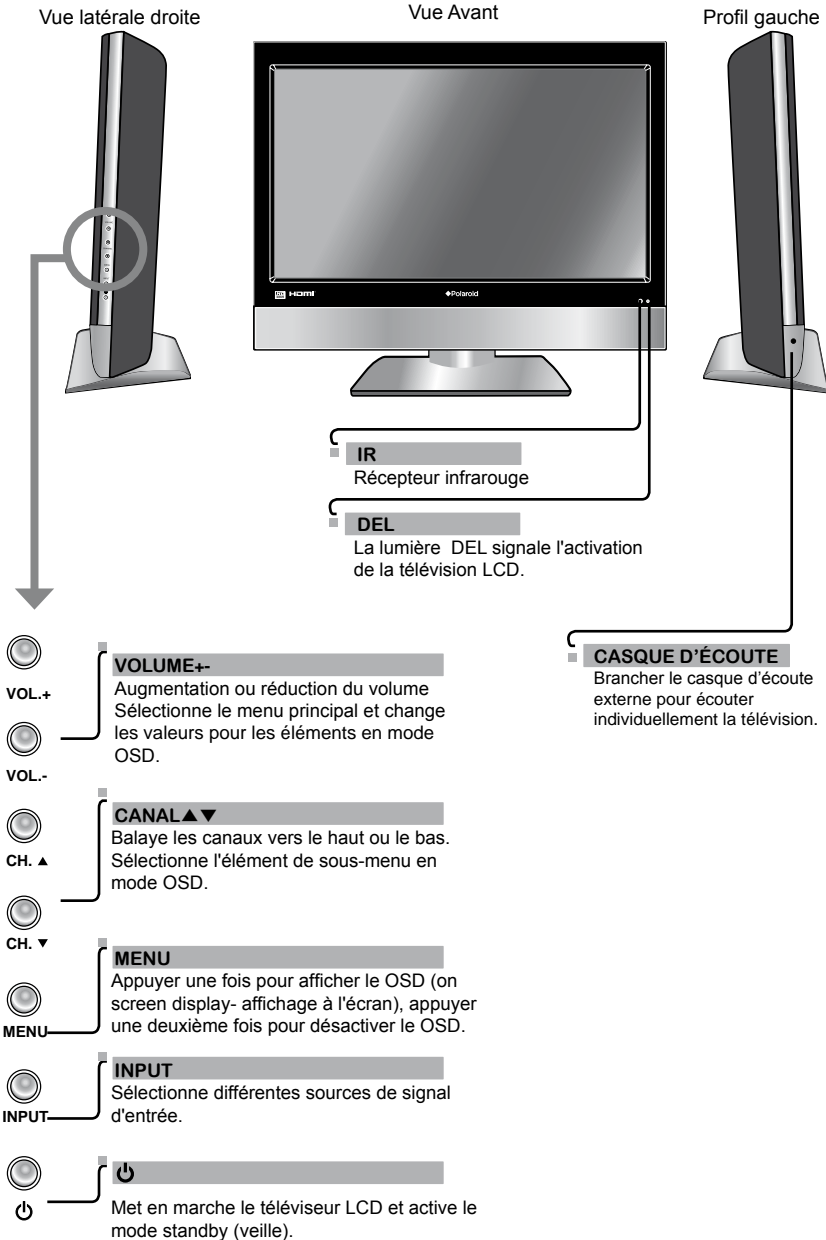

Vue arrière et connecteurs

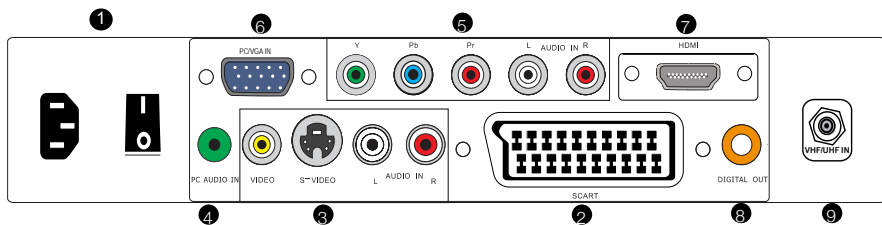

ARTICLE	DESCRIPTION
1 Interrupteur général AC/IN	Pour brancher le cordon d'alimentation AC à cette prise./ Vérifier que cet interrupteur est sur ON (La diode rouge s'allume au centre et en bas du téléviseur).
2 AV1 PÉRITÉLÉVISION	Brancher à un équipement externe à l'aide d'une prise SCART. Cette entrée Scart sert à transmettre les signaux audio et CVBS/YC/RGB+CVBS. RGB,S-VIDEO d'un dispositif externe à votre téléviseur.
3 AV2 S-VIDÉO/AUDIO (L/R)	Pour brancher les prises de sortie S-VIDÉO et de sortie Audio de votre équipement vidéo.
4 AV3 VIDÉO/AUDIO(L/R)	Pour brancher sur les prises de sortie A/V de votre appareil vidéo.
5 AV4 Y, Pb, Pr /AUDIO(L/R)	Pour brancher les prises vidéo composantes (Y, Pb, Pr) et les prises audio (L/R) de votre lecteur DVD, HDTV ou appareil vidéo.
6 AV5 Entrées VGA IN/PC AUDIO IN	Pour brancher un PC ou d'autres dispositifs à l'aide d'une interface VGA.
7 AV6 ENTRÉE IMHD	Pour brancher à des dispositifs à interface HDMI.
8 SORTIE NUMÉRIQUE	Pour brancher à une prise de sortie numérique d'un appareil audio externe numérique.
9 Entrée VHF/UHF	Pour brancher l'entrée RF du câble ou de l'antenne VHF/UHF pour recevoir les canaux de définition standard.

Votre télécommande

1 POWER

Met en marche le téléviseur LCD et active le mode standby (veille).

2

Interrompt temporairement le son de la TV LCD et la rétablit.

3 ATV/DTV

Pour passer au mode ATV (analogique) ou numérique (DTV).

4 0-9

Pour sélectionner une chaîne et passer à une chaîne en utilisant les touches numériques 0 à 9.

5 GUIDE

En mode DTV, la touche GUIDE affiche le guide de programmation électronique à l'écran.

6 CH. +/-

Pour passer à la chaîne suivante et précédente.

7 VOL. +/-

Augmente ou réduit le volume.

8 SLEEP

Réglage de la Mise en Veille de la TV LCD
 - Appuyer sur la touche SLEEP pour sélectionner le temps en minutes : 15, 30, 60 minutes ou mode désactivé. Le temporisateur commence le compte à rebours en fonction du nombre de minutes sélectionné.
 a. Pour vérifier le temps restant, appuyer une fois sur la touche SLEEP.
 b. Pour annuler la mise en veille, appuyer plusieurs fois sur la touche SLEEP jusqu'à ce que OFF s'affiche.
 c. Si vous éteignez l'appareil après avoir programmé la mise en veille, le réglage s'efface.

9 CH. LIST

Pour afficher la liste et le nom de tous les canaux.

SUBTITLE

Appuyez sur la touche SUBTITLE pour afficher le sous-titre diffusé avec le programme affiché à l'écran.

10

Pour allumer ou éteindre la fonction de télétexte.

11 I-II

Permet de faire défiler les options de son :
 MONO/DOUBLE/STÉRÉO.

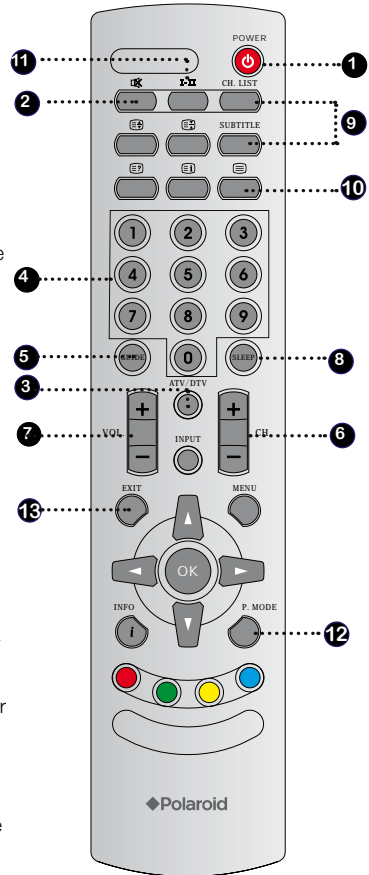

12 P.MODE

Sélection du mode image : Personnalisé, Vif, Standard, Doux.

13

EXIT
 Pour quitter le menu OSD (affichage à l'écran).

14 MENU

Il affiche le menu OSD
(affichage à l'écran)

15 ▲▼◀▶ OK

Vous permet de parcourir, choisir et régler les options l'OSD

16 INFO

Appuyer une fois affiche une variété d'informations telles que la chaîne actuelle et la source d'entrée.

17 INPUT

Pour naviguer entre les différents signaux d'entrée :

TV → AV1 (SCART) → AV2 (S-VIDEO) → AV3 (CVBS) → AV4 (Y Pb Pr) → AV5 (VGA) → AV6 (HDMI) → DTV

18 

Il affiche l'indice principal du mode TÉLÉTEXTE.

18 

Il affiche les informations cachées tel que la réponse à un quiz en mode TÉLÉTEXTE.

18 

Il congèle un passage de plusieurs pages à l'écran en mode TÉLÉTEXTE.

18 

Il affiche la partie supérieure, inférieure ou toutes les pages pour faciliter la lecture en mode TÉLÉTEXTE.

19 

Pour accéder aux éléments du TÉLÉTEXTE ou aux pages correspondantes.

Les touches colorées permettent d'accéder aux modes interactifs lors de l'utilisation de canaux télévisés numériques/Freeview.

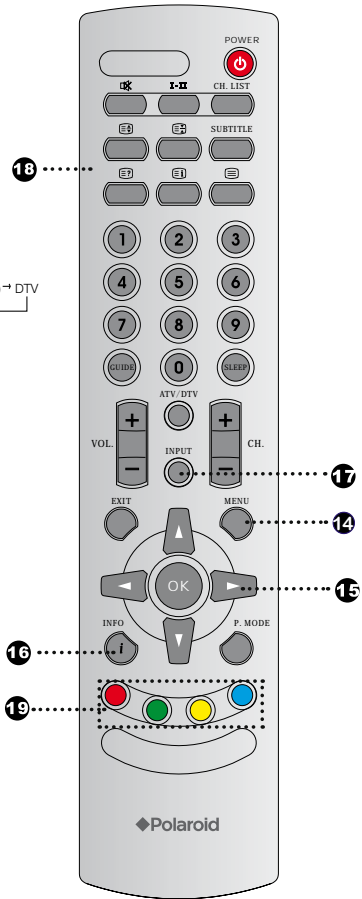

Chapitre 2

Installation du téléviseur LCD

Consulter le manuel d'utilisateur de tout équipement externe à connecter.
 Au moment de connecter tout équipement externe, ne pas brancher les cordons d'alimentation c.a. aux prises murales jusqu'à ce que tous les autres branchements soient complétés.

Brancher un câble de télévision ou une antenne

Prise d'antenne

Les besoins de l'antenne pour une bonne réception de la télévision en couleurs sont plus grands que pour la télévision en noir et blanc. Pour cette raison, il est recommandé de se procurer une antenne extérieure de bonne qualité.

Voici un bref descriptif des types de connexion offerts par les différents systèmes d'antenne.

- Un système à 75 ohms consiste généralement en un câble rond (non fourni) avec connecteur de type F qui peut être raccordé aisément à une borne sans nécessiter d'outils.

Connecteur de type F



Câble coaxial 75 O (rond)

- Un système à 300 O est un câble plat à «deux conducteurs» (non fourni) qui peut être attaché à une borne de 75 O au moyen d'un adaptateur de 300-75 O (non fourni).



Câble à deux conducteurs 300 O (plat)

Utiliser l'un des deux schémas suivants pour effectuer une connexion à une antenne extérieure.
A: Démontre comment utiliser une antenne extérieure mixte VHF/UHF.
B: Démontre comment utiliser une antenne extérieure séparée VHF et/ou UHF.

A. Antenne mixte VHF/UHF

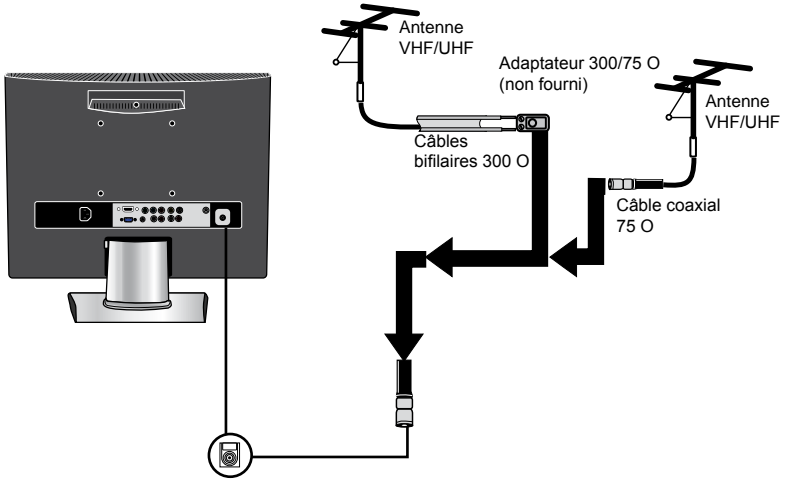

B. Antennes VHF séparées et/ou UHF

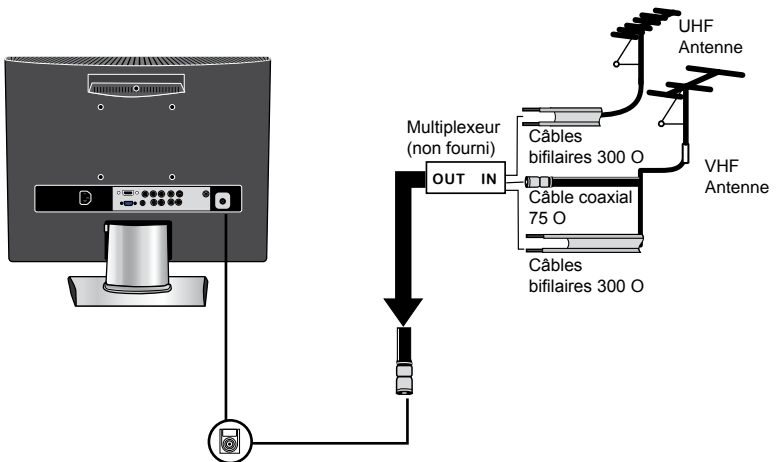

PRISE D'ANTENNE DE TÉLÉVISION CÂBLÉE (CÂBLODISTRIBUTION)

Le présent avis a pour objet de rappeler à l'installateur de systèmes de câblodistribution que l'article 820-40 du Code national de l'électricité contient des recommandations relatives à la mise à la masse de l'appareil et, en particulier, stipule que la terre du câble doit être connectée au système de mise à la terre de l'immeuble, aussi prêt que possible du point d'entrée du câble. Utiliser cette télévision à d'autres fins que l'utilisation privée pour la visualisation de programmes radiotélévisés sur UHF, VHF ou transmis par câblodiffusion pour le public pourrait nécessiter l'autorisation de l'entreprise de câblodiffusion/BCST.

- Un connecteur de câble coaxial de 75 ohms est intégré à l'appareil pour faciliter le raccordement. Pour le raccordement du câble coaxial de 75 O à l'appareil, brancher le câble 75 O dans la borne ANT.
- Certaines compagnies de TV câblée offrent des chaînes par abonnement. Les signaux de ces chaînes par abonnement étant cryptés, un convertisseur/désencrypteur de télévision câblée est généralement fourni au souscripteur par la compagnie de TV câblée.

Ce convertisseur/désencrypteur est nécessaire à la visualisation des chaînes cryptées. (Votre télévision doit être réglée à la chaîne 3 ou 4, habituellement l'une de ces chaînes est utilisée. Si cette information vous est inconnue, il est nécessaire de consulter la compagnie de TV câblée.

Pour des instructions détaillées sur la réception de la TV par câble, consulter la compagnie de TV par câble locale.

L'une des méthodes possibles d'utilisation du convertisseur/désencrypteur fourni par la compagnie de TV câblée est illustrée dans le schéma ci-dessous.

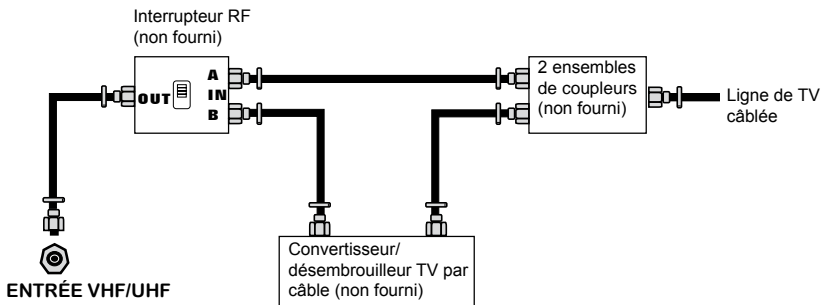

- L'interrupteur RF (non fourni) est nécessaire pour fournir deux entrées (A et B). Régler l'interrupteur RF dans la position A permet la visualisation de toutes les chaînes en clair en utilisant les touches des chaînes de la télévision.
- Régler l'interrupteur RF dans la position B permet la visualisation de toutes les chaînes brouillées par le convertisseur/désencrypteur en utilisant le convertisseur de touches des chaînes.

- 1** Utiliser un câble d'antenne fourni pour brancher le signal TV à la borne de CÂBLE TV du téléviseur LCD.

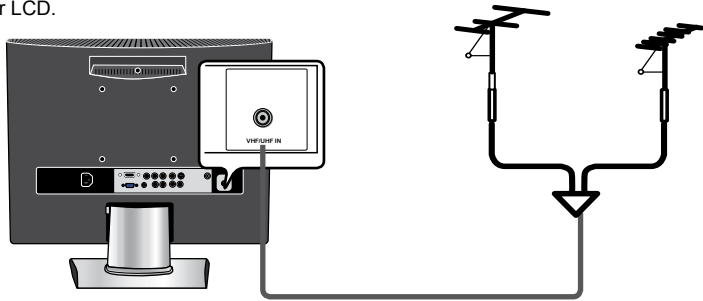

- 2** Brancher un cordon d'alimentation CA à l'arrière du téléviseur et brancher le cordon d'alimentation à la prise murale.

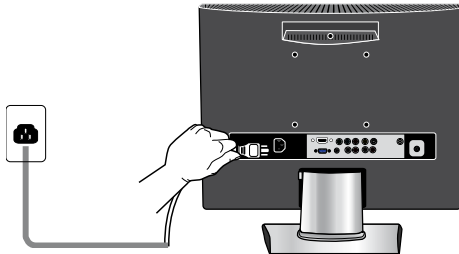

- 3** Appuyer sur la touche POWER de la télécommande pour mettre le téléviseur LCD en marche.
- Après avoir branché une antenne à votre téléviseur LCD et le cordon d'alimentation au téléviseur et à la prise secteur de 230 V AC, allumer l'INTERRUPTEUR à l'arrière du téléviseur. Un voyant rouge s'allume sur le panneau central situé à l'avant du téléviseur.
 - Appuyez sur la touche POWER; le voyant rouge passe au vert et l'écran de première installation affichera :
 - Vérifier qu'une antenne est branchée, appuyez sur la touche OK de la télécommande pour lancer le balayage automatique (APS).
 - Vous verrez brièvement les programmes TV chaque fois qu'un canal est reçu et mémorisé. Dès que le balayage est terminé, vous pouvez appuyer sur les touches CH+/- pour afficher les canaux mémorisés.
 - Pour éteindre l'appareil, appuyer sur la touche POWER. Le voyant vert passera au rouge.
- 4** Appuyer sur la touche SOURCE et choisir le mode TV ou DTV, puis appuyer sur OK pour le sélectionner.
-

Connexion à un lecteur de DVD



- 1** MÉTHODE A (AV4)
 Utiliser un câble composante pour brancher les prises (Y Pb Pr) au lecteur DVD de votre téléviseur LCD
 Utilisez un câble audio pour connecter les prises audio de DVD sur votre poste de TV LCD.

MÉTHODE B (AV2)
 Utiliser un câble Audio pour connecter les prises audio de DVD sur votre téléviseur LCD.
 Utilisez un câble S-Video pour connecter votre poste TV LCD et lecteur DVD.

MÉTHODE C (AV3)
 Utiliser un câble A/V pour connecter les prises de sortie composante du DVD sur votre téléviseur LCD.

MÉTHODE D (AV1)
 Utiliser un câble SCART pour brancher la prise SCART du DVD à la prise SCART du téléviseur LCD.

- 2** Brancher toutes les entrées électriques avant d'allumer votre téléviseur LCD, ou d'autres appareils connectés.
- 3** Appuyer sur la touche POWER pour allumer l'appareil.
- 4** Pour lire un DVD, appuyer sur la touche INPUT (entrée) pour sélectionner AV1, AV2, AV3, AV4.

Branchement d'un magnétoSCOPE et d'une caméra vidéo



1

MÉTHODE A (AV2)

Utiliser un câble Audio pour connecter les prises de sortie audio du magnétoSCOPE et de la caméra vidéo votre téléviseur LCD.
Utilisez un câble S-Video pour connecter votre poste TV LCD et lecteur DVD.

MÉTHODE B (AV3)

Utiliser un câble A/V pour connecter les prises de sortie composites du magnétoSCOPE et de la caméra vidéo sur votre téléviseur LCD.

MÉTHODE C (AV1)

Utiliser un câble SCART pour brancher la prise SCART du magnétoSCOPE à la prise SCART du téléviseur LCD.

2

Brancher toutes les entrées électriques avant d'allumer votre téléviseur LCD. ou d'autres appareils connectés.

3

Appuyer sur la touche POWER pour allumer l'appareil.

4

Pour utiliser la caméra vidéo, appuyer sur la touche INPUT (entrée) pour sélectionner AV2 ou AV3.

5

Pour utiliser le magnétoSCOPE, appuyer sur la touche INPUT (entrée) pour sélectionner AV1, AV2 ou AV3.



"Toutes les caméras ne peuvent pas être branchées à un téléviseur. Veuillez vérifier si vous pouvez connecter votre caméra vidéo. Consultez le guide d'utilisateur pour la compatibilité."

Branchement d'un boîtier de câblodistribution et d'un récepteur satellite

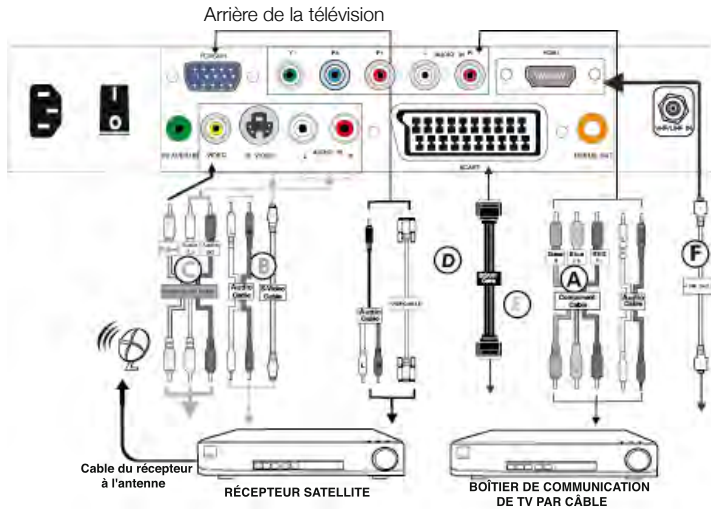

1

Méthode A (AV4) :

Utiliser un câble composante pour brancher les prises Y/Pb/Pr du boîtier de TV par câble au votre téléviseur LCD. Utilisez un câble Audio pour connecter les prises audio du boîtier de communication TV par câble sur votre TV LCD.

Méthode B (AV2) :

Utilisez un câble Audio pour connecter les prises audio du boîtier de communication de TV par câble sur votre TV LCD. Utilisez un câble S-Video pour connecter votre poste TV LCD et boîtier de communication de TV par câble.

Méthode C (AV3) :

Utiliser un câble AV pour connecter les prises de sortie audio du boîtier de câblodistribution à votre téléviseur LCD.

Méthode D (AV5) :

Utilisez un câble VGA à 15 broches pour connecter les prises de sortie RGB du boîtier de TV par câble sur votre TV LCD.

Utiliser un câble pour relier une prise de 3,5 mm à un adaptateur RCA pour les signaux audio.

Méthode E (AV1) :

Utiliser un câble SCART pour brancher la prise SCART du boîtier de câblodistribution à la prise SCART du téléviseur LCD

2

Méthode F (AV6) :

Utiliser un câble HDMI pour connecter le connecteur HDMI du récepteur satellite à votre TV LCD.

3

Brancher toutes les sources électriques avant d'allumer votre téléviseur LCD ou d'autres équipements connectés.

4

Appuyer sur la touche POWER pour allumer l'appareil.

5

Pour utiliser le boîtier de câblodistribution, appuyer sur la touche INPUT (entrée) pour sélectionner AV1, AV2, AV3, AV4, AV5.

6

Pour utiliser votre récepteur satellite, appuyer plusieurs fois sur la touche INPUT (entrée) pour sélectionner AV6.

Branchement d'un récepteur audio

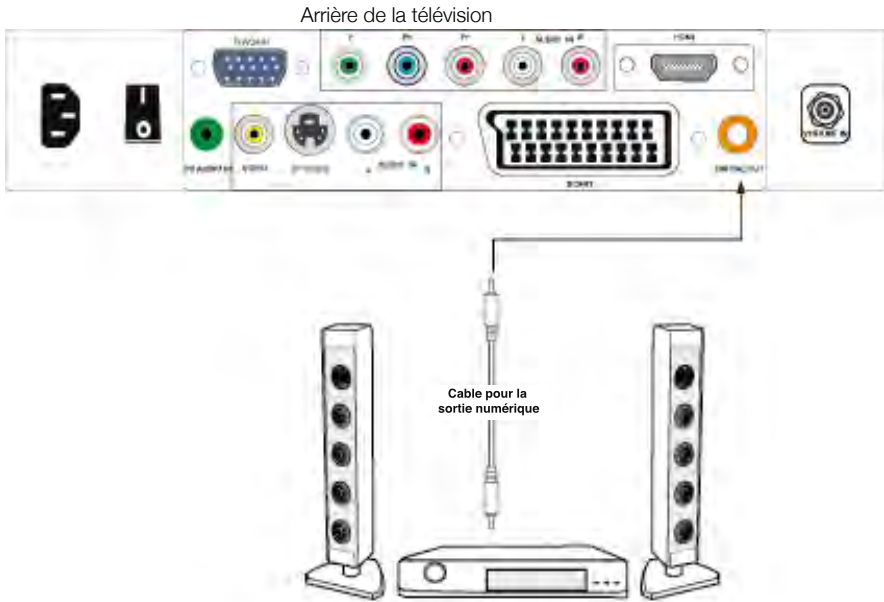

- 1 Utiliser un câble audio pour brancher les prises audio LINE IN du récepteur audio aux prises DIGITAL OUT (sortie numérique) du téléviseur LCD.
- 2 Brancher toutes les entrées électriques avant d'allumer votre téléviseur LCD. ou d'autres appareils connectés.
- 3 Appuyer sur la touche POWER pour allumer l'appareil.

Chapitre 3

UTILISATION DES FONCTIONS

Syntonisation des canaux de télévision

Après avoir branché une antenne à votre téléviseur LCD et le cordon d'alimentation au TV et à la prise AC 230V, utilisez le commutateur à l'arrière du téléviseur pour l'allumer, le voyant rouge s'allumera sur le cadre central de votre téléviseur.

Appuyez sur la touche POWER, le voyant rouge passera au vert et l'écran de première installation affichera :

1. Vérifier qu'une antenne est branchée, appuyez sur la touche OK de la télécommande pour lancer le balayage automatique (APS).

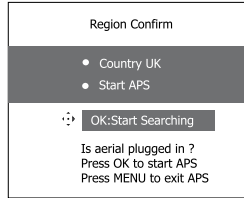

2. Vous verrez brièvement les programmes TV chaque fois que chaque canal est reçu et mémorisé. Une fois le balayage automatique (APS) terminé, le téléviseur passera en mode TV numérique, appuyer sur les touches CH+/- pour visualiser les canaux enregistrés dans la mémoire. Une fois le balayage ATV (analogique) terminé, le mode TV passera automatiquement en mode DTV(numérique) et affichera le premier canal installé. Pour accéder à la télévision analogique, appuyez sur la touche INPUT (entrée) et utilisez les flèches haut et bas pour choisir TV et appuyez ensuite sur la touche OK. Changez les canaux en appuyant sur les touches CH +/- .

Pour éteindre l'appareil appuyer sur la touche POWER, le voyant vert passera au rouge.

Choisir une entrée

Appuyer sur la touche INPUT (entrée) pour afficher la fonction souhaitée (TV/AV). En utilisant les flèches sur la télécommande, mettre en surbrillance la la fonction souhaitée et appuyer sur la touche OK pour la sélectionner.

Sélectionner le canal TV

Appuyer sur la touche CH.+/- sur la télécommande et sur la touche CH.+/- sur le téléviseur LCD TV pour changer les canaux TV.

Vous pouvez sélectionner directement le canal TV souhaité en appuyant sur les touches 1,2 ou 3 etc. sur la télécommande.

Réglage du Volume

Appuyer sur la touche VOL.+/- sur la télécommande ou sur la touche VOL.+/- sur le téléviseur LCD TV pour ajuster le volume.

Couper le son

Appuyer sur MUTE (Sourdine) pour couper le son.

Pour annuler la sourdine, appuyer une nouvelle fois sur la touche MUTE ou appuyer simplement sur la touche VOL +/-.

Mode veille programmable

Appuyez de manière continue sur le bouton SLEEP pour choisir la fonction de mise en veille programmable ou pour choisir les options OFF,15,30,60minutes; lorsque le téléviseur LCD atteint l'heure prééglée, il s'éteindra automatiquement. Si le téléviseur n'a aucun signal d'entrée, il se mettra automatiquement en veille après 15 minutes.

Fonctions du menu OSD

1 Le menu principal permet d'accéder aux menus suivants:

Video	Régler les préférences d'affichage telles que le mode, le contraste, la luminosité, la netteté couleur, ainsi que les options de réglage avancé.
Audio	Régler les préférences et les effets sonores.
Configuration	Régler le standard de couleurs, le standard de son, le balayage automatique APS, la recherche manuelle, le paramétrage des canaux.
Préférences	Régler les préférences telles que le menu à l'écran (OSD), l'écran bleu, la sécurité enfant, le temporisateur, la minuterie OSD, la réinitialisation OSD.
Screen	Régler les préférences de l'écran: taille horizontale, position horizontale, position verticale, phase, syntonisation automatique
DTV (TV numérique)	Le menu DTV propose quatre sous-menus: éditer la liste des canaux, configuration, contrôle parental, EPG (Guide de programmation électronique), vous permettant de paramétrer votre mode DTV comme vous le souhaitez.



2 Appuyer sur la touche MENU de la télécommande. Le menu principal apparaîtra sur l'écran.

3 Utiliser ◀/▶ pour mettre en surbrillance votre option de menu principal puis appuyez sur la touche OK pour enregistrer votre option. Utiliser ▲/▼ pour mettre en surbrillance une option du sous-menu. Utiliser les touches ◀/▶ pour changer la valeur de l'objet. Appuyer sur la touche EXIT pour sortir du menu.

VIDEO

Utiliser ce menu de paramétrage Vidéo pour régler la qualité de l'image qui correspond au mieux à vos exigences. Le Menu vidéo inclut les options suivantes:

OPTION	DESCRIPTION
Picture Mode	Personnalisé : Sélectionner pour les réglages personnalisés. Les images vidéo peuvent être réglées selon les préférences de l'utilisateur dans le mode Image. (Certaines caractéristiques avancées pourraient être incompatibles avec cette fonction.)
	Vivid (vif) : Sélectionner pour augmenter le contraste et la netteté de l'image.
	Standard: Sélectionner pour des réglages d'image standard. Recommandé pour une utilisation domestique.
	Mild (doux) : Sélectionner pour un réglage doux de l'image.
Contrast	Régler la différence entre la luminosité et les zones sombres de l'image.
Brightness	Pour augmenter ou baisser la luminosité.
Colour	Pour ajuster la couleur de 0 à 100.
Tint	Pour régler les tons de l'image. (Non disponible dans toutes les zones.)
Sharpness	Pour augmenter ou baisser la netteté.



Réglage des paramètres VIDÉO

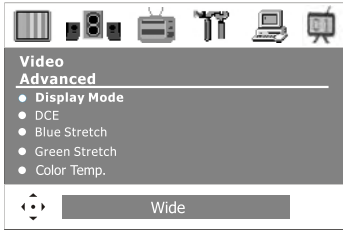

OPTION	DESCRIPTION
Advanced	Display Mode
	Permet de choisir le mode d'affichage entre Large, 4:3, Initial et Zoom.
	DCE
	Permet de régler le DCE entre aucun, bas, moyen ou élevé.
	Blue Stretch
	Cette fonction redonne du naturel aux couleurs bleues.
	Green Stretch
	Cette fonction redonne du naturel aux couleurs vertes.
	Color Temp.
	Pour régler les tons des couleurs entre froid, chaud, standard.

AUDIO

Utiliser ce menu de réglage AUDIO pour ajuster le son, la balance et le volume selon vos exigences.

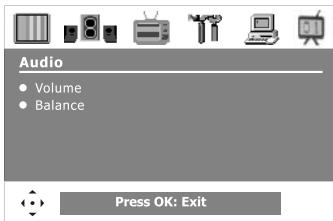

OPTION	DESCRIPTION
Volume	Pour régler le volume selon un paramètre prédéfini.
Balance	Pour régler la balance droite/gauche des haut-parleurs.

Paramétrage (TV analogique)

Le menu de paramétrage est disponible uniquement pour la TV analogique. Utilisez ce menu de paramétrage pour choisir le Standard de couleur, le Standard de son, le Balayage automatique, la Recherche manuelle, le Paramétrage des canaux. Utilisez les flèches haut et bas pour mettre en surbrillance les paramètres souhaités. Appuyez sur la touche OK pour choisir la fonction. Utilisez les flèches droite et gauche pour régler les paramètres. Appuyez sur OK pour confirmer.

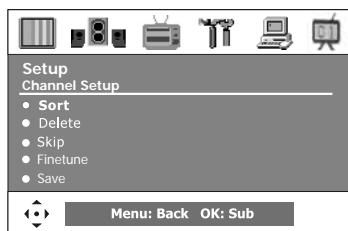
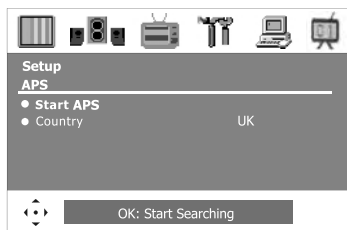

OPTION	DESCRIPTION
Standard de couleurs	Vous permet de choisir le standard de couleur : AUTO,PAL, SECAM, UK = PAL.
Standard de son	Vous permet de choisir le standard de son : DK, BG, I, L/L'.
	DK PAL D/K, SECAM D/K (Europe de l'Est / Chine)
	BG PAL B/G, SECAM B/G (Europe / Europe de l'Est / Asie / Nouvelle Zélande / Moyen Orient / Afrique / Australie)
	I PAL I/II (U.K. / Irlande / Hong Kong / Afrique du Sud)
	L/L' SECAM L/L'
APS	Démarrer le balayage automatique (APS) Appuyer sur OK pour démarrer la Recherche automatique et le processus de sélection automatique. Remarque : La sélection automatique fonctionne uniquement au Royaume-Uni. Pays Permet de choisir le pays: Autriche, Belgique, Suisse, République Tchèque, Allemagne, Danemark, Espagne, France, Finlande, Royaume-Uni, Grèce, Hongrie, Italie, Norvège, Pays Bas, Portugal, Pologne, Suède, Slovénie, Slovaquie, Turquie, Autres pays.
Recherche manuelle	Permet le réglage fin manuel si le signal est trop faible ou si l'image est floue.
Channel Setup	Appuyez sur le bouton ► pour choisir Sélectionner, Effacer, Sauter, Réglage fin, Enregistrer.
	Sort Vous permet de sélectionner manuellement le programme enregistré.
	Delete Vous permet d'effacer le programme enregistré.
	Skip Vous permet de sauter le programme enregistré.
	Fine Tune Vous permet de faire un réglage fin pour le programme enregistré.
	Save Vous permet d'enregistrer le paramètre.

Préférences

Utiliser ce menu de réglage des préférences pour les fonctions suivantes: Affichage à l'écran (OSD), Écran bleu, Sécurité enfant, Temporisateur, Minuterie d'affichage à l'écran (OSD), Réinitialisation d'affichage à l'écran (OSD).

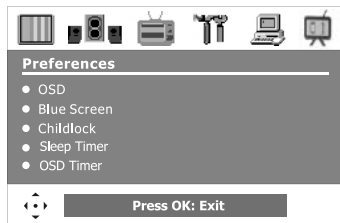

OPTION	DESCRIPTION
OSD	Langue: Vous permet de choisir la langue de l'affichage à l'écran (OSD) entre anglais, français, espagnol, allemand, italien, portugais, hollandais et polonais. Transparence: Vous permet de régler la transparence de 0 à15.
Blue Screen	Vous permet de choisir d'activer ou pas l'écran bleu.
Childlock	Vous permet de choisir d'activer ou pas la sécurité enfant. (Le mot de passe par défaut est 0000. le mot de passe doré est 3796.) Changer le code Pin: Vous permet de changer le code à 4 chiffres.
Sleep Timer	Vous permet de régler la mise en veille programmable pour off, 15min, 30min, 60min.
OSD Timer	Permet de choisir le temps d'affichage du menu à l'écran:5 s,10 s,15 s, 20 s, 25 s
OSD Reset	Vous permet de choisir les paramètres d'usine.

SCREEN (uniquement pour la norme VGA)



OPTION	DESCRIPTION
Horizontal Size	Vous permet d'ajuster la taille horizontale de 0 à 100.
Horizontal Position	Vous permet d'ajuster la position horizontale de l'image.
Vertical Position	Vous permet d'ajuster la position verticale de l'image.
Phase	Vous permet de améliorer la focalisation et la stabilité de l'image.
Auto Sync.	Vous permet de synchroniser automatiquement le signal VGA.

Chapitre 4 Paramétrage DTV OSD



OPTION	DESCRIPTION
Edit Channel List	Permet de bloquer certains canaux non adaptés aux plus jeunes membres de la famille, d'exclure et d'ajouter des canaux sur la liste, selon vos exigences.
Configuration	Ajouter un nouveau canal, régler la langue audio, la langue des sous-titres, selon votre souhait. Mise à niveau du système. Visualiser les information du signal.
Parental Control	Activer ou désactiver le système de protection du menu et permettre le changement du code PIN.
EPG	Guide de programmation électronique

EDIT CHANNEL LIST

Vous pouvez sélectionner le canal en utilisant ▲/▼, le canal surligné en jaune sera affiché dans les fenêtres présentes dans un quart de l'écran.

Vous pouvez bloquer ou débloquer les canaux sélectionnés en appuyant sur le bouton 'ROUGE'. Vous pouvez sauter ou ajouter le canal sélectionné en appuyant sur la touche 'OK'. Un canal bloqué apparaît dans la liste des canaux accompagné d'une icône de blocage (bouton rouge), un canal ajouté apparaît dans la liste des canaux accompagné d'une icône d'ajout (coché).



Paramétrage DTV OSD

Lorsque vous avez terminé l'édition, appuyez sur la touche EXIT pour quitter le menu des canaux favoris. Le menu suivant vous demandera si vous souhaitez enregistrer les changements effectués, utilisez ◀/▶ pour mettre en surbrillance l'option OUI et appuyez sur la touche OK pour enregistrer les changements.

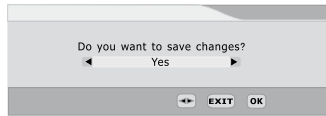

Si un canal est bloqué, vous devez entrer le code PIN choisi dans le menu de contrôle parental pour l'afficher.



Si vous excluez un canal, il ne peut pas être visualisé dans la liste avant de le rajouter (Appuyez sur la touche OK pour faire apparaître le menu des canaux favoris lorsque vous regardez la télévision numérique terrestre). (Dans la liste des canaux, le nom du canal exclu n'est pas présent.)

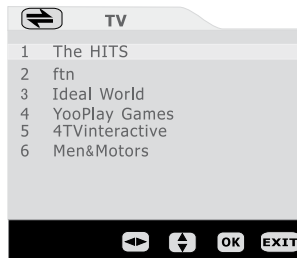

Paramétrage DTV OSD

CONFIGURATION

Mettez en surbrillance l'option Configuration, puis appuyez sur la touche OK pour accéder à l'option choisie. Le menu de configuration est maintenant affiché sur l'écran.

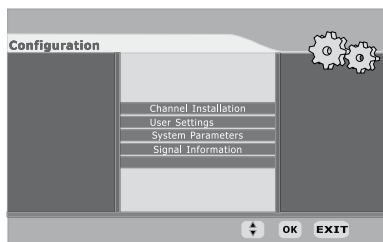

CHANNEL INSTALLATION

Utilisez ces options si vous avez changé l'emplacement ou si vous souhaitez chercher de nouveaux canaux. Appuyer sur la touche OK pour afficher le menu d'installation.

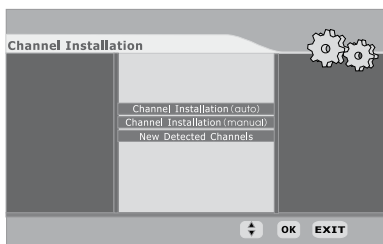

Si vous souhaitez faire une recherche automatique, appuyez sur la touche OK pour continuer. Vous devez choisir ensuite le type d'installation en utilisant les touches ◀/ ▶, puis appuyez sur la touche OK pour démarrer le processus d'installation. Si vous choisissez 'ajouter', les nouveaux canaux seront ajoutés à la liste. Si vous choisissez 'nouveau', les nouveaux canaux remplaceront les canaux précédents dans la liste.

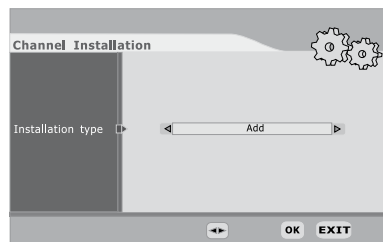

Paramétrage DTV OSD

Si vous souhaitez installer les canaux vous-même, utilisez les touches ▲/▼ pour mettre en surbrillance l'option d'installation manuelle, puis appuyez sur ok pour effectuer l'installation. Vous choisissez d'abord le type d'installation, puis vous accédez au menu suivant. Utiliser ◀/▶ pour choisir l'option du canal, puis les graphiques du niveau de signal et la qualité du signal vous permettront de savoir si vous pouvez trouver les canaux. Vous devez choisir le canal dont la barre de qualité du signal est aussi élevée et appuyez ensuite sur la touche OK pour un balayage des canaux.

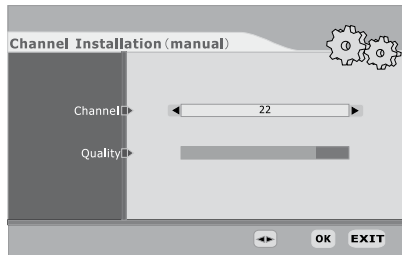

NEW DETECTED CHANNELS

Le menu des nouveaux canaux détectés vous indique les canaux récemment ajoutés à la liste. L'icône du type de programme est affichée à côté du nom de canal.

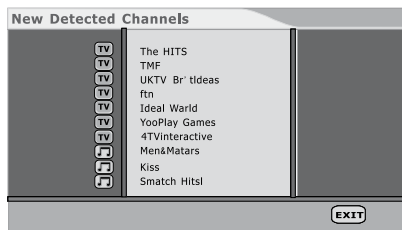

Paramétrage DTV OSD

Utiliser les touches ▲/▼ pour mettre en surbrillance les paramètres de l'utilisateur dans le menu de configuration, puis appuyer sur OK pour afficher le menu.

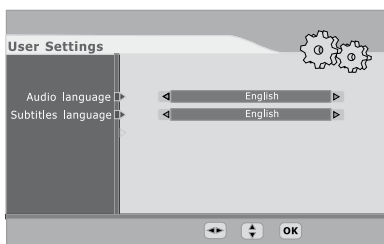

AUDIO LANGUAGE

Cette fonction vous permet de choisir la langue d'un canal diffusé en plusieurs langues. Mettez en surbrillance la ligne Langue audio dans les paramètres et utilisez les touches ◀/▶ pour choisir les langues.

SUBTITLE LANGUAGE

Cette fonction permet de choisir la langue de sous-titres souhaitée si des sous-titres sont disponibles. Mettez en surbrillance la ligne Langue des sous-titres dans les paramètres et utilisez les touches ◀/▶ pour choisir les langues.

SYSTEM CONFIGURATION

Utilisez les touches ▲/▼ pour mettre en surbrillance les paramètres du système dans le menu de configuration menu, puis appuyer sur OK pour afficher le menu.

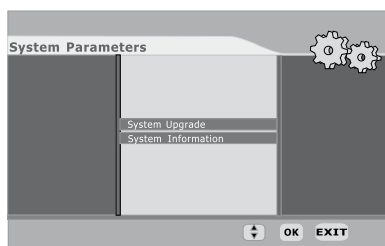

SYSTEM UPGRADE

Mettez en surbrillance la Mise à niveau du système dans le menu de configuration du système et appuyez sur OK pour afficher le menu de mise à jour. Appuyez sur OK pour mettre le système à jour. Les nouveaux pilotes se mettent à niveau automatiquement.

Paramétrage DTV OSD

SYSTEM INFORMATION

Mettez en surbrillance les informations du système dans le menu de configuration et appuyez sur OK pour afficher le menu. Vous pouvez visualiser les informations liées au système dans ce menu, mais vous ne pouvez pas les modifier. Appuyez sur OK pour quitter.

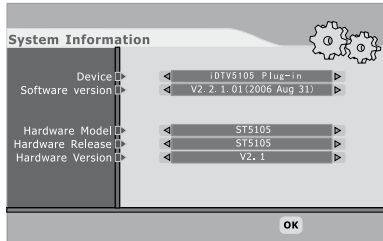

SIGNAL INFORMATION

Mettez en surbrillance les informations du signal dans le menu de configuration et appuyez sur OK pour l'afficher. Choisissez l'option du canal en utilisant les touches ◀/ ▶ sur la télécommande. Le niveau du signal et la qualité du signal du canal concerné par la mise à jour du pilote peuvent être observés sur les deux graphiques. Les graphiques du niveau du signal et de la qualité du signal vous indiquent si vous pouvez trouver le canal respectif. Si la barre de qualité du signal est aussi élevée, cela indique la présence d'une fréquence numérique et des canaux numériques que vous pouvez trouver.

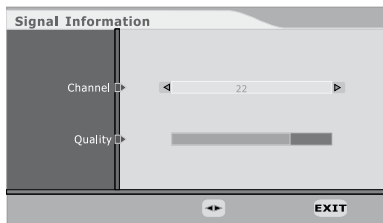

Paramétrage DTV OSD

PARENTAL CONTROL

Mettez en surbrillance la ligne de contrôle dans le menu de contrôle parental et utilisez les touches ◀/▶ pour choisir les options activer et désactiver. Utilisez cette option pour activer la fonction, vous pourrez ensuite modifier les autres éléments.

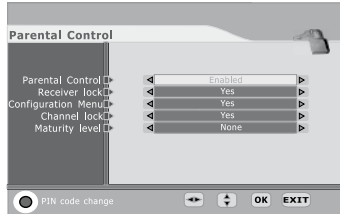

RECEIVER LOCK

Lorsque vous allumez votre téléviseur et que vous sélectionnez l'option DTV INPUT, vous devez entrer le code PIN afin de pouvoir visualiser le programme DTV.

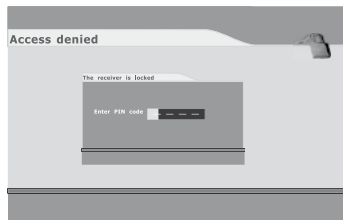

CONFIGURATION MENU

Si vous choisissez l'option OUI, vous devez entrer le code PIN avant d'accéder au menu de configuration.

CHANNEL LOCK

Si vous choisissez l'option OUI, avant d'accéder aux canaux bloqués dans la liste d'édition vous devez entrer le code PIN.

MATURITY LEVEL

Il existe 18 niveaux au total. Si vous choisissez un nombre (1-18), 15, par exemple, cela signifie que le contenu des canaux n'est pas adapté pour les membres de la famille en dessous de 15 ans, le code PIN devra être inséré pour visualiser ces canaux. (L'information du niveau de maturité doit être diffusée avec ces programmes.)

Paramétrage DTV OSD

PIN CODE CHANGE

Appuyer sur la touche 'ROUGE' fera apparaître le menu de changement du code PIN. Entrez le code précédent en utilisant les touches 0-9 sur la télécommande, puis entrez le nouveau code deux fois pour le confirmer et le menu disparaîtra (Le code PIN pré-réglé est 0000). Appuyez sur EXIT pour quitter sans enregistrer le nouveau code.

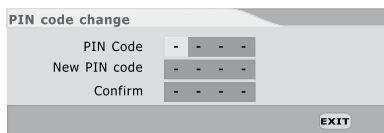

Appuyez sur OK pour enregistrer les modifications et quitter le menu de contrôle parental. Appuyez sur EXIT Appuyez sur OK pour quitter le menu de contrôle parental sans enregistrer les modifications.

EPG

Vous pouvez accéder au menu EPG (Guide de programmes électronique) en appuyant sur la touche GUIDE; vous pouvez le quitter en appuyant à nouveau sur la même touche. Ce programme est en surbrillance. Utiliser les touches Canal Suivant / Canal Précédent ▲/▼ pour changer les canaux et visualiser les autres programmes sur le canal sélectionné. Appuyer sur les touches de navigation Flèche haut/Flèche bas pour défiler et visualiser le contenu du programme.

Un EPG sur 7 jours est disponible, vous pouvez visualiser le canal les autres jours en utilisant les flèches de navigation droite et gauche ◀/▶.



Une courte description du canal en surbrillance est présente sous la fenêtre de l'image et vous pouvez visualiser une description détaillée en appuyant sur les touches INFO ou OK et en appuyant à nouveau sur cette touche, vous pouvez fermer la fenêtre.



Guide de dépannage



Avant de consulter le personnel d'entretien, vérifiez le tableau suivant pour découvrir la possible cause de la panne et sa possible solution.

Le poste de TV ne s'allume pas.

- 1 Vérifiez que le téléviseur est bien branché.
- 2 Les piles de la télécommande sont déchargées.
- 3 Remettez des piles neuves du même type.

Aucune image, aucun son

- 1 Vérifiez le câble d'interface entre la TV et l'antenne/le câble de TV.
- 2 Appuyer sur la touche POWER de la télécommande.
- 3 Appuyez sur la touche TV de la télécommande, puis sur la touche INPUT (entrée) à plusieurs reprises pour sélectionner les entrées vidés connectées.

Mauvaise image, bon son

- 1 Vérifiez le câble d'interface entre la TV et l'antenne/le câble de TV.
- 2 Essayer un autre canal : la station pourrait rencontrer des problèmes de diffusion.
- 3 Régler les options de luminosité/contraste dans le menu VIDÉO.

L'image est bonne, le son est mauvais

- 1 Le son est peut-être mis en sourdine. Appuyer sur la touche  de la télécommande.
- 2 Appuyez sur le bouton VOL+ pour augmenter le volume.

Audio parasite.

- 1 Éloigner tout appareil à infrarouge du téléviseur.

Fonctions clés

Terminaux audio/vidéo variés pour la connexion d'équipement externe

- 1 jeu de bornes d'entrée composites A/V
- 1 borne d'entrée SCART
- 1 jeu d'entrées vidéo composantes
- 1 borne d'entrée VGA/ Audio
- 1 borne d'entrée HDMI/audio
- 1 prise d'écouteur

Interface multimédia haute définition (IMHD)

- L'interface multimédia haute définition (HDMI) est un petit interconnecteur convivial qui peut supporter jusqu'à 5 Gbps de vidéo et audio combinés dans un seul câble. Ce système élimine les coûts, la complexité et le désordre causés par l'utilisation de plusieurs câbles pour brancher les systèmes audiovisuels actuels.

Composante d'entrées vidéo TVHD

- Elle vous offre la meilleure qualité vidéo pour les connexions DVD (480p) et boîte numérique (HD1080i, 720p).

Réduction numérique du bruit 3D

- Cette fonction peut réduire numériquement le bruit image pour augmenter la qualité de l'image.

Fonction WSS (Échelle Grand Écran)

- Cette fonction peut automatiquement convertir le signal TV et l'afficher avec tout format d'écran (4:3/16:9).

Syntoniseurs ATV et DTV intégrés

- Le syntoniseur numérique intégré permet la réception de télédiffusion numérique sans l'ajout d'une boîte numérique.

MODES D'AFFICHAGE

Pour les modes d'affichage indiqués ci-après, la résolution de l'écran a été optimisée pendant la production pour les modes d'affichage indiqués ci-dessous.

Si le signal du système est similaire au mode de signal standard, l'écran s'ajustera automatiquement. Si le signal du système n'est pas similaire au mode de signal standard de l'écran, réglez la résolution de l'écran en consultant le guide d'utilisation de votre carte vidéo, autrement le mode vidéo ne sera pas accessible.

Signal vidéo (VGA Standard)

Résolution (Dot X Line)	Verticale Fréquence (Hz)	Fréquence horizontale (kHz)
640 x 480	59.94	31.46
	72.80	37.86
	75.00	37.50
800 x 600	60.31	37.87
	72.18	48.07
	75.00	46.87
1024 x 768	60.00	48.36
	70.06	56.47
	75.02	60.02

Caractéristiques

Panneau LCD	Format du panneau	TFT 15,4"/39cm	TFT 19"/48cm
	Luminosité	200	300
	Taux de contraste	400:1	850:1
Résolution maximum		1280x800	1440x900
Connecteur d'entrée	VIDEO (Vidéo)	1	1
	S-VIDÉO	1	1
	Entrée YPbPr/ AUDIO (L/R)	1	1
	ENTRÉE AUDIO IN(L/R)	1	1
	ENTRÉE PC/VGA IN	1	1
	ENTRÉE IMHD	1	1
	ENTRÉE PC AUDIO IN	1	1
	COAXIAL	1	1
	CASQUE D'ÉCOUTE	1	1
	ENTRÉE VHF/UHF	1	1
Source d'alimentation		AC100~240V, 50/60HZ, 1,2A	AC100~240V, 50/60HZ, 1,2A
Consommation d'énergie		50 W, standby (veille) < 5 W	65 W, standby (veille) < 5 W
Dimensions		H 15,2 po. x L 13,6 po. x P 5,2 po. H 38,6 cm x L 34,5 cm x P 13 cm	H 18 po. x L 15,9 po. x P 5,2 po. 45.7cm P x 40.4cm H x 13cm
POIDS		7 LB	10,8 LB