

Building a better future

Global Leader

www.hyundai-ce.com

Remorquage électrique / Camions à plateau

40T/15P



* L'illustration peut présenter des équipements disponibles en option.

 **HYUNDAI**
HEAVY INDUSTRIES CO., LTD.

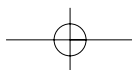



Le remorquage électrique respectueux de l'environnement / Camions à plateau

Révolution de la productivité dans l'industrie des matériaux !

Maximisez la productivité de votre activité grâce à nos puissants et agiles camions à propulsion électrique.

Notre grande expérience dans la production d'équipements de construction nous permet de répondre aux exigences de nos clients.

Les 40T/15P, fabriqués par Hyundai, sont économiques, respectueux de l'environnement et d'entretien aisé. De même, leur plus grande manœuvrabilité et leur silence font de ces camions, l'un des camions les plus utilisés pour le remorquage dans les entreprises de commerce et de distribution dans le monde.



■ La fonction anti-recul assure un redémarrage en douceur même en pente sans mouvement vers l'arrière.

■ Antiroulis désactivé : Cette fonction est conçue de manière à ce qu'un véhicule à l'arrêt face vers le bas ne prenne pas de la vitesse après avoir relâché la pédale de frein. Le véhicule utilise pour ce faire le courant électrique généré comme force de freinage. Même en descente, le système contrôle votre vitesse.

■ Adaptation CONVERTISSEUR CC-CC CARACTERISTIQUE

- Haute fréquence (fonctionnement silencieux)
- Protection contre les court-circuits, la surcharge, la polarité inversée
- Régime de protection IP67
- Amélioration de la sécurité et des performances pendant le fonctionnement
- Amélioration de la maintenance et de la durabilité

Série de camions de remorquage/à plateau Hyundai

40T/15P

Silencieux et respectueux de l'environnement 40T/15P

Les camions de remorquage à propulsion électrique / à plateau de Hyundai garantissent un fonctionnement silencieux et respectueux de l'environnement dans tous les types d'activités ; des usines automobiles aux usines d'alimentation.



Support d'informations

Une zone située à droite peut être utilisée pour conserver les papiers administratifs pendant le travail.



Volant réglable

Pour un confort maximal de l'opérateur, le volant peut être réglé sur la position souhaitée.



Accélérateur

Un système d'accélération sans contact est installé pour améliorer la durabilité de la machine.



Marches

Les marches antidérapantes sont conçues pour un accès sûr et aisé à votre camion.



Vérification rapide et aisée du niveau d'huile

Facilité de la maintenance d'huile grâce au accès aisés.



Servo direction hydraulique des roues avant

La servodirection hydraulique réduit la fatigue de l'opérateur et offre un contrôle de la direction rapide et aisé.



Espace de l'opérateur optimal

Espace ergonomique créé pour offrir un espace optimal et donner le sentiment de conduire une voiture.



Tableau de bord

Tous les interrupteurs et témoins sont centralisés dans un tableau de commande parfaitement disposé.



Système de frein de stationnement

Le levier de stationnement demande moins d'effort à l'opérateur.

Dimensions

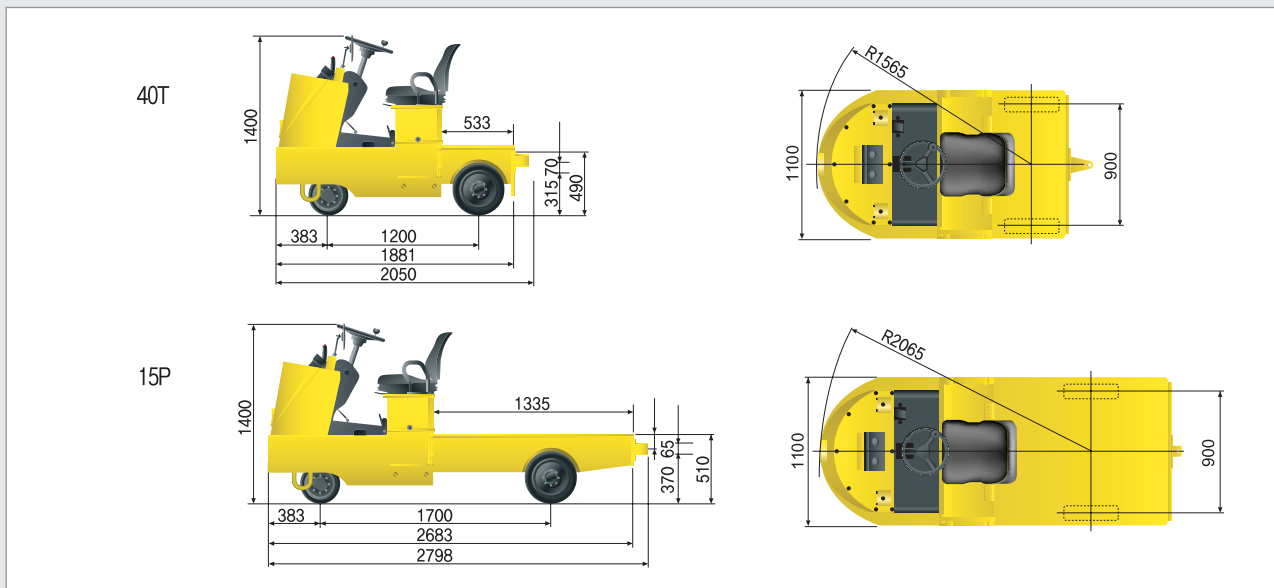

Spécifications

Description		Unité	40T	15P	
PERFORMANCES	Capacité	kg	4000	1500	
	Vitesse de déplacement	Chargé	km/hr	8	8
		Déchargé	km/hr	10	10
	Rayon de braquage extérieur	mm	1565	2065	
DIMENSIONS	Longueur totale	mm	2050	2798	
	Largeur totale	mm	1100	1100	
	Hauteur totale	mm	1400	1400	
	Empattement	mm	1200	1700	
	Voie – Arrière	mm	900	900	
	Poids (à vide)	kg	1250	1200	
TRANSMISSION	Moteur d'entraînement		kw	2,7	2,7
	Batterie	Tension	V	48	48
		Capacité	AH/5HR	280	280
Type de commande		-	S.E.M	S.E.M	
PNEU	Taille, avant	-	Φ 305x127(1)	Φ 305x127(1)	
	Taille, arrière	-	4.00-8(2)	5.00-8-8PR(2)	

* Les matières et les spécifications peuvent faire l'objet de modifications sans préavis. Les valeurs système métrique sont précises mais les mesures américaines sont arrondies.

- Option : gyrophare, pneus avant uréthane, pneus non marquant et pont cargo, siège à suspension, bavette.

HYUNDAI
HEAVY INDUSTRIES CO., LTD.
CONSTRUCTION EQUIPMENT DIVISION

HEAD OFFICE 1 CHEONHA - DONG, DONG-KU, ULSAN, KOREA
(Sales Office) TEL : (82)52)230-7970-7729 FAX: (82)52)230-7979-7720
U.S. Operation Hyundai Construction Equipment U.S.A., Inc.
955 ESTES AVENUE, ELK GROVE VILLAGE IL, 60007
TEL : (1)847-437-3333 FAX : (1)847-437-3574
European Operation Hyundai Heavy Industries Europe N.V.
VOSSENDAAL 11, 2440 GEEL, BELGIUM
TEL : (32)14-562200 FAX : (32)14-593405-06

VEUILLEZ CONTACTER

www.hyundai-ce.com

FR - 2006. 6 rev.0