



Getz



HYUNDAI



**Getz**





## Venez à la rencontre de la Getz

Avec son style moderne et élégant et sa nouvelle face avant, la Getz apporte une touche de fraîcheur et d'originalité. La Getz est bien dans son temps avec son vaste espace intérieur. Sous sa robe de séductrice, la Getz prendra soin de vous et de vos passagers. La Getz possède tout ce que vous souhaitez et bien plus encore.



Modèle de jantes indisponible en France

## L'élégance par le Design

Sur la Getz, aucun élément n'a été laissé de côté. Regardez-la et observez la subtile combinaison du style et de la fonctionnalité jusque dans les moindres détails. Du design des feux avant et arrière – particulièrement élégants – à la courbure du toit en passant par le bombage des passages de roue, la Getz réussit le tour de force d'être agréable à regarder quel que soit l'angle où l'on se trouve.







## Monospace partout

La Getz est un subtil mélange d'esthétisme et de fonctionnalité. Le design de la Getz a été pensé pour vous procurer d'intenses sensations de conduite. La ligne de monospace profite tout autant à l'élégance du profil qu'à la très importante surface vitrée qui permet une excellente vision de l'extérieur.

Disponible en cinq portes, équipée d'un coffre à hayon et d'une banquette arrière rabattable, la Getz est extrêmement polyvalente. Que vous soyez seul(e) ou avec votre petite famille, la Getz répondra à vos attentes et satisfera tous vos besoins.









Le tableau de bord de la Getz concilie esthétique et fonctionnalité.  
Les commandes sont à portée de main et faciles à utiliser.  
Les compteurs et les informations de conduite sont parfaitement lisibles et rassemblés de façon logique.  
La prise en main de la Getz vous sera instantanée.





## Une habitabilité surprenante

Vous serez surpris par l'espace intérieur. Une voiture si compacte et tant de volume intérieur. C'est étonnant mais c'est pourtant ce que vous offre la Getz pour vous et vos bagages. A ce volume intérieur s'ajoute un confort remarquable grâce à des sièges conçus pour offrir une assise et un maintien parfaits.



Sellerie intérieure de la version PACK Confort III





Sellerie de la version PACK Sound  
Boîte automatique disponible avec moteur 1.4L PACK Confort III

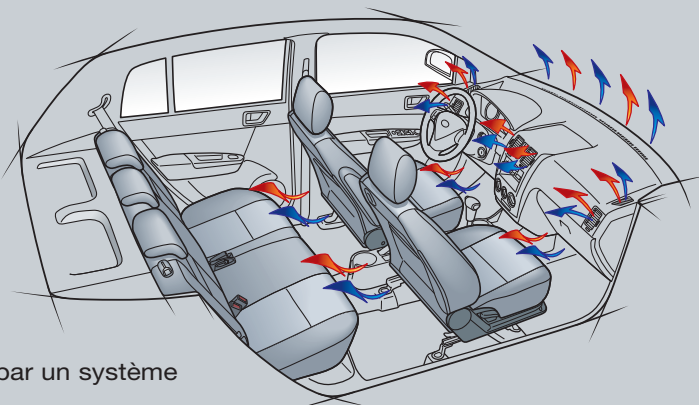

Afin que la température à l'intérieur de la Getz soit toujours agréable, nous l'avons équipée d'un puissant système de ventilation complété par un système d'air conditionné.

## Petite à l'extérieur, grande à l'intérieur

La Getz offre plusieurs configurations de modularité intérieure. Dans un premier temps, la Getz offre 5 vraies places avec pour chacun des passagers un appui-tête réglable en hauteur et une ceinture trois points. Ensuite, la banquette arrière peut être rabattue 1/3 ou 2/3 pour agrandir le volume de coffre et laisser une ou deux places assises. Enfin, la banquette peut être totalement rabattue libérant un volume de près de 987 litres.

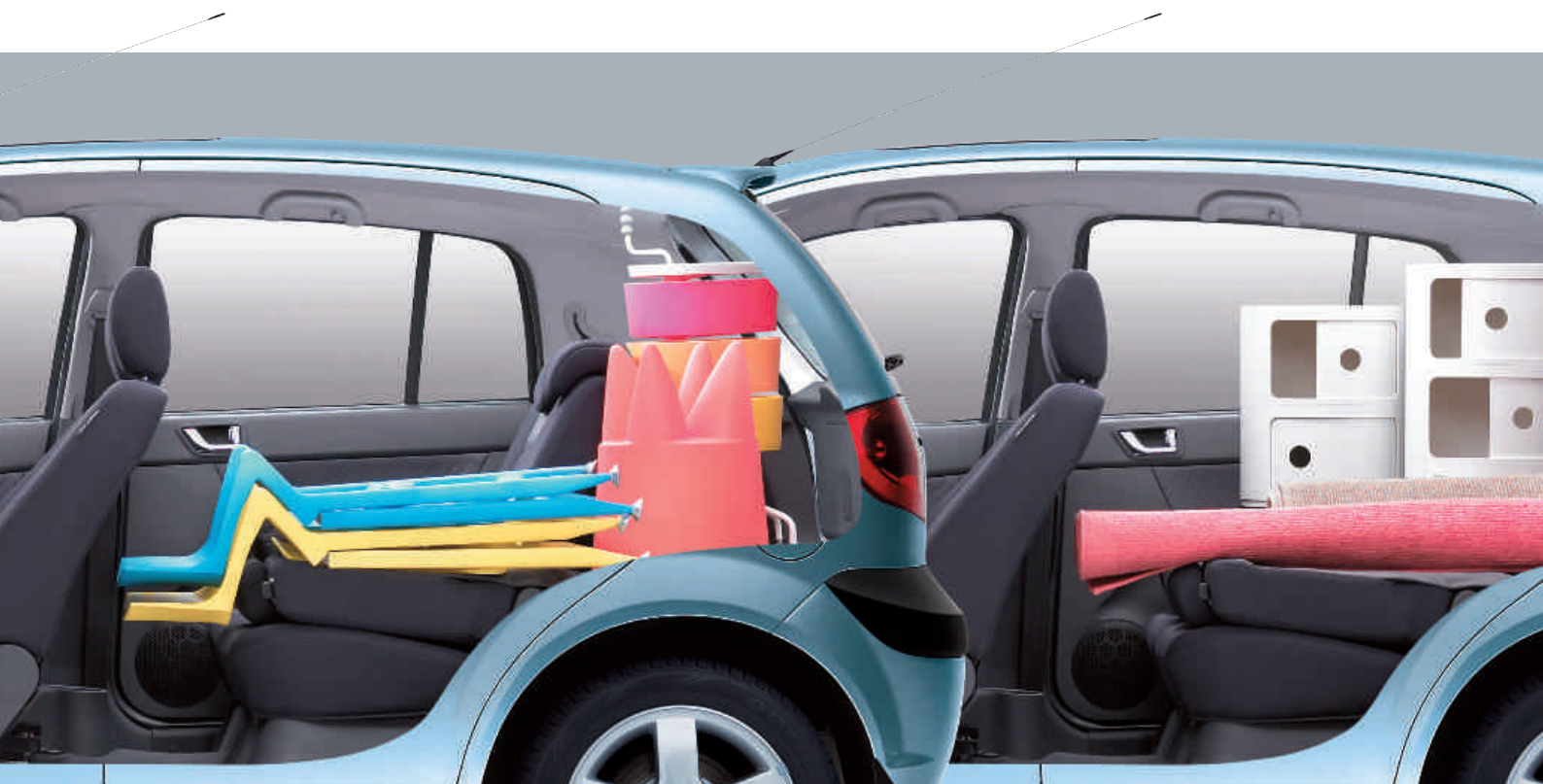

La sécurité et le confort furent une priorité lors de la conception de la Getz. C'est pourquoi la Getz possède un large pare-brise assurant une excellente vision sur l'extérieur et permettant de mieux appréhender les conditions de circulation.

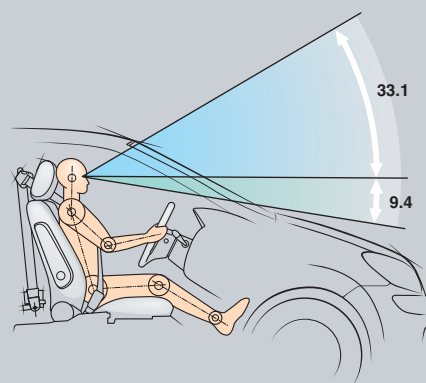





La banquette arrière se rabat en deux étapes. D'abord, vous poussez le dossier vers l'avant puis vous basculez la banquette toute entière et le tour est joué. Vous avez un plancher totalement plat.

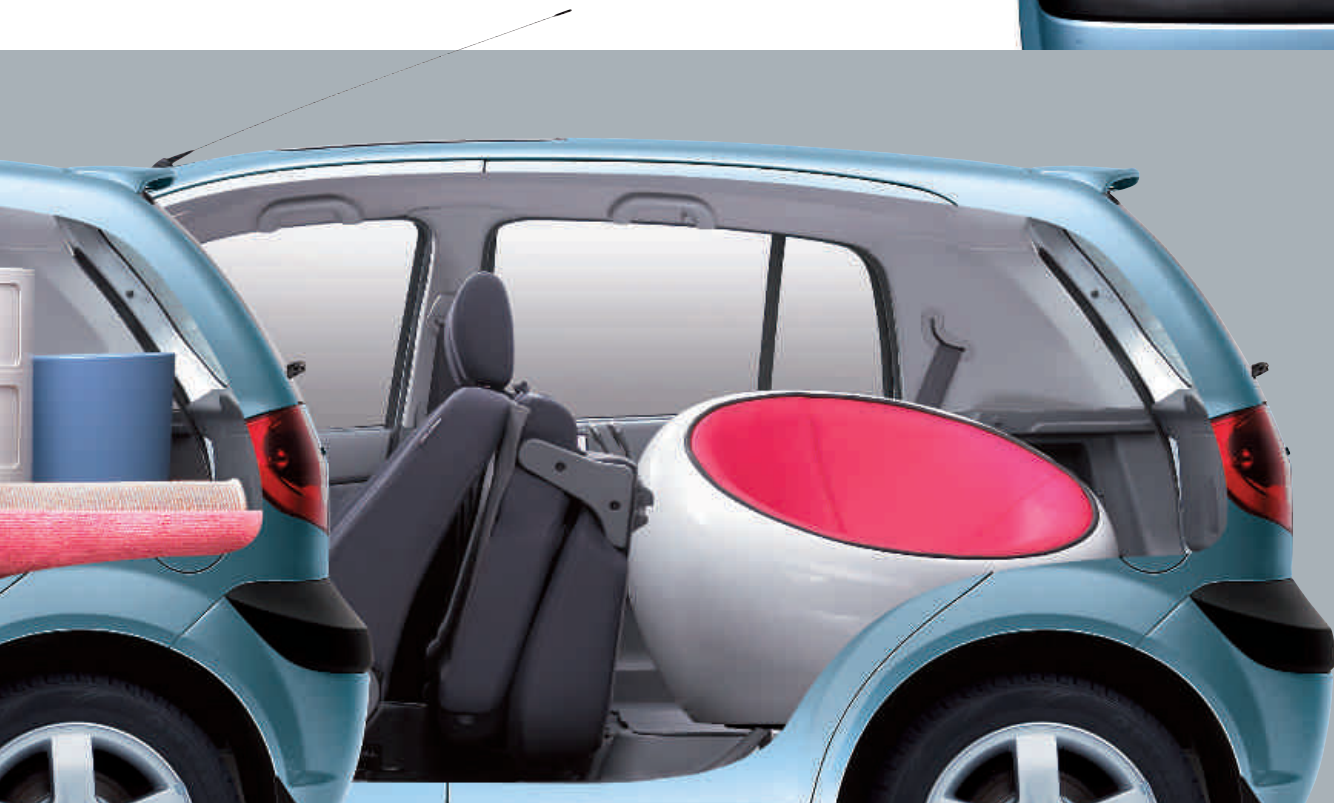

Avec ses nombreux équipements et aspects pratiques, la Getz s'adapte à tous vos besoins. Tout a été étudié dans les moindres détails pour que vos parcours soient des plus plaisants. C'est la somme de tous ces détails qui vous fera aimer la Getz et vous ne pourrez plus vous en passer.



### Sécurité passive

La Getz est équipée d'airbags frontaux et d'airbags latéraux tête/thorax (selon versions) afin d'éviter au maximum le risque de blessures graves en cas de chocs.



### Sécurité active

Pour assurer un freinage des plus efficaces, la Getz reçoit des freins à disques à l'avant et à l'arrière (sauf moteur 1.1L). La Getz est équipée d'un système ABS et d'un répartiteur électronique qui fait varier la puissance du freinage entre l'avant et l'arrière en fonction de la charge du véhicule.



## La Sécurité n'est pas une option

Conduire est toujours plus agréable lorsque l'on se sent en sécurité. C'est pourquoi la Getz est équipée de différents éléments vous garantissant une sécurité passive et active maximale. Pour cela, la Getz possède une excellente tenue de route et un freinage extrêmement performant. Ensuite, selon les versions la Getz reçoit quatre airbags (frontaux et latéraux tête/thorax) ainsi que des ceintures avant à prétensionneurs, trois appuis-tête et trois ceintures à trois points d'ancrage aux places arrière. La Getz est également équipée de barres de renfort latéral et sa structure a été renforcée aux points critiques afin de limiter au maximum les blessures sur les occupants en cas de collision. Enfin, la Getz est équipée d'un capteur permettant en cas d'accident de couper l'alimentation d'essence et d'éviter le départ d'un feu.

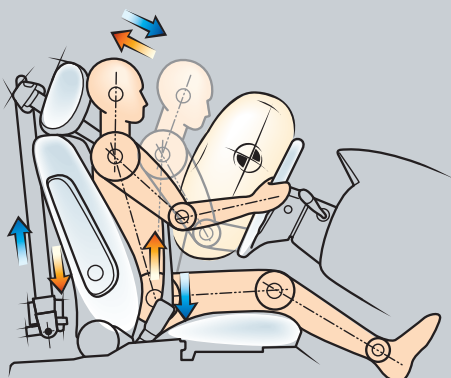

La Getz reçoit une commande de déconnexion de l'airbag passager vous permettant de mettre un siège bébé dos à la route.



## La Getz s'adapte à votre style de conduite

La Getz, c'est aussi un plaisir de conduite permanent procuré par les performances et la souplesse de ces nouveaux moteurs. Du 1.1L essence de 66ch au 1.5L CRDi 88 en passant par le très pétillant 1.4L de 97ch, vous êtes sûrs de trouver le moteur que vous souhaitez.

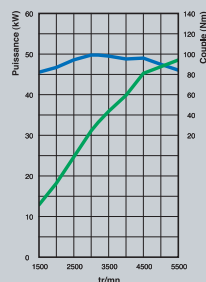
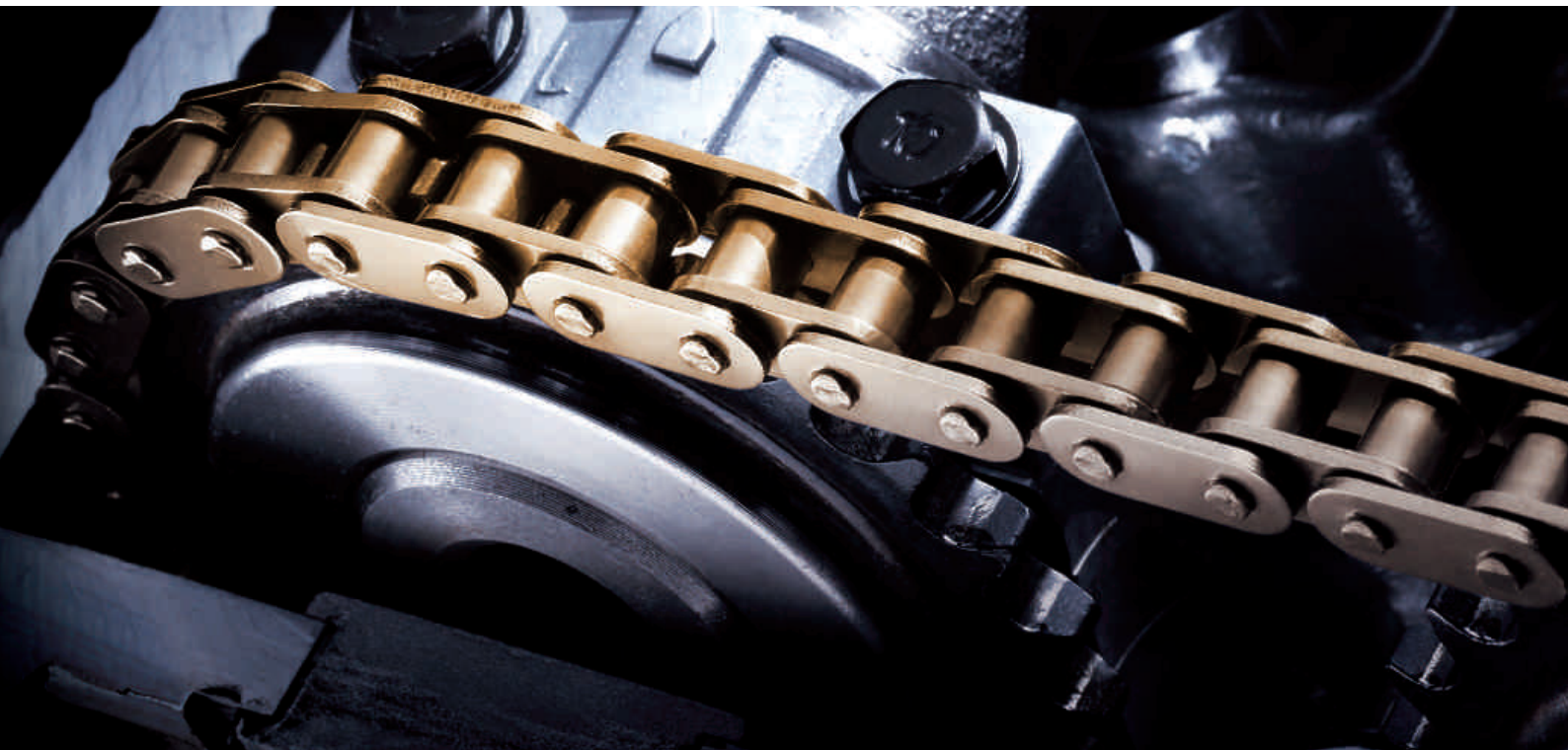

### Moteur 1.1L 12v / 48.5kW

Ce moteur idéal pour la circulation urbaine développe 66ch à 5500 tr/mn. Il est souple et vif et ne consomme que 5,5 l/100km en cycle mixte. Il sera un compagnon idéal de votre quotidien.

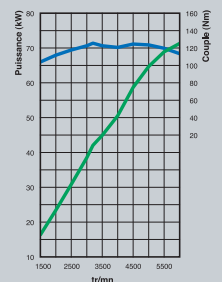

### Moteur 1.4L 16v / 71.3kW

Ce tout nouveau moteur développe 97ch à 6000 tr/mn. Ces montées en régime linéaires mais vigoureuses transforment la Getz en véritable petite routière sportive. Pour plus de tranquillité, ce moteur peut être associé à une boîte automatique à 4 rapports.



Avec ses quatre roues à suspension indépendante, la Getz offre un compromis confort/tenue de route exemplaire.

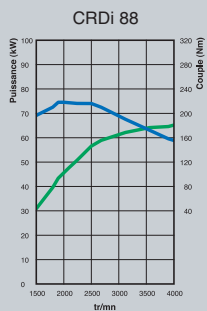
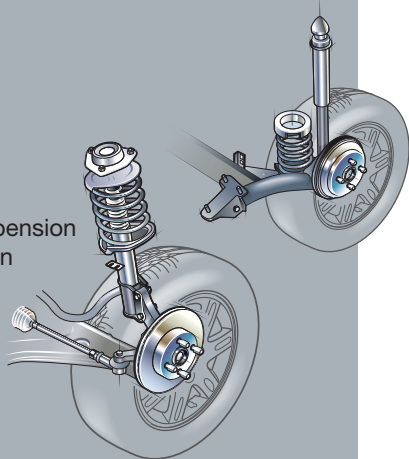

### Moteur 1.5L CRDi 88

Ce moteur CRDi avec Turbo à géométrie variable développent 88 ch à 4000 tr/mn. Vous pourrez profiter du couple important de 215Nm disponible de 1900 à 2500 tr/mn. Ceci afin de vous garantir des reprises vigoureuses dès les plus bas régimes. Le Turbo à géométrie variable qui équipe ce moteur est la technologie la plus avancée disponible sur un moteur Diesel Turbocompressé. Ce système permet une réponse instantanée à l'accélération et garantit en même temps une consommation et des émissions polluantes des plus faibles.





Vous vous sentez **chez vous**



# La technologie dédiée au respect de l'environnement

Avec Hyundai, un monde plus propre n'est plus un rêve. C'est une réalité grandissante qui est permise grâce aux nouvelles technologies que nous utilisons afin d'optimiser les cycles de vie des produits et pour réduire au minimum l'impact de nos véhicules sur l'environnement. Pour aider à conserver les ressources naturelles rares et limiter au maximum le rejet de matériaux non réutilisables, Hyundai a développé depuis le début des années 90, son propre programme de recyclage et a mis en application des concepts de fabrication plus respectueux de l'environnement. Hyundai a sans cesse amélioré ce programme et dès 1996, a été mis en place un programme de recherche de trois ans afin d'optimiser le démantèlement et le recyclage des véhicules en fin de vie.

De nos jours, toutes les pièces sont systématiquement identifiées pour faciliter le recyclage des véhicules. De plus, la préférence est donnée aux matériaux à composition unique qui permettent un retraitement plus rapide et efficace. Toutes les usines Hyundai répondent à des normes strictes définies par l'Organisation Internationale des Standards (ISO) et sont certifiées ISO 14001. En conséquence, les usines s'engagent à régulièrement réduire leur consommation d'eau potable, à optimiser l'utilisation de matériaux recyclables et à limiter au maximum l'utilisation de substances polluantes tels que le chrome ou le mercure. D'autre part, des efforts sont consentis afin d'utiliser le plus possible d'acier, de verre et de plastique recyclés dans la fabrication des véhicules neufs. Les fournisseurs et les ingénieurs de Hyundai travaillent avec des directives environnementales bien précises : augmenter le taux de recyclage des matériaux utilisés dans la fabrication des voitures neuves tout en limitant au maximum l'emploi de matières premières et le gaspillage dans le processus de production.

Hyundai participe activement à développer la baisse des rejets de CO<sub>2</sub>, le principal gaz provoquant le réchauffement de la planète. A ce titre, nous avons introduit plusieurs modèles économes en carburant qui incorporent une technologie globale de réduction de rejets de CO<sub>2</sub> de la conception du moteur à la faible résistance de roulement des pneumatiques.



La seconde génération de FCEV (Fuel Cell Electric Vehicle : véhicule à pile à combustible fonctionnant à l'hydrogène) est basée sur la plate-forme de notre SUV compact le Tucson. Le prototype Tucson FCEV a été conçu pour offrir des performances et un confort remarquables et une grande capacité de coffre.

Pour plus d'informations

 <http://www.hyundai-motor.com>







### Poches aumônières

Les traditionnelles poches aumônières, toujours très pratiques pour les passagers arrière qui pourront y glisser des menus objets.



### Bac de rangement

Le bac de rangement situé entre les sièges avant accueillera volontiers votre téléphone portable ou vos clés de maison.



### Bacs de portières

Profonds et larges, des bacs de rangement équipent les portes avant de la Getz.



### Cache-bagages

Le cache-bagages amovible est creusé en deux parties pour maintenir des objets de faible volume.



### Bacs de coffre

Des bacs de coffre sont disposés de part et d'autre du coffre permettant de loger quelques objets supplémentaires.





### Boîte à gants

La boîte à gants de grande capacité accueillera vos effets personnels à l'abri des regards.



### Bac de rangement sous le volant

Cet espace situé sous le volant est habituellement inutilisé. Sur la Getz, il devient un espace de rangement où vous pourrez y glisser par exemple un parapluie.



### Cendrier amovible

Le cendrier amovible peut se glisser dans un des différents porte-gobelets qui équipent la Getz.



### Spots de lecture / plafonnier

Pour ne jamais manquer de lumière, la Getz reçoit un plafonnier central et sur PACK Confort III des spots de lecture.



### Prise 12V (selon versions)

Une prise 12V est intégrée dans le bas du tableau de bord afin que vous puissiez recharger vos petits appareils électroniques.



### Miroirs de courtoisie

Un miroir de courtoisie est à disposition du conducteur et du passager avant.



### Range-ticket

Ce détail pratique vous permet de ranger un ticket ou une carte de parking et ne pas risquer de les perdre.



### Appuie-têtes arrière

La Getz reçoit trois appuie-têtes arrière réglables en hauteur et qui s'intègrent à la banquette arrière pour faciliter la rétrovision.



### Poignées de maintien

Les passagers disposent de poignées de maintien pour leur confort et leur sécurité.



### Clé à télécommande

La Getz est équipée d'une alarme périmétrique et d'une condamnation à distance des portes (sauf 1.1L 12v Clim et 1.5L CRDi 88 Clim).



### Jantes 15"

La version PACK Confort III reçoit de magnifiques jantes alliage 15" à cinq bâtons du plus bel effet.





### Enjoliveurs de roues

Les versions équipées de jantes 14" reçoivent des enjoliveurs de roues au dessin original et harmonieux.



### Joli regard

La Getz reçoit des optiques avant avec clignotants intégrés rendant son regard encore plus expressif.



### Calandre

La nouvelle calandre de la Getz lui donne une personnalité plus affirmée et renforce son côté sympathique.



### Feux arrière

Les feux arrière ont été étudiés afin d'offrir une visibilité maximale des différents feux aux autres usagers.



### Vitres électriques

La Getz reçoit des vitres électriques à l'avant - à descente automatique pour le conducteur - et à l'arrière sur PACK Confort III.



### Essuie-glace arrière

La Getz est équipée en série d'un essuie-glace arrière pour vous garantir une visibilité optimale.

# Caractéristiques techniques

Motorisations	1.1 12v	1.4 16v	1.4 16v	1.5 CRDi 88	1.5 CRDi 88 Low emission
Versions	CLIM / PACK Sound	PACK Confort III	PACK Confort III BA	CLIM / PACK Sound	CLIM / PACK Sound
Nombre de portes	5	5	5	5	5
<b>Moteurs</b>					
Cylindres	4 cylindres en ligne				
Alimentation	Injection électronique		Injection directe common rail <sup>(1)</sup>		
Cylindrée (cm <sup>3</sup> )	1086	1399		1493	
Alésage (mm) x Course (mm)	67 x 77	71,5 x 83,5		75 x 84,5	
Puissance maxi kW / (ch)	48,5 / (66)	71,3 / (97)		65 / (88)	
Régime de puissance maxi (tr/mn)	5 500	6000		4000	
Couple maxi (Nm à tr/mn)	99 à 3200	125 à 3200		215 de 1900 à 2500	
Vitesse maximale (km/h) (sur circuit)	150	170	167	173	167
Puissance administrative (cv)	4	6	6	5	
<b>Transmission</b>					
Rapports	Boîte manuelle	Boîte manuelle	Boîte automatique	Boîte manuelle	
1 <sup>ère</sup>	3,615	3,615	2,846	3,615	3,615
2 <sup>ème</sup>	1,950	1,950	1,581	1,962	1,962
3 <sup>ème</sup>	1,286	1,286	1,000	1,257	1,189
4 <sup>ème</sup>	0,971	1,061	0,685	0,905	0,844
5 <sup>ème</sup>	0,780	0,838	-	0,702	0,660
Marche AR	3,250	3,250	2,176	3,583	3,583
Rapport final	4,294	3,842	4,041	3,471	3,471
<b>Direction</b>					
	A crémaillère - Assistée				
Rayon de braquage minimum (m)	5,00				
<b>Freinage</b>					
Système	Double circuit assisté par servofrein Système A.B.S. avec EBD <sup>(2)</sup>				
AV	Disques ventilés		Disques ventilés		Disques ventilés
AR	Tambours		Disques		Disques
<b>Suspension</b>					
AV	Type Mc Pherson, roues indépendantes, ressorts hélicoïdaux, barre stabilisatrice, amortisseurs hydrauliques				
AR	Roues indépendantes, barres de torsion, bras tirés, ressorts hélicoïdaux, amortisseurs hydrauliques				
<b>Pneumatiques</b>					
Dimensions	165 / 65 R 14	185 / 55 R 15		175 / 65 R 14	
Jantes	5.0J x 14	5.5J x 15		5.0J x 14	
<b>Poids</b>					
Poids à vide national	1011	1069	1099	1156	
P,T,A,C,	1440	1510	1540	1600	
P,T,R,A,	2140	2510	2440	2700	
Poids de remorque sans frein	450	450	450	450	
Poids de remorque avec frein	700	1000	900	1100	
<b>Capacités (l)</b>					
Réservoir	45				
Coffre (banquette en place) - VDA	240 à 254 <sup>(3)</sup>				
Coffre (banquette rabattue) - VDA	987				
<b>Consommations (l) - Normes CEE 1999/100</b>					
Cycle urbain	6,9	7,5	9,2	5,5	5,1
Cycle extra-urbain	4,7	5,2	5,5	3,9	3,6
Cycle mixte	5,5	6,1	6,9	4,5	4,1
CO <sub>2</sub> (g/km)	130	144	163	118	109
<b>Dimensions (mm)</b>					
Longueur / Largeur / Hauteur	3825 / 1665 / 1490				
Empattement	2455				
Porte à faux AV / AR	755 / 595				
Voies AV / AR	1450 / 1440				
Garde au toit AV / AR	995 / 950				

Les caractéristiques techniques et les équipements sont donnés à titre indicatif et peuvent être modifiés sans avis préalable du constructeur et/ou de l'importateur.

## Les garanties Hyundai

- 3 ans de garantie (kilométrage illimité)
- 6 ans de garantie anti-corrosion
- 3 ans d'assistance

<sup>(1)</sup> Rampe commune

<sup>(2)</sup> Répartiteur électronique de freinage

<sup>(3)</sup> Selon inclinaison du dossier



# Équipements

Motorisations	1.1 12v / 1.5 CRDi 88	1.1 12v / 1.5 CRDi 88 / Low Emission	1.4 16v
Versions	CLIM	PACK Sound	PACK Confort III
Nombre de portes	5	5	5
<b>Extérieur</b>			
Baguettes de protection latérales	●	●	●
Becquet AR	● <sup>(4)</sup>	● <sup>(4)</sup>	●
Jantes alliage	-	-	●
Pare-chocs teinte carrosserie	●	●	●
Peinture métallisée	○	○	○
Poignées de portes ton carrosserie	-	●	●
Rétroviseurs ton carrosserie	-	●	●
Vitres teintées	●	●	●
<b>Sécurité passive</b>			
3 Appuie-têtes AR réglables en hauteur	●	●	●
Airbags <sup>(5)</sup> frontaux conducteur et passager	●	●	●
Airbags <sup>(5)</sup> latéraux AV (tête / thorax)	-	●	●
Appuie-têtes AV réglables en hauteur	●	●	●
Barres de renfort latéral	●	●	●
Ceintures de sécurité AV à prétensionneurs	●	●	●
Ceintures de sécurité AV réglables en hauteur	●	●	●
Ceintures de sécurité AR à 3 points (x3)	●	●	●
Sécurité enfants sur portes AR	●	●	●
Système Isofix sur banquette AR	●	●	●
<b>Sécurité active</b>			
Direction assistée	●	●	●
Essuie-glace AR	●	●	●
Projecteurs additionnels antibrouillard	-	●	●
Rétroviseurs extérieurs électriques / dégivrants	- / -	● / -	● / ●
Système antiblocage de roues ABS avc EBD <sup>(2)</sup>	●	●	●
<b>Confort</b>			
Air conditionné	●	●	●
Banquette arrière rabattable 60/40	●	●	●
Boîte de vitesses automatique à 4 rapports	-	-	○
Cendrier amovible	●	●	●
Décorations façon aluminium sur les portes et la console centrale	-	●	●
Miroirs de courtoisie	●	●	●
Montre digitale	●	●	●
Ordinateur de bord	-	-	●
Ouverture à distance de la trappe à carburant	●	●	●
Plafonnier central	●	●	●
Poches aumônières au dos des sièges AV	●	●	●
Poignées de portes intérieures chromées	-	●	●
Sellerie intérieure rouge ou bleue	-	●	-
Siège conducteur réglable en hauteur	●	●	●
Spots de lecture	-	-	●
Verrouillage centralisé / à distance	● / -	● / ●	● / ●
Vitres électriques AV / AR	● / -	● / -	● / ●
Volant et pommeau de levier de vitesses en cuir	-	●	●
<b>Protection</b>			
Alarme	-	●	●
Antidémarrage	●	●	●
<b>Commodités - Rangements</b>			
Bacs de portières AV	●	●	●
Bac de rangement latéral de coffre	●	●	●
Boîte à gants	●	●	●
Porte-gobelets AV/AR	●	●	●
<b>Équipement Radio</b>			
Autoradio Laser RDS compatible MP3 avec prise USB	-	●	●
Commandes de radio au volant	-	●	●
Pré-équipement 4 HP	●	-	-
Pré-équipement 4 HP + 2 tweeters	-	●	●

<sup>(4)</sup> Sur motorisation CRDi uniquement

<sup>(5)</sup> Coussins gonflables de protection

● = de série

○ = option

- = non disponible



**Automobiles Hyundai France**

1, avenue du Fief  
P.A. Les Béthunes Saint-Ouen L'Aumône  
BP 30479 - 95005 CERGY-PONTOISE CEDEX  
Tél : 01.34.30.60.60 - Fax : 01.34.30.60.08 - [www.hyundai.fr](http://www.hyundai.fr)  
SAS au Capital de 5 780 000 € - RCS Pontoise B 411 394 893 (1997 B 00595)

