



Bedienungsanleitung/Garantie

Gebbruksaanwijzing/Garantie • Mode d'emploi/Garantie
Instrucciones de servicio/Garantía • Manual de instruções/Garantia
Istruzioni per l'uso/Garanzia • Bruksanvisning/Garanti
Instruction Manual/Guarantee • Instrukcja obsługi/Gwarancja
Návod k použití/Záruka • A használati utasítás/Garancia
Руководство по эксплуатации/Гарантия

Bodenstaubsauger

Stofzuiger • Aspirateur-traîneau
Aspiradora • Aspirador
Aspirapolvere a carrello • Gulvstøvsuger
Floor-type vacuum cleaner • Odkurzacz
Porszívó • Vysavač koberecú
Пылесос



BS 1240



Inhalt

Inhoud • Sommaire • Indice • Índice • Índice • Innhold
 Contents • Spis treści • Obsah • Tartalom • Содержание

| | | | |
|------------|--|--------|----|
| D | Übersicht Bedienelemente | Seite | 3 |
| | Bedienungsanleitung | Seite | 4 |
| | Garantie | Seite | 7 |
| NL | Overzicht bedieningselementen | Pagina | 3 |
| | Gebruiksaanwijzing | Pagina | 9 |
| | Garantie | Pagina | 13 |
| F | Aperçu des éléments de commande | Page | 3 |
| | Mode d'emploi | Page | 14 |
| | Garantie | Page | 18 |
| E | Vista de conjunto Elementos de mando | Página | 3 |
| | Instrucciones de servicio | Página | 19 |
| | Garantía | Página | 23 |
| P | Vista geral dos elemntos de comando | Página | 3 |
| | Manual de instruções | Página | 24 |
| | Garantía | Página | 28 |
| I | Descrizione dei singoli pezzi | Pagina | 3 |
| | Istruzioni per l'uso | Pagina | 29 |
| | Garanzia | Pagina | 33 |
| N | Oversikt over betjeningselementer | Side | 3 |
| | Bruksanvisning | Side | 34 |
| | Garanti | Side | 37 |
| GB | Control element overview | Page | 3 |
| | Instruction Manual | Page | 39 |
| | Guarantee | Page | 42 |
| PL | Przegląd elementów obsługi | Strona | 3 |
| | Instrukcja obsługi | Strona | 44 |
| | Gwarancja | Strona | 48 |
| CZ | Přehled obsluhovacích prvků | Strana | 3 |
| | Návod k použití | Strana | 50 |
| | Záruka | Strana | 54 |
| H | A használt elemek megtekintése | Oldal | 3 |
| | A használati utasítás | Oldal | 55 |
| | Garancia | Oldal | 59 |
| RUS | Обзор управляющих элементов | стр. | 3 |
| | Руководство по эксплуатации | стр. | 60 |
| | Гарантия | стр. | 64 |

Übersicht der Bedienelemente

Overzicht van de bedieningselementen • Liste des différents éléments de commande
Indicación de los elementos de manejo • Descrição dos elementos
Elementi di comando • Oversikt over betjeningselementene
Overview of the Components • Przegląd elementów obsługi
Přehled ovládacích prvků • A kezelő elemek áttekintéséé
Обзор деталей прибора



ABB. 1



ABB. 3

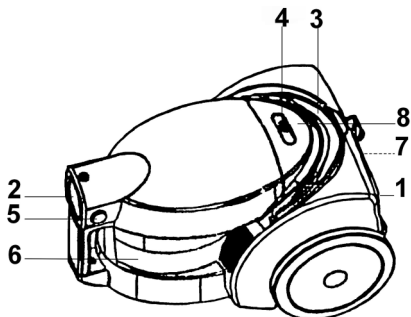

ABB. 2

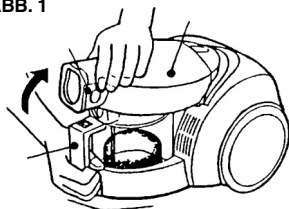

ABB. 4

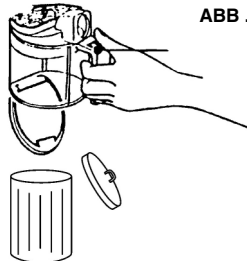

D**Allgemeine Sicherheitshinweise**

- Lesen Sie vor Inbetriebnahme dieses Gerätes die Bedienungsanleitung sehr sorgfältig durch und bewahren Sie diese inkl. Garantieschein, Kassenbon und nach Möglichkeit den Karton mit Innenverpackung gut auf.
- Benutzen Sie das Gerät ausschließlich für den privaten und den dafür vorgesehenen Zweck. Dieses Gerät ist nicht für den gewerblichen Gebrauch bestimmt. Benutzen Sie es nicht im Freien (außer es ist für den bedingten Einsatz im Freien vorgesehen). Halten Sie es vor Hitze, direkter Sonneneinstrahlung, Feuchtigkeit (auf keinen Fall in Flüssigkeiten tauchen) und scharfen Kanten fern. Benutzen Sie das Gerät nicht mit feuchten Händen. Bei feucht oder nass gewordenem Gerät sofort den Netzstecker ziehen. Nicht ins Wasser greifen.
- Schalten Sie das Gerät aus und ziehen Sie immer den Stecker aus der Steckdose (ziehen Sie am Stecker, nicht am Kabel) wenn Sie das Gerät nicht benutzen, Zubehörteile anbringen, zur Reinigung oder bei Störung.
- Betreiben Sie das Gerät **nicht** unbeaufsichtigt. Sollten Sie den Arbeitsplatz verlassen, schalten Sie das Gerät bitte immer aus, bzw. ziehen Sie den Stecker aus der Steckdose (ziehen Sie am Stecker, nicht am Kabel).
- Um Kinder vor Gefahren elektrischer Geräte zu schützen, sorgen Sie bitte dafür, dass das Kabel nicht herunter hängt und Kinder keinen Zugriff auf das Gerät haben.
- Prüfen Sie Gerät und Kabel regelmäßig auf Schäden. Ein beschädigtes Gerät bitte nicht in Betrieb nehmen.
- Reparieren Sie das Gerät nicht selbst, sondern suchen Sie bitte einen autorisierten Fachmann auf. Um Gefährdungen zu vermeiden, ein defektes Netzkabel bitte nur vom Hersteller, unserem Kundendienst oder einer ähnlich qualifizierten Person durch ein gleichwertiges Kabel ersetzen lassen.
- Verwenden Sie nur Original-Zubehör.
- Beachten Sie bitte die nachfolgenden "Speziellen Sicherheitshinweise...".

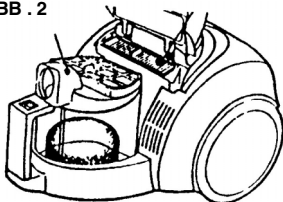
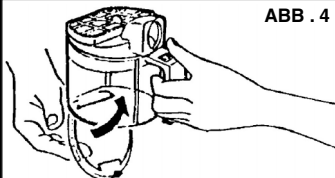
Spezielle Sicherheitshinweise

- Saugen Sie keine Feuchtigkeit, bzw. Flüssigkeiten auf!
- Saugen Sie keine heiße Asche, spitze oder scharfe Gegenstände!
- Benutzen Sie das Gerät nicht in Feuchträumen!
- Saugen Sie niemals ohne Filter. Prüfen Sie stets den korrekten Sitz der Filter nach dem Einsetzen!
- Halten Sie während des Betriebes Haare, Kleidung und Körperteile von der Staubsaugerdüse fern!
- Halten Sie den Staubsauger von Wärmequellen wie Radiatoren, Öfen usw. fern!

Übersicht der Bedienelemente

D

- | | |
|---|-----------------------------------|
| 1 Abdeckung Auslassfilter | 5 Taste Filtergehäuse |
| 2 Schlauchanschluss | 6 Staubbehälter mit Filtereinsatz |
| 3 Tragegriff mit Taste zur Kabelaufwicklung | 7 Kabel |
| 4 Saugleistungsregler | 8 Ein/Aus-Schalter |

Inbetriebnahme

1. Stecken Sie den Saugschlauch in den Sauganschluss, bis er mechanisch einrastet.
2. Um den Schlauch wieder zu lösen, drücken Sie auf den Knopf am Saugschlauch.
3. Halten Sie den Knopf gedrückt und ziehen Sie dann den Schlauch heraus.
4. Stecken Sie ggf. das Saugrohr am Griffstück auf.

Benutzen des Gerätes

1. Montieren Sie das Zubehör.
2. Wickeln Sie die benötigte Kabellänge ab, stecken Sie den Netzstecker in eine vorschriftsmäßig installierte Schutzkontaktsteckdose 230 V, 50 Hz und schalten Sie das Gerät mit dem Ein-/ Ausschalter ein.
3. Stellen Sie die Saugleistung mit dem Saugleistungsregler ein.
4. Saugen Sie nun mit gleichmäßiger Geschwindigkeit. Andrücken ist nicht nötig.
5. Hinweis: Achten Sie auf die durch die Kabellänge begrenzte Reichweite!

Saugleistungsregler:

| | |
|------------------------|--|
| Niedrige Saugleistung: | Für Gardinen, empfindliche Stoffe. |
| Mittlere Saugleistung: | Für hochflorige Veloursteppiche und Textilböden. |
| Hohe Saugleistung: | Für robuste Teppiche und Fußböden. |

Aufwickelvorrichtung für Netzkabel:

Bitte ziehen Sie das Netzkabel max. bis zur gelben Markierung. Ziehen Sie das Kabel auf keinen Fall bis zur roten Markierung, da die Kabelaufwicklung Schaden nehmen kann. Solche Schäden fallen nicht in den Garantieanspruch.

Aufwickeln:

Drücken Sie die Taste für Kabelaufwicklung und führen Sie das Kabel nach. Halten Sie das Kabel fest, um ein Herumschlagen zu vermeiden.

Teleskop-Saugrohr:

1. Es ermöglicht eine individuelle Anpassung auf Ihre Körpergröße. Entriegeln Sie die Kupplung durch Drehen des dicken Saugrohrteils nach links.

- D** 2. Verschieben Sie die Saugrohre wie gewünscht. Zum Verriegeln drehen Sie das dicke Saugrohrteil nach rechts.

Düsenaufsätze:

- Fugen/Bürstdüse:** Zum Saugen in Ecken und Schlitzten. Bitte beachten Sie, dass es sich bei der Fugen/Bürstdüse um einen „2 in 1“ Aufsatz handelt.
- Bodendüse:** Zur Reinigung von Teppichen oder glatten Flächen. Die Bodendüse ist, zur leichteren Führung, mit Rollen ausgestattet und für den jeweiligen Betrieb verstellbar. Teppich: Achten Sie beim Saugen von Teppichen darauf, dass die Bürsten an der Bodendüse deaktiviert sind. Ist dies nicht der Fall, drücken Sie den Hebel an der Bodendüse mit dem Fuß nach vorne. Zum Saugen von z.B. glatten Flächen drücken Sie den Hebel mit dem Fuß bitte zurück. Dies aktiviert die Bürsten (Sie können dies daran erkennen, dass die Bürsten an der Bodendüse sichtbar sind).

Luftschieber:

Öffnen Sie den Luftschieber am Schlauchgriff zur Luftregulierung oder, um an der Düse haftende Teile zu lösen.

Filter:

Ihr Gerät verfügt über 3 Filtersysteme.

1. Transparenter Staubauffangbehälter

- Das herkömmliche Staubbeutelssystem wurde ersetzt durch einen transparenten Staubauffangbehälter. In ihm werden grober Schmutz und kleinste Schwebepartikel durch die hohe Strömungsgeschwindigkeit aus der „Saugluft“ gewirbelt.
- Der lästige Erwerb von Staubbeuteln entfällt.
- An dem leicht zu entleerenden Behälter lässt sich die Staubmenge jeder Zeit gut ablesen.
- Haben die Staubrückstände die MAX-Marke am Staubbehälter erreicht, gehen Sie wie folgt vor:
 1. Drücken Sie die Taste 5, um das Filtergehäuse zu öffnen (siehe ABB. 1).
 2. Entnehmen Sie den Staubbehälter (siehe ABB. 2).
 3. Entleeren Sie den Inhalt des Staubbehälters. Drücken Sie dazu die Taste am Staubbehälter. Schließen Sie im Anschluss den Deckel des Staubbehälters wieder (siehe ABB. 3 und 4).
 4. Setzen Sie den Staubbehälter wieder ein. Lassen Sie den Deckel des Filtergehäuses bitte aufgeklappt.



2. Motorschutzfilter (im Staubbehälter)

- **Wichtig:** Entleeren Sie immer erst den Staubbehälter, bevor Sie den Filtereinsatz entnehmen. Der Filtereinsatz lässt sich nach oben heraus nehmen. Reinigen Sie den Motorschutzfilter durch Ausklopfen und sanftes Ausbürsten.
- Setzen Sie die Bauteile wieder ein.
- Nach jedem dritten Entleeren oder bei stärkeren Verschmutzungen reinigen Sie den Filter, indem Sie fließendes Wasser entgegen der Blasrichtung durch das Filtervlies laufen lassen.
- Setzen Sie diesen nur vollständig getrocknet wieder ein!

3. Auslassfilter:

Des Weiteren verfügt Ihr Gerät über zwei Auslassfilter.

- Um eine einwandfreie Funktion der Filter zu gewährleisten, empfehlen wir die Filter alle 6 Monate zu reinigen.
- Einen Filter finden Sie im Innenraum in der Nähe der Deckelscharniere. Den Anderen finden Sie an der hinteren Seite Ihres Gerätes hinter einem Lüftungsgitter.
- Öffnen Sie das Lüftungsgitter durch Ziehen des Hebels seitlich des Lüftungsgitters.

Ersatz Auslassfilter, sowie Hauptfilter erhalten Sie bei unserer Hotline.

Reinigung und Aufbewahrung

Reinigung

- Ziehen Sie vor der Reinigung den Netzstecker aus der Steckdose!
- Reinigen Sie das Gehäuse mit einem trockenen Tuch.
- Reinigen Sie den Motorschutzfilter bei etwa jeder 3. Entleerung. Reinigen Sie den Filter in warmem Wasser, ohne Zusätze. Setzen Sie diesen nur vollständig getrocknet ein.

Aufbewahrung

- Rollen Sie das Kabel komplett ein.
- Stecken Sie den Haken der Düse an der Unterseite des Gerätes in die Parkhilfe.

Garantie

Wir übernehmen für das von uns vertriebene Gerät eine Garantie von 24 Monaten ab Kaufdatum (Kassenbon).

Innerhalb der Garantiezeit beseitigen wir unentgeltlich die Mängel des Gerätes oder des Zubehörs*), die auf Material- oder Herstellungsfehler beruhen, durch Reparatur oder, nach unserem Ermessen, durch Umtausch. Garantieleistungen bewirken

D weder eine Verlängerung der Garantiefrist, noch beginnt dadurch ein Anspruch auf eine neue Garantie!

Als Garantienachweis gilt der Kaufbeleg. Ohne diesen Nachweis kann ein kostenloser Austausch oder eine kostenlose Reparatur nicht erfolgen.

Im Garantiefall geben Sie bitte das komplette Gerät in der Originalverpackung zusammen mit dem Kassenbon an Ihren Händler.

*) Schäden an Zubehörteilen führen nicht automatisch zum kostenlosen Umtausch des kompletten Gerätes. Wenden Sie sich in diesem Fall bitte an unsere Hotline! Glasbruchschäden bzw. Brüche von Kunststoffteilen sind grundsätzlich kostenpflichtig!

Sowohl Defekte an Verbrauchszubehör bzw. Verschleißteilen (z.B. Motorkohlen, Knethaken, Antriebsriemen, Ersatzfernbedienung, Ersatzzahnbürsten, Sägeblättern usw.), als auch Reinigung, Wartung oder der Austausch von Verschleißteilen, fallen nicht unter die Garantie und sind deshalb kostenpflichtig!

Die Garantie erlischt bei Fremdeingriff.

Nach der Garantie

Nach Ablauf der Garantiezeit können Reparaturen kostenpflichtig vom entsprechenden Fachhandel oder Reparaturservice ausgeführt werden.

Service für unsere Haushaltsartikel und Unterhaltungselektronik

Zu technischen Fragen oder zur Bestellung von Verschleißteilen (soweit diese nicht vom Fachmann ausgewechselt werden müssen), wie z.B. Ersatzkannen, Staubsaugerfilterbeutel, Fernbedienung usw. können Sie sich, mit Angabe des Gerätetyps, an unsere Hotline-Adresse wenden:

hotline@clatronic.de

Interessieren Sie sich für weitere Clatronic-Produkte?
Besuchen Sie doch einmal unsere Homepage unter

www.clatronic.de oder www.clatronic.com

Algemene veiligheidsinstructies

- Lees vóór de ingebruikname van dit apparaat de handleiding uiterst zorgvuldig door en bewaar deze goed, samen met het garantiebewijs, de kassabon en zo mogelijk de doos met de binnenverpakking.
- Gebruik het apparaat uitsluitend privé en uitsluitend voor de voorgeschreven toepassing. Dit apparaat is niet geschikt voor commercieel gebruik (tenzij het bedoeld is voor beperkt gebruik in de buitenlucht). Bescherm het tegen hitte, directe zonnestralen, vocht (i geen geval in vloeistoffen dompelen) en scherpe kanten. Gebruik het apparaat niet met vochtige handen. Bij vochtig of nat geworden apparaat onmiddellijk de stroomtoevoer onderbreken. Niet in het water grijpen.
- Schakel het apparaat uit en onderbreek altijd de stroomtoevoer (trek aan de steker, nooit aan de kabel) wanneer u het apparaat niet gebruikt, hulpstukken aanbrengt, reinigt of wanneer storingen optreden.
- Laat het ingeschakelde apparaat **niet** zonder toezicht werken. Schakel het apparaat altijd uit of trek de steker uit de contactdoos (trek aan de steker, niet aan de kabel) voordat u de werkplek verlaat.
- Bescherm kinderen tegen gevaren en zorg ervoor dat kabels nooit los omlaag hangen en dat het apparaat buiten het bereik van kinderen blijft.
- Controleer regelmatig of het apparaat beschadigingen vertoont. Een beschadigd apparaat mag niet in gebruik worden genomen.
- Repareer het apparaat nooit zelf, maar breng het naar een geautoriseerde vakman. Voorkom gevaren en laat een defecte kabel altijd alleen door de fabrikant, onze technische dienst of een eender gekwalificeerde persoon vervangen door een soortgelijke kabel.
- Gebruik alleen originele reserveonderdelen.
- Neem de onderstaande “Speciale veiligheidsinstructies“ in acht.

Speciale veiligheidsinstructies

- Zuig nooit vocht of vloeistoffen op
- Zuig nooit hete as, spitse of scherpe voorwerpen op!
- Gebruik het apparaat niet in vochtige ruimten!
- Zuig nooit zonder filter. Controleer altijd of de filter en na het plaatsen correct zit!.
- Houd tijdens het zuig in haar een, kleding en lichaamsdelen van de zuigmond verwijderd!
- Houd de stofzuiger ver verwijderd van warmtebronnen zoals radiatoren, kachels enz.!

NL**Overzicht van de bedieningselementen**

- | | |
|--|---------------------------------|
| 1 Afdekking uitlaafilter | 5 Toets filterbehuizing |
| 2 Slangaansluiting | 6 Stofopvangbak met filterinzet |
| 3 Draaggreep met toets voor de kabelprolring | 7 Kabel |
| 4 Zuigkrachtregelaar | 8 Aan-/uitschakelaar |

Ingebruikname

1. Steek de zuigslang in de opening van het stofvak totdat hij mechanisch inklikt.
2. Druk op de knop aan de zuigslang om de slang weer los te maken.
3. Houd de knop ingedrukt en een trek de slang eruit.
4. Steek eventueel de zuigbuis op de handgreep.

Bediening van het apparaat

1. Monteer het hulpstuk.
2. Rol de benodigde kabel lengte af, sluit de netstekker aan op een correct geïnstalleerde en geaarde contactdoos 230 V, 50 Hz en schakel het apparaat in met de aan-/uitschakelaar.
3. Stel de zuigkracht in met behulp van de zuigkrachtregelaar.
4. Zuig nu met gelijkmatige snelheid. U hoeft geen druk uit te oefenen.
5. Opmerking: let erop dat de kabel slechts een beperkte reikwijdte heeft!

Zuigkrachtregelaar

| | |
|------------------------|---|
| Geringe zuigkracht: | voor gordijnen en gevoelige stoffen |
| Gemiddelde zuigkracht: | voor hoogpolige tapijten en textiele vloerbedekkingen |
| Hoge zuigkracht: | voor robuuste tapijten en men vloerbedekking in |

Oprolvoorziening voor netkabel

Trek de netkabel maximaal uit tot de gele markering. Trek de netkabel in geen geval uit tot de rode markering, omdat daardoor de kabelprolring beschadigd kan worden. Dergelijke schade valt niet onder de garantieverlening.

Oprollen:

Druk op de toets voor de kabelprolring en voer de kabel met u mee. Houd de kabel vast zodat hij niet rondslingert.

Telescoopbuis:

1. U kunt de telescoopbuis aanpassen aan uw persoonlijke lichaamslengte. Draai het dikke gedeelte van de zuigbuis naar links om de koppeling te ontgrendelen.
2. Verschuif de buis naar wens. Om de koppeling te vergrendelen draait u het dikke gedeelte van de zuigbuis naar rechts.

Mondstukken:

Voegenmondstuk /
borstelmondstuk:

voor het zuigen in hoeken en spleten
Let op dat het bij het vloer-/bortselmondstuk gaat om een "2 in 1"-hulpstuk.

Vloermondstuk:

voor de reiniging van vloerbedekking of gladde oppervlakken.
Het vloermondstuk is voor een betere geleiding met rollen uitgerust en verstelbaar.
Tapijt: Zorg er bij het stofzuigen van tapijten voor dat de borstels aan het vloermondstuk gedeactiveerd zijn. Is dit niet het geval, druk dan de hendel aan het vloermondstuk met de voet naar voren. Om b.v. gladde vlakken te zuigen, drukt u de hendel met de voet terug. Dit activeert de borstels (ze zijn dan zichtbaar aan het vloermondstuk).

Luchtschuif:

Open de luchtschuif aan de slanggreep om de luchttoevoer te regelen of om aan het mondstuk hangende deeltjes te verwijderen.

Filter:

Uw apparaat beschikt over 3 filtersystemen.

1. Transparante stofopvangbak

- Het gebruikelijke stofzakstelsysteem werd door een transparante stofopvangbak vervangen. In deze bak worden grove verontreinigingen en kleinste zweefdeeltjes door de hoge stroomsnelheid uit de "zuiglucht" gewerveld.
- Het lastige bijkopen van stofzakken behoort tot het verleden.
- Aan de eenvoudig te legen stofbak kunt u te allen tijde de stofhoeveelheid goed aflezen.
- Wanneer de stofresten de MAX-markering hebben bereikt, voert u de volgende stappen uit:
 1. Druk op de toets (5) om de filterbehuizing te openen (zie ABB. 1).
 2. Verwijder de stofopvangbak (zie ABB. 2).
 3. Leeg de stofopvangbak. Druk hiervoor op de toets aan de stofopvangbak. Vergrendel vervolgens het deksel van de stofopvangbak weer (zie ABB. 3 en 4).
 4. Plaats de stofopvangbak weer terug. Laat het deksel van de filterbehuizing a.u.b. nog open.

NL

2. Motorveiligheidsfilter (in de stofopvangbak)

- **Belangrijk:** leeg altijd eerst de stofopvangbak voordat u de filterinzet verwijdert. U kunt de filterinzet naar boven verwijderen. Reinig de motorveiligheidsfilter door deze uit te kloppen en zacht uit te borstelen.
- Plaats de onderdelen weer terug.
- Reinig de filter na ieder derde leging of bij sterkere verontreinigingen, door stromend water tegen de blaasrichting in door het filtervlies te laten lopen.
- Plaats de filter pas weer wanneer deze volledig gedroogd is!

3. Uitlaatfilter:

Verder beschikt uw apparaat over twee uitlaatfilters.

- Om een optimale werking van de filter te waarborgen, adviseren wij u, de filter om de 6 maanden te reinigen.
- Een filter vindt u in de binnenruimte bij het dekselscharnier. De filter bevindt zich aan achterzijde van het apparaat achter een ventilatierooster.
- Open het ventilatierooster door aan de hendel aan de zijde van het ventilatierooster te trekken.

Reinigen en bewaren

Reinigen

- Trek vóór de reiniging eerst de netstekker uit de contactdoos!
- Reinig de buitenkant met een droge doek.
- Reinig de motorbeveiligingsfilter na ongeveer iedere 3 leging. De filter bevindt zich achter de stofzak. Reinig de filter in warm water zonder toevoegingen en plaats hem pas wanneer hij volledig gedroogd is.

Bewaren

- Rol de kabel volledig op.
- Steek de haak van het mondstuk aan de onderzijde van het apparaat in de parkeerhulp.

Dit apparaat is gekeurd conform de op dit moment van toepassing zijnde CE-richtlijnen zoals bijvoorbeeld elektromagnetische compatibiliteit en laagspanningsvoorschriften en is geconstrueerd volgens de nieuwste veiligheidstechnische voorschriften.

Technische wijzigingen voorbehouden!

Garantie

NL

Voor het door ons geleverde apparaat verlenen wij een garantie van 24 maanden vanaf koopdatum (kassabon).

Eventuele gebreken aan het apparaat of aan het toebehoren*) die zijn ontstaan door productie- of materiaalfouten verhelpen wij binnen deze periode kosteloos door middel van reparatie of, naar ons oordeel, door vervanging. Eventuele garantiegevallen verlengen noch de geldigheidsduur van de garantie, noch begint daarvoor een nieuwe garantieperiode!

Het koopbewijs geldt als garantiebewijs. Zonder dit bewijs kan geen kosteloze reparatie of vervanging plaatsvinden.

Geef in garantiegevallen het complete apparaat in de originele verpakking samen met de kassabon af bij uw handelaar.

*) Schade aan onderdelen leidt niet automatisch tot kosteloze vervanging van het complete apparaat. Neem in dit geval contact op met onze hotline! De reparatie van glasbreuk of breuk van kunststofonderdelen wordt altijd berekend!

Niet defecten aan de hulpstukken of aan de slijtende onderdelen (bijv. koolborstels, deeghaken, drijfriemen, reserveafstandsbediening, reservetandenborstels, zaagbladen enz.), maar ook reiniging, onderhoud of de vervanging van slijtende delen vallen niet onder de garantie en geschieden altijd tegen berekening! Bij ingrepen door derden komt de garantieverlening te vervallen.

Na de garantieperiode

Na afloop van de garantieperiode kunnen reparaties tegen berekening worden uitgevoerd door de betreffende vakhandelaar of de technische dienst.

F**Conseils généraux de sécurité**

- Lisez attentivement ce mode d'emploi avant de mettre l'appareil en marche pour la première fois. Conservez le mode d'emploi ainsi que le bon de garantie, votre ticket de caisse et si possible, le carton avec l'emballage se trouvant à l'intérieur.
- N'utilisez cet appareil que pour un usage privé et pour les tâches auxquelles il est destiné. Cet appareil n'est pas prévu pour une utilisation professionnelle. Ne l'utilisez pas en plein air (sauf s'il est indiqué que vous pouvez le faire). Protégez-le de la chaleur, des rayons directs du soleil, de l'humidité (ne le plongez en aucun cas dans l'eau) et des objets tranchants. N'utilisez pas cet appareil avec des mains humides. S'il arrive que de l'humidité ou de l'eau atteignent l'appareil, débranchez aussitôt le câble d'alimentation. Ne touchez pas les parties mouillées.
- Arrêtez l'appareil et débranchez toujours le câble d'alimentation de la prise de courant (tirez sur la fiche, pas sur le câble) si vous n'utilisez pas l'appareil, si vous installez les accessoires, pour le nettoyage ou en cas de panne.
- Ne laissez **jamais** fonctionner l'appareil sans surveillance. Arrêtez toujours l'appareil ou débranchez le câble d'alimentation (en tirant sur la fiche et non pas sur le câble) si vous devez vous absenter.
- Pour protéger les enfants des risques engendrés par les appareils électriques, veillez à ce que le câble ne pende pas de l'appareil et que l'appareil ne soit pas à portée des enfants.
- Contrôlez régulièrement l'appareil et le câble. Ne mettez pas l'appareil en marche s'il est endommagé.
- Ne réparez pas l'appareil vous-même. Contactez plutôt un technicien qualifié. Pour éviter toute mise en danger, ne faites remplacer le câble défectueux que par un câble équivalent et que par le fabricant, notre service après-vente ou toute personne de qualification similaire.
- N'utilisez que les accessoires d'origine.
- Respectez les „conseils de sécurité spécifiques à cet appareil“ ci-dessous ...

Conseils de sécurité spécifiques à cet appareil

- N'aspirez jamais d'emplacement humide ou de liquide !
- N'aspirez jamais de cendres chaudes, d'objets pointus ou tranchants !
- N'utilisez jamais cet appareil dans des endroits humides !
- N'aspirez jamais sans filtre. Vérifiez toujours que le filtre est correctement installé !
- N'approchez jamais les embouts de l'appareil en utilisation de cheveux, vêtements et parties du corps !
- Maintenez l'aspirateur à l'écart de sources de chaleur comme radiateurs, fours, etc. !

Liste des différents éléments de commande

F

- | | | | |
|---|---|---|-----------------------------|
| 1 | Chape filtre de sortie | 5 | Touche boîtier de filtre |
| 2 | Raccordement du tuyau | 6 | Bac à poussière avec filtre |
| 3 | Poignées comprenant une touche d'enroulement du câble | 7 | Câble |
| 4 | Variateur de puissance d'aspiration | 8 | Bouton Marche / Arrêt |

Avant la première utilisation

1. Introduisez le tuyau d'aspiration dans l'ouverture du compartiment à sac à poussière jusqu'à ce que celui-ci se bloque.
2. Pour retirer le tuyau d'aspiration, appuyer sur le bouton.
3. Maintenez le bouton enfoncé tout en retirant le tuyau de l'ouverture.
4. Fixer si nécessaire le tuyau d'aspiration à la poignée.

Utilisation de l'appareil

1. Fixez l'accessoire souhaité.
2. Déroulez la longueur de câble désirée. Branchez-le dans une prise de courant en bon état de fonctionnement de 230 V, 50 Hz. et mettez l'appareil en marche à l'aide du bouton Marche/Arrêt.
3. Réglez la puissance d'aspiration à l'aide du variateur de puissance.
4. Aspirez maintenant avec régularité. Il est inutile d'exercer une pression pendant que vous aspirez.
5. Remarque : tenez compte du rayon d'action limité dû à la longueur de câble!

Variateur de puissance d'aspiration:

| | |
|--------------------|---|
| Faible puissance: | pour rideaux, tissus fragiles. |
| Puissance moyenne: | pour tapis à poil long et revêtements de sol textiles |
| Forte puissance: | pour tapis et moquettes robustes |

Dispositif de rangement du câble d'alimentation:

Vous êtes priés de ne dérouler le câble d'alimentation que jusqu'à la marque jaune. Ne le déroulez en aucun cas jusqu'à la marque rouge, cela risque d'endommager le dispositif. Tout endommagement de ce type n'est pas couvert par la garantie.

Rangement du câble:

Appuyez sur le bouton de rangement du câble tout en guidant le câble. Maintenez le câble fermement entre vos doigts pour éviter qu'il ne s'agite de façon incontrôlée.

Tuyau d'aspiration télescopique:

1. Cela permet d'adapter l'appareil à la taille de chacun. Pour dévisser le raccord, tournez la partie plus épaisse du tube vers la gauche.

- F** 2. Adaptez la longueur du tuyau à souhait. Pour le visser, tournez la partie plus épaisse du tube vers la droite.

Embouts:

Embout suceur / brosse: pour aspirer dans les coins et les fentes.
Il est important de remarquer que l'accessoire embout suceur/brosse est un accessoire "2 en 1".

Bec pour sols: pour le nettoyage de tapis et moquettes ou de surfaces lisses.

La tuyère pour le sol est munie de rouleaux pour une utilisation plus aisée. Elle est également réglable en fonction des travaux à effectuer.

Tapis : en aspirant les tapis, veillez à ce que les brosses de la tuyère pour le sol soient désactivées. Si tel n'est pas le cas, pressez vers l'avant le levier situé sur la tuyère pour le sol, à l'aide de votre pied. Pour aspirer par exemple des surfaces lisses, appuyez sur le levier avec votre pied pour le faire revenir en arrière. Cela active les brosses (vous pourrez vous en rendre compte car les brosses seront visibles sur la tuyère pour le sol).

Régulateur d'air:

Ouvrez le régulateur d'air situé sur la poignée du tuyau pour contrôler le débit d'air ou libérer un objet plaqué sur l'embout.

Filtre:

Votre aspirateur dispose de 3 systèmes de filtres:

1. Un bac transparent de récupération de la poussière

- Le système habituel de sac à poussière a été remplacé par un bac transparent de récupération de la poussière par lequel les particules de poussière les plus grosses comme les plus fines sont récupérées dans l'air aspiré grâce à la grande vitesse du flux d'air.
- Plus besoin de penser à l'achat astreignant des sacs à poussière.
- La quantité de poussière peut facilement être relevée à tout moment sur le bac facile à vider.
- Lorsque les résidus de poussière auront atteint les valeurs maximales près du bac à poussière, vous procéderez comme suit:

1. Pour ouvrir le boîtier du filtre, appuyez sur la touche (voir ABB. 1).
2. Enlevez le container de poussière (voir ABB. 2).
3. Videz le contenu du bac à poussière. Enfoncez pour cela la touche du bac à poussière. Refermez ensuite le couvercle du container de poussière (voir ABB. 3 et 4).

4. Remplacez le bac à poussière dans l'appareil. Veuillez maintenir ouvert le couvercle du boîtier du filtre.
2. Filter de protection du moteur (dans le bac à poussière)
 - **Attention:** commencez toujours par vider le bac à poussière avant de retirer le filtre. Le support du filtre peut être ôté par le haut. Nettoyez le filtre de protection du moteur en le secouant et en le brossant délicatement.
 - Remplacez tous les éléments dans l'appareil.
 - À chaque troisième vidange ou en cas de salissures importantes, nettoyez le filtre en faisant couler de l'eau à travers le tissu du filtre dans le sens contraire du flux d'air.
 - Ne le remettez en place qu'une fois le filtre entièrement séché!
3. Filter d'échappement:

Par ailleurs, votre appareil dispose de deux filtres d'échappement.

 - Pour assurer un fonctionnement sans défaillances des filtres, nous vous recommandons de nettoyer les filtres tous les 6 mois.
 - Vous trouverez un des filtres à l'intérieur à proximité des charnières du couvercle. L'autre se situe à la face arrière de votre appareil, derrière un grillage d'aération.
 - Ouvrez le grillage d'aération en tirant latéralement sur le levier du grillage d'aération.

Entretien et rangement

Entretien:

- Débranchez toujours le câble d'alimentation de la prise de courant avant le nettoyage!
- Nettoyez les parois de l'appareil avec un torchon sec.
- Lavez le filtre de protection du moteur après avoir vidé le bac à poussière env. 3 fois. Celui-ci se trouve derrière le sac à poussière. Lavez le filtre à l'eau chaude, sans détergent. Placez-le à nouveau dans l'appareil lorsqu'il est complètement sec.

Rangement:

- Enroulez complètement le câble.
- Introduisez le crochet de l'embout sur la partie inférieure de l'appareil, en position d'attente.

Cet appareil a été contrôlé d'après toutes les directives européennes actuelles applicables, comme par exemple concernant la compatibilité électromagnétique et la basse tension. Cet appareil a été fabriqué en respect des réglementations techniques de sécurité les plus récentes.

Sous réserve de modifications techniques.

F

Garantie

Nous accordons une garantie de 24 mois à dater de la date d'achat (ticket de caisse) pour l'appareil que nous vendons.

Pendant la durée de la garantie, nous éliminons gratuitement les défauts de l'appareil ou des accessoires *) découlant d'un vice de matériau ou de fabrication au moyen d'une réparation ou, selon notre estimation, au moyen d'un remplacement. Les prestations dans le cadre de la garantie n'entraînent aucune prorogation de la durée de garantie et ne donnent pas droit à une nouvelle garantie !

Le justificatif de garantie est le reçu. Sans ce justificatif, aucun remplacement gratuit ni aucune réparation gratuite ne peuvent être effectués.

En cas de recours à la garantie, ramenez votre appareil complet, dans son emballage d'origine, accompagné de votre preuve d'achat, à votre revendeur.

*) Les endommagements de pièces d'accessoires ne justifient pas automatiquement l'échange gratuit de l'appareil complet. Contactez alors notre centrale téléphonique! La casse de pièces en verre ou en plastique est dans tous les cas à votre charge!

Les défauts sur les accessoires ou les pièces d'usure (p.ex. les charbons de moteurs, crochets, courroies d'entraînement, télécommande de rechange, brosses à dents de rechange, lames de scies etc.) ainsi que le nettoyage, l'entretien ou le remplacement de pièces d'usure ne sont pas garantis et sont donc payants !

En cas d'intervention étrangère, la garantie devient caduque.

Après la garantie

Après écoulement de la durée de garantie, les réparations peuvent être effectuées, contre paiement, par le commerce spécialisé ou le service de réparation.

Indicaciones generales de seguridad

- Antes de la puesta en servicio de este aparato lea detenidamente el manual de instrucciones y guarde este bien incluido la garantía, el recibo de pago y si es posible también el cartón de embalaje con el embalaje interior.
- Solamente utilice el aparato para el uso privado y para el fin previsto. Este aparato no está destinado para el uso profesional. No lo utilice al aire libre (en excepto que esté destinado para el uso limitado al aire libre). No lo exponga al calor, a la entrada directa de rayos de sol, a la humedad (en ningún caso sumerja el aparato en agua) y a los cantos agudos. No utilice el aparato con las manos húmedas. En caso de que el aparato esté húmedo o mojado retire de momento la clavija de la caja de enchufe. No tocar el agua.
- Desconecte el aparato y siempre retire la clavija de la caja de enchufe (tire de la clavija no del cable), cuando no quiera utilizar el aparato, montar piezas o en caso de limpieza o defectos.
- **No** utilice el aparato sin vigilancia. En caso de que tenga que dejar su lugar de trabajo, desconecte siempre el aparato o retire la clavija de la caja de enchufe (por favor tire de la clavija y no del cable).
- Para evitar que los niños se hagan daños eléctricos, siempre tenga atención, que el cable no cuelgue hacia abajo y que los niños no tengan acceso al aparato.
- Controle regularmente si el aparato o el cable tiene defectos. No ponga en servicio un aparato defecto.
- No repare el aparato por su cuenta, sino vaya a un establecimiento autorizado. Para evitar peligros, deje sustituir un cable defecto por uno de la misma calidad solamente por el fabricante, nuestro servicio al cliente o una similar persona cualificada.
- Solamente utilice accesorios originales.
- Por favor tenga atención a las "Indicaciones especiales de seguridad..." indicadas a continuación.

Indicaciones especiales

- ¡No aspiren nunca agua u otro líquido!
- ¡No aspiren nunca cenizas calientes, objetos agudos o cortantes!
- ¡No utilice el aparato en locales húmedos!
- Nunca aspire sin filtro. ¡Siempre compruebe el correcto ajuste de la bolsa que acaba de colocar!
- ¡Durante el funcionamiento mantenga apartado de la boquilla del aspirador, el pelo, piezas de ropa o extremidades del cuerpo!
- ¡Mantenga la aspiradora apartada de fuentes de calor como radiadores, estufas etc.!

E**Vista general de los elementos de mando**

- | | | | |
|---|--|---|-------------------------|
| 1 | Cobertura filtro de salida | 5 | Tecla carcasa de filtro |
| 2 | Conexión de la manguera | 6 | Depósito de polvo |
| 3 | Asa de transporte con tecla para el enrollamiento de cable | 7 | con cartucho filtrante |
| 4 | Regulador de la potencia de aspiración | 7 | Cable |
| | | 8 | Conector / desconector |

Puesta en marcha

1. Introduzca la manguera aspirante en la apertura del compartimiento para la bolsa de aspirador, hasta que encaje mecánicamente.
2. Para soltar de nuevo la manguera aspirante, presione el botón en la manguera aspirante!
3. Mantenga el botón apretado y retire ahora la manguera.
4. En caso de que sea necesario, encaje el tubo aspirador en la empuñadura.

Uso del aparato

1. Monte el accesorio.
2. Desenrolle el cable necesitado, introduzca la clavija en una caja de enchufe con tomatierra 230V, 50 Hz instalada según reglamento y conecte el aparato con el conector / desconector.
3. Ajuste el poder de aspiración con el regulador de poder de aspiración.
4. aspire ahora en una velocidad constante. No es necesario apretar.
5. Nota: ¡Tenga atención con el alcance del cable, ya que es limitado!

Regulador de poder de aspiración:

| | |
|----------------------------|---|
| Poder de aspiración bajo: | Para cortinas, telas delicadas. |
| Poder de aspiración medio: | Para moquetas de terciopelo con pelo alto o suelos de textil. |
| Poder de aspiración alto: | Para moquetas robustas y suelos. |

Dispositivo para el enrollamiento de cable:

Por favor tire del cable solamente hasta la marcación amarilla. Nunca tire hasta la marcación roja, ya que el enrollamiento de cable se podría estropear. Dichos daños no caen en la garantía.

Enrollamiento:

Presione la tecla para el enrollamiento de cable y guíe el cable. Mantenga el cable para evitar que se enrolle.

Tubo telescópico de aspiración:

1. El tubo le posibilita una adaptación individual a su altura. Desbloquee el enganche girando la parte gruesa del tubo aspirador hacia la izquierda.
2. Adapte los tubos de aspiración como usted lo desee. Para el bloqueo gira parte gruesa del tubo aspirador hacia la derecha.

Boquillas:

Tobera para juntas /
tobera de cepillo:

Para la aspiración en esquinas y ranuras. Tenga atención que en respecto a la tobera para juntas / - de cepillo se trata de una pieza sobrepuesta "2 en 1".

Tobera para el suelo:

Para la limpieza de moquetas o superficies llanas. La tobera de suelo está equipada con ruedas para un manejo más fácil y se puede regular según el tipo de servicio.
Alfombras: al aspirar alfombras tenga en cuenta que los cepillos en la tobera de suelo estén desactivados. En caso contrario, presione la palanca en la tobera de suelo con el pie hacia delante. Para aspirar por ejemplo superficies lisas coloque la palanca con el pie hacia detrás. Esto activa los cepillos (Se puede reconocer porque los cepillos se ven en la tobera de suelo).

Pasador de aire:

Abra el pasador de aire en la empuñadura de la manguera para la regulación de aire o para soltar piezas que se hayan quedado pegadas en la boquilla.

Filtro:

Su aparato dispone de un sistema de filtros de 3 filtros.

1. Recipiente colector de polvo en transparente

- El sistema convencional de filtro de llenado de polvo se ha sustituido por un recipiente colector de polvo en transparente. Este es capaz de absorber, por su alta velocidad de circulación, impurezas graves y mínimas partículas flotantes del aire aspirado.
- Se ahorra la molesta compra de filtros de llenado de polvo.
- En el filtro de fácil vaciado se puede comprobar en todo momento la cantidad de polvo.
- Si los residuos de polvo han alcanzado la indicación MAX en el recipiente colector de polvo, proceda como indicado a continuación:

E

1. Presione la tecla 5 para abrir la carcasa de filtro (vea ABB. 1).
 2. Retire la bolsa de llenado de polvo (vea ABB. 2).
 3. Vacíe el contenido del recipiente colector de polvo. Presione la tecla en el depósito de polvo. A continuación cierre de nuevo la tapadera del recipiente para el llenado de polvo. (vea ABB. 3 y 4).
 4. Introduzca de nuevo el depósito de polvo. Se ruega dejar abierta la tapadera de la carcasa de filtro
2. Filtro protector del motor (en el recipiente colector de polvo)
- **Importante:** Siempre vacíe primero el depósito de polvo, antes de apartar el cartucho filtrante. La pieza insertada de filtro se deja retirar hacia arriba. Limpie el filtro protector del motor golpeando y cepillando éste suavemente.
 - Monte de nuevo las piezas.
 - En cada tercer vaciado o en caso de que haya graves impurezas debe limpiar el filtro, dejando pasar agua corriente por el filtro de tela no tejida y en contra de la dirección de soplado.
 - ¡Reinserte éstos secados solamente totalmente!
3. Filtro de salida:
- Su aparato dispone además de dos filtros de salida.
- Para garantizar un funcionamiento impecable del filtro, recomendamos limpiar éste cada 6 meses.
 - Un filtro lo encontrará en la parte interior cerca de las bisagras de la tapadera. El otro en la parte posterior de su aparato detrás de una rejilla de aireación.
 - Abra la rejilla de aireación tirando la palanca que se encuentra al lado de la rejilla de aireación.

Limpieza y almacenamiento

Limpieza

- ¡Antes de cada limpieza retire la clavija de la caja de enchufe!
- Limpie la carcasa de motor con un paño húmedo.
- Limpie el filtro protector del motor aproximadamente después de cada 3. vaciado. En caso de que sea necesario, lave el filtro en agua caliente, sin aditivos. Solamente coloque de nuevo el filtro, cuando está seco por completo.

Almacenamiento

- Enrolle el cable por completo.
- Enganche la tobera en la parte inferior del aparato en la ayuda de estacionamiento.

Este aparato se ha examinado según las normativas actuales y vigentes de la Comunidad Europea, como p.ej. compatibilidad electromagnética y directiva de baja tensión y se ha construido según las más nuevas especificaciones en razón de la seguridad.

No reservamos el derecho de efectuar modificaciones técnicas.

Garantía

Para el aparato comercializado por nosotros nos responsabilizamos con una garantía de 24 meses a partir de la fecha de compra (factura de compra).

Durante el período de garantía nos encargamos gratuitamente de los defectos del aparato y de los accesorios*), que se hayan originado por defectos del material o de la fabricación. Dependiendo de nuestra estimación se realizará una reparación o un cambio. ¡Los servicios de garantía no prolongan la garantía, ni se inicia por ello un período nuevo de garantía!

Como comprobante para la garantía es válido la factura de compra. Sin este comprobante no se podrá realizar un cambio o una reparación gratuita.

En caso de garantía entregue el aparato completo en su embalaje original junto con la factura a su agente comerciante.

*) Defectos en las piezas de accesorio, no significan automáticamente el recambio gratuito del aparato completo. ¡En este caso dirijase por favor a nuestra línea de atención al cliente! ¡Rotos de vidrio o roturas en las piezas de plástico deben pagarse siempre por el cliente !

Defectos en los accesorios de uso o en las piezas de desgaste (p.ej. escobillas de carbón del motor, varillas amasadoras, correas de transmisión, mando a distancia de repuesto, cepillos de dientes de repuesto, hojas de sierra etc.), como también la limpieza, mantenimiento o el recambio de piezas de desgaste no recaen en la garantía e irán al cargo del cliente!

En caso de intervención ajena se expira la garantía.

Después de la garantía

Después de haber expirado la garantía se pueden realizar las reparaciones por el concesionario o por el servicio de reparaciones. Los gastos irán al cargo del cliente.

P**Instruções gerais de segurança**

- Antes de pôr este aparelho a funcionar, leia muito atentamente as instruções de emprego e guarde-as muito bem, juntamente com o talão de garantia, o talão de compra e, tanto quanto possível, a embalagem com os elementos interiores.
- Utilize o aparelho exclusivamente para fins privados e para a finalidade para a qual o mesmo foi concebido. Este aparelho não se destina a fins comerciais. Não o utilize ao ar livre (a não ser que o mesmo possa ser usado ao ar livre sob determinadas condições). Mantenha-o protegido do calor, de irradiação solar directa, da humidade (não o mergulhe de forma alguma em quaisquer líquidos) e de arestas aguçadas. Não utilize o aparelho com as mãos molhadas. No caso de o aparelho ficar húmido ou molhado, retire imediatamente a ficha da tomada. Não tocar na água.
- Sempre que não utilizar o aparelho, ou desejar montar acessórios, ou queira limpá-lo, ou ainda em caso de avarias, deverá desligá-lo e retirar a ficha da tomada (puxe pela ficha e não pelo fio).
- O aparelho **não** deverá funcionar sem vigilância. No caso de ter de se ausentar do local onde o aparelho estiver a funcionar, desligue-o sempre ou retire a ficha da tomada (puxe pela ficha e não pelo fio).
- Para proteger as crianças dos perigos relacionados com aparelhos eléctricos, nunca deixe os fios pendurados e atente em que as crianças não possam chegar a tais aparelhos.
- Verifique regularmente se o aparelho ou o fio têm alguns danos. Nunca ponha a funcionar um aparelho com quaisquer danos.
- Não tente reparar o aparelho, dirija-se a um técnico da especialidade, devidamente autorizado. Para evitar quaisquer perigos, é favor substituir um fio danificado por um fio da mesma qualidade. Tal deverá ser efectuado pelo fabricante, pelos nossos serviços de assistência ou por outra pessoa com as mesmas qualificações.
- Utilize apenas acessórios de origem.
- É favor observar as seguintes „Instruções especiais de segurança...“.

Instruções especiais de segurança

- Não aspire humidades nem líquidos!
- Não aspire cinzas quentes, nem objectos pontiagudos ou aguçados!
- Não utilize o aparelho em divisões com solos molhados!
- Não aspire nunca sem saco. Após substituição do saco, verifique sempre se o mesmo se encontra na posição correcta!
- Durante o funcionamento, mantenha a roupa, o corpo e os cabelos afastados do bocal do aspirador!
- Mantenha o aspirador afastado de fontes de calor, tais como radiadores, fogões, etc.!

Elementos do aparelho

- | | |
|--|---|
| 1 Tampa do filtro de escape | 5 Tecla para a caixa do filtro |
| 2 Ligação para o tubo flexível | 6 Recipiente de lixo com dispositivo de filtragem |
| 3 Pega com tecla para enrolamento do fio | 7 Fio |
| 4 Regulador do volume de aspiração | 8 Interruptor de ligar/desligar |

Primeira utilização

1. Introduza o tubo flexível na abertura do compartimento do saco, até ficar engatado.
2. Para voltar a tirar o tubo flexível, pressione o botão do mesmo tubo.
3. Mantenha o botão pressionado e retire o tubo.
4. Se necessário, introduza o tubo de aspiração na extremidade do tubo flexível.

Utilização do aparelho

1. Faça a montagem dos acessórios.
2. Desenrole o fio até ter o comprimento pretendido, introduza a ficha numa tomada com protecção de contactos, de 230 volts, 50 Hz, devidamente instalada, e ligue o aparelho carregando no interruptor.
3. Seleccione a potência de aspiração no respectivo regulador.
4. Aspire agora a uma velocidade constante. Não é necessário exercer qualquer pressão.
5. Nota: tome em consideração que o comprimento do fio é limitado!

Regulador da potência de aspiração:

- Potência de aspiração baixa: para cortinas, tecidos delicados.
 Potência de aspiração média: para alcatifas de pelo alto e solos têxteis.
 Potência de aspiração elevada: para alcatifas, tapetes e solos robustos.

Dispositivo de enrolamento do fio:

Para desenrolar o fio, é favor puxá-lo, no máximo, até à marcação amarela. Não o puxe até à marcação vermelha, pois o dispositivo poderá estragar-se. Tais estragos não estão incluídos na garantia.

Enrolamento:

Pressione o botão para enrolamento e vá puxando o fio. Segure neste para evitar que o mesmo bate contra qualquer lado.

Tubo telescópico:

1. Para uma adaptação individual à altura de cada utente. Destrave o acoplamento, girando para a esquerda a parte mais grossa do tubo de aspiração.

- P** 2. Deslize o tubo até ficar com a altura pretendida. Para travar, gire o tubo de aspiração mais grosso para a direita.

Bocais:

Bocal para frestas /

Bocal para escovar:

para aspirar cantos e frestas.

Tome em consideração que no caso do bocal para frestas e para escovar se trata de “duas peças numa”.

Bocal de piso:

para aspirar tapetes, alcatifas ou superfícies lisas.

O bocal de piso é equipado com rolos para ser mais facilmente guiado e ajustado para a respectiva operação.

Tapetes: tome a precaução na aspiração de tapetes para que as escovas no bocal de piso estejam desactivadas. Se isso não for o caso, aperte a alavanca no bocal de piso para frente, com o pé. Para a aspiração de, por exemplo, superfícies lisas, aperte a alavanca de volta com o pé. Isso activa as escovas (isso pode ser reconhecível quando as escovas se tornam visíveis no bocal de piso).

Entrada de ar:

Abra a entrada do ar que se encontra na extremidade do tubo flexível, no caso de pretender regular o ar ou para soltar as peças que se encontrem no bocal.

Filtros:

O aspirador dispõe de 3 sistemas de filtragem

1. Recipiente transparente

- O sistema tradicional de sacos foi substituído por um recipiente transparente. Em consequência da alta velocidade com que funciona, este remove não só a sujidade mais grosseira mas também as partículas mais pequenas que se encontram no “ar aspirado”.
- Torna-se desnecessária a incómoda compra de sacos novos.
- Poderá ver-se a qualquer altura a quantidade de lixo que se encontra no recipiente. Esvaziá-lo é uma questão extremamente fácil.
- Logo que a quantidade de lixo tenha atingido a marcação MAX, proceda da forma seguinte:
 1. Pressione a tecla 5 para abrir a caixa do filtro (consulte a ABB. 1).
 2. Retire o recipiente do lixo (consulte a ABB. 2).
 3. Deite fora o conteúdo do recipiente. Para tal, pressione o botão do recipiente do lixo. Em seguida, torne a fechar a tampa do recipiente do lixo (consulte a ABB. 3 e 4).

4. Torne a introduzir o recipiente do lixo. Deixe a tampa da caixa do filtro aberta.
2. Filtro para protecção do motor (no recipiente do lixo)
- **Importante:** Esvazie sempre em primeiro lugar o recipiente do lixo, antes de retirar o dispositivo de filtragem. Retire o porta-filtro, puxando-o para cima. Limpe o filtro de protecção do motor, sacudindo-o e escovando-o com cuidado.
 - Torne a montar as peças.
 - De três em três esvaziamentos do recipiente do lixo, proceda à lavagem do filtro à torneira, deixando correr a água no sentido contrário ao da aspiração.
 - Torne a montá-lo só depois de se encontrar completamente enxuto!
3. Filtro de saída:

Além disso, o aparelho dispõe de dois filtros de escape.

- Para um funcionamento perfeito dos filtros, recomenda-se a sua limpeza de 6 em 6 meses.
- Um dos filtros encontra-se no interior do aparelho, perto da dobradiça da tampa. O outro está na parte traseira do aparelho, por trás de uma grelha de ventilação.
- Abra a grelha de ventilação puxando a patilha que se encontra na parte lateral da grelha.

Limpeza e arrecadação

Limpeza:

- Antes de limpar o aspirador, retire a ficha da tomada.
- Limpe a caixa com um pano seco.
- Proceda à limpeza do filtro protector ao motor depois de ca. 3. esvaziamentos. O filtro encontra-se por trás do saco. Lave-o em água quente, sem detergentes. Volte a colocá-lo só depois de ter enxugado completamente.

Arrecadação:

- Enrole o fio até ao fim.
- Introduza no dispositivo para arrumação, o gancho do bocal que se encontra na parte inferior do aspirador.

Este aparelho foi controlado nos termos das actuais directivas da CEE aplicáveis, tais como inocuidade electromagnética e directiva sobre baixa tensão, e fabricado de acordo com as mais novas prescrições da segurança técnica.

Reserva-se o direito de alterações!

P

Garantia

O aparelho vendido pela nossa empresa tem uma garantia de 24 meses a partir da data da compra (talão).

Durante o período de garantia, procederemos à remoção grátis - por reparação, ou, segundo a nossa decisão, por substituição - das deficiências do aparelho ou dos acessórios*) que provenham de erros de material ou de fabricação. A prestação de serviços relacionados com a garantia não prolongarão a mesma, nem iniciarão um novo prazo de garantia!

O talão de compra consistirá prova desta garantia. Sem o mesmo, não será possível proceder-se a qualquer troca ou reparação grátis.

Em caso de garantia, entregue o aparelho completo, juntamente com o talão de compra, na loja onde o mesmo foi comprado.

*) No caso de danos em quaisquer acessórios, não será efectuada automaticamente uma substituição completa do aparelho. Contacte neste caso a nossa hotline! Danos causados por quebras de peças de vidro ou de plástico terão de ser pagos pelo cliente!

Não estão incluídos na garantia quaisquer defeitos de acessórios ou de peças que se desgastem (como, por exemplo, carvões do motor, varinhas, correias do motor, telecomandos, escovas de dentes, folhas de serra, etc.), nem a limpeza, a manutenção ou a substituição de peças que se desgastem, devendo tais despesas ser reembolsadas!

A garantia terminará sempre que tenha havido intervenção alheia nos aparelhos.

Após a garantia

Após a expiração do prazo de garantia, poderão ser efectuados arranjos por pessoal especializado, ou pelos nossos serviços de reparações, contra reembolso.

Norme di sicurezza generali

- Prima di mettere in funzione questo apparecchio, leggere molto attentamente le istruzioni per l'uso e conservarle con cura unitamente al certificato di garanzia, allo scontrino e, se possibile, alla scatola di cartone con la confezione interna.
- Utilizzare l'apparecchio esclusivamente per scopi privati e conformemente al tipo di applicazione previsto. Questo prodotto non è stato concepito ai fini di un impiego in ambito industriale. Non utilizzarlo all'aperto (a meno che non sia contemplato un particolare tipo di uso all'aperto nel rispetto di specifiche condizioni). Proteggerlo dal calore, nonché dall'esposizione diretta ai raggi solari e dall'umidità (non immergerlo mai in sostanze liquide) e tenerlo a distanza da oggetti con spigoli affilati. Non utilizzare l'apparecchio con le mani umide. Nel caso in cui si bagni o si inumidisca l'apparecchio, staccare immediatamente la spina. Evitare il contatto con l'acqua.
- Disattivare l'apparecchio e staccare sempre la spina dalla relativa presa (si raccomanda di afferrare il connettore e non il cavo quando si effettua questa operazione) allorché non si utilizza l'apparecchio, quando si applicano degli accessori oppure nel caso in cui lo si debba pulire o si siano manifestate anomalie.
- **Non** mettere in funzione l'apparecchio senza sorveglianza. Se si dovesse assentarsi dal posto di lavoro, spegnere e disconnettere sempre l'apparecchio, (prendendo in mano la spina, non tirando il cavo).
- Allo scopo di proteggere i bambini contro i pericoli che possono derivare dagli apparecchi elettrici, accertarsi che non vi siano cavi pendenti e che i bambini non possano accedere in alcun modo all'apparecchio stesso.
- Controllare periodicamente l'apparecchio per verificare che non vi siano danni. Non mettere in funzione l'apparecchio nel caso in cui sia guasto.
- Non tentare di riparare l'apparecchio, bensì rivolgersi a un tecnico autorizzato. Al fine di evitare l'insorgere di situazioni di pericolo, si raccomanda di contattare il costruttore, il nostro servizio di assistenza tecnica o un tecnico ugualmente qualificato per la sostituzione del cavo di alimentazione difettoso con un cavo equivalente.
- Utilizzare esclusivamente accessori originali.
- Rispettare le seguenti "Speciali norme di sicurezza...".

Speciali norme di sicurezza

- Non utilizzare l'apparecchio per aspirare sostanze liquide o umide.
- Non utilizzare l'apparecchio per aspirare ceneri ancora calde oppure oggetti affilati o acuminati.
- Non utilizzare l'apparecchio in ambienti umidi.
- Non utilizzare mai l'apparecchio senza filtro. Dopo aver usato l'aspirapolvere, accertarsi sempre che il filtro sia installato correttamente nella posizione corrispondente.
- Durante l'utilizzo dell'apparecchio, tenere la bocchetta dell'aspiratore lontana da capelli, abiti e da altre parti del corpo.
- Tenere l'aspiratore lontano dalle fonti di calore quali i radiatori, il forno, ecc.

Schema degli elementi di comando

- | | |
|--|---|
| 1 Coperchio filtro di scarico | 5 Tasto alloggiamento filtro |
| 2 Collegamento del tubo flessibile | 6 Contenitore della polvere con guarnizione per filtro |
| 3 Impugnatura con tasto per l'avvolgimento del cavo | 7 Cavo |
| 4 Regolatore della potenza di aspirazione | 8 Interruttore On/Off |

Messa in funzione

1. Inserire il tubo flessibile di aspirazione nell'apposita apertura dello scomparto del sacchetto di spolvero, finché esso non si innesti correttamente in posizione.
2. Per staccare nuovamente il tubo flessibile, è sufficiente premere il pulsante situato sullo stesso tubo flessibile di aspirazione.
3. Tenere premuto il pulsante ed estrarre quindi il tubo flessibile.
4. Eventualmente infilare il tubo di aspirazione nell'impugnatura.

Utilizzo dell'apparecchio

1. Montare gli accessori.
2. Srotolare il cavo in modo da ottenere la lunghezza desiderata e collegare quindi la spina in una presa con messa a terra da 230 V, 50 Hz installata conformemente alle disposizioni vigenti in materia. Successivamente, mettere in funzione l'apparecchio azionando l'interruttore di attivazione/disattivazione (ON/OFF).
3. Regolare la potenza di aspirazione servendosi dell'apposito regolatore di potenza.
4. Utilizzare quindi l'apparecchio operando in modo da usare una velocità sempre costante. Non è necessario esercitare pressione sull'apparecchio.
5. Avvertenza: prestare attenzione al raggio d'azione consentito, il quale dipende dalla lunghezza del cavo!

Regolatore della potenza di aspirazione:

- Potenza di aspirazione bassa: per tende e materiali delicati
Potenza di aspirazione media: per tappeti in velluto a pelo lungo e
per pavimenti in tessuto
Potenza di aspirazione elevata: per pavimenti e tappeti robusti

Dispositivo avvolgicavo per il cavo di allacciamento alla rete:

Si raccomanda di estrarre il cavo soltanto fino al contrassegno in colore giallo. Non tirare mai, in nessun caso, il cavo sino al contrassegno rosso, in quanto il dispositivo avvolgicavo potrebbe danneggiarsi. I danni di questo genere non sono coperti da garanzia.

Riavvolgimento del cavo:

Premere il pulsante relativo al dispositivo avvolgicavo e accompagnare il cavo con la mano. Si consiglia di tenere il cavo, in modo da impedire movimenti violenti e disordinati del medesimo.

Tubo di aspirazione telescopico:

1. Questo tubo di aspirazione consente di effettuare una regolazione dell'apparecchio stesso in funzione della propria specifica altezza. Sbloccare il giunto girando verso sinistra la parte spessa del tubo di aspirazione.
2. Regolare quindi i tubi di aspirazione conformemente alle proprie esigenze. Per sbloccare girare verso destra il tubo di aspirazione spesso.

Bocchette:

Bocchetta per giunti /
per spazzole

per la pulizia in corrispondenza di angoli e fessure.
Notare che sotto l' espressione: bocchetta per giunti /
spazzole si tratta di un accessorio „2 in 1“.

Bocchetta per pavimento:

per la pulizia di tappeti o superfici lisce.
Per poter essere guidata con più facilità la bocchetta per
pavimenti è dotata di rulli ed è regolabile in funzione del
lavoro previsto. Tappeti: nella pulizia di tappeti fare atten-
zione che le spazzole della bocchetta per pavimento
siano rientrate. Altrimenti portare la leva della bocchetta
per pavimenti in avanti spingendola con il piede. Per la
pulizia per es. di superfici lisce portare la leva indietro
spingendo con il piede in modo da far fuoriuscire le
spazzole (questo si può riconoscere dal fatto che le spa-
zzole della bocchetta per pavimento saranno visibili).

Valvola di registro dell'aria:

Aprire la valvola di registro dell'aria situata sull'impugnatura del tubo flessibile in modo da regolare la quantità di aria oppure per staccare le parti rimaste aderenti alla bocchetta.

Filtri:

L'apparecchio dispone di 3 sistemi di filtri.

1. Raccogli polvere trasparente

- Il sistema tradizionale di raccolta della polvere in un sacchetto è stato sostituito da un raccogli polvere trasparente. In questo raccogli polvere tutto viene girato a mulinello grazie all'elevata velocità di corrente dall'aria "aspirata": dai pezzi di sporco più grossi alle particelle di polvere più fini.
- Non serve più ricomprare i sacchetti.

- Il raccogli-polvere è facile da svuotare e possiede un indicatore per rilevare la quantità del contenuto.
 - Quando i residui di polvere hanno raggiunto la tacca MAX sul raccogli-polvere, procedere come qui di seguito descritto:
 1. Premere il tasto 5 per aprire l'alloggiamento del filtro (vedi ABB. 1).
 2. Togliere il contenitore della polvere (vedi ABB. 2).
 3. Svuotarlo. Per fare ciò premere il tasto che si trova sul sacchetto della polvere. Infine richiudere il coperchio del contenitore della polvere (vedi ABB. 3 e 4).
 4. Inserire nuovamente il sacchetto della polvere. Lasciare aperto il coperchio dell'alloggiamento del filtro.
2. Filtro salvamotore (nel raccogli-polvere)
- **Importante:** Svuotare dapprima il sacchetto della polvere, prima di estrarre la guarnizione del filtro. Estrarre il filtro fisso. Pulire il filtro protezione motore sbattendolo e con una spazzolata leggera.
 - Inserire nuovamente i componenti.
 - Dopo aver svuotato il raccogli-polvere tre volte o nel caso di molto sporco, pulire il filtro mettendolo sotto l'acqua corrente nella direzione opposta all'aspirazione.
 - Reinserrarlo solo quando è completamente asciutto!
3. Filtro di scarico:
- Inoltre l'apparecchio dispone di due filtri di scarico.
- Per garantire un funzionamento ineccepibile dei filtri si consiglia di pulirli ogni sei mesi.
 - Un filtro si trova nel vano interno vicino alla cerniera del coperchio, l'altro è sul retro dell'apparecchio dietro una grata di ventilazione.
 - Aprire la grata di aerazione tirando la leva a lato della grata medesima.

Pulizia e conservazione

Pulizia:

- Prima di procedere alla pulizia, è indispensabile staccare la spina dalla presa di rete.
- Pulire l'alloggiamento servendosi di un panno asciutto.
- Pulire il filtro di protezione del motore ogni 3. svuotamenti. Questo filtro è situato dietro il sacchetto di spolvero. Pulire il filtro utilizzando dell'acqua calda senza additivi. Si raccomanda di inserire il filtro esclusivamente dopo averlo asciugato perfettamente.

Conservazione:

- Riavvolgere completamente il cavo.
- Inserire il gancio della bocchetta nella parte inferiore dell' apparecchio del supporto di appoggio.

Questo apparecchio è stato controllato sulla base di tutte le direttive CE attuali in vigore in questo settore, quali per esempio la normativa in materia di compatibilità elettromagnetica e la direttiva in materia di bassa tensione, ed è stato costruito conformemente alle norme di sicurezza più moderne.

Con riserva di apportare modifiche tecniche.

Garanzia

Per l'apparecchio da noi messo in commercio ci assumiamo una garanzia di 24 mesi dalla data di acquisto (scontrino).

Durante la garanzia noi ci impegniamo ad eliminare gratuitamente i guasti dell'apparecchio o degli accessori*), dovuti a difetti di materiale o di fabbricazione, riparandoli o, a nostra discrezione, sostituendoli. Le prestazioni in garanzia danno luogo a una proroga della garanzia né danno diritto ad una nuova garanzia!

Per la garanzia è sufficiente lo scontrino di acquisto. Senza questo scontrino non sussiste il diritto né ad una sostituzione né ad una riparazione gratuita.

Nel caso si ricorra alla garanzia, restituire al rivenditore l'apparecchio completo in ogni sua parte, nell'imballaggio originale unitamente allo scontrino.

*) Danni agli accessori non giustificano automaticamente lo scambio gratuito dell'apparecchio completo. Si prega di mettersi in contatto con la nostra centrale telefonica. Danni alle parti di vetro oppure fratture ai pezzi di materia plastica sono obbligatoramente a spese del cliente.

La riparazione di pezzi d'uso ovvero soggetti a logoramento (cursori, ganci impastatori, cinghie di trasmissione, telecomandi di ricambio, spazzolini di ricambio, lame di seghe ecc.) come anche operazioni di pulizia e manutenzione o la sostituzione di pezzi soggetti a logoramento non rientrano nella garanzia e quindi sono a pagamento!

La garanzia si annulla nel caso di intervento da parte di terzi.

Dopo la garanzia

Al termine della garanzia le riparazioni possono essere eseguite dietro pagamento dal corrispettivo negozio specializzato o servizio riparazioni.

N**Generelle sikkerhetsanvisninger**

- Les nøye gjennom bruksanvisningen før du tar apparatet i bruk. Ta godt vare på bruksanvisningen, garantibeviset, kassalappen og helst også esken med innvendig emballasje.
- Apparatet må bare brukes til private formål og de formål det der er beregnet på. Dette apparatet er ikke ment for industriell bruk. Det må ikke benyttes utendørs (bortsett fra hvis det bare er beregnet på utendørs bruk). Hold det unna varme, direkte solskinn, fuktighet (senk det aldri ned i væsker) og skarpe kanter. Ikke bruk apparatet hvis du er fuktig på hendende. Hvis apparatet har blitt fuktig eller vått, må du trekke ut støpselet med en gang. Ikke kom borti vannet.
- Slå av apparatet og trekk alltid støpselet ut av stikkontakten (trekk i støpselet, ikke i ledningen) når du ikke bruker apparatet, fest tilbehørsdeler for rengjøring eller ved feil.
- Ikke bruk apparatet uten oppsikt. Hvis du forlater arbeidsplassen, må du alltid slå apparatet av eller trekke støpselet ut av stikkontakten (trekk i støpselet, ikke i ledningen).
- For å beskytte barn mot farer forbundet med elektriske apparater, må du alltid sørge for at ledningen ikke henger ned, og at apparatet ikke er tilgjengelig for barn.
- Kontroller jevnlig om det er skader på apparat og ledning. Skadede apparater må ikke brukes.
- Ikke reparer apparatet selv. Oppsøk en autorisert fagmann. Hvis en nettleddning er defekt, må du sørge for at den kun skiftes ut med en lik ledning, for slik å unngå farer. Dette må gjøres av produsenten, vår kundetjeneste eller en lignende kvalifisert person.
- Bruk bare originaltilbehør.
- Legg merke til "Spesielle sikkerhetsanvisninger" nedenfor.

Spesielle sikkerhetsanvisninger

- Ikke sug opp fuktighet eller væsker!
- Ikke sug opp varm aske, spisse eller skarpe gjenstander!
- Ikke bruk apparatet i våtrom!
- Bruk aldri støvsugeren uten filter. Kontroller at filteret sitter korrekt etter at du har satt det inn!
- Hold hår, klær og kroppsdeler borte fra støvsugermunnstykket når støvsugeren er i drift!
- Hold støvsugeren borte fra varmekilder som radiatorer, ovner osv.!

Oversikt over betjeningselementer



- | | |
|--|----------------------------------|
| 1 Deksel utsugingsfilter | 5 Knapp for filterhus |
| 2 Slangetilkobling | 6 Støvbeholder med filterinnsats |
| 3 Bærehåndtak med knapp for ledningsoppvikling | 7 Ledning |
| 4 Sugeeffektregulator | 8 Bryter |

Ta i bruk apparatet

1. Stikk slangen inn i sugetilkoblingen til den går mekanisk i lås.
2. For å løsne slangen igjen trykker du på knappen på slangen.
3. Hold knappen inne og dra deretter ut slangen.
4. Fest ev. røret til håndtaksdelen.

Bruke apparatet

1. Monter tilbehøret.
2. Kveile ut nødvendig ledningslengde, stikk deretter støpselet inn i en forskriftsmessig installert jordet kontakt, 230 V, 50 Hz, og slå apparatet på med bryteren.
3. Still inn sugeeffekten med sugeeffektregulatoren.
4. Arbeid med jevn hastighet. Det er ikke nødvendig å presse.
5. Tips: Husk på at lengden på ledningen gir deg begrenset rekkevidde!

Sugeeffektregulator:

| | |
|---------------------|--|
| Lav sugeeffekt: | til gardiner, ømfintlige stoffer. |
| Middels sugeeffekt: | til langhårede velurtepper og tekstilgulv. |
| Høy sugeeffekt: | til robuste tepper og gulv. |

Oppkveilingsmekanisme for ledningen:

Ledningen må bare trekkes ut til det gule merket. Trekk aldri ledningen helt til det røde merket, da ledningsoppkveilingen kan ta skade av det. Slike skader går ikke inn under garantien.

Oppkveiling:

Trykk på knappen for ledningsoppkveiling og styr ledningen i riktig retning. Hold fast ledningen for å unngå at den slår rundt.

Teleskoprør:

- Gjør det mulig å tilpasse støvsugeren individuelt ut fra kroppshøyde. Løsne koblingen ved å vri den tykke sugerørdsdelen mot venstre.
- Skyv sugerørene slik du vil ha dem. For å låse dem vrir du den tykke sugerørdsdelen mot høyre.

N Munnstykkeelement:

Fugemunnstykke/
børstemunnstykke:

til suging i hjørner og spalter. Legg merke til at fuge-
/børstemunnstykket er en "2 i 1"-del.

Gulvmunnstykke:

til rengjøring av tepper eller glatte flater
Gulvmunnstykket er utstyrt med hjul for at det skal
være lettere og styre, og kan justeres alt etter bruk.
Teppe: Når du skal støvsuge tepper, må du passe på at
børstene på gulvmunnstykket er deaktivert. Er den ikke
det, presser du spaken på gulvmunnstykket forover
med foten. Når du skal støvsuge f.eks. glatte overflater,
presser du spaken tilbake med foten. Da aktiveres bør-
stene (børstene på gulvmunnstykket er synlige).

Luftspjeld:

Åpne luftspjeldet på slangehåndtaket for å regulere luften eller for å løsne deler
som har festet seg til munnstykket.

Filter:

Apparatet har tre filtersystemer.

1. Gjennomsiktig støvbeholder

- Det tradisjonelle systemet med støvsugerposer har blitt erstattet av en gjen-
nomsiktig støvbeholder. Den høye strømningshastigheten gjør at alt fra grovt
smuss til de fineste svevepartikler virvles ut av "sugeluft" og inn i støvbe-
holderen.
 - Du slipper bryet med å kjøpe støvsugerposer.
 - Beholderen er enkel å tømme, og det er lett å lese av støvmengden.
 - Hvis støvrestene har nådd MAX-merket på støvbeholderen, går du fram på
følgende måte:
1. Trykk på knapp 5 for å åpne filterhuset (se ABB. 1).
 2. Ta ut støvbeholderen (se ABB. 2).
 3. Tøm ut innholdet i støvbeholderen. Trykk da på knappen på støvbeholderen.
Lukk deretter lokket på støvbeholderen igjen (se ABB. 3 og 4).
 4. Sett støvbeholderen inn igjen. La lokket på filterhuset stå oppe.

2. Beskyttelsesfilter for motoren (i støvbeholderen)

- **Viktig:** Tøm alltid støvbeholderen først, før du tar ut filterinnsatsen.
Filterinnsatsen kan tas ut oppover. Rengjør motorbeskyttelsesfilteret ved å
banke ut av det og børste godt ut av det.
- Sett komponentene inn igjen.
- Etter hver tredje tømning eller ved kraftigere skitt rengjør du filteret ved å
helle rennende vann gjennom filterfleeecen mot blåseretningen.
- Ikke sett det inn igjen før det er helt tørt!

3. Utsugingsfilter:

I tillegg har apparatet to utslippsfiltre.

- For å sikre at filtrene fungerer som de skal, anbefaler vi at de rengjøres hver 6. måned.
- Det ene filteret finner du på innsiden, i nærheten av lokkhengslene. Det andre finner du på baksiden av apparatet, bak et ventilasjonsgitter.
- Åpne ventilasjonsgitteret ved å trekke i spaken på siden av gitteret.



Rengjøring og oppbevaring

Rengjøring:

- Trekk støpselet ut av stikkkontakten før rengjøring!
- Rengjør kassen med en tørr klut.
- Rengjør beskyttelsesfilteret for motoren ca. ved hver 3. tømning.
Rengjør filteret i varmt vann, uten tilsetningsmidler. Ikke sett det inn igjen før det har tørket helt.

Oppbevaring

- Rull inn hele ledningen.
- Stikk heftet på munnstykket på undersiden av apparatet inn i parkeringsstøtten

Dette apparatet har blitt testet i henhold til alle aktuelle CE-retningslinjer som det rammes av, f.eks. elektromagnetisk toleranse og direktiver om lavspenning. Det er laget i henhold til dagens nyeste sikkerhetstekniske forskrifter.

Med forbehold om tekniske endringer!

Garanti

For apparat som vi har solgt, påtar vi oss en garanti på 24 måneder fra kjøpsdato (kassalapp).

Innenfor garantitiden fjerner vi mangler på apparat eller tilbehør*) uten omkostninger hvis manglene skyldes material- eller produksjonsfeil. Dette gjør vi ved reparasjon eller – etter vår vurdering – bytting.

Garantitytelse medfører ingen forlengelse av garantitiden, og det oppstår heller ikke noe krav på en ny garanti på grunn av dette!

Som garantibevis gjelder kjøpsbeviset. Uten dette beviset kan du ikke få byttet eller reparert apparatet gratis.

I forbindelse med garanti ber vi om at du gir hele apparatet i originalemballasjen sammen med kassalappen til din forhandler.

N *) Skader på tilbehørsdeler fører ikke automatisk til at du får byttet hele apparatet gratis. I slike tilfeller ber vi deg om å henvende deg til vår hotline! Glasskader eller sprekker i plastdeler er i prinsippet kostnadspliktige!

Verken defekter på forbrukstilbehør og slitasjedeler (for eksempel motorkull, eltekro-ker, drivremmer, ekstra fjernbetjening, ekstra tannbørster, sagblader osv.) eller rengjøring, vedlikehold og utskifting av slitasjedeler går inn under garantien. Slike ting er derfor kostnadspliktige!

Garantien utgår ved inngrep utenfra.

Etter garantien

Etter at garantitiden har gått ut, kan reparasjoner utføres av den aktuelle faghande-len eller reparasjonsservice mot betaling.

General Safety Instructions

GB

- Read the operating instructions carefully before putting the appliance into operation and keep the instructions including the warranty, the receipt and, if possible, the box with the internal packing.
- The appliance is designed exclusively for private use and for the envisaged purpose. This appliance is not fit for commercial use. Do not use it outdoors (except if it is designed to be used outdoors). Keep it away from sources of heat, direct sunlight, humidity (never dip it into any liquid) and sharp edges. Do not use the appliance with wet hands. If the appliance is humid or wet, unplug it immediately. Do not put it in water.
- When cleaning or putting it away, switch off the appliance and always pull out the plug from the socket (pull on the plug, not the cable) if the appliance is not being used and remove the attached accessories.
- Do **not** operate the machine without supervision. If you should leave the workplace, always switch the machine off or remove the plug from the socket (pull the plug itself, not the lead).
- To protect children from the dangers posed by electrical appliances, make sure that the cable is hanging low and that children do not have access to the appliance.
- Check the appliance and the cable for damage on a regular basis. Do not use the appliance if it is damaged.
- Do not try to repair the appliance on your own. Always contact an authorized technician. To avoid the exposure to danger, always have a faulty cable be replaced only by the manufacturer, by our customer service or by a qualified person and with a cable of the same type.
- Use only original spare parts.
- Pay careful attention to the following "Special Safety Instructions".

Special Safety Instructions

- Do not suck up liquids!
- Do not suck up hot ashes or pointed or sharp objects!
- Do not use the appliance in humid rooms!
- Never use without the filter. Check that the filter is inserted correctly!
- hair, clothing and body parts away from the vacuum nozzle during use!
- Keep the vacuum cleaner away from sources of heat like radiators, ovens, etc.!

Overview of the Components

- | | |
|---|-------------------------------------|
| 1 Cover of outlet filter | 5 Button for filter housing |
| 2 Hose connection | 6 Dust container with filter insert |
| 3 Carrying handle with button for cable take-up | 7 Cable |
| 4 Suction power regulator | 8 On/off switch |

GB

Start-up

1. Insert the vacuum hose in the opening in the dust bag compartment until it locks in mechanically.
2. To release the hose, press the button on the vacuum hose.
3. Keep the button pressed and pull out the hose.
4. Insert the vacuum tube into the handle if required.

Using the Appliance

1. Fit on the accessory.
2. Unwind the necessary length of cable and insert the plug in a duly installed 230V/50Hz protective contact socket.
3. Set the vacuum power with the vacuum power regulator.
4. Vacuum at a steady speed. There is no need to exert pressure.
5. Attention: pay attention to the range that can be covered with the cable length.

Vacuum power regulator

| | |
|----------------------|---|
| Low vacuum power: | For curtains and delicate fabrics |
| Medium vacuum power: | For long-pile velour carpets and textile flooring |
| High vacuum power: | For sturdy rugs and floors |

Cable winding device:

Pull out the cable up to the maximum length indicated with the yellow mark. Never pull the cable out up to the red mark as the cable winding can be damaged. Said damages are not covered by the warranty.

Winding

Press the cable winding button and guide the cable. Hold the cable to avoid wrapping.

Telescopic Suction Tube:

1. This makes it possible to adapt the height to your individual body size. Unlock the coupling by turning the wide section of the suction tube to the left.
2. Move the suction tube as required. To lock the coupling, turn the wide suction tube to the right.

Nozzle accessories:

| | |
|-----------------------------------|--|
| Crevice nozzle / brush nozzle: | To vacuum corners and slits. Please note that the crevice/brush nozzle is a "2 in 1" attachment |
| Floor nozzle: | For cleaning carpets or smooth surfaces. In order to facilitate control, the floor nozzle is fitted |

with rollers and can be adjusted to suit the circumstances

Carpet: make sure that the brushes on the floor nozzle are deactivated when cleaning carpets. If this is not the case, press the lever on the floor nozzle forwards with your foot. In order to vacuum even surfaces, for example, press the lever back with your foot. This activates the brushes (you can tell whether this is the case by checking that the brushes are visible on the floor nozzle).

Damper:

Open the damper on the hose handle to adjust the airflow or to release objects clinging to the nozzle.

Filter:

Your machine has three filter systems.

1. Transparent dust collection container

- The traditional dust bag system has been replaced by a transparent dust collection container in which coarse dirt particles and tiny particles floating in the air are swirled out of the suction air by the high speed of the air current.
- The purchase of dust bags is no longer necessary.
- The quantity of dust can be easily read off at any time on the container, which is also very easy to empty.
- Once the dust level has reached the MAX mark on the dust container, please proceed as follows:
 1. Press button 5 to open the filter housing (see ABB. 1).
 2. Remove the dust container (see ABB. 2).
 3. Remove the contents of the dust container. In order to do this, press the button on the dust container. Then close the lid of the dust container (see ABB. 3 and 4).
 4. Reinsert the dust container. Please leave the lid of the filter housing open.

2. Motor Protective Filter (in the Dust Container)

- **Important:** Always empty the dust container first before you remove the filter insert. The filter insert can be removed by pulling upwards. Please clean the motor protection filter by tapping and brushing out gently.
- Reinsert the components.
- Every third time the dust container is emptied, or in the case of severe soiling, clean the filter by allowing water to flow through the filter fabric against the direction in which the vacuum cleaner blows.
- The dust container should only be reinserted when it is completely dry!

GB

3. Outlet filter:

Your device also has two outlet filters.

- In order to ensure that the filters function perfectly, we recommend that they are cleaned every six months.
- One filter is to be found inside the device close to the hinges of the lid. The other is located on the rear of your device behind a ventilation grille.
- Open the ventilation grid by pulling the lever next to it.

Cleaning and storage

Cleaning

- Pull the plug out of the socket before cleaning!
- Clean the casing with a dry cloth.
- Clean the motor protection filter approximately every 3. time the vacuum cleaner is emptied. Clean the filter in hot water without additives. Put it back into place only once it is completely dry.

Storage

- Wind the cable completely.
- Insert the hook of the nozzle on the bottom of the vacuum cleaner into the parking assistance.

This device has been tested according to all relevant current CE guidelines, such as electromagnetic compatibility and low voltage directives, and has been constructed in accordance with the latest safety regulations.

Subject to technical changes without prior notice!

Guarantee

The device supplied by our Company is covered by a 24 month guarantee starting on the date of purchase (receipt).

During the life of the guarantee any fault of the device or its accessories *) ascribable to material or manufacturing defects will be eliminated free of charge by repairing or, at our discretion, by replacing it. The guarantee services do not entail an extension of the life of the guarantee nor do they give rise to any right to a new guarantee!

Proof of the guarantee is provided by the proof of purchase. Without proof of purchase no free replacement or repair will be carried out.

If you wish to make a claim under the guarantee please return the entire machine in the original packaging to your dealer together with the receipt.

*) Damage to accessories does not mean automatic free replacement of the whole machine. In such cases please contact our hotline. Broken glass or breakage of plastic parts are always subject to a charge.

GB

Defects to consumables or parts subject to wearing (e.g. motor pistons, kneading blades, drive shafts, spare remote control, spare toothbrushes, saw blades, etc.) as well as cleaning, maintenance or the replacement of said parts are not covered by the guarantee and hence are to be paid!

The guarantee lapses in case of unauthorized tampering.

After the expiry of the guarantee

After the expiry of the guarantee repairs can be carried by the competent dealer or repair service against the payment of the ensuing costs.

PL

Ogólne wskazówki bezpieczeństwa

- Przed uruchomieniem urządzenia proszę bardzo dokładnie przeczytać instrukcję obsługi. Proszę zachować ją wraz z kartą gwarancyjną, paragonem i w miarę możliwości również kartonem z opakowaniem wewnętrznym.
- Proszę wykorzystywać urządzenie jedynie dla prywatnego celu, jaki został przewidziany dla urządzenia. Urządzenie to nie zostało przewidziane do użytku w ramach działalności gospodarczej. Proszę nie korzystać z urządzenia na zewnątrz (chyba że w określonych warunkach). Proszę trzymać urządzenie z daleka od ciepła, bezpośredniego promieniowania słonecznego, wilgoci (w żadnym wypadku nie zanurzać w substancjach płynnych) oraz ostrych krawędzi. Proszę nie obsługiwać urządzenia wilgotnymi dłońmi. Jeżeli urządzenie jest wilgotne lub mokre, proszę natychmiast wyciągnąć wtyczkę.
- Jeżeli nie korzystacie Państwo z urządzenia, jeżeli chcecie Państwo zamontować jakieś akcesoria, w celu wyczyszczenia lub w przypadku jakichkolwiek zakłóceń, proszę zawsze wyłączyć urządzenie i wyjąć wtyczkę z gniazdka (proszę pociągnąć za wtyczkę, nie za przewód zasilający).
- Pracującego urządzenia **nie** należy pozostawiać bez nadzoru. Jeżeli opuszczają Państwo miejsce pracy, należy zawsze pamiętać o wyłączeniu urządzenia, wzgl. wyjęciu wtyczki z gniazdka (należy ciągnąć za wtyczkę, nie za przewód).
- Aby uchronić dzieci przed niebezpieczeństwem związanym z elektrycznymi urządzeniami, proszę zadbać o to, aby przewód zasilający nigdy nie wisiał luźno, oraz aby dzieci nie miały dostępu do urządzenia.
- Proszę regularnie kontrolować urządzenie pod kątem uszkodzeń. Proszę nie uruchamiać uszkodzonego urządzenia.
- W razie awarii proszę nie naprawiać urządzenia samemu lecz skorzystać z pomocy autoryzowanego specjalisty. Jeżeli przewód zasilający nieodłączalny ulegnie uszkodzeniu, to powinien on być wymieniony u producenta lub w specjalnym zakładzie naprawczym albo przez wykwalifikowaną osobę w celu uniknięcia zagrożenia.
- Proszę stosować tylko oryginalne akcesoria.
- Prosimy pamiętać o podanych dalej „Specjalnych wskazówkach dotyczących bezpiecznego użytkowania“

Specjalne wskazówki dotyczące bezpiecznego użytkowania

- Proszę nie wciągać odkurzaczem cieczy lub wilgoci!
- Proszę nie wciągać odkurzaczem gorącego popiołu, przedmiotów ostrych i ostro zakończonych!
- Proszę nie używać urządzenia w wilgotnych pomieszczeniach!
- Proszę nigdy nie odkurzać bez filtra. Po włożeniu filtra proszę sprawdzić, czy został założony prawidłowo!

- Podczas pracy odkurzacza proszę trzymać włosy, ubranie i części ciała z daleka od końcówki!
- Proszę trzymać odkurzacza z daleka od źródeł ciepła takich jak promienniki, piece itd.!

Zestawienie elementów obsługi

- | | |
|---|-------------------------------------|
| 1 Ostrona filtra wylotu | 5 Przycisk Obudowa filtra |
| 2 Przyłączenie węża | 6 Pojemnik na kurz z wkładką filtra |
| 3 Uchwyt do noszenia z przyciskiem do nawijania kabla | 7 Przewód |
| 4 Regulator mocy zasysania | 8 Włącznik/wyłącznik |

Uruchomienie

1. Proszę włożyć węża odkurzacza do otworu kieszeni na worki do kurzu; rura umieszczona została poprawnie wtedy, gdy usłyszycie Państwo mechaniczne „kliknięcie”
2. Aby wyjąć węża należy wcisnąć przycisk znajdujący się na wężu.
3. Proszę trzymać guzik wciśnięty i wyciągać rurę.
4. Proszę wsunąć rurę zasysającą w uchwyt.

Używanie urządzenia

1. Proszę zamontować akcesoria.
2. Proszę wyciągnąć potrzebną długość przewodu, włożyć wtyczkę do przepięsowo zainstalowanego gniazda o napięciu 230 V, 50 Hz, a następnie uruchomić urządzenie wciskając włącznik.
3. Siłę ssania proszę ustawić regulatorem siły ssania.
4. Teraz można rozpocząć odkurzanie w równomiernym tempie. Nie ma konieczności dociskania końcówek do odkurzonej powierzchni.
5. Wskazówka: proszę pamiętać, że zasięg odkurzacza ograniczony jest długością przewodu!

Regulator siły ssania:

- | | |
|------------------------|--|
| Niski stopień ssania: | Do firanek, materiałów delikatnych. |
| Średni stopień ssania: | Dywany welurowe i wykładziny dywanowe. |
| Wysoki stopień ssania: | Do mocnych dywanów i podłóg. |

Zwijarka do przewodu sieciowego:

Przewód sieciowy można wyciągać maksymalnie do żółtego znacznika. W żadnym wypadku proszę nie wyciągać przewodu do czerwonego znacznika, gdyż można w ten sposób uszkodzić funkcję zwijania przewodu. Tego typu uszkodzenia nie są objęte gwarancją.

PL**Zwijanie:**

Proszę wcisnąć przycisk zwijania przewodu i wprowadzać przewód do odkurzacza. Proszę mocno trzymać przewód, żeby zapobiec jego niekontrolowanym ruchom.

Teleskopowa rura zasysająca:

1. Umożliwia indywidualne dopasowanie urządzenia do Państwa wzrostu. Proszę odryglować połączenie, kręcąc w lewo grubą część rurki ssącej.
2. Proszę zgodnie z życzeniem ustawić wysokość rury zasysającej. Celem zaryglowania proszę przekręcić w prawo grubą rurkę ssącą.

Końcówki odkurzacza:

Dysza do fug/

Dysza ze szczotką:

Do odkurzania w kątach i szczelinach.

Proszę wziąć pod uwagę, że w przypadku dyszy do fug/ dyszy ze szczotką chodzi o nasadkę typu „dwa w jednym”.

Dysza do podłogi:

Służy do czyszczenia dywanów i powierzchni gładkich.

Dysza do podłógwyposażona jest w rolki dla łatwiejszego jej prowadzenia z możliwością przełączania.

Dywan: Podczas odkurzania dywanów należy zwrócić uwagę na to, czy szczotki na dyszy są wyłączone. Jeżeli nie, wystarczy nacisnąć stopą dźwignię na dyszy szczotkowej w kierunku „do przodu”. W przypadku odkurzania np. powierzchni płaskich wystarczy wcisnąć stopą dźwignię z powrotem. W ten sposób włącza się szczotki (można to łatwo rozpoznać po szczotkach, które są widoczne na dyszy szczotkowej).

Zasuwa powietrza:

Zasuwę powietrzną na uchwycie rury otwiera się w celu regulacji powietrza lub aby umożliwić wypadnięcie przedmiotów, które znajdują się w końcówce i nie mogą zostać wciągnięte przez odkurzacza.

Filtr:

Państwa urządzenie wyposażone jest w 3 systemy filtrujące:

1. Przeźroczysty pojemnik pochłaniania kurzu
 - Powszechnie stosowany system worków kurzowych został zastąpiony przeźroczystym pojemnikiem pochłaniania kurzu. Pojemnik ten pochłania większe zabrudzenia oraz niewielkie cząsteczki kurzu wprowadzane razem z silnym strumieniem powietrza zasysającego.

- Nie ma konieczności stałego kupowania nowych worków kurzowych.
 - Pojemnik łatwo się czyści i w każdej chwili można zobaczyć ilość nagromadzonego w nim kurzu.
 - Jeżeli kurz nagromadzony w pojemniku kurzowym osiągnął oznaczenie MAX, proszę postępować w następujący sposób:
 1. Proszę wcisnąć przycisk 5, by otworzyć obudowę filtra (patrz ABB. 1).
 2. Proszę wyjąć pojemnik na kurz (patrz ABB. 2).
 3. Proszę opróżnić pojemnik kurzowy z zawartości. W tym celu proszę wcisnąć przycisk na pojemniku na kurz. Następnie proszę z powrotem zamknąć pokrywę pojemnika na kurz (patrz ABB. 3 i 4).
 4. Proszę z powrotem włożyć pojemnik na kurz. Pokrywkę obudowy filtra proszę zostawić uniesioną.
2. Filtr ochrony silnika (w pojemniku kurzowym)
- **Ważne:** Proszę zawsze opróżniać najpierw pojemnik z kurzem, zanim wyjmą Państwo wkładkę filtra. Wsad filtracyjny daje się wyjąć do góry. Proszę oczyścić filtr ochronny silnika poprzez opukanie go i delikatne szczotkowanie.
 - Części proszę z powrotem włożyć.
 - Po co trzecim opróżnieniu lub w przypadku szczególnie silnych zabrudzeń proszę czyścić filtr pod bieżącą wodą, przepuszczając wodę przez tworzywo filtra w kierunku odwrotnym do pęcherzyków.
 - Filtr proszę ponownie zakładać dopiero po jego całkowitym wyschnięciu!
3. Filtr wylotowy:
- Ponadto urządzenie to dysponuje dwoma filtrami wylotowymi.
- By zagwarantować niezawodne funkcjonowanie filtrów, polecamy czyścić je co 6 miesięcy.
 - Jeden filtr znajdują Państwo wewnątrz urządzenia, w pobliżu zawiasów pokrywy. Drugi znajduje się z tyłu urządzenia za kratką wentylacyjną.
 - Proszę otworzyć kratkę wentylacyjną odciągając dźwignię znajdującą się z boku kratki wentylacyjnej.

Czyszczenie i przechowywanie

Czyszczenie:

- Przed przystąpieniem do czyszczenia urządzenia proszę wyciągnąć wtyczkę z gniazda!
- Obudowę należy czyścić suchą szmatką.
- Filtr zabezpieczający silnik proszę czyścić mniej więcej po co 3. opróżnieniu. Filtr można umyć w ciepłej wodzie bez dodawania środków czyszczących. Można go ponownie założyć wtedy, gdy jest całkowicie suchy.

PL**Przechowywanie:**

- Proszę w całości schować przewód.
- Haczyk dyszy proszę włożyć na spodzie odkurzacza do urządzenia pomocniczego, służącego do przechowywania.

Niniejsze urządzenie odpowiada wymaganiom normy bezpieczeństwa użytkownika oraz spełnia wymagania dyrektywy niskonapięciowej i kompatybilności elektromagnetycznej.

Zastrzega się prawo do zmian technicznych!

WARUNKI GWARANCJI

Przyznajemy 24 miesiące gwarancji na produkt licząc od daty zakupu. W tym okresie będziemy bezpłatnie usuwać w terminie 14 dni od daty dostarczenia wadliwego sprzętu z kartą gwarancyjną do miejsca zakupu wszystkie uszkodzenia powstałe w tym urządzeniu na skutek wady materiałów lub wadliwego wykonania, naprawiając oraz wymieniając wadliwe części lub (jeśli uznamy za stosowne) wymieniając całe urządzenie na nowe.

Sprzęt do naprawy powinien być dostarczony w komplecie wraz z dowodem zakupu oraz z ważną kartą gwarancyjną do sprzedawcy w miarę możliwości w oryginalnym opakowaniu lub innym odpowiednim dla zabezpieczenia przed uszkodzeniem. W razie braku kompletnego opakowania fabrycznego, ryzyko uszkodzenia sprzętu podczas transportu do i z miejsca zakupu ponosi reklamujący.

Naprawa gwarancyjna nie dotyczy czynności przewidzianych w instrukcji obsługi, do wykonania których zobowiązany jest użytkownik we własnym zakresie i na własny koszt.

Gwarancja nie obejmuje:

- mechanicznych, termicznych, chemicznych uszkodzeń sprzętu i wywołanych nimi wad,
- uszkodzeń powstałych w wyniku działania sił zewnętrznych takich jak wyładowania atmosferyczne, zmiana napięcia zasilania i innych zdarzeń losowych,
- nieprawidłowego ustawienia wartości napięcia elektrycznego, zasilanie z nieodpowiedniego gniazda zasilania,
- sznurów połączeniowych, sieciowych, żarówek, baterii, akumulatorów,
- uszkodzeń wyrobu powstałych w wyniku niewłaściwego lub niezgodnego z instrukcją jego użytkowania, przechowywania, konserwacji, samowolnego zrywania plomb oraz wszelkich przeróbek i zmian konstrukcyjnych dokonanych przez użytkownika lub osoby niepowołane,
- roszczeń z tytułu parametrów technicznych wyrobu, o ile są one zgodne z podanymi przez producenta,
- prawidłowego zużycia i uszkodzeń, które mają nieistotny wpływ na wartość lub działanie tego urządzenia.

Karta gwarancyjna bez pieczętki sklepu, daty sprzedaży, nie wypełniona, źle wypełniona, ze śladami poprawek, nieczytelna wskutek zniszczenia, bez możliwości ustalenia miejsca sprzedaży oraz dołączonego dowodu zakupu jest nieważna. Korzystanie z usług gwarancyjnych nie jest możliwe po upływie daty ważności gwarancji. Gwarancja na części lub całe urządzenie, które są wymieniane kończy się, wraz z końcem gwarancji na to urządzenie.

Wszystkie inne roszczenia, wliczając w to odszkodowania są wykluczone chyba, że prawo przewiduje inaczej. Roszczenia wykraczające poza tą umowę nie są uwzględniane przez tą gwarancję.

Gwarancja na sprzedany towar konsumpcyjny nie wyłącza, nie ogranicza ani nie zawieszka uprawnień kupującego wynikających z niezgodności towaru z umową.

Gwarancja oraz zawarte w niej warunki obowiązują na terenie Rzeczypospolitej Polskiej.

CZ

Všeobecné bezpečnostní pokyny

- Před uvedením tohoto přístroje do provozu si velmi pozorně přečtete návod k obsluze a tento návod spolu se záručním listem, pokladním blokem a podle možnosti i s obalem a vnitřním vybavením obalu dobře uschovejte.
- Používejte tento přístroj výlučně pro soukromou potřebu a pro stanovené účely. Tento přístroj není určen pro komerční použití. Nepoužívejte jej v otevřeném prostoru (s výjimkou přístrojů, které jsou podmíněně používání venku určeny). Chraňte jej před horkem, přímým slunečním zářením, vlhkostí (v žádném případě jej neponořujte do kapalin) a stykem s ostrými hranami. Nepoužívejte přístroj v případě, že máte vlhké ruce. Jestliže dojde k navlhčení nebo namočení přístroje, okamžitě vytáhněte zástrčku ze zásuvky. Vyvarujte se styku s vodou.
- Přístroj vypněte a vždy vytáhněte zástrčku ze zásuvky (tahejte jen za zástrčku, nikdy ne za kabel), jestliže nebudete přístroj používat, chcete-li namontovat příslušenství, přístroj vyčistit nebo v případě poruchy.
- Přístroj nesmí zůstat v provozu **bez** dozoru. Jestliže musíte pracoviště opustit, vždy přístroj vypněte, resp. vytáhněte zástrčku ze zásuvky (vždy tahejte za zástrčku, nikdy ne za kabel).
- Abyste ochránili děti před riziky spojenými s elektrickými přístroji, postarejte se o to, aby kabel nevisel dolů a děti na přístroj nedosáhly.
- Pravidelně kontrolujte přístroj a přívodní kabel z hlediska poškození. Jestliže přístroj vykazuje nějakou závadu, neuvádějte jej do provozu.
- Neopravujte přístroj vlastními silami, nýbrž vyhledejte autorizovaného opraváře. Abyste eliminovali rizika, nechejte poškozený přívodní kabel nahradit kabelem se stejnými hodnotami a to jen výrobcem, naším servisem pro zákazníky nebo jinou kvalifikovanou osobou.
- Používejte jen originální příslušenství.
- Respektujte, prosím, následující „Speciální bezpečnostní pokyny ...“.

Speciální bezpečnostní pokyny

- Nevysávejte žádnou vlhkost, resp. kapaliny!
- Nevysávejte horký popel, špičaté nebo ostré předměty!
- Nepoužívejte přístroj ve vlhkých prostorech!
- Nikdy nevysávejte bez filtrů. Vždy po nasazení zkontrolujte správné usazení filtrů!
- Během provozu vysavače dbejte na to, aby se do blízkosti sacích nástavců nedostaly vlasy, části oblečení nebo těla!
- Neukládejte vysavač do blízkosti zdrojů tepla, jako jsou např. radiátory, kamna atd.!

Ovládací prvky

CZ

- | | |
|---|--|
| 1 Kryt filtru na výstupu | 5 Tlačítko skříně filtru |
| 2 Připojení hadice | 6 Odlučovač prachu s filtrační vložkou |
| 3 Transportní rukojeť s tlačítkem pro navijení kabelu | 7 Kabel |
| 4 Regulátor výkonu | 8 Vypínač |

Uvedení do provozu

1. Zastrčte sací hadici do otvoru přihrádky pro pytlík na prach, az mechanicky zaklapne.
2. K uvolnění hadice stiskněte tlačítko na sací hadici.
3. Drzte tlačítko stisknuté a hadici vytáhněte.
4. Na rukojeť eventuálně nasad'te sací trubku.

Používání přístroje

1. Namontujte příslušenství.
2. Kabel odviňte v potřebné délce, zástrčku zastrčte do předpisově instalované zásuvky s ochranným kolíkem 230 V, 50 Hz a zapněte přístroj tlačítkem Zapnuto/Vypnuto (Ein/ Aus).
3. Pomocí regulátoru sacího výkonu nastavte požadovaný sací výkon.
4. Vysávejte nyní rovnoměrnou rychlostí. Přítlačování nástavce k podkladu není nutné.
5. Upozornění: Mějte na paměti, ze délka dosah vysavače je omezen délkou kabelu!

Regulátor sacího výkonu:

- | | |
|---------------------|--|
| Nízký sací výkon: | pro záclony, citlivé materiály. |
| Střední sací výkon: | pro velurové koberce a textilní podlahové krytiny- |
| Vysoký sací výkon: | pro robustní koberce a podlahy. |

Zařízení pro navijení přívodního kabelu:

Prosíme, vytahujte kabel maximálně jen ke žlutému označení. Nevytahujte kabel v žádném případě az k červenému označení, protože by mohlo dojít k poškození samonavíjecího zařízení. Takovéto závady pak nespádají do záručního plnění.

Navijení:

Stiskněte tlačítko pro navijení kabelu a "doved'te" kabel az do tělesa přístroje. Drzte jej pevně, aby nedošlo k nezáhodnému úderu do přístroje.

CZ Teleskopická trubka:

1. Teleskopická trubka umožňuje individuální přizpůsobení Vaší tělesné výšce. Odblokujte spojku otočením silného dílu sací trubice směrem doleva.
2. Nastavte trubku na požadovanou délku. K zajištění otočte silnou sací trubici doprava.

Nástavec:

Nástavec pro vysávání

spár/Kartáčový nástavec: K vysávání rohů a mezer.

Mějte, prosím, na paměti, že u nástavce pro vysávání spár/kartáčového nástavce se jedná o nástavec typu "2 v 1".

Hubice na podlahu:

K čištění koberců nebo hladkých ploch.

Hubice na podlahu je kvůli snadnějšímu vedení vyba-
vena válečky a lze ji podle potřeby nastavit pro
příslušný režim.

Koberce: Při vysávání koberců dbejte na to, aby byly
kartáčky na podlahové hubici deaktivovány. V
opačném případě stiskněte páčku na podlahové hubi-
ci nohou směrem dopředu. Chcete-li vysávat např.
hladké plochy, stiskněte tuto páčku nohou dozadu.
Tím kartáčky aktivujete (poznáte to podle toho, že jsou
kartáčky na podlahové hubici vidět).

Vzduchové šoupátko:

Vzduchové šoupátko na rukojeti hadice otevřete buďto k regulaci vzduchu nebo
k uvolnění částic, ulpívajících na nástavci.

Filtry:

Váš přístroj je vybaven 3 filtračními systémy.

1. Transparentní nádobka odlučovače prachu

- Obvyklý systém s pytlíkem na prach byl nahrazen transparentní nádobkou odlučovače prachu. V něm jsou hrubé nečistoty a nejmenší neusazující se částice v důsledku vysoké rychlosti proudění z "nasávaného vzduchu" odloučeny.
- Odpadá obtěžující nákup pytlíků na prach.
- Na odlučovači, který se snadno vyprazdňuje, lze kdykoliv dobře rozpoznat množství prachu.
- Jestliže množství prachu dosáhne značky MAX na odlučovači prachu, postupujte následovně:
 1. Pro otevření skříně filtru stiskněte tlačítko (viz ABB. 1).
 2. Vyjměte nádobu na zachycování prachu (viz ABB. 2).

3. Zbavte odlučovač prachu jeho obsahu. K tomuto účelu stiskněte tlačítko na odlučovači prachu. Poté opět uzavřete víko skříně filtru (viz ABB. 3 a 4).
 4. Odlučovač prachu znovu nasad'te. Nechejte víko skříně filtru odklopené.
2. Ochranný filtr motoru (v odlučovači prachu)
- **Důležité:** Vždy vyprázdněte odlučovač prachu ještě před tím, než vyjmete filtrační vložku. Filtrační vložku lze vyjmout směrem nahoru. Ochranný filtr motoru vyčistěte vyklepáním a jemným vykartáčováním.
 - Nasad'te součásti znovu zpět.
 - Po každém třetím vyprázdnění nebo v případě silného znečištění filtr vyčistěte tak, že necháte tekoucí vodu proudit filtrační vložkou proti směru proudění vzduchu.
 - Filtrační vložku nasad'te zpět až poté, co dobře vyschne!
3. Filtr odpadního vzduchu:

Váš přístroj dále disponuje dvěma filtry výstupního vzduchu.

- K zajištění bezvadné funkce filtru doporučujeme čistit filtry každých 6 měsíců.
- Jeden filtr najdete uvnitř přístroje v blízkosti závěsů víka. Druhý filtr se nachází na zadní straně Vašho přístroje za větrací mřížkou.
- Větrací mřížku otevřete zatažením za páčku na straně větrací mřížky.

Čištění a uložení

Čištění:

- Před čištěním vytáhněte zásuvku ze zástrčky!
- Těleso přístroje čistěte suchým hadříkem.
- Ochranný filtr motoru čistěte přibližně po každém 3. vyprázdnění. Filtr čistěte v teplé vodě, bez přísad. Zpět jej nasazujte jen tehdy, jestliže je zcela suchý.

Uložení:

- Zcela naviňte kabel.
- Zastrčte háček nástavce na spodní straně přístroje do parkovací pomůcky.

Tento přístroj byl testován podle všech příslušných, v současné době platných směrnic CE, jako je např. elektromagnetická kompatibilita a direktiva o nízkonapět'ové bezpečnosti, a byl zkonstruován podle nejnovějších bezpečnostně-technických předpisů.

Vyhrazujeme si technické změny!

CZ

Záruka

Na námi prodaný přístroj poskytujeme záruku v trvání 24 měsíců od data prodeje (pokladní doklad).

Během záruční lhůty odstraníme bezplatně všechny vady přístroje nebo příslušenství*), které vzniknou v důsledku vad materiálu nebo výrobních vad, a to opravou nebo, podle našeho uvážení, formou výměny. Záruční plnění nemají za následek ani prodloužení záruční doby ani tím nevzniká nárok na novou záruku!

Jako záruční doklad slouží doklad o koupi. Bez tohoto dokladu nelze uskutečnit bezplatnou výměnu nebo bezplatnou opravu.

V případě uplatnění záruky předejte, prosím, kompletní přístroj v originálním obalu spolu s pokladním dokladem Vašemu obchodníkovi.

*) Poškození příslušenství není automaticky důvodem pro bezplatnou výměnu kompletního přístroje. V takovém případě se obraťte na naši Hotline! Prasklé skleněné resp. plastové díly zásadně podléhají povinnosti úhrady!

Jak na vady na spotřebním příslušenství, resp. dílech podléhajících rychlému opotřebení (např. uhlíky motoru, hnětací háky, hnací řemeny, náhradní dálkové ovládání, náhradní zubní kartáčky, pilové listy atd.), tak i na čištění, údržbu nebo výměnu dílů podléhajících rychlému opotřebení se záruka nevztahuje a je proto nutno je uhradit!

Záruka zaniká v případě, že dojde k zásahu neautorizovanou osobou.

Po uplynutí záruky

Po uplynutí záruční doby je možno za úplatu provést opravu v příslušném odborném obchodě nebo opravně.

Általános biztonsági rendszabályok

H

- A készülék használatba vétele előtt gondosan olvassa végig a használati utasítást, és őrizze meg a garancialevéllel, a pénztári nyugtával és lehetőleg a csomagolókartonnal, ill. az abban lévő béléssanyaggal együtt!
- Kizárólag személyi célra használja a készüléket, és csupán arra, amire való! A készülék nem ipari jellegű használatra készült. Ne használja a szabadban (hacsak nem a szabadban való, meghatározott korlátok közötti használatra van szánva)! Ne tegye ki erős hőhatásnak, közvetlen napsugárzásnak és nedvességnek (semmi esetre se mártsa folyadékba), és óvja az éles szélektől! Ne használja a készüléket vizes kézzel! Ha a készülék vizes vagy nedves lett, azonnal húzza ki a konnektorból! Ne nyúljon bele a vízbe!
- Kapcsolja ki a készüléket, és amikor nem használja, tartozékokat helyez rá, tisztítja, vagy ha zavart észlel, mindig húzza ki a csatlakozó dugaszt a konnektorból!
- **Ne** működtesse a készüléket felügyelet nélkül! Ha elhagyja a munkahelyet, mindig kapcsolja ki a készüléket, ill. húzza ki a dugaszt a konnektorból (a dugasznál, és nem a kábelnél fogva)!
- Annak érdekében, hogy a gyermekeket megvédje az elektromos készülékek okozta veszélyektől, soha ne hagyja a kábeleket szabadon lógva, és olyan helyre tegye a készüléket, ahol gyermekek nem férhetnek hozzá!
- Rendszeresen ellenőrizze, hogy nincs-e a készüléken vagy a kábelen sérülés! Sérült készüléket soha ne helyezzen üzembe!
- A kockázatok elkerülése végett ne maga javítsa a készüléket, hanem keressen fel egy erre kiképzett szakembert! Ha hibás a csatlakozó kábel, csak a gyártótól, a vevőszolgálatunktól vagy hasonló képzettségű személytől kérjen helyette azonos értékű másik kábelt!
- Csak eredeti tartozékokat használjon!
- Tartsa be az itt következő "Speciális biztonsági rendszabályokat" ...

Speciális biztonsági rendszabályok

- Ne szívjon fel a készülékkel nedvességet, ill. folyadékokat!
- Ne szívjon fel forró hamut, hegyes vagy éles tárgyakat!
- Ne használja a készüléket vízeshelyiségekben!
- Soha ne porszívózzon filter nélkül! Behelyezés után mindig ellenőrizze, hogy a filter megfelelően fekszik-e fel.
- Működés közben tartsa távol a porszívófejet a hajtától, ruházatától és a testrészeitől!
- Tartsa távol a porszívót olyan hőforrásoktól, mint pl. a radiátorok, kályha stb.!

H**A kezelőelemek áttekintése**

- | | |
|--------------------------------|---------------------------|
| 1 Kibocsátó filter borítása | 5 A filtertek gombja |
| 2 Tömlőcsatlakozó | 6 Szűrőbetétes portartály |
| 3 Hordozófül | 7 Kábel |
| kábelfelcsévélő gombbal | 8 Ki-/bekapcsológomb |
| 4 Szívóteljesítmény-szabályozó | |

Használatba vétel

1. Dugja be a szívótömlőt a porzsáktartó rekesz nyílásába úgy, hogy mechanikusan bekattanjon!
2. A tömlő kioldásához nyomja meg a szívótömlőn lévő gombot!
3. Tartsa a gombot lenyomva, és így húzza ki a tömlőt!
4. Ha szükséges, húzza rá a szívócsövet a fogantyúra!

A készülék használata

1. Szerelje fel a tartozékokat!
2. A kívánt hosszban húzza ki kábelt, dugja a dugaszt előírászerűen felszerelt 230 V, 50 Hz-es földelt konnektorba, és a ki-/bekapcsológombbal kapcsolja be a készüléket!
3. Állítsa be a szabályozóval a kívánt szívóteljesítményt!
4. Porszívózzon egyenletes sebességgel! A porszívót nem kell rányomni a felületre!
5. Figyelem: Ügyeljen a kábel hosszúsága által megszabott hatótávolságra!

Szívóteljesítmény-szabályozó:

| | |
|----------------------------|---|
| Kis szívóteljesítmény: | függönyökhöz, érzékeny anyagokhoz |
| Közepes szívóteljesítmény: | erősen bolyhos velúrszőnyegekhez és szőnyegpadlóhoz |
| Nagy szívóteljesítmény: | masszív szőnyegekhez és padlóhoz. |

Kábelfelcsévélő szerkezet:

A hálózati kábelt csak a sárga jelölésig húzza ki! Semmi esetre se húzza egészen a piros jelölésig, mert megsérülhet a kábelfelcsévélő. Az ilyen meghibásodásokra nem érvényes a garancia!

Felcsévélés:

Nyomja meg a kábelfelcsévélő gombot, és vezesse meg kézzel a begördülő kábelt! Tartsa biztosan, hogy nehogy összetekeredjen!

Teleszkópos szívócső:

1. Lehetővé teszi, hogy a cső hosszát a testmagasságához igazítsa. Oldja ki a csatlakozót a vastag szívócsőcsonk balra fordításával.
2. Állítsa be a szívócsövet a kívánt hosszúságra! A reteszeléshez fordítsa a vastag szívócsövet jobbra.

Szívófejek:

Résszívófej /

Kéfésszívófej:

A sarkok és récek tisztítására.

Vegye figyelembe, hogy a résszívófej / kéfésszívófej esetében „2 az 1-ben” típusú szívófejről van szó.

Padlófej:

Szőnyegek vagy sima felületek tisztítására.

A padlófejet a könnyű megvezethetőség miatt görgőkkel láttuk el, dőlése a mindenkori felhasználáshoz állítható.

Szőnyegek: a szőnyegek tisztításakor figyeljünk rá, hogy a keféket a szívófejen visszahúzzuk. Ha nem így lenne, akkor lábunkkal nyomjuk előre a padlófejen lévő kart. Ha viszont pl. sima felületet porszívózunk, akkor a kart a lábunkkal húzzuk vissza. Ezzel a kefék aktiválódnak (ezt arról lehet felismerni, hogy a kefék a padlófejen láthatóvá válnak).

Levegőszabályozó tolattyú:

Nyissa fel a tömlőnyélen lévő levegőszabályozó tolattyút, hogy leválassa a szívófejen megtapadt részeket!

Filter:

A készüléknek 3 szűrőrendszere van.

1. Átlátszó porgyűjtő tartály

- A hagyományos porzsákos rendszert átlátszó porgyűjtő tartály helyettesíti. Ebben kavarog a nagy áramlási sebesség folytán a nagyobb szennyeződés csakúgy, mint a legapróbb lebegő porrészecskék.
 - Szükségtelenné válik a terhes porzsákbeszerzés.
 - A könnyen üríthető tartályon a pormennyiség bármikor jól leolvasható.
 - Ha a pormaradványok szintje elérte a portartályon lévő MAX jelzés szintjét, a következőképpen járjon el:
1. A filtertek felnyitásához nyomja meg az 5-ös gombot (lásd ABB. 1)!
 2. Vegye ki a portartályt (lásd ABB. 2)!
 3. Borítsa ki a portartály tartalmát! Nyomja meg ehhez a portartályon lévő gombot. Ezt követően csukja be újra a portartály fedelét (lásd ABB. 3 és 4)!

H

4. Helyezze vissza a portartályt! Hagyja a filtertok fedelét felhajtva!

2. Motorvédő filter (a portartályban)

- **Fontos:** Mielőtt a szűrőbetétet kivenné, előbb mindig ürítse ki a portartályt!. A filterbetétet felfelé húzva lehet kivenni. Kiporolással és finom kikéfélléssel tisztítsa meg a motorvédő filtert!
- Helyezze vissza az alkatrészeket!
- Minden harmadik ürítés után vagy nagyobb elszennyeződés esetén tisztítsa meg a filtert úgy, hogy a fűvászírányal szemben vízugarat folytát a szűrőgyapjún.
- Csak teljes megszáradás után helyezze vissza a filtert!

3. Kibocsátófilter:

A készüléknek van továbbá két kieresztő filtere is.

- A filterek kifogástalan működése érdekében ajánlatos a filtereket minden hat hónapban megtisztítani.
- Az egyik filtert a belső térben találja a fedél zsanérja közelében. A másik a készülék hátsó oldalán található az egyik szellőzőrács mögött.
- Az oldalán lévő kar meghúzásával nyissa fel a szellőzőrácsot!

Tisztítás és tárolás

Tisztítás:

- Tisztítás előtt húzza ki a dugaszt a konnektorból!
- A külső burkolatot száraz ruhával törölve tisztára!
- Kb. minden 3. ürítés után tisztítsa meg a motorvédő szűrőt! Mossa ki a filtert meleg vízben, adalékszer nélkül! Akkor helyezze vissza, amikor már teljesen megszáradt.

Tárolás:

- Csévélje fel teljesen a kábelt!
- Dugja a fejen lévő horgot a készülék alsó felén lévő tárolótámaszba!

Ezt a készüléket az Európa Tanács minden vonatkozó aktuális irányelve szerint (pl. elektromágnesesség-elviselő képesség vagy kiefeszültség-elviselő képeség) ellenőriztük, és a legújabb biztonságtechnikai előírások szerint készült.

Megjegyezzük az esetleges műszaki változásokat!

Garancia

H

Az általunk forgalmazott készülékre a vétel időpontjától (pénztári nyugta) számított 24 havi garanciát vállalunk.

A garanciális időn belül saját mérlegelésünk szerint javítással vagy cserével díjtalanul megszüntetjük a készülék vagy a tartozék *) olyan hiányosságait, amelyek anyaghibára vagy gyártási hibára vezethetők vissza. A garanciális szolgáltatások sem a garanciális idő meghosszabbítását nem eredményezik, sem nem alapoznak meg újabb garanciára való igényt!

A garancia igazolására a pénztári nyugta szolgál. E nélkül az igazolás nélkül sem díjmentes csere, sem díjtalan javítás nem végezhető.

Garanciális esetben szíveskedjék az alapkészüléket eredeti csomagolásában a pénztári nyugtával együtt átadni a kereskedőjének!

*) A tartozékok a jogszabályban előírt szavatossági kötelezettség (6 hónap) hatálya alá tartoznak, és nem vezetnek az egész készülék díjtalan cseréjére. Ilyen esetben ne a készüléket küldje be, ill. rendelje meg, hanem vevőszolgálatunkkal egyeztetve csak a hibás tartozékot! Az üveg törés okozta hibák mindig térítéskötelesek!

Sem az elhasználódó tartozékokban, ill. kopó alkatrészekben (pl. szénkefe, dagasztóhorog, hajtósíj, póttávvezérlő, pótfogkefe, fűrészlapp stb.) bekövetkező hibák, sem a tisztítás, karbantartás vagy a kopó alkatrészek cseréje nem esik a garancia hatálya alá, következésképp térítésköteles.

Illetéktelen beavatkozás a garancia megszűnését eredményezi.

A garanciális idő után

A garanciális idő eltelte után a megfelelő szakkereskedésben vagy javítoszolgálatnál végezethet térítésköteles javításokat.

RUS

Общие указания по технике безопасности

- Перед началом эксплуатации прибора внимательно прочитайте прилагаемую инструкцию по эксплуатации и сохраните ее в надежном месте, вместе с гарантийным талоном, кассовым чеком и, по возможности, картонной коробкой с упаковочным материалом.
- Пользуйтесь прибором только частным образом и по назначению. Прибор не предназначен для коммерческого использования. Не пользуйтесь прибором под открытым небом (исключая приборы, эксплуатация которых под открытым небом допустима). Предохраняйте прибор от жары, прямых солнечных лучей, влажности (ни в коем случае не погружайте его в воду) и ударов об острые углы. Не прикасайтесь к прибору влажными руками. Если прибор увлажнился или намок, тут же выньте вилку из розетки. Не прикасайтесь к мокрым местам.
- После эксплуатации, монтаже принадлежностей, чистке или поломке прибора всегда вынимайте вилку из розетки (тяните за вилку, а не за кабель).
- **Не** оставляйте включенные электроприборы без присмотра. Если возникнет необходимость отлучиться, то выключите электроприбор или выньте вилку из розетки (тяните за вилку, а не за кабель).
- Для защиты детей от поражений электротоком, следите за тем, чтобы кабель не висел где попало и дети не имели доступа к прибору.
- Регулярно осматривайте прибор и кабель на предмет возможных повреждений. Ни в коем случае не включайте прибор, имеющий повреждения.
- Ни в коем случае не ремонтируйте прибор самостоятельно, а обращайтесь в таком случае за помощью к специалисту, имеющему соответствующий допуск. Из соображений безопасности, замена сетевого шнура на равнозначный допускается только через завод-изготовитель, нашу сервисную мастерскую или соответствующего квалифицированного специалиста.
- Используйте только оригинальные запчасти.
- Пожалуйста, соблюдайте нижеследующие "Специальные указания по технике безопасности ...".

Специальные указания по технике безопасности

- Не пользуйтесь пылесосом для удаления влажной пыли или жидкостей!
- Не пылесосьте горячую золу, острые или режущие предметы!
- Не пользуйтесь электроприбором во влажных помещениях!
- Ни в коем случае не работайте без фильтра. После каждой смены фильтра обязательно проверьте его правильную посадку!
- Во время работы держите пылесосную трубу на расстоянии от волос, одежды и частей тела!
- Держите пылесос на расстоянии от источников тепла таких как: радиаторы, печи и т.д..

Перечень деталей прибора

- | | |
|---|---|
| 1 Кожух выпускного фильтра | 5 Кнопка отсека фильтра |
| 2 Разъем для подключения пылесосного шланга | 6 Пылесборник с фильтровальной насадкой |
| 3 Ручка для переноски с кнопкой механизма смотки кабеля | 7 Сетевой шнур |
| 4 Регулятором мощности | 8 Выключатель |

Подготовка к работе

1. Вставьте пылесосный шланг в отверстие отсека мешка-пылесборника, проследите чтобы он механически зафиксировался.
2. Чтобы снять шланг обратно, нажмите на кнопку около него.
3. Держите кнопку нажатой и потяните за шланг.
4. При необходимости вставьте пылесосную трубу в рукоятку.

Порядок работы с электроприбором

1. Насадите необходимую принадлежность.
2. Отмотайте кабель на необходимую длину, вставьте сетевую вилку в розетку с напряжением сети 230 V, 50 Hz, оснащенную устройством токовой защиты и установленную в соответствии с предписаниями, затем включите электроприбор, нажав на выключатель ВКЛ/ВЫКЛ.
3. При помощи регулятора установите необходимую мощность.
4. Пылесосьте с равномерной скоростью. Давить нет необходимости.
5. Внимание: следите за радиусом захвата пылесоса, ограниченного длиной отмотанного кабеля!

Регулятор мощности:

| | |
|-------------------|--|
| Слабая мощность: | для занавесей, тонкой материи |
| Средняя мощность: | для велюровых и текстильных полов с длинным ворсом |
| Большая мощность: | для грубых ковров и полов |

Механизм сматывания сетевого шнура:

Пожалуйста не вытягивайте сетевой шнур далее желтой метки. И ни в коем случае не вытягивайте его до красной метки, это может привести к поломке механизма сматывания. Подобные поломки не попадают под гарантию.

Сматывание:

Нажмите на кнопку механизма сматывания и помаленьку подавайте кабель. Держите кабель крепко в руках, чтобы предотвратить его хлестание.

RUS**Телескопическая пылесосная труба:**

1. Регулируется индивидуально под ваш рост. Разблокируйте соединение, повернув толстую часть трубы влево.
2. Отрегулируйте длину пылесосной трубы. Заблокируйте соединение, повернув толстую часть трубы вправо.

Сопла-насадки:

Узкое сопло/

сопло-щетка:

для удаления пыли в щелях и пазах.

Пожалуйста учтите, что узкое сопло/сопло-щетка является насадкой "2 в 1".

Насадка для пола:

для удаления пыли с ковров и гладких

поверхностей. Для более легкого передвижения насадка для пола имеет ролики и может настраиваться на соответствующий режим работы.

Ковры: при чистке ковров следите за тем, чтобы были деактивированы щетки в насадке для пола.

При необходимости передвиньте ногой вперед рычажок, находящийся на насадке для пола. Для чистки, например, твердых поверхностей верните рычаг ногой в обратное положение. Это активирует щетки (теперь вы можете видеть щетки на насадке для пола).

Воздушная заслонка:

Для регулировки потока воздуха или для освобождения сопла от присосавшихся к нему предметов откройте воздушную заслонку, находящуюся на рукоятке.

Фильтр:

Пылесос оснащен системой 3-х кратного фильтрования.

1. Прозрачный контейнер-пылесборник
 - Обычная система с фильтром-пылесборником заменена прозрачным контейнером-пылесборником. Крупная и мелкая пыль отфильтровывается, благодаря мощной, закрученной струе воздуха.
 - Закупка новых разовых фильтров отпадает.
 - Уровень заполнения контейнера всегда видно, он легко очищается.
 - Когда уровень заполнения пылесборника достигнет метки "MAX" поступайте следующим образом:
 1. Нажмите кнопку 5, чтобы открыть отсек фильтра. (смотри АВВ. 1).
 2. Выньте мешок-пылесборник (смотри АВВ. 2).

3. Опорожните его. Для этого нажмите кнопку опорожнения на пылесборнике. В заключении закройте отсек фильтра обратно (смотри АВВ. 3 и 4).
 4. Вставьте пылесборник обратно. Оставьте крышку отсека фильтра открытой.
2. Защитный фильтр мотора (в пылесборнике)
- **Важно:** перед тем как вынуть фильтровальную насадку опорожните пылесборник. Фильтр вынимается вверх. Прочистите фильтр мотора, выколотив его и аккуратно прочистив кисточкой.
 - Вставьте все детали обратно.
 - После каждой третьей очистки или при сильном загрязнении промойте фильтр под проточной водой, направив струю воды против направления всасывания воздуха.
 - После полного просыхания фильтра вставьте его обратно!
3. Выпускной фильтр:
- Кроме всего прочего, пылесос оснащен 2 выходными фильтрами
- Чтобы обеспечить надежную работу фильтров, рекомендуется прочищать их каждые 6 месяцев.
 - Один из фильтров находится вблизи шарниров крышки. Другой на обратной стороне пылесоса, за вентиляционными отверстиями.
 - Снимите решетку, потянув за рычаг рядом с вентиляционной решеткой.

Чистка и хранение

Чистка:

- Перед чисткой выньте сетевую вилку из розетки!
- Протрите корпус сухой тряпкой.
- Прочищайте защитный фильтр мотора после каждой 3. чистки мешка-пылесборника. Промойте фильтр в теплой воде, без добавок. После полного высыхания вставьте его обратно.

Хранение:

- Полностью сматывайте кабель.
- Вставьте крюк сопла в отверстие, находящееся снизу пылесоса.

RUS

Это изделие прошло все необходимые и актуальные проверки, предписанные директивой CE, к прим. на электромагнитную совместимость и соответствие требованиям к низковольтной технике, оно было также сконструировано и построено с учетом последних требований по технике безопасности.

Мы оставляем за собой право на технические изменения!

Гарантийное обязательство

Гарантийный срок на территории Российской Федерации устанавливается полномочными представителями.

Кассовый чек является гарантийным талоном. Без него невозможен бесплатный ремонт или замена изделия.

В случае возникновения претензий по гарантии, предъявите изделие в полной комплектации, с оригинальной упаковкой и кассовым чеком торговой точке, продавшей это изделие.

*) Дефекты принадлежностей не служат причиной для автоматической замены всего изделия. В этом случае позвоните нам, пожалуйста, по горячей линии! Разбитые стеклянные и поломанные пластмассовые детали возмещаются только за дополнительную оплату!

Дефекты изнашиваемых принадлежностей или трущихся деталей (например контактные щетки моторов, смесительные крюки, приводные ремни, запасные пульты управления, запасные зубные щетки, пыльные полотна и т.д.), а также чистка, техобслуживание или замена трущихся деталей не попадают под гарантию, и поэтому проводятся за отдельную оплату!

Гарантия теряется при вскрытии изделия посторонними лицами.

После гарантии

После окончания срока гарантии, ремонт изделий производится за оплату, соответствующими мастерскими или пунктами сервисного обслуживания.

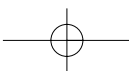
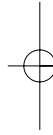
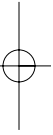

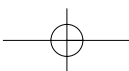
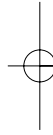
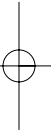

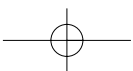
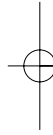
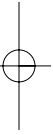

Technische Daten

| | |
|-------------------------------|--------------------------|
| Modell: | BS 1240 |
| Bemessungsspannung/-frequenz: | 230 V, 50 Hz |
| Bemessungsaufnahme: | $P_{\text{nom.}}$ 1200 W |
| | $P_{\text{max.}}$ 1500 W |
| Schutzklasse: | II |

Dieses Gerät wurde nach allen zutreffenden, aktuellen CE-Richtlinien geprüft, wie z.B. elektromagnetische Verträglichkeit und Niederspannungsdirektive und wurde nach den neuesten sicherheitstechnischen Vorschriften gebaut.

Technische Änderungen vorbehalten!

Bitte führen Sie das ausgediente Gerät einer umweltgerechten Entsorgung zu.



D-47906 Kempen/Germany · Industriering Ost 40
Internet: <http://www.clatronic.de> · email: info@clatronic.de