

Notice d'utilisation

AVERTISSEMENT : Afin de limiter les risques d'incendie ou d'électrocution, n'exposez jamais le système à la pluie ou à l'humidité. Protégez-le de tout risque de ruissellement ou d'éclaboussure. Ne placez pas d'objets contenant des liquides, tels que des vases, sur l'appareil.

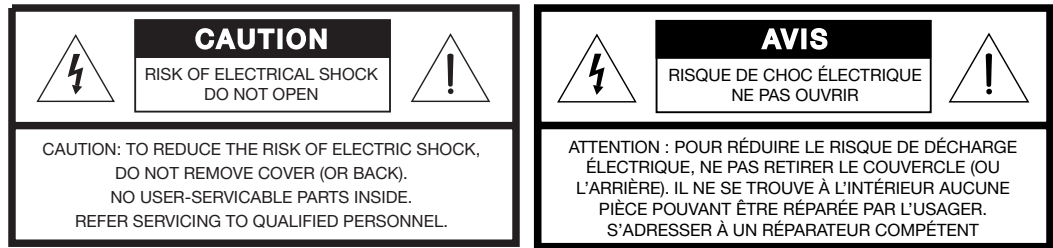

Ces marquages de SÉCURITÉ se trouvent sur le panneau arrière du module Acoustimass®.



Le symbole représentant un éclair avec une flèche à l'intérieur d'un triangle équilatéral est utilisé pour prévenir l'utilisateur de la présence d'une tension électrique dangereuse non isolée à l'intérieur de l'appareil. Cette tension est d'un niveau suffisamment élevé pour représenter un risque d'électrocution.



Le symbole représentant un point d'exclamation à l'intérieur d'un triangle équilatéral, tel qu'il figure sur le système, signale à l'utilisateur la présence d'instructions importantes relatives au fonctionnement et à l'entretien de l'appareil dans cette notice d'utilisation.

ATTENTION : Afin d'éviter tout risque d'électrocution, insérez bien les fiches de la prise dans les fentes correspondantes.

Veillez lire cette notice d'utilisation

Prenez le temps de lire attentivement les instructions de cette notice d'utilisation. Elles vous seront précieuses pour installer et utiliser correctement votre système et vous aideront à tirer le meilleur parti de sa technologie. Conservez cette notice d'utilisation pour référence ultérieure.

ATTENTION : Ne placez pas d'écrans d'ordinateurs, de disquettes, de disques durs ou tout autre support magnétique à moins de 15 centimètres du module de graves. Le champ magnétique créé par ce module peut effacer le contenu du support magnétique et provoquer des interférences avec l'écran.

ATTENTION : Ne placez jamais d'objets enflammés, tels que des bougies allumées, sur l'appareil.

Pour trouver

Système d'enceintes multimédia Companion® 3	4
Déballage	5
Choix de l'emplacement du système d'enceintes multimédia Companion® 3	6
Positionnement du module Acoustimass	6
Positionnement des enceintes satellites	7
Si vous placez les enceintes sur votre bureau :	7
Si vous placez les enceintes sur votre écran (Figure 5) :	8
Branchements	10
Pour brancher :	10
Pour réaliser le branchement final et mettre le système sous tension	10
Branchements supplémentaires	10
Pour brancher une source audio supplémentaire :	10
Pour brancher un casque :	10
Fonctionnement du système d'enceintes multimédia Companion® 3	11
Activation et désactivation du système d'enceintes	11
Réglage du son	11
Son grave	11
Volume	11
Dépannage	12
Entretien du système d'enceintes multimédia Companion® 3	13
Nettoyage du système	13
Durée de la garantie limitée	13
Informations techniques	13
Caractéristiques	13
Caractéristiques des haut-parleurs	13
Puissance nominale	13
Dimensions	13
Finition :	13

Renseignements à conserver

Le numéro de série du système figure au-dessous du module Acoustimass.

Numéro de série : _____

Nom du revendeur : _____

Numéro de téléphone du revendeur : _____

Nous vous conseillons de conserver votre facture avec cette notice d'utilisation.

 **Remarque :** Vous pouvez enregistrer votre produit sur Internet, à l'adresse www.bose.com/register.

Système d'enceintes multimédia Companion® 3

Nous vous remercions d'avoir fait l'acquisition du système d'enceintes multimédia Companion 3 de Bose®. Bose a conçu ce système d'enceintes amplifiées pour que vous bénéficiiez d'un son stéréo haute-fidélité à partir de votre ordinateur et de diverses autres sources de bureau. Ses caractéristiques uniques en font un système de premier choix aussi bien pour les espaces de travail professionnels que familiaux.

- De petites enceintes satellites et un module Acoustimass® qu'il est possible de cacher très facilement vous aident à optimiser votre espace de travail.
- Les enceintes sont équipées d'un blindage magnétique qui protège l'écran de votre ordinateur ou de votre télévision contre toute interférence. Vous pouvez donc les placer juste à côté de l'écran.
- La technologie de traitement de signal stéréo TrueSpace® offre un espace sonore plus vaste même lorsque les enceintes sont situées à proximité l'une de l'autre.
- Un boîtier de commande vous permet de régler le volume du système et de brancher un casque ou des lecteurs audio portables.
- La technologie de traitement de signal intégrée garantit une richesse et une profondeur de son quel que soit le niveau d'écoute.
- Une prise d'entrée auxiliaire vous permet d'ajouter une source externe à votre système, telle qu'un lecteur CD, un lecteur MP3 ou toutes autres sources audio.

Déballage

Déballer le système avec précaution. Conserver tous les emballages pour une éventuelle utilisation ultérieure.

AVERTISSEMENT : Afin d'éviter tout risque d'étouffement, gardez les sacs plastiques hors de portée des enfants.

Si vous remarquez que l'un des composants du système semble endommagé, n'essayez pas de l'utiliser. Avertissez immédiatement Bose ou votre revendeur Bose® agréé. Pour contacter Bose, consultez la liste des adresses figurant dans le carton d'emballage.

Assurez-vous que toutes les pièces illustrées sur la Figure 1 sont dans le carton.

Remarque : C'est le bon moment pour noter le numéro de série figurant sous les enceintes sur la page 3 de guide et sur votre carte de garantie.

Figure 1

Contenu du carton d'emballage

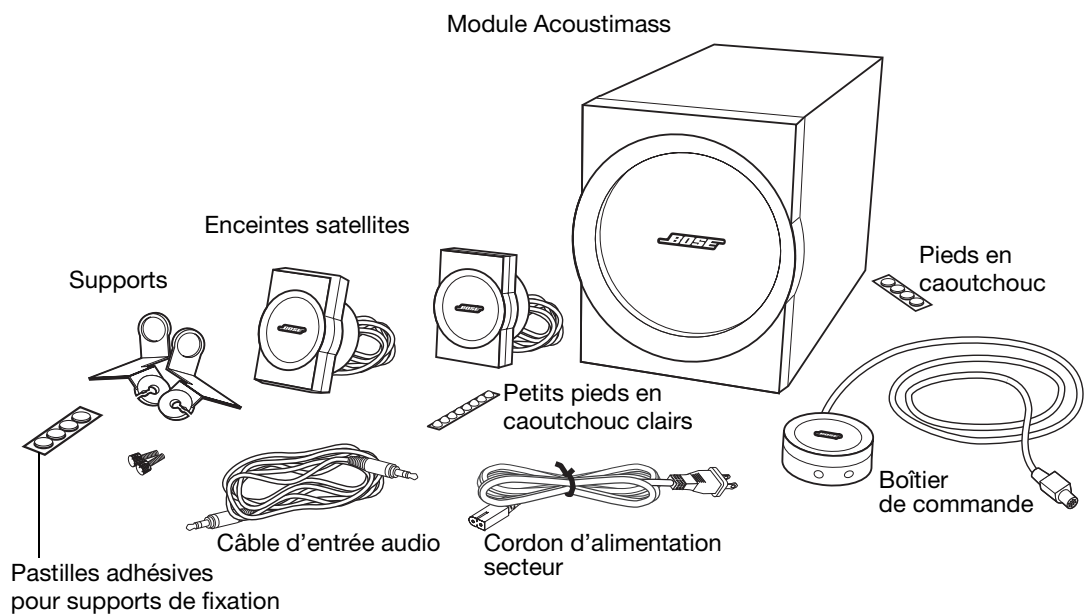

Choix de l'emplacement du système d'enceintes multimédia Companion® 3

Tenez compte des recommandations suivantes pour déterminer l'emplacement et le positionnement des enceintes et du module Acoustimass® (Figure 2). Ces recommandations vous sont fournies dans le but de permettre au système d'offrir les meilleures performances possibles. Cependant, d'autres emplacements peuvent s'avérer plus pratiques et vous fournir le son que vous souhaitez.

Figure 2

Emplacement du système recommandé

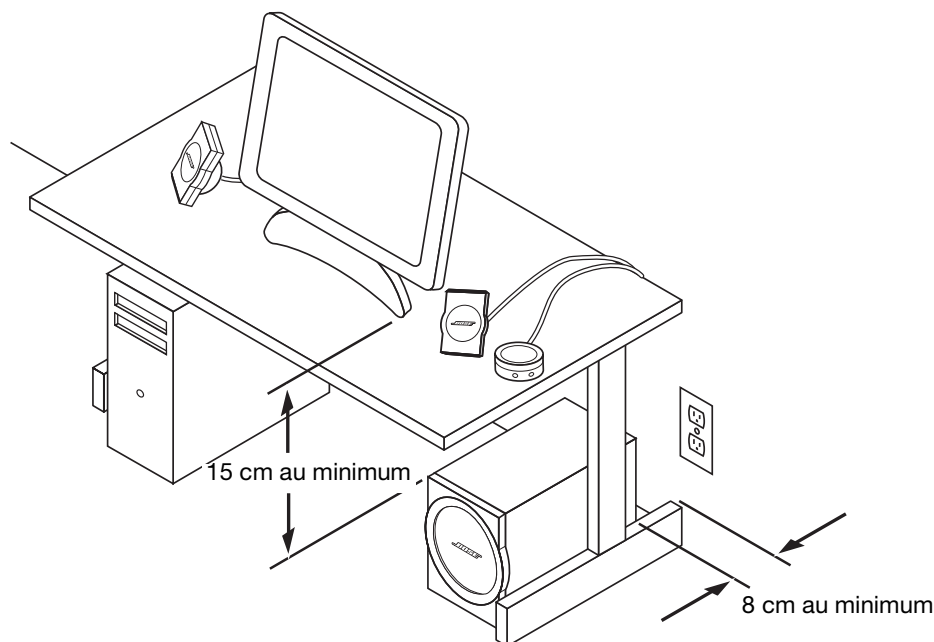

Positionnement du module Acoustimass

Le module Acoustimass est conçu pour constituer la partie invisible de ce système. Il peut, par exemple, être placé sous ou derrière un meuble et contribue au réalisme acoustique du son dispensé par les enceintes, tout en étant indécélable.

Placez le module sur une surface plane :

- à proximité d'une prise électrique et
- à une distance minimale de 15 centimètres de l'écran de l'ordinateur (ou de la télévision) afin de prévenir toute interférence du module, car celui-ci n'est pas blindé magnétiquement.
- Une fois la position du module choisie, placez les quatre patins en caoutchouc adhésifs dans les angles de la base. Ces patins améliorent la stabilité et évitent les rayures.

⚠ ATTENTION : Ne placez pas d'écrans d'ordinateurs, de disquettes, de disques durs ou tout autre support magnétique à moins de 15 centimètres du module de graves. Le champ magnétique créé par ce module peut effacer le contenu du support magnétique et provoquer des interférences avec l'écran.

- Positionnez le module Acoustimass verticalement sur ses pieds. Ne le faites pas reposer sur le côté ou sur toute autre extrémité (Figure 3).

Figure 3

Positionnement du module

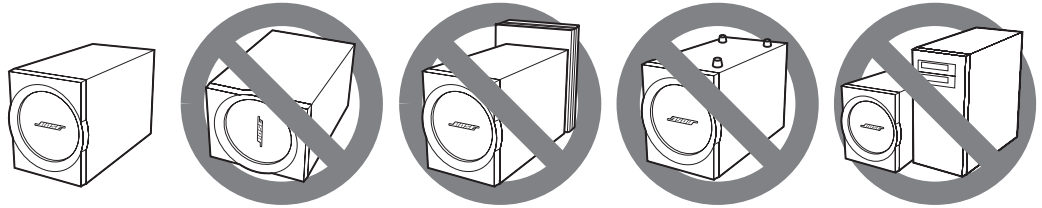

- Éloignez l'évent, du module, du mur lorsque vous souhaitez réduire le volume des graves ou rapprochez-le du mur lorsque vous souhaitez l'augmenter (dans les deux cas, placez l'évent à une distance minimale de 8 cm du mur).
- Placez le module à l'écart des sources de chaleurs, telles que radiateur, plinthe chauffante, chauffage à quartz, etc. L'emplacement choisi doit être suffisamment aéré pour empêcher toute surchauffe du module lors de son fonctionnement. N'obstruez pas les orifices situés à l'arrière du module, car ceux-ci assurent la ventilation de l'électronique intégrée.
- À l'aide du câble d'entrée audio fourni, vous pouvez placer le module jusqu'à 2 mètres de la source audio multimédia. Si vous souhaitez le placer plus loin, munissez-vous d'un câble d'extension d'entrée audio disponible dans tout magasin d'articles électroniques spécialisé.

Positionnement des enceintes satellites

Ces enceintes sont conçues pour reposer verticalement sur votre bureau ou être installées sur votre écran avec les supports fournis. Les enceintes sont blindées magnétiquement afin d'éviter toute interférence lorsqu'elles sont placées au-dessus ou à proximité de l'écran. Grâce aux câbles d'enceintes fournis, vous pouvez placer les enceintes jusqu'à 2 mètres du module.

Si vous placez les enceintes sur votre bureau :

- Fixez les trois petits pieds en caoutchouc clairs à l'emplacement approprié de chaque satellite.
- Placez chaque enceinte symétriquement de part et d'autre de l'écran, à une distance maximum de 90 centimètres de l'écran et orientez chaque enceinte vers l'extérieur.
- Placez les deux enceintes à la même hauteur approximativement.

⚠ ATTENTION : La surface sur laquelle reposent les enceintes doit être stable et plane. Les enceintes risquent de bouger sous l'effet des vibrations, en particulier si elles sont positionnées sur des surfaces lisses telles que le marbre, le verre ou le bois bien ciré. Si nécessaire, des pieds supplémentaires sont disponibles sur simple demande auprès du service clients de Bose®. Pour contacter Bose, consultez la liste des adresses figurant dans le carton d'emballage.

Figure 4

Fixation des petits pieds en caoutchouc clairs

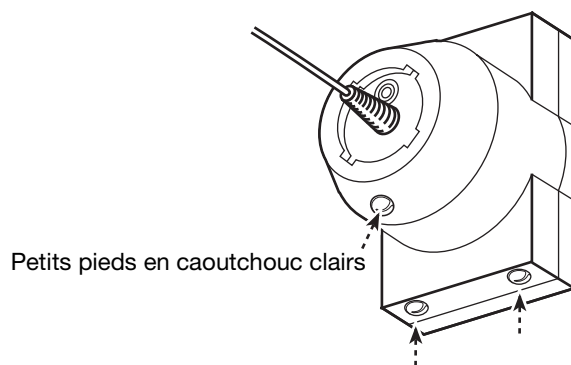

Si vous placez les enceintes sur votre écran (Figure 5) :

Figure 5

Fixation des supports

1. Collez l'un des petits pieds en caoutchouc clairs fournis sur le support droit de l'enceinte (signalé par la lettre R).

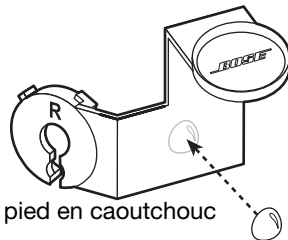

Petit pied en caoutchouc clair

2. Prenez une autre pastille et retirez la protection (un seul côté seulement) afin de découvrir la partie adhésive, puis collez-la au support comme indiqué.

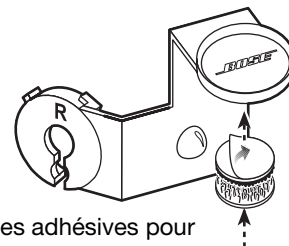

Pastilles adhésives pour supports de fixation

3. Faites passer le câble de l'enceinte par l'orifice situé sur le support comme indiqué.

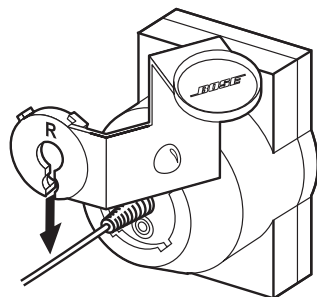

4. Faites glisser le support le long du câble en direction de l'enceinte.

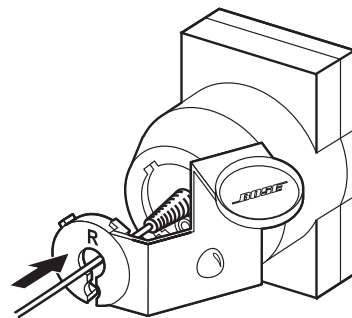

🎵 **Remarque :** Veillez à bien nettoyer l'écran à l'aide d'un chiffon avant de fixer les supports.

5. Alignez les ergots de la partie arrondie du support sur les petites entailles de l'enceinte et appuyez sur le support de façon à l'installer correctement. Faites pivoter le support dans le sens inverse des aiguilles d'une montre pour le fixer. Placez ensuite la vis fournie à l'emplacement indiqué.

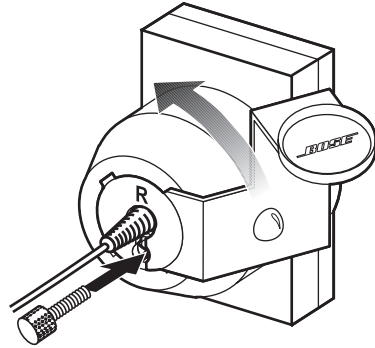

6. Retirez la protection restante de la deuxième pastille et fixez le support sur le côté approprié de l'écran.

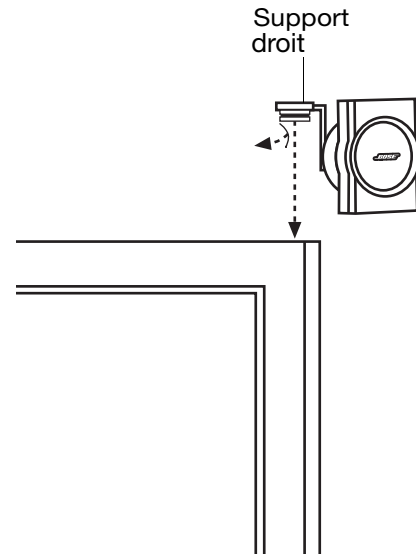

7. Répétez les étapes 1 à 6 pour le support gauche (signalé par la lettre L).



Remarque : Les enceintes installées sur un écran sont conçues pour délivrer le meilleur son possible lorsqu'elles sont orientées vers l'extérieur ou légèrement de biais par rapport à l'auditeur. L'auditeur assis peut ainsi bénéficier d'un son d'une qualité proche de la réalité et cette orientation permet également aux autres auditeurs de la pièce de profiter de cette exceptionnelle qualité sonore.

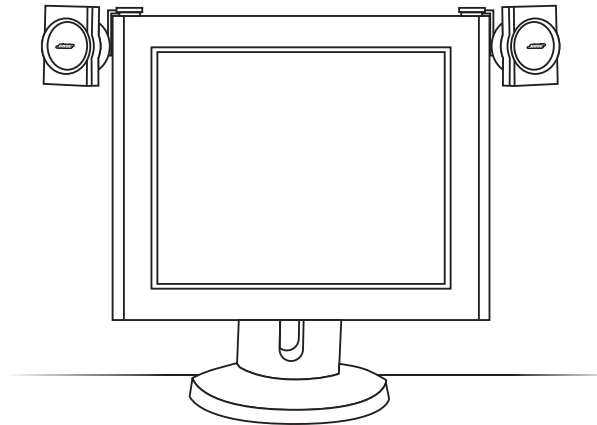

Branchements

Grâce aux prises identifiées par des symboles à l'arrière du module Acoustimass® et aux câbles spécifiques fournis avec le système, les branchements s'effectuent rapidement et simplement (Figure 6).

⚠ ATTENTION : Ne raccordez pas le module Acoustimass à une prise secteur avant d'avoir connecté tous les appareils source au module.

Figure 6

Branchements

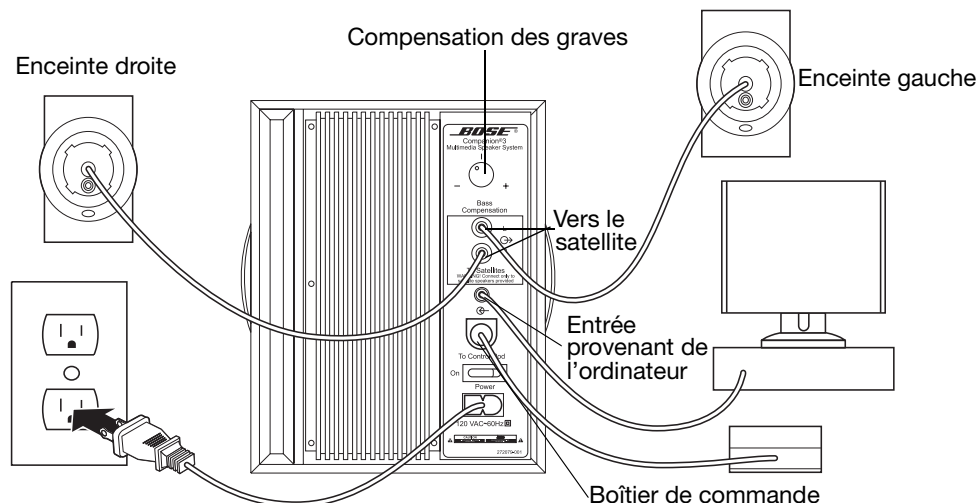

Pour brancher :

- les enceintes au module Acoustimass : insérez chaque connecteur d'enceinte dans la prise correspondante (lettre « L » ou « R ») signalée par la mention « To Satellite » (Vers le satellite), à l'arrière du module.
- le boîtier de commande au module Acoustimass : branchez le câble du boîtier de commande sur la prise signalée par la mention « Control Pod » (boîtier de commande), à l'arrière du module Acoustimass.
- la source audio au module Acoustimass : branchez une extrémité du câble d'entrée audio sur la prise Entrée provenant de l'ordinateur  du module Acoustimass. Branchez l'autre extrémité sur la prise de sortie audio de l'ordinateur.

🎵 Remarque : Si votre ordinateur dispose uniquement de deux prises phono au lieu d'un mini-jack stéréo, vous devez alors vous munir d'un câble adaptateur audio. Branchez le câble d'entrée audio du module sur le câble adaptateur. Insérez ensuite les extrémités du câble adaptateur dans les prises phono stéréo de l'ordinateur.

Pour réaliser le branchement final et mettre le système sous tension

1. Insérez la petite extrémité du cordon d'alimentation dans la prise AC INPUT du module.
2. Branchez l'autre extrémité du cordon sur une prise secteur.
3. Appuyez sur le bouton d'alimentation situé à l'arrière du module Acoustimass pour activer le système. La LED jaune du boîtier de commande s'allume et indique qu'il s'agit du mode veille.

Branchements supplémentaires

Pour brancher une source audio supplémentaire :

Pour connecter un lecteur CD ou MP3 à votre système, reliez la prise de sortie de la source audio à la prise d'entrée du boîtier de commande à l'aide d'un câble. Voir Figure 7 page 11.

Pour brancher un casque :

Insérez le connecteur dans la prise de casque sur le boîtier de commande connecté.

🎵 Remarque : Le branchement d'un casque coupe le son au niveau des enceintes.

Fonctionnement du système d'enceintes multimédia Companion® 3

Activation et désactivation du système d'enceintes

1. Allumez votre ordinateur ou activez la source audio.
2. Positionnez l'interrupteur électrique situé à l'arrière du module sur la position ON (I).

♪ **Remarque :** Pour économiser de l'énergie, vous pouvez mettre votre système en mode veille ou silence. Pour activer le mode veille ou silence, appuyez sur la partie centrale du boîtier de commande.

Réglage du son

L'acoustique de la zone d'écoute influe sur la qualité sonore de tout système d'enceintes. Par exemple, des sièges capitonnés, de la moquette ou de lourdes tentures peuvent étouffer les sons aigus (hautes fréquences). De même, les pièces à sol et cloisons bruts ainsi que les sièges nus peuvent produire un son trop aigu.

Son grave

Après avoir utilisé le système d'enceintes, il se peut que vous souhaitiez régler le son. Pour ce faire, utilisez la commande de compensation des sons graves du module Acoustimass®. Tournez le bouton de commande dans le sens des aiguilles d'une montre pour augmenter les graves ou dans le sens inverse pour les baisser. Vous pouvez également déplacer le module pour influencer sur les sons graves. Il vous suffit d'éloigner l'événement, du module, du mur lorsque vous souhaitez réduire le volume des graves ou de le rapprocher du mur lorsque vous souhaitez l'augmenter.

Volume

Utilisez la commande de volume du boîtier de commande, si nécessaire. Faites pivoter l'anneau extérieur dans le sens des aiguilles d'une montre pour augmenter le volume et dans le sens inverse pour le baisser (Figure 7).

Pour mettre le système en mode silence, appuyez légèrement sur le sélecteur tactile argenté du boîtier de commande. Appuyez dessus de nouveau pour désactiver le mode silence. La LED est jaune lorsque le système est en mode silence et verte lorsqu'il est actif.

Figure 7

Fonctions du boîtier de commande connecté

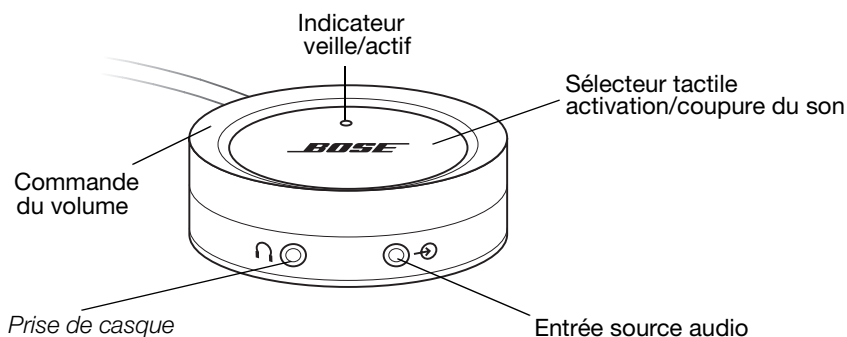

♪ **Remarque :** Le réglage du volume au maximum risque d'enclencher le système électronique de protection interne et de réduire le volume maximum du système d'enceintes.

Si vous souhaitez régler le volume au niveau de la source audio plutôt qu'avec le boîtier de commande, réglez le volume du boîtier de commande de façon à ce qu'il soit presque au maximum et effectuez tous les autres réglages à l'aide de la commande de volume de la source audio. Par exemple, vous pouvez régler le volume sur votre ordinateur à partir de son panneau de commande.

Dépannage

Si vous rencontrez des problèmes avec le système d'enceintes multimédia Companion® 3, essayez les solutions suivantes. Si ces solutions ne permettent pas de résoudre le problème, désactivez la source audio multimédia et débranchez le système d'enceintes. Contactez votre revendeur Bose agréé ou le service client local de Bose. Il vérifiera le défaut et prendra les dispositions nécessaires pour qu'une réparation soit effectuée par un technicien Bose® agréé. Bose Corporation mettra tout en œuvre pour résoudre vos problèmes dans le respect de la garantie applicable.

Problème	Action à entreprendre
Le système d'enceintes ne fonctionne pas.	<ul style="list-style-type: none"> • Assurez-vous que tous les branchements sont corrects. Vérifiez si les câbles d'enceintes ne sont pas entaillés ou effilochés, ce qui pourrait entraîner une déconnexion ou un court-circuit (Voir « Branchements », page 10.) • Assurez-vous que la source audio est branchée et que le niveau sonore est suffisamment audible. • Assurez-vous que l'appareil est sous tension et que le système n'est pas en mode silence. La LED du boîtier de commande doit être verte lorsque le mode silence n'est pas activé. • Vérifiez les paramètres de la carte son pour être certain que le paramètre « Digital output only » (Sortie digitale uniquement) est désactivé. Ce paramètre figure généralement dans le menu Options de l'icône de commande du volume. Cette icône est habituellement située dans l'angle inférieur droit du bureau de Windows.
Le son du système d'enceintes est mauvais.	<ul style="list-style-type: none"> • Baissez le volume au niveau de la source audio et augmentez le volume à partir du boîtier de commande.
Un satellite ne fonctionne pas ou le son produit est mauvais.	<ul style="list-style-type: none"> • Vérifiez tous les branchements entre les enceintes satellites, le boîtier de commande, la source audio et le module Acoustimass. Insérez les connecteurs audio complètement dans les prises du module. • Au niveau du module Acoustimass®, inversez le câble connecté au satellite gauche à celui du satellite droit. Si le problème persiste au niveau du même satellite, celui-ci est probablement défectueux. Si le problème est répercuté sur l'autre satellite (celui qui fonctionnait auparavant), le problème provient de la source audio ou du module Acoustimass. • Pour déterminer si le problème se situe au niveau de la source audio ou du module Acoustimass, débranchez le câble d'entrée audio de la source audio. Branchez-la ensuite sur une autre source audio, telle qu'une prise de casque de lecteur CD et réglez le volume sur celui-ci. Si le système d'enceintes Companion 3 fonctionne correctement, le problème provient de la source audio d'origine. Si le problème persiste, il se situe au niveau du module Acoustimass. • Vérifiez l'équilibrage des niveaux de la source audio.

Entretien du système d'enceintes multimédia Companion® 3

Nettoyage du système

- Essuyez-le avec un chiffon sec.
- N'utilisez pas de solvants ou de produits chimiques.
- Ne versez pas de liquides et n'introduisez pas d'objets sur le panneau arrière ou au niveau de l'ouverture du module Acoustimass®, des grilles d'enceintes ou du boîtier de commande.

Durée de la garantie limitée

Votre système d'enceintes multimédia Companion® 3 est couvert par une garantie limitée transférable. Les conditions détaillées de la garantie limitée sont notées sur la carte d'enregistrement qui accompagne votre système. Veuillez remplir la section « Information » de la carte et la renvoyer par courrier à Bose. Vous pouvez également enregistrer votre produit à l'adresse www.bose.com/register. En cas d'oubli, les droits que vous confère cette garantie limitée ne s'en trouveront pas affectés.

Informations techniques

Caractéristiques

Amplification intégrée
Égalisation active
Circuit de protection automatique
Technologie de traitement de signal stéréo TrueSpace®

Caractéristiques des haut-parleurs

Deux haut-parleurs de longue portée, large bande de 5 cm, équipés d'un blindage magnétique
Un woofer de 13,3 cm

Puissance nominale

États-Unis/Canada : 115 V c.a ~ 50/60 Hz
International : 230 V c.a ~ 50/60 Hz

Dimensions

Enceintes satellites : 8,8 cm H x 6,35 cm L x 6 cm P
Module Acoustimass® : 21,9 cm H x 18 cm L x 35,5 cm P
Boîtier de commande : 6,3 cm P x 2,8 cm H

Poids (approximatif)

Système complet dans le carton d'emballage :
Une enceinte satellite déballée : 0,23 kg
Module Acoustimass déballé : 6,98 kg

Finition :

Module Acoustimass : vinyle résistant aux rayures, finition satinée
Enceintes satellites : finition polymère peinte

