

# 3•2•1 GS Series II

## 3•2•1 Series II

### DVD HOME ENTERTAINMENT SYSTEMS

Owner's Guide

Guía de usuario

Notice d'utilisation



# INFORMATIONS RELATIVES À LA SÉCURITÉ

## ***Veillez lire cette notice d'utilisation***

Prenez le temps de lire attentivement les instructions de cette notice d'utilisation. Elles vous seront précieuses pour installer et utiliser correctement votre système et vous aideront à tirer le meilleur parti de sa technologie. Conservez cette notice d'utilisation pour référence ultérieure.

**AVERTISSEMENT :** Afin de limiter les risques d'incendie ou d'électrocution, n'exposez pas l'appareil à la pluie ou à l'humidité.

**AVERTISSEMENT :** Protégez-le de tout risque de ruissellement ou d'éclaboussure. Ne placez pas d'objets contenant des liquides, tels que des vases, sur l'appareil. Comme avec tout appareil électronique, veillez à ne pas renverser de liquides sur l'appareil. Les liquides peuvent provoquer des pannes et/ou un risque d'incendie.

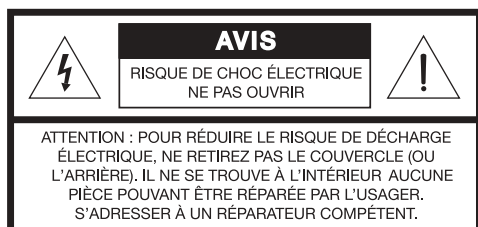

Ces marquages de SÉCURITÉ sont situés au-dessous du media center de votre système home cinéma 3•2•1 série II et sur le panneau arrière du module Acoustimass.



Le symbole représentant un éclair avec une flèche à l'intérieur d'un triangle équilatéral est utilisé pour prévenir l'utilisateur de la présence d'une tension électrique dangereuse non isolée à l'intérieur de l'appareil. Cette tension est d'un niveau suffisamment élevé pour représenter un risque d'électrocution.



Le symbole représentant un point d'exclamation à l'intérieur d'un triangle équilatéral signale à l'utilisateur la présence d'instructions importantes relatives au fonctionnement et à l'entretien de l'appareil dans cette notice d'utilisation.

**ATTENTION :** Afin d'éviter tout risque d'électrocution, insérez bien la fiche du cordon d'alimentation dans la fente correspondante de la prise d'alimentation.

**ATTENTION :** Ne placez jamais d'objets enflammés, tels que des bougies allumées, sur l'appareil.

## **Produit laser de classe 1**

Ce lecteur de CD est classé CLASS 1 LASER PRODUCT selon la norme EN 60825-1:1994+A1+A2, IEC60825-1:1993+A1+A2.

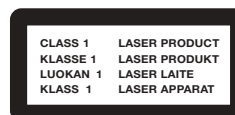

**ATTENTION :** L'utilisation de commandes, réglages ou procédures autres que ceux spécifiés dans le présent document peuvent provoquer une exposition dangereuse aux rayonnements. Le lecteur CD ne doit être réglé ou réparé que par une personne qualifiée.

## **Limites d'émission de classe B**

Cet appareil numérique de classe B est entièrement conforme à la réglementation canadienne sur les équipements pouvant causer des interférences.



## **Piles**

Veillez à vous débarrasser de vos piles usagées conformément aux réglementations locales. Ne les incinérez pas.



Ce produit est conforme à la directive CEM 89/336/EEC et à la directive sur les basses tensions 73/23/EEC. L'attestation complète de conformité est disponible à l'adresse suivante : <http://www.bose.com>.

## **Informations de sécurité complémentaires**

Vous trouverez des instructions complémentaires dans le document intitulé *Informations de sécurité importantes* joint au carton d'expédition.

**TABLE DES MATIÈRES**

	INTRODUCTION	5
	INSTALLATION	8
	COMMANDES ET INDICATEURS DU SYSTÈME	26
	FONCTIONNEMENT	35
	MODIFICATION DE LA CONFIGURATION DES SOURCES	40
	MODIFICATION DES OPTIONS DU SYSTÈME	45
	ENTRETIEN DU SYSTÈME	53
	DÉPANNAGE	55
<b>INTRODUCTION</b>		<b>5</b>
Avant de commencer		5
Caractéristiques du système		5
Disques compatibles		5
Vérification de la compatibilité des disques avec votre zone		6
Glossaire		6
Garantie limitée		7
Renseignements à conserver		7
<b>INSTALLATION</b>		<b>8</b>
Déballage		8
Choix d'un emplacement pour les éléments du système home cinéma 3•2•1 série II		9
Positionnement du media center		9
Positionnement des enceintes		10
Positionnement du module Acoustimass®		11
Branchement du système		12
Connexion du module Acoustimass au media center		12
Connexion des enceintes au module Acoustimass		12
Connexion des antennes		14
Connexion de la radio FM par câble		14
Connexion du téléviseur au media center		15
Réalisation des connexions audio		15
Réalisation des connexions vidéo composite		15
Connexion du téléviseur et du magnétoscope au media center		16
Si votre téléviseur est équipé de sorties audio		16
Si votre téléviseur n'est pas équipé de sorties audio		17
Remarques concernant les magnétoscopes		18
Options d'installation avancée		18
Réalisation de connexion S-vidéo (qualité vidéo supérieure)		18
Réalisation de connexion par vidéo en composantes (meilleure qualité vidéo)		19
Connexion d'appareils audio numériques		20
Connexion d'un récepteur câble/satellite, d'un téléviseur et d'un magnétoscope au media center		20
Connexion d'une console de jeux		22
Mise en place des piles de la télécommande		23
Branchement du cordon d'alimentation		24
Vérification de l'installation de votre système		25
<b>COMMANDES ET INDICATEURS DU SYSTÈME</b>		<b>26</b>
Télécommande		26
Programmation de la télécommande pour contrôler d'autres appareils audio/vidéo		30
Saisie directe d'un code d'appareil		30
Recherche d'un code d'appareil		31
Vérification du code d'un appareil		33
Modification de l'appareil qui effectue la sélection des chaînes de télévision par défaut		33
Media center		34

<b>FONCTIONNEMENT</b>	<b>35</b>
Activation et désactivation du système	35
Lecture de DVD vidéo	35
Fonctionnement de base du lecteur DVD	36
Restrictions d'accès aux DVD vidéo	36
Lecture de CD audio	37
Écouter une station radio FM/AM	38
Sélection d'une station	38
Mémorisation de stations préréglées	38
Suppression d'un préréglage	39
Lecture d'autres sources	39
Utilisation de la minuterie	39
<b>MODIFICATION DE LA CONFIGURATION DES SOURCES</b>	<b>40</b>
Utilisation des menus de configuration	40
Menu de configuration du tuner FM•AM	42
Menu de configuration CD	42
Menu de configuration DVD	43
Menu de configuration TV, CBL•SAT et AUX	44
<b>MODIFICATION DES OPTIONS DU SYSTÈME</b>	<b>45</b>
Utilisation du menu Système	45
Options audio	47
Options vidéo	48
Options du media center	49
Options de la télécommande	50
Options de verrouillage DVD	51
<b>ENTRETIEN DU SYSTÈME</b>	<b>53</b>
Nettoyage	53
Remplacement des piles de la télécommande	54
Accessoires	54
<b>DÉPANNAGE</b>	<b>55</b>
Tableau de dépannage	55
Service client	56
<b>INFORMATIONS TECHNIQUES</b>	<b>57</b>
<b>CODES DES APPAREILS</b>	<b>A-1</b>

## Avant de commencer

Nous vous remercions d'avoir acheté le système home cinéma Bose® 3•2•1 série II ou 3•2•1 GS série II, qui allie élégance et simplicité et vous offre un son incroyable grâce à une configuration audio très perfectionnée. Grâce à la technologie de traitement des signaux déposée de Bose, les systèmes 3•2•1 série II élargissent le champ stéréo des enregistrements et restituent les effets sonores des films codés en mode surround. Vous pouvez immédiatement apprécier les performances du système, car l'installation de ses éléments est très facile.

Les éléments suivants sont fournis avec le système.



- Guide d'installation rapide
- Instructions d'installation détaillées dans la section Installation de ce guide
- DVD de configuration

## Caractéristiques du système

- tuner AM/FM et lecteur DVD/CD intégrés dans une petite console,
- Enceintes de petite taille faciles à installer sur une étagère et module Acoustimass® esthétique et facile à dissimuler,
- télécommande à infrarouge simple d'utilisation,
- Connecteurs d'entrée pour un téléviseur, un récepteur câble/satellite ou tout autre composant, par exemple un enregistreur de DVD

## Disques compatibles

Le lecteur DVD/CD intégré au media center 3•2•1 série II peut lire les types de disques suivants (identifiés par les logos correspondants) :

- DVD vidéo 
- CD audio 
- CD vidéo 
- CD-R et CD-R/W
- DVD-R et DVD-RW
- CD MP3, dans les conditions suivantes :
  - Toutes les pistes doivent avoir été gravées en une session unique et finalisée.
  - Le disque doit être formaté selon la norme ISO9660
  - Chaque fichier doit porter l'extension « .mp3 » et son nom ne doit comporter aucun autre point.
- SACD (contenu compatible CD uniquement)

## Vérification de la compatibilité des disques avec votre zone

Pour qu'un disque et un lecteur DVD soient compatibles, ils doivent avoir le même numéro de zone. Le numéro de zone est attribué en fonction de l'endroit où le lecteur et le disque sont vendus. Les systèmes home cinéma 3•2•1 série II comportent un numéro de zone qui doit également correspondre à celui des DVD lus.

Vérifiez le numéro de zone figurant sur l'emballage du système home cinéma 3•2•1 série II ou sous le media center fourni avec le système. Assurez-vous ensuite de vous procurer uniquement des DVD dont l'étiquette ou l'emballage indique le même numéro de zone. Par exemple, un lecteur DVD de la zone 1 doit présenter le logo suivant :

## Glossaire

**Chapitre** : En matière de DVD vidéo, division d'un titre. Le terme technique est PTT (part of title, partie de titre).

**Cinemascope** : Le rapport d'écran le plus largement utilisé pour les longs métrages est 16:9, alors que le rapport d'écran de la plupart des télévisions est 4:3. Il est désormais courant de transférer les films sur vidéo avec des bandes noires dans la partie supérieure et la partie inférieure de l'image. L'image du film apparaît au format cinémascope sur la vidéo.

**Dolby Laboratories**  : Développeur d'un système de codage perceptuel utilisé pour le son.

**Dolby Digital** : Type de format de son surround multicanaux utilisé pour les disques.

 **DOLBY DIGITAL** : Logo du format Dolby® Digital.

**DTS** : Type de format de son surround multicanaux digital utilisé pour les disques.

 : Logo du format DTS.

**DVD** : Acronyme signifiant le plus souvent Digital Video Disc (disque vidéo numérique) ou Digital Versatile Disc (disque numérique polyvalent). Le stockage de son/images/données se fait sur des disques optiques de 12 ou 8 cm.

**DVD vidéo** : Norme permettant de stocker et de reproduire du son et des images sur des DVD-ROM, basée sur le format vidéo MPEG, les formats audio Dolby Digital et MPEG, ainsi que sur d'autres formats de données déposés.

**IR** : Abréviation du terme « infrarouge ». Signal utilisé par les télécommandes qui envoient/reçoivent des instructions à l'aide d'un rayon infrarouge.

**MPEG** : Type de compression de données utilisé pour le stockage audio ou vidéo sur disque.

**MP3** : Son MPEG-1 Layer III. Il s'agit d'un format de son compressé qui permet d'enregistrer plusieurs heures de musique sur un seul CD.

**NTSC** : Acronyme de National Television System Committee. Organisation qui a développé les systèmes de télévision en noir et blanc, puis en couleur aux États-Unis.

**PAL** : Acronyme de Phase Alternate Line. Norme vidéo couramment utilisée en Europe occidentale.

**Piste** : Morceau musical enregistré sur un disque ou une cassette audio.

**Rapport d'écran** : Format de l'image rectangulaire d'un écran de télévision. Il représente la largeur de l'image par rapport à sa hauteur. L'image de télévision standard, selon la terminologie utilisée par ce secteur, est de 4 unités de largeur sur 3 unités de hauteur, soit 4:3 (4 sur 3). Les deux rapports d'écran de télévisions standard sont 4:3 et 16:9.

**S-vidéo** : Norme d'interface vidéo qui transporte séparément les signaux de luminance et de chrominance. Cette norme, également appelée Y/C, est généralement utilisée pour les connecteurs mini-DIN à quatre broches. La qualité de la norme S-vidéo est nettement supérieure à celle de la vidéo composite, car elle ne nécessite pas de filtre en peigne pour séparer les signaux. La plupart des télévisions haut de gamme possèdent des entrées S-vidéo.

**Titre** : Contenu d'un DVD, qui peut inclure d'autres éléments que le film en lui-même.

**Vidéo composante** : Signal vidéo divisé en trois parties : un signal de luminance et deux signaux de couleurs (désignés par YPbPr). Il permet d'obtenir la meilleure qualité d'image en termes de résolution, mais ne peut pas être traité par tous les téléviseurs.

**Vidéo composite** : Signal vidéo unique contenant les informations de luminance, de couleur et de synchronisation. Les systèmes NTSC et PAL sont des exemples de systèmes vidéo composite.

## Garantie limitée

Les systèmes home cinéma 3•2•1 série II et 3•2•1 GS série II sont couverts par une garantie limitée transférable. Les conditions détaillées de la garantie limitée sont notées sur la carte d'enregistrement qui accompagne votre système. Remplissez la section « Informations » de la carte et renvoyez-la par courrier à Bose. En cas d'oubli, les droits que vous confère cette garantie limitée ne s'en trouveront pas affectés.

## Renseignements à conserver

Les numéros de série se situent au-dessous du media center et à l'arrière du module Acoustimass®. Munissez-vous toujours de vos numéros de série avant de contacter le Service client de Bose®.

Modèle : 3•2•1 série II  3•2•1 GS série II  Cochez la case appropriée.

Numéro de série du media center : \_\_\_\_\_

Numéro de série du module Acoustimass : \_\_\_\_\_

Nom du revendeur : \_\_\_\_\_

Téléphone du revendeur : \_\_\_\_\_ Date d'achat : \_\_\_\_\_

Nous vous conseillons de conserver votre reçu et votre carte d'enregistrement avec cette notice d'utilisation.

©2005 Bose Corporation. Toute reproduction, modification, distribution ou autre utilisation, même partielle, de ce document est interdite sans autorisation écrite préalable.

Dolby et le symbole du double D sont des marques de commerce de Dolby Laboratories. Fabriqué sous licence de Dolby Laboratories. Ouvrage non publié à caractère confidentiel. 1992-1997 Dolby Laboratories. Tous droits réservés.

Ce produit intègre une technologie de défense des droits d'auteurs protégée par les revendications de procédés de certains brevets américains et autres droits de propriété intellectuelle détenus par Macrovision Corporation et autres titulaires de ces droits. L'utilisation de ladite technologie doit être autorisée par Macrovision Corporation. Elle est consentie pour le seul usage domestique et certains autres usages limités de visionnage, sauf autorisation contraire de Macrovision Corporation. Tout désassemblage ou démontage est interdit.

« DTS » et « DTS Digital Surround » sont des marques déposées de Digital Theater Systems, Inc.

La technologie de compression audio MPEG Layer-3 est sous licence de Fraunhofer IIS et THOMSON Multimedia.

Ce produit intègre une technologie de défense des droits d'auteurs et d'autres droits de propriété intellectuelle détenus par Cirrus Logic, Inc. Il est soumis aux lois de protection des droits d'auteurs des Etats-Unis ainsi qu'à d'autres restrictions et protections d'octroi de licence. L'utilisation de ladite technologie se limite uniquement à l'utilisation des circuits intégrés Cirrus Logic intégrés à ce produit. Tout désassemblage ou démontage est interdit.

# INSTALLATION

## Déballage

Déballer le système avec précaution. Conserver tous les emballages, car ils constituent, en cas de besoin, la façon la plus sûre de transporter le système. Vérifier que toutes les pièces illustrées sur la Figure 1 figurent dans le carton.

Si vous remarquez que l'un des composants du système semble endommagé, n'essayez pas de l'utiliser. Avertissez immédiatement Bose ou un revendeur Bose® agréé. Pour contacter Bose, consultez la liste d'adresses incluse dans le carton d'emballage.

**AVERTISSEMENT :** Pour éviter tout risque d'étouffement, gardez les sacs plastiques hors de portée des enfants.

**Figure 1**

Contenu du carton d'emballage

Votre système comporte l'un de cordons d'alimentation suivants :



Cordon d'alimentation 120 V (États-Unis/Canada)



Cordon d'alimentation 15/230 V avec adaptateur



Cordon d'alimentation 230 V (Europe)



Cordon d'alimentation 230 V (Royaume-Uni/Singapour)



Cordon d'alimentation 240 V (Australie)

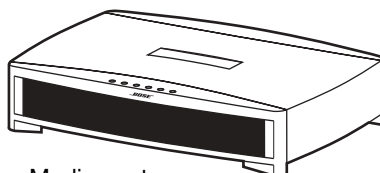

Media center



Câble du module Acoustimass®

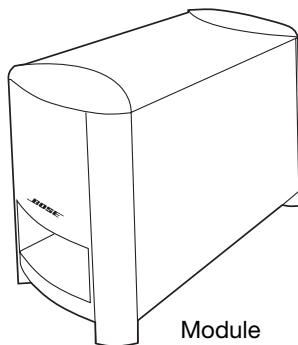

Module Acoustimass

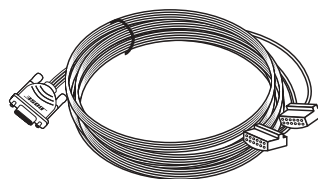

Câble d'enceintes

**Remarque :** Si vous avez fait l'acquisition d'un système 3•2•1 GS série II, les connecteurs gauche et droit du câble d'enceintes porteront la mention « GS ».

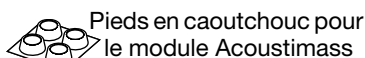

Pieds en caoutchouc pour le module Acoustimass

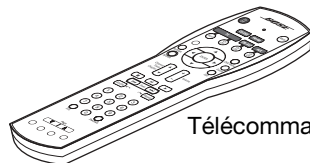

Télécommande



Piles

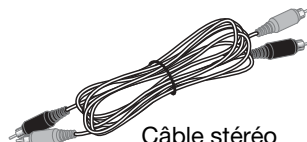

Câble stéréo

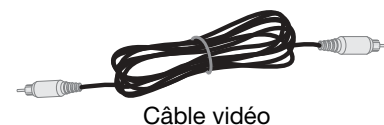

Câble vidéo



Antenne FM

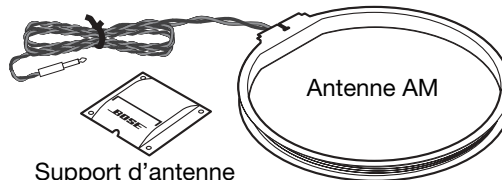

Support d'antenne

Antenne AM

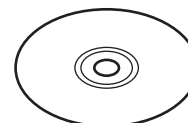

Disque d'installation et de démonstration

Votre système comporte l'un des types d'enceintes suivants :

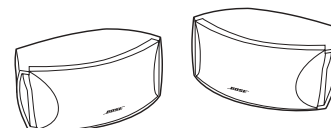

Enceintes 3•2•1

ou

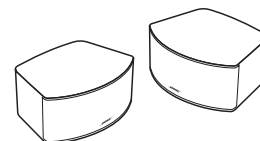

3•2•1 Enceintes GS

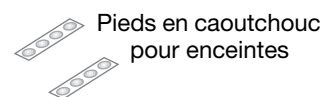

Pieds en caoutchouc pour enceintes

**Remarque :** C'est le moment de relever les numéros de série situés sous le media center et sur le module Acoustimass. Notez ces numéros sur la carte d'enregistrement de votre produit et dans l'espace prévu à cet effet page 7.



## Choix d'un emplacement pour les éléments du système home cinéma 3•2•1 série II

Les instructions suivantes et la Figure 2 vous permettent de choisir le meilleur emplacement, ainsi que la position la mieux appropriée pour les éléments de votre système home cinéma 3•2•1.

🎵 **Remarque :** Ces recommandations sont fournies dans le but de vous offrir les meilleures performances possibles avec votre système. Cependant, d'autres emplacements peuvent s'avérer plus pratiques et vous fournir le son que vous souhaitez.

### Positionnement du media center

⚠ **ATTENTION :** Ne bloquez jamais les orifices d'aération. Pour garantir un fonctionnement fiable du produit et le protéger contre tout risque de surchauffe, installez-le à un emplacement et dans une position permettant d'assurer une ventilation correcte. Par exemple, ne placez pas le produit sur un lit, un canapé ou toute autre surface semblable qui risquerait d'obstruer les ouvertures. Ne le placez pas dans un système intégré, tel qu'une bibliothèque ou une armoire, qui empêche une libre circulation de l'air à travers les orifices d'aération.

- Placez le media center de sorte que rien n'entrave l'ouverture du chargeur de disque du panneau avant.
- Assurez-vous de placer le media center suffisamment près du module Acoustimass® et des enceintes pour que la longueur des câbles soit suffisante.
- De même, assurez-vous de le placer à proximité de tout autre appareil source supplémentaire (téléviseur, magnétoscope, récepteur câble) que vous envisagez de raccorder au système.

**Remarque :** Veillez à dégager la partie avant du media center pour lui permettre de recevoir les signaux IR (infrarouges) de la télécommande.

**Figure 2**

Exemple de positionnement pour le media center et les enceintes

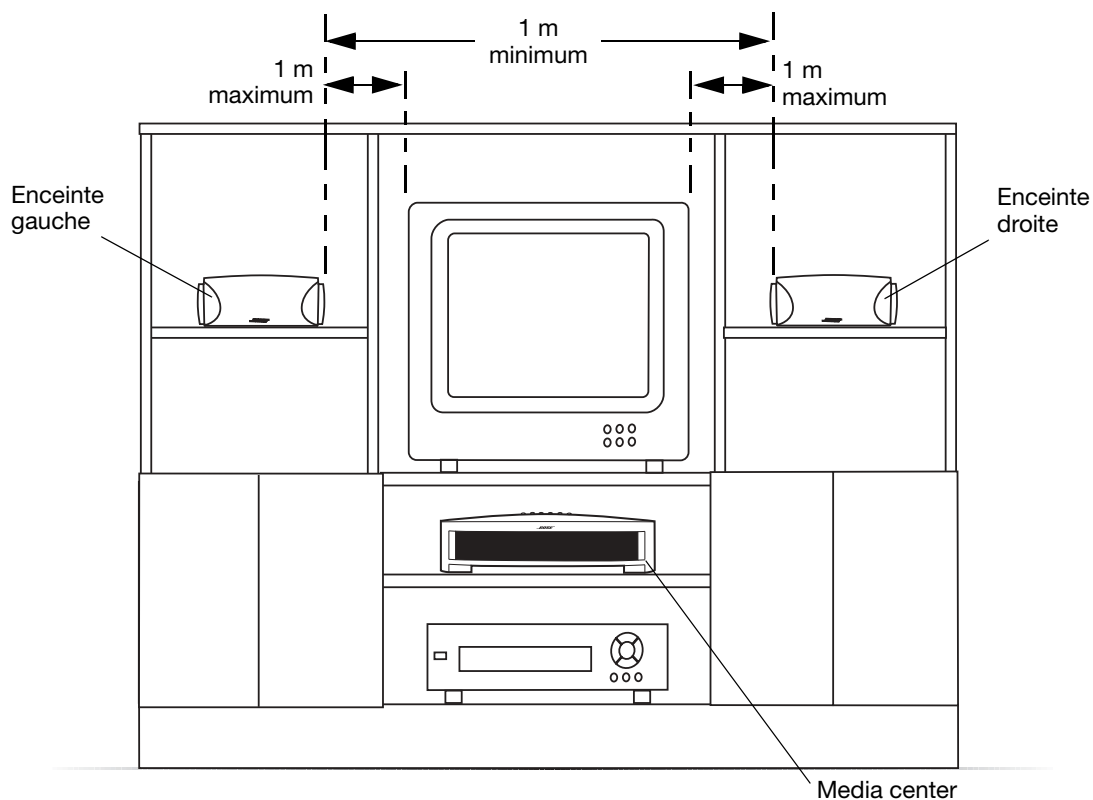

🎵 **Remarque :** Les enceintes sont blindées magnétiquement afin d'éviter toute perturbation de l'image du téléviseur.

### Positionnement des enceintes

Le choix d'un emplacement approprié pour les enceintes vous permettra de profiter pleinement des effets sonores surround délivrés par le système Home Cinema 3•2•1.

- Placez les deux enceintes au-dessus de la télévision ou à distance égale de celle-ci, à droite et à gauche (Figure 2). Placez les deux enceintes à la même hauteur approximativement.
- Placez chaque enceinte à une distance **maximale d'1 mètre du téléviseur**. Si vous ne respectez pas cette recommandation, le son peut sembler trop distant de l'image.
- Si vous utilisez une étagère ou un meuble audio/vidéo, placez chaque enceinte à **l'avant** de l'étagère sur laquelle vous la positionnez. Si vous placez les enceintes au fond d'un espace fermé, vous risquez de modifier la qualité acoustique générale et de diminuer les effets sonores des films.
- Placez les enceintes à une distance minimale d'**un mètre l'une de l'autre** afin d'optimiser les performances du son surround.

**⚠ ATTENTION :** La surface sur laquelle reposent les enceintes doit être stable et plane. Les enceintes risquent de bouger sous l'effet des vibrations, en particulier si elles sont positionnées sur des surfaces lisses, telles que le marbre, le verre ou le bois bien ciré. Si vous placez les enceintes sur une surface plane, veillez à fixer le plus petit des deux jeux de pieds en caoutchouc sous celles-ci. Pour obtenir des pieds en caoutchouc supplémentaires (référence 178321), contactez le service après-vente de Bose®. Pour contacter Bose, consultez la liste des bureaux incluse dans le carton d'emballage.

**🎵 Remarque :** Les enceintes peuvent être installées sur des supports de fixation, des pieds de table ou des pieds de sol Bose. Pour toutes informations concernant les commandes, reportez-vous à la section « Accessoires » page 54. Il est également possible de commander des câbles supplémentaires ou plus longs.

**Figure 3**

Positionnement recommandé des enceintes

- Placez les enceintes sur leur base uniquement, avec le logo de Bose à l'endroit.

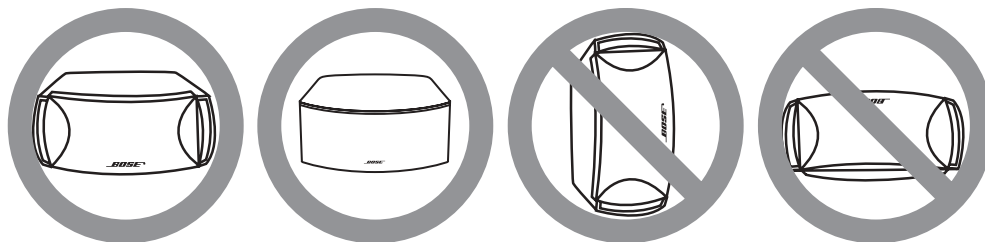

- Orientez les enceintes directement vers la zone d'écoute. Ne les placez pas dans un angle. **Si vous orientez l'une des enceintes ou les deux vers l'intérieur ou l'extérieur de la zone d'écoute, vous risquez de modifier de façon significative les performances du système.**

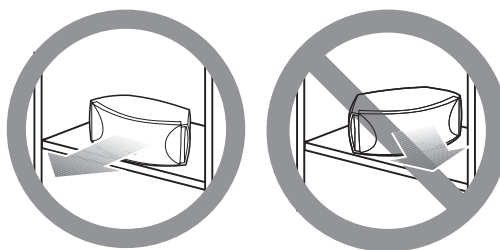

### Positionnement du module Acoustimass®

- Positionnez le module Acoustimass® à portée du câble de connexion au media center et d'une prise secteur.
- Placez le module du même côté de la pièce que le téléviseur et les enceintes (Figure 4).
- Placez le module à une distance minimale de **un mètre** du téléviseur afin d'éviter toute perturbation de l'image.

**Figure 4**

Positionnement recommandé du module Acoustimass

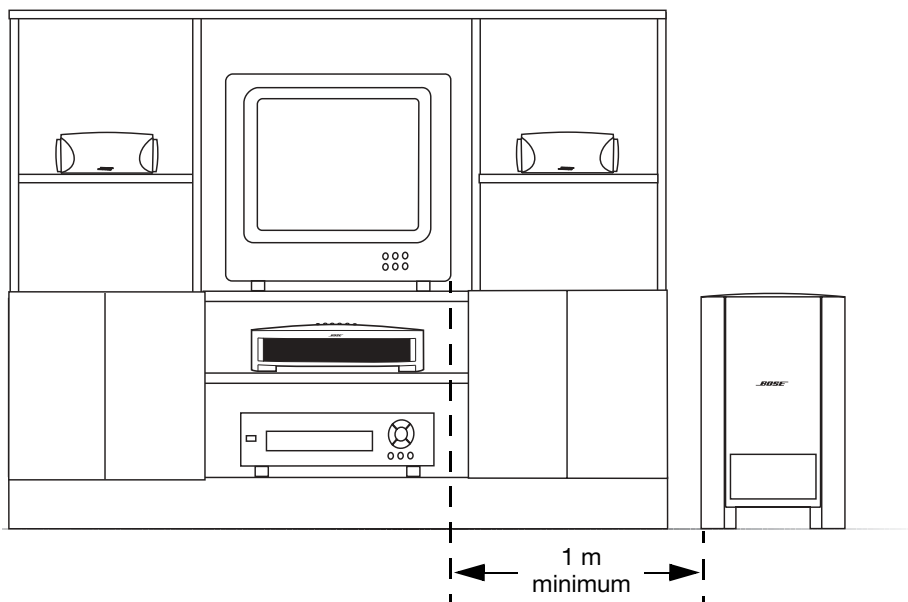

- Fixez les pieds en caoutchouc de taille moyenne sous chaque pied du module. Les pieds en caoutchouc améliorent la stabilité du module et limitent les risques de rayures.
- Choisissez un emplacement pratique (sous une table, derrière un canapé, un fauteuil ou des rideaux), mais veillez à ne pas obstruer les orifices d'aération du module.
- Dirigez le port du module vers la pièce ou le long du mur. Vous éviterez ainsi d'obstruer l'évent ou de produire une suramplification des basses.
- Positionnez le module Acoustimass verticalement sur ses pieds. Ne le faites pas reposer sur un côté ou sur toute autre extrémité (Figure 5).

**Figure 5**

Orientation recommandée du module

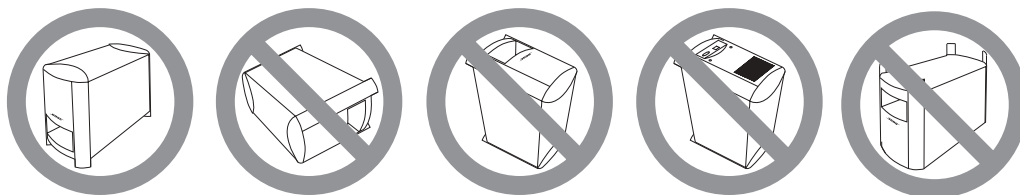

**ATTENTION :** N'obstruez pas les ouvertures situées à l'arrière du module, car elles assurent la ventilation du circuit intégré.

**ATTENTION :** Le module Acoustimass génère un champ magnétique. Bien que celui-ci ne représente pas un danger immédiat pour vos cassettes vidéo, vos cassettes audio ou tout autre support magnétique, vous devez éviter de ranger ce type de support sur ou à proximité du module.

## Branchement du système

**⚠ ATTENTION :** Ne branchez pas le module Acoustimass® à une prise secteur avant d'avoir connecté tous les composants.

**🎵 Remarque :** Si vous avez besoin de câbles audio supplémentaires ou plus longs pour effectuer ces branchements, contactez le service clients de Bose. Reportez-vous à la liste des bureaux incluse dans le carton d'emballage.

### Connexion du module Acoustimass au media center

Connectez l'une des extrémités du câble du module Acoustimass à la prise **Acoustimass Module** située sur le panneau arrière du media center (Figure 6). Connectez l'autre extrémité du câble à la prise d'entrée (⊕) située à l'arrière du module Acoustimass.

**🎵 Remarque :** Les prises destinées au câble du module Acoustimass sont conçues de façon à ce que les connecteurs du câble ne puissent s'insérer que dans un seul sens. Veillez à ce que la flèche figurant sur chaque connecteur soit orientée vers le haut lorsque vous connectez le câble.

**Figure 6**

Connexion du module Acoustimass au media center

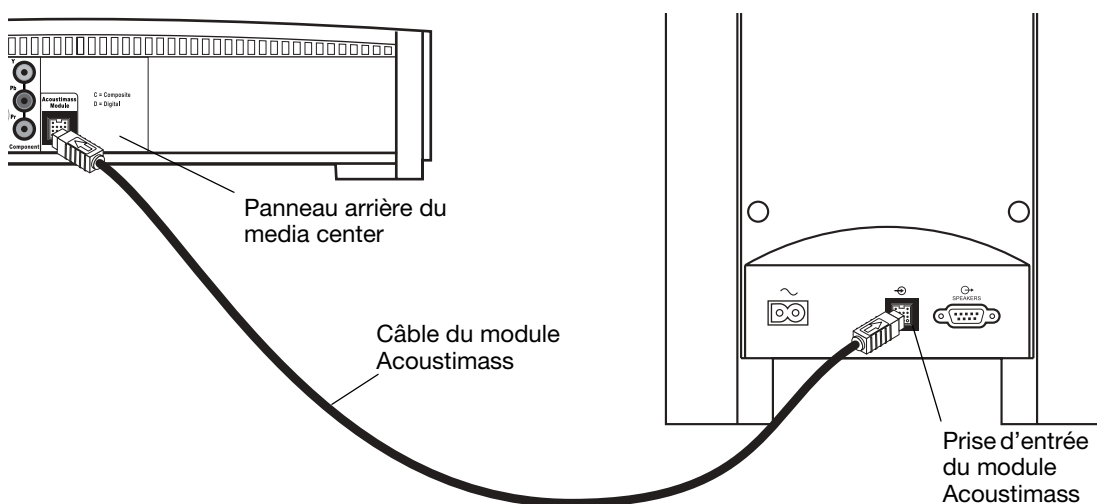

### Connexion des enceintes au module Acoustimass

1. Insérez la fiche simple du câble d'enceintes dans la prise **SPEAKERS** située sur le panneau arrière du module Acoustimass (Figure 7). Serrez les deux vis de la fiche.

**Figure 7**

Connexion du câble d'enceintes au module Acoustimass

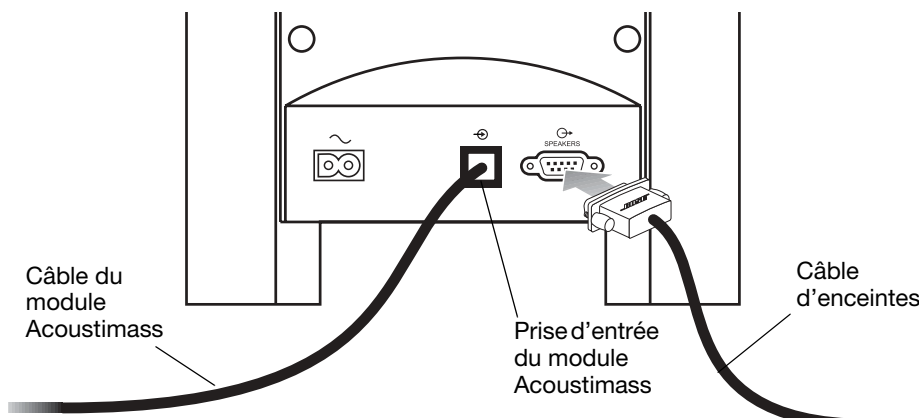

- À l'autre extrémité du câble d'enceintes, séparez autant que nécessaire les cordons des enceintes gauche et droite, de façon à ce qu'ils puissent atteindre chaque enceinte (Figure 8).

**Figure 8**

Séparation des cordons des enceintes gauche et droite

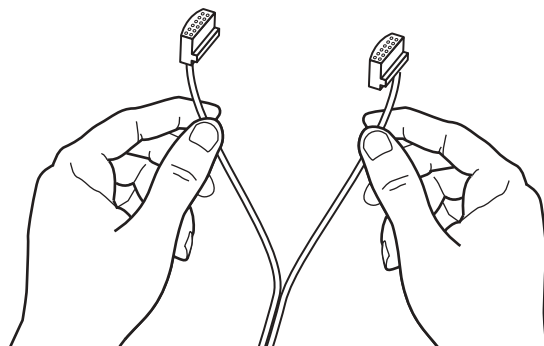

**Remarque :** Si vous avez fait l'acquisition d'un système 3•2•1 GS série II, les connecteurs gauche et droit du câble d'enceintes porteront la mention « GS ».

- Insérez le connecteur **LEFT** (gauche) du câble d'enceintes dans la prise située à l'arrière de l'enceinte gauche (Figure 9). Insérez le connecteur **RIGHT** (droite) du câble d'enceintes dans la prise située à l'arrière de l'enceinte droite.

**Figure 9**

Connexion des enceintes droite et gauche

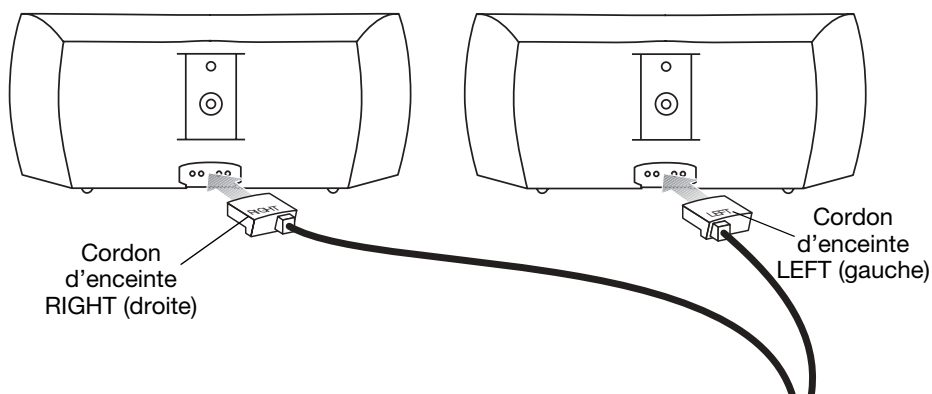

🎵 **Remarque :** Vérifiez que les connecteurs du câble sont correctement insérés dans les prises des enceintes.

## Connexion des antennes

Le panneau arrière du media center comporte des prises pour les antennes AM et FM fournies avec votre système (Figure 10). Déroulez les fils des antennes pour obtenir la meilleure réception possible.

**Figure 10**

Connexion des antennes

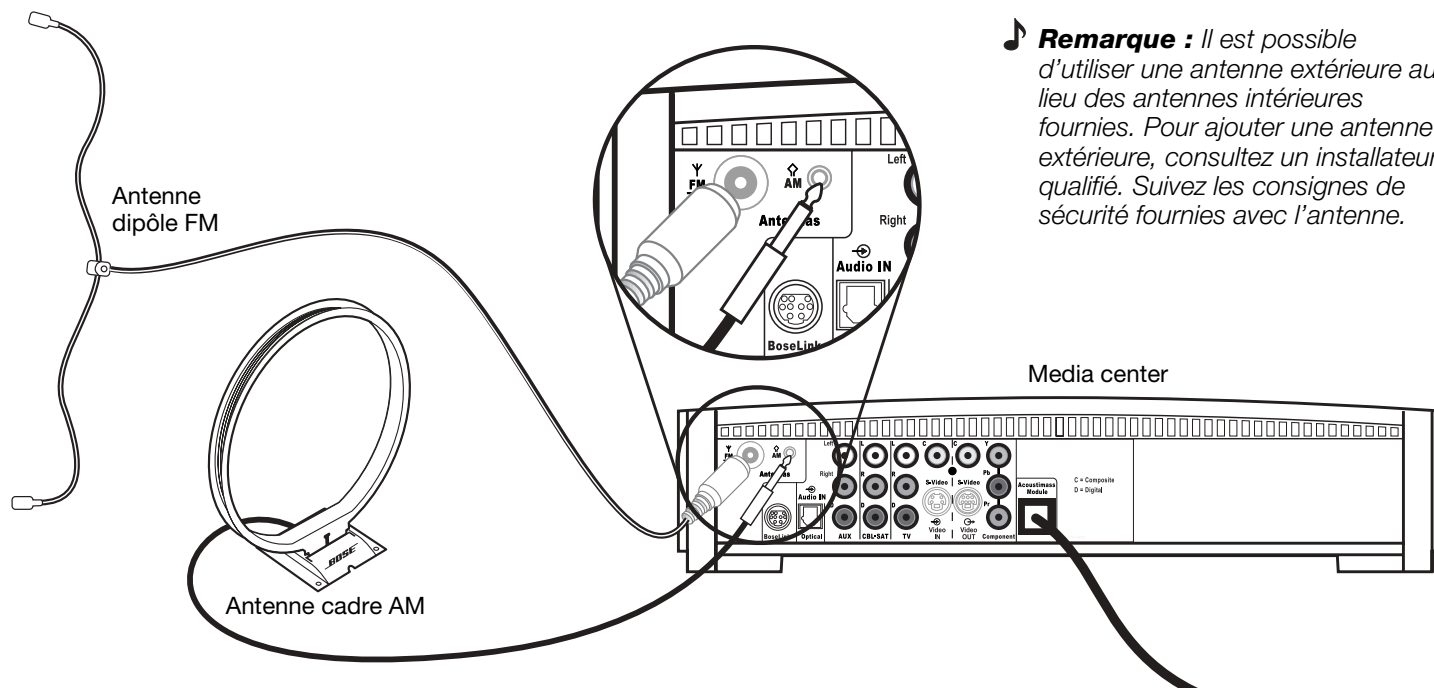

♪ **Remarque :** Il est possible d'utiliser une antenne extérieure au lieu des antennes intérieures fournies. Pour ajouter une antenne extérieure, consultez un installateur qualifié. Suivez les consignes de sécurité fournies avec l'antenne.

### Antenne FM

Connectez l'antenne FM à la prise **FM** située sur le panneau arrière du media center. Dépliez les branches de l'antenne et déplacez-les jusqu'à obtenir une réception FM optimale. Positionnez l'antenne aussi loin que possible du media center et des autres appareils.

### Antenne AM

Connectez l'antenne AM à la prise **AM** située sur le panneau arrière du media center. Placez l'antenne cadre à une distance d'au moins 50 cm du media center et d'au moins 1,20 m du module Acoustimass®. Orientez l'antenne cadre dans différentes directions afin d'obtenir une réception AM optimale. Suivez les instructions fournies avec l'antenne cadre AM pour la placer sur sa base ou la fixer au mur.

### Connexion de la radio FM par câble

Certains opérateurs de télévision par câble peuvent également transmettre des signaux radio FM par l'intermédiaire du câble. La connexion s'effectue sur la fiche FM externe, située sur le panneau arrière du media center. Pour vous connecter à ce service, contactez votre opérateur de télévision par câble.

♪ **Remarque :** Assurez-vous que l'installation de radio par câble dispose d'un aiguilleur de signaux TV/FM, de façon à ce que seule la bande FM, et non la bande de la TV câblée, soit reçue par le media center. En cas de besoin, contactez votre opérateur de télévision par câble.

## Connexion du téléviseur au media center

♪ **Remarque :** Si vous envisagez d'utiliser votre système 3•2•1 avec un téléviseur et un magnétoscope, ignorez ce chapitre et passez directement à la section « Connexion du téléviseur et du magnétoscope au media center » page 16.

### Réalisation des connexions audio

♪ **Remarque :** Si votre téléviseur n'est pas équipé de prise de sortie audio, reportez-vous à la section « Si votre téléviseur n'est pas équipé de sorties audio » page 17. Dans le cas contraire, continuez.

1. Connectez l'une des extrémités du câble stéréo fourni aux prises d'entrée **TV Audio IN** situées sur le panneau arrière du media center (Figure 11). Insérez la fiche RCA blanche dans la prise blanche **TV L**. Insérez la fiche RCA rouge dans la prise rouge **TV R**.
2. Connectez l'autre extrémité du câble stéréo aux prises de sortie audio de votre téléviseur. Insérez la fiche RCA blanche dans la prise blanche **AUDIO OUT L**. Insérez la fiche RCA rouge dans la prise rouge **AUDIO OUT R**.

### Réalisation des connexions vidéo composite

♪ **Remarque :** Certains modèles de téléviseurs plus anciens comportent des connecteurs de câbles TV standard, mais pas d'entrée S-vidéo ou vidéo composite. De telles télévisions ne sont pas compatibles avec les lecteurs DVD et nécessitent l'utilisation d'un modulateur de fréquences radio pour réaliser cette connexion. Vous pouvez vous procurer un modulateur de fréquences radio auprès d'un revendeur de matériel électronique.

1. Insérez l'une des extrémités du câble vidéo fourni (jaune) dans la prise **Video OUT C** (composite) située à l'arrière du media center (Figure 11).
2. Insérez l'autre extrémité du câble vidéo dans l'une des prises d'entrée vidéo de votre téléviseur.

**Figure 11**

Connexion du téléviseur au media center par vidéo composite

**Notez le nom du connecteur d'entrée vidéo utilisé sur votre téléviseur dans la case prévue à cet effet page 25. Après la mise sous tension de votre système, vous devrez sélectionner l'entrée vidéo correspondante sur votre téléviseur pour visionner le signal vidéo transmis par le système 3•2•1.**

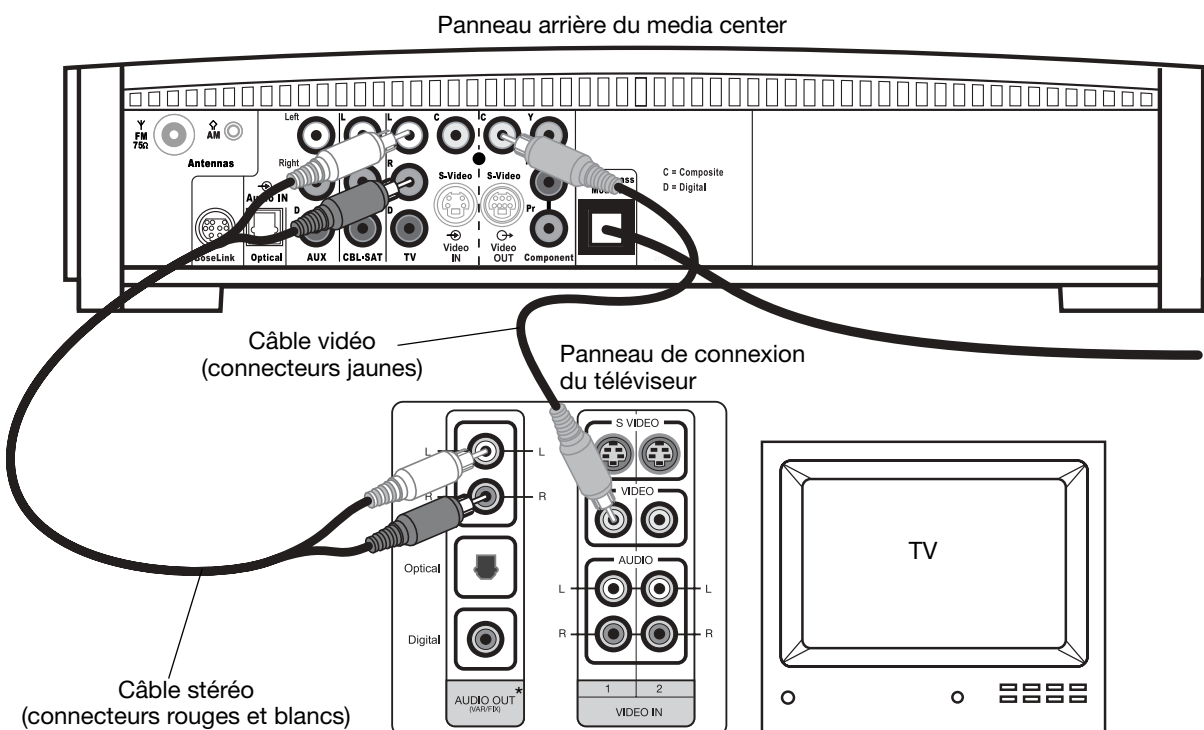

\* Ces connecteurs peuvent être nommés « FIXED », « MONITOR » ou « HiFi ».

## Connexion du téléviseur et du magnétoscope au media center

♪ **Remarque :** Vous avez deux possibilités pour connecter votre téléviseur et votre magnétoscope au media center. Avant de commencer, vous devez déterminer si votre téléviseur dispose de prises de sortie audio. Reportez-vous à la notice d'utilisation de votre téléviseur pour plus d'informations.

### Si votre téléviseur est équipé de sorties audio

Si votre téléviseur est équipé de prises de sortie audio, vous pouvez acheminer directement le son de celui-ci vers le système home cinéma 3•2•1 (Figure 12).

1. Connectez l'une des extrémités du câble stéréo fourni aux prises d'entrée **TV Audio IN** situées sur le panneau arrière du media center. Insérez la fiche RCA blanche dans la prise blanche **TV L**. Insérez la fiche RCA rouge dans la prise rouge **TV R**.
2. Connectez l'autre extrémité du câble stéréo aux prises de sortie audio de votre téléviseur. Insérez la fiche RCA blanche dans la prise blanche **AUDIO OUT L**. Insérez la fiche RCA rouge dans la prise rouge **AUDIO OUT R**.
3. Insérez l'une des extrémités du câble vidéo fourni (jaune) dans la prise **Video OUT C** (composite) située à l'arrière du media center. Insérez l'autre extrémité du câble vidéo dans l'une des prises d'entrée vidéo de votre téléviseur.

**Figure 12**

Connexion d'un téléviseur et d'un magnétoscope au media center

**Notez le nom du connecteur d'entrée vidéo utilisé sur votre téléviseur dans la case prévue à cet effet page 25. Après la mise sous tension de votre système, vous devrez sélectionner l'entrée vidéo correspondante sur votre téléviseur pour visionner le signal vidéo transmis par le système 3•2•1.**

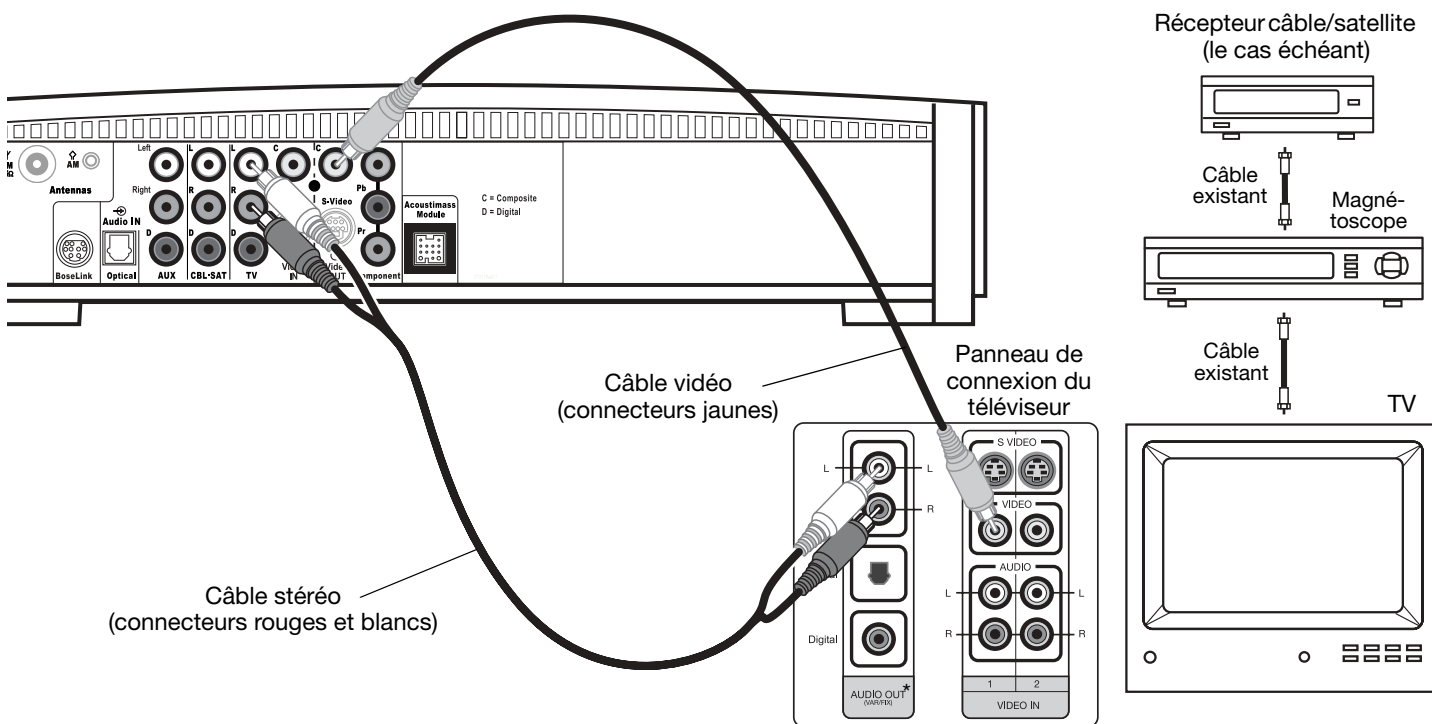

\* Ces connecteurs peuvent être nommés « FIXED », « MONITOR » ou « HiFi ».



### Si votre téléviseur n'est pas équipé de sorties audio

Si votre téléviseur n'est pas équipé de prises de sortie audio, vous devrez acheminer le son vers le système home cinéma 3•2•1 via une source secondaire, telle qu'un magnétoscope. Pour ce faire, vous aurez besoin d'un câble vidéo supplémentaire, disponible auprès d'un revendeur de matériel électronique.

1. Connectez l'une des extrémités du câble stéréo fourni aux prises d'entrée **AUX Audio IN** situées sur le panneau arrière du media center (Figure 13). Insérez la fiche RCA blanche dans la prise blanche **AUX L**. Insérez la fiche RCA rouge dans la prise rouge **AUX R**.
2. Connectez l'autre extrémité du câble stéréo aux prises de sortie **AUDIO OUT** de votre magnétoscope. Insérez la fiche RCA blanche dans la prise blanche **AUDIO OUT L**. Insérez la fiche RCA rouge dans la prise rouge **AUDIO OUT R**.
3. Insérez l'une des extrémités du câble vidéo fourni (jaune) dans la prise **VIDEO OUT** située à l'arrière de votre magnétoscope. Insérez l'autre extrémité du câble vidéo fourni dans la prise **Video IN C** (composite) située à l'arrière du media center.
4. Insérez l'une des extrémités du second câble vidéo (jaune) dans la prise **Video OUT C** (composite) située à l'arrière du media center. Insérez l'autre extrémité du second câble vidéo dans l'une des prises d'entrée vidéo de votre téléviseur.

**Figure 13**

Installation du système lorsque le téléviseur ne comporte pas de prises de sortie audio

**Notez le nom du connecteur d'entrée vidéo utilisé sur votre téléviseur dans la case prévue à cet effet page 25. Après la mise sous tension de votre système, vous devrez sélectionner l'entrée vidéo correspondante sur votre téléviseur pour visionner le signal vidéo transmis par le système 3•2•1.**

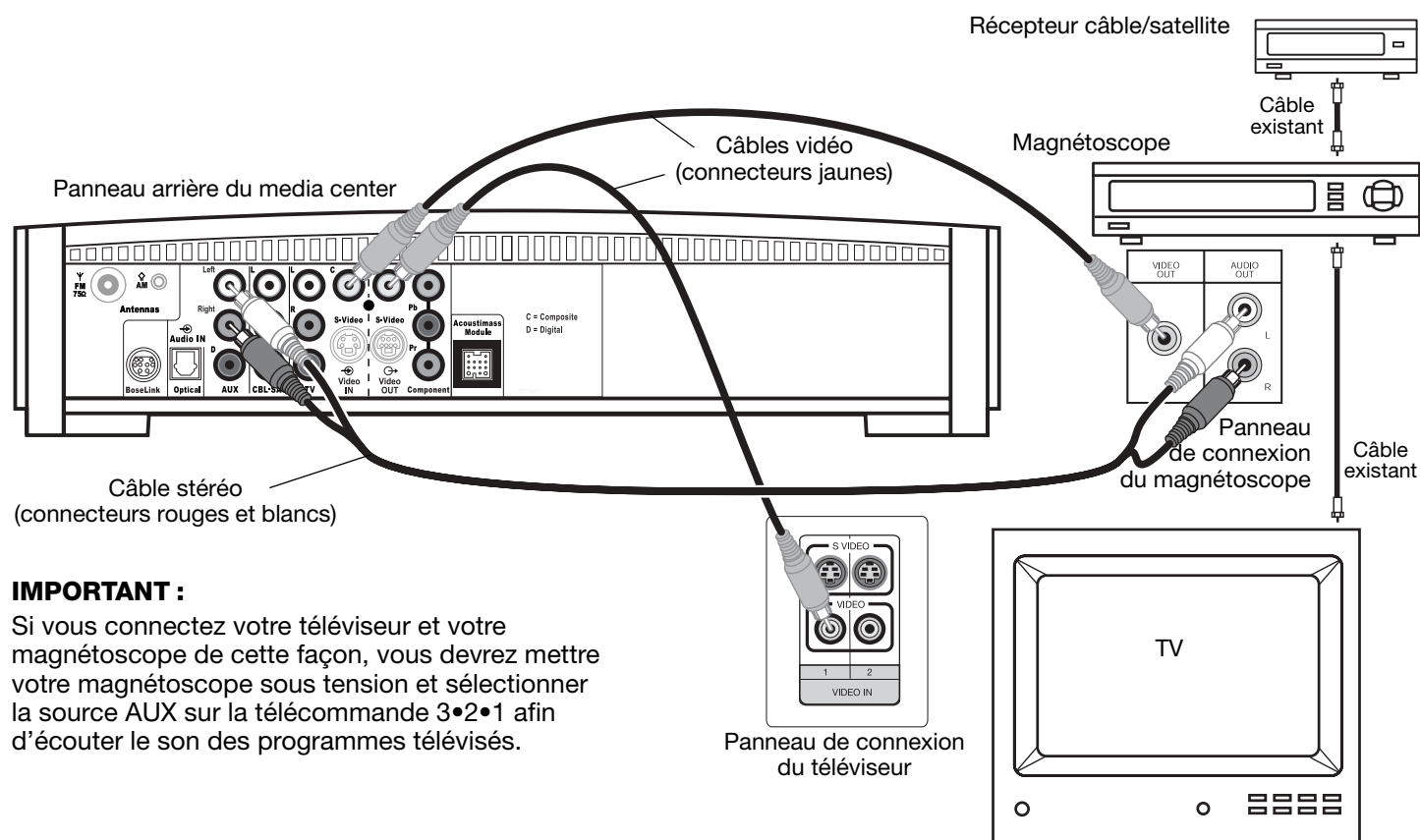

#### IMPORTANT :

Si vous connectez votre téléviseur et votre magnétoscope de cette façon, vous devrez mettre votre magnétoscope sous tension et sélectionner la source AUX sur la télécommande 3•2•1 afin d'écouter le son des programmes télévisés.

### Remarques concernant les magnétoscopes

- Il est possible que certains combinés téléviseur/magnétoscope ne fonctionnent pas avec les systèmes home cinéma 3•2•1 série II. Reportez-vous à la notice d'utilisation de votre combiné téléviseur/magnétoscope pour plus d'informations.
- Un magnétoscope stéréo est nécessaire pour obtenir des performances acoustiques optimales. Si votre magnétoscope dispose d'une seule sortie audio et ne comporte pas la mention **Stéréo** ou **Hi-fi**, il s'agit d'un magnétoscope mono. Vous devrez alors utiliser un câble adaptateur Y (disponible dans les magasins d'électronique) pour connecter la source audio au media center. Dans ce cas, vous devrez sélectionner « Décodage mono » (voir « Menu de configuration TV, CBL•SAT et AUX » page 44) pour que votre système 3•2•1 simule les effets sonores surround à partir de cette source mono. Dans le cas contraire, les deux enceintes diffuseront un son mono.

### Options d'installation avancée

#### Réalisation de connexion S-vidéo (qualité vidéo supérieure)

La prise d'entrée S-vidéo, figurant sur de nombreux téléviseurs, permet d'obtenir une image de meilleure qualité que la connexion par sortie vidéo composite, illustrée Figure 11. Cette connexion requiert l'utilisation d'un câble S-vidéo, que vous pouvez vous procurer auprès de votre revendeur Bose ou d'un revendeur local de matériel électronique.

- Insérez l'une des extrémités du câble S-vidéo dans la prise de sortie **S-Video OUT** située sur le media center (Figure 14).
- Insérez l'autre extrémité du câble S-vidéo dans la prise d'entrée **S-VIDEO IN** de votre téléviseur.

**Figure 14**

Connexion du téléviseur au media center par S-vidéo

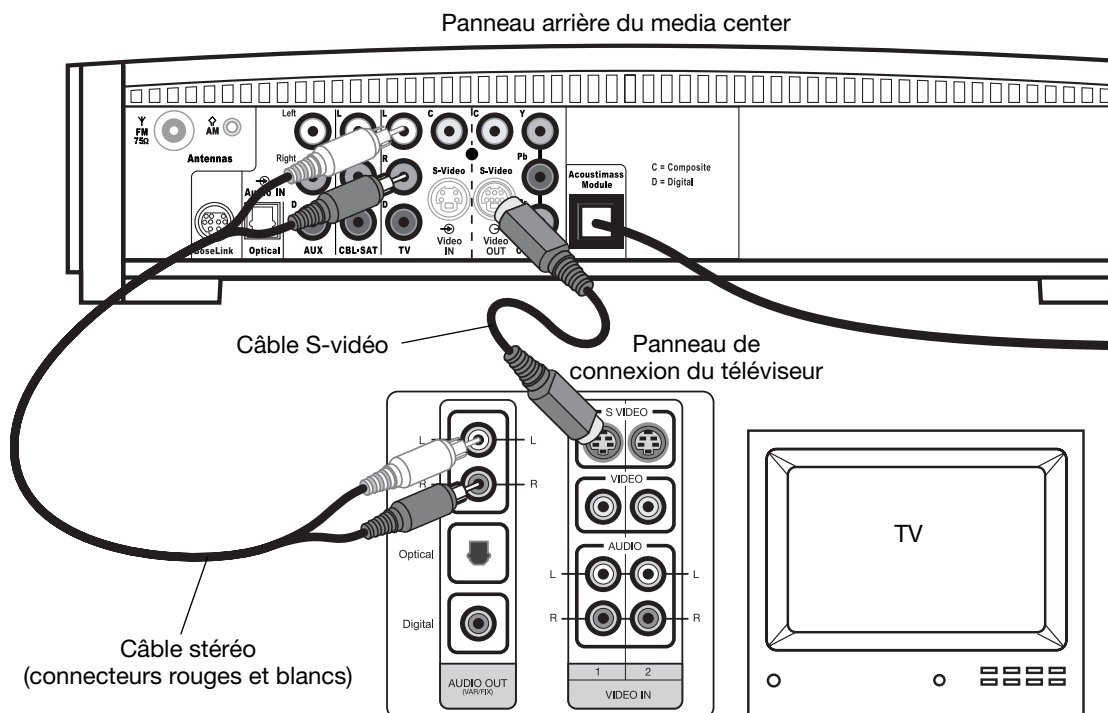

#### IMPORTANT :

Si vous connectez votre téléviseur au media center par connexion S-vidéo, vous devez également utiliser une connexion S-vidéo pour connecter tous les autres appareils (tels qu'un récepteur câble ou un magnétoscope) au media center.

## Réalisation de connexion par vidéo en composantes (meilleure qualité vidéo)

♪ **Remarque :** La connexion par vidéo composante est nécessaire pour utiliser la fonction de balayage progressif de votre système 3•2•1. Votre téléviseur doit également être compatible avec cette fonction. Pour activer la fonction de balayage progressif, reportez-vous à la section « Options vidéo » page 48.

Pour obtenir la meilleure qualité vidéo lors de la lecture d'un DVD, vous devez connecter le media center au téléviseur par l'intermédiaire d'une connexion vidéo composante. Pour ce faire, votre téléviseur doit comporter des prises vidéo composante (généralement nommées Y, Pb et Pr). Reportez-vous à la notice d'utilisation de votre téléviseur pour plus d'informations.

Pour réaliser cette connexion par vidéo composante, vous devez utiliser trois câbles vidéo suffisamment longs pour relier le media center à votre téléviseur. (Figure 15). Si ces câbles ne sont pas fournis avec votre téléviseur, vous pouvez les acheter séparément.

1. Sur le panneau arrière du media center, connectez un câble vidéo aux prises de sortie vidéo **Component Y, Pb et Pr** (Figure 15).
2. Connectez l'autre extrémité de chaque câble à la prise vidéo composante correspondante (identifiée par un code de couleur ou une lettre) à l'arrière de votre téléviseur.

**Figure 15**

Connexion du téléviseur au media center par vidéo composante

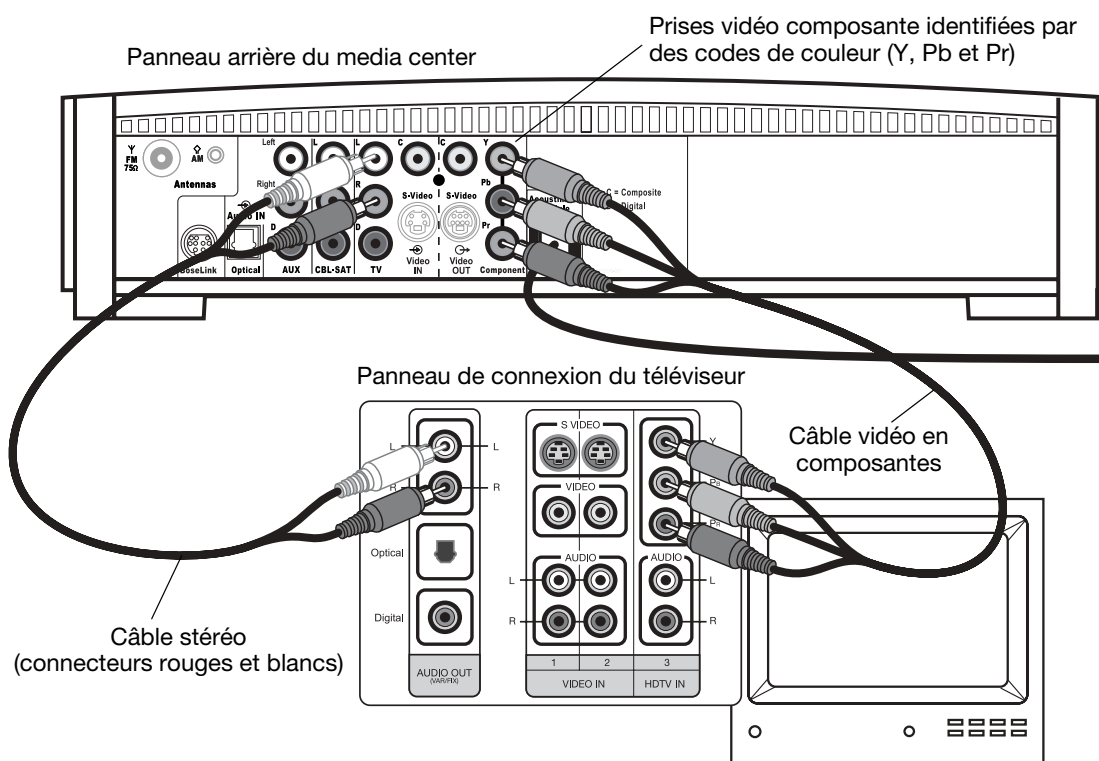

### REMARQUE IMPORTANTE POUR LES UTILISATEURS DE VIDÉO COMPOSITE

Les signaux d'entrée reçus par les prises **C** (Composite) ou **S-Video IN** ne sont pas transmis aux prises de sortie vidéo composante **Component video OUT**. Si vous connectez un appareil vidéo externe aux prises d'entrée vidéo **C** ou **S-Video IN**, vous devez également relier les prises de sortie vidéo **C** ou **S-Video OUT** du media center aux prises d'entrée vidéo respectives de votre téléviseur. Pour visionner l'entrée vidéo externe sur votre téléviseur, vous devrez sélectionner l'entrée vidéo utilisée pour cet appareil sur votre téléviseur. Pour afficher les menus à l'écran du système 3•2•1, vous devrez à nouveau sélectionner l'entrée vidéo composante sur votre téléviseur.

♪ **Remarque :** Pour obtenir plus d'informations ou commander des câbles vidéo, adressez-vous à un magasin de matériel électronique ou à un revendeur Bose agréé.

## Connexion d'appareils audio numériques

Certains appareils audio comportent une sortie audio numérique afin d'offrir des performances acoustiques optimales. Utilisez un câble numérique optique ou un câble numérique coaxial pour connecter cette sortie à une entrée numérique du media center. Vous pouvez vous procurer les câbles nécessaires auprès d'un revendeur de matériel électronique.

Sur le panneau arrière du media center, connectez un câble numérique optique à la prise OPTICAL. Connectez un câble coaxial à l'une des prises d'entrée audio identifiées par la lettre **D**.

♪ **Remarque :** Avant de pouvoir utiliser la connexion optique, vous devrez affecter le connecteur optique à la source audio appropriée dans le menu de configuration du système. Reportez-vous à la section « Options du media center » page 49.

**Figure 16**

Prises d'entrée audio numérique du media center

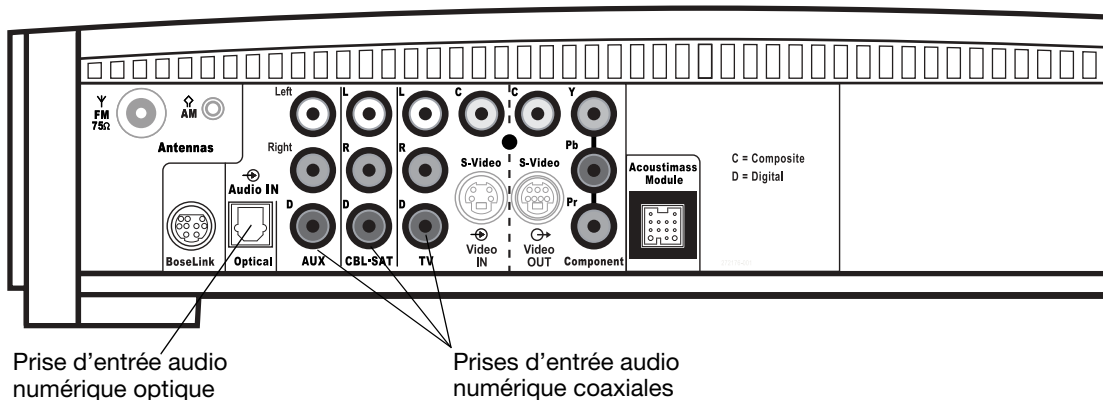

## Connexion d'un récepteur câble/satellite, d'un téléviseur et d'un magnétoscope au media center

Le système de cinéma à domicile 3•2•1 vous offre la possibilité de connecter directement jusqu'à trois appareils audio externes, y compris votre téléviseur, au media center.

La Figure 17 présente une installation comportant un téléviseur, un magnétoscope et un récepteur câble/satellite. Dans cette installation, notez les points suivants :

- Les connexions S-vidéo sont utilisées pour transmettre le signal provenant du récepteur câble/satellite au media center. Par conséquent, le signal de sortie vidéo du media center doit également être transmis au téléviseur par l'intermédiaire d'une connexion S-vidéo.
- Les connexions audio illustrées pour le récepteur câble/satellite sont de type analogique et coaxiale numérique. Vous pouvez éventuellement utiliser une connexion numérique optique. Cependant, avant de pouvoir utiliser la connexion optique, vous devrez affecter le connecteur optique à la source audio que constitue le récepteur câble/satellite dans le menu de configuration du système. Reportez-vous à la section « Options du media center » page 49.
- Lorsque vous connectez un appareil audio aux prises du media center, veillez à faire correspondre le connecteur rouge au canal de droite (R) et le connecteur blanc (ou noir) au canal de gauche (L).
- Pour plus d'informations concernant le branchement du magnétoscope à la télévision, reportez-vous aux manuels d'utilisation de ces appareils vidéo.

♪ **Remarque :** Les recommandations incluses dans cette notice d'utilisation constituent des suggestions élémentaires pour la connexion d'appareils externes au système 3•2•1 série II. Les instructions et la terminologie relatives à ces appareils externes peuvent varier en fonction des fabricants. Reportez-vous à la notice d'utilisation de ces appareils pour plus d'informations sur leur installation et leur utilisation avant de réaliser toute connexion.

**Figure 17**

Options d'installation avancée Téléviseur, magnétoscope et récepteur câble/satellite

**Media center**

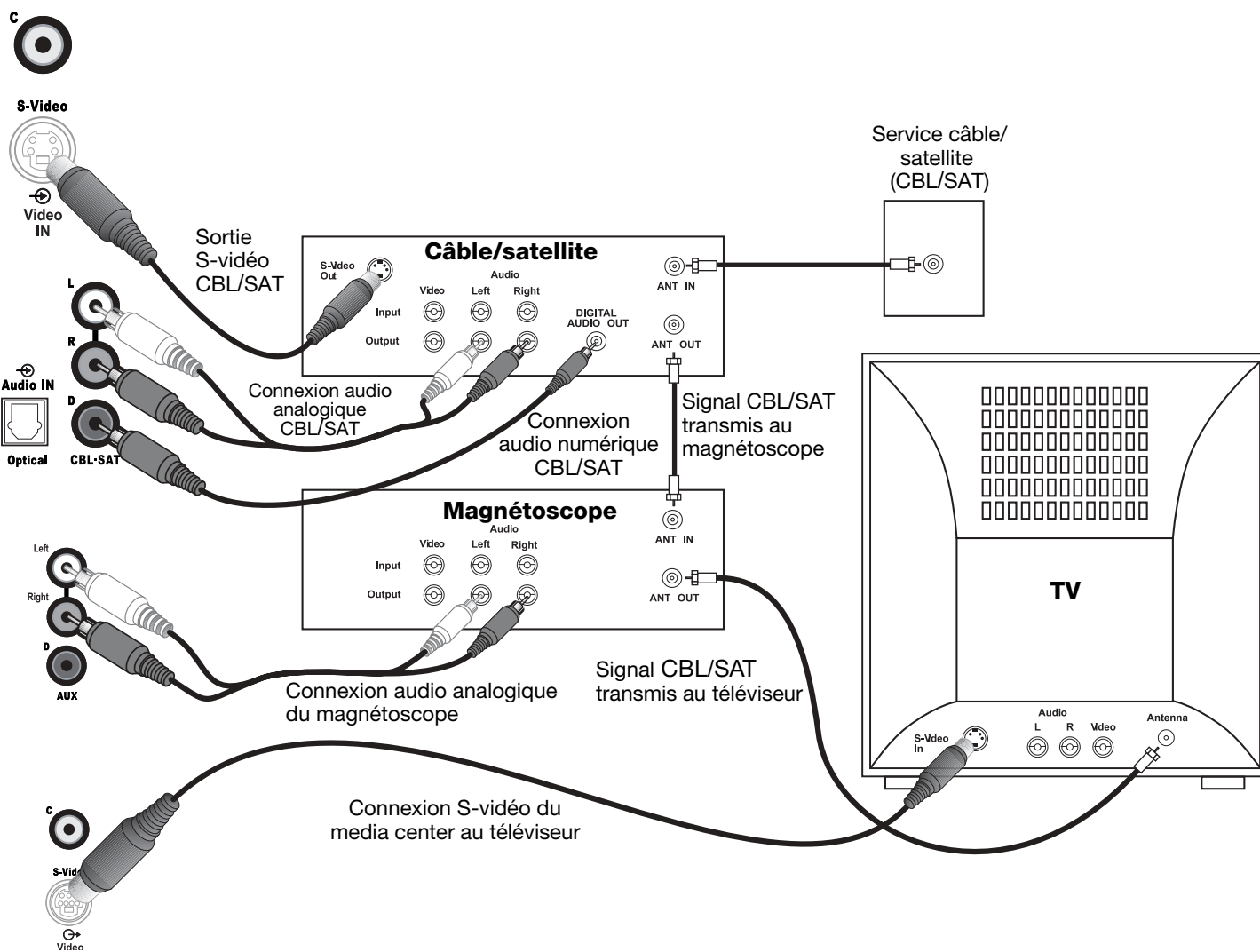
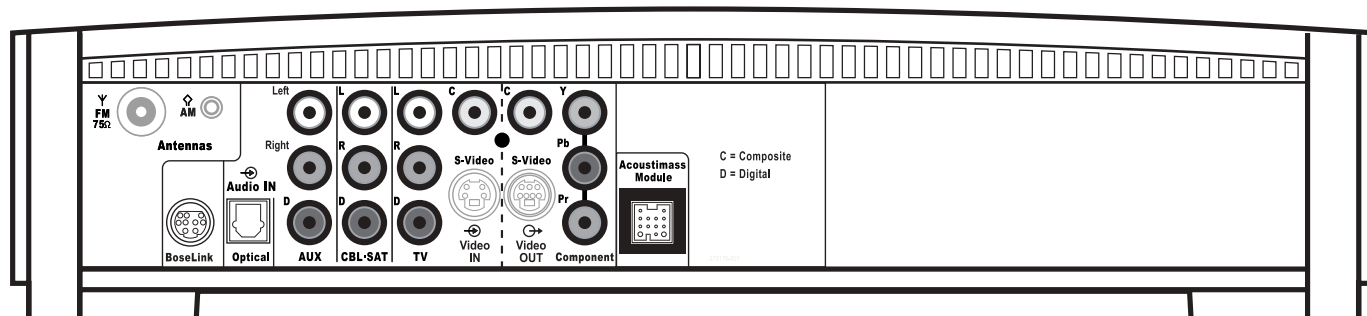

**Remarque :** Pour plus d'informations sur les connexions avancées, reportez-vous au DVD d'installation fourni avec votre système home cinéma 3•2•1 série II.

INSTALLATION

## Connexion d'une console de jeux

Connectez la sortie audio de la console de jeux aux prises d'entrée **AUX Left** (gauche) et **Right** (droite). Connectez la sortie vidéo de la console de jeux à la prise d'entrée vidéo **C** (composite) **Video IN**.

**Figure 18**

Connexion d'une console de jeux

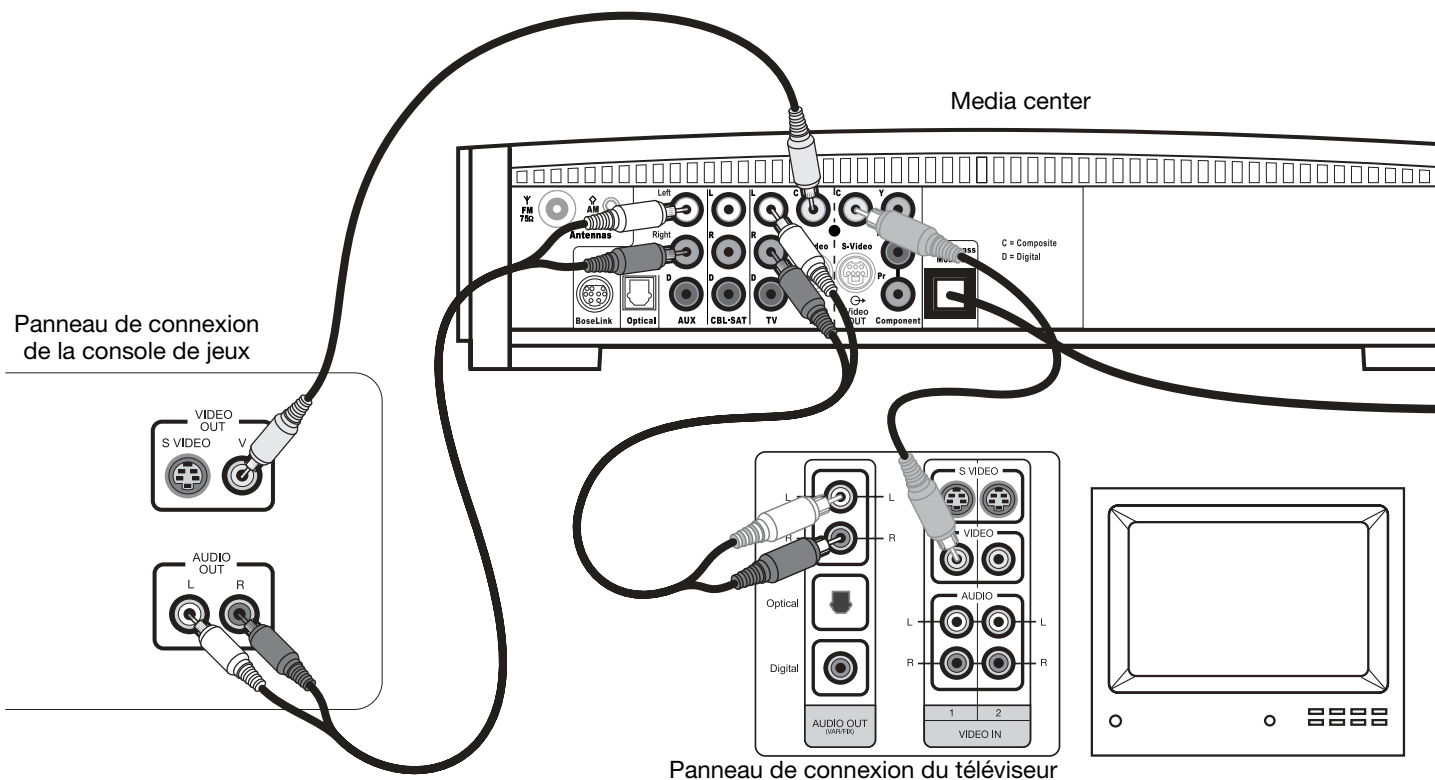

### IMPORTANT :

Si vous connectez votre console de jeux de cette façon, vous devrez sélectionner la source AUX sur la télécommande du système 3•2•1 afin d'entendre le son de la console.

## Mise en place des piles de la télécommande

1. Faites glisser le compartiment des piles situé à l'arrière de la télécommande pour l'ouvrir (Figure 19).
  2. Insérez les deux piles AA (IEC-R6) 1,5 V fournies ou des piles équivalentes, comme illustré. Faites correspondre le plus (+) et le moins (-) des piles à ceux de la télécommande.
  3. Remettez le couvercle en place.
- ♪ **Remarque :** Remplacez les piles dès que la télécommande cesse de fonctionner ou que sa portée semble avoir diminué.

**Figure 19**

Mise en place des piles

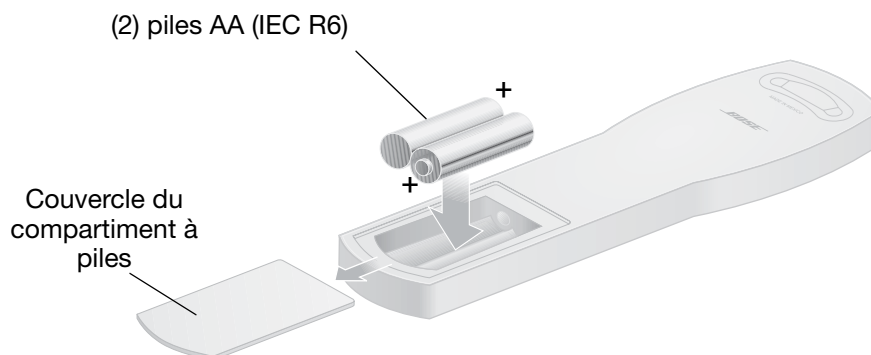

## Branchement du cordon d'alimentation

**⚠ ATTENTION :** Pour les modèles bi-tension, assurez-vous que le commutateur bi-tension à l'arrière du module Acoustimass® est réglé sur la tension appropriée (115 V ou 230 V) avant de le brancher au secteur. En cas de doute, renseignez-vous auprès des autorités locales compétentes.

1. Insérez le petit connecteur du cordon d'alimentation dans la prise AC INPUT du module Acoustimass (Figure 20).
2. Branchez l'autre extrémité du cordon sur une prise secteur.

**🎵 Remarque :** Pour les modèles 220-240 V, placez le commutateur POWER du module Acoustimass sur (I) (actif).

**Figure 20**

Connexion au secteur

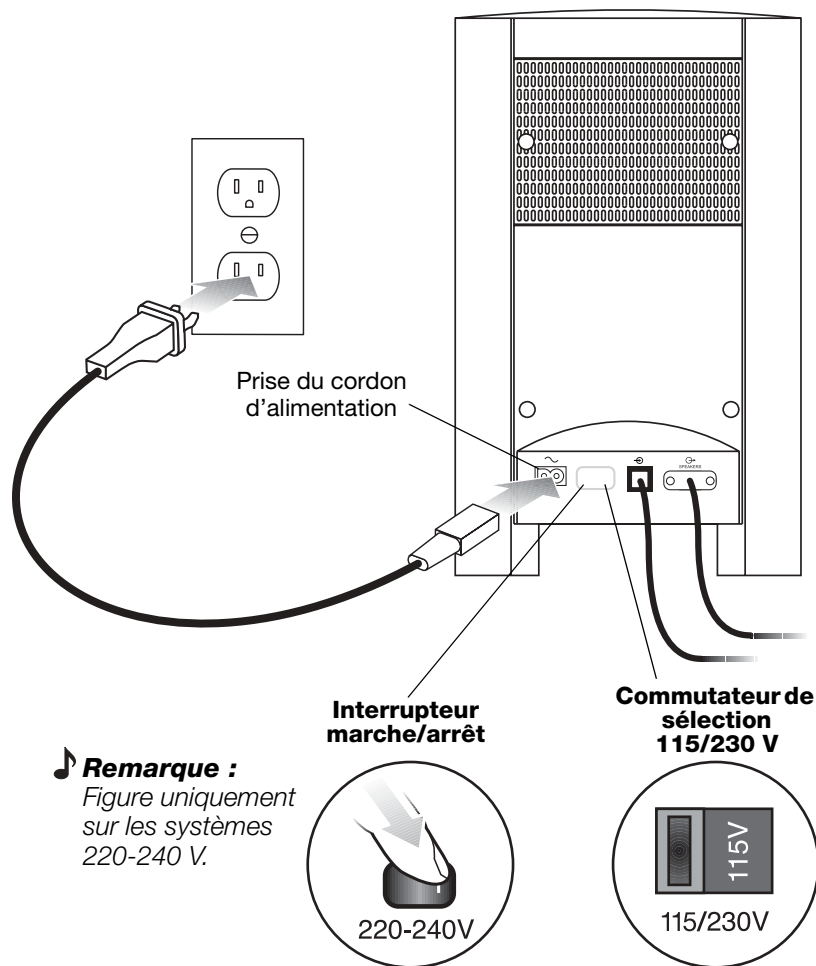

**🎵 Remarque :** Bose recommande de protéger tous les équipements électroniques par un dispositif de protection contre les surtensions. Les variations de tension et les surcharges transitoires peuvent endommager les composants de n'importe quel système. Un tel équipement, capable d'éliminer la majeure partie des surtensions, peut être acheté dans un magasin spécialisé.



## Vérification de l'installation de votre système

Pour la première mise en marche de votre appareil, procédez comme indiqué ci-dessous. Ne négligez pas l'étape 4 (lecture du DVD de configuration). Le DVD de configuration vous aidera à vérifier que votre système est correctement configuré et offre les meilleures performances sonores.

### 1. Vérifiez les points suivants avant de continuer :

- Tous les câbles sont connectés pour la configuration que vous avez choisie.
- Les piles ont été installées dans la télécommande.
- Le cordon d'alimentation a été installé et branché dans une prise secteur en état de fonctionnement.

### 2. Mettez votre téléviseur sous tension.

Utilisez la télécommande fournie avec votre téléviseur.

### 3. Sur la télécommande, sélectionnez l'entrée vidéo de votre téléviseur qui est connectée à la sortie vidéo du media center.

Nommez l'entrée vidéo TV utilisée :

- Pour sélectionner l'entrée vidéo correcte, la méthode choisie dépend de la configuration de votre téléviseur. Reportez-vous à sa notice d'utilisation en cas de besoin.

### 4. Visionnez le DVD d'installation du système 3•2•1.

- A. Mettez le système 3•2•1 sous tension. Dirigez la télécommande 3•2•1 vers le media center et appuyez sur **On-Off**.
- B. Appuyez sur la touche **Eject** du panneau de commandes du media center.
- C. Insérez le DVD d'installation dans le tiroir disque.
- D. Appuyez de nouveau sur **Eject** pour fermer le tiroir disque. La lecture du DVD démarre automatiquement. Dans le cas contraire, appuyez sur la touche de lecture ().

### 5. Coupez le son du haut-parleur incorporé du téléviseur.

- Reportez-vous à sa notice d'utilisation en cas de besoin.
- Si la télévision ne comporte pas d'option permettant de désactiver les enceintes internes, vous devrez peut-être ajuster le volume du système 3•2•1 et de la télévision jusqu'à ce que vous trouviez le son souhaité.
- Sur certains modèles de téléviseurs, lorsque les enceintes internes sont désactivées, il peut être nécessaire d'augmenter le volume de 75 à 100% afin de pouvoir entendre le son du système home cinéma 3•2•1. Reportez-vous à la notice d'utilisation de votre téléviseur pour obtenir de l'aide.

 **Remarque :** Veillez à visionner le DVD d'installation fourni avec votre système dès que toutes les connexions ont été réalisées, afin de vérifier les connexions et de vous assurer que les performances acoustiques sont optimales.

# COMMANDES ET INDICATEURS DU SYSTÈME

## Télécommande

LED d'état de la télécommande

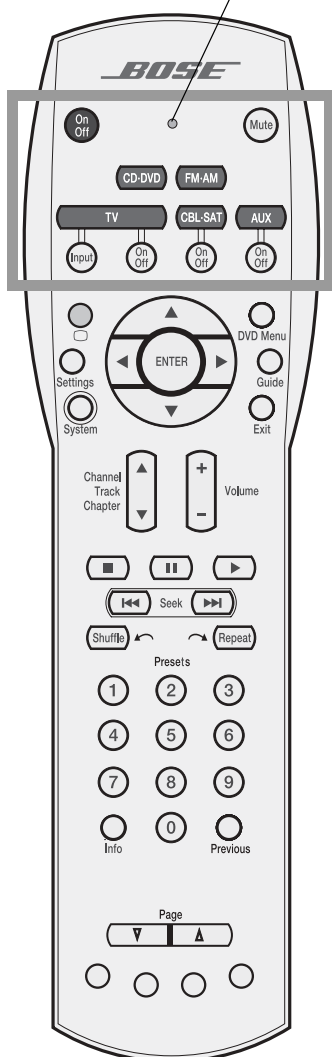

- On  
Off
  - Active et désactive le système.
- LED d'état :
  - Reste éteinte lors du fonctionnement normal.
  - Reste allumée en mode de configuration. S'éteint brièvement chaque fois que vous appuyez sur une touche.
  - Clignote rapidement huit fois si vous appuyez sur une touche inappropriée lors de la configuration ou si le code d'un appareil indisponible a été saisi.
  - Clignote rapidement huit fois si vous n'appuyez sur aucune touche durant dix secondes, puis la télécommande quitte le mode de configuration.
- Mute
  - Coupe ou restaure le son de la source active.
- CD·DVD
  - Sélectionne le lecteur de CD/DVD intégré et active le système.
- FM·AM
  - Sélectionne le tuner intégré et active le système sur la dernière station FM/AM sélectionnée.
  - Permet de passer de la bande FM à la bande AM (et inversement) lorsque le tuner est sélectionné.
- TV
  - **TV** : Active le système et sélectionne l'entrée TV comme source audio.
  - **Entrée** : Permet de modifier l'entrée externe du téléviseur. Par exemple, votre téléviseur peut disposer de deux entrées externes, l'une étant connectée au récepteur câble et l'autre au magnétoscope. Cette touche permet de passer du récepteur câble au magnétoscope et inversement.\*
  - **On/Off** : Active et désactive votre téléviseur.\*
- CBL·SAT
  - **CBL·SAT** : Active le système et sélectionne l'entrée CBL·SAT comme source audio.
  - **On/Off** : Active ou désactive votre récepteur câble/satellite.\*
- AUX
  - **AUX** : Active le système et sélectionne l'entrée AUX comme source audio.
  - **On/Off** : Active ou désactive un magnétoscope ou un enregistreur vidéo numérique connecté à l'entrée AUX.\*

\* Requiert une configuration particulière de la télécommande. Reportez-vous à la section « Programmation de la télécommande pour contrôler d'autres appareils audio/vidéo » page 30.

## Télécommande (suite)

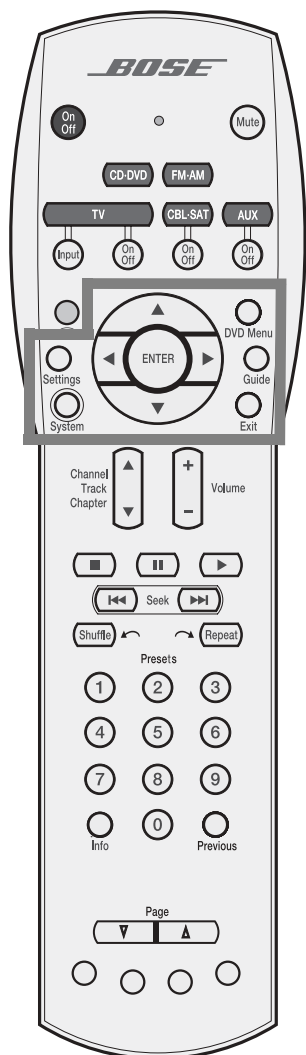

Settings

- Affiche sur l'écran de votre téléviseur ou du media center le menu Configuration correspondant à la source active.



System

- Affiche le menu Système sur l'écran de votre téléviseur.



DVD Menu

- Affiche sur l'écran de votre téléviseur le menu du DVD actuellement inséré.
- Affiche sur l'écran de votre téléviseur le menu du récepteur câble/satellite, du magnétoscope ou de l'enregistreur vidéo numérique (si cette fonction est prise en charge)\*.



Guide

- Affiche sur l'écran de votre téléviseur le guide des programmes de télévision (si cette fonction est prise en charge).



Exit

- Désactive l'affichage à l'écran du téléviseur des menus Paramètres et Système.
- Désactive l'affichage à l'écran du téléviseur des menus TV, câble/satellite ou VCR/DVR.\*

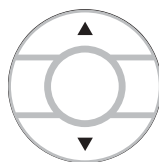

- Sélectionne la fréquence radio suivante/précédente sur la bande AM ou FM.
- Sélectionne l'élément suivant, vers le haut ou vers le bas, dans les menus.

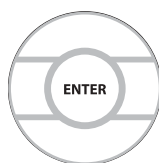

- Confirme la sélection d'un menu ou affiche le niveau suivant d'options de menu.

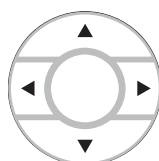

- Déplace le curseur vers le haut, le bas, la gauche ou la droite dans les menus affichés sur l'écran de votre téléviseur ou du media center.

\* Requiert une configuration particulière de la télécommande. Reportez-vous à la section « Programmation de la télécommande pour contrôler d'autres appareils audio/vidéo » page 30.

## Télécommande (suite)

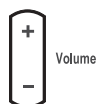
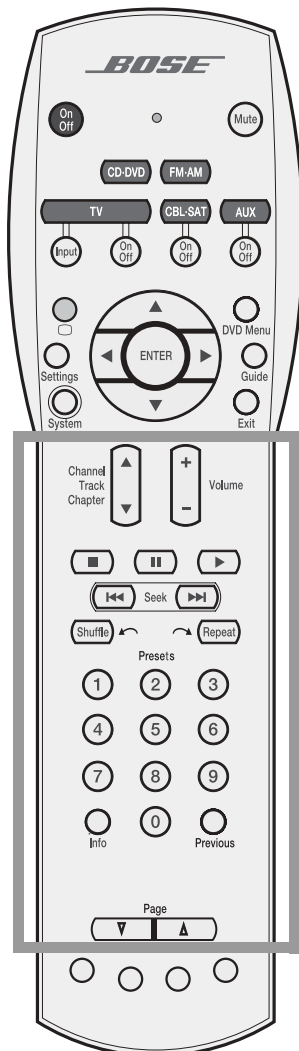

Volume

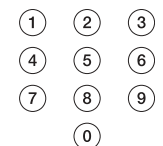







Info



Previous



Page

- Augmentation ou diminution du volume de la source active.
- La touche + permet de restaurer le son de la source active lorsque celui-ci a été coupé.
- La touche - permet de diminuer le volume de la source active, mais ne restaure pas le son lorsqu'il a été coupé.
- Parcours en avant ou en arrière des pistes d'un CD, des chapitres d'un DVD ou des chaînes de télévision.
- Permet d'arrêter le lecteur de disque.
- *Pour les DVD uniquement*, le disque s'arrête et le système mémorise la position de lecture du DVD. Si vous appuyez sur , la lecture du DVD reprend à la position mémorisée. Si vous appuyez deux fois sur  lors de la lecture d'un disque, le lecteur revient au début du disque.
- Met le disque en cours de lecture sur pause.
- Si vous appuyez de nouveau sur  (ou si vous appuyez sur ) permet de reprendre la lecture d'un disque mis sur pause.
- Lorsque l'utilisateur n'utilise aucune commande durant 20 minutes, le lecteur de disque s'arrête et retourne au début du disque afin d'attendre la commande suivante.
- Permet de démarrer le lecteur de disque.
- Passe à la piste précédente ou suivante du CD.
- Passe au chapitre précédent ou suivant du DVD.
- Passe à la station radio « stable » suivante ou précédente.
- Lit les pistes du CD dans un ordre aléatoire. Appuyez à nouveau sur cette touche pour annuler ce mode.
- Démarrage de la répétition instantanée () pour les DVR qui prennent en charge cette fonction.
- Lit en boucle un CD, une piste de CD, un chapitre de DVD ou un titre DVD. Appuyez à nouveau sur cette touche pour modifier le mode de répétition.
- Démarrage de la fonction *Saut rapide* et/ou *Retour au direct* () pour les DVR qui prennent en charge cette fonction.
- Permet de sélectionner une piste du CD, un chapitre du DVD, une station radio pré-réglée ou une chaîne de télévision.
- Permet de modifier les valeurs numériques de certaines options de menu.
- Permet d'afficher ou de fermer la fenêtre d'informations câble ou satellite sur l'écran du téléviseur.
- Pendant la lecture d'un enregistrement MP3, affichage ou suppression des informations sur la piste, sur l'afficheur du media center.
- Passe à la chaîne de télévision précédente (si votre téléviseur prend cette fonction en charge).
- Passage à la page suivante ou précédente du Guide électronique des programmes, si cette fonctionnalité est prise en charge.

\* Nécessite une configuration particulière de la télécommande. Reportez-vous à la section « Programmation de la télécommande pour contrôler d'autres appareils audio/vidéo » page 30.

## Télécommande (suite)

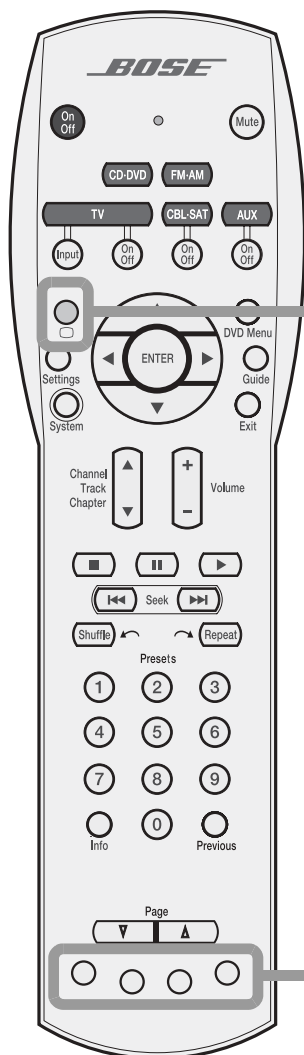

### Réglage du rapport d'écran ou de l'affichage du télétexte

Deux symboles peuvent apparaître au-dessus de la touche Library (Catalogue) de la télécommande. Le symbole définit la fonction.

symbole	Fonction
	Lorsqu'une source vidéo est sélectionnée, intervention entre les formats d'image : 4:3 (standard) et 16:9 (panoramique).
	<b>(Europe uniquement)</b> Lorsque le téléviseur a été sélectionné comme source, cette commande permet d'activer le mode Télétexte.

### Réglage Enregistrement/Câble ou Télétexte.

Ces quatre boutons peuvent être marqués de deux manières différentes sur la télécommande. Les marquages définissent la fonction de ces boutons.

Marquages	Fonctions
<p>Rouge (Enregistrement)</p>	<ul style="list-style-type: none"> <li>Lorsqu'un magnétoscope, un enregistreur numérique ou toute autre source d'enregistrement vidéo est sélectionnée, le bouton rouge active l'enregistrement.*</li> <li>Lorsqu'un récepteur câble est sélectionné, <b>A</b>, <b>B</b> et <b>C</b> sont des fonctions liées à la réception par câble.*</li> </ul>
<p>Rouge Vert Jaune Bleu</p>	<p><b>(Europe uniquement)</b> En mode Télétexte, les touches colorées sont utilisées pour des fonctions liées au Télétexte.</p>

\*Requiert une configuration particulière de la télécommande. Reportez-vous à la section « Programmation de la télécommande pour contrôler d'autres appareils audio/vidéo » page 30.

## Programmation de la télécommande pour contrôler d'autres appareils audio/vidéo

Votre télécommande peut être programmée de façon à contrôler d'autres appareils audio, tels qu'un téléviseur, un magnétoscope, un enregistreur vidéo numérique ou un récepteur câble/satellite, en saisissant un code d'appareil lors du mode de configuration.

- **Si vous connaissez le code de l'appareil, suivez les instructions de la section « Saisie directe d'un code d'appareil »** ci-dessous. Les codes d'appareils sont répertoriés dans la dernière section de cette notice d'utilisation et dans les options du sous-menu Télécommande du menu Système.
- **Si vous ne trouvez pas le code d'un appareil et souhaitez que le système le recherche**, reportez-vous à la section « Recherche d'un code d'appareil » page 31.
- **Si vous souhaitez vérifier le code saisi pour un appareil audio**, reportez-vous à la section « Vérification du code d'un appareil » page 33.
- **Pour rétablir la configuration précédente**, maintenez le bouton **TV** enfoncé jusqu'à ce que le voyant de la télécommande s'allume (environ 5 secondes). Tapez 977 avec la télécommande.
- **Pour rétablir la configuration précédente**, maintenez le bouton **TV** enfoncé jusqu'à ce que le voyant de la télécommande s'allume (environ 5 secondes). Tapez 981 avec la télécommande.

♪ **Remarque** : Plusieurs codes peuvent fonctionner avec un produit particulier. Si vous remarquez un mauvais fonctionnement (pas de réponse ou fonctions limitées) après avoir programmé la télécommande, essayez un autre code.

♪ **Remarque** : La LED d'état de la télécommande clignote rapidement huit fois si vous appuyez sur une touche non valide ou si vous saisissez un code d'appareil indisponible. Attendez sept secondes pour que l'erreur soit effacée, puis recommencez.

### Saisie directe d'un code d'appareil

Les codes d'appareils sont répertoriés à la fin de cette notice d'utilisation et dans les options du sous-menu Télécommande du menu Système. Si vous connaissez le code de l'appareil, procédez comme suit.

#### Pour programmer votre télécommande afin de contrôler votre téléviseur

1. Allumez le système 3•2•1 et la télévision.
2. Appuyez sur la touche **TV** et maintenez-la enfoncée jusqu'à ce que la LED d'état s'allume (environ cinq secondes).
3. Sur le pavé numérique de la télécommande, saisissez le code à quatre chiffres correspondant à votre téléviseur. La LED s'éteint temporairement lorsque vous appuyez sur chaque touche.
4. Vérifiez que la LED s'éteint une fois le code saisi. Si la LED clignote, le code n'est pas valide. Réessayez.
5. Dirigez la télécommande vers votre téléviseur et appuyez sur la touche **TV On-Off**. Si votre téléviseur ne répond pas, recommencez à partir de l'étape 2 et essayez d'autres codes. En cas de nouvel échec, reportez-vous à la section « Recherche d'un code d'appareil » page 31.

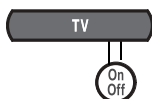

♪ **Remarque** : Après avoir programmé la télécommande pour contrôler les périphériques audio/vidéo à partir du menu System, appuyez une fois sur le bouton System pour parcourir les options de ce menu.

### Pour programmer votre télécommande afin de contrôler votre récepteur câble/satellite

CBL·SAT

1. Allumez le système 3•2•1 et le terminal câble/satellite.
2. Appuyez sur la touche **CBL·SAT** et maintenez-la enfoncée jusqu'à ce que la LED de télécommande s'allume (environ cinq secondes).
3. Sur le pavé numérique de la télécommande, saisissez le code à quatre chiffres correspondant à votre récepteur câble/satellite. La LED s'éteint temporairement lorsque vous appuyez sur chaque touche.
4. Vérifiez que la LED s'éteint une fois le code saisi. Si la LED clignote, le code n'est pas valide. Réessayez.
5. Dirigez la télécommande vers votre récepteur câble/satellite et appuyez sur la touche **CBL·SAT On-Off**. Si votre récepteur câble/satellite ne répond pas, recommencez à partir de l'étape 2 et essayez d'autres codes. En cas de nouvel échec, reportez-vous à la section « Recherche d'un code d'appareil » page 31.



### Pour programmer la télécommande afin de contrôler votre magnétoscope ou votre enregistreur vidéo numérique (tel qu'un modèle Tivo ou Replay TV)

AUX

1. Activez le système 3•2•1 et votre magnétoscope (ou votre enregistreur vidéo numérique).
2. Appuyez sur la touche **AUX** et maintenez-la enfoncée jusqu'à ce que la LED d'état s'allume (environ cinq secondes).
3. Sur le pavé numérique de la télécommande, saisissez le code à quatre chiffres correspondant à votre magnétoscope ou à votre enregistreur vidéo numérique. La LED s'éteint temporairement lorsque vous appuyez sur chaque touche.
4. Vérifiez que la LED s'éteint une fois le code saisi. Si la LED clignote, le code n'est pas valide. Réessayez.
5. Dirigez la télécommande vers votre magnétoscope ou votre enregistreur vidéo numérique et appuyez sur la touche **AUX On-Off**. Si votre magnétoscope ou votre enregistreur vidéo numérique ne répond pas, recommencez à partir de l'étape 2 et essayez d'autres codes. En cas de nouvel échec, reportez-vous à la section « Recherche d'un code d'appareil » page 31.



### Recherche d'un code d'appareil

Utilisez cette méthode si vous ne connaissez pas le code d'un appareil particulier.

🎵 **Remarque :** Cette procédure est très longue. Utilisez-la en dernier recours.

### Pour programmer votre télécommande afin de contrôler votre téléviseur

TV

1. Allumez le système 3•2•1 et la télévision.
2. Appuyez sur la touche **TV** et maintenez-la enfoncée jusqu'à ce que la LED d'état s'allume (environ 5 secondes).
3. Vous pouvez également appuyer sur les touches **Channel ▲** et **TV On-Off** jusqu'à ce que le téléviseur soit désactivé.

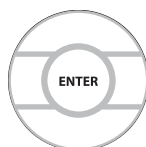
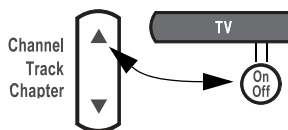

4. Appuyez sur **Enter**. Vérifiez que la LED de la télécommande s'éteint.

## COMMANDES ET INDICATEURS DU SYSTÈME

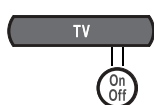

- Dirigez la télécommande vers votre téléviseur et appuyez sur la touche **TV On-Off**. Si votre téléviseur ne répond pas, recommencez à partir de l'étape 2 et essayez de nouveau.

**Pour programmer votre télécommande afin de contrôler votre récepteur câble/satellite**

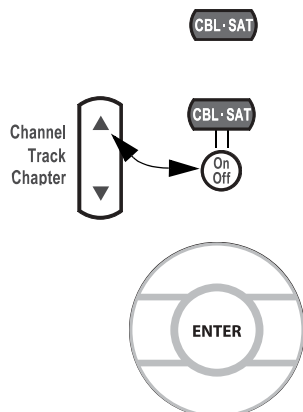

- Allumez le système 3•2•1 et le terminal câble/satellite.
- Appuyez sur la touche **CBL·SAT** et maintenez-la enfoncée jusqu'à ce que la LED de télécommande s'allume (environ cinq secondes).
- Vous pouvez également appuyer sur les touches **Channel ▲** et **CBL·SAT On-Off** jusqu'à ce que le récepteur câble/satellite soit désactivé.

- Appuyez sur **Enter**. Vérifiez que la LED de la télécommande s'éteint.



- Dirigez la télécommande vers votre récepteur câble/satellite et appuyez sur la touche **CBL·SAT On-Off**. Si votre récepteur câble/satellite ne répond pas, recommencez à partir de l'étape 2 et essayez de nouveau.

**Pour programmer la télécommande afin de contrôler votre magnétoscope ou votre enregistreur vidéo numérique (tel qu'un modèle Tivo ou Replay TV)**

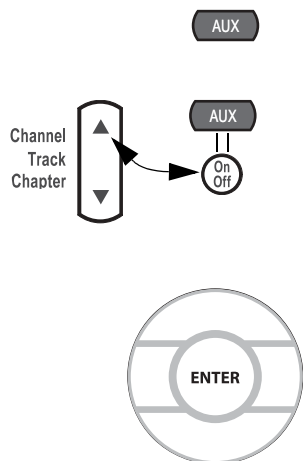

- Activez le système 3•2•1 et votre magnétoscope (ou votre enregistreur vidéo numérique).
- Appuyez sur la touche **AUX** et maintenez-la enfoncée jusqu'à ce que la LED d'état s'allume (environ 5 secondes).
- Vous pouvez également appuyer sur les touches **Channel ▲** et **AUX On-Off** jusqu'à ce que votre magnétoscope ou votre enregistreur vidéo numérique soit désactivé.

- Appuyez sur **Enter**. Vérifiez que la LED de la télécommande s'éteint.

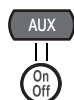

- Dirigez la télécommande vers votre magnétoscope ou votre enregistreur vidéo numérique et appuyez sur les touches **AUX On-Off**. Si votre magnétoscope ou enregistreur vidéo numérique ne répond pas, recommencez à partir de l'étape 2 et essayez de nouveau.



### Vérification du code d'un appareil

Si vous avez besoin de connaître le code utilisé par la télécommande pour un appareil audio particulier, procédez comme suit :



1. Appuyez sur une touche de sélection d'une source (**TV**, **CBL•SAT** ou **AUX**) et maintenez-la enfoncée jusqu'à ce que la LED de la télécommande s'allume (environ 5 secondes)
2. Appuyez sur la touche **Info**.
3. Appuyez sur la touche **1** de la télécommande et comptez combien de fois la LED s'allume (une longue période d'extinction de la LED correspond au chiffre zéro). Il s'agit du premier chiffre.
4. Appuyez sur la touche **2** de la télécommande et comptez combien de fois la LED s'allume (une longue période d'extinction de la LED correspond au chiffre zéro). Il s'agit du deuxième chiffre.
5. Appuyez sur la touche **3** de la télécommande et comptez combien de fois la LED s'allume (une longue période d'extinction de la LED correspond au chiffre zéro). Il s'agit du troisième chiffre.
6. Appuyez sur la touche **4** de la télécommande et comptez combien de fois la LED s'allume (une longue période d'extinction de la LED correspond au chiffre zéro). Il s'agit du quatrième chiffre.



7. Appuyez sur **Exit**.

### Modification de l'appareil qui effectue la sélection des chaînes de télévision par défaut

Votre télécommande est pré-réglée en usine pour sélectionner les chaînes TV à l'aide du téléviseur lorsque cette source est sélectionnée. Si vous préférez que la sélection des chaînes s'effectue à partir du magnétoscope ou du récepteur câble/satellite, vous pouvez modifier le réglage de votre télécommande.

Pour changer l'appareil qui effectue la sélection des chaînes de télévision par défaut :



1. Appuyez sur la touche **Previous** de la télécommande **3•2•1** et maintenez-la enfoncée. La diode d'état de la télécommande s'allume et clignote une fois pour confirmer que l'appareil de changement de chaîne est le téléviseur (réglage par défaut), deux fois si c'est le récepteur CBL-SAT, ou trois fois pour l'appareil connecté à la prise AUX.
2. Lorsque la diode cesse de clignoter, appuyez sur la touche de sélection de la source (**TV**, **CBL•SAT** ou **AUX**) correspondant à l'appareil que vous souhaitez utiliser pour sélectionner les chaînes.
3. Appuyez sur la touche **Exit** de la télécommande **3•2•1**.



Pour confirmer cette programmation, appuyez sur la touche **Previous** de la télécommande **3•2•1** et maintenez-la enfoncée. Comptez le nombre de clignotements. Si la modification a bien été effectuée, appuyez sur **Exit**. Dans le cas contraire, répétez les étapes 2 et 3.

## Media center

Le media center comporte un panneau de commandes sur le dessus, un écran d'affichage qui indique l'état du système et un tiroir disque qui s'ouvre à l'avant de la console.

### Panneau de commandes

Le media center comporte six touches sur le panneau de commandes situé sur le dessus. Les fonctions proposées sont les mêmes que celles de la télécommande.

**Figure 21**

Commandes du media center

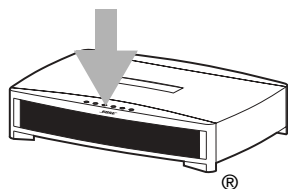

**On-Off**



Active et désactive le système.

**Source**



Sélectionne alternativement les différentes sources disponibles.

**- Volume +**



Augmente ou diminue le niveau du volume.

**Enter**



- Permet de naviguer dans les menus.
- Sélectionne la prochaine station FM/AM pré réglée.

**Eject**



Ouvre ou ferme le tiroir disque.

🎵 **Remarque :** Si vous sélectionnez une autre source en appuyant sur la touche **Source**, vous devez appuyer sur la touche correspondant à cette nouvelle source sur la télécommande afin de pouvoir la contrôler à l'aide de la télécommande.

### Indicateurs de l'écran

Lorsque le système est sous tension, l'écran du media center s'allume pour indiquer l'état du système. Tous les éléments ci-dessous ne s'affichent pas en même temps (Figure 22). L'affichage de l'écran change en fonction des réglages et des sélections que vous effectuez.

**Figure 22**

Exemple d'affichage de l'écran du media center

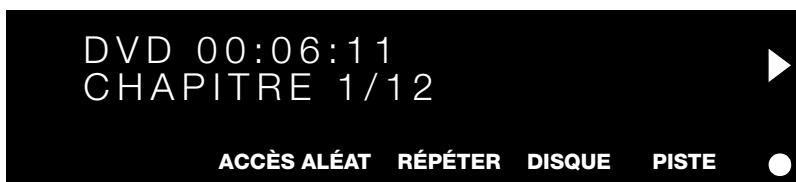

S'allume pour indiquer que le mode de lecture aléatoire est sélectionné pour le disque en cours de lecture.

S'allume pour indiquer que le mode de répétition est sélectionné pour la piste ou le disque en cours de lecture.

S'allume pour indiquer que le mode de répétition du disque ou le mode de répétition en accès aléatoire du disque est sélectionné.

S'allume pour indiquer que le mode de répétition de la piste est sélectionné.

S'allume pour indiquer qu'un disque est en cours de lecture.

S'allume brièvement à la réception d'un signal de la télécommande.

## Activation et désactivation du système

### **Pour activer ou désactiver le système :**

- Dirigez la télécommande 3•2•1 vers le media center et appuyez sur **On/Off**.  
OU

- Appuyez sur la touche **On-Off** située au-dessus du media center.

### **Pour activer ou désactiver le système en sélectionnant une source :**

- Appuyez sur la touche **CD•DVD, FM•AM, TV, CBL•SAT** ou **AUX** de la télécommande 3•2•1.

♪ **Remarque :** Votre télécommande 3•2•1 peut être configurée de façon à contrôler d'autres appareils audio, tels qu'un téléviseur, un magnétoscope ou un récepteur câble/satellite. Pour toutes instructions, reportez-vous à la section « Programmation de la télécommande pour contrôler d'autres appareils audio/vidéo » page 30.

## Lecture de DVD vidéo

### **Avant de lire un DVD pour la première fois :**

- Familiarisez-vous avec la télécommande 3•2•1. Reportez-vous à la section « Télécommande » page 26.
- Assurez-vous de bien savoir comment sélectionner les différentes entrées vidéo disponibles sur votre téléviseur. Pour visionner un DVD vidéo, vous devrez sélectionner sur votre téléviseur l'entrée vidéo connectée à la sortie vidéo correspondante du media center 3•2•1 (reportez-vous à la section « Connexion du téléviseur au media center » page 15).
- Si vous ne parvenez pas à sélectionner l'entrée vidéo appropriée sur votre téléviseur, consultez la notice d'utilisation de votre poste de télévision.
- Veillez à visionner au préalable le DVD de configuration du système 3•2•1, afin de vérifier les connexions et de vous assurer que les performances acoustiques sont optimales.

1. Mettez votre téléviseur sous tension.
2. Sur la télécommande 3•2•1, appuyez sur **CD•DVD** afin d'activer le système 3•2•1 en sélectionnant la source CD/DVD.
3. Sur le panneau de commandes du media center, appuyez sur **Eject** pour ouvrir le tiroir disque.
4. Placez le DVD dans le tiroir disque.
5. Appuyez de nouveau sur **Eject** pour fermer le tiroir disque.

La lecture du DVD démarre automatiquement. Dans le cas contraire, appuyez sur la touche **Play** de la télécommande 3•2•1.

♪ **Remarque :** Les DVD ne présentent pas tous les mêmes caractéristiques. Vous pouvez par exemple choisir d'afficher les sous-titres d'un film uniquement si le DVD en propose.

Lors de la lecture d'un DVD vidéo, le temps de lecture écoulé et le numéro du chapitre s'affichent sur l'écran d'affichage du media center.

**Figure 23**

Exemple d'affichage pour un DVD vidéo

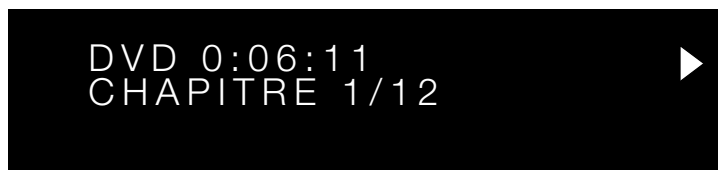

### Fonctionnement de base du lecteur DVD



- Appuyez sur **Pause** pour mettre un film sur pause.



- Appuyez de nouveau sur **Pause** ou appuyez sur **Play** pour reprendre la lecture d'une sélection mise sur pause.



- Utilisez la touche Stop (■) pour interrompre la lecture d'un film.
  - Appuyez une fois sur ■ pour interrompre la lecture du film. Le système mémorise l'emplacement auquel la lecture du film a été interrompue. Appuyez sur **Play** pour reprendre la lecture à partir de l'emplacement auquel elle a été interrompue.
- OU
- Appuyez deux fois sur ■. La lecture est interrompue et le système retourne au début du disque. Appuyez sur **Play** pour redémarrer la lecture.

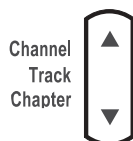

- Appuyez sur **Chapter** ▲ pour passer au chapitre suivant du DVD en cours de lecture. Appuyez sur **Chapter** ▼ pour passer au chapitre précédent.



- Appuyez une fois sur **Repeat** pour accéder au mode RÉPÉTER CHAPITRE.
- Appuyez de nouveau sur **Repeat** pour accéder au mode RÉPÉTER TITRE.
- Appuyez de nouveau sur **Repeat** pour désactiver la fonction de répétition (RÉPÉTER INACTIF).



- Appuyez sur ◀◀ pour parcourir le DVD en cours de lecture en mode retour rapide. Appuyez sur ▶▶ pour parcourir le DVD en mode avance rapide.

**Eject**



- Appuyez sur la touche **Eject** du media center afin de stopper la lecture d'un disque et d'ouvrir le tiroir disque.

🎵 **Remarque** : Pour plus d'informations sur la modification des paramètres de la source DVD, reportez-vous à la section « Menu de configuration DVD » page 43.

### Restrictions d'accès aux DVD vidéo

Le menu Verrouillage DVD vous permet de restreindre l'accès aux DVD vidéo susceptibles d'être inappropriés pour certains membres de votre famille. Pour accéder au menu Verrouillage DVD, appuyez sur la touche **System** de la télécommande. Cette fonction vous permet de définir des mots de passe pour accéder aux films ayant une classification particulière. Pour obtenir des informations sur l'utilisation du menu Verrouillage DVD, reportez-vous à la section « Options de verrouillage DVD » page 51.

## Lecture de CD audio



1. Sur la télécommande 3•2•1, appuyez sur **CD•DVD** afin d'activer le système 3•2•1 en sélectionnant la source CD/DVD.

**Eject**



2. Sur le panneau de commandes du media center, appuyez sur **Eject** pour ouvrir le tiroir disque.

3. Placez le **CD** dans le tiroir disque.

**Eject**



4. Appuyez de nouveau sur **Eject** pour fermer le tiroir disque.



5. La lecture du CD audio démarre automatiquement. Dans le cas contraire, appuyez sur la touche **Play** de la télécommande 3•2•1.

### Fonctionnement de base du lecteur CD



- Appuyez sur **Pause** pour mettre un CD audio sur pause.



- Appuyez de nouveau sur **Pause** ou appuyez sur **Play** pour reprendre la lecture d'un CD mis sur pause.



- Appuyez sur **■** pour arrêter la lecture d'un CD audio.



- Appuyez sur **Track ▲** pour passer à la piste suivante du CD en cours de lecture. Appuyez sur **Track ▼** pour passer à la piste précédente.



- Appuyez sur **Track ►►** pour passer à la piste précédente.
- Durant les deux premières secondes de lecture, appuyez sur la touche **Seek ◀◀** pour passer à la piste précédente. Après 2 secondes de lecture, maintenez enfoncée la touche **Seek ◀◀** pour revenir au début de la piste en cours de lecture.
- Maintenez enfoncée la touche **Seek ◀◀** ou **Seek ►►** pour reculer ou avancer au sein d'une piste.



- Appuyez une fois sur **Repeat** pour accéder au mode RÉPÉTER PISTE. Appuyez de nouveau sur **Repeat** pour accéder au mode RÉPÉTER DISQUE. Appuyez de nouveau sur **Repeat** pour désactiver les fonctions de répétition (RÉPÉTER INACTIF).



- Appuyez une fois sur **Shuffle** pour accéder au mode ACCÈS ALÉAT DISQUE. Appuyez de nouveau sur **Shuffle** pour désactiver le mode de lecture aléatoire (ACCÈS ALÉAT INACTIF).

🎵 **Remarque :** Pour plus d'informations sur la modification des paramètres de la source CD, reportez-vous à la section « Menu de configuration CD » page 42.

🎵 **Remarque :** Lors de la lecture d'un CD MP3, la touche **Info** permet d'afficher ou d'effacer les informations sur l'artiste et le titre apparaissant sur l'écran d'affichage du media center.

## Écouter une station radio FM/AM



Sur la télécommande 3•2•1, appuyez sur la touche **FM•AM**. Si le système était éteint, il s'active et sélectionne la dernière station radio écoutée.

### Sélection d'une station

Pour sélectionner une station radio, procédez de l'une des manières indiquées ci-dessous :

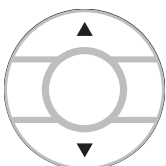

- Appuyez sur **FM•AM** pour passer de la bande FM à la bande AM et inversement.
- Appuyez sur **Tune ▲** pour accéder aux fréquences supérieures de la bande sélectionnée. Appuyez sur **Tune ▼** pour accéder aux fréquences inférieures de la bande sélectionnée.



- Appuyez sur **Seek ◀◀** pour accéder à la station précédente. Appuyez sur **Seek ▶▶** pour accéder à la station suivante disponible. Appuyez sur cette touche et maintenez-la enfoncée pour parcourir rapidement la bande sélectionnée. Relâchez votre pression pour arrêter la recherche à la prochaine station disponible. Pour arrêter la recherche à tout moment, appuyez brièvement sur la touche **Seek ◀◀** ou **Seek ▶▶**. Pour relancer la recherche sans maintenir la touche **Seek** enfoncée, appuyez à nouveau brièvement sur la touche **Seek ◀◀** ou **Seek ▶▶** dès la fin de la première opération de recherche.

OU

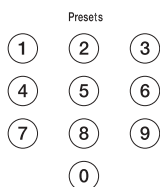

- Appuyez sur le numéro correspondant à une station pré réglée sur le pavé numérique.

🎵 **Remarque :** Pour plus d'informations sur la modification des paramètres de la source FM/AM, reportez-vous à la section « Menu de configuration du tuner FM•AM » page 42.

### Mémorisation de stations pré réglées

Vous pouvez mémoriser jusqu'à 20 stations AM et 20 stations FM à l'aide de votre télécommande 3•2•1. Vous pouvez ainsi sélectionner rapidement vos stations favorites.

1. Sélectionnez votre station favorite.
2. Mémorisez la station en lui affectant un numéro de pré réglage.
  - Pour les numéros compris entre 1 et 9, appuyez sur la touche appropriée du pavé numérique et maintenez-la enfoncée. Pour les numéros compris entre 10 et 20, appuyez sur le premier chiffre, puis appuyez immédiatement sur le second chiffre et maintenez la touche enfoncée.
  - Vous pouvez également appuyer sur la touche **Enter** du media center pour enregistrer la station sélectionnée sur le premier numéro de pré réglage disponible.

Le nouveau numéro de pré réglage s'affiche brièvement à l'écran du media center.

🎵 **Remarque :** L'attribution d'un numéro de pré réglage à une station remplace automatiquement toute attribution précédente de ce numéro.

### **Suppression d'un préréglage**

1. Activez la station préréglée.
2. Appuyez sur la touche **0** de la télécommande et maintenez-la enfoncée jusqu'à ce que le media center affiche un message indiquant que le préréglage a été effacé.

### **Lecture d'autres sources**

Activez l'un des appareils connectés au media center à l'aide de la télécommande de cet élément ou des touches situées sur son panneau avant. Sur la télécommande du système 3•2•1 série II ou 3•2•1 GS :

- Appuyez sur la touche **TV, CBL•SAT** ou **AUX** de la télécommande du système 3•2•1 ou 3•2•1 GS pour activer le système et sélectionner la source audio correspondant à cet élément. Assurez-vous qu'une cassette ou un disque est bien inséré dans le lecteur, le cas échéant.
- Utilisez les flèches de **Volume** de la télécommande ou du media center pour augmenter ou diminuer le volume du système.

### **Utilisation de la minuterie**

Le système comporte une minuterie qui peut être configurée afin que le système s'éteigne automatiquement après 10 à 90 minutes d'écoute de l'une des sources. Vous pouvez accéder à cette minuterie à l'aide du menu Configuration. Reportez-vous à la section « Modification de la configuration des sources » page 40.

 **Remarque :** La minuterie ne permet pas de mettre le téléviseur ou tout autre appareil audio hors tension.

# MODIFICATION DE LA CONFIGURATION DES SOURCES

## Utilisation des menus de configuration

Lorsque vous regardez une vidéo ou que vous écoutez de la musique, vous pouvez effectuer de rapides ajustements qui vous permettent de mieux profiter de votre système. Pour ce faire, chaque source du système possède son propre menu Configuration, qui comporte les fonctions appropriées à la source sélectionnée.

### Pour afficher les menus de configuration

Vous pouvez afficher le menu Configuration de chaque source sur l'écran de votre téléviseur (Figure 24) et sur l'écran d'affichage du media center (Figure 25).

1. Activez votre téléviseur et sélectionnez l'entrée TV correspondant à votre système 3•2•1.
2. Appuyez sur une touche de sélection de source sur la télécommande 3•2•1.
3. Appuyez sur la touche **Settings** afin d'afficher le menu Configuration correspondant à la source sélectionnée.

Si la liste des éléments du menu est trop longue pour s'afficher entièrement à l'écran, une petite flèche vers le haut ou vers le bas vous indique que vous devez faire défiler le menu afin d'afficher les autres éléments.

4. Appuyez sur **Exit** pour quitter le menu Configuration.

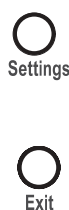

**Figure 24**

Exemple d'affichage du menu Configuration sur l'écran du téléviseur

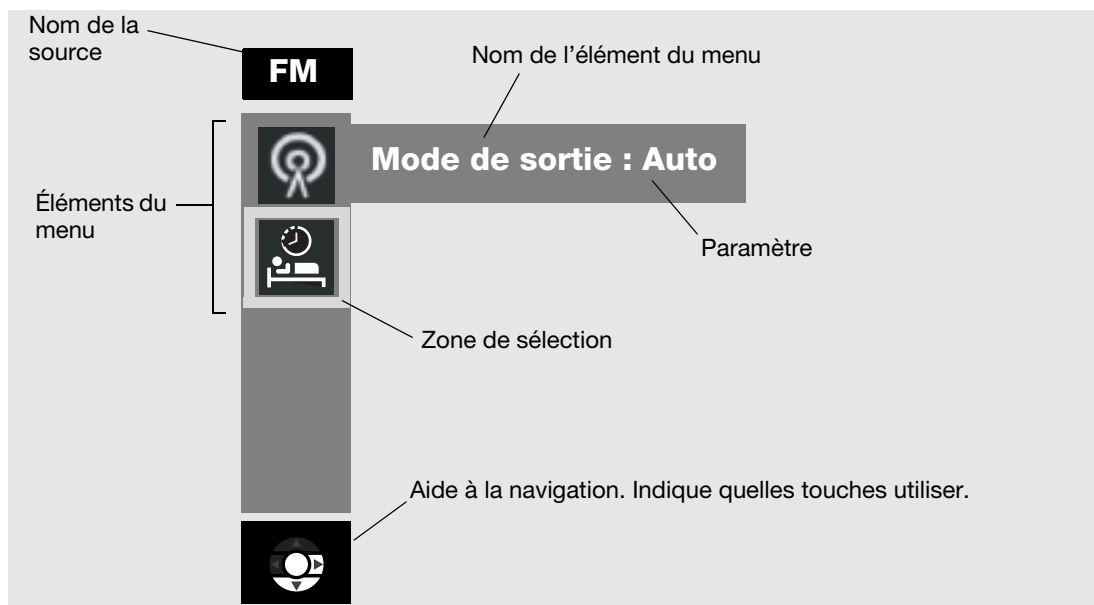

🎵 **Remarque :** Toutes les modifications effectuées dans le menu Configuration affiché sur l'écran du téléviseur apparaîtront également sur l'écran d'affichage du media center.

Sur l'écran d'affichage du media center, les éléments de menu apparaissent et disparaissent lorsque vous utilisez les touches de défilement vers le haut (▲) et vers le bas (▼) de la télécommande.

**Figure 25**

Exemple d'affichage du menu Configuration sur l'écran du media center





### Pour effectuer des modifications dans les menus de configuration

Que vous utilisiez l'écran du téléviseur ou celui du media center pour modifier les paramètres, les mêmes instructions s'appliquent.

Vous pouvez également appliquer la procédure précédente pour rétablir les réglages d'origine (par défaut). Procédez ainsi si le résultat de la modification apportée ne vous convient pas ou si vous avez accidentellement apporté une modification non souhaitée. Les réglages par défaut pour chaque source sont indiqués dans les tableaux de menu figurant sur les pages suivantes.

1. Activez votre téléviseur et sélectionnez l'entrée TV correspondant à votre système 3•2•1.
2. Appuyez sur une touche de sélection de source sur la télécommande 3•2•1.
3. Appuyez sur la touche **Settings** afin d'afficher le menu Configuration correspondant à la source sélectionnée.
4. À l'aide des flèches vers le bas (▼) et vers le haut (▲), sélectionnez l'élément de menu que vous souhaitez modifier.
5. Appuyez sur la flèche vers la droite (►) pour sélectionner le paramètre de l'élément de menu.
6. Appuyez sur les flèches vers le haut (▲) ou vers le bas (▼) pour modifier le paramètre.
7. Appuyez sur **Enter** ou sur la flèche vers la gauche (◀) pour mémoriser le paramètre choisi.
8. Appuyez sur **Exit** pour quitter le menu Configuration.



La Figure 26 illustre la modification du mode de sortie du tuner FM afin de changer le paramètre Auto en Stéréo.

**Figure 26**



Modification du mode de sortie du tuner FM



🎵 **Remarque :** Pour rétablir les réglages par défaut de toutes les fonctions, choisissez l'option **Restauration des réglages d'usine** dans le menu **Système**, dans les options **Media Center**. Cette option restaure tous les réglages d'usine par défaut pour la source. Elle restaure également le paramètre **Traitement audio** sur **Automatique** (dans la catégorie Audio du menu **Système**).



## Menu de configuration du tuner FM•AM

Pour afficher le menu Configuration du tuner FM/AM, appuyez sur la touche **FM•AM** de la télécommande. Appuyez ensuite sur **Settings**. Appuyez sur **Exit** pour effacer le menu de l'écran.

	<i>Nom</i>	<i>Paramètres</i>	<i>Réglage par défaut</i>	<i>Description</i>
	Mode de sortie (uniquement en FM)	Auto, Stéréo, Mono	Auto	Permet d'écouter en stéréo ou en mono des programmes diffusés en stéréo.
	Infos RDS (uniquement en FM et sur certains systèmes)	Inactif, Actif	Inactif	Permet d'afficher des informations sur la station et le programme diffusé (fournies par le système RDS, Radio Data System).
	Minuterie sommeil	Inactive, 10 à 90 minutes	Inactif	Met le système hors tension une fois écoulé le délai choisi. Choisissez Inactive pour désactiver la minuterie.











## Menu de configuration CD

Pour afficher le menu de configuration CD, appuyez sur la touche **CD•DVD** de la télécommande lors de la lecture d'un CD. Appuyez ensuite sur **Settings**. Appuyez sur **Exit** pour effacer le menu de l'écran.

	<i>Nom</i>	<i>Paramètres</i>	<i>Réglage par défaut</i>	<i>Description</i>
	Piste	__ sur __		Permet de sélectionner une piste du disque en cours de lecture.
	Minuterie sommeil	Inactive, 10 à 90 minutes	Inactif	Met le système hors tension une fois écoulé le délai choisi. Choisissez Inactive pour désactiver la minuterie.

## Menu de configuration DVD

Pour afficher le menu de configuration DVD, appuyez sur la touche **CD•DVD** de la télécommande lors de la lecture d'un DVD vidéo. Appuyez ensuite sur la touche **Settings**. Appuyez sur **Exit** pour effacer le menu de l'écran.





	Nom	Paramètres	Réglage par défaut	Description
	Égalisation cinéma*	Actif, Inactif	Actif	Optimise la balance des graves et des aigus pour les films.
	Compression de niveau*	Actif, Inactif	Actif	Ajuste le volume pour maintenir l'intelligibilité des dialogues. Empêche certains sons de recouvrir les autres.
	Décodage mono*	Actif, Inactif	Actif	Active les circuits de décodage mono Videostage® 5 afin de traiter le son mono (son sur un canal) pour l'adapter à votre système.
	Time (Heure)	_: _	0:00	Affiche la durée écoulée du DVD en cours de lecture. Permet également d'accéder à un moment spécifique du film en saisissant une nouvelle valeur de temps.
	Titre	__ sur __		Permet de sélectionner un titre du DVD en cours de lecture selon le numéro spécifié. Certains DVD ne permettent pas l'accès direct aux titres.
	Chapitre	_____		Permet de sélectionner un chapitre du DVD en cours de lecture selon le numéro spécifié. Certains DVD ne permettent pas l'accès direct aux chapitres.
	Piste audio	Dépend du disque		Permet de choisir une des pistes audio disponibles sur le disque en cours de lecture.
	Langue de sous-titrage	Dépend du disque		Permet de sélectionner l'une de langues de sous-titrage disponibles (uniquement si le disque en propose).
	Angle de caméra	1 sur ____		Permet de sélectionner l'un des angles de caméra disponibles (uniquement si le disque en propose).
	Répéter AB	A, B		Répète une section du DVD, après définition des points de début et de fin. Pour commencer : <ol style="list-style-type: none"> <li>1. Avancez ou reculez vers l'endroit du DVD où vous voulez que la section commence.</li> <li>2. Appuyez sur <b>Enter</b>.</li> <li>3. Rendez-vous à l'endroit où vous voulez qu'elle se termine.</li> <li>4. Appuyez sur <b>Enter</b>.</li> </ol> Se répète jusqu'à ce que vous appuyiez sur la touche <b>Settings</b> .
	Minuterie sommeil	Inactive, 10 à 90 minutes	Inactif	Met le système hors tension une fois écoulé le délai choisi. Choisissez Inactive pour désactiver la minuterie.

\*Disponible uniquement lorsque le paramètre Traitement audio est défini sur Réglage utilisateur. Reportez-vous à la section « Options audio » page 47 pour plus d'informations.

## Menu de configuration TV, CBL•SAT et AUX

Les réglages ci-dessous affectent les programmes de télévision, même si la source est VCR, CBL•SAT ou AUX. Ces sources ne disposent pas de menus distincts.

Les éléments Égalisation cinéma, Compression de niveau et Décodage mono apparaissent dans le menu uniquement si le paramètre **Traitement audio** est défini sur **Réglage utilisateur**. Le paramètre Traitement audio se trouve dans le menu Système, dans la catégorie Audio.

	<i>Nom</i>	<i>Paramètres</i>	<i>Réglage par défaut</i>	<i>Description</i>
	Égalisation cinéma*	Actif, Inactif	Actif	Optimise la balance des graves et des aigus pour les films.
	Compression de niveau*	Actif, Inactif	Actif	Ajuste le volume pour maintenir l'intelligibilité des dialogues. Empêche certains sons de recouvrir les autres.
	Décodage mono*	Actif, Inactif	Actif	Active les circuits de décodage mono Videostage® 5 afin de traiter le son mono (son sur un canal) pour l'adapter à votre système.
	Dolby Digital 1+1**	1, 2, Les Deux	1	Lit le contenu audio de la piste sonore sélectionnée. Le contenu de la deuxième piste sonore peut correspondre à une autre langue, par exemple.
	Minuterie sommeil	Inactive, 10 à 90 minutes	Inactif	Met le système hors tension une fois écoulé le délai choisi. Choisissez Inactive pour désactiver la minuterie.

\*Disponible uniquement lorsque le paramètre Traitement audio est défini sur Réglage utilisateur. Reportez-vous à la section « Options audio » page 47 pour plus d'informations.

\*\* Disponible uniquement lorsqu'un signal Dolby Digital 1+1 est détecté.

# MODIFICATION DES OPTIONS DU SYSTÈME

## Utilisation du menu Système

Les modifications apportées aux options du système sont généralement apportées une fois pour toutes. Si votre système fonctionne comme vous le souhaitez, il est inutile d'y apporter des changements. Dans certains cas, toutefois, des changements sont requis pour rendre le système entièrement compatible avec les options d'installation sélectionnées,

### Pour afficher le menu Système

Contrairement aux menus de configuration des sources, le menu Système s'affiche uniquement sur l'écran de votre téléviseur.

1. Activez votre téléviseur et sélectionnez l'entrée TV correspondant à votre système 3•2•1.
2. Appuyez sur la touche **System** de la télécommande 3•2•1. Le menu Système s'affiche. La catégorie Audio est sélectionnée et présente la liste des options audio modifiables.
3. Appuyez sur **Exit** pour quitter le menu Système.



🎵 **Remarque :** Le fait d'accéder au menu Système entraîne la mise sur pause de tout DVD ou CD vidéo en cours de lecture.

**Figure 27**

Exemple de menu Système présentant les options Audio

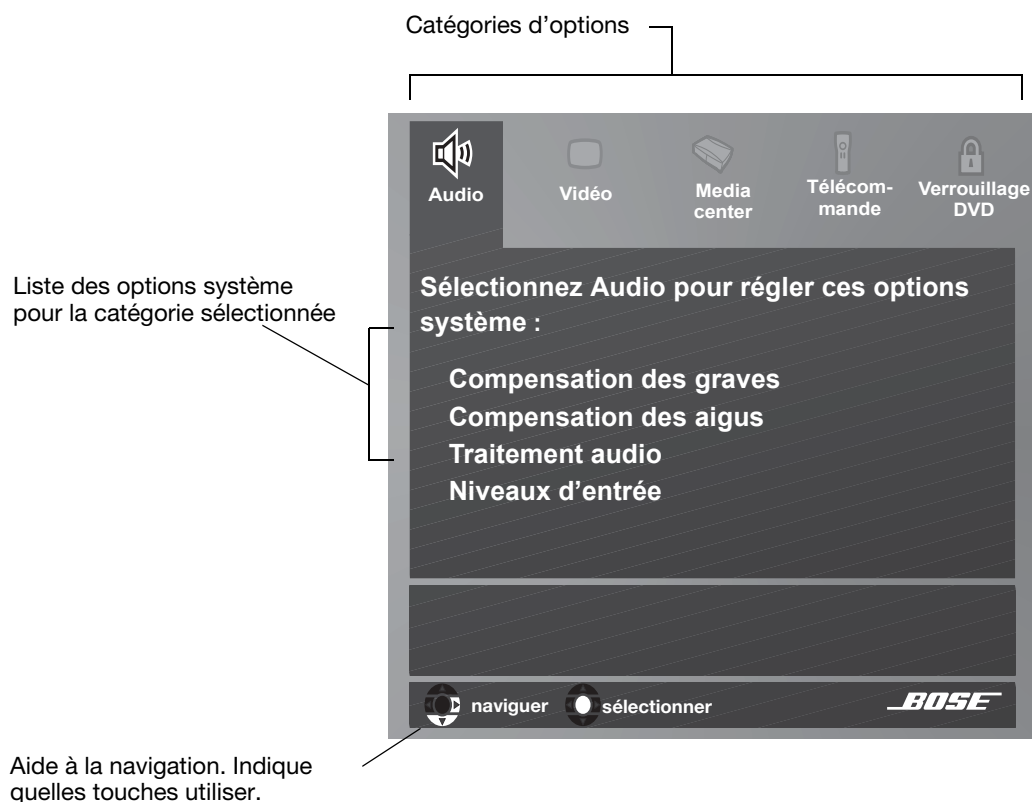

**Pour modifier des options système**

Apporter des modifications aux options système dans ce menu est un processus similaire à la modification des réglages d'une source.

1. Activez votre téléviseur et sélectionnez l'entrée TV correspondant à votre système 3•2•1.
2. Appuyez sur la touche **System** de la télécommande 3•2•1.
3. À l'aide des flèches de direction droite (▶) et gauche (◀), sélectionnez l'une des catégories d'options (Audio, Vidéo, Media center, Télécommande ou Verrouillage DVD).
4. Appuyez sur **Enter** ou sur la flèche vers le bas (▼) pour sélectionner une catégorie d'options.
5. À l'aide des flèches vers le bas (▼) et vers le haut (▲), sélectionnez l'option système que vous souhaitez modifier.
6. Appuyez sur la flèche vers la droite (▶) pour afficher les paramètres de l'option système.
7. Appuyez sur les flèches vers le haut (▲) ou vers le bas (▼) pour modifier le paramètre.
8. Appuyez sur **Enter** ou sur la flèche vers la gauche (◀) pour mémoriser le paramètre choisi.
9. Appuyez sur **Exit** pour quitter le menu Système.



## Options audio

Les options audio affectent le son délivré par le système.

🎵 **Remarque :** Il peut être utile d'écouter une source audio lors de la modification des options audio. Certains changements sont immédiatement perceptibles et donc utiles pour régler précisément vos sélections.

**Figure 28**

Options système de la catégorie Audio



	<b>Paramètres</b>	<b>Description</b>
<b>Compensation des graves</b>	0 [par défaut] - 14 à + 14 :	Reproduction normale des basses fréquences. Reproduction des basses fréquences réduite (-) ou augmentée (+).
<b>Compensation des aigus</b>	0 [par défaut] - 14 à + 14 :	Reproduction normale des hautes fréquences. Reproduction des hautes fréquences réduite (-) ou augmentée (+).
<b>Traitement audio</b>	Automatique [par défaut] Personnalisé	Traitement Bose® standard appliqué. Options de traitement (Égalisation cinéma, Compression de niveau, Décodage mono) disponibles dans les menus de configuration des sources.
<b>Niveaux d'entrée :</b> <b>Niveau d'entrée analogique TV</b> <b>Niveau d'entrée numérique TV</b> <b>Niveau d'entrée analogique CBL•SAT</b> <b>Niveau d'entrée analogique CBL•SAT</b> <b>Niveau d'entrée analogique AUX</b> <b>Niveau d'entrée numérique AUX</b>	Normal [par défaut] -6, -3, +3, +6	Niveau de signal standard (force). Augmente ou diminue le niveau du signal (réglable pour s'adapter aux niveaux des autres appareils audio).  <b>Remarque :</b> Vous pouvez régler les niveaux d'entrée des appareils audio externes de façon à ce qu'ils correspondent aux niveaux FM et CD internes du système.

## Options vidéo

Les options vidéo affectent la qualité de l'image sur votre téléviseur.

**Figure 29**

Options système de la catégorie Vidéo



	<b>Paramètres</b>	<b>Description</b>
<b>Rapport d'écran TV</b>	Normal [par défaut] Écran large	Rapport d'écran 4:3. Rapport d'écran large 16:9.
<b>DVD écran large</b>	Modifié [par défaut] Non modifié	Modifié [par défaut]. Non modifié.
<b>Connecteur vidéo</b>	Composite + S-Video [par défaut] Composantes	Ligne <i>non modifiable</i> identifiant le type de connexion vidéo réalisée sur le panneau arrière du media center.
<b>Niveau noir vidéo</b>	Normal [par défaut] Étendu	Niveau de noir généralement approprié aux écrans de télévision. Augmente le niveau de noir de l'écran. Approprié pour certains téléviseurs.
<b>Format vidéo :</b>	NTSC (US) [par défaut] PAL (EUROPE) (MULTISTANDARD)	Correspond aux écrans NTSC (norme US). Correspond aux écrans PAL (norme européenne). Correspond aux téléviseurs multistandards (NTSC et PAL).
<b>Balayage progressif*</b>	Inactif [par défaut] Actif	L'image à l'écran prend le style standard. L'image à l'écran prend le style avancé (si disponible sur le téléviseur).

\*N'apparaît que si le téléviseur est raccordé au media center par une connexion vidéo en composantes.



## Options du media center

Les options de la catégorie Media center affectent le fonctionnement général du système.

**Figure 30**

Options système de la catégorie Media center

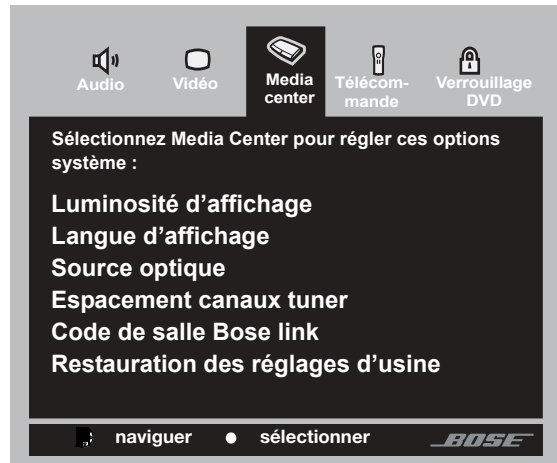

	<b>Paramètres</b>	<b>Description</b>
<b>Luminosité d'affichage</b>	4 [par défaut] 1 (plus sombre) à 4 (plus lumineux)	Le media center affiche les zones claires avec une luminosité moyenne. Assombrit ou éclaircit l'écran du media center.
<b>Langue d'affichage</b>	English [par défaut] Dansk, Deutsch, Español, Français, Italiano, Nederlands, Svenska	Les menus à l'écran s'affichent dans la langue sélectionnée.
<b>Source optique</b>	Aucune [par défaut] TV, CBL•SAT, AUX	Aucun signal numérique reçu via le câble optique. Signal numérique reçu via le câble optique pour la source sélectionnée.
<b>Espacement canaux tuner</b>	US [par défaut] Europe	Espacement des canaux de stations de radio AM/FM défini pour la norme de la région sélectionnée.
<b>Code de salle Bose® Link*</b>	B [par défaut], C, D, E, F, G, H, I, J, K, L, M, N ou O	Affecte un code de salle à votre système 3•2•1 série II lorsqu'il est connecté à un réseau Bose.
<b>Restauration des réglages d'usine</b>	Non Oui	Conserve les paramètres actuels du système. Restaure les paramètres d'usine par défaut.

\* S'affiche uniquement lorsqu'une source Bose link est connectée.

## Options de la télécommande

Les options de la catégorie Télécommande vous permettent de programmer votre télécommande pour contrôler les autres appareils audio connectés à votre système.

**Figure 31**

Options système de la catégorie Télécommande



	<b>Paramètres</b>	<b>Description</b>
<b>Marque de TV</b>	Marque	Fournit une liste de marques de téléviseurs contrôlables à l'aide de la télécommande 3•2•1.
<b>Code TV</b>	Code	Fournit la liste des codes d'appareils disponibles pour la marque de téléviseur sélectionnée.
<b>Appareil CBL•SAT</b>	Câble, Câble/DVR, Satellite, Satellite/DVR, Tuner HDTV	Identifie lequel de ces deux appareils est connecté à l'entrée <b>CBL•SAT</b> .
<b>Marque CBL•SAT</b>	Marque	Fournit une liste de marques de récepteurs câble/satellite contrôlables à l'aide de la télécommande 3•2•1.
<b>Code d'appareil CBL•SAT</b>	Code	Fournit la liste des codes d'appareils disponibles pour la marque de récepteur câble/satellite sélectionnée.
<b>Appareil AUX</b>	TV/DVD, DVD/DVR, DVD/enregistreur DVD, Satellite/DVR, Câble/DVR, DVR, magnétoscope	Identifie lequel de ces deux appareils est connecté à l'entrée <b>AUX</b> .
<b>Marque d'appareil AUX</b>	Marque	Fournit une liste de marques d'enregistreurs vidéo contrôlables à l'aide de la télécommande 3•2•1.
<b>Code d'appareil AUX</b>	Code	Fournit la liste des codes d'appareils disponibles pour l'appareil (ou l'enregistreur vidéo) sélectionné sur la prise AUX.

♪ **Remarque** : Pour identifier la marque et le code d'appareil correspondant à chaque élément connecté et contrôlé par le système 3•2•1 GSX, reportez-vous à la section « Codes d'appareils » en page A-1.

♪ **Remarque** : Après avoir programmé la télécommande pour contrôler les périphériques audio/vidéo à partir du menu System, appuyez une fois sur le bouton System pour parcourir les options de ce menu.

## Options de verrouillage DVD

Les options de la catégorie Verrouillage DVD vous permettent de restreindre le visionnage des DVD vidéo en fonctions de certains classements. Pour activer cette fonction, vous devez définir un niveau de restriction et créer un mot de passe dans la section Verrouillage DVD du menu Système.

**Figure 32**

Options système de la catégorie Verrouillage DVD

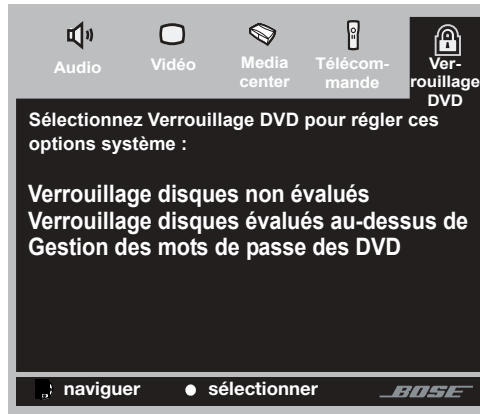

	Paramètres	Description
<b>Verrouillage disques non évalués</b>	Inactif Actif	Aucune restriction appliquée aux DVD non évalués. Limite l'accès aux titres non évalués lorsqu'un mot de passe est défini.
<b>Verrouillage disques évalués au-dessus de</b>	1 à 8	Empêche le visionnage des disques dont la classification est supérieure au chiffre sélectionné lorsqu'un mot de passe est défini.
<b>Gestion des mots de passe des DVD</b>	----	Crée un nouveau code à quatre chiffres pour limiter l'accès aux films en fonction de leur classification.

### Définition d'un mot de passe et d'un niveau de restriction

Le mot de passe empêchera le visionnage non autorisé de DVD dont la classification est supérieure au niveau de restriction que vous avez défini. Vous pouvez choisir parmi 8 niveaux correspondant à la classification établie par l'association Motion Picture Association of America (MPAA). Reportez-vous à la section « Système de classification de la Motion Picture Association of America (MPAA) » page 52.

1. Activez votre téléviseur et sélectionnez l'entrée TV correspondant à votre système 3•2•1.
2. Appuyez sur la touche **System** de la télécommande 3•2•1.
3. À l'aide des touches de direction droite (▶) et gauche (◀), sélectionnez la catégorie Verrouillage DVD.
4. Appuyez sur **Enter** ou sur la flèche vers le bas (▼).



🎵 **Remarque :** Si vous utilisez la catégorie Verrouillage DVD pour la première fois, saisissez un mot de passe à quatre chiffres. Saisissez-le ensuite une deuxième fois pour confirmer.



5. Saisissez votre mot de passe à quatre chiffres.
6. À l'aide de la touche de direction vers le bas (▼), faites défiler le menu jusqu'à l'option Verrouillage disques évalués au-dessus de.
7. Appuyez sur la flèche vers la droite (►) pour afficher les paramètres disponibles.
8. Appuyez sur les flèches vers le haut (▲) ou vers le bas (▼) pour sélectionner le paramètre souhaité.
9. Appuyez sur **Enter** ou sur la flèche vers la gauche (◀) pour mémoriser le paramètre choisi.



10. Appuyez sur **Exit** pour quitter le menu Configuration.

### ***Système de classification de la Motion Picture Association of America (MPAA)***

	<b><i>Classification MPAA</i></b>	<b><i>Restriction</i></b>
8		Aucune
7	NC-17	Public adulte
6	R	Public averti
5		Public adolescent averti
4	PG-13	Public adolescent
3	PG	Public préadolescent
2		Enfants
1	G	Tout public

**Exemple :** Si vous choisissez de régler le contrôle parental sur 4, l'accès aux DVD dont la classification est supérieure à PG-13 sera restreint. Ceux-ci ne pourront être visionnés qu'après saisie du mot de passe.

Ce mot de passe permet également d'éviter que le paramètre de niveau de restriction ne soit modifié sans autorisation.

## Nettoyage

### Nettoyage du media center

- Pour nettoyer les surfaces extérieures du media center, utilisez uniquement un chiffon doux et sec.
- N'utilisez pas d'aérosols à proximité du système. N'utilisez pas de solvants, de produits chimiques, ni de liquides de nettoyage contenant de l'alcool, de l'ammoniac ou des substances abrasives.
- Veillez à ce qu'aucun liquide ne pénètre dans les ouvertures.

### Nettoyage des enceintes

- Nettoyez la surface des enceintes avec un chiffon doux et humide. Vous pouvez utiliser un produit à vitres sans ammoniac sur un chiffon doux pour la finition.
- N'utilisez pas d'aérosols à proximité des enceintes. N'utilisez pas de solvants, de produits chimiques, ni de liquides de nettoyage contenant de l'alcool, de l'ammoniac ou des substances abrasives.
- Veillez à ce qu'aucun liquide ne pénètre dans les ouvertures.
- Les grilles des enceintes ne nécessitent aucun entretien spécifique. Vous pouvez cependant passer l'aspirateur dessus, avec précaution, si nécessaire.

### Nettoyage des disques

- Manipulez les disques par les bords afin d'éviter de laisser des traces de doigts ou de les rayer (Figure 33a).
- Pour effacer les taches ou les empreintes de la surface d'un disque, utilisez un chiffon doux, sec et non pelucheux. Procédez par mouvements droits, en partant du centre du disque vers les bords (Figure 33b). N'utilisez pas de produits chimiques. Ils risqueraient d'endommager le disque.
- Ne faites pas de mouvements circulaires pour nettoyer le disque (Figure 33c).
- N'écrivez pas sur la surface du disque et n'y fixez pas d'étiquette.
- Pour réduire l'exposition à la poussière et à la saleté, replacez les disques dans leur boîtier après utilisation. Rangez chaque disque dans son boîtier et conservez-le dans un endroit sec, à l'abri de la lumière directe du soleil et de la chaleur.

**Figure 33**

Entretien des disques

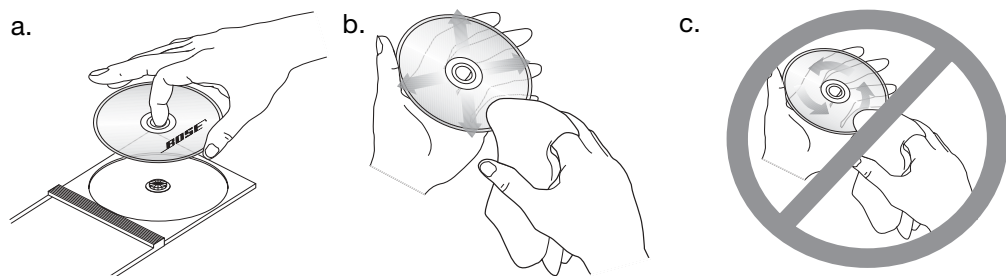

## Remplacement des piles de la télécommande



**ATTENTION :** Veillez à vous débarrasser de vos piles usagées conformément aux réglementations locales. Ne les incinérez pas.

- Faites glisser le couvercle du compartiment à piles pour l'ouvrir (Figure 34).
- Localisez les repères de polarité (+ et -) situés à l'intérieur du boîtier et positionnez les piles en conséquence. Veillez à remplacer les deux piles.
- Remettez le couvercle en place.

**Figure 34**

*Insertion des piles*

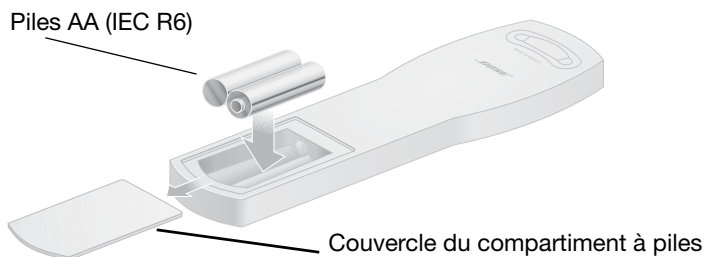

## Accessoires

Les enceintes des systèmes Bose® 3•2•1 série II et 3•2•1 GS série II sont compatibles avec des accessoires de fixation Bose, notamment avec les supports muraux UB-20, les pieds de sol UFS-20 et les pieds de table UTS-20 (Figure 35). Bose propose également des adaptateurs de câbles permettant de faire passer les câbles d'enceintes dans les murs.

Pour plus d'informations ou pour commander des fixations, socles ou adaptateurs de câbles, veuillez contacter votre revendeur Bose agréé ou Bose directement. Reportez-vous à la liste d'adresses incluse dans le carton d'emballage.

**Figure 35**

*Accessoires pour enceintes*

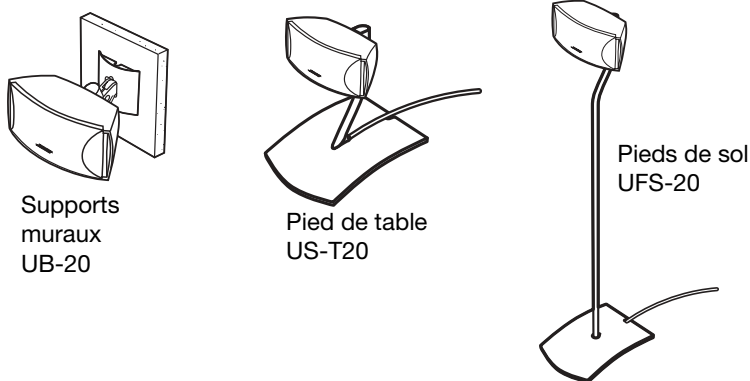

## Tableau de dépannage

Problème	Mesure corrective
Le système ne fonctionne pas du tout.	<ul style="list-style-type: none"> <li>• Assurez-vous que le système est sous tension. Essayez d'appuyer sur la touche <b>On-Off</b> de la télécommande et sur la touche <b>On-Off</b> du media center</li> <li>• Vérifiez que le cordon d'alimentation est correctement connecté au module Acoustimass® et correctement inséré dans une prise secteur murale en état de marche.</li> <li>• Vérifiez que vous avez sélectionné une source (CD/DVD, AM/FM, etc.).</li> <li>• Débranchez le cordon d'alimentation du module Acoustimass de la prise secteur pendant une minute, puis reconnectez-le. Cette opération permet au système de se réinitialiser. Après avoir rebranché le cordon d'alimentation, attendez que le message « BOSE 3•2•1 » apparaisse sur l'écran d'affichage du media center.</li> </ul>
Impossible d'éjecter le disque	<ul style="list-style-type: none"> <li>• Mettez le système hors tension.</li> <li>• Débranchez le cordon d'alimentation du module Acoustimass de la prise secteur pendant une minute, puis reconnectez-le. Cette opération permet au système de se réinitialiser.</li> <li>• Avant de mettre le système sous tension, appuyez sur la touche <b>Eject</b> du media center et maintenez-la enfoncée.</li> </ul>
Aucun son n'est émis.	<ul style="list-style-type: none"> <li>• Augmentez le volume.</li> <li>• Vérifiez si le mot <b>MUTE</b> (silence) apparaît sur l'écran d'affichage. Si tel est le cas, appuyez sur la touche <b>Mute</b> de la télécommande pour rétablir le son.</li> <li>• Assurez-vous de sélectionner la source correspondant à l'entrée souhaitée.</li> <li>• Assurez-vous que le câble du module Acoustimass et le câble d'enceintes sont correctement insérés dans les prises respectives du media center et que le connecteur multi-broches situé à l'autre extrémité est correctement inséré dans la prise du module Acoustimass.</li> <li>• Vérifiez les branchements des enceintes.</li> <li>• Désactivez le media center pendant 10 secondes, puis réactivez-le, afin de rétablir la communication entre le media center et les enceintes.</li> <li>• Vérifiez les branchements des appareils audio externes.</li> <li>• Vérifiez que le disque est bien en place, l'étiquette vers le haut, dans le tiroir CD.</li> <li>• Connectez les antennes FM et AM.</li> <li>• Débranchez le cordon d'alimentation du module Acoustimass de la prise secteur pendant une minute, puis connectez-le à nouveau. Cette opération permet au système de se réinitialiser.</li> <li>• Si vous utilisez une connexion audio numérique optique, vérifiez que la prise optique est bien affectée à la source appropriée dans le menu Système.</li> <li>• Vérifiez que le contrôle du volume n'est pas en position minimum sur votre téléviseur.</li> <li>• Vérifiez les paramètres de niveau d'entrée pour chaque appareil connecté, dans le menu Système.</li> </ul>

## DÉPANNAGE

<b>Problème</b>	<b>Mesure corrective</b>
Le son fonctionne, mais aucune image ne s'affiche.	<ul style="list-style-type: none"> <li>Assurez-vous que la télévision est allumée.</li> <li>Lors de la lecture d'un DVD ou d'une autre source vidéo, assurez-vous que votre téléviseur est réglé sur l'entrée vidéo appropriée.</li> </ul>
La télécommande fonctionne mal ou pas du tout.	<ul style="list-style-type: none"> <li>Vérifiez les piles et leur polarité (+ et -). Reportez-vous à la section « Remplacement des piles de la télécommande » page 54.</li> <li>Pointez la télécommande vers le media center.</li> </ul>
La radio ne fonctionne pas ou la réception est mauvaise.	<ul style="list-style-type: none"> <li>Assurez-vous que les antennes sont correctement connectées.</li> <li>Placez l'antenne AM à au moins 50 cm du media center.</li> <li>Régalez la position de l'antenne pour améliorer la réception.</li> <li>L'antenne AM doit être en position verticale.</li> <li>Éloignez les antennes de la télévision ou de tout autre équipement électronique.</li> <li>Il se peut que vous vous trouviez dans une zone de faible couverture.</li> </ul>
Impossible de lire un DVD ou un CD.	<ul style="list-style-type: none"> <li>Vérifiez si le symbole de lecture est allumé sur l'écran.</li> <li>Après avoir appuyé sur la touche CD/DVD, attendez quelques secondes avant d'appuyer sur <b>Play (lecture)</b>.</li> <li>Assurez-vous que le disque est correctement positionné (étiquette dirigée vers le haut).</li> <li>Éjectez le disque et essayez de le charger à nouveau.</li> <li>Le disque est peut-être sale ou poussiéreux. Nettoyez-le. Reportez-vous à la section « Nettoyage des disques » page 53.</li> <li>Le CD est peut-être abîmé. Essayez un autre disque.</li> <li>Assurez-vous que les numéros de zone du lecteur et du DVD sont identiques. Reportez-vous à la section « Vérification de la compatibilité des disques avec votre zone », page 6.</li> </ul>
La réception FM est mauvaise.	<ul style="list-style-type: none"> <li>Régalez la position de l'antenne pour réduire les interférences.</li> </ul>
Le son est mauvais.	<ul style="list-style-type: none"> <li>Assurez-vous que les câbles des enceintes ne sont pas endommagés et que les branchements sont corrects.</li> <li>Diminuez le niveau de sortie des appareils audio externes connectés au media center.</li> <li>Diminuez le paramètre de niveau d'entrée pour l'appareil connecté dans le menu Système.</li> </ul>
L'image apparaît en noir et blanc, ou déformée.	<ul style="list-style-type: none"> <li>Vérifiez les branchements des câbles vidéo.</li> <li>Vérifiez également le réglage du standard vidéo et modifiez-le si nécessaire (NTSC ou PAL). Pour en savoir plus, reportez-vous à la rubrique « Options vidéo », page 47.</li> </ul>
Vous avez oublié votre mot de passe.	<ul style="list-style-type: none"> <li>Entrez le mot de passe 2673 pour accéder au contrôle parental et créez un nouveau mot de passe.</li> </ul>

## Service client

Pour obtenir une aide supplémentaire afin de résoudre vos problèmes, contactez le service client de Bose®. Consultez la liste d'adresses incluse dans le carton d'emballage.



**Puissance nominale**

États-Unis/Canada : 120 V $\sim$  50/60 Hz 300 W

International : 220 à 240 V $\sim$  50/60 Hz 300 W

Bi-tension : 115/230 V $\sim$  50/60 Hz 300 W

**Entrées audio**

**AUX - Left, Right** (gauche, droite - analogique) ;  
**D** (numérique)

**CBL•SAT - L, R** (gauche, droite - analogique) ;  
**D** (numérique)

**TV - L, R** (gauche, droite - analogique) ; **D** (numérique)

**Optical (optique)** - SPDIF numérique, assignable

**Sorties audio**

Module **Acoustimass**<sup>®</sup> - SPDIF

**Entrées vidéo**

**C** (composite) - Norme NTSC ou PAL

**S-Video**

**Sorties vidéo**

**C** (composite) - Norme NTSC ou PAL

**S-Video**

**Component (composante) Y, Pb, Pr**

**Antennes**

**FM 75 $\Omega$**  - antenne FM externe

**AM** - antenne AM externe

**Température ambiante maximum**

104°F (45°C)

**Dimensions**

Media center : 8,3 cm x 34,9 cm x 25,4 cm

Télécommande : 3,0 cm x 6,5 cm x 22,9 cm

Enceintes 3•2•1 : 8,7 cm x 19,9 cm x 13,6 cm

3•2•1 Enceintes GS : 6,4 cm x 14 cm x 10,5 cm

Module Acoustimass : 36,7 cm x 22,2 cm x 48,5 cm

**Poids**

Media center : 3,0 kg

Enceintes 3•2•1 : 1,2 kg chacune

Enceintes GS : 0,45 kg chacune

Module Acoustimass : 10,6 kg

**Finition**

Media center : polymère

Enceintes : polymère

Module Acoustimass : polymère

## **Finding the right device codes**

Using the right device codes, you can set up your new universal remote to control the video devices you want to use with your speaker system. For the remote setup procedure, see your owner's guide.

To find available codes for a device, search the listing under the appropriate device type heading.

If you have a combination device, such as a TV with a built-in DVD or VCR device, first search the "COMBINATION" listings starting on page 20. If you cannot find a valid code there, then search the listings for individual device types. Keep in mind that combination devices may use the same code for each device in the unit.

## **Búsqueda de los códigos de dispositivo correctos**

Los códigos de dispositivo correctos le permiten configurar el control remoto universal para utilizar los dispositivos de vídeo que desea con el sistema de altavoces. Consulte la guía del usuario para configurar el control remoto.

Para buscar los códigos disponibles para un dispositivo, busque en la lista el tipo de dispositivo deseado.

Si tiene un dispositivo combinado, como un televisor con un DVD o un reproductor de vídeo incorporado, busque en primer lugar la lista de "COMBINACIÓN" que comienza en la página 20. Si no encuentra un código válido, busque en la lista de dispositivos individuales (televisor, CBL, reproductor de vídeo, DVD, etc.).

## **Emplacement du code d'appareil requis**

Le code d'appareil permet de configurer la nouvelle télécommande universelle pour contrôler les appareils vidéo à utiliser avec votre système d'enceintes. Pour plus de détails sur la procédure de configuration de la télécommande, consultez la notice d'utilisation.

Pour obtenir le code d'un appareil, consultez la liste correspondant à ce dernier.

Si vous disposez d'un appareil mixte, tel qu'un téléviseur avec un lecteur de DVD ou un magnétoscope intégré, consultez la liste "COMBINAISON" commençant à la page 20. Si vous ne trouvez pas de code valide à cet endroit, consultez les listes correspondant aux différents composants (téléviseur, CBL, magnétoscope, DVD, etc.).

<b>TV</b> .....	<b>A-2</b>
Television • Televisor • Télévision	
<b>CBL</b> .....	<b>A-8</b>
Cable box • Receptor de cable • Terminal câble	
<b>SAT</b> .....	<b>A-9</b>
Satellite receiver • Receptor de satélite • Récepteur Satellite	
<b>DVD</b> .....	<b>A-11</b>
<b>VCR</b> .....	<b>A-15</b>
<b>DVR</b> .....	<b>A-19</b>
Digital Video Recorder • Digital videoptager • DVR-Empfangsanlage	
<b>HDTV</b> .....	<b>A-19</b>
HDTV Decoder • Descodificador de HDTV • HDTV Decoder	
<b>Combination Combinación Combinaison</b> .....	<b>A-20</b>
<b>TV/VCR</b> .....	<b>A-20</b>
TV/VCR combination • Combinación de TV/VCR • Combinaison TV/VCR	
<b>TV/DVD</b> .....	<b>A-20</b>
TV/DVD combination • Combinación de TV/DVD • Combinaison TV/DVD	
<b>TV/VCR/DVD</b> .....	<b>A-20</b>
TV/VCR/DVD combination • Combinación de TV/VCR/DVD Combinaison TV/VCR/DVD	
<b>VCR/DVD</b> .....	<b>A-20</b>
VCR/DVD combination • Combinación de VCR/DVD • Combinaison VCR/DVD	
<b>CBL/DVR</b> .....	<b>A-21</b>
Cable/DVR combination • Combinación de cable/DVR • Combinaison Câble/DVR	
<b>SAT/DVR</b> .....	<b>A-21</b>
Satellite/DVR combination • Combinación de receptor de DBS/DVR Combinaison récepteur DBS/DVR	
<b>DVD/DVR</b> .....	<b>A-21</b>
DVD/DVR combination • Combinación DVD/DVR • Combinaison DVD/DVR	

**TV**

Television  
Televisor  
Télévision

A-Mark ..... 0003  
 Abex ..... 0032  
 Addison ..... 0092, 0108, 0653, 1150  
 Admiral ..... 0093, 0463  
 Advent ..... 0761, 0783, 0815, 0817, 0842  
 Adventura ..... 0046  
 Adyson ..... 0032, 0217  
 AEA ..... 0037  
 AEG ..... 0606  
 Agashi ..... 0217  
 Aiko ..... 0037, 0092, 0217  
 Aim ..... 0208, 0606, 0706  
 Aiwa ..... 0701, 1180  
 Akai ..... 1537, 0812, 0745, 0714, 0708, 0706, 0702, 0698, 0672, 0631, 0606, 0602, 0556, 0548, 0480, 0217, 0208, 0178, 0060, 0037, 0030  
 Akiba ..... 0037, 0282  
 Akira ..... 0037, 0556  
 Akito ..... 0037  
 Akura ..... 0037, 0282, 0714, 1037  
 Alaron ..... 0179  
 Alba ..... 0037, 0443, 0714, 1037  
 Albatron ..... 0700, 0843  
 Alfide ..... 0672  
 Allorgan ..... 0217  
 Allstar ..... 0037  
 Ambassador ..... 0177  
 America Action ..... 0180  
 Amplivision ..... 0217, 0370  
 Ampro ..... 0751  
 Amstrad ..... 0037, 0171, 0177, 1037  
 Anam ..... 0003, 0180, 0250, 0628, 0700  
 Anam National ..... 0055, 0250, 0650  
 Andersson ..... 1163  
 Anex ..... 0037  
 Anhua ..... 0051  
 Anitech ..... 0037, 0282  
 Ansonic ..... 0370, 0556  
 AOC ..... 0003, 0018, 0019, 0030, 0052, 0060, 0092, 0093, 0108, 0178, 0179, 0180, 0185, 0451, 0628, 1150  
 Apex ..... 0156, 0765  
 Apex Digital ..... 0748, 0765, 0767, 0879, 0890

Arcam ..... 0217  
 Archer ..... 0003  
 Ardem ..... 0037, 0486, 0556, 0633, 0714  
 Aristona ..... 0037, 0556  
 ART ..... 1037  
 Astra ..... 0037  
 Asuka ..... 0217  
 ATD ..... 0698  
 Atlantic ..... 0001  
 Audinac ..... 0180  
 Audiosonic ..... 0037, 0217, 0370, 0486, 0714  
 Audioton ..... 0217, 0486  
 Audiovox ..... 0003, 0092, 0180, 0451, 0623, 0802, 0875  
 Autovox ..... 0217  
 Aventura ..... 0171  
 Awa ..... 0037, 0108, 0157, 0217, 0512, 0606, 0698  
 Axxon ..... 0714  
 Baile ..... 0001, 0661  
 Baird ..... 0208, 0217  
 Bang & Olufsen ..... 0565  
 Baosheng ..... 0817  
 Basic Line ..... 0037, 0217, 0282, 0556, 1037, 1163  
 Baur ..... 0037, 0146, 0512  
 Baysonic ..... 0180  
 Bazin ..... 0217  
 Beaumark ..... 0178  
 Beijing ..... 0001, 0208, 0226, 0661, 0812, 0817  
 Beko ..... 0037, 0370, 0486, 0606, 0714, 1037  
 Belcor ..... 0019  
 Bell & Howell ..... 0016, 0154  
 BenQ ..... 1032, 1756  
 Beon ..... 0032, 0037  
 Best ..... 0370  
 Bestar ..... 0037, 0370  
 Binatone ..... 0217  
 Black Diamond ..... 0556, 0587, 1037  
 Blaupunkt ..... 0170, 0195  
 Blue Sky ..... 0037, 0282, 0556, 0606, 0714, 1037, 1254  
 Blue Star ..... 0282  
 Boots ..... 0217  
 Boxlight ..... 0893  
 BPL ..... 0037, 0208, 0282  
 Bradford ..... 0180  
 Brandt ..... 0335, 0560, 0625, 0714  
 Brandt Electronique ..... 0335  
 Brinkmann ..... 0037, 0486

Britannia ..... 0217  
 Brockwood ..... 0019  
 Broksonic ..... 0003, 0180, 0236, 0463  
 Bush ..... 0037, 0208, 0217, 0282, 0486, 0556, 0661, 0698, 0714, 1037  
 Caihong ..... 0817  
 Cailing ..... 0748  
 Candle ..... 0030, 0046, 0056, 0186  
 Carad ..... 0037, 1037  
 Carena ..... 0037  
 Carnivale ..... 0030  
 Carver ..... 0054, 0170  
 Cascade ..... 0037  
 Casio ..... 0037  
 Cathay ..... 0037  
 CCE ..... 0037, 0217  
 Celebrity ..... 0000  
 Celera ..... 0765  
 Celestial ..... 0767  
 Centrex ..... 0698, 0780  
 Centrum ..... 1037  
 Centurion ..... 0037  
 CGE ..... 0370  
 CGM ..... 1037  
 Changcheng ..... 0001, 0051, 0661, 0817  
 Changfei ..... 0817  
 Changfeng ..... 0817  
 Changhai ..... 0817  
 Changhong ..... 0156, 0508, 0765, 0767, 0783, 0817, 1156  
 Chengdu ..... 0817  
 Ching Tai ..... 0003, 0092, 0179  
 Chun Yun ..... 0000, 0003, 0092, 0179, 0180, 0700, 0843, 1150  
 Chung Hsin ..... 0053, 0108, 0180, 1150  
 Chunsun ..... 0817  
 Cinema ..... 0672  
 Cinerall ..... 0092, 0451  
 Citizen ..... 0030, 0039, 0046, 0056, 0060, 0092, 0186, 0280  
 Clairtone ..... 0185  
 Clarion ..... 0180  
 Clarivox ..... 0037  
 Clatronic ..... 0037, 0217, 0370, 0556, 0606, 0714  
 Clayton ..... 1037  
 CMS Hightec ..... 0217  
 Commercial Solutions ..... 0047, 1447  
 Concerto ..... 0056  
 Condor ..... 0037, 0282, 0370  
 Conia ..... 0754  
 Conic ..... 0032

Conrac.....	0808	Dumont.....	0017, 0019	Frontech .....	0217
Conrowa.....	0145, 0156, 0698, 1156	Durabrand .....	0003, 0171, 0178, 0180, 0463, 1034, 1463	Fujitsu .....	0037, 0179, 0186, 0217, 0683, 0809, 0853, 1181
Contec.....	0037, 0157, 0180, 0185, 0698	Dwin .....	0093, 0720, 0774	Fujitsu General .....	0217, 0683
Cosmel.....	0037	Dynatron.....	0037	Funai.....	0171, 0179, 0180, 0556, 1271
Craig.....	0180	Ecco .....	0706	Furi.....	0145, 0817
Crosley .....	0054	ECE .....	0037	Future .....	0037
Crown.....	0037, 0039, 0053, 0180, 0208, 0370, 0486, 0606, 0672, 0714	Elbe .....	0217	Futuretech .....	0180
Crown Mustang.....	0672	Electroband .....	0000, 0185	Galaxi.....	0037
Curtis Mathes.....	1347, 1147, 0702, 0466, 0451, 0166, 0154, 0145, 0093, 0060, 0056, 0054, 0051, 0047, 0039, 0030, 0016	Electrograph.....	1755	Galaxis.....	0037, 0370
CXC.....	0180	Electrohome .....	0381	Ganxin .....	0817
D-Vision.....	0037, 0556	Elekta.....	0037, 0282	Gateway .....	1755, 1756
D.Boss.....	0037	Elektra .....	0017, 1661	GE.....	1447, 1454, 1347, 1147, 0625, 0560, 0451, 0335, 0282, 0180, 0178, 0135, 0093, 0092, 0055, 0051, 0047, 0030, 0027, 0021
Daewoo .....	1661, 1150, 0880, 0865, 0706, 0700, 0672, 0661, 0634, 0628, 0623, 0556, 0451, 0217, 0180, 0178, 0170, 0154, 0108, 0092, 0056, 0039, 0037, 0032, 0030, 0019, 0003	Elin.....	0037, 0548	GEC .....	0037, 0217
Dansai .....	0032, 0037, 0208	Emerson .....	0714, 0623, 0486, 0463, 0451, 0370, 0282, 0280, 0236, 0185, 0180, 0179, 0178, 0177, 0171, 0154, 0039, 0038, 0037, 0019	General .....	0186
Dantax.....	0606, 0714	Emperor.....	0282	Genesis.....	0037
Datsura.....	0208	Envision.....	0030, 0813	Gericom.....	0808, 0865
Daytek .....	0037, 0706	Epson .....	0833, 0840, 1122, 1322	Giant.....	0217
Daytron.....	0019	Erres .....	0037	Gibraltar.....	0017, 0019, 0030
Dayu.....	0661	ESA.....	0171, 0812	Gintai .....	1150
De Graaf.....	0208, 0548	ESC .....	0037, 0217	Go Video.....	0886
DEC.....	0556, 0698	Ether.....	0003, 0030	GoldStar .....	0001, 0019, 0030, 0032, 0037, 0039, 0056, 0154, 0178, 0217, 0556, 0606, 0714, 1150
Decca .....	0037, 0217	Etron.....	0001	Goodmans.....	0032, 0037, 0179, 0217, 0335, 0360, 0451, 0480, 0556, 0560, 0634, 0661, 0714, 0808, 1037, 1163
Deitron.....	0037	Eurofeel .....	0217	Gorenje.....	0037, 0370
Dell .....	1080, 1178, 1264, 1454	EuroLine .....	0556	Gradiente.....	0053, 0056, 0170
Denon.....	0145, 0511	Euroman .....	0037, 0217	Graetz.....	0037, 0714
Denstar.....	0628	Europa.....	0037	Granada.....	0037, 0108, 0146, 0208, 0217, 0226, 0548, 0560
Denver.....	0037, 0587, 0606, 1189	Europhon.....	0217	Grandin.....	0037, 0282, 0714, 1037
Desmet.....	0037	Evolution.....	1756	Grundig.....	0037, 0195, 0370, 0443, 0556, 0587, 0672, 0683, 0706
Diamant.....	0037	Exquisit.....	0037	Grunpy.....	0179, 0180
Diamond.....	0037, 0672, 0698, 0706	Fagor .....	0037	H&B .....	0808
Dick Smith Electronics	0698	Feilu.....	0817	Haaz .....	0706
Digatron.....	0037	Feiyue.....	0817	Haier .....	0037, 0508, 0587, 0698, 0768, 1034
Digital Life .....	0780, 0872	Ferguson .....	0037, 0053, 0335, 0443, 0548, 0560, 0625	Haiyan.....	0817
Digitor.....	0037, 0698	Fidelity .....	0037, 0171, 0512	Halifax.....	0217
Digix .....	0880	Filsai .....	0217	Hallmark .....	0178
DiK.....	0037	Finlandia.....	0208, 0548	Hammerstein .....	0060
Dixi .....	0037	Finlux.....	0037, 0179, 0217, 0480, 0556, 0606, 0629, 0631, 0714, 0808	Hampton.....	0217
DL.....	0037, 0780, 0872	Firstar .....	0236	Hankook .....	0019, 0030, 0056, 0178, 0180, 0628
Domeos.....	0037, 1037	Firstline.....	0037, 0208, 0217, 0556, 0587, 0714, 0808, 1037	Hanseatic.....	0037, 0195, 0217, 0282, 0556, 0634, 0661, 0714, 0808
Dream Vision .....	1704	Fisher.....	0047, 0154, 0157, 0159, 0208, 0217, 0370	Hantarex .....	0037, 0865
DSE .....	0698	Flint.....	0037		
Dual .....	0037, 0217	Formenti .....	0037		
Dual Tec.....	0217	Fortress .....	0093		
		Fraba .....	0037, 0370		
		Friac.....	0037, 0370		

Hantor .....	0037	Inteq .....	0017	Kolin.....	0053, 0108, 0150, 0180, 1150
Harley Davidson .....	0179	Interbuy .....	0037, 0512	Kongque .....	0817
Harman/Kardon.....	0054	Interfunk .....	0037, 0512	Konka .....	0037, 0282, 0587, 0628, 0632, 0638, 0703, 0707, 0714, 0754, 0817
Harsper.....	0865	Internal .....	0037	Korpel .....	0037
Harvard.....	0180	Intervision .....	0037, 0217, 0282, 0370, 0486	KTV .....	0030, 0039, 0180, 0185, 0217, 0280
Harwood.....	0032, 0037	IR .....	0032, 0037, 0093, 0108, 0146, 0157, 0195, 0217, 0226, 0370, 0512, 0556	Kunlun .....	0051, 0208, 0226, 0661, 0817
Havermy .....	0093	IRT .....	0451, 0628, 0698, 1661	Kyoshu.....	0032
HCM.....	0037, 0217, 0282, 0606	Isukai .....	0037, 0282	Kyoto .....	0032, 0217
Helios .....	0865	ITC.....	0217	L&S Electronic.....	0714, 0808
Hello Kitty.....	0451	ITT .....	0179, 0208, 0480, 0548	LaSAT .....	0486
Hema.....	0217	ITT Nokia .....	0179, 0208, 0480, 0548, 0606	Lecson.....	0037
Hher.....	0714	ITV .....	0037	Lemair.....	0032
Himitsu .....	0180, 0628	Janeil .....	0046	Lenco.....	0037, 1037
Hinari .....	0037, 0179	JBL .....	0054	Levis Austria .....	0037
Hisawa.....	0282, 0714	JCB.....	0000	Leyco.....	0037
Hisense .....	0037, 0145, 0156, 0208, 0508, 0512, 0556, 0706, 0748, 0780, 1156	Jean.....	0003, 0051, 0092, 0156, 0179, 0236	LG.....	1265, 1178, 0856, 0714, 0700, 0698, 0644, 0606, 0556, 0442, 0178, 0108, 0060, 0056, 0039, 0038, 0037, 0032, 0030, 0019, 0003, 0001
Hitachi .....	0217, 0381, 0480, 0481, 0508, 0512, 0548, 0578, 0629, 0634, 0719, 1037, 1045, 1145, 1150, 1156, 1225, 1245, 1256, 0016, 0019, 0027, 0030, 0032, 0037, 0038, 0039, 0056, 0092, 0108, 0145, 0151, 0156, 0157, 0165, 0178, 0179, 0186	Jensen .....	0698, 0706, 0761, 0815, 0817	Liesenk & Tter.....	0037
Hitachi Fujian.....	0037, 0108, 0145, 0150	Jiahua.....	0051	Liesenkotter.....	0037
Home Electronics .....	0606	Jinfeng.....	0051, 0208, 0226, 0817	Lifetec.....	0037, 0714, 1037
Hongmei.....	0093, 0817	Jinque.....	0817	Lihua.....	0817
Hongyan.....	0817	Jinxing .....	0037, 0054, 0145, 0156, 0556, 0698, 0817	Lloyd's .....	0001
Hornlyphon .....	0037	JMB .....	0443, 0556, 0634	Lloytron.....	0032
Hoshai .....	0282	JNL .....	0698	Loewe .....	0633, 0037, 0136, 0512, 0790
Hua Tun .....	1150	Jubilee .....	0556	Logik.....	0001, 0016, 0060, 0698, 0706, 0880
Huafa.....	0145	Juhua.....	0817	Longjiang.....	0817
Huanghe.....	0817	JVC.....	0653, 0053, 0093, 0463, 0508, 0606, 0683, 0731, 1172, 1253	Luma.....	1037
Huangshan .....	0817	Kaige .....	0817	Lumatron .....	0217
Huanyu .....	0817	Kaisui.....	0037, 0217, 0282	Lux May.....	0037, 0556
Huari.....	0145	Kambrook.....	0217, 0556	Luxman.....	0056
Hugoson.....	0890	Kangli .....	0001, 0661, 0817	Luxor .....	0179, 0208, 0217, 0480, 0548, 0631, 1037, 1163
Huodateji.....	0051	Karcher.....	0037, 0282, 0606, 0714	LXI .....	0047, 0054, 0154, 0156, 0178
Hyper.....	0217	Kathrein .....	0556	M & S.....	0054
Hypson.....	0037, 0282, 0714, 1037	Kaypani .....	0052	M Electronic.....	0037, 0217, 0480
Hyundai .....	0037, 0698, 0706, 0849, 0865	KEC .....	0180	Madison.....	0037
Iberia .....	0037	Kendo.....	0037, 0512	Magnavox.....	0020, 0024, 0030, 0037, 0054, 0096, 0179, 0186, 0187, 0386, 0706, 0780, 0802, 1198, 1254, 1454
ICE.....	0217, 0556	Kennex .....	1037	Magnum .....	0037, 0606, 0714
Imperial.....	0037, 0370	Kenwood .....	0019, 0030	Majestic .....	0016
Imperial Crown .....	0001, 0661	KIC.....	0217	Manesth.....	0037, 0217
Indiana.....	0037	Kiota .....	0001	Manhattan .....	0037, 1037
Infinity.....	0054	Kioto .....	0054, 0556, 0706	Marantz.....	0030, 0037, 0054, 0556, 0704, 0854, 0855, 1154, 1454
Ingelen.....	0714	Kiton .....	0037		
Inno Hit.....	0037, 0217, 0282	KLH .....	0765, 0767		
Innova.....	0037	KLL .....	0037		
Innowert .....	0865	Kloss.....	0024, 0046		
		Kneissel.....	0037, 0556		

Mark.....	0037, 0217, 0486, 0714	Myryad.....	0556	Otto Versand.....	0037, 0093, 0217, 0226, 0512, 0556
Masuda.....	0037, 0217	NAD.....	0156, 0178, 0866	Pacific.....	0037, 0556, 0714, 1037
Materin.....	0208	Naiko.....	0037, 0606	Palladium.....	0037, 0370, 0714
Matsui.....	0037, 0177, 0195, 0208, 0217, 0335, 0443, 0556, 0629, 0714, 1037	Nansheng.....	0817	Palsonic.....	0001, 0037, 0217, 0698
Matsushita.....	0051, 0250, 0650	NAT.....	0226	Panama.....	0037, 0217
Matsuyama.....	0587	National.....	0051, 0055, 0208, 0226, 0508	Panashiba.....	0001
Maxent.....	1755	NEC.....	1704, 1182, 1150, 0882, 0817, 0704, 0661, 0603, 0508, 0497, 0381, 0217, 0186, 0178, 0170, 0165, 0156, 0154, 0056, 0053, 0051, 0046, 0030, 0019	Panasonic.....	1650, 1410, 1177, 1175, 1168, 0853, 0650, 0548, 0508, 0250, 0226, 0208, 0108, 0055, 0054, 0051, 0037
Mediator.....	0037	Neckermann.....	0037, 0370, 0512, 0556	Panavision.....	0037
Medion.....	0037, 0512, 0556, 0698, 0714, 0808, 0880, 1037, 1248	NEI.....	0037	Panda.....	0051, 0208, 0226, 0508, 0698, 0706, 0780, 0817
Megapower.....	0700	Neovia.....	0865	Pathe Cinema.....	0370
Megatron.....	0003, 0145, 0178	Nesco.....	0179	Penney.....	0003, 0018, 0019, 0021, 0027, 0030, 0032, 0039, 0047, 0051, 0056, 0060, 0135, 0156, 0178, 1347
MEI.....	0185, 1037	Netsat.....	0037	Perdio.....	0037, 0282
Meile.....	0817	NetTV.....	1755	Phase.....	0032
Melectronic.....	0037, 0195, 0217, 0480, 0512, 0634, 0661, 0714	Network.....	0032	Philco.....	1661, 0774, 0628, 0463, 0451, 0370, 0186, 0180, 0178, 0145, 0096, 0092, 0056, 0054, 0037, 0032, 0030, 0020, 0019
Memorex.....	0016, 0056, 0060, 0150, 0154, 0178, 0179, 0250, 0463, 1037	Neufunk.....	0037, 0556, 0714	Philex.....	0548
Mercury.....	0001, 0060, 0556, 0706	New Tech.....	0217	Philips.....	1756, 1454, 1154, 0774, 0690, 0556, 0512, 0187, 0186, 0178, 0108, 0092, 0080, 0056, 0054, 0051, 0037, 0032, 0030, 0027, 0024, 0020, 0019, 0017, 0000
Mermaid.....	0037	Newave.....	0092, 0093, 0178, 1150	Phoenix.....	0037, 0486
Metronic.....	0625	Nikkai.....	0032, 0037, 0217	Phonola.....	0037, 0080
Metz.....	0037, 0388, 0447, 0587, 0746	Nikko.....	0030, 0092, 0178	Pilot.....	0019, 0030, 0037, 0039, 0706
MGA.....	0019, 0030, 0037, 0150, 0178	Noblex.....	0154, 0180	Pioneer.....	0037, 0038, 0166, 0170, 0486, 0512, 0679, 0760, 0866, 1260
Micromaxx.....	0037, 0808, 1037	Nokia.....	0179, 0208, 0480, 0548, 0606, 0631	Pionier.....	0486
Microstar.....	0808	Norcent.....	0748, 0824	Playsonic.....	0037, 0217, 0714
MicroTEK.....	0706	Nordic.....	0217	Polaroid.....	0765, 0865, 1276
Midland.....	0017, 0032, 0039, 0047, 0051, 0135	Nordmende.....	0037, 0195, 0335, 0560, 0714	Polytron.....	0282
Minato.....	0037	Normerel.....	0037	Portland.....	0019, 0039, 0092
Minerva.....	0108	Noshi.....	0018	Powerpoint.....	0037
Minutz.....	0021	Novak.....	0037	Premier.....	0037
Mitsubishi.....	1250, 1182, 1171, 1150, 1037, 0868, 0836, 0817, 0556, 0512, 0381, 0250, 0236, 0208, 0180, 0179, 0178, 0154, 0150, 0108, 0093, 0056, 0037, 0030, 0019	Novatronicon.....	0037	Prima.....	0761, 0783, 0815, 0817
Mivar.....	0217, 0370, 0609	NTC.....	0092	Princess.....	0698
Monivision.....	0700, 0843	Nu-Tec.....	0037, 0698, 0706	Princeton.....	0700, 0717
Morgan's.....	0037	Oceanic.....	0208, 0548	Prinston.....	1037
Motorola.....	0055, 0093	Okano.....	0037, 0370	Prism.....	0051
MTC.....	0019, 0030, 0056, 0060, 0185, 0370, 0512	Omni.....	0698, 0706, 0780, 0872	Profex.....	0370
MTEC.....	0032	Onimax.....	0714	Profitronic.....	0037
MTLogic.....	0714	Onking.....	0280	Proline.....	0037, 0556, 0625, 0634
Mudan.....	0051, 0208, 0226, 0817	Onwa.....	0180, 0602	Proscan.....	1447, 0047, 1347
Multitec.....	0037, 0486, 1037	Optimus.....	0154, 0166, 0250, 0650	Prosonic.....	0037, 0217, 0451, 0714
Multitech.....	0037, 0180, 0217, 0486, 0556	Optoma.....	0887	Protech.....	0037, 0180, 0217, 0486, 1037
Murphy.....	0039	Optonica.....	0093, 0165		
Musikland.....	0037	Orion.....	0037, 0177, 0179, 0236, 0443, 0463, 0556, 0606, 0714, 0880, 1463		
		Orline.....	0037		
		Ormond.....	1037		
		Osaki.....	0032, 0037, 0217, 0556		
		Osume.....	0032, 0037, 0157		

Proton.....	0001, 0003, 0030, 0039, 0052, 0056, 0178, 0466, 0644	Samsung .....	0060, 1150, 1060, 0817, 0814, 0812, 0774, 0766, 0718, 0702, 0682, 0644, 0618, 0587, 0556, 0370, 0226, 0019, 0030, 0032, 0037, 0039, 0056, 0090, 0092, 0093, 0154, 0156, 0178, 0179, 0195, 0208, 0217	Silva.....	0037
ProVision .....	0037, 0556, 0714	Samsux .....	0039	Silva Schneider.....	0037
Pulsar .....	0017, 0019	Sandra.....	0217	Silver.....	0037, 0179
Pye .....	0037, 0556	Sansei.....	0451	SilverCrest .....	1037
Qingdao.....	0051, 0208, 0226, 0817	Sansui.....	0037, 0463, 0587, 0602, 0698, 0706, 0714, 1537	Simpson .....	0186, 0187
Qualcraft.....	0039	Sanyo .....	1154, 1150, 1142, 0893, 0799, 0798, 0556, 0508, 0486, 0381, 0370, 0280, 0217, 0208, 0180, 0159, 0157, 0156, 0154, 0146, 0145, 0108, 0088	Singer .....	0335, 0548, 0698, 0706, 1537
Quasar.....	0051, 0055, 0165, 0250, 0650, 0865	Sanyuan .....	0093, 0817	Sinotec .....	0706
Quelle .....	0037, 0512, 1037	SBR .....	0037, 0556	Sinudyne.....	0177
Questa.....	0032	Schaub Lorenz .....	0037, 0486, 0548, 0606, 0714	SKY.....	0037, 0282
R-Line.....	0037	Schneider .....	0037, 0217, 0556, 0714, 1037	Skygiant.....	0180
Radiola .....	0037, 0217, 0556	Scimitsu.....	0019	Skyworth .....	0037, 0698, 0748, 0817
Radiomarelli .....	0037	Scotch .....	0178	Sliding.....	0865
RadioShack.....	0019, 0030, 0032, 0037, 0039, 0047, 0056, 0154, 0165, 0178, 0180	Scott.....	0019, 0178, 0179, 0180, 0236	SLX.....	0512
Radiotone.....	0037, 1037	Sears .....	0047, 0054, 0056, 0146, 0154, 0156, 0159, 0171, 0178, 0179	Soemtron.....	0865
Rank Arena.....	0157, 0602	Seaway.....	0556, 0634	Solavox.....	0032, 0037, 0548
RCA.....	1447, 1547, 1454, 1347, 1247, 1147, 1047, 0679, 0625, 0618, 0560, 0178, 0135, 0093, 0092, 0090, 0060, 0051, 0047, 0038, 0030, 0019, 0018, 0000	Seelver.....	1037	Sole .....	0813
Realistic.....	0019, 0030, 0032, 0039, 0056, 0154, 0165, 0178, 0180	SEG .....	0037, 0217, 0634, 1037, 1163	Soniko .....	0037
Recor.....	0037	SEI .....	0177	Sonitron .....	0208, 0217, 0370
Rediffusion .....	0548	Sei-Sinudyne.....	0037	Sonoko .....	0037, 0282
Reflex .....	0037, 1037	Semivox.....	0180	Sonolor.....	0208, 0282, 0548
Relisys.....	0865	Semp.....	0156, 1356	Sontec .....	0037, 0370
Reoc .....	0714	Serino .....	0093	Sony .....	0000, 1651, 1505, 1300, 1167, 1100, 1010, 0834, 0650, 0250, 0170, 0157, 0156, 0150, 0145, 0111, 0093, 0080, 0053, 0037
Revox .....	0037	Shancha .....	0817	Soundesign .....	0178, 0179, 0180, 0186
RFT .....	0037, 0370	Shanghai .....	0208, 0226, 0817	Soundwave.....	0032, 0037
Rhapsody.....	0185	Shaofeng .....	0145, 0817	Sowa.....	0051, 0060, 0092, 0156, 0178, 0226, 1150
Ricoh .....	0037	Sharp.....	1193, 1165, 0851, 0818, 0787, 0720, 0689, 0688, 0650, 0491, 0386, 0165, 0157, 0093, 0053, 0039, 0032, 0030	Spectricon .....	0003
Rinex .....	0698	Shen Ying .....	0003, 0092, 0179	Squareview.....	0171
Roadstar.....	0037, 0282, 0714, 1037, 1189	Shencai.....	0145	Ssangyong.....	0032
Rowa .....	0037, 0217, 0556, 0587, 0698, 0748, 0817	Sheng Chia.....	0093, 0179, 0236, 1150	SSS.....	0019, 0180
Royal Lux .....	0335	Shenyang .....	0817	Stag .....	0032
Runco.....	0017, 0030, 0497, 0603	Shintoshi.....	0037	Standard.....	0037, 0217, 1037
Ruyi .....	0817	Shivaki.....	0037, 0178, 0443, 0451	Starlite .....	0037, 0180
Saba .....	0250, 0335, 0548, 0560, 0625, 0714	Shogun.....	0019	Stenway.....	0282
Sagem .....	0830	Shorai.....	0179	Strato.....	0037
Saige .....	0817	Show .....	0706	Studio Experience .....	0843
Saisho .....	0177, 0217, 0556	Siemens.....	0032, 0037, 0146, 0157, 0195	Sunic Line.....	0037
Saivod .....	0037, 1037	Siesta.....	0370	Sunkai.....	0037
Salora.....	0208, 0480, 0548, 0606, 0631	Signature .....	0016	Sunstar .....	0037
Salsa.....	0335			Sunwood .....	0037
Sampo.....	0030, 0032, 0039, 0052, 0092, 0093, 0154, 0171, 0178, 0650, 0700, 1755			Superscan .....	0864
				Supersonic .....	0037, 0208, 0698, 1189
				SuperTech .....	0037
				Supra.....	0039, 0056, 0178
				Supre-Macy.....	0046
				Supreme.....	0000
				Susumu .....	0335
				SVA.....	0587, 0698, 0748, 0768, 0865, 0870, 0871, 0872



Sylvania.....	0020, 0030, 0054, 0096, 0171, 0381	Tevion.....	0556, 0714, 0767, 1037, 1248	Videcon.....	0508
Symphonic.....	0171, 0180	Texet.....	0217	Videotechnic.....	0217
Synco.....	0000, 0060, 0092, 0093, 0178, 0451	ThemeScene.....	0887	Vidikron.....	0054
Sysline.....	0037	Thompson.....	0625	Vidtech.....	0019, 0178
T+A.....	0447	Thomson.....	0037, 0335, 0560, 0625, 1447	Viewsonic.....	0857, 0864, 0885, 1755
Tacico.....	0092, 0178, 0179, 1150	Thorn.....	0037, 0335, 0512	Viking.....	0046
Tai Yi.....	1150	Tiane.....	0093, 0817	Vlnc.....	1756
Taishan.....	0817	TMK.....	0056, 0177, 0178	Vision.....	0032, 0037, 0217
Tandy.....	0039, 0093, 0217	TML.....	1756	Vistar.....	0548
Targa.....	0702	TNCi.....	0017	Vizio.....	0864, 0885, 1756
Tashiko.....	0032, 0092, 0146, 0217, 0650, 1150	Tobo.....	0748	Voxson.....	0178
Tatung.....	0003, 0037, 0051, 0054, 0055, 0060, 0154, 0156, 0217, 0556, 0629, 1150, 1156, 1254, 1756	Tokai.....	0037, 1037	Waltham.....	0037, 0217, 0443, 1037
TCL.....	0698, 0706, 1537	Tokaido.....	1037	Wards.....	1347, 1156, 1147, 0866, 0187, 0186, 0180, 0179, 0178, 0166, 0165, 0156, 0154, 0135, 0111, 0096, 0000, 0016, 0017, 0018, 0019, 0020, 0021, 0024, 0027, 0030, 0047, 0051, 0054, 0055, 0056, 0060, 0080
TCM.....	0714, 0808	Tomashi.....	0282	Warumaia.....	0661
Teac.....	0037, 0170, 0171, 0178, 0217, 0282, 0512, 0556, 0698, 0706, 0714, 1037, 1755	Tongtel.....	0587, 0780	Watson.....	0037, 1037
Tec.....	0037, 0217	Tophouse.....	0180	Waycon.....	0156
Tech Line.....	0037	Toshiba.....	1704, 1656, 1508, 1356, 1265, 1256, 1169, 1156, 1150, 0845, 0832, 0718, 0714, 0650, 0644, 0618, 0556, 0508, 0381, 0217, 0195, 0156, 0154, 0145, 0093, 0060	Wega.....	0037
Technics.....	0051, 0250, 0556, 0650	Tosonic.....	0185	Wegavox.....	0037
TechniSat.....	0037, 0556	Totevision.....	0039	Welltech.....	0714
Technisson.....	0714	Towada.....	0217	Weltblick.....	0217
Technol Ace.....	0179	Toyoda.....	0037	Westinghouse.....	0003, 0451, 0889, 0890
Technosonic.....	0556	Trakton.....	0217	Weston.....	0037
Techview.....	0847	Trans Continens.....	0037, 0217, 1037	Wharfedale.....	0037, 0556, 0706
Techwood.....	0003, 0051, 0056, 1163	Transonic.....	0037, 0512, 0587, 0698, 0780	White Westinghouse.....	0037, 0186, 0463, 0623
Tecnimagen.....	0556	Triad.....	0037, 0556	Windsor.....	1037
Teco.....	0051, 0092, 0093, 0178, 0280, 0653	Trical.....	0157	Windstar.....	0282
Tedelex.....	0037, 0208, 0217, 0556, 0606, 0706, 1537	Triumph.....	0177, 0556	Windy Sam.....	0556
Tek.....	0706	Tsoschi.....	0282	Wintel.....	0714
Teknika.....	0016, 0019, 0039, 0054, 0056, 0060, 0092, 0150, 0179, 0180, 0186	Tuntex.....	0030, 0092	World-of-Vision.....	0880, 0890
Telecor.....	0037	TVS.....	0463	Xenius.....	0634, 0661
Telefunken.....	0037, 0056, 0335, 0486, 0560, 0587, 0625, 0698, 0702, 0706, 0714	TVTEXT 95.....	0556	Xiahua.....	0698, 0817
Telefusion.....	0037	Uher.....	0037, 0480, 0486	Xihu.....	0817
Telegazi.....	0037, 0556	Ultravox.....	0037	XLogic.....	0698
Telesonic.....	0037	Unic Line.....	0037	XMS.....	0698
Telestar.....	0037, 0556	United.....	0037, 0606, 0714, 1037	Xrypton.....	0037
Teletech.....	0037, 1037	Universal.....	0027, 0037	Yamaha.....	0019, 0030, 0650, 0769, 0833, 0839
Teleton.....	0186, 0217	Universum.....	0032, 0037, 0146, 0157, 0170, 0177, 0217, 0370, 0480, 0512, 0556, 0618, 0631, 1037	Yamishi.....	0217, 0282
Televieview.....	0037	Univox.....	0037	Yapshe.....	0250
Tempest.....	0037, 0556	V2max.....	0865	Yokan.....	0037
Tennessee.....	0037	V7 Videoseven.....	1755	Yoko.....	0037, 0217
Tensai.....	0037, 0217, 0556, 1037	V7Videoseven.....	0880	Yoshita.....	0706
Tera.....	0030, 0092, 0466	Vector Research.....	0030	Youlanasi.....	0817
Tesla.....	0037	Vestel.....	0037, 0217, 0556, 1037, 1163	Zenith.....	0016, 0017, 0092, 0178, 0463, 1145
		Victor.....	0053, 0250, 0650, 0653	Zenor.....	0208
				Zonda.....	0003, 0698



**CBL**

Cable box  
Receptor de cable  
Terminal câble

ABC.....	0001, 0003, 0007, 0008, 0011, 0013, 0014, 0017, 0237
ADB.....	1063, 1230, 1269
Aichi Denshi.....	1512
Alcatel.....	0896
Allegro.....	0153, 0315
Americast.....	0899
Amstrad.....	1222
Antronix.....	0022, 0207
Archer.....	0022, 0153, 0207, 0797
Auna.....	1230, 1269
Austar.....	0012, 0276
Belcor.....	0056
Bell & Howell.....	0014
Bell South.....	0899
Birmingham Cable Communications.....	0276
British Telecom.....	0003
Cable & Wireless.....	1068
Cable Star.....	0056
Cabletenna.....	0022
Cableview.....	0022
Century.....	0153
Citizen.....	0153, 0315
Clearmaster.....	0883
ClearMax.....	0883
Colour Voice.....	0025, 0031
Comcast.....	1376
Comtronics.....	0040
Contec.....	0019
Coolmax.....	0883
Daeryung.....	0008, 0477, 0877, 1877
Digeo.....	1187
Digi.....	0637
Director.....	0476
Dumont.....	0637
DX Antenna.....	1500
Eastern.....	0002
Emerson.....	0797
Everquest.....	0015, 0040
Focus.....	0400
Foxtel.....	1222
France Telecom.....	0817, 0896
Freebox.....	1482
Fujitsu.....	1497

Funai.....	0019
Galaxi.....	0008
Garrard.....	0153
GC Electronics.....	0056, 0207
GE.....	0237
Gehua.....	0476
Gemini.....	0015, 0797
General Instrument.....	0003, 0011, 0014, 0015, 0276, 0476, 0810
GMI.....	0015, 0797
Golden Channel.....	1063, 1110
GoldStar.....	0040, 0144
Goodmind.....	0797
Hamlin.....	0009, 0020, 0034, 0259, 0273
Hitachi.....	0011, 0014
Hytex.....	0007
i3 Micro.....	1602
Jasco.....	0015, 0153, 0315
Jebsee.....	0400
Jerrold.....	0003, 0011, 0012, 0014, 0015, 0276, 0476, 0810
KNC.....	0008
Leon.....	0015
LG.....	0040, 0144
Linsay.....	0440
Macab.....	0817
Madritel.....	1230
Magnavox.....	0014, 0027
Maspro.....	1510
Memorex.....	0000
MNET.....	0019
Motorola.....	0476, 0014, 0276, 0810, 1106, 1187, 1254, 1376, 1483
Movie Time.....	0063, 0156
Mr Zap.....	1112
Mr. Zap.....	1112
MS.....	0015
Multichoice.....	0019
Multitech.....	0883
MultiVision.....	0012
Myrio.....	1602
NEC.....	1496
Nokia.....	1569
Noos.....	0817, 1624
Novaplex.....	0618
NSC.....	0063, 0156
NTL.....	0003, 1060, 1068
Oak.....	0007, 0019
Ono.....	1068
Optimus.....	0021

Optus.....	0276, 1060
Pace.....	0008, 0237, 1060, 1068, 1577, 1877
Panasonic.....	0000, 0008, 0021, 0040, 0107, 0375, 1488
Panther.....	0637
Paragon.....	0000
Philips.....	0013, 0025, 0027, 0031, 0153, 0317, 0817, 1305
Pioneer.....	0144, 0533, 0877, 1021, 1500, 1877
Popular Mechanics.....	0400
Pulsar.....	0000
PVP Stereo Visual Matrix.....	0003
Quasar.....	0000
Quiero.....	0817
RadioShack.....	0015, 0315, 0797, 0883
RCA.....	0021, 1256
Realistic.....	0207
Recoton.....	0400
Regal.....	0020, 0259, 0273, 0279
Regency.....	0002
Rembrandt.....	0011
Runco.....	0000
Sagem.....	0817, 1089, 1112
Salora.....	0000
Samsung.....	0000, 0040, 0144, 1060, 1666
Satbox.....	0375
Scientific Atlanta.....	0008, 0017, 0237, 0477, 0877, 1510, 1877
Seam.....	0510
Sejin.....	1602
Signal.....	0015, 0040
Signature.....	0011
SL Marx.....	0040
Sony.....	1006, 1460
Sprucer.....	0021
Starcom.....	0003, 0014, 0015
Stargate.....	0015, 0040, 0797
Starquest.....	0015
STS.....	0156
Suena Madritel.....	1230
Sumitomo.....	1500
Supercable.....	0276
Supermax.....	0883
Sylvania.....	0001
Tadiran.....	0040
Tandy.....	0258
Televue.....	0040
Telewest.....	1068
Texscan.....	0001

TFC.....	0310
Thomson .....	1110, 1256
Time Warner.....	1877
Timeless .....	0040
Tocom.....	0012, 0013
Torx.....	0003
Toshiba.....	0000, 1509
Trans PX.....	0153, 0276, 0315
TransACT.....	1106
Tri-Vision.....	1257
Tristar.....	0883
TS.....	0003
Tusa.....	0015
TV86.....	0063
Unika.....	0022, 0153, 0207
United Artists.....	0007
United Cable .....	0003
Universal .....	0022, 0056, 0153, 0191, 0207
US Electronics.....	0276
V2.....	0883
Viewmaster.....	0883
Viewstar.....	0027, 0063, 0258
Vision.....	0883
Vortex View.....	0883
Zenith .....	0000, 0008, 0525, 0899
Zentek .....	0400

## SAT

Satellite receiver  
Receptor de satélite  
Récepteur Satellite

@sat.....	1300
@Sky .....	1334
ABSat.....	0713
ADB.....	1259, 1367, 1473, 1491
Aiwa.....	1514
Akai .....	0200
Alba .....	0713
Allsat.....	0200, 1017, 1043
Alltech .....	0713
Allvision .....	1232, 1334, 1412
AlphaStar.....	0772
Amino .....	1615
Amitronica .....	0713
Amstrad.....	0713, 0795, 0847, 1175
Anglo.....	0713
Ankaro.....	0713, 1279
AntSat .....	1017

Arcon.....	1043, 1075, 1279
Arcus .....	1143
Arnion.....	1300
Asat .....	0200
ASCI.....	1334
ASLF.....	0713
AssCom.....	0853
Aston .....	1129, 1261
Astra .....	0713
Astro .....	0133, 0173, 0658, 1099, 1100
Atsat .....	1300
AtSky.....	1334
Audioline.....	1429
Austar .....	1259
Axis.....	1111
Bentley Walker .....	1017
Black Diamond.....	1284
Blaupunkt .....	0173
Blue Sky .....	0713
Boca.....	0713, 1232, 1366
Brainwave.....	1294
British Sky .....	0847, 1175, 1847 Broadcasting
Broco.....	0713
BskyB.....	0847, 1175
Bubu Sat .....	0713
Bush .....	1284, 1471
Canal Digital .....	0853
Canal Satellite .....	0853, 1339, 1853
Canal+ .....	0853
CanalSatellite .....	0853, 1339
Centrex.....	1457
Century.....	0856
Chaparral.....	0216
Chess .....	0713, 1334
CityCom .....	0299, 1075, 1176, 1232
CNS.....	1367
Comag.....	1169, 1232, 1366, 1412
Coship .....	1457
Crossdigital .....	1109
Cyfra+.....	1076
Cyrus.....	0200
D-box .....	0723, 0873
Daewoo .....	0713, 1111, 1296
Deltasat .....	1075
Dgtec.....	1242
Digatron.....	1294
Digena .....	1100
Digenius.....	0299, 1161
Digipro .....	1105

Digiturk.....	1076
DirecTV.....	1142, 1377, 1856, 1749, 1640, 1639, 1609, 1444, 1443, 1442, 1414, 1392, 1109, 1108, 1076, 0819, 0749, 0724, 0639, 0566, 0392, 0247, 0099
Dish Network .....	0775, 1005, 1170, 1505, 1775
Dishpro .....	0775, 1005, 1505, 1775
Distratel .....	1283
Distrisat .....	0200
DMT.....	1075
DNT .....	0200
Dream Multimedia .....	1237, 1437, 1637
DX Antenna.....	1530
Echostar .....	0167, 0280, 0610, 0713, 0775, 0853, 1005, 1169, 1170, 1200, 1323, 1409, 1467, 1477, 1505, 1775
Einhell .....	0713
Elap.....	0713, 1129
Elsat.....	0713
Elta.....	0200
eMTech.....	1214
Engel.....	0713, 1017
EuroLine .....	1251
Europhon .....	0299
Eurosky.....	0299
Eutelsat.....	0713
Expressvu.....	0775, 1775
Fenner .....	0713
Ferguson.....	1291
Flair Mate.....	0713
Fortec Star.....	1017, 1293, 1550
Foxtel.....	1176, 1356
Freecom .....	0173
FTEmaximal.....	0713, 1449, 1556
Fuba .....	0173, 0299, 1161, 1214
Fugionkyo.....	1105
Galaxis.....	0853, 1111, 1557
Garnet.....	1075
GbSAT .....	1214
GE.....	0392, 0566
Gecco .....	1273, 1412
General Instrument.....	0869
GF.....	1043
GF Star .....	1043
Globo.....	1251
GOD Digital.....	0200
GOI .....	0775, 1775
Goldbox.....	0853
Golden Interstar.....	1283
Goldvision.....	1017

Goodmans.....	1246, 1284	Logix.....	1017, 1075	Orbitech.....	1099, 1100
Gradiente.....	0099, 0856	Lorenzen.....	0299, 1161, 1294	Pace .....	0200, 0241, 0329, 0795, 0847, 0853, 1175, 1323, 1356, 1423, 1623
Grundig .....	0173, 0750, 0847, 0853, 1150, 1291, 1330, 1335	M vision .....	1557	Packard Bell .....	1111
Hanseatic .....	1099, 1100	Magnavox.....	0722, 0724	Palcom .....	0299, 1161
Hauppauge.....	1294	Manata .....	0713	Panarex .....	1159
HB .....	1214	Manhattan .....	1017	Panasonic.....	0247, 0701, 0847, 1104, 1304, 1320, 1404, 1508, 1526
HDT .....	1159	Marantz.....	0200	Panda .....	0173
Hirschmann.....	0173, 0299, 1111	Maspro .....	0173, 0713, 0750, 1520, 1530	Pansat .....	1159, 1551
Hisense .....	1535	Mastec.....	1334	Paysat.....	0724
Hitachi .....	0819, 1250, 1284, 1518, 1523, 1525	Matsui.....	0173, 1284	Philips.....	1749, 1442, 1142, 1118, 1114, 1076, 0856, 0853, 0819, 0750, 0749, 0724, 0722, 0200, 0173, 0133, 0099
Homecast.....	1214	Maximum.....	1075, 1334	Phoenix.....	1273
HTS .....	0775, 1775	Mediacom .....	1206	Phonotrend.....	1017, 1200
Hughes.....	0749, 0819, 1442, 1749	MediaSat .....	0853	Pilotime.....	1339
Hughes Network Systems .....	0749, 1142, 1442, 1443, 1444, 1749	Medion .....	0299, 0713, 1043, 1075, 1161, 1232, 1334, 1412	Pino .....	1334
Humax.....	1176, 1427, 1568, 1648, 1670, 1675	Medison.....	0713	Pioneer .....	0329, 0352, 0853, 1308, 1442
Huth.....	1017, 1075	Mega .....	0200	Preisner .....	1366
Hyundai.....	1075, 1159	Memorex .....	0724	Premiere .....	0723, 0873, 1429
iCan .....	1367	Metronic .....	0713, 1279, 1283, 1334	Prima .....	0795
ID Digital.....	1176	Metz.....	0173	Primacom .....	1111
ILLUSION sat .....	1557	Micro .....	0713, 1294	Prod .....	0639, 0723, 0873
iLo .....	1535	Micro electronic.....	0713	Proscan .....	0392, 0566
Imperial.....	1429	Micromaxx.....	0299	Protek .....	1567
Innova.....	0099	Microstar .....	1075	Proton.....	1535
Interstar .....	1017, 1105, 1214	Microtec .....	0713	QNS.....	1367, 1404
IR.....	0173, 0282	Mitsubishi.....	0749, 0819	Quelle .....	0299
Jaeger .....	1334	Morgan's.....	0200, 0713, 1232	Radiola .....	0200
Jerrold .....	0869	Motorola .....	0856, 0869	RadioShack.....	0869
JVC.....	0775, 1170, 1507, 1531, 1532, 1775	Myryad .....	0200	RCA .....	0143, 0392, 0566, 0855, 1291, 1392
K-SAT .....	0713	Mysat.....	0713	Realistic.....	0052
Kamm.....	0713	NEC .....	1270, 1519	Rebox .....	1214
Kaon.....	1300	NEOTION.....	1334	Regal .....	1251
KaTelco.....	1111	Netgem.....	1322	RFT .....	0200
Kathrein .....	0173, 0200, 0249, 0658, 0713, 1057, 1221, 1416, 1561, 1567	Netsat .....	0099	Roadstar.....	0713, 0853
Kenwood.....	0853	Neuhaus .....	0713	Rover .....	0713
Koscom .....	1043, 1334, 1409	Neuling .....	1232	S-ZWO.....	1207
Kreiling .....	0249, 0658	Neusat .....	0713, 1279, 1334, 1409	SAB .....	1251
Kreiselmeyer.....	0173	Neveling.....	1161	Sagem .....	0820, 1114, 1253, 1307, 1690
L&S Electronic.....	1043, 1334	Next Level .....	0869	Samsung .....	0853, 1017, 1108, 1109, 1206, 1243, 1244, 1276, 1293, 1343, 1377, 1442, 1458, 1570, 1609
Labgear .....	1296	NextWave.....	1017, 1143, 1551	Sanyo .....	1219
LaSAT.....	0173, 0299	Nikko .....	0200, 0713	Sat Control .....	1300
Lenco .....	0713	Nokia .....	0723, 0751, 0853, 0873, 1023, 1223, 1311, 1312, 1723	Sat Cruiser.....	1143
Lenoxx.....	1611	Nordmende .....	1611	Sat Team.....	0713
LG.....	1075, 1226, 1414	OctalTV.....	1294, 1505		
Lifesat.....	0299, 0713, 1043	Opentel.....	1232, 1412		
Lodos .....	1284	Optex.....	1043, 1283		
		Optus.....	1143		
		Orbis.....	1334		

Satec .....	0713
Satelco .....	1232
Satplus .....	1100
Schaub Lorenz .....	1214
Schneider .....	1206, 1251
Schwaiger .....	1075, 1111, 1334, 1457
SCS .....	0299
Sedea Electronique .....	1105, 1206, 1283
SEG .....	1075, 1251
Serino .....	0610
Servi Sat .....	0713
ServiSat .....	1251
Sharp .....	1489, 1517
Siemens .....	0173, 1657
Silva .....	0299
Skantin .....	0713
SKR .....	0713
SKT .....	1449
SKY .....	0099, 0847, 0856, 1175, 1847, 1848, 1856
SKY Italia .....	1847, 1848
Sky XL .....	1251, 1412
Sky+ .....	1175
Skymaster .....	0713, 1075, 1200, 1409, 1611
Skymax .....	0200
Skyplus .....	1232, 1334, 1409, 1412
SkySat .....	0713
Skyvision .....	1334
SL .....	0299, 1294
SM Electronic .....	0713, 1200, 1409
Smart .....	0299, 0713, 1232, 1273
Sony .....	0282, 0639, 0847, 0853, 1524, 1558, 1639, 1640
Star Choice .....	0869
Starlite .....	0200
Stream .....	1847, 1848
Strong .....	0853, 1105, 1159, 1258, 1300, 1409, 1430
Sunny .....	1300
Sunsat .....	0713
Supermax .....	1143, 1283
TCL .....	1143
Teac .....	1251, 1322
TechniSat .....	0200, 1099, 1100, 1195, 1322
Technomate .....	1283
Technosat .....	1143, 1206
Technotrend .....	1429
Techsan .....	1017
Techwood .....	1284

tekComm .....	1017
Teleciel .....	1043
Teleka .....	0750
Telestarc .....	1099, 1100, 1251, 1334
Telesystem .....	1251
Televés .....	1214, 1300
Tempo .....	1143
Tevion .....	0713, 1334, 1409
Thomson .....	0392, 0713, 0820, 0847, 0853, 1046, 1175, 1291, 1498, 1900
Tivo .....	1142, 1442, 1443, 1444
Tokai .....	0200
Tonna .....	0713
Topfield .....	1206, 1207, 1545
Toshiba .....	0749, 0790, 0819, 1285, 1446, 1501, 1516, 1530, 1749
TPS .....	0820, 1253, 1307
Triax .....	0200, 0713, 0853, 1099, 1251, 1291, 1296
Trio .....	1075
TT-micro .....	1429
Turnsat .....	0713
Twinner .....	0713
UltimateTV .....	1392, 1640
Uniden .....	0052, 0722, 0724, 1521
Unimax .....	1457
Unisat .....	0200
United .....	1251
Universum .....	0173, 0299, 1099, 1251
US Digital .....	1535
USDTV .....	1535
Van Hunen .....	1161
Variosat .....	0173
Ventana .....	0200
Vestel .....	1251
Visionic .....	1105, 1206, 1279, 1283
Visiosat .....	0713, 1129, 1457
Voom .....	0869
Wintel .....	0299, 1161
Wisi .....	0173, 0299
Wisplus .....	1258
Worldsat .....	1251, 1323
XMS .....	1075
Xsat .....	0713, 0847, 1214, 1323
Xtreme .....	1300
Zehnder .....	1075, 1232, 1251, 1334, 1412, 1413
Zenega .....	1616
Zenith .....	0856, 1856

## DVD

DVD  
DVD  
DVD

3D Lab .....	0539
A-Trend .....	0714
Acoustic Solutions .....	0713, 0730, 1242
Adcom .....	1094
Advent .....	1016
AEG .....	0770, 0788, 0790
AFK .....	1051
Afreedy .....	0698
Aim .....	0699, 0778, 0818, 0833, 1165
Airis .....	1005, 1224
Aiwa .....	0533, 0641, 1633
Akai .....	0690, 0705, 0766, 0770, 0779, 0788, 0790, 0884, 0898, 0899, 1089, 1115
AKI .....	1005
Akira .....	0699
Akura .....	0898, 1051, 1367
Alba .....	0539, 0672, 0695, 0699, 0713, 0717, 0730, 0783, 1051
Albatros .....	1001
Alco .....	0790
Allegro .....	0869
Altacom .....	1224
Amitech .....	0770, 0784, 0850
Amphion .....	0872, 1176
Media Works	
Amstrad .....	0713
AMW .....	0872, 1176
Ansonic .....	0831
Apex .....	0672, 1061
Apex Digital .....	0672, 0717, 0755, 0794, 0796, 0797, 0830, 1004, 1020, 1056, 1061, 1100
Arianet .....	0770, 0818
Asono .....	1224
Aspire Digital .....	1168, 1407
Atacom .....	1224
ATD .....	0718
Audiologic .....	0736
Audiosonic .....	0690, 1265
Audiovox .....	0717, 0790, 1041, 1071, 1072, 1121, 1122
Auvio .....	0843
Awa .....	0730, 0872
Axion .....	0730, 1071, 1072
B & K .....	0655, 0662

SAT

DVD

Basic Line.....	0713	Curtis Mathes.....	1087	Elin.....	0770
Baze.....	0898, 1165	Cybercom.....	0831	Ellion.....	0850
BBK.....	1224	CyberHome.....	0714, 0816, 0874, 1023, 1024, 1117, 1129	Elta.....	0672, 0690, 0770, 0788, 0850, 1051, 1115
Bel Canto Design.....	1571	Cydectin.....	1074	Eltax.....	0766
Bellagio.....	1004	Cytron.....	0651	Emerson.....	0591, 0675, 0705, 0816, 0821, 1268
Black Diamond.....	0698, 0713, 0766, 0833, 0884	D-Vision.....	1115	Encore.....	0698
Blaupunkt.....	0717	Daenyx.....	0872	Enterprise.....	0591
Blue Parade.....	0571	Daewoo.....	1141, 0705, 0714, 0770, 0784, 0832, 0833, 0869, 0870, 0872, 1169, 1172, 1234, 1242	Enzer.....	0665, 0766, 0770, 0784
Blue Sky.....	0651, 0672, 0695, 0713, 0769, 0778, 0804, 0843	Daewoo International.....	0872	EuroLine.....	0788, 1115
Boghe.....	1004	Dalton.....	1036	Fenner.....	0651, 0769
Boman.....	0783	Dansai.....	0770, 0783, 1115	Ferguson.....	0651
Brainwave.....	1997, 0770, 1115	Dantax.....	0539, 0713, 0790, 1089, 1358	Finlux.....	0591, 0672, 0676, 0741, 0770, 0783, 1165
Brandt.....	0503, 0551, 0651	Daytek.....	0872, 1005	Fintec.....	0784, 1169
Broksonic.....	0695, 0868	Dayton.....	0872	Firstline.....	0651, 0713, 0799, 0843, 0869
Bush.....	1695, 1165, 1128, 1051, 1021, 0884, 0879, 0833, 0831, 0778, 0758, 0730, 0717, 0713, 0699, 0695, 0690, 0676, 0672, 0516	DCE.....	0831	Fisher.....	0670
C-Tech.....	0798	DEC.....	0778, 0818	Funai.....	0675, 0695, 1268, 1334
California Audio Labs.....	0490	Decca.....	0770, 1115	Gateway.....	1073, 1077, 1158
Cambridge Audio.....	1109	Denon.....	0490, 0634, 1282, 1634	GE.....	0522, 0717, 0815
Cambridge Soundworks.....	0690	Denver.....	0699, 0778, 0788, 0818, 0898, 1107, 1165, 1353, 1359	General Electric.....	0717
Cat.....	0699, 1087	Desav.....	0770	Global Solutions.....	0768
CAVS.....	1057	Desay.....	0800, 0843, 1407	Go Video.....	1730, 0715, 0741, 0744, 0783, 0833, 0869, 1044, 1075, 1099, 1144, 1158, 1304, 1483
CCE.....	0730	Diamond.....	0651, 0768, 0790	Go Vision.....	1071, 1072
Celestial.....	1020	Dick Smith Electronics.....	0833, 1483, 1730	GoldStar.....	0591, 0741
Centrex.....	0672, 1004	Digihome.....	0713	Goodmans.....	0651, 0690, 0713, 0730, 0783, 0790, 0833, 0879, 1004, 1730
Centrum.....	0713, 0779, 1005	digiRED.....	0717	GPX.....	0699, 0769
CGV.....	1115	Digitor.....	0651, 0690, 1005	Gradiente.....	0490, 0651
Changhong.....	0627, 1061	Digitrex.....	0672, 1056, 1100	Graetz.....	0665
Cinea.....	0831	DIGIXmedia.....	0826	Gran Prix.....	0831, 0898
Cinego.....	1399	DiK.....	0831	Grandin.....	0672, 0713, 1233
Cineral.....	0730	Dinamic.....	0788	Greenhill.....	0717
Cinetec.....	0713	Disney.....	0675, 1270	Grundig.....	0539, 0551, 0651, 0670, 0695, 0705, 0713, 0775, 0790, 1004, 1036, 1128, 1695, 1730
cineULTRA.....	0699	DiViDo.....	0705	Grunkel.....	0770
CineVision.....	0833, 0869, 0876, 1483	DK Digital.....	1246, 0831	GVG.....	1169
Citizen.....	1277	DMTech.....	0783, 1271	H & B.....	0818, 0841, 0850, 1233
Classic.....	0730, 1385, 1730	Dragon.....	0831	H&B.....	0713, 0818, 0841, 0850, 1233
Clatronic.....	0672, 0788, 0818, 1165	DSE.....	0833, 1483, 1730	Haier.....	0843
Clayton.....	0713	DTS.....	0799	Hanseatic.....	0741, 0783
Coby.....	0730, 0770, 0778, 0852, 1086, 1107, 1115, 1165, 1177, 1351	Dual.....	0651, 0665, 0713, 0730, 0779, 0783, 0790, 0831, 1068, 1085	Harman/Kardon.....	0582, 0702
Codex.....	1233	Durabrand.....	0713, 0831, 1003, 1127	HCM.....	0788
Compacts.....	0826, 1265	DVD2000.....	0521	HDT.....	0705
Conia.....	0516, 0672, 0798, 0852, 1004	DVX.....	0768	Hen.....	0713
Continental Edison.....	0768, 0831	ECC.....	0730	Hher.....	0651, 0713, 0826, 0831, 1224
Craig.....	0831	Electrohome.....	0770, 0784	HiMAX.....	0843
Crown.....	0690, 0769, 0770, 1115	Elfunk.....	0850		

Hisense .....	0718	Lifetec.....	0651, 0831	MTlogic.....	1265
Hitachi .....	0573, 0664, 0695, 0713, 1247, 1664	Limit.....	0768	Mustek.....	1730, 0730
Hiteker.....	0672, 0872	LiteOn.....	1058, 1158, 1416, 1440	Mx Onda.....	0651
Home Electronics.....	0730	Loewe.....	0511, 0539, 0741, 0885	Myryad.....	0894
Home Tech .....	1107, 1224	Logix.....	0705, 0783	NAD .....	0591, 0692, 0741
Hoyo.....	0665	Luker .....	1367	Naiko .....	0770, 1004, 1367
Humax.....	0646	Lumatron .....	0705, 0741, 0833, 1115	Nakamichi.....	1222
Hyundai .....	0766, 0768, 0783, 0850	Lunatron .....	0741	Narita .....	1115
iLo .....	1348	Luxman.....	0573	NEC .....	0591, 0692, 0785, 0869, 1404
Ingelen.....	0788	Luxor .....	0713, 1004, 1695, 1730	Neovia .....	1271
Initial.....	0717, 0839	Magnasonic.....	0651, 0769	Nesa .....	0717
Integra.....	0571, 0627, 1634	Magnavox.....	0503, 0539, 0646, 0675, 0713, 0818, 0821	Neufunk .....	0665
IRT .....	0783	Magnex.....	1165	Nevir .....	0770, 0831
ISP.....	0695	Malata.....	0782, 1159	NextBase.....	0826
Jaton .....	0665, 1078	Manhattan .....	0705, 0713	NexxTech.....	1402
JBL.....	0702	Marantz .....	0539	Nintaus .....	1051
JDV.....	1367	Mark .....	0713	Norcent.....	0872, 1003, 1107, 1265
Jeken.....	0699	Marquant .....	0770	Nordmende.....	0831
Jensen.....	1016	Matsui.....	0651, 0672, 0695, 0713, 0884, 1004, 1695, 1730	Noriko .....	0752
Jindian.....	0799	Maxdorf.....	0788	Nowa .....	0843
JMB.....	0695	Maxim.....	0713, 0872	Nu-Tec .....	0516
JNC .....	0672	MBO .....	0690, 0730, 1730	Okano .....	0752
JSI .....	1423	McIntosh .....	1273, 1533	Olidata .....	0672
JVC.....	0503, 0539, 0558, 0623, 0867, 1164, 1241, 1275	MDS .....	0778	Omi .....	0690, 0698, 0778, 0833
jWin .....	1049, 1051	Mecotek .....	0770	Onix .....	0672, 0852
Karcher.....	0783	Medion .....	0630, 0651, 0758, 0770, 0783, 0820, 0831, 0879	Onkyo .....	0503, 0627, 0792, 1417, 1418, 1612
Kawasaki.....	0790	MEI .....	0790	Oopla.....	1158
Kendo.....	0699, 0713, 0831	Memorex .....	0690, 0695, 0831, 1270	Oppo.....	1224
Kennex .....	0713, 0770, 0898	Metronic .....	0690	Optim.....	0843
Kenwood .....	0490, 0534, 0682, 0737	Metz.....	0525, 0571, 0713	Optimus.....	0525
Kiiro .....	0770	Microboss.....	0718	OptoMedia.....	0896
King DHome.....	0799	Micromaxx.....	1695	Electronics	
Kingavon .....	0818	Micromedia.....	0503, 0539	Orava .....	0818
Kiss.....	0665, 0841	Micromedia .....	0539	Orion.....	0695, 1128, 1695
KLH .....	0717, 0790, 1020, 1149, 1261	Micromedia .....	0539	Oritron.....	1000, 0651
KLH Digital .....	0717	Microsoft .....	0522	Ormond .....	0713
Koda.....	0818	Microstar .....	0831	Otic .....	0826
Konka .....	0711, 0719, 0720, 0721	Minato .....	0752	P&B.....	0770, 0818
Koss .....	0651, 0896, 1423	Minax.....	0713	Pacific.....	0695, 0713, 0768, 0790, 0804, 0831
Landel.....	0826	Minerva.....	0705	Packard Bell .....	0770
Lasonic.....	0798, 1173	Minoka.....	0770	Palladium.....	0695, 0779
Lawson.....	0768	Minowa.....	1165	Palsonic.....	0672, 0852
Lecson.....	1533	Mintek.....	0717, 0839	Panasonic.....	0490, 1010, 1011, 0503, 0632, 0703, 1282, 1362, 1462, 1490, 1762
Lenco .....	0651, 0699, 0713, 0770, 0778, 0818, 1165	Mirror.....	0752, 0879	Panda .....	0717
Lenoxx.....	0690, 1127	Mitsubishi.....	0521, 0713, 1403, 1521	Paramount Pictures.....	0779
Lexia.....	0699, 0768	Mizuda.....	0770, 0818	peeKTon .....	1224
LG.....	0591, 0741, 0790, 0801, 0869	Momitsu .....	1082	Philco.....	0690, 0788, 0790
		Monyka.....	0665		
		MPX.....	0843		

Philips.....	1158, 0539, 1818, 0503, 0646, 0675, 0854, 0885, 1260, 1267, 1354	Samsung .....	0490, 0573, 0744, 0820, 0899, 1044, 1075, 1118	Standard.....	0651, 0768, 0788, 0831
Phonotrend.....	0672, 0699, 0818, 1165	Sansui.....	0695, 0768, 0784, 1695	Star Cluster.....	0768
PianoDisc .....	1024	Sanyo .....	0670, 0695, 0873	Starlogic .....	1005
Pioneer .....	0631, 1816, 0490, 0525, 0571, 0632, 1571, 0740	Scan .....	0705, 0850	Starmedia .....	0818, 1005, 1224
Plu2 .....	0850	ScanMagic .....	0730	Strong.....	0713
Pointer.....	0784	ScanSonic .....	1695	Sungale.....	1074
Polaroid .....	1020, 1061, 1086, 1200	Schaub Lorenz .....	0770, 0788, 1115	Sunkai.....	0770, 0850
Polk Audio.....	0539	Schneider .....	0539, 0651, 0705, 0713, 0779, 0783, 0788, 0790, 0804, 0831	Sunstech .....	0831
Portland.....	0770	Schwaiger.....	0752	Sunwood .....	0788, 0898
Powerpoint.....	0872	Scientific Labs.....	0768, 0798	Superscan .....	0821
Powtek .....	0852	Scott.....	0651, 0672, 0718, 0797, 1005, 1036	Supervision.....	0768
Prima.....	0766, 1016	Seeltech .....	1224	SVA.....	0672, 0717, 0860, 1105
Prima Electronic .....	0766	SEG .....	0665, 0713, 0768, 0798, 0872, 0884	Sylvania .....	0630, 0675, 0821, 1268
Princeton.....	0674	Semp.....	0503	Symphonic .....	0675, 1268
Prinz .....	0831	Sensory Science .....	1158	Synn .....	0768
Prism .....	0705	Shanghai .....	0672	TAG McLaren.....	0894
Proceed.....	0672	Sharp.....	1256, 0630, 0675, 0713, 0752	Tandberg.....	0713
Proline .....	0651, 0672, 0833, 1004	Sharper Image.....	1112, 1117	Tatung.....	0770
Proscan .....	0522	Sherwood.....	0633, 0717, 0741, 0770, 1043, 1077	Teac .....	0516, 0571, 0692, 0695, 0717, 0741, 0758, 0768, 0790, 0809, 0833, 1021, 1051, 1483
Proson.....	0713	Shinco .....	0717	Tec.....	0898
Prosonic .....	0752	Shinsonic.....	0533, 0839	Technics.....	0490, 0703
ProVision .....	0699, 0778	Sigma Designs .....	0674	Technika .....	0768, 0770, 0831, 1115, 1165
Qwestar.....	0651	Sigmatek .....	1005	Technisson.....	1115
Radionette.....	0741, 0869	Siltex.....	1224	Technosonic .....	0730, 1051, 1115
Raite .....	0665	Silva.....	0788, 0831, 0898	Techwood .....	0692, 0713
RCA.....	0522, 0571, 0717, 0769, 0790, 0822, 1022, 1132, 1193	Silva Schneider.....	0831, 0898	Tedelex .....	0690, 0768, 1004
REALmagic.....	0674	Simaudio .....	0885	Telefunken .....	0758, 0770, 0788, 0790, 0833
REC .....	0490, 0766	Singer .....	0690, 0768	Teletech .....	0713, 0768
Recco .....	0698	Skantic .....	0539, 0713, 1003	Telra .....	0676
Red Star .....	0770, 0788, 0898, 1003	Skymaster .....	0730, 0768	Tensai .....	0651, 0690, 0770
Redstar.....	0898	Skysonic.....	0766	Terapin.....	1031
Reoc.....	0752, 0768	Skyworth .....	0766, 0898	Tevion .....	0651, 0768, 0798, 0833, 0898, 1036, 1382
Resonance .....	0651	Slim Art.....	0784	Theta Digital .....	0571
Revoy .....	0699, 0841	Slim Devices.....	0533	Thomson.....	0522, 0551
Rio.....	0869	SM Electronic.....	0690, 0730, 0768	Tivo.....	1816
RJTech .....	1360	Smart.....	0705, 0713, 0718	Tokai .....	0665, 0698, 0784, 0788, 0790, 0898
Roadstar.....	0690, 0699, 0713, 0730, 0818, 0833, 0879, 0898, 1051, 1339	Sonai .....	0755	Tokaido .....	0698
Ronin.....	0872	Sonashi.....	0831	Toshiba .....	1988, 1996, 0503, 0695, 1045, 1154
Rotel.....	0558, 0623, 1178	Sonic Blue .....	0783, 0869, 1099	TRANS-continent.....	0799, 0826, 0831, 0843, 0872
Rowa.....	0516, 0717, 0823, 0872, 1004	Sony .....	0533, 0573, 0772, 0864, 1017, 1033, 1069, 1070, 1133, 1389, 1431, 1533, 1633	Transonic .....	0672, 0730, 1165
Saba.....	0551, 0651, 0769	Soundmaster.....	0768	Tredex .....	0799, 0800, 0803, 0804, 0843
Sabaki .....	0798	Soundmax .....	0768	Trio.....	0770, 0784
Saivod .....	0831, 1367	Soundwave.....	0783	TSM .....	1224
Sakyno .....	0768	Sova .....	1122	TYT .....	0705
Salora .....	0741	Spectra.....	0872	Umax .....	0690
Sampo.....	0698, 0752				

United..... 0672, 0695, 0768, 0788,  
0826, 0852, 1115, 1165

Universal Multimedia..... 0768

Universum ..... 0591, 0713, 0741, 0779,  
0869

Urban Concepts..... 0503

US Logic..... 0839

V ..... 1064

Venturer ..... 0790

Vestel..... 0713

Vieta ..... 0705

Viewmaster..... 1224

VInc ..... 1064, 1226

Vizio..... 1064, 1226

Vocopro..... 1027

Voxson..... 0690, 0730, 0831

Walkvision ..... 0717

Welkin..... 0831

Wellington..... 0713

Wesder ..... 0699

Wharfedale ..... 0698, 0752, 0768, 0790

Wilson..... 0831

Windsor ..... 0713

Windy Sam..... 0573

WIZE..... 1115

Woxter ..... 1005, 1224

Xbox ..... 0522

Xenius..... 0651, 0790

XLogic ..... 0768, 0798

XMS..... 0770, 0788

Xoro..... 1173

Xwave..... 1001

Yakumo ..... 1004, 1056

Yamada ..... 0872, 1004, 1056, 1158

Yamaha ..... 0490, 0539, 0545, 0646,  
0817, 1282

Yamakawa..... 0665, 0872

Yukai..... 0730, 1730

Zenith ..... 0503, 0591, 0741, 0869

Zeus ..... 0784

Zoece ..... 1265

**VCR**

VCR  
VCR  
VCR

ABS ..... 1972

Accent..... 0072

Admiral..... 0048, 0209, 0479

Adventura..... 0000

Adyson ..... 0072

Aiko ..... 0278

Aim ..... 0020, 0209, 0278, 0642

Aiwa..... 1468, 1336, 1284, 0742,  
0687, 0680, 0479, 0468,  
0352, 0348, 0315, 0307,  
0209, 0124, 0037, 0032,  
0000

Akai..... 0020, 0037, 0041, 0061,  
0081, 0106, 0175, 0240,  
0315, 0348, 0352, 0642

Akashi..... 0072

Akiba ..... 0072

Akura ..... 0072, 0271

Alba ..... 0000, 0020, 0072, 0081,  
0209, 0278, 0315, 0348,  
0352

Alienware..... 1972

Allstar ..... 0081

Ambassador ..... 0020

America Action..... 0278

American High..... 0035

Amoisonic..... 0479

Amstrad..... 0000, 0072, 0278

Anam ..... 0037, 0162, 0226, 0240,  
0278, 0480, 0579, 1037

Anam National..... 0162, 0226, 1162, 1562

Anitech ..... 0072

Ansonic..... 0000

Apelsound ..... 0209

Aristona ..... 0081

ASA ..... 0037, 0081

Asha ..... 0240

Asuka..... 0037, 0038

Audiosonic..... 0072, 0278

Audioton ..... 0020

Audiovox ..... 0037, 0278, 0781

AVP..... 0352

Awa..... 0037, 0043, 0278, 0642,  
0687

Baird ..... 0000, 0041, 0104, 0106

Basic Line..... 0020, 0046, 0072, 0104,  
0278

Beaumarck..... 0240

Beko ..... 0104

Bell & Howell ..... 0104

Bestar ..... 0278

Black Diamond..... 0081, 0642

Black Panther ..... 0278

Blaupunkt..... 0034, 0081, 0162, 0226

Blue Sky ..... 0037, 0072, 0209, 0278,  
0348, 0352, 0480, 0642

Bondstec..... 0020, 0072

Brandt..... 0041, 0320

Brandt Electronic..... 0041

Brinkmann ..... 0209, 0348

Broksonic ..... 0002, 0121, 0184, 0209,  
0348, 0352, 0479, 1479

Bush ..... 0000, 0072, 0081, 0209,  
0278, 0315, 0348, 0352,  
0642, 0742

Calix..... 0037

Canon ..... 0035

Capehart..... 0020

Carena ..... 0209

Carrefour ..... 0045

Carver ..... 0081

Casio ..... 0000

Cathay ..... 0278

Catron..... 0020

CGE ..... 0072, 0278

CGE ..... 0000

Changhong..... 0048, 0081

Cimline..... 0072

Cineral ..... 0278

Citizen..... 0037, 0278, 1278

Clatronic ..... 0000, 0020, 0072

Colt..... 0072

Combitech..... 0352

Condor..... 0020, 0278

Craig ..... 0037, 0047, 0072, 0240,  
0271

Crown ..... 0020, 0037, 0072, 0271,  
0278, 0480

Curtis Mathes ..... 0035, 0041, 0060, 0162,  
0760, 1035

Cybernex ..... 0240

CyberPower..... 1972

Cyrus ..... 0081

Daewoo ..... 0020, 0045, 0046, 0104,  
0209, 0278, 0352, 0561,  
0637, 0642, 0844, 0877,  
1278

Dansai..... 0072, 0278

Dantax ..... 0352

Daytron ..... 0020, 0278

De Graaf ..... 0042, 0046, 0048, 0081,  
0104

Decca ..... 0000, 0008, 0067, 0081,  
0209, 0348, 0352

Deitron ..... 0278

Dell..... 1972

Denko ..... 0072

Denon ..... 0042

Diamant ..... 0037

Diamond ..... 0209, 0348

Dick Smith ..... 0579, 0642  
Electronics

Digitor ..... 0579, 0642

DirecTV..... 0739

Domland ..... 0209

DSE..... 0579, 0642

DVD

VCR



Dual .....	0000, 0041, 0081, 0278, 0348	Goodmans.....	0000, 0020, 0037, 0062, 0072, 0081, 0209, 0278, 0343, 0348, 0352, 0637, 0642	IR .....	0020, 0041, 0042, 0045, 0047, 0072, 0081, 0104, 0106, 0208, 0209, 0226, 0240, 0343, 0348
Dumont .....	0000, 0081, 0104, 0105	GPX .....	0037	Irradio .....	0072, 0081
Durabrand .....	0038, 0039	Gradiente.....	0000, 0008	ITT.....	0041, 0046, 0104, 0106, 0240
Dynatech.....	0000	Graetz.....	0041, 0104, 0106, 0240	ITT Nokia .....	0552
Elbe .....	0038, 0278	Granada.....	0000, 0037, 0042, 0046, 0048, 0081, 0104, 0226, 0240	ITV .....	0020, 0037, 0278
Elcotech .....	0072	Grandin.....	0000, 0037, 0072, 0209, 0278, 0742, 0844	ITV Videomaster .....	0020
Electrohome.....	0037, 0043	Gronic.....	0104	JBL .....	0278
Electroponic .....	0037	Grundig.....	0034, 0072, 0081, 0226, 0320, 0347, 0348, 0352, 0742	Jensen .....	0041
Elin.....	0240	Haaz .....	0348	JMB .....	0209, 0348, 0352, 0742
Elsay.....	0072	Hanimex .....	0352	Joyce.....	0000
Elta .....	0072, 0278	Hanseatic .....	0037, 0038, 0081, 0209	JVC.....	0008, 0041, 0045, 0067, 0081, 1008, 1162, 1279, 1329
Emerex .....	0032	Hantor.....	0020	Kaisui.....	0072
Emerson.....	1593, 1479, 1278, 0637, 0593, 0561, 0479, 0348, 0343, 0278, 0240, 0209, 0208, 0184, 0121, 0072, 0061, 0045, 0043, 0037, 0035, 0002, 0000	Haojie .....	0240	Kambrook.....	0037
ESC .....	0020, 0240, 0278	Harley Davidson .....	0000	Karcher .....	0081, 0278
Europhon.....	0020	Harman/Kardon.....	0038, 0081	KEC .....	0037, 0278
Fenner .....	0020	Harwood.....	0072	Kendo .....	0072, 0106, 0209, 0278, 0315, 0348, 0642
Ferguson .....	0000, 0041, 0278, 0320	HCM .....	0072	Kenwood .....	0038, 0041, 0067
Fidelity.....	0000, 0072, 0240, 0278, 0352, 0432	Headquarter .....	0046	KIC.....	0000
Finlandia.....	0000, 0037, 0042, 0043, 0046, 0048, 0081, 0104, 0106, 0226	Hewlett Packard.....	1972	Kimari .....	0047
Finlux.....	0000, 0042, 0081, 0104, 0105, 0315	Hher.....	0278, 0642	Kioto .....	0348
Firstline.....	0037, 0043, 0045, 0072, 0209, 0278, 0348, 0480	HI-Q.....	0047	KLH.....	0072
Fisher.....	0020, 0046, 0047, 0104	Hinari.....	0041, 0072, 0208, 0240, 0278, 0343, 0352	Kneissel .....	0037, 0209, 0278, 0348, 0352
Flint.....	0209, 0348	Hisawa.....	0352	Kodak .....	0035, 0037
Frontech.....	0020, 0072	Hischito .....	0045	Kolin.....	0041, 0043
Fuji.....	0033, 0035	Hitachi .....	0000, 0037, 0041, 0042, 0046, 0081, 0089, 0105, 0240, 0593, 1037, 1326	Kolster .....	0209
Fujitsu.....	0000, 0045	Hornlyphon.....	0081	Korpel .....	0072
Fujitsu General .....	0037	Howard Computers.....	1972	Kuba Electronic .....	0047
Funai.....	0000, 0593, 1333, 1593	HP.....	1972	Kyoto .....	0072
Galaxis .....	0278	Hughes Network.....	0042, 0739	Lenco.....	0278
Garrard .....	0000	Systems		Leyco.....	0072
Gateway .....	1972	Humax .....	0739	LG.....	0037, 0038, 0042, 0045, 0209, 0480, 1037, 1237, 2010
GE .....	0035, 0048, 0060, 0202, 0209, 0226, 0240, 0320, 0760, 0761, 0807, 1035, 1060	Hush .....	1972	Lifetec.....	0209, 0348
GEC.....	0081	Hypson .....	0000, 0037, 0072, 0209, 0278, 0480	Linksys.....	1972
General.....	0020, 0045	iBUYPOWER .....	1972	Lloyd's .....	0000, 0208
General Technic.....	0348	Imperial.....	0000	Loewe.....	0037, 0081, 0105, 0162, 1562
Genexxa .....	0104	Ingersoll.....	0209, 0240	Logik.....	0072, 0106, 0209, 0240
Gessen .....	0278	Inno Hit.....	0072, 0432	Luker.....	0579
Go Video .....	0240, 0432, 0526	inotech.....	0278	Lumatron .....	0593
GoldHand .....	0072	Interbuy .....	0072	Lux May.....	0072
GoldStar .....	0037, 0038, 0209, 0225, 0226, 0348, 0480, 1237	Interfunk .....	0081, 0104	Luxor .....	0043, 0046, 0047, 0048, 0062, 0104, 0106, 0315
		Internal .....	0278, 0637	LXI .....	0037
		International.....	0037, 0278, 0642	M Electronic.....	0000, 0038
		Intervision .....	0000, 0209, 0278	Magnasonic.....	0278, 0593, 1278

Magnavox.....	0000, 0035, 0039, 0081, 0149, 0563, 0593, 0642, 1781	Nikkai.....	0020, 0072, 0278	Pioneer .....	0042, 0067, 0081, 0162, 1337, 1562
Magnin .....	0240	Nikko .....	0037	Polk Audio .....	0081
Magnum .....	0642	Nikon .....	0034	Portland.....	0020, 0278, 0637
Manesth .....	0045, 0072, 0081, 0209	Niveus Media.....	1972	Prinz.....	0000
Marantz .....	0035, 0038, 0062, 0081, 0209, 1381	Noblex .....	0240	Profitronic .....	0081, 0240
Mark .....	0000, 0278	Nokia .....	0041, 0042, 0046, 0048, 0081, 0104, 0106, 0240, 0278, 0315, 0552	Proline.....	0000, 0278, 0320, 0642
Marta.....	0037	Nordmende .....	0041, 0067, 0320	Proscan .....	0060, 0202, 0760, 0761, 1060
Mastec .....	0642	Northgate .....	1972	Prosonic .....	0278
Master's.....	0278	Novatronic .....	0209	Protec .....	0072
Matsui.....	0208, 0209, 0240, 0278, 0348, 0352, 0687, 0742	Nu-Tec .....	0209	Protech .....	0081, 0278
Matsushita.....	0035, 0162, 0226, 1162	Oceanic .....	0000, 0041, 0046, 0048, 0081, 0104, 0106	ProVision .....	0278
Media Center PC.....	1972	Okano.....	0072, 0209, 0278, 0315, 0348	Pulsar.....	0039
Medion .....	0209, 0348, 0352, 0642	Olympus .....	0035, 0226	Pye.....	0000, 0081
MEI.....	0035	Onida.....	0162	Qisheng .....	0060
Melectronic.....	0000, 0037, 0038	Onimax .....	0642	Quarter .....	0046
Memorex .....	1262, 1237, 1162, 1048, 1037, 0579, 0479, 0348, 0307, 0240, 0209, 0162, 0104, 0048, 0047, 0046, 0039, 0037, 0035, 0000	Onkyo .....	0222	Quasar .....	0035, 0162, 0278, 1035, 1162
Memphis .....	0072	Optimus.....	0037, 0048, 0104, 0162, 0432, 0593, 1048, 1062, 1162, 1262	Quelle .....	0081
Mercury .....	0020	Optonica.....	0062	Radialva.....	0037, 0048
Metronic .....	0081	Orbit .....	0072	Radiola .....	0081
Metz .....	0037, 0081, 0162, 0226, 0347, 0836, 1162, 1562	Orion.....	0002, 0121, 0184, 0208, 0209, 0343, 0348, 0352, 0479, 0687, 0742, 1479	Radionette .....	0037
MGA .....	0043, 0061, 0240	Osaki .....	0000, 0037, 0072	RadioShack .....	0000, 0037, 1037
MGN Technology.....	0240	Osume.....	0072	Radix .....	0037
Micormay .....	0348	Otake.....	0209	Randex .....	0037
Micromaxx.....	0209, 0348	Otto Versand .....	0081	Rank .....	0041
Microsoft .....	1972	Pace .....	0352	Rank Arena.....	0041
Mind .....	1972	Pacific.....	0000, 0348, 0642, 0742	RCA .....	1060, 1035, 0880, 0807, 0761, 0760, 0432, 0320, 0240, 0226, 0202, 0149, 0106, 0105, 0060, 0048, 0042, 0035, 0000
Minolta .....	0042, 0105	Packard Bell .....	1972	Realistic.....	0000, 0035, 0037, 0046, 0047, 0048, 0062, 0104
Mitsubishi .....	0000, 0041, 0043, 0048, 0061, 0067, 0081, 0480, 0642, 0807, 1343	Palladium.....	0037, 0041, 0072, 0209, 0315, 0348	Reoc .....	0348, 0877
Motorola.....	0035, 0048	Palsonic.....	0000, 0037, 0072, 0642	Replay Networks .....	0614
MTC.....	0000, 0240	Panasonic.....	1807, 1662, 1562, 1393, 1317, 1308, 1292, 1262, 1244, 1162, 1062, 1035, 0836, 0616, 0614, 0226, 0225, 0162, 0035	ReplayTV .....	0614, 0616
Multitec .....	0037	Pathe Cinema.....	0043	Rex .....	0041
Multitech .....	0000, 0020, 0072, 0278	Pathe Marconi .....	0041	RFT .....	0072
Murphy .....	0000	Penney .....	0035, 0037, 0038, 0042, 0240, 1035, 1237	Ricavision .....	1972
Myryad .....	0081	Pentax .....	0042, 0105	Ricoh .....	0034
NAD.....	0104	Perdio .....	0000, 0209	Roadstar .....	0037, 0072, 0081, 0240, 0278, 0742
Naiko .....	0642	Philco.....	0000, 0035, 0038, 0072, 0209, 0226, 0479, 0561	Royal.....	0072
National .....	0162, 0226, 0240	Philips.....	0000, 0035, 0062, 0081, 0226, 0563, 0593, 0616, 0618, 0739, 1081, 1181, 1340, 1381	Runco .....	0039
Nebula Electronics .....	0033	Phoenix .....	0278	Saba .....	0041, 0062, 0067, 0278, 0320
NEC.....	0008, 0035, 0037, 0038, 0041, 0048, 0067, 0104, 0209, 0278, 1287	Phonola .....	0081	Saisho.....	0208, 0209, 0348
Neckermann.....	0081	Pilot .....	0037	Salora .....	0043, 0046, 0104, 0106
Nesco .....	0072			Sampo .....	0037, 0048
Neufunk.....	0209			Samsung .....	0045, 0240, 0432, 0739, 0760, 1014
Newave .....	0037			Samurai .....	0020

Sanky .....	0039, 0048	Stern .....	0278	Topline .....	0348
Sansui .....	0000, 0041, 0067, 0072, 0106, 0209, 0271, 0348, 0479, 1479	Strong .....	0271	Toshiba .....	1972, 1503, 1325, 1323, 1290, 1145, 1008, 0845, 0742, 0432, 0352, 0209, 0081, 0067, 0045, 0043, 0042, 0041, 0008
Sanyo .....	0046, 0047, 0048, 0067, 0104, 0159, 0209, 0240, 0348, 1330, 1331	STS .....	0042	Totevision .....	0037, 0240
Saville .....	0240, 0278, 0352	Sunkai .....	0209, 0278, 0348	Touch .....	1972
SBR .....	0081	Sunstar .....	0000	Towada .....	0072
Schaub Lorenz .....	0000, 0041, 0104, 0106, 0315, 0348	Suntronic .....	0000	Tradex .....	0081
Schneider .....	0000, 0037, 0042, 0072, 0081, 0240, 0278, 0348, 0352, 0637, 0642	Sunwood .....	0072	Trakton .....	0020
Scott .....	0043, 0045, 0121, 0184	Supra .....	0037, 0240, 0278, 0348	Triad .....	0278
Sears .....	0000, 0035, 0037, 0042, 0046, 0047, 0104, 0105, 1237	Sylvania .....	0000, 0035, 0043, 0081, 0593, 1593, 1781	Triumph .....	0208
Seaway .....	0278	Symphonic .....	0000, 0593, 1593	Uher .....	0240
SEG .....	0072, 0081, 0240, 0278, 0561, 0637, 0642	Systemax .....	1972	Ultravox .....	0278
SEI .....	0081	T+A .....	0162	Unitech .....	0240
Seleco .....	0020, 0037, 0041	Tagar Systems .....	1972	United .....	0348
Semp .....	0045	Taisho .....	0209	Universal .....	0209
Sentra .....	0020, 0072	Tandberg .....	0278	Universum .....	0000, 0037, 0081, 0104, 0106, 0209, 0240, 0315, 0348
Serie Dorada .....	0037	Tandy .....	0000, 0104	Vector .....	0045
Sharp .....	0037, 0048, 0062, 0209, 0807, 0848, 1048, 1285, 1400	Tashiko .....	0000, 0037, 0048, 0081, 0240	Vector Research .....	0038
Shinco .....	0000	Tatung .....	0000, 0008, 0041, 0043, 0045, 0048, 0067, 0081, 0209, 0348, 0352	Victor .....	0008, 0041, 0067
Shintom .....	0072, 0104	Tchibo .....	0348	Video Concepts .....	0045, 0061
Shivaki .....	0037	TCM .....	0348	Video Pro .....	0020
Shogun .....	0240	Teac .....	0000, 0037, 0041, 0072, 0278, 0307, 0526, 0593, 0637, 0642, 0781, 0844	Video Technic .....	0000
Siemens .....	0037, 0046, 0081, 0104, 0320, 0347	Tec .....	0020, 0072	Videomagic .....	0037
Siera .....	0081	Tech Line .....	0072	VideoPro .....	0020
Silva .....	0037	Technics .....	0035, 0081, 0162, 0226, 1162	Videosonic .....	0240
Silver .....	0278	TechniSat .....	0209	Viewsonic .....	1972
Singer .....	0045, 0072, 0271, 0348	Teco .....	0035, 0037, 0038, 0041, 0048	Villain .....	0000
Sinudyne .....	0081, 0209, 0352	Tedex .....	0037, 0209, 0348, 0642	Voodoo .....	1972
Smaragd .....	0348	Teknika .....	0000, 0035, 0037	Wards .....	0760, 0240, 0149, 0081, 0072, 0062, 0060, 0048, 0047, 0046, 0045, 0042, 0039, 0038, 0035, 0033, 0000
Solavox .....	0020	Teleavia .....	0041	Watson .....	0081, 0352, 0642
Sonic Blue .....	0614, 0616	Telefunken .....	0041, 0067, 0209, 0240, 0278, 0320, 0642	Wharfedale .....	0593, 0642
Soniko .....	0072	Telestar .....	0037	White Westinghouse .....	0072, 0209, 0278, 0637
Sonitron .....	0104	Teletech .....	0000, 0072, 0278	World .....	0348
Sonneclair .....	0072	Tempest .....	0020	XR-1000 .....	0000, 0035, 0072
Sonolor .....	0046, 0062	Tenosal .....	0072	Yamaha .....	0038, 0041
Sontec .....	0037	Tensai .....	0000, 0072, 0278	Yamishi .....	0072, 0278
Sonwa .....	0642	Tevion .....	0209, 0348, 0642	Yokan .....	0072
Sony .....	0000, 0032, 0033, 0034, 0035, 0106, 0636, 1032, 1232, 1295, 1296, 1297, 1447, 1972	Textet .....	0020, 0278	Yoko .....	0020, 0037, 0240
Soundwave .....	0037, 0209, 0348	Thomas .....	0000	Yoshita .....	0072
Ssangyong .....	0072	Thomson .....	0041, 0060, 0067, 0202, 0278, 0320, 0722	Zenith .....	0000, 0033, 0034, 0039, 0209, 0479, 0637, 1139, 1479
Stack 9 .....	1972	Thorn .....	0037, 0041, 0104	ZT Group .....	1972
Starlite .....	0037	Tivo .....	0618, 0636, 0722, 0739, 1337, 1503	ZX .....	0209, 0348, 0352
		TMK .....	0208, 0240		
		Tokai .....	0037, 0072		

## DVR

Digital Video Recorder (DVR)  
DVR  
Enregistreur audio numérique

ABS .....	1972
Alienware.....	1972
CyberPower .....	1972
Dell .....	1972
DirecTV.....	0739
Gateway .....	1972
Howard Computers.....	1972
HP .....	1972
Hughes Network Systems .....	0739
Humax.....	0739
Hush.....	1972
iBUYPOWER .....	1972
JVC.....	1279
LG.....	2010
Linksys .....	1972
Media Center PC.....	1972
Microsoft .....	1972
Mind .....	1972
Niveus Media .....	1972
Northgate .....	1972
Panasonic.....	1807, 0490, 1010, 1011, 0616, 1244, 1807
Philips.....	1340, 0539, 1158, 1818, 0618, 0739, 1340
Pioneer .....	1337, 0631, 1816, 0704
RCA.....	0880, 0522
ReplayTV .....	0614, 0616
Sonic Blue .....	0614, 0616
Sony .....	0636, 1447, 1972
Stack 9 .....	1972
Systemax .....	1972
Tagar Systems.....	1972
Thomson .....	0722
Tivo.....	1337, 1816, 0618, 0636, 0722, 0739
Toshiba.....	1008, 1503, 1972
Touch.....	1972
Viewsonic .....	1972
Voodoo .....	1972
ZT Group .....	1972

## HDTV

HDTV Decoder  
Descodificador de HDTV  
HDTV Decoder

Accurian .....	1653
DirecTV .....	0392
Epson .....	1563, 1650
Hisense.....	1535
iLo.....	1535
LG.....	1414, 1415
Macro Image Technology .....	1383
Motorola .....	1363
MyHD .....	1383
Panasonic.....	1120
Pioneer .....	1010
Princeton.....	0113, 0295
Proton.....	1535
Samsung .....	1276, 1190, 1490
Sasem .....	1641
Sensory Science .....	1126
Sharp.....	1010
Sylvania .....	1563
Telemann .....	1604
Toshiba .....	1446
US Digital .....	1535
USDTV .....	1535
Zenith .....	1856
Viewsonic .....	1329
Vizio .....	1126

**Combination  
Combinación  
Combinaison**

**TV/VCR**

TV/VCR combination  
Combinación de TV/VCR  
Combinaison TV/VCR

Aiwa.....	0000, 0468, 0479, 0680, 0687, 0742, 1336, 1468
America Action.....	0278
Audiovox.....	0278
Broksonic.....	0002, 0479, 1479
Citizen.....	1278
Colt.....	0072
Curtis Mathes.....	1035
Daewoo.....	0637, 0844, 1278
Dick Smith Electronics.....	0579
Digitor.....	0579
DSE.....	0579
Emerson.....	0002, 0479, 0593, 0637, 1278, 1479
Funai.....	0000, 1333
GE.....	0240, 0807, 1035, 1060
GoldStar.....	1237
Goodmans.....	0343, 0637
Harley Davidson.....	0000
Hitachi.....	0000, 1326
JVC.....	1329
LG.....	0480, 1037
Lloyd's.....	0000
Magnasonic.....	0593, 1278
Magnavox.....	0000, 0593, 1781
Magnin.....	0240
Memorex.....	0162, 1037, 1162, 1237, 1262
MGA.....	0240
Mitsubishi.....	0043, 0807
Nokia.....	0552
Optimus.....	0162, 0593, 1162, 1262
Orion.....	0002, 0479, 1479
Panasonic.....	0162, 1035, 1162, 1262, 1308, 1317, 1662
Penney.....	0240, 1035, 1237
Philco.....	0479
Quasar.....	0162, 1035, 1162
RadioShack.....	0000, 1037
RCA.....	0240, 0807, 1035, 1060
Reoc.....	0877

Samsung.....	0432, 1014
Sansui.....	0000, 0479, 1479
Sanyo.....	0240, 1330, 1331
Sears.....	0000, 1237
Sharp.....	0807
Sony.....	0000, 1232, 1295, 1296, 1297
Sylvania.....	1781
Symphonic.....	0000, 0593
Teac.....	0000, 0593, 0637, 0781
Thomas.....	0000
Toshiba.....	0845, 1145, 1323, 1325
White Westinghouse.....	0637
Zenith.....	0000, 0479, 0637, 1479

**TV/DVD**

TV/DVD combination  
Combinación de TV/DVD  
Combinaison TV/DVD

Advent.....	1016
Apex Digital.....	0830
Audiovox.....	1071, 1121, 1122
Axion.....	1071
Broksonic.....	0695
Bush.....	0516, 0676, 0713, 0879, 0884
Cinego.....	1399
Classic.....	1385
Daewoo.....	0870
Dantax.....	1358
Denver.....	1353, 1359
DMTech.....	1271
Emerson.....	1268
Go Vision.....	1071
Goodmans.....	0879
Grundig.....	0695
Hitachi.....	1247
Jensen.....	1016
KLH.....	1261
Konka.....	0719, 0720
Mirror.....	0879
Neovia.....	1271
Panasonic.....	1490
Philips.....	0854, 1260
Prima.....	1016
RCA.....	1022, 1193
Roadstar.....	1339
Saivod.....	1367
Samsung.....	0899
Sansui.....	0695

Sova.....	1122
Sylvania.....	0675, 1268
Teac.....	0758, 1021
Toshiba.....	0695

**TV/VCR/DVD**

TV/VCR/DVD combination  
Combinación de TV/VCR/DVD  
Combinaison TV/VCR/DVD

Akai.....	0899
Broksonic.....	0868
Emerson.....	0821
Funai.....	1334
Magnavox.....	0821
Orion.....	1128
Panasonic.....	1362, 1462
RCA.....	1132
Sharp.....	0630, 0807
Superscan.....	0821
Sylvania.....	0821
Toshiba.....	1045

**VCR/DVD**

VCR/DVD combination  
Combinación de VCR/DVD  
Combinaison VCR/DVD

Allegro.....	0869
Apex Digital.....	1061
Broksonic.....	0695
CineVision.....	0833, 0869, 1483
Daewoo.....	0833, 0869
Dick Smith Electronics.....	0833, 1483
DSE.....	0833, 1483
Emerson.....	0675, 1593
Funai.....	0675, 1593
Go Video.....	0715, 0741, 0744, 0833, 0869, 1044, 1075, 1483
GoldStar.....	0741
Hitachi.....	0664, 0000
JVC.....	0867, 1164, 1241
LG.....	0741, 0869
Lunatron.....	0741
Memorex.....	0695
Orion.....	1695
Panasonic.....	0490, 1762, 1562
Philips.....	0675, 1267, 0593
Polaroid.....	1061
RCA.....	0522, 0822, 0060

Samsung .....	0744, 0820, 1044, 1075
Sansui .....	0695, 1695
Sanyo .....	0873, 0104
Sharp .....	0630, 0848
Sony .....	0864, 1431
Sylvania .....	0675, 0000, 0593, 1593
Symphonic .....	0675, 0000, 1593
Teac .....	0833, 1483
Toshiba .....	0503
Zenith .....	0741, 0869

**CBL/DVR**

Cable/DVR combination  
Combinación de cable/DVR  
Combinaison Câble/DVR

Americast .....	0899
Digeo .....	1187
Freebox .....	1482
General Instrument.....	0476, 0810
Jerrold .....	0476, 0810
Motorola .....	0476, 0810, 1106, 1187, 1376
Nokia .....	1569
Noos .....	1624
Pace .....	0237, 1877
Pioneer .....	0877, 1877
RCA .....	1256
Scientific Atlanta .....	0877, 1877
Sony .....	1006
Supercable .....	0276
Thomson .....	1256
Zenith .....	0899

**SAT/DVR**

Satellite/DVR combination  
Combinación de receptor de DBS/DVR  
Combinaison récepteur DBS/DVR

@sat.....	1300
Amino .....	1615
Atsat .....	1300
British Sky Broadcasting .....	1175
Canal Satellite .....	1339
Comag.....	1412
Digiturk.....	1076
DirecTV.....	0099, 0392, 0639, 1076, 1142, 1377, 1392, 1442, 1443, 1444, 1640
Dish Network System....	0775, 1505
Dishpro.....	0775, 1505
Dream Multimedia.....	1237

Echostar .....	0610, 0775, 1170, 1505
Expressvu.....	0775
Foxtel.....	1356
GbSAT .....	1214
Grundig.....	1150
Hughes Network.....	1142, 1442, 1443, 1444 Systems
Humax .....	1176, 1427, 1568, 1670, 1675
Hyundai .....	1159
JVC.....	1170
Kathrein .....	1221, 1561
Maximum.....	1334
Motorola .....	0476, 0869
Nokia .....	1311
Opentel.....	1412
Pace .....	1423, 1623
Panasonic.....	1320
Philips.....	0099, 1142, 1442
Proscan .....	0392
RCA .....	1392
Rebox .....	1214
Sagem .....	1253, 1307
Samsung .....	1442
Sharp .....	1489
Siemens.....	1657
SKY .....	1175, 1848
Skyplus.....	1412
Sony .....	0639, 1640
Star Choice.....	0869
Strong.....	1300
Thomson .....	1900
Topfield.....	1206, 1545
TPS.....	1253, 1307
Zehnder.....	1075, 1412
Zenega .....	1616

**DVD/DVR**

DVD/DVR combination  
Combinación DVD/DVR  
Combinaison DVD/DVR

Go Video.....	1730
Mustek.....	1730
Panasonic.....	1807, 0490, 1010, 1011
Philips.....	1340, 0539, 1158, 1818
Pioneer .....	1337, 0631, 1816, 0740
RCA .....	0880, 0522
Sharp.....	1256
Tivo.....	1337, 1816
Toshiba.....	1008, 1503



289770-001

***BOSE***<sup>®</sup>  
*Better sound through research*<sup>®</sup>

©2007 Bose Corporation, The Mountain,  
Framingham, MA 01701-9168 USA  
289770 AM Rev.01 CCM-001770