

ICOM

TRANSPONDEUR AIS CLASSE B

MA-500TR

Voyez et soyez vu !
Evitez les collisions :
Transpondeur AIS classe B

NOUVEAU



Transpondeur AIS Classe B (Navires non SOLAS)

- 2W de puissance
- Double réception de canaux AIS

Affichage du trafic en temps réel

- Fonctionne de façon autonome : ne nécessite pas de PC ou de traceur

Étanche IP-X7

- 1m de profondeur pendant 30 minutes (sauf les connecteurs)

3 voies NMEA0183 Entrée/Sortie

- Pour communiquer avec différents appareils de bord

Vrai GPS graphique avec waypoints

Calculateur anti-collision

- CPA (Closest Point of Approach) et TCPA (Time to CPA)
- Liste des cibles et liste des cibles dangereuses
- Alarme collision
- Connexion à une alarme externe

Fonction homme à la mer

- Touche directe MOB

Compatible avec les radios VHF Icom (IC-M603 ou IC-M505*)

- Le bouton DSC permet de faire un appel individuel vers un navire sélectionné
- Design dans la lignée des radios Icom

Icom France s.a.s.

*Mise à jour logiciel nécessaire

Ecrans

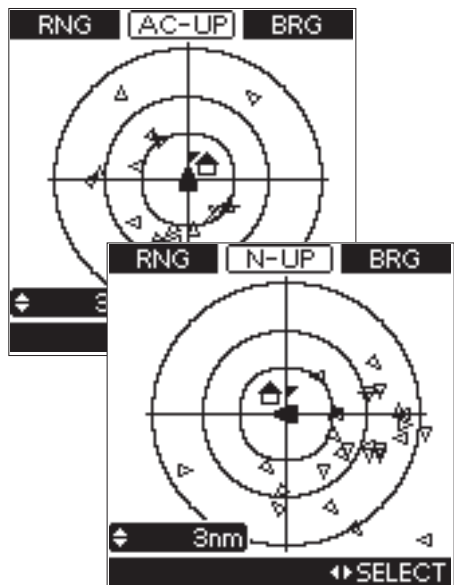

- Orientation possible en "North-Up" ou en "course UP"
- Les cibles dangereuses clignotent sur l'écran (▲)

Ecran des cibles et cibles "dangereuses"

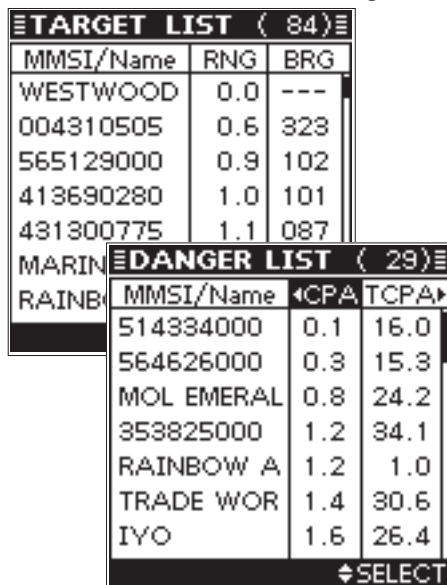

- Liste des cibles "dangereuses" calculées avec option de tri

Ecran détail

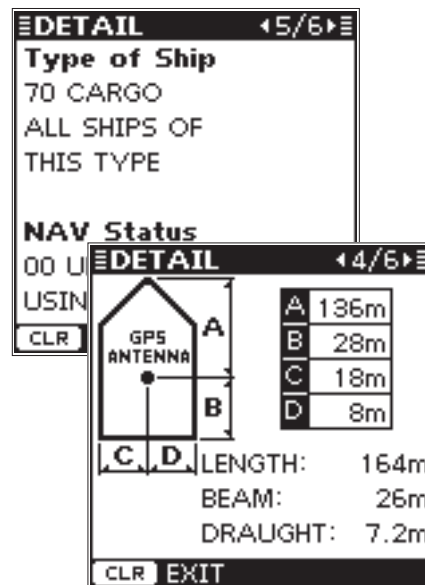

- Affichage des informations relatives au navire cible

SCHEMA DE MONTAGE

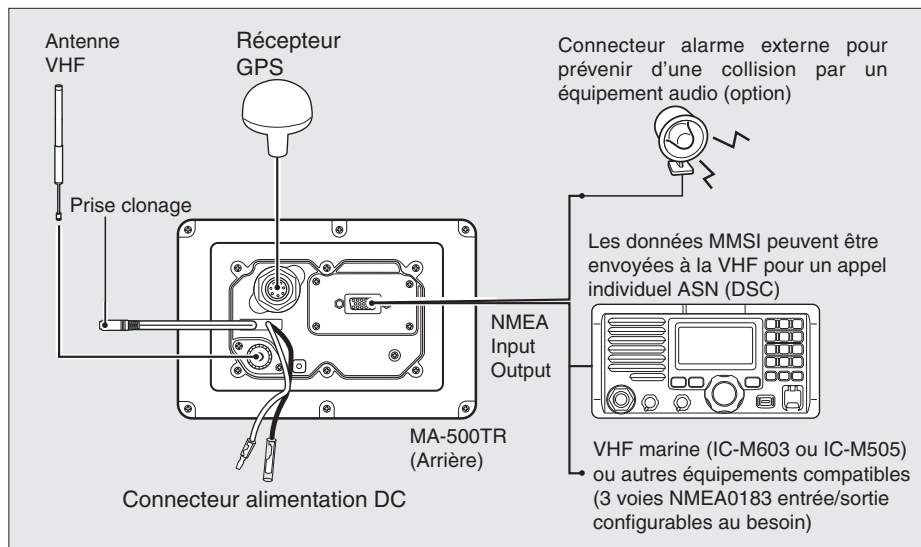

Le MA-500TR est livré avec :



- Récepteur GPS avec 10 m câble (MXS-5000)
- Berceau de montage
- Câble d'alimentation DC
- Câble NMEA

Les spécifications et informations données dans ce document peuvent être modifiées sans préavis.

ICOM FRANCE

Zac de la Plaine - 1, Rue Brindejonc des Moulinais
 BP 45804 - 31505 TOULOUSE CEDEX 5
 Tél : +33 (0)5 61 36 03 16 - Fax : +33 (0)5 61 36 03 00
 WEB ICOM : <http://www.icom-france.com>
 E-mail : marine@icom-france.com



CACHET DISTRIBUTEUR

