

**M-AUDIO**

**BX5a**  
**Guide de l'utilisateur**

FRANÇAIS

---



CAUTION: TO REDUCE THE RISK OF ELECTRIC SHOCK, DO NOT REMOVE COVER (OR BACK). NO USER-SERVICEABLE PARTS INSIDE. REFER SERVICING TO QUALIFIED SERVICE PERSONNEL.



AFIN DEVIETER UN CHOC ELECTRIQUE ET LES CONSEQUENCES GRAVES QUI POURRAIENT EN RESULTER, TENEZ PAS D'OUVRIR L'APPAREIL ET DE TOUCHER AUX COMPOSANTS INTERNES SANS LA PRESENCE D'UNE PERSONNE QUALIFIEE.



PARA REDUCIR EL RIESGO DE SACUDIDAS ELECTRICAS, NO DEBERA QUITARSE LA TAPA (NI PARTE POSTERIOR). CONSULTESE AL PERSONAL CAPACITADO PARA LAS REPARACIONES INTERNAS.

**WARNING:** TO PREVENT FIRE OR ELECTRIC SHOCK, DO NOT EXPOSE THIS APPLIANCE TO RAIN OR MOISTURE.  
**ADVERTENCIA:** PARA EVITAR EL RIESGO DE INCENDIO O SACUDIDA ELECTRICA, NO DEBERA EXPONERSE ESTE APARATO A LA LLUVIA O HUMEDAD.

**CAUTION:** TO PREVENT ELECTRIC SHOCK DO NOT USE THIS (POLARISED) PLUG WITH AN EXTENSION CORD, RECEPTACLE OR OTHER OUTLET UNLESS THE BLADES CAN BE FULLY INSERTED TO PREVENT BLADE EXPOSURE.  
**ATTENTION:** POUR PREVENIR LES CHOCES ELECTRIQUES NE PAS UTILISER CETTE FICHE POLARISEE AVEC UN PROLONGATEUR. UNE PRISE DE COURANT OU UNE AUTRE SORTIE DE COURANT, SAUF SILES LAMES PEUVENT ETRE INSEREES A FOND SANS EN LAISSER AUCUNE PARTIE FOND SANS EN LAISSER AUCUNE PARTIE A DECOUVERT.  
**PRECAUCION:** PARA EVITAR SACUDIDAS ELECTRICAS, NO DEBERA UTILIZARSE ESTA CLAVIJA POLARIZADA CON UN CORDON DE PROLONGACION, RECEPTACULO U OTRO TIPO DE SALIDA A MENOS QUE SE HAYAN INSERTASO COMPLETAMENTE LAS LENGÜETAS PARA EVITAR SU EXPOSICION.

**NOTE:** Some products are equipped with dual or multi-voltage transformers (which is indicated on the back panel). If you wish to change the voltage, please bring your unit to an authorised service technician for internal conversion.  
**ATTENTION:** Quelques pièces sont munies de transformateurs à double ou à multi-voltage (indiqué au panneau arrière). Si vous voulez changer le voltage, veuillez apporter votre appareil au fournisseur de pour le transformer.  
**ZUR BEACHTUNG:** Einige Geräte sind mit Umschaltern für unterschiedliche Netzspannungen ausgerüstet (Ein Vermerk auf der Rückseite weist darauf hin). Die Anpassung, wenn notwendig, muß von einem qualifizieren Techniker in einer Servicestation vorgenommen werden.  
**NOTA:** Ciertos componentes de están dotados de transformadores de doble tensión o de varias tensiones (lo que se indica en el panel posterior). Si se desea cambiar la tensión, sírvanse llevar el aparato a un técnico autorizado por para su conversión interna.

**NOTE TO CATV systems installer:** This reminder is provided to call the CATV system installer's attention to Article 820-22 of the NEC that provides guidelines for proper grounding and, in particular, specifies that the cable ground shall be connected to the grounding system of the building, as close to the point of cable entry as practical.  
**NOTA PARA EL INSTALADOR DE ANTENAS DE TELEVISION COLECTIVAS:** La presente advertencia se provee para llamar la atención del instalador al Artículo 820-22 de NEC (Código Eléctrico Nacional) donde se facilitan las directrices para la pertinente puesta a tierra y que especifica en particular que el conductor a tierra del cable debe conectarse al sistema de conexión a tierra del edificio, lo más proximo posible al punto de entrada del cable.

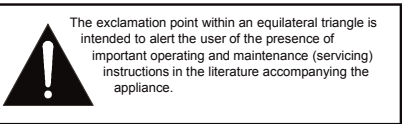
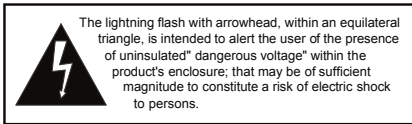

**Warning:** This speaker shall not be placed in the close area during the operation so that the mains switch can be easily accessed by the user.

# IMPORTANT SAFETY INSTRUCTION

## 1. READ INSTRUCTIONS

All the safety and operating instructions should be read before the appliance is operated.

## 2. RETAIN INSTRUCTIONS

The safety and operating instructions should be retained for future reference.

## 3. HEED WARNINGS

All warnings on the appliance and in the operating instructions should be adhered to.

## 4. FOLLOW INSTRUCTIONS

All operating and use instructions should be followed.

## 5. WATER AND MOISTURE

The appliance should not be used near water - for example, near a bathtub, washbowl, kitchen sink, laundry tub, in a wet basement, or near a swimming pool, etc.

## 6. CARTS AND STANDS

The appliance should be used only with a cart or stand that is recommended by the manufacturer.

- 6A. An appliance and cart combination should be moved with care. Quick stops, excessive force, and uneven surfaces may cause the appliance and cart combination to overturn.



## 7. WALL OR CEILING MOUNTING

This equipment is not designed for use mounted on a wall or a ceiling.

## 8. VENTILATION

The appliance should be situated so that its location or position does not interfere with its proper ventilation. For example, the appliance should not be situated on a bed, sofa, rug, or similar surface that may block the ventilation openings, or placed in a built-in installation, such as bookcase or cabinet that may impede the flow of air through the ventilation openings.

At least 30cm free space around the unit for normal ventilation is required.

## 9. HEAT

Do not install near any heat sources such as radiators, heat registers, stoves, or other apparatus (including amplifiers) that produce heat.

## 10. CLEANING

The appliance should be cleaned only with dry cloth.

## 11. POWER SOURCES

The appliance should be connected to a power supply only of the type described in the operating instructions or as marked on the appliance.

## 12. POWER CORD PROTECTION

Power-supply cords should be routed so that they are not likely to be walked on or pinched by items placed upon or against them, paying particular attention to cords at plugs, convenience receptacles, and the point where they exit from the appliance.

## 13. POLARIZED PLUG

Do not defeat the safety purpose of the polarized or grounding-type plug. A polarized plug has two blades with one wider than the other. A grounding type plug has two blades and a third grounding prong. The wide blade or the third prong are provided for your safety. When the provided plug does not fit into your outlet, consult an electrician for replacement of the obsolete outlet.

## 14. UNPLUG POWER CORD

Unplug this apparatus during lightning storms or when unused for long periods of time.

## 15. OBJECT AND LIQUID ENTRY

No object filled with liquids, such as vases, etc. shall be placed on the apparatus.

## 16. ACCESSORIES

Only use attachments/accessories specified by the manufacturer.

## 17. SERVICING

The user should not attempt to service the appliance beyond that described in the operating instructions. All other servicing should be referred to qualified service personnel.

## 18. DAMAGE REQUIRING SERVICE

The appliance should be serviced by qualified service personnel when:

- The power-supply cord or the plug has been damaged; or
- Objects have fallen, or liquid has been spilled into the appliance; or
- The appliance has been exposed to rain; or
- The appliance does not appear to operate normally or exhibits a marked change in performance; or
- The appliance has been dropped, or the enclosure is damaged.

## Introduction

Merci d'avoir choisi les moniteurs de studio à champ direct bi-amplifiés Studiophile BX5a. M-Audio est célèbre pour sa technologie d'interface audionumérique, pour ses convertisseurs numériques ainsi que ses mélangeurs et ses préamplificateurs audio. Aujourd'hui, après une phase intense de recherche et développement, M-Audio est fier de présenter les Studiophile BX5a.

Les BX5a ont été conçus et testés par des ingénieurs du son chevronnés afin qu'elles répondent à vos besoins de monitoring en studio. Leur fonction principale est de fournir un son original et pur, sans coloration superflue. Les moniteurs BX5a ont un amplificateur intégré, et acceptent de façon directe des signaux de niveau de ligne provenant de sources variées.

Les moniteurs Studiophile BX5a ont été mis au point pour éliminer toutes les restrictions inhérentes aux enceintes de référence à champ direct classiques en environnement audionumérique. Grâce à l'exceptionnelle qualité de ses unités de graves et d'aigus ainsi qu'à sa technologie unique de crossover, les BX5a fournissent une réponse en fréquence remarquablement large. Elles offrent en effet une réponse en fréquences basses-moyennes stable et équilibrée ainsi qu'une réponse très définie dans les fréquences moyennes et hautes. Les unités de graves et d'aigus sont munies d'un blindage magnétique les rendant idéales pour l'utilisation avec des systèmes de production musicale basés sur ordinateur.

Pour les utilisateurs aussi bien professionnels qu'amateurs, les enceintes Studiophile BX5a définissent un nouveau standard en matière de monitoring de studio, caractérisé par leur excellente qualité et leur prix abordable.

## Contenu de l'emballage

L'emballage de vos Studiophile BX5a contient :

- Deux moniteurs BX5a
- Deux câbles d'alimentation CA
- Ce manuel

## Caractéristiques des Studiophile BX5a

### 1. Le woofer

Le woofer a un diamètre de 5 pouces et comporte un cône magnétiquement blindé de kevlar, une bobine mobile à haute température, et des bords en caoutchouc isolant. Il est conçu pour fournir une réponse en fréquences moyennes et basses équilibrée. Les nouveaux BX5a de M-Audio emploient le kevlar pour la construction des woofers. Le kevlar, qui est aussi le matériau utilisé dans les gilets pare-balles, est un matériau à haute résistance qui le rend idéal pour les cônes de haut-parleurs, bien qu'il soit généralement réservé à des enceintes plus onéreuses que les BX5a. Il va sans dire que le kevlar représente une amélioration significative par rapport à la combinaison de polypropylène et de papier utilisée dans la plupart des enceintes de ce prix.

### 2. Le tweeter

Grâce au dôme 1" en soie avec blindage magnétique spécialement conçu, le tweeter offre un son original sans distorsion ainsi qu'une réponse extrêmement naturelle. Il réduit au minimum le temps de réaction au moyen de son dôme en soie de forme spéciale, et réduit également la résonance grâce à sa technologie unique d'amortissement interne.

## 3. Port de sous-fréquences

L'orifice d'aération situé sur la face arrière est appelé port de sous-fréquences et est conçu pour émettre des fréquences extrêmement basses, inférieures à 60 Hz.

## 4. Le caisson

Comme les autres composants des BX5a, le caisson a un rôle important dans la réponse sonore globale. Afin d'offrir des performances plus stables, le caisson des BX5a utilise des panneaux MDF de haute efficacité acoustique, ainsi qu'un renforcement intérieur exceptionnel permettant d'absorber les vibrations et les impacts dans des conditions extrêmes. La conception personnalisée sur le panneau avant contribue à la diffraction et bénéficie à la réponse stéréo.

## 5. Diviseur de fréquences et amplificateurs de puissance

Les diviseurs de fréquences actifs et les amplificateurs de puissance des BX5a ont été spécialement mis au point pour leur woofer et leur tweeter. Le diviseur distribue de façon appropriée les fréquences basses, moyennes et hautes aux différents composants afin de réduire la distorsion et les pertes de son, ce qui permet d'obtenir un son naturel et équilibré.

De manière à produire une qualité de son puissante et ultra pure, les moniteurs BX5a intègrent deux amplificateurs distincts, pilotant respectivement le woofer et le tweeter dans une architecture bi-amplifiée haut de gamme. La puissance fournie à distorsion nominale est de 40 W pour le woofer et de 30 W pour le tweeter.

## Face arrière

### Face arrière

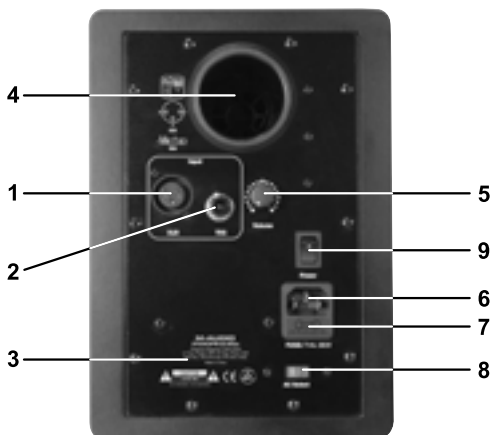

1. **ENTREE XLR** : Cette prise accepte des entrées XLR avec des câbles aussi bien symétriques qu'asymétriques. Le câblage du connecteur XLR d'entrée devra être le suivant :

- BROCHE XLR 1 . . . . Masse / Blindage
- BROCHE XLR 2 . . . . Point chaud (+)
- BROCHE XLR 3 . . . . Point froid (-)

2. **ENTREE TRS** : Cette prise accepte des jacks 6,35 mm avec des câbles aussi bien symétriques qu'asymétriques. En cas de câblage symétrique, une fiche symétrique à trois conducteurs est nécessaire. Le câblage du connecteur TRS d'entrée devra être le suivant :

- POINTE. . . . . Point chaud (+)
- BAGUE. . . . . Point froid (-)
- CORPS. . . . . Masse / Blindage

La connexion asymétrique peut être réalisée avec des connecteurs à deux ou trois conducteurs (TS ou TRS). Les fiches TS à deux conducteurs connectent automatiquement le signal négatif à la masse tandis que les fiches symétriques à trois conducteurs câblées de façon asymétrique offrent la possibilité de laisser ouvert le signal négatif ou de le connecter à la masse. Nous vous recommandons de connecter à la masse le signal négatif non utilisée. Pour ce faire il suffit de relier la bague (signal négatif) au corps (masse) du connecteur TRS.

L'entrée TRS est ajoutée à l'entrée XLR par un amplificateur d'entrée symétrique, permettant ainsi l'utilisation simultanée de deux entrées. Les spécifications d'entrée s'appliquent aux deux entrées.

3. **SPECIFICATIONS PRODUIT** : Cette étiquette présente les informations de modèle et de spécifications.
4. **PORT DE SOUS-FRÉQUENCES** : Ce port aide à reproduire les fréquences très basses, en prenant en charge les fréquences inférieures à 60 Hz.
5. **CONTRÔLE DE VOLUME** : Utilisez la commande de volume pour régler le niveau de pression sonore des moniteurs BX5a.
6. **PRISE D'ALIMENTATION** : Permet la connexion d'un câble d'alimentation triphasé.
7. **PORTE-FUSIBLE** : Contient le fusible externe principal.
8. **INTERRUPTEUR DE SELECTION DE LA TENSION** : Deux positions sont disponibles : - 115VCA et 230VCA. Elles doivent être sélectionnées en fonction de la tension de secteur du lieu où les enceintes sont utilisées. Si vous vous trouvez aux Etats-Unis, placez l'interrupteur en position 115V ; dans la plupart des pays européens vous devrez sélectionner la position 230V.

## Face avant

Sur la face avant figure le voyant d'alimentation indiquant si les enceintes (c'est-à-dire leur amplificateur) sont allumées ou éteintes.

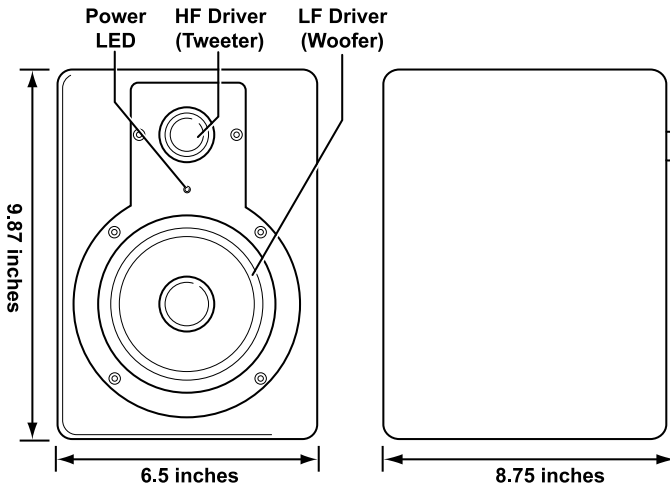

## Installation

Pour que les performances des moniteurs BX5a soient optimales, veuillez lire attentivement ce qui suit avant de procéder à leur installation.

### Précautions à prendre

**Manipulation** : veillez à ne pas tenir les moniteurs par les cônes. Les moniteurs BX5a étant emballés de façon très serrée, retirez-les de la boîte avec précaution. Afin d'éviter que les moniteurs ne soient endommagés, tenez-les toujours par les deux côtés lorsque vous les retirez de la boîte. Même lorsque les moniteurs ont déjà été sortis de la boîte, évitez de toucher leurs cônes. Ceci pourrait les abîmer.

**Alimentation correcte** : Les BX5a intégrant leur propre amplificateur, ils doivent être connectés à une prise de courant à l'aide des câbles d'alimentation CA fournis. Avant de les relier au secteur, veuillez vous assurer que l'interrupteur de sélection de tension situé sur la face arrière des moniteurs est réglé sur la position appropriée (comme indiqué plus haut dans ce manuel dans la liste des caractéristiques de la face arrière).

**ATTENTION ! - Un mauvais réglage de l'interrupteur de sélection de tension peut donner lieu à des situations dangereuses et/ou provoquer des dommages au niveau des composants des moniteurs. Ces situations et ces dommages ne sont pas couverts par la garantie des moniteurs.**

**Connexions** : Vous pouvez connecter soit un câble symétrique XLR, soit un câble symétrique/asymétrique TRS pour relier l'entrée de chaque BX5a aux sorties correspondantes d'un préamplificateur, d'un ordinateur ou d'une console. Pour les connexions aux entrées, nous vous recommandons d'utiliser des câbles symétriques ou asymétriques haute qualité. Avant d'effectuer les connexions nécessaires, mettez TOUJOURS les moniteurs BX5a hors tension et réduisez leur volume au minimum.

### Connexion XLR symétrique

Assurez-vous que l'interrupteur d'alimentation des enceintes BX5a est en position "éteint" et que leur commande de volume est réglée au minimum. Connectez l'extrémité mâle d'un câble XLR symétrique à l'entrée symétrique des moniteurs BX5a (référez-vous au schéma suivant pour plus de renseignements à propos de la connexion symétrique).

### Connexion TRS symétrique/asymétrique

Assurez-vous que l'interrupteur d'alimentation des enceintes BX5a est en position "éteint" et que leur commande de volume est réglée au minimum. Connectez un câble TRS symétrique ou TS asymétrique à l'entrée TRS des moniteurs BX5a (référez-vous au schéma suivant pour plus de renseignements à propos de la connexion TRS).

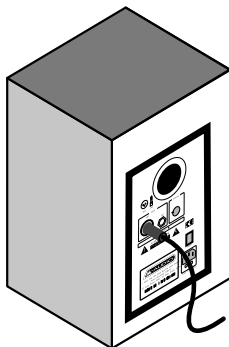

XLR Balanced Connection

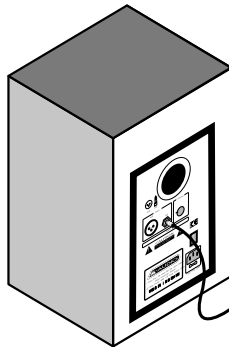

1/4" TRS Balanced or Unbalanced Connection

## Connexion aux sorties d'un préamplificateur ou d'un ordinateur

Avant d'effectuer la connexion, assurez-vous que l'alimentation des dispositifs de sortie est coupée. Branchez un câble symétrique XLR, un câble TRS symétrique, ou encore un câble TS asymétrique aux connecteurs de sortie d'un préamplificateur, d'un ordinateur ou d'une console.

## Placement des BX5a

Le placement des enceintes joue un rôle très important dans le monitoring de haute précision. Pour que les performances des BX5a soient optimales, un environnement d'écoute approprié et une disposition correcte des moniteurs sont indispensables. Veuillez vous référer à ce qui suit pour placer correctement vos BX5a.

1. Les deux unités et l'auditeur devraient en principe être placés de manière à former un triangle équilatéral. Référez-vous au schéma suivant :
2. Positionnez les enceintes de manière à ce que le haut des woofers soit au même niveau que vos oreilles dans un environnement d'écoute normal. Référez-vous au schéma suivant :
3. Placez les BX5a en position verticale, avec le woofer en bas. Il n'est pas conseillé de placer les BX5 en position horizontale.

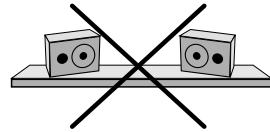
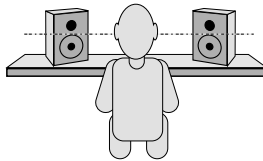
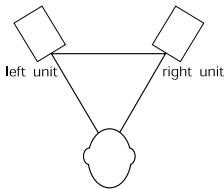

**Remarques : NE BLOQUEZ PAS la circulation d'air devant ou entre les moniteurs. De plus, éliminez de l'environnement d'écoute miroirs et objets en verre ou métal car ils ont des propriétés réfléchives. PLACEZ CES MATERIAUX HORS DE LA TRAJECTOIRE DU SON DEPUIS LES BX5.**



## Contact

Pour davantage de fichiers, d'aide ou de pilotes pour ce produit, nous vous invitons à consulter la partie assistance (support) de notre site web principal : <http://www.m-audio.com>.

Si vous avez des questions ou si vous souhaitez faire des commentaires ou des suggestions à propos de ce produit ou de tout autre produit M-Audio, nous vous invitons à nous contacter directement à l'aide des informations suivantes :

<p><b>M-AUDIO U.S. -</b> 5795 Martin Road, Irwindale, CA 91706-6211, U.S.A.</p> <p>Sales Information:..... 626-633-9050            Sales (fax): ..... 626-633-9070            Sales Information (email): ..... info@m-audio.com            Tech Support (email): ..... techsup1@m-audio.com            Tech Support (fax): ..... 626-633-9060            Internet Home Page: ..... <a href="http://www.m-audio.com">http://www.m-audio.com</a></p>	<p><b>M-AUDIO Deutschland (Germany) -</b> Kuhallmand 34, D-74613 Ohringen, Germany</p> <p>Sales Information:..... +49 (0)7941 987000            Sales Information (email): ..... info@m-audio.de            Technical Support:..... +49 (0)7941 9870030            Technical Support (email): ..... support@m-audio.de            Technical Support (fax): ..... +49 (0)7941 98 70070            Internet Home Page: ..... <a href="http://www.m-audio.de">http://www.m-audio.de</a></p>
<p><b>M-AUDIO U.K. -</b> Floor 6, Gresham House, 53 Clarendon Road, Watford, WD17 1LA, United Kingdom</p> <p>Sales Information (phone): ..... 01923 204010            Sales Information (fax): ..... 01923 204039            Sales Information (email): ..... info@maudio.co.uk            Technical Support (PC): ..... 44 (0) 1309 671301            Technical Support (Mac): ..... 44 (0) 1765 650072            Technical Support (email): ..... support@maudio.co.uk            Internet Home Page: ..... <a href="http://www.maudio.co.uk">http://www.maudio.co.uk</a></p>	<p><b>M-AUDIO Canada -</b> 1400 St-Jean Baptiste Ave. #150, Quebec City, Quebec G2E 5 B7, Canada</p> <p>Technical Support (e-mail): ..... techcanada@m-audio.com            Technical Support (PC): ..... (418) 872-0444            Technical Support (Mac): ..... 1-800-638-2120            Technical Support (fax): ..... (418) 872-0034            Sales (e-mail): ..... infocanada@m-audio.com            Sales (phone): ..... (866) 872-0444            Sales (fax): ..... (514) 396-7102            Internet Home Page ..... <a href="http://www.m-audio.ca">http://www.m-audio.ca</a></p>
<p><b>M-AUDIO France -</b> Floor 6, Gresham House, 53 Clarendon Road, Watford, WD17 1LA, United Kingdom</p> <p><b>Assistance Technique (aucune questions reliées aux ventes)</b>            courriel (assistance PC): ..... support@m-audio-france.com            courriel (assistance Mac): ..... mac@m-audio-france.com            téléphone (assistance PC): ..... 0820 000 731            (0,12 Euros par minute)            téléphone (assistance Mac): ..... 0820 391 191            (0,12 Euros par minute)            télécopieur/fax: ..... 01 72 72 90 52</p> <p><b>Ventes (aucun appels d'assistance technique)</b>            téléphone: ..... 0810 001 105 (Numero Azur)            courriel: ..... info@m-audio-france.com            télécopieur/fax: ..... 01 72 72 90 52</p>	<p><b>M-AUDIO Japan -</b> (株式会社エムオーディオジャパン) 460-0002 愛知県名古屋市中区丸の内 2-18-10</p> <p>テクニカルサポート: ..... 052-218-0859            テクニカルサポート (Macintosh): ..... mac-support@m-audio.co.jp            テクニカルサポート (Windows): ..... win-support@m-audio.co.jp            Fax: ..... 052-218-0875            ホームページ: ..... <a href="http://www.m-audio.co.jp">http://www.m-audio.co.jp</a></p>



## Annexe A : Caractéristiques techniques

Type :	moniteur de studio deux voies à champ direct
Woofers :	cône courbe 5" en kevlar, équipé d'une bobine mobile à haute température et entouré d'un amortisseur en caoutchouc.
Tweeter :	dôme 1" magnétiquement blindé en soie naturelle
Bande passante :	56Hz -22kHz
Fréquence de crossover :	3kHz
Puissance de l'amplificateur de graves :	40W
Puissance de l'amplificateur d'aigus :	30W
Rapport S/B :	> 100dB (typique, pondéré A)
Connecteurs d'entrée :	1 x connecteur d'entrée symétrique XLR  1 x connecteur d'entrée symétrique/asymétrique TRS
Polarité :	un signal positif sur l'entrée + provoque un déplacement du woofer vers l'extérieur
Impédance d'entrée :	20k Ohm symétrique, 10k Ohm asymétrique
Sensibilité d'entrée	une entrée de bruit rose de 85 mV produit en sortie une valeur SPL de 90dBA à une distance d'un mètre avec le volume au maximum
Protection :	interférence RF, limitation du courant de sortie, surchauffement, fréquences transitoires à la mise sous tension et hors tension, filtre subsonique, fusible principal externe.
Indicateur :	voyant lumineux d'alimentation sur la face arrière
Alimentation requise :	réglages d'usine pour 115V ~50/60Hz, 230V~50/60Hz ou 100V~50/60Hz
Caisson :	panneaux MDF à haute efficacité acoustique plaqués vinyl
Dimensions :	250 mm (hauteur) x 176 mm (largeur) x 200 mm (profondeur)
Poids :	5.0 kg/unité (sans l'emballage)

\* Les caractéristiques techniques ci-dessus sont susceptibles d'être modifiées sans avertissement préalable

## Garantie

### Conditions de garantie

M-Audio garantit que les produits sont dépourvus de défauts de matériaux et de fabrication, dans le cadre d'un usage normal et pour autant que le produit soit en possession de son acquéreur originel et que celui-ci soit enregistré. Consultez [www.m-audio.com/warranty](http://www.m-audio.com/warranty) pour prendre connaissance des conditions et des limitations s'appliquant à votre produit spécifique.

### Enregistrement de garantie

Merci d'enregistrer votre nouveau produit M-Audio. Le faire immédiatement permet à la fois de vous donner une couverture de garantie complète et d'aider M-Audio à développer et à fabriquer les produits de la plus grande qualité qui soit. Enregistrez-vous en ligne à [www.m-audio.com/register](http://www.m-audio.com/register) pour recevoir des mises à jour GRATUITES du produit et pour avoir une chance de gagner des équipements GRATUITS M-Audio.

